

7954

లిజ్జా చ సర్వ స్వ ము



మూడవ సంపుటము

తెలుగు సంస్కృతి-౧

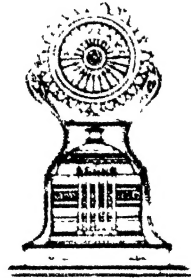

తెలుగు భాషా సమితి

హైదరాబాదు : : మద్రాసు : : వార్తేరు

విజ్ఞాన సర్వస్వము

మూడవ సంపుటము

తెలుగు సంస్కృతి

సంపాదక నమితి

శ్రీ మల్లంపల్లి సోమశేఖరశర్మ
శ్రీ మామిడిపూడి వెంకటరంగయ్య
డాక్టరు నేలటూరి వెంకటరమణయ్య
వద్యశ్రీ మోటూరి సత్యనారాయణ

సరస్వాత్యములు
శకుని

ప్రకాశకులు :
తెలుగు భాషా సమితి
విశ్వవిద్యాలయ భవనములు
మద్రాసు-6

ముద్రణకర్తలు :
హిందీ ప్రచార మండలాలయము
శ్యామరాయనగరము
మద్రాసు-17

ప్రకాశకుల విజ్ఞప్తి

సుమారు రెండుశతాబ్దములపాటు మనదేశము పరాధీనమై యుండుటవలన కలిగిన దుష్ఫలితములలో ముఖ్యమైనది మన దేశభాషల అభివృద్ధికి నిరోధకమయిన ఆంగ్లభాషాప్రాభవము. దానితో పాటు విదేశ సంస్కారములు, విజ్ఞానము, సారస్వతము, నాగరికత మన మలవరచుకోవలసిన ఆవశ్యకత అనివార్యముగా వచ్చిపడినది. ఈ దుస్థితిని గుర్తించిన మన నాయకులు దీనిని కొంతవరకైనను నిరోధించి యుండకపోతే మనదేశ మీపాటికి ఇంగ్లండ్ దేశమునకు చెల్లెలుగానే బిడ్డగావో తయారై ఉండేది. ప్రత్యక్షగోచరములైనవేకాక మనకు తెలియకుండానే నున మనోదృష్టి, వాంఛలు, ఆశయములు కూడా చాలవరకు విదేశీయములు, విజాతీయములుగా మారినవి; ఇంకను మారియుండేవి. కాని, మన దేశీయులకు చైతన్యము కలిగినది. ఈ దుష్ఫలితాశను-అరికట్టుటకు చేసిన ప్రయత్నాలలో ముఖ్యమైనవి, నిర్మాణాత్మకములయినవి — స్వదేశీప్రచారము, స్వభాషాప్రబోధము, స్వాతంత్ర్యోద్యమము. రాజకీయరంగములో జరిగిన పోరాటము ఫలితముగా స్వరాజ్యము లభించినది. దీనిని నిలుపుకోవలసినచే దేశములో కలిగిన ప్రజోచైతన్యాన్ని నిర్మాణాత్మకముగా మనము ఉపయోగించుకొనవలెను. ప్రజలకు విద్యాప్రబోధము వారి మాతృభాషలో కలుగజేయవలెను. మన తెలుగువారు సమర్థత గల పాఠులుగాను, విజ్ఞానవంతులుగాను తయారు కావలసినచే మన చదువులు, ప్రభుత్వ కార్యకలాపాలు, మన న్యాయస్థాన వ్యవహారాలు, సాంస్కృతికము, విజ్ఞానము అంతా మన భాషలో ఉండి తీరవలెను.

పూర్వకాలములో భారతీయ విజ్ఞానమంతా సంస్కృతభాషమూలంగాను, ప్రాకృతభాషల ద్వారాను భారతదేశమందేకాక ఇతర దేశములందుకూడా వెల్లువలై ప్రవహించినది. రానురాను మన దేశము పారతంత్ర్యమపాలయినందున ఈ జ్ఞాన విజ్ఞానసర్వస్వ మంతా అడుగంటినది. దానిస్థానే పరుల విజ్ఞానము, సంస్కృతి ఎక్కువగ వ్యాపించినవి. దీనివలన నష్టము కలిగినా, ఒకమేలుకూడా కలుగకపోలేదు. ఆధ్యాత్మికవిద్యల విషయము నిత్యమైనదే అయినా ప్రాచీనవిక విజ్ఞానము కాలానుగుణముగా మారేది కనుక మన ప్రాచీన విద్యలకు ఆధునిక విద్యలందుగల మంచిని తోడించి నూతనముగా ఒక విశిష్టమైన వికాసముతో విజ్ఞానాన్ని రూపొందించుటకు అవకాశ మేర్పడినది.

మన భారతదేశములోని పలుభాషలు విదేశాలనుండి వెల్లువలుగా ప్రవహించి వచ్చిన విజ్ఞానాన్ని ఆధారంగా చేసికొని ప్రస్తుతము ఎంతో అభివృద్ధిలోనికి వచ్చినవి. బెంగాలీ, హిందీ, మరాఠీ భాషల ప్రాభవం ఏ విదేశభాషల ప్రాభవమునకును తీసిపోదు. ప్రతిదినము ఇతోధికంగా ఈ భాషలు అభివృద్ధిపొందుతున్నవి. మన భాషలను ప్రజానీకంయొక్క విజ్ఞానంకొరకు, దాని అభివృద్ధికొరకు ఉపయోగించవలసినచే ఆధారగ్రంథాలను మొట్టమొదట మనం తయారు చేసికొనడం అవసరం. అందువల్లనే మన పూర్వులు ధర్మశాస్త్రాలకు ఆధారగ్రంథం వేదంగాను, పదజాలమునకు ఆధార గ్రంథం నిఘంటువుగాను, భాషాసూత్రాలకు ఆధారాలు వ్యాకరణాలుగాను, అర్థ, న్యాయ శాస్త్రాలకు ఆధారాలు స్మృతులుగాను నిర్మించి, ప్రజానీకానికి మన విజ్ఞానాన్ని అందించి వారిని తదనుసారంగా రదిపించారు. నేడు మన విజ్ఞానపేటికలో భారతీయ విజ్ఞానమే కాదు — ప్రపంచమంతటిలోను లభ్యమయ్యే సర్వవిధ విజ్ఞానము అమర్చుకొంటేనే కాని మనము వివిధ విజ్ఞాన మంజూషను తయారు

చేయలేము. ఇట్టి మంటాపలు వికాసవంతములయిన అన్ని భాషలలోను ఏర్పడియున్నవి. వీటికి 'ఎన్ సైక్లోపీడియా' (విజ్ఞాన సర్వస్వము)లు అని పేరు. 'ఎన్ సైక్లోపీడియా బ్రిటానికా' ఇంగ్లీషులో ఎంత వికాసమైనదో చూస్తే అచ్చెరువవుతుంది. ఇంగ్లీషుభాషయొక్క, జాతీయొక్క భవిష్యత్తును నిర్ణయించే సామగ్రి అంకా అందులో ఇమిడియున్నది.

మూడుకోట్లమంది జనులకు మాతృభాషయై అతిప్రాచీనమైన మన తెలుగుభాషకు ఇట్టి విజ్ఞాన మంటాప లేకపోవడం లోపముకాదని ఎవరును చెప్పజాలరు. ఈ విజ్ఞాన మంటాప తయారుచేయడం కోసం కాంగ్రెసు గవర్నమెంటు ఏర్పడిన తరువాత మనకు విద్యామంత్రిలైన శ్రీ అవినాశలింగం చెట్టియారు ద్రావిడభాషలలో విజ్ఞానసర్వస్వం తయారుచేయించడం కోసం ఒక ఉద్యమాన్ని మొలకెత్తించారు; తమిళ వశర్మిక్కళగం (తమిళ భాషాభివృద్ధకసమితి) అనే పేరుతో ఒక సంఘాన్ని స్థాపించి తద్వారా తమిళభాషాసేవ చేయవలెనని కూడా సంకల్పించారు. విద్యామంత్రి ప్రారంభించిన ఈ కార్యానికి ప్రభుత్వవహాయం కూడా సులభసాధ్యమయినది. తెలుగుభాషాభివృద్ధికి కూడా ఇట్టి ప్రయత్నం చాల అవసరమనీ, తెలుగు రచయితలను, భాషా సేవకులను ప్రోత్సహించడం కూడా అవసరమనీ తలచి మదరాసులోని తెలుగుభాషాభిమానులు కొందరు 15-10-1947 వ తేదీని విద్యాకాభామంత్రిగారి ఆహ్వానంమీద సమావేశమయ్యారు. ఈ కార్యాన్ని జయప్రదంగా నెరవేర్చడం కోసం 'తెలుగు భాషా సమితి' అనే పేరుతో ఒక సమితిని ఏర్పాటు చేయడానికి నిశ్చయించడ మయినది. ఆ వెంటనే యథాక్రమముగా దానిని స్థాపించడముకూడ అయినది. సమితి సంకల్పించిన ఉద్దేశములలో 1. తెలుగు భాషలో ఒక విజ్ఞానసర్వస్వమును, విజ్ఞానవ్యాప్తికి తోడ్పడు ఇతర ప్రచురణలను గావించుట, 2. తెలుగు భాషలో వివిధవిషయములకు సంబంధించిన రచనలను చేయించుటకై ఉత్తమ గ్రంథములకు బహుమతులిచ్చుట, 3. తెలుగుభాష, తెలుగువాఙ్మయము - వీటి అభివృద్ధికి తోడ్పడగల కార్యకలాపాలను నిర్వహించుట, 4. వైజ్ఞానిక విషయములనుగూర్చి చర్చలు, ప్రసంగములు, ఉపన్యాసములు జరిపించుటకు కావలసిన సభలు, సమావేశములు, ప్రదర్శనములు ఏర్పరచుట మొదలగునవి ముఖ్యములు.

సమితి కార్యస్థానముగా ఉపయోగించుకొనుటకు మద్రాసు విశ్వవిద్యాలయవారు ఉచితముగా ఇచ్చిన విశ్వవిద్యాలయ భవనమందలి ఒక గదిలో సమితి ప్రారంభోత్సవము 9-8-1948 వ తేదీని జరిగినది. ఈ ఉత్సవమునకు వచ్చిన పెద్దలు సమితి సంకల్పించిన తెలుగు విజ్ఞాన సర్వస్వ రచనా విధానమునుగూర్చి తమ ఆశయములను, అభిప్రాయములను తెలియజేసినారు. ఈ తెలుగు విజ్ఞాన సర్వస్వరచనా విధానమును గూర్చి సలహా నిచ్చుటకు ఒక ప్లానింగు కమిటీ ఏర్పడినది. ఈ కమిటీ సలహాల ననుసరించి సకలకళలను, శాస్త్రములను సాహిత్యమును బట్టి కొన్నివర్గముల క్రింద విభజించి ఒక్కొక్క సంపుటమందు ఒక్కొక్కవర్గములోగల విషయములను, అవకాశమునుబట్టి రెండేసి, మూడేసి వర్గములలోని విషయములను చేర్చి 12 సంపుటములలో ప్రకటించుటకు సమితి నిశ్చయించినది. ఒక్కొక్క సంపుటములో ఉండవలసిన విషయము లన్నింటి వివరణములు, ఆయా విషయములకు కావలసిన పుటలసంఖ్య, రచయితల పేర్లు మొదలయిన అంశములను వివరించి తెలియజేయుటకు ఒక్కొక్కవర్గమునకు ఒక్కొక్క ఉపసంఘము ఏర్పడినది. ఉపసంఘముల సమావేశములను జరిపి కావలసిన పని కొనసాగించుటకు ఒక్కొక్క ఉపసంఘమునకు ఒక్కొక్క సమావేశ కర్త (కన్వీనరు)ను నియమించడమయినది.

ఈ సమావేశ కర్తలతోను, ఇతరసభ్యులతోను సంప్రతించి, ఉపసంఘముల నివేదికలను తెప్పించి కావలసిన వస్తుసామగ్రిని సేకరించుటకును, సేకరించిన సామగ్రిని పరిశీలించి అమర్చిపెట్టుటకును కావలసిన సంగ్రాహకులను నియమించుటకు నిశ్చయించి, సమితి కార్య నిర్వాహక వర్గము మొట్టమొదట డాక్టరు గిడుగు వెంకట సీతాపతిగారిని ప్రధానసంగ్రాహకునిగా నియమించినది. వీరు 10-5-1948 వ తేదీని వని ప్రారంభించిరి. మరి కొఱది కాలములోనే శ్రీ వసంతరావు వెంకటరావు గారిని శాస్త్రసంబంధము గల సంపుటముల విషయములను సేకరించుటకు సంగ్రాహకునిగా నియమించినది. వీరు 2-4-1949 వ తేదీని వని ప్రారంభించిరి.

తెలుగు భాషకు, వాఙ్మయమునకు, తెలుగువారి చరిత్రకు, సంస్కృతికి సంబంధించిన ప్రత్యేక సంపుటము నొకదానిని ప్రచురించుట సమితి ఉద్దేశము. దాని ప్రకారము కొమర్రాజు వెంకటలక్ష్మణ రావు పంతులుగారికి కుడిభుజముగను, కాళీనాథుని నాగేశ్వరరావు పంతులుగారికి సర్వాంగీణముగను విజ్ఞానసర్వస్వ నిర్వహణ భారమును వహించి చక్కని అనుభవమును, నిరతిశయ సామర్థ్యమును సముపార్జించిన ఆంధ్రదేశ చరిత్ర పరిశోధక నిపుణులు, అద్వితీయాంధ్రాభిమానులునైన శ్రీమల్లంపల్లి సోమశేఖరశర్మగారు ఈ 'తెలుగు సంస్కృతి' సంపుటముయొక్క ప్రకటన కార్యమును నిర్వహించుటకై సంగ్రాహకులుగా 1950 లో నియమింపబడిరి.

ఈ సంగ్రాహకుల కృషి ఫలితముగ (1) 'చరిత్ర - రాజనీతి', (2) 'భౌతిక - రసాయన శాస్త్రముల' సంపుటములు 1954, 1955 సంవత్సరములలో ప్రకటిత మైనవి. ఈ "తెలుగు సంస్కృతి" సంపుటము మూడవది. దీని ప్రచురణలో కొంతవరకు కాలవిలంబమైనను దీని నీరూపములో ప్రచురింపగలిగినందుల కెంతయు సంతోషమగుచున్నది. ఈ సంపుటము వని మిగతవాని కంటె కష్టతరము. ఈ వనిని సమర్థతతో నిర్వహించిన సంపాదక సమితివారికి అనన్యధన్యవాదములు. నాలుగవదైన 'ఆర్థిక, వాణిజ్య, భూగోళ శాస్త్రముల' సంపుటమును, మిగత ఎనిమిది సంపుటములును ఒకటితర్వాత నొకటిగా ప్రకటితములు కాగలవు.

ఇక్కడ తెలుగు భాషలో విజ్ఞాన సర్వస్వము రచించవలసిన ఆవశ్యకతను గూర్చియు, తద్రచనావిధానమునుగూర్చియు సమితివారికి గల అభిప్రాయములను తెలియచేయవలసి యున్నది. మన తెలుగు భాషలో ముప్పది నాలుగు సంవత్సరముల క్రిందట కీ. శే. కొమర్రాజు లక్ష్మణ రావుగారు 'ఆంధ్ర విజ్ఞాన సర్వస్వము'ను రచించుటకు మొదలుపెట్టిరి. కాని, వారి కృషి 1928 లో వారి నిర్యాణమువలన ఆగిపోయినది. పిమ్మట దేశోద్ధారకులును, విశ్వదాతలును అయిన శ్రీ కాళీనాథుని నాగేశ్వరరావుగారు లక్ష్మణరావుగారి కృషిని పునరుద్ధరించి కొనసాగింప ప్రయత్నించిరి. కాని 1938 లో వారి నిర్యాణమువలన ఈ మహాత్తర కార్యము అకారాదిపదాంతముతో ఆగిపోయినది. ఇట్టి ఘనకార్యము కేవలము వ్యక్తులమీదనే ఆధారపడినయెడల ఆ వ్యక్తుల నిర్యాణముతో ఆగిపోవుట సంభవించును. కనుక, దీనిని నిర్వహించుటకు శ్రీమంతుల తోడ్పాటు, ప్రభుత్వ సహాయము గల సంస్థ యేర్పడవలెనన్న ఉద్దేశముతో ఈ తెలుగు భాషా సమితిని స్థాపించుట జరిగినది.

లోగడ తలపెట్టిన ఆంధ్ర విజ్ఞానసర్వస్వ రచనావిధానము అకారాది పదక్రమమును అనుసరించి నది ; అనగా సకల శాస్త్రములకును, సకల కళలకును సంబంధించిన విషయము అన్నిటిని చేర్చి, అందు

గల అంశములను అన్నిటిని అకారాదిక్రమమున వివరించినది. ఇది సంప్రదాయసిద్ధమైన రచనా విధానమే అయినా, దీని వనుసరించి వని సాగించినయెడల విషయసంగ్రహణమంతాపూర్తి అయితేనేకాని ఏ యొక్క అక్షరసంపుటమైనా ప్రకటించుట సాధ్యముగాదు.

స్వరాజ్యముతోపాటు స్వతంత్ర రాష్ట్రముకూడా అవతరించిన తరువాత ఆర్థిక, సాంఘిక, రాజకీయ, సాంస్కృతిక వ్యవహారమంతా తెలుగుభాషలోనే సాగవలసి యున్నది. అందుకు తోడ్పడగల వివిధ రచనలతోపాటు తెలుగులో విజ్ఞాన సర్వస్వమును తెలుగువారికి సాధ్యమయినంత వేగముగా అందజేయవలసియున్నది. అందుచేత విషయప్రధానముగ విజ్ఞానసర్వస్వ రచన సాగించి, ఒకటి తర్వాత ఒకటిగా వంద్రెండు సంపుటములలో విజ్ఞానవిషయమంతా ఇమిడ్చి ప్రకటించుటకు ఈ సమితి పూనుకొనినది. అయితే అట్టి రచనావిధానము 'బుక్ ఆఫ్ నాలెజ్' అనే గ్రంథములందలి రచనావిధానమువంటిదే అయి, ఈ విజ్ఞానసర్వస్వ సంపుటములు ఆ యా విషయములకు సంబంధించిన గ్రంథములవలె పరిణమించవలసి ఉంటుంది. ఏరైనా ఒక పదమునకు గల అర్థ విశేషములు తెలుసుకొనవలెనంటే నిఘంటువు చూచుకొనవలెను. ఆ నిఘంటువులో గల పదములు అకారాది వరుసను ఉండును గనుకనే ఉద్దిష్టపద మొక్కడున్నదో సులువుగా శీఘ్రకాలములో తెలిసికోగలము. ఆవిధముగనే ఒక అంశమునుగూర్చి వ్రాసిన వివరణములు విజ్ఞానసర్వస్వము చూచి తెలుసుకోగోరినవారికి ఆ అంశ వివరణము లెక్క డున్నవో సులువుగా శీఘ్రకాలములో చూచుకొనుటకు ఆ అంశములు అకారాదివరుసను ఉండవలెను. 'బుక్ ఆఫ్ నాలెజ్' రచనా విధానమువలన ఈ సౌకర్యము కలుగవేరదు. అందుచేత ఈ సంపుటముల ప్రకటనలో ఆ రెండువిధములయిన రచనా విధానముల ఫలమును పాఠకుల కందింపగోరి ఆ రెండు విధానముల కలయికతో ఏర్పడిన ఒక నూతన విధానము అనుసరింపబడినది.

ప్రతి సంపుటమందును మొదటి విభాగమున ఆ సంపుటమునకు చెందిన విషయములన్నియు ఆమూలాగ్రము సంక్షిప్తముగా 'బుక్ ఆఫ్ నాలెజ్'లో వలెను, రెండవ విభాగమున ఆయా విషయములకు సంబంధించిన వివిధాంశములు సంప్రదాయ సిద్ధమైన విజ్ఞాన సర్వస్వ రచనా విధానమును అనుసరించి నిఘంటువులోని పదములవలె అకారాది క్రమమునను పొందుపరుపబడినవి. అందుచేత, ఒక్కొక్క సంపుటి ఒక్కొక్క పెద్ద విషయమునకు, లేక కొన్ని సాజాత్య విషయములకు సంబంధించిన విజ్ఞాన సర్వస్వముగా తయారగుచున్నది. ఈ విధానమువలన ఎవరి కే విషయమందు అభిరుచి యుండునో వా రా విషయమునకు సంబంధించిన సంపుటమును చదువుకొనుటకు సౌకర్య మేర్పడగలదు. ప్రతి సంపుటమందును గల సంక్షేపకథనము అందలి విషయముతో పరిచయము లేనివారికి జ్ఞానదాయకముగా ఉపకరించి, అకారాది వివరణములను అర్థము చేసికొనుటకు తోడ్పడ గలదు. ఈ విధానమును ఇదివరకెవరును అనుసరించినయిండలేదు. కనుక, ఇది అపూర్వమైనది. ఈ నూతన విధానమును అనుసరించి పనిచేయుటతో ప్రారంభమున కొంత తొట్రుపాటు అనివార్యము.

ఈ విజ్ఞానసర్వస్వ కార్యకలాపమంతా సాధించడానికి కనీసము 15 లక్షల రూపాయలు కావలసి ఉండునని అంచనా వేయడమైనది. అభిమానులు, ఉదారులు అయిన ధనవంతులవద్ద ధన సంగ్రహణము చేయడానికి సమితి విశ్వయించుకొన్నది. విజయనగరము మహారాజుగారు, తిరుపతి దేవస్థానము కమిటీ, సింహాచలము దేవస్థానం కమిటీ, పితామహము మహారాజుగారు, శ్రీ వి. రామకృష్ణ, ఉయ్యూరు

మగర్ ఫ్యాక్టరీవారు, శ్రీ గోగినేని వెంకటసుబ్బయ్య మొదలగువారు ప్రళంసనీయమైన ఔచార్యముతో విరాళము లొసగియున్నారు. దాతలనుండి చేకూరిన మొత్తము సుమారు రు. 2,28,878 లు. ప్రత్యేక ఆంధ్రరాష్ట్ర మేర్పడకమునుపు ఉమ్మడి మద్రాసు ప్రభుత్వమువారు సంవత్సరమునకు లక్షరూపాయల చొప్పున ఐదు సంవత్సరములకు ఐదు లక్షలు ఇచ్చుటకు వాగ్దానముచేసిన విరాళములో 1958 సంవత్సరమునకు మద్రాసు, ఆంధ్ర రాష్ట్రములు ప్రసాదించిన మొత్తము రూ. 4,82,984-14-0. వీరందరికిని, మద్రాసు విశ్వవిద్యాలయ భవనములందు ఈ భాషాసమితి కార్యస్థానము నెలకొల్పు కొనుటకు అనుజ్ఞ యిచ్చి అనేకవిధముల సౌకర్యములు కలుగజేసిన వైస్ ఛాన్సలర్ డాక్టరు సర్. ఆర్కాటు లక్ష్మణస్వామి మొదలియారుగారికిని, వారైరు కాళా కార్యాలయము నెలకొల్పుటకు ఆంధ్ర విశ్వవిద్యాలయ భవనములలో ఉచితముగా స్థలము నిచ్చి సకలవిధముల తోడ్పడుచున్న వైస్ ఛాన్సలర్ డాక్టరు వి. ఎస్. కృష్ణగారికిని, తమ యధీనమునందు గల చిత్రములను పునర్ముద్రించు కొనుటకు అనుమతి నొసగిన సంస్థలవారికిని కృతజ్ఞతాభివందనములు.

ఈ సంపుటమును సాధ్యమయినంత నిర్దుష్టముగాను, అందముగాను, ఆకర్షకముగాను ముద్రించిన హిందీ ప్రచార ముద్రణాలయ కార్యకర్తలకు ధన్యవాదములు.

తెలుగువారికి సకల విద్యలనుగూర్చి జిజ్ఞాస కలిగించి, వారి బుద్ధి వికాసమునకును, సంస్కృతి సంపదకును తోడ్పడగల విజ్ఞాన మందజేసి, ఇతోఽధికముగా విజ్ఞానసంపన్నులు కాగోరువారికి మార్గము చూపించుటే తెలుగు భాషా సమితి సంకల్పము. ఈ సంకల్పము ఏ మాత్రము వెరవేరినను సమితి కృషి నఫలమైనట్లు సంతోషింపవచ్చును.

వికారి - ఉగాది,
గురువారము, 9-4-1960
చెన్నపురి.
మకాం: మ్యా 4ల్లి.

బె జ వా డ గో పా ల రె డ్డి
అధ్యక్షుడు
తెలుగు భాషా సమితి

తెలుగు భాషా సమితి

కార్య నిర్వాహక వర్గము

అధ్యక్షులు : డాక్టరు తెలవాడ గోపాలరెడ్డి

ఉపాధ్యక్షులు : శ్రీ రాజా బొప్పరాజు రామకృష్ణరాజు
శ్రీ ఎస్. బి. పి. పట్టాభిరామారావు

కోశాధ్యక్షులు : శ్రీ వరకవేని బ్రహ్మయ్య

సభ్యులు : శ్రీ అయ్యదేవర కాశేక్వరరావు
డాక్టరు ఎం. చెన్నారెడ్డి
శ్రీ ఉప్పూరి ఎం.తెలుమానూరు
శ్రీ మాగంటి శావినీడు
శ్రీ ఎం. ఆర్. అప్పారావు
శ్రీ వందిరి మల్లికార్జునరావు

కార్యదర్శులు : పద్మశ్రీ మోటూరి సత్యనారాయణ
డాక్టరు డి. వి. సుబ్బారెడ్డి

సర్వస్వ విధాన నిర్ణయసమితి

1. డాక్టరు సర్ ఆర్కాటు లక్ష్మణస్వామి మొదలియార్ ,
ఎం.డి., ఎల్.ఎల్.డి., డి.ఎస్.సి., డి.సి.ఎల్. (ఆర్కెస్), ఎఫ్.ఆర్.సి., ఓ.జి., ఎఫ్.ఎ
2. శ్రీ టి. ఎస్. అవివాళలింగం చెట్టియార్ , బి. ఏ., బి. ఎల్.,
3. శ్రీ మామిడిపూడి వెంకటరంగయ్య, ఎం. ఏ.,
4. శ్రీ విస్సా అప్పారావు, ఎం. ఏ., ఎల్. టి.,
5. శ్రీ మల్లంపల్లి సోమశేఖరకర్మ,
6. డాక్టరు గిడుగు వెంకట సీతావతి, బి. ఏ., ఎల్. టి., డి. లిట్.,
7. శ్రీ మాగంటి శావినీడు, బి. ఎస్.సి. (కార్నెల్); ఎం. ఎస్.సి. (కాలిఫోర్నియా),
8. శ్రీ వనంకరావు వెంకటరావు, ఎం. ఎస్.సి.

సంపాదకీయ భూమిక

'తెలుగు విజ్ఞాన సర్వస్వ' ప్రకటనమునకు పూనుకొన్నపిదప తెలుగు దేశమునకు సంబంధించిన సమస్త విషయములను దెలుపు 'ఆంధ్ర' సంపుటము నొకదానిని ప్రకటింపవలెనని తెలుగు భాషా సమితి నిశ్చయించినది; ఈ ప్రత్యేక సంపుట ప్రకటన కార్యము నిర్వహించుటకు శ్రీ లక్ష్మణ రావుగారి వద్దను, శ్రీ నాగేశ్వరరావుగారి వద్దను పనిచేసిన శ్రీ మల్లంపల్లి సోమశేఖరశర్మగారి నభ్యర్థించినది. వారు సమితి యభ్యర్థనము నంగీకరించి సంగ్రహాహక వదవిని స్వీకరించి ఆంధ్ర సంపుటమునకు ఒక ప్రణాళిక తయారుచేసిరి. దానినిగురించి చర్చించుటకు సమితివారు 1950 సెప్టెంబరు మాసాంతమున కార్యాలయమున ఒక ప్రత్యేక సమావేశ మేర్పాటుచేసిరి. దానికి శ్రీ గాడిచర్ల హరిసర్వోత్తమ రావుగారు అధ్యక్షత వహించిరి. ప్రణాళిక ఇంచుమించుగా ఉన్న దున్నయట్లు అంగీకరింపబడినది. జీవించియున్న ఆంధ్ర ప్రముఖుల జీవిత సంగ్రహములు సంపుటమున ప్రకటింపకూడదని అందు తీర్మానింపబడినది.

ఆంధ్రదేశమునకు సంబంధించిన సమస్త విషయములు వచ్చుట కనువుగ 'ఆంధ్ర' సంపుటము ప్రణాళిక ఇంచుమించుగా 'ప్రావిన్షియల్ గెజెటీరు' వద్దతిని సంసిద్ధము చేయబడినది. ఇందు నదులు, వర్షతములు, పీఠభూములు, శీతోష్ణస్థితి మొదలైన తెలుగుదేశపు భూగోళ విషయములు, అందలి జంతుజాలము, వనోపధి వర్గము, భూగర్భస్థ ఖనిజవర్గము, జిల్లా భూగోళ విషయాదికములు, నీటి వనరులు, వ్యవసాయము, పశు సంపద, వ్యవసాయ పరిశోధక క్షేత్రములు, వర్తక వ్యాపారములు, పరిశ్రమలు, జనాభా, ఆర్థిక పరిస్థితి మొదలైన విషయములనేకాక, సంస్కృతికి సంబంధించిన విషయములను గూడ సంపూర్తిగ వివరించుటకు అవకాశము కల్పింపబడినది.

భారతదేశమునందలి ఆంధ్రేశర రాష్ట్రములకు వేరువేరు కారణములచేత పూర్వము వలసవెళ్లి అచ్చట స్థిర నివాసములు కుదుర్చుకొని క్రమముగా తత్తద్రాష్ట్రపౌరులై అచటి భాషకో, నగరములకో, ప్రజలకో అనుపమాన సేవచేసి విఖ్యాతములైన రాష్ట్రేతరాంధ్ర కుటుంబములను గురించియు, సముద్రాంతరస్థ ద్వీపములకు, ఖండాంతర దేశములకు వలసవెళ్ళి వందొమ్మిదవ శతాబ్దిలో అచటనే నివసించుచు వచ్చిన తెలుగువారిని గురించియు, వారి ఆర్థిక, విద్యా, సాంఘిక పరిస్థితులను గురించియు విషయములను సేకరించి ఈ సంపుటమునందు ప్రకటించుటకుకూడ ఉద్దేశింపబడినది. కాని ఆశించినందుకు తగినంతటి ప్రయోజనము కలుగలేదు. ఏ యొకరిద్దరో తమకు తెలిసినంతవరకు వ్రాసి పంపిన విషయములు కొద్దివైనను ముందుముందు ఈ యాశయము ఇంతకంటె ఎక్కువగ ఫలకారి యగుటకు తోడ్పడగలవని ఇందు ప్రకటింపబడినవి.

విషయ బాహుళ్యము ననుసరించియు, తెలుగుదేశమునకు సంబంధించిన విషయము లన్నియు సాధ్యమైనంతవరకు సమగ్రముగ సేకరించియు ప్రకటించుట కిదియే ప్రథమ ప్రయత్న మగుటవలన ఒక్క సంపుటము చాలదని రెండు సంపుటములుగకూడ ప్రకటించుటకు మొదట సంకల్పించబడినది. ఆ దృష్టితోనే ఆయా వ్యాసములకు ఇన్నిన్ని పుటలను పరిమితియు నిర్దేశింపబడినది. వీలైనంతవరకు ఎవరి శేది యథిమాన విషయమో, ఎవరు ఏ విషయమున ప్రత్యేక కృషి చేసిరో చేయుచున్నారో, ఏ విషయమున ఎవరు ప్రవీణులో తెలిసికొని ఆయా విషయములను గురించియే వారిని వ్యాసములు వ్రాసి నిర్ణీతకాలములో పంపవలసినదిగ వేడుకొనుచు లేఖలు వ్రాయబడినవి. నిర్ధాంత, భావప్రకటనమున చ్యావకర్తలకు సంపూర్ణ స్వాతంత్ర్య మొసగబడినది.

చాలవరకు రచన లన్నియు వచ్చినవిదవ, సంపాదక సమితి 1965 లో ఏర్పడినది. దాని పరిశీలన పరిష్కారములు ముగిసి వ్యాసములు ముద్రణమునకు సంసిద్ధములైన విదవ తెలుగు సంస్కృతికి సంబంధించినవి, సంబంధించనివి కలగావులగముగ గుదిగుచ్చుటకంటె సంస్కృతికి సంబంధించిన రచన లన్నిటిని విడదీసి, ఈ సంపుటమును తెలుగు సంస్కృతి సంపుటముగ రూపొందించుట లెస్సయని 1965 చివరలో ఒక సూచన వచ్చుటచేత దానిని సంపాదకసమితి సమావేశమై చర్చించి తుద కా సూచనప్రకారమే దీనిని 'తెలుగు సంస్కృతి' సంపుటముగ రూపొందించి ప్రచురించుటకు నిశ్చయించి నది. ఈ యేర్పాటువలన అనేక ముఖ్య వ్యాసములు ప్రముఖులైన విద్యాధికులు రచించినవి మిగిలి పోవుటచేత ఇవికూడ అవశ్యము ప్రకటింపవలసినవని సంపాదకసమితి భావించి వానిని తెలుగు సంస్కృతి రెండవ భాగముగ ప్రకటించుటకు తీర్మానించి ఈ విషయమును కార్య నిర్వాహక వర్గమువారికి నివేదించినది. వారు 1967 లో జరిగిన సమావేశమున సంపాదక సమితివారి తీర్మానము నంగీకరించిరి. ఆ నిర్ణయము ననుసరించి ఈ సంపుటము 'తెలుగు సంస్కృతి-౧' సంపుటముగ ప్రకటింప బడినది. ఇది ప్రథమ ప్రయత్నము. ప్రాముఖ్యము ననుసరించి ఒక్కొక్క విషయమునకు ఇయ్యవలసిన స్థలమును ఎంత జాగ్రత్తగ నిర్ణయించి, ఈ నియమమును ఎంత గట్టిగ పాటించ బ్రయత్నించినను అనివార్యములైన కారణములవలన అది సాధ్యము కాకపోయినది. తెలుగుదేశమునకు సంబంధించిన ఇతర రచనము లన్నియు నాలుగవ సంపుటమున ప్రకటింపబడగలవు. ఈ రీతిగ వాటిని విడదీయవలసి వచ్చినందుకు మన్నింప ఆ యా రచయితలకు వేడికోలు.

తెలుగు సంపుటమునకు మొత్తముమీద ముద్రణమున దాదాపు రెండువేల పుటల విషయము వైగా వచ్చినది. సంస్కృతికి సంబంధించిన విషయమే వదువైదువందల పుటలకు వైనున్నది. సమితి కార్యదర్శిగారు ఈ 'తెలుగు సంస్కృతి' సంపుటముకూడ తెలుగు విజ్ఞాన సర్వస్వమునందలి ఇతర సంపుటములతో సరిసమానముగ నుండవలెనని యభిప్రాయపడినందువలన కొన్ని వ్యాసములు ప్రధాన విషయములు పోకుండ ఇంచుక సంగ్రహింపబడినవి.

అఖిలాండ్రదేశప్రకాశి వహించిన మహానీయులు ఈ సంపుటమున కెక్కనివారు ఇంకను ఉండిన నుండవచ్చును. వారినిగురించి తెలియరాకపోవుటయే యందుకు కారణము. ఈ 'తెలుగు సంస్కృతి' సంపుటమున - గ్రాంథికమా, వ్యావహారికమా - ఏభాష యుండవలెనని ప్రారంభమునందే చర్చ వచ్చినది. ఏదో యొక విధమైనదే యుండుట మంచిదని యుద్దేశింపబడినది. కాని రచయితలలో ఉభయ భాషల నభిమానించినవారుండుటచేత ఉభయ భాషలు వాడుట కంగీకరింపక తప్పినదికాదు.

తెలంగాణమునందును, ఆంధ్రదేశమునందును అననేల, ఆంధ్ర ప్రదేశ్ లోని ప్రముఖ కవులు, విఖ్యాత పండితులు, విఖ్యాత సంగీత సాహిత్యాభిమానులు, ప్రముఖులైన విద్యా వికారదులు - వీరు వారనక ఎల్లరు - ఈ ఉద్యమమునకు ఆదరాభిమానములతో తోడ్పడినందువలననే ఈ సంపుటము నీ రీతిని ఆంధ్ర లోకమున కందింపవలెనది. ఈవిధముగ సహకరించిన సహృదయు లందరికి కృతజ్ఞతా పూర్వకాభివందనములు.

తెన్నవూరి.

కృతజ్ఞత

ఆంధ్ర విజ్ఞాన సర్వస్వ ప్రకటనమునకు పూనుకొనినప్పటినుండి 'ఆంధ్ర సంపుట' మను పేరుతో ఆంధ్రదేశమునకు సంబంధించిన సమస్త విషయములను తెలుపు సంపుటము నొకదానిని ప్రకటించవలెనని పూజ్యులైన శ్రీ కొమర్రాజు వెంకట లక్ష్మణరావుగారికి గాఢమైన కోరిక యుండెడిది. వారు ప్రకటించిన విజ్ఞాన సర్వస్వమున 'అ'కారాది పదములు మూడు సంపుటములలో ప్రకటితమైన వెనుక 'ఆంధ్ర' పదమున కొక ప్రత్యేక సంపుటము ప్రకటింపవలయునను తలంపుతో వారందుకు వలయు విషయములను సేకరింపపూనుకొనిరి. కాని ఆంధ్రుల దురదృష్టవశమున వా రకాల మృత్యువు పాలయిరి. అంతట 'ఆంధ్ర సంపుటము' పని నిలిచిపోయినది. ఇది ఇప్పటికి ముప్పదియైదు సంవత్సరముల నాటిమాట.

అటుతరువాత ఆంధ్ర విజ్ఞాన సర్వస్వ ప్రకటన భారమును పూజ్యులును, దేశోద్ధారక బిరుదాంకితులును అయిన శ్రీ కాశీనాథుని నాగేశ్వరరావు పంతులుగారు ఉత్సాహముతో వహించిరి. వారిదివరకు ప్రకటితములయిన సంపుటములను పరిమాణము మార్చి అందలి వ్యాసములను కొన్నిటి నున్నవి యున్నట్లుంచి, మరికొన్నిటిని నూతనాంశములను జేర్చి విపులీకరించి, వేరొక కొన్నిటిని క్రొత్తగ తెలిసిన విషయముల దృష్టితో సంస్కరించి అనేకములైన చక్కని దేశపటములతో, సామాన్య చిత్రములతో, వర్ణచిత్రములతో ఆంధ్రదేశము గర్వింపదగిన టితిని 'డబుల్ డెమీ' పరిమాణమున రెండు సంపుటములను ప్రకటించిరి. సుందరములు, చిత్రబహుళములు, విషయవిస్తృత వ్యాసరాజములు కలిగి 'ఎన్ సైన్లొపీడియా బ్రిటానికా' సంపుటములకు దీటువచ్చు ఆ సంపుటములనంటివి అప్పటికి ఏ భారతదేశ భాషలోను రాలేదన్న నది అతిశయోక్తి కాదు. మూడవ సంపుటమున శేషించిన 'అ'కారాది పదములకు సంబంధించిన వ్యాసములనుగూడ ముద్రించి, 'ఆంధ్ర'ను గూర్చిన సమస్త విషయములను సేకరించి ప్రకటింపవలయునని పంతులుగారు సంకల్పించిరి. మూడవ సంపుటమున అకారాది పదశేషమే కాక 'ఆంధ్ర' పదమునగూడ కొంత అచ్చయి పని చురుకుగా సాగుచుండిన కాలమున ఆంధ్రదేశ దౌర్భాగ్యవశమున శ్రీ నాగేశ్వరరావు పంతులుగారుగూడ క్రీ. శ. 1938 లో శివసాయజ్యము నందిరి. అంతటితో ఆంధ్ర విజ్ఞాన సర్వస్వ ప్రకటన కార్యము నిలిచిపోయినది.

తెలుగు విజ్ఞాన సర్వస్వ ప్రకటనమునకు పూనుకొన్న తెలుగు భాషా సమితివారు 'ఆంధ్ర' సంపుటము నొకదానిని ప్రకటింప నిశ్చయించిన వెనుక ఈ సంపుట ప్రకటన కార్యమును నిర్వహింపవలసినదని సమితి కార్యదర్శి వద్దశ్రీ శ్రీ మోటూరి సత్యనారాయణగారు నన్ను కోరిరి. శ్రీ లక్ష్మణరావు, శ్రీ నాగేశ్వరరావు పంతులుగార్ల సంకల్పము సఫలము చేయుట కవకాశము లభించినదని అమితానందముతో వారి కోరిక నంగీకరించి ఆంధ్ర సంపుట కార్యమున ప్రవృత్తుడనై ఒక ప్రణాళికను తయారుచేసి అభిప్రాయార్థము ఆంధ్రదేశములోని పలువురు విద్యాధికులకు వంపితిని. కొందరు ప్రణాళిక తాగున్నదని అంగీకరించి అచ్చటచ్చట కొద్దిపాటి సూచనలు చేసిరి. అయినను ప్రణాళికను గురించి చర్చించుటకు సురల కొద్దిమంది ప్రముఖుల నాహ్వానించి సమితివారు 1950 నెప్టైంబరు మాసాంతమున కార్యాలయముననే ఒక ప్రత్యేక సమావేశ మేర్పాటుచేసిరి. సమావేశానంతరము పని ప్రారంభింపబడినది.

ప్రముఖ రాష్ట్రేతరాంధ్ర కుటుంబములనుగురించియు, సముద్రాంతరస్థ ద్వీపములకు, ఖండాంతర దేశములకు వలసవెళ్ళిన తెలుగువారినిగురించియు ఈ సంపుటమున ప్రకటించు నుద్దేశముతో తెలిపిన

వారు విషయమును సేకరించి పంపవలసినదిగ కోరుచు ఉత్తర దక్షిణభారతదేశ దైనిక పత్రికలలో లేఖలు ప్రకటింపబడినవి. ఇతర ఖండాంతర దేశముల, ద్వీపములలోని భారతీయ సంఘములతో ఉత్తర ప్రత్యుత్తరములు జరుపబడినవి. కాని చేసిన ప్రయత్నమునకు తగినంతటి ప్రయోజనము కలుగలేదు.

తెలుగు దేశమునకు సంబంధించిన విషయము ఏదియును ఒక్కచోట వ్రాసిపెట్టి యుండలేదు. ఖండఖండములుగ, తునుకలు తునుకలుగ అందందు ఉన్న విషయములైనను క్రీస్తుశకము రమారమి పందొమ్మిదవ శతాబ్ది చివరివరకుమాత్రమే తెలియుచున్నవి. అదియునుగాక మొన్నమొన్నటివరకు, అనగా 1966 నవంబరు 1వ తేదీవరకు ఇప్పుడు ఆంధ్రప్రదేశ్ అను తెలుగుదేశము మద్రాసు రాష్ట్రములో కొంత, పూర్వపు ప్రాదరాజాదు సంస్థానములో కొంత చేరియుండెను. మద్రాసు రాష్ట్రములోని ఆంధ్రదేశమునుగురించి కొంతవరకైన తెలిసికొనుట కవకాశముండెను. కాని ప్రాదరాజాదు సంస్థానమునందలి తెలంగాణమునకు సంబంధించిన ప్రతి విషయమును అజ్ఞాతముగనే యుండిపోయినది. ఇవి యన్నియు ఒకయొత్తు, ప్రాచీనకాలమునుండి తెలుగుదేశమునకు సంబంధించిన మత, సాంఘిక, కళా చరిత్రాది విషయములను గురించి, అనగా తెలుగు సంస్కృతిని గురించి సేకరించుట ఒకయొత్తు అయినది. కష్టించి ఆధారములను సేకరించి వివిధ విషయముల పరిణామ వికాసములు క్రీస్తుకు పూర్వమునుండి బ్రిటిషు యుగమువరకైనను సమగ్రపరచి దృష్టి ఉంచి ధారా వాహికగా ఒక రూపములో ప్రకటించుటకు ప్రయత్నించుట బహు ప్రయాససాధ్యమైన పనియైనది.

ఇట్టి పరిస్థితిలో సయితము కొందరు ఉదారహృదయులైన విలేఖకులు వారి కొనగిన కాల పరిమితిలోనే వ్యాసములను పంపి మా కుత్సాహము నొసగియున్నారు. వేరొకకొందరు కార్యాంతర వ్యావృత్తులగుటవలనను, వలసిన విషయమునకు సంబంధించిన సాధనసామగ్రి సేకరించుటలో కష్టముండి కాలవిలంబము జరుగుటవలనను వారి వ్యాసములు నిర్ణీత కాలపరిమితిలో కాదు, దానికి వలురెట్లు వ్యవధి ఇచ్చిననుకూడ రాకపోవుట సంభవించినది. కాని కాలవిలంబమెంతయైనను కొందరు శ్రమతీసికొని వారికొనగిన విషయములను గూర్చి వ్యాసములు వ్రాసి పంపిరి. ఈ రీతిని నా ప్రార్థన నంగీకరించి అమూల్య వ్యాసములను వ్రాసి పంపి ఈ మహాత్కార్యమున నాతో సహకరించిన అఖిలాంధ్ర, ఆంధ్రేశ్వర ప్రముఖులెల్లరకు నా వినయాంజలి.

పూర్వకాలపువిద్యలలో చాలవరకు ఆదరణలేక అంతరించిపోయినవి. తెలుగుదేశములో ఒకప్పుడుండిన బొమ్మలాట ఇప్పుడు కానరాదు. తోలుబొమ్మలుమాత్ర మిటీవలివరకు ఎట్లో ప్రాణముపోసికొని బ్రతికినవి. పురాణకథన మొక కళగ పెంపొందించిన పూర్వకాలపు పౌరాణికులను గురించి వినవచ్చు కథలేగాని అట్టివారు సాధారణముగ కనరాదు. భామకలాప, గొల్ల వేషములు అనాగరకములయినవి. కూచిపూడివారి భాగవత నాటకములు ఇటీవలివరకు అనాదృతములైనవి. ఇవి యన్నియు అక్షరాస్యులు కానివారికికూడ వ్రాసిన ఖర్చులేకుండ ధర్మరహస్య, విజ్ఞానవిషయములను బోధించి వారిలో సభ్యతా సంస్కారములను కలిగించుటకు తోడ్పడినవే. వగటివేషములు వేయుటలో సుప్రసిద్ధులైన నిపుణులు అరుదైవారు. గొప్ప విద్యావంతులు ఆశ్రయాదరణములు లేక దైన్యము ననుభవింపవలసినవచ్చినది. అంధకారయుగ మనదగిన క్రీస్తుశకము పదునెనిమిదవ శతాబ్దినుండి పేదరిక మనుభవించుచునే ఆయా విద్యలను, నాట్య సంగీతములను వృత్తిగా నవలంబించి అవి సమసిపోకుండ కాపాడి తద్విద్యా, కళాబిజ్జములను పరిరక్షించి పోషించిన మహనీయుల నామాక్షరములైనను మనకు వినబడుటలేదు; కలంకారీ అద్దకపు పరిశ్రమ గాంధిమహాత్ముని ధర్మమా అని మరల జీవము పోసికొని ఇప్పుడు

పరిపుష్టి చెందుచున్నది. ఆంధ్రప్రదేశ్ లో ఎచ్చలెచట ఏయే కుటీరపరిశ్రమలు పూర్వ ముందె డివో, వానిలోని కిలుగు పనితనపు నిగ్గు, సౌందర్యము, నైపుణ్యము, ప్రజ్ఞ ఎటువంటివో ఆధునిక ఆంధ్ర ప్రజానీకమునకు తెలియదు. సంస్కృత విద్యలు - వేదశాస్త్రాధికములు - ఉప్పుగల్లునకు కొరగాకుండ పోయినవి. కడచిన రెండు శతాబ్దములలో కాశీ, నవద్వీపాదుల కరిగి తర్క వ్యాకరణాది బహు శాస్త్రములలో అద్వితీయ ప్రజ్ఞాపాండిత్యములు సంపాదించి భారతదేశమునందలి బహుసంస్థాన ములలో తమ పాండితీవైభవము ప్రదర్శించి జయపత్రములను, సమ్మానములను బడసి ఆంధ్రదేశమును తమ విజ్ఞానతేజముతో ప్రకాశింపజేసిన విశేష శేముషీధురంధరులు, ఆంధ్రయశశ్చవతాకలు అయిన ఆంధ్ర విద్యవ్యరేణ్యులెవ్వరుండిరో, వారి పేరు తెప్పియో తెలియరావు. పూర్వోక్త వివిధవిద్యావిశారదు లందరు - స్త్రీలయిన నేమి, పురుషులైన నేమి - తెలుగుదేశపు సంస్కృతికి ఆలంబములై నిలిచి వేరువేరు రంగములందు తెలుగు సంస్కృతి బీజములు పూర్తిగ అంతరింపకుండ పరిరక్షించిన పుణ్యమూర్తులు. చెల్లా చెరుగు చెదిరిపోయియున్న మన పూర్వపు తెలుగు సంస్కృతి విషయములను జాతిభావ్యభ్యుదయ వికాసముల నిమిత్తము ఏరి వెదకిపట్టి ఉన్నంతవరకు, తెలియవచ్చినంతవరకు సేకరించి పదిలపరచు కొనుటకు చేసిన ప్రయత్నఫలశేషమే ఈ 'తెలుగు సంస్కృతి' సంపుటము.

వేరువేరు రంగములందు తెలుగు దేశమునకు కీర్తి ధనము వార్జించిపోయిన విద్యవ్యులుల జీవిత సంగ్రహములను వ్రాసియు, వారి ఛాయాచిత్రములను సేకరించియు అందజేసిన సహృదయాంధ్ర, ఆంధ్రేతర ప్రముఖులకు హృదయపూర్వకాంజలులు. ఈ సంస్కృతి సంపుటమునకు తమ రచనములు పంపుటయేకాక దానిమీది విశేషాదరాభిమానములతో అదివరకు తాము వ్రాసిన చిత్రములను, చిత్రపటములను వాడుకొనుట కనుమతి నిచ్చి ఉచారహృదయముతో తోడ్పడిన సహృద్యులు శ్రీ. సి. శివరామమూర్తిగారికిని, పెక్కు విధముల సహకరించిన చిత్రకళా నిపుణులు శ్రీ హెచ్. వి. రామగోపాల్ గారికిని, డాక్టర్ ఆర్. సుబ్రహ్మణ్యము గారికిని వినతులు.

ఈ సంపుటము కార్యనిర్వహణమునకు నన్నాహ్వోనించి నాచేత దీనిని పూర్తి చేయించిన కార్యసాధక బాధక వివేచనాదతులును, విశేషానుభవజ్ఞులును అయిన పద్మశ్రీ శ్రీ మోటూరి సత్యనారాయణ సుహృదులకు కృతజ్ఞతాపూర్వక వందనములు, సంపాదకీయ కార్యకలాపములలో నాతో హృదయపూర్వకముగ సహకరించిన ఆచార్య శ్రీ మామిడిపూడి వెంకటరంగయ్యగారికిని, డా॥ నేలటూరి వెంకటరమణయ్యగారికిని నా హృదయపూర్వక వందనములు.

నాకు ఈ కార్యనిర్వహణమున అండగనుండి బహువిధముల తోడ్పడిన సహృదయులు శ్రీ గన్నవరపు సుబ్బరామయ్యగారికిని, ఆర్ట్ల సూపరించెండెంటు శ్రీ మంత్రవాదిగారికిని, కుడిభుజము వలె ఆదుకొని ఈ సంపుటముమీది విశేషాభిమానముతో ముద్రణాది సర్వవిధకార్యములను అతి సక్రుతతో నిర్వహించిన నిపుణుమతి శ్రీ ఈరంకి రాయన్నగారికిని, నమితి మేనేజరుగారగు శ్రీ ఓరుగంటి నరసింహమూర్తిగారికిని నా అభివాదనములు.

హిందీప్రచార ముద్రణాలయమువారును, తద్వ్యవహారలు శ్రీ అవస్తీగారును ఉచార హృదయులై ముద్రణావసరమున అనేకవిధముల సహకరించి ఈ సంపుటమును సర్వాంగ సుందరముగ ముద్రించినందుకు వారికి ప్రత్యేకాభివందనములు.

మద్రాసు,
 శా. శ. 1881, విశంభి, మాఘము. మల్లంపల్లి సోమశేఖర శర్మ

రచయితలు

- అ. మ. సి.** జనాబ్ అబ్దుల్ మజీద్ సిద్దిక్, ఎం. ఏ., ఎల్. ఎల్. బి.,
ప్రాఫెసర్, హెడ్ ఆఫ్ ది డిపార్టుమెంట్ ఆఫ్ దాలిటికల్ నైన్స్ (రిటైర్డ్),
ఉస్మానియా యూనివర్సిటీ, హైదరాబాదు, ఆంధ్రప్రదేశ్.
గోలకొండ కుప్పకాపా వంశము; కుప్పకాపా పరిపాలన విధానము.
- ఎం. వెం. ర.** శ్రీ ఎండమూరి వెంకట రమణ, ఎం. ఏ., బి.ఇ.డి., ఎ.ఇ.ఎస్.,
చరిత్ర కాళాధ్యక్షుడు, పితాపురంరాజా ప్రభుత్వకళాశాల, కాకినాడ.
మత సంప్రదాయములు - బ్రాహ్మణ ధర్మము.
- ఓ. రా.** డాక్టరు ఓరుగంటి రామచంద్రయ్య, ఎం. ఏ., పి.హెచ్.డి.,
'చరిత్ర - రాజనీతి' కాళాధ్యక్షులు, ఆంధ్ర విశ్వవిద్యాలయము, వాల్తేరు.
విజయనగర సామ్రాజ్యము - అరవీటి వంశము.
- కుం. ఈ. ద.** శ్రీ కుందూరి ఈశ్వరదత్తు, బి.ఏ.,
డిప్యూటీ ఇన్ స్పెక్టర్ ఆఫ్ అకౌంట్స్ (రిటైర్డ్),
చావలిచారివీధి, గాంధీ నగరము, కాకినాడ.
విజయనగర సామ్రాజ్యము - సంగమవంశము.
- కో. మ. కా.** శ్రీ కోరాడ మహాదేవశాస్త్రి, ఎం. ఏ.,
లెక్చరర్, అన్నామలై విశ్వవిద్యాలయము, అన్నామలై నగర్.
తెలుగు - ప్రాకృతము
- కో. రా.** శ్రీ కోరాడ రామకృష్ణయ్య, ఎం. ఏ.,
రీడర్ (రిటైర్డ్), మద్రాసు విశ్వవిద్యాలయము, 88, సింగరాచారి వీధి, మద్రాసు.
తెలుగుభాష - పరిణామము.
- కో. సుం. శ.** శ్రీ కోట సుందరరామ శర్మ, ఎం. ఏ., ఎం.ఓ.ఎల్., ఎం.ఎడ్., ద్వారక భాషా వికారద,
అసిస్టెంట్ ఎడ్యుకేషనల్ ఆఫీసర్, మినిస్ట్రీ ఆఫ్ ఎడ్యుకేషన్, న్యూ ఢిల్లీ.
ఆంధ్ర ప్రాకృతముల అన్వేషణ సంబంధ మీమాంస.
- కె. వి.** శ్రీ ఖండవల్లి లక్ష్మీరంజనం, ఎం. ఏ.,
తెలుగు కాళాధ్యక్షులు, ఉస్మానియా విశ్వవిద్యాలయము, హైదరాబాదు.
అధునిక యుగము (తెలుగు వాఙ్మయము)
- గం. జో. సో.** శ్రీ గంటి జోగి సోమయాజులు, ఎం. ఏ., ఎల్.టి.,
తెలుగు కాళాధ్యక్షులు, ఆంధ్ర విశ్వవిద్యాలయము, వాల్తేరు.
తెలుగువకు ఇతర ద్రావిడ భాషలలోని సంబంధము; అంగ్లభాషవలన తెలుగులో కలిగిన
మార్పులు; అంగ్లవాఙ్మయ ప్రభావము.
- గి. వెం. సి.** డాక్టరు గిడుగు వెంకట సీతాపతి, బి.ఏ., ఎల్.టి., డి.లిట్.,
ప్రధాన సంగ్రాహకుడు (రిటైర్డ్), తెలుగు భాషా సమితి, హైదరాబాదు
వాఙ్మయవారిక భాషా పునఃప్రతిస్థాపనము.

- గు. వెం. రా. శ్రీ గుర్తి వెంకటరావు, ఎం.ఏ., ఎల్.ఎల్. బి.,
ప్రాఫెసర్ (రిటైర్డు), హిస్టరీ డిపార్టుమెంటు, ఆంధ్ర విశ్వవిద్యాలయము,
మహారాణిపేట, విశాఖపట్టణము.
పాఠాచార్యులు.
- చా. గో. కృ. శ్రీ చాగంటి గోపాలకృష్ణమూర్తి, ఎం.ఏ.,
తెలుగు లెక్చరర్, గవర్నమెంటు ఆర్ట్స్ కాలేజీ, శ్రీకాకుళము.
ప్రాజెన్షియలుగము; ఆంధ్రులు: సంస్కృతవాఙ్మయము.
- చీ. శే. రా. శ్రీ చీమకుర్తి శేషగిరిరావు,
నవోయ సంగ్రాహకులు, తెలుగు భాషా సమితి శాఖాకార్యాలయము,
హైదరాబాదు.
త్రైప్తము (మత సంచరాయములు).
- తె. వెం. ర. శ్రీ తెలికిచెర్ల వెంకటరత్నం, ఎం.ఏ., ఎల్.టి.,
ప్రాజెన్షియలుగము, గుంటూరు.
వచనరచనాసరిణామము (తెలుగు వాఙ్మయము).
- ని. వెం. రా. శ్రీ నిడుదవోలు వెంకటరావు, ఎం.ఏ.,
తెలుగు శాఖాధ్యక్షులు, మదరాసు విశ్వవిద్యాలయము, మద్రాసు.
తెలుగు కన్నడముల పరస్పర సంబంధము (తెలుగు వాఙ్మయము)
- నే. వెం. ర. డాక్టరు నేలటూరి వెంకటరమణయ్య, ఎం.ఏ., పి.హెచ్.డి.,
రిసెర్చి ఆఫీసర్, హిస్టరీ ఆఫ్ ఫ్రీడమ్ ఫ్ట్రగుల్ ఇన్ ఆంధ్రప్రదేశ్.
ర్, రామస్వామి వీధి, శ్యామలారాయనగర్, మద్రాసు.
తెలుగు దేశ చరిత్ర - ఆధారములు (వాఙ్మయము); పల్లవులు; కారామి రాకుమ్యులు;
రాష్ట్రీకుటులు; పూర్వ రాకుమ్యులు; బహ్మణీరాజ్యము; విజయనగర సామ్రాజ్యము-
పాఠాచార్యులు, ముఖపాఠాచార్యులు; బహ్మణీరాజ్య పరిపాలనవిధానము.
- పిం. ల. శ్రీ పింగళి లక్ష్మీకాంతం, ఎం.ఏ.,
ప్రాధ్యాపక, స్పోకెన్ వర్డ్, 'ఆకాశవాణి' విజయవాడ.
రిడరు (రిటైర్డు), తెలుగు డిపార్టుమెంటు, ఆంధ్ర విశ్వవిద్యాలయము, వాల్తేరు.
తెలుగు వాఙ్మయము - ప్రబంధపూర్వయుగము; ప్రబంధయుగము.
- పు. నా. శ్రీ పుట్లపర్తి నారాయణాచార్యులు, సరస్వతీపుత్ర, మహాకవి,
రామకృష్ణ హైస్కూలు, కడప.
తెలుగు వాఙ్మయము - మహారాష్ట్ర వాఙ్మయ ప్రభావము.
- ప. భా. భా. జనాబ్ నయ్యద్ ఫకీర్ భాషా భాద్రీ, ఎం.ఏ.,
ఉర్దూ ఉపన్యాసకులు, ఉస్మానియా కళాశాల, కర్నూలు.
ఇస్లాము (మతసంచరాయములు).
- పిం. మ. రా. డాక్టరు బెండపూడి సుబ్బారావు, ఎం.ఏ., ఎల్.ఎల్.బి.(లకో), పి.హెచ్.డి. (కాంబాయి),
ప్రాఫెసర్, హెడ్ ఆఫ్ ది డిపార్టుమెంటు ఆఫ్ ఆర్కియాలజీ,
ది మహారాజా కాలనీరావు యూనివర్సిటీ, బరోడా.
చరిత్ర పూర్వయుగము.

'బాధ్యవ'

శ్రీ భాస్కరభట్ల కృష్ణరావు, వి ఎస్ సి., ఎల్ ఎల్. డి.,
ప్రోగ్రామ్ ఎగ్జిక్యూటివ్, 'ఆకాశవాణి', హైదరాబాదు, ఆంధ్రప్రదేశ్.
తెలంగాణ ఆంధ్రోద్యమము.

భూ. ల.

శ్రీ భూపతి లక్ష్మీనారాయణరావు, ఎం.ఏ., డి.ఇడి.,
రీడర్, హెడ్ ఆఫ్ ది డిపార్టుమెంట్ ఆఫ్ తెలుగు,
శ్రీ వేంకటేశ్వర యూనివర్సిటీ, తిరుపతి
తెలుగు వాఙ్మయము - కవిత్రయ యుగము.

మ. సూ. ప్ర.

శ్రీ మ. సూర్యప్రకాశరావు, ఎం.ఏ., డి.ఇడి.,
లెక్చరర్ ఇన్ ఎకనమిక్స్, శ్రీ వేంకటేశ్వర యూనివర్సిటీ, మారుతినగర్, తిరుపతి.
ఆంధ్ర శిల్పకళా పరిణామము; ఆంధ్ర చిత్రకళ.

మ. సో. శ.

శ్రీ మల్లంపల్లి సోమశేఖరశర్మ,
సంగ్రాహకులు 'తెలుగు సంస్కృతి' సంపుటము, లెక్చరర్ ఇన్ ఎవిగ్రఫీ అండ్
స్ట్యూడియో మూటిక్స్, ఆంధ్ర యూనివర్సిటీ, ప్లాఫ్ క్వార్టర్స్, వాల్తేరు.
ఆంధ్ర - తెలుగు; ముఖ్య మతవర్ణములు; తీనవ విధానము - కుటుంబతీనవము; ఆటలు,
వేడుకలు, విశోదములు; తెలుగుదేశ చరిత్ర - ఆధారములు (శాసనములు, నాణెములు);
తెలుగుదేశ చరిత్ర-యుగవిభాగము; ప్రాచీన కళింగదేశ చరిత్ర; ఇత్యాదులు; బృహత్పల
యనులు; కాలంకాయనులు; ఆనందగోత్రులు; విష్ణుకుండివంశజులు; పూర్వగాంగులు;
చాళుక్యులకులు; అర్వాచీన గాంగవంశము; ముసునూరి వంశపాలనము; రాచ
కొండ, దేవరకొండ రాజ్యములు; కొండవీటి కెడ్డిరాజ్యము; రాజ్య పరిపాలనవిధానము
- హిందూ ప్రభుత్వము; వర్తక వ్యాపారములు; మత సంప్రదాయములు - బౌద్ధము,
జైనమతము, వైష్ణవము, వైష్ణవము, ఆధునికమత పరిస్థితి.

మా. రా.

డాక్టరు మారేమండ రామారావు, ఎం.ఏ., పి హెచ్.డి.,
చరిత్రకాళి, శ్రీ వేంకటేశ్వర యూనివర్సిటీ, తిరుపతి, ఆంధ్రప్రదేశ్.
కాకతీయులు.

మా. బెం. రం.

శ్రీ మామిడిపూడి వెంకటరంగయ్య, ఎం.ఏ.,
ప్రొఫెసర్ (రిటైర్డ్), ఆంధ్ర - బొంబాయి విశ్వవిద్యాలయములు,
81, థర్డ్ మెయిన్ రోడ్, కస్తూరిబాగ్, మద్రాసు.
తెలుగుదేశ చరిత్ర - బ్రిటిష్ ప్రభుత్వము; బ్రిటిష్ పరిపాలన ఫలితములు; స్వాతంత్ర్యో
ద్యమము; ఆంధ్రోద్యమము; ఆంధ్రప్రదేశ్ శాసనసభ; రాజ్యపరిపాలన విధానము,
బ్రిటిష్ ప్రభుత్వము; అర్థిక చరిత్ర.

రా. అ. కృ. శ.

శ్రీ రాళ్ళపల్లి ఆనంతకృష్ణశర్మ,
152, గోవింద రాజస్వామి నన్నిధివీధి, తిరుపతి, చిత్తూరుజిల్లా.
సంగీతము.

రా. సు.

డాక్టరు రాయప్రోలు సుబ్రహ్మణ్యం, ఎం.ఏ., పి హెచ్.డి.,
సూపరింటెండెంటు, డిపార్ట్ మెంట్ ఆఫ్ ఆర్కియాలజీ, నాగార్జునకొండ
ఎక్స్ కేవేవ్ ప్రాజెక్టు, గుంటూరు, ఆంధ్రప్రదేశ్.
తెలుగుదేశ చరిత్ర-ఆధారములు (పురాతనస్థల ఖననపరిశోధన), ఓడ్రగణపతులు.

ర. మా. మూ.

శ్రీ రెడ్డిపగడ సూర్యనారాయణమూర్తి, ఎం.ఏ., ఎల్.టి., డిప్లొమా ఇన్ జాగ్రఫీ,
భూగోళ శాస్త్రోపన్యాసకులు, గవర్న మెంటు ఆర్ట్స్ కాలేజి, రాజమహేంద్రవరము.
తెలుగుదేశము - భూగోళ ప్రకాశము.

- వి. రా. డాక్టరు వి. రాఘవన్, ఎం.ఎ., పి హెచ్.డి., కవికోకిల,
సంస్కృత కాళాధ్యక్షులు, మద్రాసు విశ్వవిద్యాలయము, మద్రాసు.
నాట్యకళ.
- వే. వెం. శా. శ్రీ వేదం వెంకటరాయశాస్త్రి, ఎం.ఎ.,
4, మల్లికేశ్వర నందు, లింగిచెట్టివీధి, మద్రాసు.
కళ్యాణి రాకుమ్యలు.
- సి. జె. జె. శ్రీ జి. జయదేవ్, ఎం.ఎ.,
క్యూరేటరు, ఆంధ్రపాలనీ, గవర్న మెంటు మ్యూజియమ్, మద్రాసు.
తెలుగు దేశము-కామలు.
- సి. శి. శ్రీ సి. శివరామమూర్తి, ఎం.ఎ.,
కివర్, నేషనల్ మ్యూజియం ఆఫ్ ఇండియా, రాష్ట్రపతి భవన్, న్యూఢిల్లీ.
ఆంధ్ర దేశాలయ వాస్తుకళా పరిణామము; ఆంధ్ర శిల్పకళా పరిణామము.
- సి. హ. రా. శ్రీ నిరుగూరి హనుమంతరావు, ఎం.ఎ., ఎల్.టి.,
ప్రొఫెసర్ (రిటైర్డు), నైజామ్ కళాశాల,
హార్దికర్ బాగ్, హిమాయత్ నగర్, హైదరాబాదు, ఆంధ్రప్రదేశ్.
ఆనఫ్ జాహి నిజాం రాజ్యము; ఆనఫ్ జాహి పరిపాలనవిధానము.

కళావర్యవేత్తకుడు :
శ్రీ మంత్రవాది వెంకటరత్నము

విషయానుక్రమణిక

సమీక్ష

పేజీ

1. తెలుగు దేశము :

ఆంధ్ర - తెలుగు	1
భూగోళ ప్రభావము	8

2. తెలుగు ప్రజలు :

జాతులు	9
ముఖ్య మతవర్గములు	11
జీవనవిధానము - కుటుంబ జీవనము	17
ఆటలు, వేడుకలు, వినోదములు	21

3. తెలుగు భాష :

పరిణామము	28
ఆంధ్ర ప్రాకృతముల జన్య జనక సంబంధ మీమాంస	38
తెనుగు : ప్రాకృతము	42
తెనుగునకు ఇతర ద్రావిడ భాషలతోడి సంబంధము	48
ఆంగ్లభాషవలన తెనుగులో కలిగిన మార్పులు	52
వ్యావహారిక భాషా పునఃప్రతిష్ఠాపనము	54

4. తెలుగుదేశ చరిత్ర :

ఆధారములు :

శాసనములు	58
నాణెములు	60
వాఙ్మయము	61
పురాతనస్థల ఖనన చరిత్రోధన	67
తెలుగుదేశ చరిత్ర - యుగవిభాగము	79
చరిత్ర పూర్వయుగము	79
పూర్వయుగము :			
సాతవాహనులు	88
ప్రాచీన కళింగదేశ చరిత్ర	98
ఇక్ష్వాకులు	105
బృహత్పలాయనులు	109
శాలంకాయనులు	110



శ్రీ కానాధుని నాగేశ్వరరావు



శ్రీ కొమర్రాజు వెంకటలక్ష్మణరావు

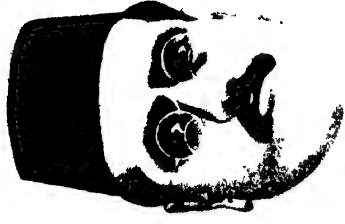

శ్రీ నాయని వెంకటరంగారావు

అందఱు చిట్టాన సర్వస్వ సమంపాదమును

ఉపక్రమించిన మహాపురుషులు

			పేజీ
ఆనందగోత్రులు	118
విష్ణుకుండి వంశజులు	115
వల్లవులు	121
బాదామి చాళుక్యులు	188
రాష్ట్రకూటులు	196
పూర్వ చాళుక్యులు	142
పూర్వ గాంగులు	178
పూర్వ మధ్యయుగము :			
కల్యాణి చాళుక్యులు	182
చాళుక్య చోళులు	191
కాకతీయులు	224
అర్వాచీన గాంగవంశము	224
ఉత్తర మధ్యయుగము :			
అర్వాచీన గాంగవంశము (వరిశేషము)	265
ఓడ్రగజపతులు	278
ముసునూరి వంశపాలనము	279
రాచకొండ, దేవరకొండ రాజ్యములు	298
కొండవీటి రెడ్డిరాజ్యము	303
బహ్మనీరాజ్యము	338
విజయనగర సామ్రాజ్యము :			
సెంగమ వంశము	369
సాళువ వంశము	378
తుళువ వంశము	387
ఆరవీటి వంశము	409
గోలకొండ కుత్బుశాహి వంశము	427
ఆధునిక యుగము :			
ఆనఫ్ జాహి నిజాం రాజ్యము	432
బ్రిటిష్ ప్రభుత్వము	440
స్వాతంత్ర్యోద్యమము	460
ఆంధ్రోద్యమము	467
ఆంధ్రప్రదేశ్ వాతవరణము	482
5. రాజ్యపరిపాలన విధానము	484
6. ఆర్థిక చరిత్ర	519
7. వర్తక వ్యాపారములు	523

8. మతసంప్రదాయములు :	534
శౌధము	535
తై నమకము	544
శైవము	558
వైష్ణవము	560
ఇస్లాము	568
శ్రైస్తవము	570
బ్రాహ్మ ధర్మము	574
ఆధునిక మత పరిస్థితి	576
9. తెలుగు వాఙ్మయము :			
ప్రాజ్ఞాన్నయ యుగము	578
కవిత్రయ యుగము	580
ప్రబంధపూర్వ యుగము	594
ప్రబంధ యుగము	606
ఆధునిక యుగము	620
వచన రచనా పరిణామము	629
తెలుగుకన్నడముల పరస్పర సంబంధము	635
మహారాష్ట్ర వాఙ్మయ ప్రభావము	638
ఆంగ్ల వాఙ్మయ ప్రభావము	640
10. ఆంధ్రులు : సంస్కృత వాఙ్మయము	644
11. ఆంధ్ర దేవాలయ వాస్తుకళా పరిణామము	647
12. ఆంధ్ర శిల్పకళా పరిణామము	660
13. ఆంధ్ర చిత్రకళ	678
14. సంగీతము	688
15. నాట్యకళ	694
16. మాచి	[1]
17. Acknowledgements	[11]
18. Bibliography	[12]

ప్రముఖ చిత్రములు

		పేజీ
ఫలకము	1. భౌద్ధ గుహాలయములు, అజంటా కొండ	4
ఫలకము	2. 1. గండికోట వద్ద పెన్ననది 2. శ్రీశైలమువద్ద కృష్ణానది	5
ఫలకము	3. తెలుగుదేశ చరిత్ర : ఆధారములు	60
ఫలకము	4. 1. అశోక కాసనశిలమీది గజశిలావ్రతిమ, ధౌలి 2. అశోక కాసనములు : జొన్నగిరి	61
ఫలకము	5. 1. వర్తుల శిలాఫలకము, అమరావతి; 2. పూర్ణపుటము, అమరావతి	66
ఫలకము	6. 1. వెండినాణెములరాళి (క్రీ. శ. ఆరంభకళాబద్ధములు), అమరావతి 2. క్రొత్తగా నియమించిన శిలావిగ్రహములు, అమరావతి	67
ఫలకము	7. 1. చైత్యగుహాలయ ముఖభాగము, నాసిక 2. కాతకర్ణివిహారము (ముందుభాగము), నాసిక	88
ఫలకము	8. మహామూపము, తూర్పువైపు తోరణము, హంపి	69
ఫలకము	9. రాణి గుంఫ, ఖండగిరి	100
ఫలకము	10. అనంత గుంఫ, ఖండగిరి	101
ఫలకము	11. 1. వంచపాండవ రథములు, మహాబలిపురము 2. గుహాలయములు, బైరవుని కోన	128
ఫలకము	12. అర్జునుని తపస్సు, మహాబలిపురము	129
ఫలకము	13. రామప్ప దేవాలయము, పాలంపేట	282
ఫలకము	14. రామప్ప దేవాలయ అంతర్భాగదృశ్యము, పాలంపేట	288
ఫలకము	15. జగన్నాథాలయము, పూరి	246
ఫలకము	16. లింగరాజాలయము, భువనేశ్వరము	247
ఫలకము	17. జగమోహన సూర్యాలయము, కోడార్కము, పూరిజిల్లా	256
ఫలకము	18. జగమోహనసూర్యాలయములోని చక్రము, కోడార్కము	257
ఫలకము	19. 1. పంపావిరూపాక్షాలయ గోపురము, హంపి 2. అమ్మవారి దేవళములోని శిల్పము, హజారరామాలయము, హంపి	870
ఫలకము	20. పంపావిరూపాక్షాలయ కల్యాణమంటవమునందలి లోకవృషమీడి పౌరాణిక, స్థానిక చారిత్రక గాథలు తెలుపు వర్ణచిత్రములు, హంపి	871
ఫలకము	21. విజయనగర రాజ్యారంభ కాలమునాటి వేషభూషణంకరచాదులను తెలుపు వర్ణచిత్రములకు ప్రతికృతులు	876
ఫలకము	22. పంపావిరూపాక్షాలయ వర్ణచిత్రములలోని దిగువనరుస—శ్రీ విద్యారణ్యులచాదు వర్ణశిలో ఉత్సవముతో ఆలయమునకు పోవుచున్న దృశ్యము	877
ఫలకము	23. 1. విట్టలరాయాలయము, ముందరి మంటవ భాగము 2. అచ్యుతరాయాలయము, రెండవ అంగణ ద్వారగోపురము, హంపి	884

		పేజీ
ఫలకము 24.	1. తై న దేవాలయములు, హంపి	895
	2. విట్టలరాయాలయము, (సాధారణ దృశ్యము), హంపి	895
ఫలకము 25.	1. సుల్తాను కులీ కుత్బ్ షా	428
	2. గోలకొండకోట.	428
ఫలకము 26.	1. జంపీడ్ కుత్బ్ షా, 2. ఇబ్రాహీం కుత్బ్ షా, 3. కులీ కుత్బ్ షా, 4. ముహమ్మద్ కుత్బ్ షా, 5. అబ్దుల్లా కుత్బ్ షా, 6. అబుల్ హసన్ కానా షా	429
ఫలకము 27.	1. మొదటి ఆసఫ్ జా నిజాముల్ ముల్క్, 2. నిజాం అలీ ఖాన్, 3. నవాబ్ మీర్, ఉస్మాన్ అలీ ఖాన్, 4. దివాన్ చందూలాల్, 5. దివాన్ సర్ సాలార్ జంగ్	484
ఫలకము 28.	చార్మినారు, మైదరాబాదు	495
ఫలకము 29.	1. ఓడ యెక్కుట (కుంపిడికాలము - 1887), మదరాసు	450
	2. ఓడ దిగుట (కుంపిడికాలము - 1887), మదరాసు	450
ఫలకము 30.	మచిలీపట్టణము తేపు (కుంపిడికాలము . 18 శతాబ్ది)	451
ఫలకము 31.	1. స్తూపప్రాకారము (వెలువలివైపు), అమరావతి	646
	2. స్తూపప్రాకారము (లోవలివైపు), అమరావతి	646
ఫలకము 32.	1. 'పాండులేణి' (గుహ), ముఖభాగము, నాసిక	647
	2. కొండలో దొరికిన విహారము, గుంటుపల్లి	647
	3. నాలుగంతస్తుల గుహాలయము, ఉండవల్లి	647
	4. కపోతేశ్వరాలయము, చేకెర్ర	647
ఫలకము 33.	1. గుహాలయ ముఖభాగము, గుంటుపల్లి	656
	2. గుహాలయ ముఖభాగము, మొగ్గల్రాజపురము	656
	3. నరసింహమూర్తి, ఉండవల్లి	656
	4. త్రివిక్రమావతారము, ఉండవల్లి	656
	5. గోవర్ధనధారి - కృష్ణుడు, ఉండవల్లి	656
ఫలకము 34.	1. స్తూపశిలాఫలకము, అమరావతి	657
	2. యక్షవిగ్రహము, అమరావతి	657
	3. మాయా దేవిని శుద్ధోదనుడు సందర్శింపవచ్చుట, అమరావతి	657
	4. పృథ్వీతల్యము చుట్టునున్న విహారము, అమరావతి	657
	5. తూర్పుచాళుక్య దేవాలయము (పాలములోనిది), బిక్కవోలు	657
	6. దేవాలయద్వారము, బిక్కవోలు	657
	7. నటరాజమూర్తి, కోష్ఠపంజరము, బిక్కవోలు	657
	8. గోలింగేశ్వరాలయము, బిక్కవోలు	657
ఫలకము 35.	బ్రహ్మేశ్వరాలయము, అలంపురము	658
ఫలకము 36.	1. సహస్రస్తంభ దేవాలయము, హనుమకొండ	659
	2. షడ్భుజాప్రాసాదము (లోటస్ మహల్), హంపి	659
	3. శిలారథము, హంపి	659
	4. శిలారథము, చింతలరాయాలయము, కాడిపల్లి	659

		పేజీ
పలకము 37.	1. మాంధాత జాతకము, జగ్గయ్యపేట 662
	2. ఉదయనకథ, అమరావతి 662
	3. అమరావతి స్తూపశిల్పము, జాతీయకళాశాల, బందరు 662
	4. ఈహామృగారోహ, స్తూపశిల్పము, అమరావతి 662
	5. చంద్రముఖ - యక్షుడు, స్తూపశిల్పము, అమరావతి. 662
పలకము 38.	1. బుద్ధ, రాహుల సమాగమము, గోలి 668
	2. నలగిరి దమనము, అమరావతి 668
	3. బుద్ధుని కంచు విగ్రహములు, అమరావతి 668
	4. బుద్ధ దర్శనమునకు అజాతశత్రునిరాక, నాగార్జునునికొండ 668
పలకము 39.	1. శివమూర్తి, ఠిక్కవోలు. 2. కౌమారి, ఠిక్కవోలు, 3. గణాధిపతి, ఠిక్కవోలు,	
	4. గరుడవాహనారూఢ విష్ణుమూర్తి, సామర్లకోట 668
పలకము 40.	1. కుజేరమూర్తి (మ్యూజియము), విజయవాడ 667
	2. పరశుధారి శివమూర్తి (మ్యూజియము), విజయవాడ 667
	3. శివాలయ (దక్షిణపుగోడ) శిల్పచిత్రములు, పెనుగొండ (అనంతపురం జిల్లా) 667
పలకము 41.	శిల్పచిత్రములు, శ్రీకైలము 668
పలకము 42.	చిత్రములు 1, 4 సాలభంజికలు (నాసికా వ్రంథ చిత్రములు), రామప్పగుళ్ళు, పాలంపేట. 669
	చిత్రములు 2, 3 వికావశిల్ప శిలాఫలకములు, ఓరుగల్లు 669
పలకము 43.	1. శిల్పచిత్రాలంకృతమైన ద్వారబంధపు రాతికమ్మి, ఓరుగల్లు 670
	2. శిల్పచిత్రఫలకము, పెద్దముడియము 670
	3. మహిషాసురమర్దని, త్రిపురాంతకము 670
	4. నరసింహమూర్తి, హంపి 670
పలకము 44.	1. శిల్పచిత్రములు, పెనుగొండ, (అనంతపురం జిల్లా) 671
	2. చక్రపురుషమూర్తి, తిరువతి 671
	3. శివాలయము ముందరి కల్యాణమండపము, రాయవేలూరు 671
	4. మకరాధిష్ఠిత గంగావిగ్రహము, రామాలయ గోపురద్వారము, కాడిపత్రి 671
పలకము 45.	'చర్డంత' జాతకము, అజంటా, పదవగుహ - మృగయులు 'చర్డంతు' ని (బోధినత్తుని), అతని యూధమును పొందినూచుట 676
పలకము 46.	1. మృగయులు 'చర్డంతు' ని (బోధినత్తుని) పట్టుకొనబూనుట, అజంటా, పదవగుహ 676
	2. దంతములనుచూచి రాణివహారిల్లుట, అజంటా, పదవగుహ 676
పలకము 47.	1. మార్దంగికురాలు, కోణార్కము, 2. చిటికాళములు, 3. డమరువు, 4-5. కాళములు. 6. దోలు, 7. ధంకా, 8. ఖంజిరి, 9. శ్చ్యవంగము, 10. 'కాళకత్తె' కోణార్కము. 684
పలకము 48.	జుత్రవాద్యములు (1 - 18) 685
పలకము 49.	వాట్యచిత్రములు - రాకుక్త శిల్పము, విజయవాడ 694

ఫలకము 50.	1. నృత్యభంగిమ - శిల్పము, విజయవాడ
	2. నాట్యభంగిమలు, రాఘవకృత శిల్పము, విజయవాడ
	3. నాట్యచిత్రములు, మల్లికార్జునస్వామి ఆలయము, శ్రీశైలము
	4. నాట్యభేదములు, విజయనగర శిల్పము, హంపి
ఫలకము 51.	1. నాట్యభంగిమలు, విజయనగర శిల్పము, హంపి
	2-3. కోలాటపు భంగిమలు, విజయనగర శిల్పము, హంపి
ఫలకము 52.	ద్వాదశహస్త నటరాజమూర్తి, ముఖలింగము

దేశపటములు

1.	ఆంధ్రప్రదేశ్ - రాజకీయ విభాగములు (త్రివర్ణ పటము)
2.	తెలుగుదేశము - పురావస్తు వస్తువులు
3.	చరిత్ర పూర్వయుగపు ఆంధ్ర దేశము
4.	కాతవాహన సామ్రాజ్యము : గౌతమీపుత్ర కాతకర్ణికాలము
5.	ఖారవేలుని దండయాత్రలు
6.	తెలుగుదేశము : ఆరవ శతాబ్ది మొదటి పాదము
7.	రాష్ట్రకూట సామ్రాజ్యము
8.	దక్షిణ హిందూ దేశము : గుణగ విజయాదిత్యుని కాలము
9.	వీరరాజేంద్ర దండయాత్రా మార్గములు
10.	కాకతీయ సామ్రాజ్యము : గణవతి చక్రవర్తి కాలము
11.	తెలుగుదేశము (క్రీ. శ. 1840): పృథ్వీరాజు రాజ్యములు
12.	ఓండవీటి రెడ్డిరాజ్యము : కుమారగిరి రెడ్డికాలము
13.	దక్కను ముస్లిము రాజ్యములు
14.	విజయనగర సామ్రాజ్యము : రెండవ దేవరాయల కాలము
15.	విజయనగర సామ్రాజ్యము : రాయల దండయాత్రా మార్గములు
16.	రాజసి - తంగడి యుద్ధము - పూర్వహారణ
17.	తెలుగుదేశము (18వ శతాబ్దము): నిజాము బ్రిటిషువారి కిచ్చిన జిల్లాలు
18.	తెలుగుదేశము : రాజ్య విభాగములు (1884 - 85)
19.	తెలుగుదేశము : రెవిన్యూ పరిపాలన విభాగములు (1884 - 85)
20.	తెలుగుదేశము : యూరోపియనుల అధివాసములు, రేవులు (17, 18 - శతాబ్దములు)

త్రివర్ణ చిత్రములు

1. బందరు కలంకారి అద్దకము
2. సిద్ధార్థుని రాగోదయము

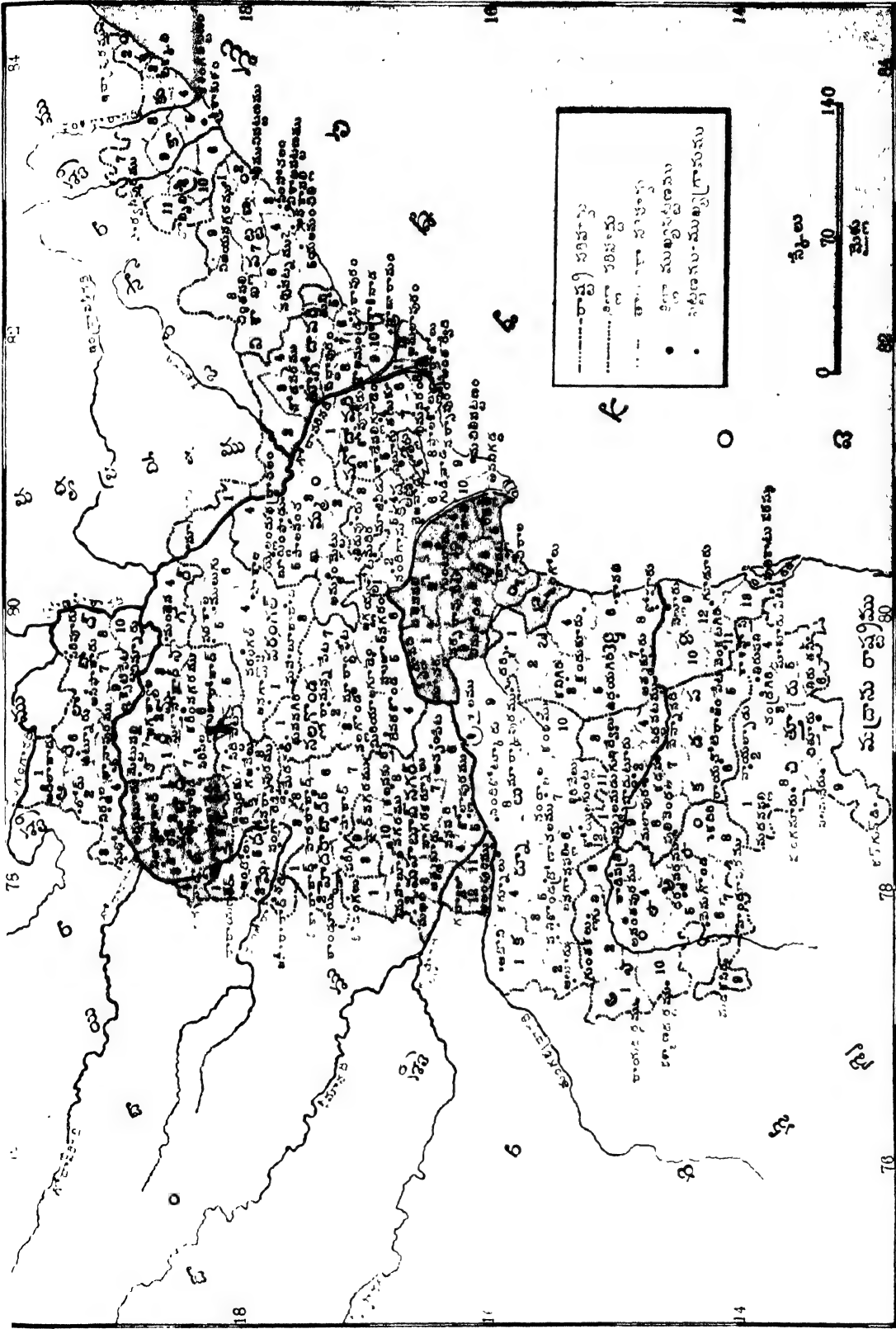

- - - - - రాజాస్థాన పరిధి
 - - - - - రాజాస్థాన పరిధి
 - - - - - రాజాస్థాన పరిధి
 • • • • • రాజాస్థాన పరిధి
 • • • • • రాజాస్థాన పరిధి

స్కేలు
 70
 మైళ్లు
 140

ఆంధ్రప్రదేశ్ - రాజాస్థాన పరిధి

తెలుగు సంస్కృతి సమీక్ష

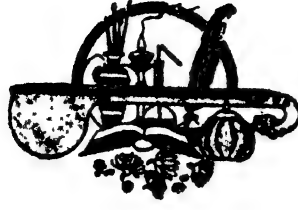

తెలుగు దేశము

ఆంధ్ర - తెలుగు

ఆంధ్రపదము ఆంధ్రదేశమునకును, జాతికిని భాషకును వర్తించును. ఆంధ్ర యన్నదే ప్రాచీనరూపమని, ఆంధ్ర యన్నది అర్వాచీనరూపమని ప్రాచీనతామ్ర శిలాశాసనములను, వాఙ్మయమును పరిశీలించినచో తెలియగలదు. శౌర్ధపాలీవాఙ్మయమున ఆంధ్రులు 'అంధకు'లని వ్యవహృతులయినారు. అచ్చయిన సంస్కృత పురాణేతిహాసములలో ఆంధ్ర, ఆంధ్రరూపములు రెండును కానవచ్చును. 'ఆంధ్ర' అను రూపము వానిలో వెప్పుడు ప్రవేశించినో నిర్ణయించుటకు వీలులేదు. ప్రాచీనములైన తెలుగు తాళవక్ర గ్రంథములను చూచినను వానిలోను ఆంధ్రపదమే కనబడును. ఆంధ్రపదము క్రీస్తు శకము పదునాలుగవ శతాబ్దము కడపటి భాగమునను, పదునైదవ శతాబ్దిలోను వాడుకలోనికి వచ్చినదని శాసన పరిశీలనము వలన తెలియుచున్నది.

ఆంధ్రపదము ఐతరేయమును ఋగ్వేదశ్రావ్యాణమునందే మొదటిమారు కానవచ్చును. శౌర్ధవాఙ్మయములో 'అంధకు'లను గురించిన ప్రస్తావము కలదు. 'సమంత పాసాదిక' అను శౌర్ధగ్రంథములో 'దమిళు'లతోపాటు 'అంధు'లు కూడ మైప్పులుగా పేర్కొనబడిరి. 'అంధులు' 'అంధకులు' ఒక్కరే కావచ్చును. శౌర్ధగ్రంథములవలన గోరావరీశీరమున 'అంధకరట్ట' (ఆంధ్రరాష్ట్ర) మొకటి కలదని, 'అస్స'కులు, 'అళ'కులు (ముళకులు) ఆంధ్ర రాజులని తెలియుచున్నది. బుద్ధునికాలమునాటికే గోరావరీశీరమున ఆంధ్రజనపదము లుండినట్లు విశదమగుచున్నది. తరువాత క్రీస్తు పూర్వము వాలుగవ శతాబ్దములో మగధను పాలించిన చంద్రగుప్తమౌర్యుని యాస్థానమున నుండిన గ్రీకు రాయబారి యాంధ్రులను గూర్చి ప్రస్తావించియున్నాడు. అశోక చక్రవర్తి శాసనములలో జాతిపరముగ ఆంధ్ర శబ్దము కానవచ్చును. అటుపిదప క్రీస్తుశకము నాలుగవ

శతాబ్దారంభమునాటి వల్లవరాజుల ప్రాకృత శాసనములలో 'అంధాపథ' మను పేరుతో ఆంధ్రదేశము పేర్కొనబడినది. పథము, ఆపథము, మార్గము అను పదములు పూర్వము దేశవాచకములుగ ప్రయుక్తములైనవి (మాడు : ప్రాచీన దేశ విభాగములు). క్రీస్తుశక మారవశతాబ్దములో ఆంధ్రపదము జనులపరముగా మౌఖివంశజల శాసనములలో వాడబడినది. ఆంధ్రపదము జాతిపరముగ వాడినట్లు తెలుపు శాసనములు చాల కలవు. వీని నన్నిటినిబట్టి చూడగా ఆంధ్రము మొదట జాతివాచకమని, అంధ్రులు నివసించు దేశము ఆంధ్రరాష్ట్రమని, అంధ్రాపథమని స్పష్టమగుచున్నది. అంధ్రులకు దక్షిణమున ఉండిన తమిళులు వారిని 'వడుగన్' - ఉత్తరాదివారు - అని వాడుటచేత తమిళ శాసనములలో అంధ్రాపథమునకు 'వడుగవష్టి' అని ప్రయుక్తమయినది. వష్టి (వల్లి) అనగా మార్గము. అంధ్రాపథమునకు పడమటనున్న కొంత ప్రదేశమును పాలించిన ఒక బాణరాజు తాను ఆంధ్రమండలములోని ద్వారక సహస్ర గ్రామముల కధిపతినని, అంధ్రాపథ పశ్చిమదేశము ('వడుగ వష్టి మేఱుక్కు')ను పాలించినని చెప్పుకొనెను. అత డెరినది అంధ్రాపథములోని పండ్రెండువేల గ్రామముల దేశము. పూర్వము దేశవిస్తృతిని తెల్పుటకు గ్రామముల లెక్కను ఇచ్చువారు (మాడు : ప్రాచీన దేశ విభాగములు). బాణు లేలిన రాజ్యము ఆంధ్రమండలములో ద్వారక సహస్ర గ్రామ పరిమితమయినదని దాని యర్థము. సముద్రతీర స్థాంధ్ర దేశమును పరిపాలించిన వెలనాటి దుర్జయులు పండ్రెండవ శతాబ్దమునాటి తమ శాసనమొక దానిలో

"పూర్వాంధోనిధి కాలహస్తీశిఖరి
 శ్రీమన్మహేంద్రాచల
 శ్రీశైలై ర్వలయ్యాకృతాంధ్రవిషయ" మ్మని

అంధ్ర - తెలుగు

తాము పాలించిన అంధ్రదేశవిభాగమునకు పరిపాద్ధులు తెలివినారు. ఈరితని పూర్వ మాంధ్రదేశమున ఏ కొంత భాగముననో పరిపాలనము నెరపిన రాజులు తాము పాలించిన దేశము విస్తీర్ణము, హద్దులు తెలుపుచు వచ్చినారు; కాని, మొత్త మంధ్రదేశపు విస్తీర్ణముకాని హద్దులుకాని తెలియవు. అందువలన పూర్వము అంధ్రదేశము మొత్తము పరిమితిని కాని, దాని ఎల్లలు కాని తెలిసికొన వీలులేక పోవుచున్నది.

తెలుగు అన్నమాట నిపుడు ఆంధ్రమునకు పర్యాయ పదముగా వాడుచున్నాము. ఆంధ్రపదముతో ఏమాత్రమును సాజాత్యములేని తెలుగు దానికి ఎట్లు ఎప్పటినుంచి పర్యాయపదమయ్యెనో తెలియదు. క్రీస్తుశకము పదివందలకు పూర్వపు శాసనములలోకాని, వాఙ్మయములోకాని తెలుగు అనుపదమే కానరాదు. తమిళ కన్నడ శాసనములలోను, ఆంధ్ర కర్ణాట వాఙ్మయములలోను తెలుగు పదము క్రీస్తుశకము పదునొకండవ శతాబ్దము ఆరంభము నుండియే కనబడును. శాసనములలో 'తెలుంగు భూపాలుడు', 'తెల్లరమారి', 'తెలింగకులకాలి', 'తెలుంగ', 'తెలుంగదమల్లి' మొదలైన పదములు కానవచ్చును. ఈ శాసనములలోకూడ 'తెలుంగ', 'తెలింగ' పదము జనవాచకము లేదా జాతివాచకముగనే కనబడును. ఒక్క శాసనములో మాత్రము 'తెలుంగ నాడొకగణ మాధవియ కెతెయ' అని తెలుగుదేశములోని 'మాధవియకెతె' అను గ్రామము పేర్కొనబడినది. ఇందు తెలుగునాడు అని తెలుగుదేశమురాహిత్యమైనది. ఆనాటికే అంధ్ర తెలింగలేక తెలింగపదములు ఒకటే జాతిని దేశమును తెలుపుటకు అభేదముగ వాడబడినవి. తెలుగును దేశపరముగాను, జాతిపరముగాను వాడిన శాసనము లింకమ ఉండవచ్చును. కాని అవి యన్నియు శ్రీ. శ. పదవ శతాబ్దమునకు తరువాతివే కాని అంతకు పూర్వపువికావు. పూర్వోక్త దాహరణముల ననుసరించి చూడగా తెలుగు రూపమే - అది తెలుంగు కానీ, తెలింగ కానీ - మొదటిది. పదునొకండవ శతాబ్దమధ్య కాలమున పూర్వ చాళుక్య రాజరాజ నరేంద్రుని ఆస్థానమున నుండిన నన్నయభట్టారకుని నాటికి తెలుగు రూపాంతరముగా తెనుగు వచ్చినది. పదునాలుగవ శతాబ్దమునకు పూర్వమందుండిన నన్నయ నన్నెచోడులు తెనుగును భాషాపరముగా వాడియున్నారు. పదుమూడవ శతాబ్దములోని మహమ్మదీయ చరిత్రకారులు ఈ దేశమును తిలింగ్ (తిలింగ) అని వ్యవహరించిరి. ఈ విధమున తిలింగ, తెలుంగు, తెలింగ పదములు దేశమును భాషను జాతిని సూచించు అంధ్రమునకు పర్యాయపదము లైనవి.

తెలుగు, తెనుగు పదముల పుష్కర్తి ఎట్టిది, అవి ఎందుండి పుట్టినవి అను విషయము గొప్ప వాదోపవాదములకు కారణమైనది. క్రీస్తుశకము పదునాలుగవ శతాబ్దము మొదటి పాదములో ఓరుగంటి కాకతి ప్రతాపరుద్రుని ఆస్థానమునం దుండిన విద్యానాథకవి తన ప్రతాపరుద్రీయములో ఈదేశమును తిలింగ, తెలుంగ, తెలింగ అని కాక 'తిలింగ'మని వ్యవహరించి, శ్రీశైల, కాళేశ్వర, రాజారామములలోని మూడు శివలింగములవలన ఈదేశమునకు ఆ పేరు కలిగినట్లు

"యై ర్దేశ స్త్రీ రేష యాతి మహతీం భ్యాశిం
తిలింగాఖ్యయా
యేషాం కాకతిరాజకీర్తివిభవైః కైలాస
శైలః కృతః
తే దేవాః ప్రసర త్ప్రసాదమధురాః శ్రీశైలం
కాళేశ్వర
ద్రాహారామనివాసినః ప్రతిదినం త్వచ్చేయవే
జాగ్రకుః"

అను స్లోకములో సూచించియున్నాడు. ఈ స్లోకము శైవ మతావలంబకుడయిన ప్రతాపరుద్ర చక్రవర్తినిగురించి చెప్పినది. కలింగము మినహాగా ఇప్పటి యాంధ్రదేశమున కంతకు కాకతి ప్రతాపరుద్ర చక్రవర్తి ప్రభువగుటచేత శివ షేత్రములైన శ్రీశైల కాళేశ్వర రాజారామములను ఉజ్జాయింపుగా ఎల్లలుగా చెప్పి ఆ షేత్రములలోని శివలింగములవలననే ఈ దేశమునకు తిలింగమను పేరు కలిగినట్లు కవి చమత్కరించినాడు. అతియేకాని అంతకు పూర్వ మీ దేశమునకు తిలింగమనుపేరు ఉండినట్లు వాఙ్మయములోకాని, శాసనములలోకాని ఎందును కానరాదు. కాకతి రాజవృత్తులు శైవులని, వారు పాలించిన కాలములో అంధ్రదేశములోని ప్రధాన మతము శైవమేయని మన మీ సందర్భమున జ్ఞాపకముంచుకొనవలసియున్నది. దీనిని బట్టి ఆంధ్ర దేశమునకు తిలింగ మనుపేరు శైవము ముమ్మరముగా వ్యాపించిన కాలమునందే వచ్చిన దనుట స్పష్టము. కాకతిప్రతాపరుద్ర రాజ్యవిస్తృతిని చమత్కారముగ నిరూపించి 'తెలుగు'కు సార్థక్యము కల్పించుటకే తిలింగ పదము వాడబడినది. కాని, కొంద రనుకొనునట్లు తిలింగ పదము ప్రాచీనమును కాదు; తెలుగు తిలింగ, త్రికలింగ పదములనుండి కాని, తెనుగు త్రినగమునుండి కాని రాను లేదు. తిలింగమని ఒకమారు వ్యవహారములోనికి వచ్చిన పిదప అది ఉచ్చరించుటకు గంభీరముగను, 'తెలుగు' పుష్కర్తికి అనుకూలముగను ఉండుటచేత భాషలో నిలిచి పోయినది. 'తెలుగు'కు పుష్కర్తి చెప్పుటలో విద్యానాథుడు

చెప్పిన విషయమునే అతనికి తరువాతికాలపు తెలుగు లక్షణవేత్తలు ఉటంకించినారు. వీరిలో ప్రథముడు పదు నైదవ శతాబ్దము పూర్వార్థమునం దుండిన విన్నకోట పెద్దన. ఇతడు తన కావ్యాలంకార చూడముడిలో

ధర శ్రీ పర్యత కాశే
 శ్వర దాజారామ పంజ్జ పటలు త్రిలింగా
 శర మగుట నంద్రదేశం
 బరుచారఁ ద్రిలింగదేశ మనఁజనుఁ గృతులన్,
 'తత్త్రిలింగపదము తద్యవం బగుటచేఁ
 దెలుఁగుదేశ మనఁగఁ దేటవడియె
 వెనుకఁదెనుఁగుదేశమును నంద్రు కొంద'

రని చెప్పినాడు. దీనినే క్రిస్తుశకము 17వ శతాబ్దములో ఉండిన అప్పకవి అనువదించినాడు. పాల్కురికి సోమ నాథుడు ఈ దేశమును 'నవలక్ష తెలుగు', అనగా నవలక్ష గ్రామవరిమితమైన తెలుగుదేశము అని తన పండితారాధ్య చరిత్రలో నుడివియున్నాడు. అప్పటి మహమ్మదీయ చరిత్రకారుడైన ఈసామీకూడ 'నౌలక్ తిలింగ్' అని చెప్పినాడు. పదునాలుగవ శతాబ్దము పూర్వార్థమునాటి కావనములలో ఇది 'తిలింగ' దేశమని, 'తెలింగ ధరణితల' మని వ్యవహరింపబడినది. పైని చెప్పిన శతాబ్దమునాటి ఒక

కావనము తిలింగదేశము నీ విధమున నిరూపించుచున్నది.

"వశ్చా త్పురస్తా దవి యస్య దేశా
 భ్యాతౌ మహారాష్ట్రకలింగ సంఖ్తా;
 అవా గుదక్ పాండ్యక కాన్యకుఖ్తౌ
 దేశ స్సృ త్త్రాస్తీ తిలింగనామా."

ఈ రీతిని తెలుగు దేశమున కంతకును ఒకరీతిగా ఎట్లు తెలుపబడినవి.

తెలుగు ఆంధ్రమునకు పర్యాయపదమైనది. తెలుగునకు వ్యుత్పత్తి కాని, ఆవదము తోలుదొల్ల జాతివాచకమో, భాషావాచకమో కాని తెలియదు. జాతివాచకము కాని భాషావాచకము కాని అగుచో అదిమకాలములో అంద్రులు తెలుగువారు ఒక్క రగునో కాదో, ఈ రెండు పదములు ఎట్లు పర్యాయపదములయినవో ఇవి భావిపరి శోధనవలన తెలవలసిన విషయములు. వీనినిగురించి ఎట్టి చర్చలు చేసినను అవి హింసజనితములే కాని నిరూధప్రమాణ నిబద్ధములు కావు. నన్నయ భట్టారకుని నాటినుండి తెలుగు అంద్రములు ఒకదాని కొకటి పర్యాయపదములయినవి. నేడు తెలుగువారన్నను ఆంధ్రు లన్నను, తెలుగుభాష యన్నను ఆంధ్రభాష యన్నను ఒకటే; ఆంధ్రదేశమే ఆంధ్రదేశము. అదియే తెలుగుదేశము. మ. పో. క.

భూ గోళ ప్రభావము

దేశచరిత్ర చాలవరకు దేశముయొక్క నైసర్గిక స్వరూపమును అనుసరించి యుండును. ప్రకృతి శక్తులను వశపరచుకొని మానవుడు తన జీవితమును చాలవరకు తానికి అనుగుణముగా పరిదిద్దుకొనును. మనుష్యులు నివసించు గృహములును, తిను నాహారమును, కట్టు బట్టలును, తత్సంపాదనార్థము వారు చేయు పనులును వారి యధివాస స్థానముల నై సర్గికస్వరూపమువలన నిర్ణీతమగుచున్నవి. కావున ఏజనపద చరిత్రనుగాని, ఆజనపదమునం దభివృద్ధివండు సంస్కృతి విశేషములనుగాని చక్కగ గ్రహింపవలయు ననిన ఆజనపదముయొక్క భూగోళస్థితి గతులను తెలిసికొనుట యావశ్యకము. ఆంధ్రదేశ చరిత్ర మీదను, అందలి జనులు పెంపొందించిన సంస్కృతిమీదను భూగోళ ప్రభావ మెంతేనియు కలదు. కావున మొదట మనదేశ భూగోళమునుగూర్చి కొంత రెప్పవలసియున్నది.

తెలుగు దేశము, ఇది ఉత్తర అక్షాంశము సుమారు 13°-41' మొదలు 20° వరకును, తూర్పు రేఖాంశము 77° మొదలు 84°-50' వరకును వ్యాపించియున్నది. ఈ దేశము

తీరరేఖ మద్రాసునుండి గోపాలపురమువరకును 800 మైళ్ల పొడవున్నది. ఇది దక్కను ద్వీపకల్పపు ఈశాన్య భాగమున నాల్గవంతు భూభాగము నాక్రమించి సుమారు 1,06,182 చదురపుమైళ్ల వైశాల్యమునకు మించియున్నది. ఉత్తర ప్రదేశ్, బొంబాయి, మధ్యప్రదేశ్, రాజస్థాన్ రాష్ట్రము లను మినహాయించినచో తెలంగాణా, ఆంధ్ర రాష్ట్రములు కలసిన తెలుగుదేశమే హిందుదేశములోని కెల్ల పెద్ద రాష్ట్రము. ఇందలి తీరపు పల్లపు భూములు మినహాగా మిగిలిన భాగము దక్కను పీఠభూమిలో చేరియున్నది. ఈ పీఠభూమి అంచు అయిన తూర్పుకనుమలు పముద్ర తీరమునకు ఏబదిమొదలు మారుమైళ్ల దూరములో వ్యాపించియున్నవి. ఈ భూభాగమునకు ఈశాన్యమున ఒరిస్సాయును, ఉత్తరమున మధ్యప్రదేశ్ రాష్ట్రమును, పశ్చిమమున హైదరాబాదు రాష్ట్రముందలి మరాటనాడ యును, దక్షిణమున మైసూరు, తమిళ రాష్ట్రములును, తూర్పున బంగాళాఖాతమును సరిహద్దులు. ఈ దేశమునకు ఈశాన్యోత్తర భాగములందు ఓడ్రభాష, హిందీ, మహా

భూగోళ ప్రభావము

రాష్ట్రములును, పడమట మహారాష్ట్ర, కన్నడ భాషలును, దక్షిణమున కన్నడ, తమిళ భాషలును మాటాడు జనులు కలరు. సరిహద్దు ప్రాంతములలోని తెలుగువారు తెలుగునే కాక సరిహద్దుప్రాంతపు భాషనుకూడ మాటలాడుదురు.

తెలుగుదేశములోని శ్రీకాకుళము విశాఖపట్టణములు, తూర్పు పడమటి గోదావరులు, కృష్ణ గుంటూరు నెల్లూరులు సముద్ర తీరము నానుకొనియున్న జిల్లాలు. వీనిలో నెల్లూరు తక్కు మిగిలిన జిల్లాలకు పూర్వము ఉత్తర సర్కారు లని పేరు. తెలుగుదేశములో మూడు ప్రధాన విభాగములు కలవు: (1) సర్కారులు, నెల్లూరుజిల్లా కలిసిన ప్రాంతము; (2) కడప, కర్నూలు, అనంతపురము, చిత్తూరులు కలిసిన రాయలసీమ ప్రాంతము; (3) ఆదిలాబాదు, వరంగల్లు, కరీంనగరు, నిజామాబాదు, మెదకు, హైదరాబాదు, నలగొండ, మహబూబనగరు అను హైదరాబాదులోని ఎనిమిది జిల్లాలు కలిసిన తెలంగాణా ప్రాంతము. హైదరాబాదురాష్ట్రమునందలి రాయచూరు జిల్లాలోని అలంపురము, గద్వాల తాలూకాలును తెలుగు ప్రాంతమే. ఇవి కాక ఒరిస్సా, మధ్యప్రదేశ్, హైదరాబాదు మరాటవాడ, మైసూరు, మదరాసు రాష్ట్రములలోని కొన్ని సరిహద్దు జిల్లాలలో తెలుగు మాతృభాషగా గలవారు నూటికి ఏబదిని మించి యున్నారు.

1958 సంవత్సరము అక్టోబరు మొదటి తేదీని శ్రీకాకుళము, విశాఖపట్టణము, తూర్పుగోదావరి, పడమటి గోదావరి, కృష్ణ, గుంటూరు, నెల్లూరు, కడప, కర్నూలు, చిత్తూరు, అనంతపురము అను పదునొకండు జిల్లాలను మద్రాసు రాజధానినుండి విడదీసి ప్రత్యేకముగ ఆంధ్ర రాష్ట్రము నేర్పాటుచేసిరి. కట్టెర్నాటు చేయుటలో బళ్లారి జిల్లాలోని తూర్పు తాలూకాలయిన ఆలూరు ఆదోని రాయదుర్గములలోని మొదటి రెండును కర్నూలు జిల్లాలోను, మూడవది అనంతపురము జిల్లాలోను చేర్చబడినవి.

ఆంధ్రరాష్ట్రము మొత్తము వైశాల్యము 89,808 చదరపుమైళ్లు. అందలి మొత్తము జనసంఖ్య 2,05,07,801 (1961). హైదరాబాదు రాష్ట్రములోని తెలంగాణా జిల్లాల మొత్తము వైశాల్యము రాయచూరు జిల్లాలోని అలంపురము, గద్వాల తాలూకాలతో కూడ 41,524 చదరపు మైళ్లు; అందలి మొత్తము జనసంఖ్య 1,08,08,120.

పర్వతములు, పీఠభూములు: తెలుగుదేశము నందలి ముఖ్య పర్వతపంక్తి తూర్పు కనుమలు. ఇవి పడమటి కనుమలంత ఎత్తయినవి కావు. ఇది అంత అఖండమైన శ్రేణియును కాదు. ఈ కనుమలు ఒరిస్సా రాష్ట్రపు సరిహద్దున మొదలిడి తీరమునకు సమాంతరముగ సుమారు 50 మైళ్ల దూరములో నైర్వృతి దిక్కుగా కృష్ణానది సమీపమువరకు వ్యాపించి, పిమ్మట మరల దక్షిణ దిక్కుగా తిరిగి మైసూరు పీఠభూమి, చిత్తూరు జిల్లా సరిహద్దులవరకు వ్యాపించి అటనుండి నైర్వృతి దిక్కునకు మరలి నీలగిరి పర్వతములలో కలియుచున్నవి. వీనికి వేరువేరు జిల్లాలలో వేరువేరు పేర్లు కలవు. ఇందలి ఉత్తరభాగము ఎత్తైన శిఖరములు, నదులుపారు లోయలు దట్టమైన అరణ్యములు, విశాలమైన పీఠభూములు - వీనితో గూడి, ఆదిమవాసుల కునికిపట్టులు, ఛోటా నాగపూరు పీఠభూమితో పోల్చదగియున్నది. ఇది సుమారు 3,000 ల అడుగుల ఎత్తైన పీఠభూమి. మందసాకు సమీపమున మహేంద్రగిరి యున్నది. దీని ఎత్తు 4,819 అడుగులు. గాలికొండలు మిక్కిలి ఎత్తైనవి. వీనిలో నొక శిఖరము 5,989 అడుగుల ఎత్తుగలది. విశాఖపట్టణము జిల్లాలో ముఖ్యమైనవి పాలకొండలు, నిమగిరి కొండలు, అనంతగిరి కొండలు మొదలగునవి. అరకు లోయ సమీపమున ప్రకృతి దృశ్యము బహు రమణీయము. తూర్పు కనుమలను ఛేదించు కొనియే గోదావరి, కృష్ణ, పెన్ననదులు తమ లోయలను నిర్మించుకొన్నవి. తూర్పు, పడమటి జిల్లాల మధ్యను ప్రవహించు గోదావరినదికి ఇరుప్రక్కల కొంత మేర పాపి కొండలు కలవు. కోటగోడలవలె నుండు పాపి కొండల మధ్య ప్రవహించు గోదావరి పరిసర ప్రకృతి దృశ్యము అత్యద్భుతముగ నుండును. ఈ పాపి కొండలలో దుంకొండ 4,214 అడుగుల ఎత్తు. దట్టమైన అడవులతోకూడిన ఈపర్వత ప్రాంతమును మన్యపుప్రాంతమని, ఏతెన్నీ భూములని అందురు. బెజవాడకు సమీపమున కనకదుర్గ, సీతానగరము కొండలు కలవు. కృష్ణకు దక్షిణముగా నల్లమల పంక్తులు వ్యాపించినవి. ఇవి 2,000 అడుగులు మొదలు 3,000 అడుగులవరకు ఎత్తుగలవి. ఈ కొండలమీద మిక్కిలి సుందరమైనవని పేరుపొందిన అరణ్యములు కలవు. ఈ కొండలలో ప్రసిద్ధ పుణ్యక్షేత్రములు - శ్రీతైలము, అవో బలము - కలవు. మంత్రాలకనుమ, నంది కనుమలు ఈ కొండలలోని ముఖ్యమైన శ్రోవలు. కొండలగుండ పోవు శ్రోవలకు కనుమలని పేరు. బెజవాడనుండి గుంతకల్లుకు పోవు రైలుమార్గము నందికనుమగుండ వేయబడినది. గుంటూరుజిల్లా పల్నాడు తాలూకా కొండలమయము. ఈజిల్లాయందు గనికొండ, నాగార్జునునికొండ, బెల్లంకొండ, కొండవీడు, ఉండవల్లి, కోటవ్వకొండ, మంగళగిరి, వినుకొండ, చీమకుర్తి కొండలు కలవు. నల్లమలలకు పశ్చిమమున ఎర్రమలలు కలవు. ఈ రెండు శ్రేణులమధ్య నిడుద యైన లోయ యేర్పడినది. దీనిని నంద్యాలలోయ

ముగ సుమారు 50 మైళ్ల దూరములో నైర్వృతి దిక్కుగా కృష్ణానది సమీపమువరకు వ్యాపించి, పిమ్మట మరల దక్షిణ దిక్కుగా తిరిగి మైసూరు పీఠభూమి, చిత్తూరు జిల్లా సరిహద్దులవరకు వ్యాపించి అటనుండి నైర్వృతి దిక్కునకు మరలి నీలగిరి పర్వతములలో కలియుచున్నవి. వీనికి వేరువేరు జిల్లాలలో వేరువేరు పేర్లు కలవు. ఇందలి ఉత్తరభాగము ఎత్తైన శిఖరములు, నదులుపారు లోయలు దట్టమైన అరణ్యములు, విశాలమైన పీఠభూములు - వీనితో గూడి, ఆదిమవాసుల కునికిపట్టులు, ఛోటా నాగపూరు పీఠభూమితో పోల్చదగియున్నది. ఇది సుమారు 3,000 ల అడుగుల ఎత్తైన పీఠభూమి. మందసాకు సమీపమున మహేంద్రగిరి యున్నది. దీని ఎత్తు 4,819 అడుగులు. గాలికొండలు మిక్కిలి ఎత్తైనవి. వీనిలో నొక శిఖరము 5,989 అడుగుల ఎత్తుగలది. విశాఖపట్టణము జిల్లాలో ముఖ్యమైనవి పాలకొండలు, నిమగిరి కొండలు, అనంతగిరి కొండలు మొదలగునవి. అరకు లోయ సమీపమున ప్రకృతి దృశ్యము బహు రమణీయము. తూర్పు కనుమలను ఛేదించు కొనియే గోదావరి, కృష్ణ, పెన్ననదులు తమ లోయలను నిర్మించుకొన్నవి. తూర్పు, పడమటి జిల్లాల మధ్యను ప్రవహించు గోదావరినదికి ఇరుప్రక్కల కొంత మేర పాపి కొండలు కలవు. కోటగోడలవలె నుండు పాపి కొండల మధ్య ప్రవహించు గోదావరి పరిసర ప్రకృతి దృశ్యము అత్యద్భుతముగ నుండును. ఈ పాపి కొండలలో దుంకొండ 4,214 అడుగుల ఎత్తు. దట్టమైన అడవులతోకూడిన ఈపర్వత ప్రాంతమును మన్యపుప్రాంతమని, ఏతెన్నీ భూములని అందురు. బెజవాడకు సమీపమున కనకదుర్గ, సీతానగరము కొండలు కలవు. కృష్ణకు దక్షిణముగా నల్లమల పంక్తులు వ్యాపించినవి. ఇవి 2,000 అడుగులు మొదలు 3,000 అడుగులవరకు ఎత్తుగలవి. ఈ కొండలమీద మిక్కిలి సుందరమైనవని పేరుపొందిన అరణ్యములు కలవు. ఈ కొండలలో ప్రసిద్ధ పుణ్యక్షేత్రములు - శ్రీతైలము, అవో బలము - కలవు. మంత్రాలకనుమ, నంది కనుమలు ఈ కొండలలోని ముఖ్యమైన శ్రోవలు. కొండలగుండ పోవు శ్రోవలకు కనుమలని పేరు. బెజవాడనుండి గుంతకల్లుకు పోవు రైలుమార్గము నందికనుమగుండ వేయబడినది. గుంటూరుజిల్లా పల్నాడు తాలూకా కొండలమయము. ఈజిల్లాయందు గనికొండ, నాగార్జునునికొండ, బెల్లంకొండ, కొండవీడు, ఉండవల్లి, కోటవ్వకొండ, మంగళగిరి, వినుకొండ, చీమకుర్తి కొండలు కలవు. నల్లమలలకు పశ్చిమమున ఎర్రమలలు కలవు. ఈ రెండు శ్రేణులమధ్య నిడుద యైన లోయ యేర్పడినది. దీనిని నంద్యాలలోయ



కౌర్మనగరములు, తెలంగాణ ప్రాంతం



చిత్రము 1 గండికోటవద్ద పెన్ననది



చిత్రము 2 . . . తెలుగునది గుహనది

యందురు. తుంగభద్ర, తెన్న నదులను కలుపు కర్నూలు - కడపకాలవ ఈ లోయగుండా శ్రవ్యబడినది. నల్లమలలకు తూర్పున సమానాంతరముగ వెలిగొండలు కలవు. చిత్తూరుజిల్లాలో నగరికొండలు కలవు. కర్నూలుకు వడమటను, కడపకు దక్షిణమునను వ్యాప్తమైన పీఠ భూమియొక్క యెత్తు పోను పోను క్రమముగా హెచ్చుచుండును. దీనినే మైసూరు పీఠభూమి యందురు. కడప జిల్లాలోని పాలకొండల, వెలిగొండల మధ్యగా మద్రాసు నుండి బొంబాయికి సోవు రైలుమార్గము వేయబడినది. చిత్తూరు జిల్లాలో తూర్పుననున్న పుణ్యక్షేత్రమగు తిరుపతి శేషాచలముకొండలపై నున్నది. అనంతపురముజిల్లాయందలి గుత్తి పర్వతద్వర్గము. ఈ జిల్లాయందలి లేపాక్షి పెనుగొండలుకూడ చారిత్రక ప్రసిద్ధికల స్థలములు. పెనుగొండ తాలూకాయందలి మిక్కిలి ఎత్తైన స్థలము బెంగుళూరువలె మూడువేల అడుగుల ఎత్తుకు వై గా ఉన్నది. బల్లారి జిల్లాలోని కంపిలికొండలు చారిత్రాత్మకమైన హంపి విజయనగరమునకు కోటగోడవలె ఏర్పడి అర్ధచంద్రాకారముగ వ్యాపించియున్నవి. తెలంగాణాలో సాత్వల అను నామాంతరముగల సహ్యాద్రి పర్వతపంక్తి తూర్పుతెలంగాణాలో నారంభమై మరాటవాదలోని పర్వని జిల్లాగుండా వ్యాపించి అజంటావరకు పోవును. తెలంగాణాలోని వరంగల్లు జిల్లానుండి వాయవ్యదిశగ ఆదితాకాదు జిల్లాగుండ వ్యాపించు చిన్న గుట్టలు కలవు. వీనికి కందికల్లు గుట్టలని పేరు. దక్కను పీఠభూమి నడి మధ్యమున తాలాఘాటు పర్వతపంక్తి కొనను హైదరాబాదు నగరము నిర్మితమైనది. అది సముద్రపు మట్టమునకు 1,890 అడుగుల యెత్తుననుండి సమశీతలమును, ఆరోగ్య ప్రదమువైన వాతావరణముతో నొప్పించున్నది. హైదరాబాదునకు పమీవముననే చారిత్రాత్మకమైన గోలకొండ కోట శిథిలములు కలవు. తెలంగాణా వరంగల్లు జిల్లాలోని వరంగల్లు నగరమును, దానికి సమీపముననే దేవాలయ వాస్తుకళకు ప్రసిద్ధికెక్కిన హనుమకొండయును సముద్రపు మట్టమునకు 871 అడుగుల ఎత్తున ఉన్నవి. గోదావరినదికి ఉత్తరముగానున్న ప్రాణహిత లోయ తక్క మిగిలిన ఆంధ్ర భూభాగమును బస్తరు పీఠభూమి యందురు. ఈ పీఠభూమి పర్వతములు, నదుల లోయలు, దట్టమైన అరణ్యములు గలిగి, అదిమనిచామలగు మరియా గోండులకును వాగరికతా సంవర్కములేని జన సముదాయమునకును స్థావరమై యొక భూగోళ ప్రదర్శనకాలగా వెన్నబడుచున్నది. బస్తరులోని జగదళపురము సముద్రపు మట్టమునకు 1,850 అడుగుల ఎత్తున మున్నది.

వల్లపు ప్రదేశములు (మైదానములు): సముద్రపు మట్టమునకు 500 అడుగుల ఎత్తుకు మించని భూములను వల్లపు మైదానము లందురు. ఇవి ముఖ్యముగా తీరము పొడుగున 50 మొదలు 100 మైళ్ల వెడల్పున వ్యాపించియున్నవి. గోదావరి కృష్ణా పెన్నానదుల ముఖ్య ద్వారముల వద్ద నేల ఎత్తుపల్లములు లేని వికాసమైన సమతల ప్రదేశము. ఇది నదీ ప్రవాహమున కొట్టుకొని వచ్చు వండలి మట్టిచేత నేర్పడుట వలన చాల సారవంతమైనది. దీనిని డెల్టాభూమి యందురు. ముఖ్యద్వారములవద్ద ప్రవాహవేగము మందగించుటచేత ఈ నదులు ఏకోమ్ముఖములుగాక పాయలుగా చీలి డెల్టాభూమిని భేదించుకొని వేర్వేరుస్థలములందు సాగరమును సంగమించుచున్నవి. కృష్ణా గోదావరి నదీ మధ్యములందు అచ్చటచ్చటను, ముఖ్యద్వారములందును లంక రేర్పడి పూర్వము వర్తకస్థానములుగను, జలదుర్గములుగను ప్రసిద్ధికెక్కినవి. పెన్న నది డెల్టాకూడ సారవంతమై చిరకాలము నుండియు వరిపంటకు వాసికెక్కినది. గోదావరియు, దాని యవనదులయిన ప్రాణహిత, వైన్ గంగ, వైన్ గంగ, వరదల మధ్య పల్లెరమువలె నుండు వల్లపు నల్ల రేగడనేల సారవంతమై ప్రతి పంట కనుకూలమై యున్నది.

నదులు : ఆంధ్రదేశపు వైస్థిగ సంపదలలో నదులు ప్రధానస్థానము నాక్రమించుచున్నవి. అందుచేతనే ఆంధ్ర రాష్ట్రమునకు 'నదీరాష్ట్ర' మున్న పేరు వగియున్నది. మొత్తముమీద ఇందు గోదావరి, కృష్ణయను రెండు గొప్ప నదులు, పెన్న, తుంగభద్ర, లాంగుల్య, వంశధార యను నాలుగు మధ్యతరగతి నదులు, చాచలద, కారద, గుండ్లకమ్మ, పాలేరు, మన్నేరు, స్వర్ణముఖ మొదలైనవి సుమారు ముప్పది చిన్ననదులు ప్రవహించుచున్నవి. వీని అన్నిటి మొత్తపు పొడవు 4,000 మైళ్లు. సుమారు 2,80,000 చదరపు మైళ్ల భూభాగములో కురియు వర్షపునీరు వీనిలో పడుచున్నది. ఈ నదులలో సంవత్సరము పొడవున ప్రవహించు నీటి మొత్తము 15 కోట్ల ఎకరపు టడుగులని అంచనా వేయబడినది. మనదేశమున బంగాళా భాతము లో కలియు నదీ జలముల మొత్తములో ఇది పెద్దవైదు భాతములు. తమిళ రాష్ట్రములో ప్రవహించు నదులజలము మొత్తము రెండుకోట్ల ఎకరపుటడుగులు మాత్రమే. దీనిని బట్టి జలసంపదలో ఆంధ్రరాష్ట్ర మెట్టి యున్నత స్థానమందుండునది స్పష్టమగుచున్నది. ఈ రెండుకోట్ల ఎకరపు టడుగుల మొత్తములో బొంబాయి మైసూరు రాష్ట్రము లలో నుపయోగించుకొనగల భాగమును మినహాయించిన యెడల సుమారు 11, 12 కోట్ల ఎకరపుటడుగుల జలము

భూగోళ ప్రభావము

ఆంధ్రదేశమందు వినియోగించుకొనుటకు వీలగుచున్నది. ప్రస్తుతము రెండుకోట్ల ఎకరపు టడుగుల జలము మాత్రమే వ్యవసాయమునకై వినియోగింపబడుచున్నది. దీనివలన సాగగుచుండు భూమియొక్క విస్తీర్ణము 28 లక్షల ఎకరములు. తక్కిన జలమునుకూడ వినియోగములోనికి తెచ్చుకొనిన యెడల మరియొకకోటి యెకరములకు నీటి సదుపాయము లభించును; దీనితోపాటు 5 లక్షల కిలోవాట్ల విద్యుచ్ఛక్తి ఉత్పత్తికూడ సాధ్యము కాగలదు. ఇరువది సంవత్సరములమీద రెండువందలకోట్ల రూపాయల మూలధనమును ఖర్చు పెట్టినయెడల ఇట్టి వినియోగము జరుగగలదు.

ప్రధానములైన నదులలో గోదావరి తొంబాయికి సమీపమున నుండు త్ర్యంబకము (నానిక) అనుచోట పడమటి కనుమలలో పుట్టి దక్కను కర్ణముగ పూర్వముఖమై ప్రవహించి ఖద్రాచలమును దాటిన తరువాత తూర్పు కనుమలను భేదించుకొని యచటినుండి యాగ్నేయముగా వచ్చి ధవళేశ్వరమునొద్ద పాయలుగా చీలి బంగాళాఖాతమున కలియుచున్నది. నది పొడుగునను అచ్చటచ్చట పెక్కు ఉపనదులు దీనిలో కలియుచున్నవి. వీనిలో మంజీర, ప్రాణహిత, వర్ణ (వరద), ఇంద్రావతి, శబరి అనునవి ముఖ్యమైనవి. ఈ నదీ మార్గములలో విద్యుచ్ఛక్తి ఉత్పత్తికి అనుకూలమైన జలపాతములు కొద్దిగా కలవు. తూర్పు కనుమల కెగువను గోదావరి నదీ తీరమున నున్న ఖద్రాచలము తెలుగుదేశములోని ముఖ్య పుణ్యక్షేత్రములలో ఒకటి. పోలవరము సమీపమున తూర్పు కనుమలను దాటిన ఏమ్మట గోదావరినదీ ప్రవాహము మందగించును. నది వెడల్పు అధికమగును; కొండలలో నది లోతు చాల ఎక్కువ; పోలవరమునకును, దిగువనున్న కొవ్వూరు రాజమహేంద్ర వరములకును మధ్య నది నావలు, ఆవిరితో నడువబడు చిన్నపడవలు మొదలగునవి పోవుట కనుకూలముగ నున్నది; నదీగర్భమందు పెక్కులంకలు ఏర్పడినవి. ఈ నది పొడుగు సుమారు 900 మైళ్లు.

ఆంధ్రదేశముగుండ ప్రవహించు పెద్ద నదులలో కృష్ణా నది రెండవది. పడమటి కనుమలలోని మహాబలేశ్వరము రెంత ఉద్భవించి, తొంబాయి రాష్ట్రములోని సతారా విజాపురపు జిల్లాలగుండ, హైదరాబాదులోని రాయచూరు జిల్లాలోనికి వచ్చి సంగమేశ్వర ప్రాంతమున తెలుగు దేశమున ప్రవేశించి దానిగుండ 280 మైళ్ల దూరము ప్రవహించి సముద్రములో కలియుచున్నది. దీనిలో కలియు ఉపనదులలో ధీమ (ధీమరథి), కుంగళద్రలు ముఖ్యమైనవి. కృష్ణానది పొడుగు సుమారు 800 మైళ్లు.

పెన్న (పినానీ) నది మైసూరు పీఠభూమియందుండు నంది దుర్గమును పర్యవసాన పుట్టి కొంతదూరము ఉత్తరముగ వచ్చి అనంతపుర మండలమున ప్రవేశించి తూర్పుముఖమై కడప జెల్లూరు జిల్లాలగుండ ప్రవహించి బంగాళాఖాతములో కలియుచున్నది. చిత్రావతి, పాపఘ్ని, కావూర అను నదులు పెన్నలో గలియు ఉపనదులలో ముఖ్యమైనవి. ఈ నది పొడుగు సుమారు 400 మైళ్లు.

దేశమునందు నదులు ప్రవహించినంత మాత్రము చేత ప్రజలు సిరిసంపదలతో తులకూగుచుండ జాలరు. ఇట్టిది నదీజలములను వ్యవసాయాదులకు ఉపయోగించుకొనగల నేర్పును వారు సంపాదించినప్పుడే జరుగ గలదు. ఇట్టి నేర్పు ప్రాచీనకాలమునుండి కొంతవరకు మనవారి కుండినట్లు నిదర్శనములు ఉన్నవి. నదులనుండి కాలువలను త్రవ్వి, వాని సహాయమున అచ్చటచ్చట వంటలు వండించుచుండిరి. కాని మొత్తముమీద కావులు, చెరువులు మొదలైన జలాధారముల కుండినంతటి ప్రాధాన్యము వీనికి ఉండినట్లు కనిపించుటలేదు. నదీజలములను వ్యవసాయమునకై ఎక్కువగ నుపయోగించు పద్ధతి ఇటీవలి కాలములో వాడుకలోనికి వచ్చెను. దీనికి 1847-51లో గోదావరినదిపై ధవళేశ్వరమువద్దను, 1852-55లో కృష్ణా నదిపై తెజవాడవద్దను, 1854-58లోను 582-58లోను పెన్న నదిపై రెండు ప్రదేశములలోను అనకట్టలు కట్టుటతో ఈపద్ధతికి ఎక్కువ ప్రాధాన్యము కలిగెను. కడచిన ఏబది సంవత్సరముల మధ్యను ఇట్టి ప్రాజెక్టులు అనేకము నిర్మింప బడినవి. గోదావరి కాలువలవలన అందలి డెల్టాలో సుమారు పదిలక్షల ఎకరములు, కృష్ణ కాలువలవలన అందలి డెల్టాలో సుమారు తొమ్మిది లక్షల ఎకరములు భూమి సాగుబడియగుచున్నది. ఈ కాలువలు రాకపోకలకుకూడ విరివిగా ఉపయోగపడుచున్నవి. కోస్తా ప్రాంతములో జననమ్మర్ల మెక్కువగ నుండుటకును, పంటవల్లను వర్తక క్యాపారములవల్లను ప్రజల ఆదాయము అధికముగ నుండుటకును, ఆంధ్రదేశమందలి కాకినాడ, రాజమహేంద్ర వరము, ఏలూరు, విజయవాడ, గుంటూరు, నెల్లూరు మొదలైన గొప్ప పట్టణము లనేకము ఆప్రాంతముండుండుటకును ఈ యానకట్టల నిర్మాణమే ప్రధానకారణము. ప్రాచీనకాలమునందు అనేక ప్రఖ్యాత రాజ్యములు ఈ ప్రాంతముందు వర్ణిల్లుటకుకూడ కొంతవరకు నడుతే కారణమని చెప్పవచ్చును. ఈ విధముగా నదులు ప్రవహించు లోయలును, వాని ప్రవాహములమున ఏర్పడిన డెల్టాలును పౌరపతములై జలసమృద్ధి గలిగి వరి, చెరకు మొదలైన వంటలకును, వివిధ ఫలజాతులకును ఆకరము

త్రవని కనుక చారిత్రకయుగముం దంతటను ఆంధ్రదేశము యొక్క సిరిసంపదలు నదులమీద ఆధారపడి యుండె ననుట అతిశయోక్తి కాదు.

సరస్సులు : ఆంధ్రదేశమునందు సహజముగ నేర్పడిన సరస్సులు ముఖ్యమైనవి మూడు కలవు. పులికాటు సరస్సు తీరాంధ్రదేశపు దక్షిణపు కొనను, చిలుక సరస్సు ఉత్తరపు కొనను గలవు. మధ్యభాగమున కృష్ణా గోదావరుల దెల్టాలో వేంగిదేశమున కొల్లేరు అను మంచి నీటి సరస్సు కలదు. కృష్ణా గోదావరుల దెల్టాల మధ్యను వల్లె రమువలె ఏర్పడిన పల్లపు స్థలములోనికి చాల చాగులనీరు ప్రవహించుటచేత కొల్లేరను ఈ పెద్ద మంచి నీటి సరస్సు ఏర్పడినది. ఇది చారిత్రకముగ ప్రసిద్ధి కెక్కినది.

సముద్రతీరరేఖ : తెలుగుదేశపు సముద్రతీరరేఖ మద్రాసునుండి కృష్ణా ముఖద్వారము వఱకు ఉత్తరము గాను, ఏదవ గోపాలపురము వఱకు ఈశాన్యముగాను వంపు తిరిగి దాదాపు 800 మైళ్ల నిడుపు గలిగి యున్నది. ఈ తీరరేఖ యొక తిన్నని గీతవలె నుండుటచేత ప్రకృతి సిద్ధములైన నౌకాశ్రయము లేర్పడుట కవకాశము లేక పోయినది. పెద్దపెద్ద పొగయోడల రాకపోకల కలవడిన ఈయాధునిక యుగమునందు అట్టి యోడలు వచ్చి చేరుట కనువైన రేవులు లేవు; కాని చిన్నయోడలు వచ్చి నిలుచుట కనుకూలమైన రేవులు లేకపోలేదు. మొన్న మొన్నటి వఱకును ఇవి మన దేశీయ వాణిజ్యమునకు నెలవులయి సిరిసంపదల కాటవట్టులై యుండినవి. విశాఖ పట్టణమువద్ద 'దాల్ఫిన్స్ నోస్' అను కొండ సముద్రము లోనికి చొచ్చుకొని యుండుటచేత ఏర్పడిన ప్రకృతిసిద్ధమైన నౌకాశ్రయము ఆధారముగా ఆ రేవుపట్టణము ప్రాముఖ్యమునకు వచ్చి ఆధునిక కాలమున విదేశవాణిజ్య కేంద్రముగా అభివృద్ధిపొందుచున్నది.

ఇంతవఱకును ఆంధ్రదేశముయొక్క వైపర్గిక స్వరూపమును భూగోళస్థితులును సంగ్రహముగ వర్ణించబడినవి. ఇక కాని ప్రభావ మాంధ్రదేశచరిత్రపై ఎట్లు ప్రతిఫలిం చెనో వివరింపవలసి యున్నది. మొట్టమొదట ఎన్నదగినది ప్రజావ్యావసము. ఆంధ్రదేశమున ఎప్పుడును జనసాంద్రత ఎల్లాభాగములందును ఒక్కతీరున నుండియుండలేదు. అంత ర్యాగమునకంటె తీరభూములందే జనసంఖ్య యధికము. దీనికి ప్రధాన కారణము భూగోళస్థితి. దేశాంతర్యాగము పీకభూమి; చాలవరకు కొండలమయము; వర్షపాతము తక్కువ; నీల అంత సారవంతమైనదికాదు, నదులలోయ లందు తప్ప తక్కిన స్థలములు నీటి వసతి చాలక వ్యవ సాయమున కనుకూలవడవు. సముద్ర తీరభూములు నది

ప్రవాహములందు కొట్టుకొనివచ్చు సారవంతమైన వండలి మట్టిచేత ఏర్పడుటవలనను, జల సమృద్ధి గలుగుటవలనను వ్యవసాయము సాగించుటకు యోగ్యతరములై, అధిక ఫలదాయకములై యున్నవి. కావున అదిమ కాలము నుండియు తీరదేశము అధిక జవాకలితమై సిరిసంపదల కిరవైయుండినది. ఈ కారణమువలననే అదిమకాలమున ఉత్తరదేశమునుండి వచ్చిన ఆర్యజాతులవారు తీరదేశ మునను, సారవంతములైన నదీతీరప్రాంతములందును తమ నిలయముల నేర్పరచుకొనిరి. వారి యొత్తిడికి కాకజాలక తక్పూర్వ మాప్రాంతముల నివసించుచుండిన ద్రావిడాది అవార్య జాతులవారు ఆత్య సంరక్షణకు వలనైన కొండభూములకు వలస పోయిరి. కావున తీరదేశము ఆర్య సంస్కృతికిని నాగరికతకును ఇరవై వానికెక్కినది.

మరియు భూమి పడమటినుండి తూర్పువకు ఏటవాలుగా నుండుటవలన పడమటి కొండలలో వుట్టు నదు లన్నియు పూర్వదిశకు ప్రవహించి, తీరము పొడుగునను పెట్టెని గోడ వలెనుండు నూరుపు కనుమలను భేదించి మార్గముచేసికొని కోస్తాప్రాంతముగుండ పోయి సముద్రమును సంగమించు చున్నవి. ఈ నదులవెంబడి రాకపోకల కనుకూలములైన మార్గము లేర్పడి వర్తకపు సరకుల రవాణాకు తగిన సౌకర్యము కల్గినది. దేశాంతర్యాగమున ఉత్పత్తియగు పదార్థము లన్నియు సహజముగ తీరదేశమునందలి రేవు పట్టణములకు వచ్చుటచేత అచ్చట వ్యాపారము పెంపొంది సంపదభివృద్ధికి కారణభూతమైనది. ముఖ్యముగా కృష్ణా గోదావరి వది ముఖద్వార ప్రాంతములందు ప్రాచీనకాల మున వాణిజ్యసంఘము లేర్పడి నౌకావర్తక వ్యాపారము చేయుచుండినట్లు నిదర్శనము లున్నవి. కావున ఈతీర ప్రాంతములందు ఇతర ప్రాంతములకంటె నాగరికత వర్ధిల్లుట కవకాశము కల్గినది; భారతీయ సంస్కృతి విళిప్తతను పొంది ఆంధ్ర సంస్కృతిగ పరిణామ మొందినది.

సముద్రతటము వంకర టింకరలు లేక కొంచెమించు మించుగ నొక ఋజురేఖవలె నుండినను పూర్వకాలమున అప్పటి యోడలు వచ్చి నిలుచుట కనుకూలములైన రేవులు తీరముపొడుగునను అనేక ముండెడి వని ఇంతకుముందు చెప్పబడినది. ఈ రేవులను పరివేష్టించుకొని పెక్కు రేవుపట్టణము లేర్పడినవి. ఆంధ్రదేశపు రేవు పట్టణములలో ప్రాచీనతమమైనది కృష్ణామండలములోని గూడూరు ('కొడ్డూరు'). సాతవాహన యుగమునను, అటు తరువాత కొంతకాలము వఱకును ఇది ఆంధ్రదేశ నౌకావర్తకమునకు ముఖ్యకేంద్రమై యుండెను. కాల క్రమమున కోస్తా పొడుగునను ఇట్టి రేవు పట్టణము లనే

భూగోళ ప్రభావము

కము ఏర్పడినవి. గోపాలపురము, కళింగ పట్టణము, ధీముని పట్టణము, విశాఖపట్టణము, కోరంగి, కాకినాడ, మచిలీపట్టణము, మోటువల్లి, బ్రాత్రపట్టణము, కృష్ణా పట్టణము, దుగరాజపట్టణము, పులికాటు వీనిలో ముఖ్యమైనవి. ఇచట పూర్వ ద్వీప దేశములతో ఎగుమతి దిగుమతి వ్యాపారము సాగుచువచ్చినది. విదేశములనుండి వర్తకులు తమ తమ నరకులతోపాటు అచ్చటి విజ్ఞాన సంపదను గూడ తెచ్చుచారు. కావున తమ్మాలమున తీరదేశవాసులకు దేశాంతర సంస్కృతులతో సంపర్కము కలిగి వారి పురోభివృద్ధికి హేతువైనది. మరియు ఈ రేవుపట్టణముల నుండియు, తత్పరిసర ప్రదేశములనుండియు ఆంధ్రులు వ్యాపారార్థమును, పరభూములను చూచు ఋశూహలము తోను బయలుదేరి సువర్ణ, రమణక, యవద్వీపాదులకు పోయి, అచట వలస లేర్పరచుకొని భారతీయధర్మ సంప్రదాయములను, సంస్కృతిని నెలకొల్పిరి.

భూగోళ ప్రభావము ఆర్థిక సంస్కృతి పరిస్థితుల మీదనే కాక రాజకీయ చరిత్రమీదను విస్తృతమై కానవచ్చుచున్నది. ధనధాన్యాది సర్వసంపదలకును ఇరవై సారవంతమైన తీరప్రదేశము సారహీనమైన పర్వత భూయిష్ట అంతర్దేశవాసులను, పరిసర రాజ్యప్రజలను ఆకర్షింపగడగినది. ఈ కారణమువల్లనే వాకాటకులు, విష్ణుకుండులు, చాళుక్యులు, రాష్ట్రకూటులు, ఉత్తకులు, కాకతీయులు, విజయనగర పాలకులు, బహమనీలు, కుతుబుశాహీలు, మొగలాయిలు మున్నగువారు తీర దేశమునకు ఒకరి వెనుక ఒకరు ఎత్తివచ్చి దాని నాక్రమించుకొనుచు వచ్చిరి. స్వభావసిద్ధమైన నైసర్గిక సంరక్షణ చాలినంత దేశపోవుట వలన వెలుపలినుండి ఆగంతుకుల రాక నిరాఘాటముగ సాగుచు వచ్చెను. పడమటి కనుమలవలె తూరుపు కనుమలు అఖండపర్వతశ్రేణియుకాదు; వానిని చాటుట అంత దుష్కరమును కాదు. నదులు ప్రవహించు లోయలును, కొండకనుమలును వర్తకులకును, దాడిచేయువారికిని మార్గములైనవి. ఇక దక్షిణోత్తర దిశలయందు అట్టి యాటంకములుకూడ లేవు. కావున వర్ణమునకు వీరు సహజముగ ప్రవహించునట్లు పరిసర ప్రదేశములనుండి జనులు తీరాంధ్రమున ప్రవేశింప నవకాళము కల్గెను. భిన్న దేశములనుండి వేర్వేరు జాతులవారు తీరాంధ్రమునకు వచ్చి స్థిరముగ నెలకొనుటవలన ఇచటి జనుల సంస్కృతి వలుజాతుల సంస్కృతుల సమ్మేళనమువలన రూపొందినది. తీరాంధ్రమేకాదు, ఆంధ్రదేశ మంతర్యాగముగా గల దక్కను దేశమే ఉత్తర, దక్షిణ సంస్కృతులకు కూడలి.

తూర్పు కనుమల ప్రాంత మంతయు కొండల మయమగుటచేత రాకపోకలు సులభము కాకపోవుటయేకాక అది ఖండఖండములుగ నేర్పడి స్వాతంత్ర్యాభిమాన పూరితులైన స్థానికనాయకులకు కావలమై ఏక రాజ్య స్థాపనమునకు ప్రతిబంధకమైనది. కావున సుదీర్ఘమైన చారిత్రక కాలమున దేశ మంతయు ఒక్క యేలుబడి క్రిందికి వచ్చినది కాదాచిక్కముగనే. చాల మట్టుకు మన చరిత్ర చిన్నచిన్న రాజ్యముల చరిత్ర యనియే చెప్పవలసి యున్నది. ఒక్కొక్క కొండ కొమ్మున ఒక చిన్న దొర యొక దుర్గమును నిర్మించుకొని తత్పరిసర ప్రాంతము నేలువాడు. రాజ్యనిర్మాత లందరును ఈ దుర్గాధిపతులను జయించియే తమ యభిష్టమును నెరవేర్చుకొన వలసి యుండిరి. మన దేశమునందలి ప్రఖ్యాత రాజ్యము లన్నియు నిట్టి గిరి దుర్గముల ఆశ్రయ బలమువలన వర్ధిల్లినవే. హనుమకొండ, విజయనగరము, కొండవీడు, రాచకొండ మున్నగు రాజ్యముల చరిత్ర దీనికి తార్కాణము. మరియు దేశమున కాంతి నిలుకడగా నెలకొనని దినములలో జనుల మాన ప్రాణాదుల సంరక్షణకు గిరి దుర్గములు ప్రావులగుటవలన వాని మట్టును పట్టణము లేర్పడినవి. హనుమకొండ, రాచకొండ, కొండవీడు, గుత్తి, చంద్రగిరి, పెనుగొండ, విజయనగరము, ఆనెగొంది, రాయచూరు, గండికోట, ఉదయగిరి మున్నగు పట్టణము లన్నియు నిట్లు ఏర్పడినవే. కొండలు ఇట్లు స్థానిక స్వాతంత్ర్యమునకు దోహద ప్రాయములై ఏక రాజ్యస్థాపనమునకు ప్రతిబంధకములైనను, సాంస్కృతిక దృష్టితో చూచినచో అవి జాత్యైక్యమును పెంపొందించెనని నిరాశ్చేవముగా చెప్పవచ్చును. గిరికృంగనివాసము మన దేవతలకు కరము ప్రియమైనది. ఈ కారణమువలన మన దేశములోని తిరుమల, శ్రీకైలము, కుమారగిరి, అనాలో బలము, వేదాద్రి, సింహాచలము, యాదగిరి, శ్రీకూర్మము మొదలయిన సుప్రసిద్ధ దేవాలయములును, పుణ్యక్షేత్రములును అనేకము కొండకొమ్ముల మీదనే కానవచ్చుచున్నవి. ఇవి యాత్రాస్థలములు. ఆంధ్రదేశములోని అష్టాదశజాతుల ప్రజలును ఈ క్షేత్రములను సందర్శించి అచ్చటి దేవతలను సేవింతురు. ఆంధ్రుల జాతీయతీవనమునై ఈ క్షేత్రాధి దేవతల యొక్కయు, వారధివసించిన పర్వతముల యొక్కయు ప్రభావము ఎంతయు కలదు. తెలుగువేల నాలుగు చెరగులనుండియు ఈ దేవతలు జనులను తమ యావాసములకు ఆకర్షించి ఆధిభౌతికముగ వారి యందు ఐక్యమును పాదుకొల్పుచున్నారు. రె. సూ. మూ.

తెలుగు ప్రజలు

జాతులు

మానవకోటిని భాషనుబట్టి, మతమునుబట్టి, సంస్కృతిని బట్టి అనేక వర్గములుగా విభజించుట అరుగుచున్నది. దీనికి భిన్నముగ, శరీరముయొక్క భాష్య లక్షణములను ఆధారముగ చేసికొని మరియొక విభాగము చేయుట కలదు.

ఆ విధముగ నేర్పడిన విభాగమునకు 'జాతి' అని పేరు. ఒక లేవిధమైన భాష్యలక్షణములుగలవా రందరు ఒకజాతికి చెందినవారు. ఈ లక్షణములలో ప్రధానములైనవి దేహముయొక్క ఒడ్డు, పొడుగు, దేహచ్ఛాయ, కంఠ రంగు, వెండ్రుకల స్వభావము, ముక్కుయొక్క ఆకారము, తల యొక్క రూపము - ఇవి కొంతవరకు స్థిరత్వముగలవై, జన్మతః ఒక తర మునుండి ఇంకొక తరమునకు సంక్ర మించు లక్షణములని భావించబడు చున్నవి. వీనినిబట్టి ప్రపంచములో (1) కాకసాయిడ్ లేక శ్వేతజాతి, (2) నీగ్రాయిడ్ లేక నల్లజాతి, (3) మంగోలాయిడ్ లేక పసుపుజాతి అను మూడు జాతు లున్నట్లు శాస్త్ర వేత్తలు నిర్ధారణచేసి యున్నారు. వీనిలో కాకసాయిడ్ జాతివారు ఐరోపా ఆసియా ఖండములలోను, నీగ్రాయిడ్ జాతివారు ఆఫ్రికా ఓషియానియాలోను, మంగోలాయిడ్ జాతివారు ఆసియా అమెరికాలోను ఉన్నట్లు చెప్పవచ్చును. వై లక్షణములలో కనిపించు కొన్ని తరతమ భేదములనుబట్టి ఒక్కొక్క జాతిని ఉపజాతులుగ కూడ విభాగముచేసి యున్నారు.

భరత ఖండములోని ప్రజలలో చాలభాగము కాక సాయిడ్ జాతిని, చానికి సంబంధించిన మూడు ఉపజాతుల కును చెందినవారు. ఉత్తరభాగములోనివారు వార్టిక్ ఉప జాతికి చెందినవారని చెప్పవచ్చును. వీరు పొడగరులుగను, పొడుగు తలలు, సుస్పష్టముగ కనిపించు సోగ ముక్కు, నల్లనై లేక కొద్దిపాటి గోడునువర్ణపు వంకరలేని వెండ్రు

కలు, ఉబ్బల నేత్రములు, కొంచెము తెల్లని దేహచ్ఛాయ కలవారుగను ఉన్నారు. వీరిలో కొందరు ఉత్తరమునుండి రక్షిత భాగమువకు వచ్చిరి. తెలంగాణాలోను రాయల సీమయందును ప్రస్తుత ముండు లంబాడిలు ఇట్లు వచ్చినవారి సంతతివారే. కాకసాయిడ్ జాతిలోని రెండవ ఉపజాతి ఆరైన్ లేక ఆరైనాయిడ్ ఉపజాతి. బంగాళా రాష్ట్రము, మహారాష్ట్రము, గుజరాతు, కర్ణాటక ప్రాంతములలో నివసించు ప్రజలు చాలవరకు ఈ ఉపజాతికి చెందిన వారు. ఆంధ్రదేశములో దీనికి చెందినవారి పుంభ్య చాల



చిత్రము 1. లంబాడి

తక్కువ. ఎత్తయి, గుండ్రముగ నుండు రలలు, పొట్టిగను వెడల్పుగను ఉండు ముఖము, పొడవైన కమాను ఆకారము గలిగి ఉబ్బెత్తుగా నుండు ముక్కులు, వంకరలేని వెండ్రుకలు, కొంత పసిమి తేలివ దేహచ్ఛాయ - వీరిలో కనిపించు లక్షణములు. కాక సాయిడ్ ఉపజాతులలో ప్రధాన మైనది మధ్యధరా(మెడిటరేనియన్) ఉపజాతి. దీనికి చెందినవారే ఆంధ్ర దేశమందు, అందులో ముఖ్యముగ అభివృద్ధిగాంచిన మైరాపపు ప్రాంత ములందు ఎక్కువగ నున్నారు. పది వేల సంవత్సరములకు పూర్వ మీ యుపజాతివారే భరత ఖండమం

దంతట ఉండిరి. వీరు పొట్టిగనో లేక మధ్యస్థముగనుండు దేహముకలవారుగనో, ఎత్తయి పొడవైనట్టి కాని లేక మధ్యరకమైనట్టికాని తలలు, సామాన్యమైన కమనోమ్ములు, వెడల్పయి, పొట్టిగనుండు ముఖములు, సుస్పష్టముగ కని పించు మధ్యరకపు ముక్కులు, నల్లనై వంకరలు లేనట్టికాని, లేక, కొద్దిగ తరంగములవలె నుండునట్టికాని వెండ్రుకలు, గోరుమరంగుగల దేహము కలవారుగ నున్నారు. ఆంధ్ర దేశములోని బ్రాహ్మణులలోను, విశాఖపట్టణ మండలము లోని కాపులలోను ఈలక్షణము లెక్కువగ కనిపించుచున్నవి.

ఆంధ్రదేశములోని తక్కిన ప్రజల జాతి లక్షణములను వివరించు వపుడు దేశమును రెండు ప్రధాన ప్రాంతములుగ

వికటింపవచ్చును. ఈ ప్రాంతములలో మొదటిది అడవుల తోను, కొండలతోను కూడిన దక్కను పీఠభూమి; రెండవది గోదావరి కృష్ణా మండలములలోని మన్నెపు (పన్నెప్పి) ప్రాంతములు. దక్కను పీఠభూమిలోని అరణ్యభాములు ప్రధానముగ ఆస్ట్రాలాయిడ్ ఉపజాతికి సంబంధించినవారు. నల్లమంలోని చెంచువారు వీరిలో ముఖ్యముగ గుర్తించదగియున్నారు. ఈ యువజాతివారు పొట్టిగ నుండి, ఎత్తయి పొడవైన తలలు, సుస్పష్టమైన కనుబొమలు, వెడల్పుయి పొట్టిగ నుండు ముఖములు, కొంచెము ముందుకు వచ్చిన నోరు, చప్పిడిగను వెడల్పు గను ఉండు ముక్కు, గోడుమరంగు రేహాల్యాయ, నల్లగను తరంగముల వలె నుండు చెండ్రుకలు గలవారు. మొత్తముమీద, దక్షిణ భారతము లోని ఆదిమనివాసులలో రాణ భాగము ఈ యువజాతికి చెందిన



చిత్రము 2. గోయ

వారే. సూర్య తీర ప్రదేశము లందు మాత్రము మంగోలాయిడ్ జాతికి చెందినవారు కొందరు వీరితో కలిసియున్నారు. ఈ యువజాతివారందరు క్రమ క్రమముగ మధ్యధరా ఉప జాతి వారితో



చిత్రము 3. తెంచు



చిత్రము 4. వవర

వారని చెప్పటయ్యుక్తము. ఈ కలయిక వేలకొలది సంవత్సరముల క్రిందట ప్రారంభమై ఇప్పటివరకు సాగుచు వేయున్నది. దీని మూలమున ఇతర దేశములలోని ప్రజల లక్షణములు కొన్ని భరత

కలిసి పోవుట. జరుగుచున్నది. ముఖ్యముగ ఇది దక్షిణ ఆంధ్రములోని నముద్రతీర ప్రాంతములలో నివసించు ఏనాడులలోను, ఎరుకులవారిలోను స్పష్టముగ కనిపించుచున్నది.

మన్నెపు ప్రాంతములందును, ఒరిస్సా, మధ్యప్రదేశ్ రాష్ట్రముల సరిహద్దు ప్రాంతములందును మంగోలాయిడ్ జాతి లక్షణములుగల - (వీరు కొంతవరకు నలుపు జాతి వారిలో కలిసిపోయినను) - గడబలు, ఫవరలు నివసించు

చున్నారు. కోయవారు (మధ్యప్రదేశ్ లోని గోండులవలె) అడవులలోని ఆస్ట్రాలాయిడ్ ఉపజాతికిని, మైదానములోని మధ్యధరా ఉపజాతికిని మధ్య (రెండు ఉపజాతుల లక్షణములు కలిసిపోయినట్టి) వారని చెప్పవచ్చును.

జాతి విభాగము ఒక విధమైన మూలవిభాగమే కాని, పూర్తిగ నిర్దుష్టమైనది కాదు. ఇదికాక, వేలకొలది సంవత్సరములనుండి వివిధ జాతుల, వారు ప్రవచమునం దొక ప్రాంతమునుండి తక్కిన ప్రాంతములకు వెళ్లుచు, ఒకరితో నొకరు కలిసి పోవుట సంభవించుచునే యుండెను. ఇందుచేత ఏదేశమందునుకూడ శుద్ధమైన జాతి ఒక్కటికూడ లేదనియే చెప్పవలసియున్నది. జాతిసంకరము దేశము లన్నిటియందును జరుగుచు వచ్చెను. అందుచేత ప్రస్తుతము ఆంధ్ర ప్రదేశ్ ములో నుండు ప్రజలుకూడ అనేక జాతుల కలయికచేత ఏర్పడిన

ఖండములోని ప్రజలలో కనిపించుచున్నవి. ఒక విధముగ ఆలోచించినయెడల ప్రస్తుతము దేశమందు ప్రజలు జాతినిబట్టి మహాంజోదలో, అదిచనల్లూరు సంస్కృతికి చెందిన బహు ప్రాచీనకాలపు జాతికి సంబంధించినవారని యూహించవచ్చును. సంస్కృతియొక్క పురోభివృద్ధికి వివిధజాతుల కలయికయే ప్రధాన హేతువు. ఇతర జాతులతో సంబంధములేనివారు వెనుకబడిపోవుట సంభ

విండుచున్నది. మన్నెపు ప్రాంతములందు నివసించువారు వెనుకబడియుండుటకు వారికి ఇతరులతో సంవర్కము లేక పోవుటయే కారణము. కొన్ని జాతులు ఉత్కృష్టములైన వనియు, కొన్ని నికృష్టములైనవనియు భావించుట పొరపాటు. ఇది పాతబడిపోయిన భావము. సంస్కృతుల యొక్కయు, నాగరికతలయొక్కయు వృద్ధి కయములకు జాతిలక్షణములు కారణములు కావు. జాతుల కలయిక యుద్ధముల మూలమునను, వర్తక వ్యాపారముల మూలమునను జరిగినది. ప్రతి ప్రాచీన నాగరికతలో వివిధ ప్రాంతములలోని నాగరికతల ప్రభావము కనిపించుచున్నది.

మిశ్రజాతులు ఏర్పడుట సంస్కృతికయమునకు కారణ మన్న భావమునకు ఎట్టి ఆధారమును లేదు. మానవుల నైతికాభ్యున్నతికి జాతి నిమిత్తము కావేరదు. విద్య, శిక్షణ, సంప్రదాయములు మొదలయినవే దానికి ప్రధాన హేతువులు.

ఆంధ్రదేశములోని ప్రజలు ప్రధానముగ మధ్యధరా ఉపజాతికి సంబంధించినవారు. కాలక్రమమున తక్కిన జాతులవారుకూడ వీరితో కలిసిపోయిరి. ప్రస్తుతము ఆంధ్ర దేశమం దుండువా రాకారణమున మిశ్రజాతివారని చెప్ప దగియున్నారు. సి. జే. జి.

ముఖ్య మతవర్గములు

తెలుగుదేశములో హిందువులు, ముసల్మానులు, క్రైస్తవులు మొదలైనవారు కలరు. రాజ్యకాంతోసో, ఉదరపోషణనిమిత్తమో, మతప్రచారార్థమో పరదేశముల నుండి వచ్చినమహమ్మదీయులు ఇక్కడ స్థిరనివాస మేర్పరచుకొని ఆంధ్రదేశీయులైరి. వారు భయనయములను చూపి హిందువులనేకులను తమ మతములో కలుపుకొనిరి.

కాలక్రమమున దేశాంతరములనుండి వచ్చినవారును, వారి మతములను స్వీకరించిన తెలుగు హిందువులును ఏకమై సమ్మేళనము నొందుటవలన ఆంధ్రదేశములో ఇప్పుడు వర్తిల్లు మహమ్మదీయ సంఘము ఏర్పడినది.

ముస్లిములు తెలంగాణా ఆంధ్రరాష్ట్రములు కలసిన వికాలాంధ్ర భూభాగములో ఇరువది యెనిమిది లక్షలకు వైబిడి ఉన్నారు. శ్రీకాకుళము, హైదరాబాదు జిల్లాలలోనే ఒక్కొక్క జిల్లాలో అయిదేసి లక్షలకు వైగా నున్నారు. తరువాత గుంటూరు, నెల్లూరు, రాయలసీమ జిల్లాలలో వీరిసంఖ్య ఎక్కువ. కడప, కర్నూలు నగరములు వశాను నవాబుల ముఖ్యపట్టణము లగుటచేతను, ఈ వశాను వంశములవారి రాజ్యము రాయలసీమలో చాల భాగ మాక్రమించుటచేతను, రాయలసీమలో ముస్లిము జనసంఖ్య అధికముగ నున్నది. ఈ విధముగానే శ్రీకాకుళము, గుంటూరులు ఆపేరులుగల సర్కారులకు ముఖ్యనగరము లగుటచేతను, నెల్లూరు తూర్పు ఇండియా వర్తక సంఘముచారి (కుంఫిణి)వరిపాలనక్రిందికి వచ్చువరకు ముస్లిము గవర్నరు క్రిందనే ఉండుటచేతను ఆ జిల్లాలలో మహమ్మదీయుల సంఖ్య ఎక్కువగా ఉన్నది. విశాఖపట్టణము, తూర్పుగోదావరి, పశ్చిమగోదావరి, కృష్ణజిల్లాలు, విజయనగరము, పెద్దాపురము, పికాపురము, మొగలి

తురు, నూజివీడులు, జమీన్ దారుల వశమునం దుండుట చేత వైసుదీవిన జిల్లాలలో ముస్లిముల సంఖ్య చాల తక్కువ. హైదరాబాదు నగరము, గోలకొండ కుతుబు శాహివంశజాల కాలమునుండి, అనగా ఇప్పటికి సుమారు నాలుగువందల సంవత్సరములకువైగా ముస్లిం ప్రభుత్వమునకు రాజధానిగా ఉండుటచేత హైదరాబాదు జిల్లాలో ముస్లిములసంఖ్య చాల ఎక్కువ. వరునేడవశతాబ్దము మొదటిదశకము నుండి 1800ల వరకు ఉత్తరహిందూస్తానమునకు పశ్చిమమునందున్న అరాబియా, అఫ్ గానిస్తానము, పారసీకము, ఇరాక్, తుర్కీ మొదలైన దేశములనుండి యెందరో ముస్లిములు వచ్చిరి. వీరిలో అనేకులు వ్యాపారమునకో, ఉద్యోగముల నిమిత్తమో, నైన్యమున చేరు నిమిత్తమో, ఏదో యొక కారణమున కాలక్రమమున దక్కనుదేశమునకు వచ్చి బహుమనీ, గోలకొండ, విశాఖురము మొదలైన ముస్లిము రాజ్యములలో స్థిరనివాసము లేర్పరచుకొనిరి. వీరికి తోడుగా యుద్ధములలో విజితులైన వారును, ఇతరులును బలవంతముగాకాని, తమంతట తాముకాని, ఇస్లాము మతమును తీసికొన్న దేశీయులును ఆనేకులు లున్నారు. ముస్లిములు తెలుగుదేశమును జయించిన క్రొత్తలో దేశీయులనేకులను కత్తిచూపి తమ మతములోనికి త్రిప్పకొనిరి. మొదటి తరగతివారికి విదేశీ ముస్లిములని, రెండవ తరగతివారికి దక్కనీలని పేరు. (చూడు: దక్కనీలు, విదేశీముస్లిములు). దక్కనులో ముస్లిమురాజ్యము స్థాపితమైనప్పటినుండి హిందువులను ఇస్లాముమతములో కలుపుకొనుటకు తీవ్ర ప్రయత్నము జరుగుచునే వచ్చినది. హిందువులలో చాలమంది తమ ఆర్థికపరిస్థితి కాగువడు ననియో, గొప్ప పదవులు లభించు

ముఖ్య ముఖములు

వనియో, ఏదో ఒక ఆకాశో, ఏదో ఒకవిధమైన లాభమున కాంచి ఇస్లాము మతమును పుచ్చుకొన్నవారు నున్నారు; ప్రాణాలు కాపాడుకొనుటకు ఇక గత్యంతరము లేక ఇస్లాము మతమును స్వీకరించినవారును ఉన్నారు. మొత్తముమీద ముస్లిము ఇనసంఖ్యలో ఇస్లాము మతము పుచ్చుకొన్న హిందువులే ఎక్కువ, దూదేకుల సాయబలని వ్యవహరించబడువారు ఇట్టివారే (చూడు: దూదేకుల సాయబలు). ఇస్లాం మతమును పుచ్చుకొన్న వారిలో ఉన్నత పదవులలంకరించినవారును ఉన్నారు. కాని అట్టి వారు తెలుగుదేశములో చాల అరుదు (చూడు: కన్ను).

తెలుగుదేశములో మొదటి తడవ ముస్లిము పరిపాలన మంతరించి హిందూరాజ్యము ప్రతిష్ఠితమైన వెనుక ఈ దేశములో స్థిరముగ నిలిచిపోయిన ముస్లిములును, ఇస్లాము మతము పుచ్చుకొన్నవారును పరిస్థితులు మారుటవలన కాలక్రమమున హిందువులతో స్నేహభావముతో వర్తించుటకును, హిందూ రాజస్థల అధికారమునకు లోబడియుండుటకును నేర్చుకొనిరి. వారి ప్రవర్తనలో కలిగిన మార్పును గమనించి హిందూరాజస్థల వారిని తమ కొలువులోనికి తీసికొని రాజకార్యములలో నియోగించుచు వచ్చిరి. ఇది విజయనగరము నేలిన మొదటి దేవరాయల కాలమునుండి బరిగినది. విజయనగరాధీశ్వరులు - మొదటి దేవరాయలును, రెండవ దేవరాయలును సాబరిఖాను, ఖానఖాన ఒడయరులను తమకొలువులోనికి తీసికొని జాగీరు లిచ్చి ఆదరించిరి. విజయనగరాధీశ్వరులైన సదాశివరాయల ప్రధానియు, కార్యకర్తయు అయిన అళియరామరాయలు విజాపూరు సుల్తాను ఇబ్రాహీం ఆదిల్ షాహి షియా, సున్నీ విభేదములవల్ల తనవైస్యమునుండి తొలగించిన షియా సైనికులకు ఆశ్రయమిచ్చి ఆదరించెను; అంతే కాదు; వారినిమిత్తము విజయనగరములో నివసించుటకు వారి కొకవాడను ప్రత్యేకించి, అక్కడ వారినిమిత్త మొక మసీదుకూడ కట్టించి ఇచ్చెను. ఇట్లే బహమనీ సుల్తానులు కూడ తెలంగాణాలో తమ రాజ్యము సుప్రతిష్ఠితమైన తరువాత హిందువులను తమ కొలువులోనికి తీసికొని నమర్థులైనవారికి చిన్న యుద్యోగము లిచ్చుచు వచ్చిరి. క్రీస్తుశకము పదునాలుగవ శతాబ్దమునతమగుపాటికి మత విభేదములను పాటింపక హిందువులును, ముస్లిములును కూడ సైనిక ప్రయోజనముల నిమిత్తము ఒకరిసాహాయ్య మొకరు పొందుచువచ్చిరి. ఈ రీతిని శతాబ్దములు గడచినకొలది హిందూ రాజ్యములలోని హిందువులకును ముస్లిములకును, ముస్లిము రాజ్యములలోని ముస్లిములకును హిందువులకును పరస్పరము

మైత్రి పొచ్చినది. హిందువులు అరబ్బీ, పారసీ భాషలను, ముస్లిములు తెలుగు, సంస్కృతములను నేర్చుకొనుచుండిరి. ఇంతకంటెను హిందూ ముస్లిము మైత్రి బాగుగా వర్ధిల్లినది కుతుబుకాహి సుల్తానుల కాలములో. గోలకొండ కుతుబుకాహి సుల్తానులు కాము తెలుగుదేశమువార మనియే భావించిరి; హిందువులకు ప్రధానోద్యోగములను, ఉన్నత పదవులను ఇచ్చిరి; హిందూశాస్త్ర పండితులను, తెలుగు కవులను ఆదరించి వత్కరించిరి.

హిందూ ముస్లిము మైత్రి ఇంకను ధృఢపరమైనది బ్రిటిషు యుగారంభకాలములో. బ్రిటిషువారి అధికారమునకు లోబడి హిందువులను, ముస్లిములును సోదరప్రాయులైరి. ఇరువదియవ శతాబ్దములో ఇటీవల వచ్చిన ఖలాఫతు పాకిస్తాను ఉద్యమములు ముస్లిములలో కొంచెము మందగించిన మతాభిమానమును కొంతవరకు ఉద్ధీప్తము కావించినవి. అయినను అవి హిందూ, ముస్లిము సోదర భావమునకును, స్నేహబంధమునకును అంతగా భంగము కలిగించలేదు. నేటికిని తెలుగుదేశపు గ్రామములలో ఉధయ మతములవారును చాల కలిసి మెలిసి వర్తించుచున్నారు.

సంఖ్యనుబట్టి ముస్లిముల తరువాత చెప్పవలసినవారు శ్రైస్తవులు. క్రీస్తుశకము పదునారవ శతాబ్దములో 'జెసూయిట్ ఫాదరులు' శ్రైస్తవ మతమును వ్యాపింపజేయుటకు దక్షిణ హిందూదేశమునకు వచ్చి తమిళనాడులోని మధురను ప్రధానకేంద్రముగ చేసికొనిరి. శ్రైస్తవ మతప్రచారము నిమిత్తమును, వ్యాపనము నిమిత్తమును వచ్చిన మతఔధకులకు మిషనరీలని పేరు. శ్రైస్తవ మిషనరీలు కాలక్రమమున ఆంధ్రదేశములో కూడ ప్రచారము కావించిరి. మొదట వచ్చిన శ్రైస్తవులు 'జెసూయిట్ ఫాదరులు' గనుక 'క్రిశ్చియన్ చర్చి'కి (దేవాలయమునకు) తెలుగులో 'పాదరిగుడి' అని పేరు కలిగినది. 1765 నుండి తెలుగుదేశములో కొంత భాగము కుంభిణివారి వశమయినప్పటినుంచి శ్రైస్తవ మత ప్రచార మధికమయినది. శ్రైస్తవ మిషనరీలు మొదట అగ్రవర్ణములవారిని, ముఖ్యముగా బ్రాహ్మణులను, తమ మతమున కలుపుకొనుటకు ప్రయత్నించిరి, కాని అట్టి ప్రయత్నములవలన ఎక్కువ ఫలితము లేకపోయినది. అటుతరువాత వారు కడజాతుల(మాల మాదిగ)వారిలోను, అనాగరికులైన ఆదివాసులలోను మతప్రచారము కావించి, వారిలో ఆసేకులను తమ మతమున కలుపుకొనిరి. ఇట్లు శ్రైస్తవ మత ప్రవిష్టులైనవారి నిమిత్తము వారు పాకకాలలు స్థాపించి, ఉచితముగ వారికి చదువు చెప్పించిరి. వారిలో

వ్యాధిపీడితులైన వారికి ఉచితముగ మందు లిప్పించి వైద్య సహాయము చేసిరి; చదివి పరీక్షలలో ఉత్తీర్ణులైనవారిని తమ మిషను పతమున మత ప్రచారకులుగ నియోగించియు, తమ పలుకుబడిని వినియోగించి ప్రభుత్వోద్యోగముల నిప్పించియు వారి అభివృద్ధి కెంతయో పాటుపడిరి. మొట్టమొదట మత ప్రచారము నిమిత్తము శైలిలను తెనిగించి తెలుగువారిలో శైలిలు వ్యాప్యమును వెద చల్లుటకు అచ్చును మన దేశమునకు తీసికొనివచ్చి ముద్రణ యంత్రములను స్థాపించినవారును శ్రైస్తవ మిషనరీలే (చూడు: ముద్రణము). దేశములో ఉదారాశయముతో వైన నేమి, స్వప్రయోజనము నిమిత్తమయిన నేమి, కుంఫిడి పరిపాలనారంభ కాలమున విద్యావ్యాప్తికి ఎక్కువగా పాటుపడినవారును, మొన్నటి వరకును - పూర్వమంత ఎక్కువగా కాక పోయినను - పాటుపడుచున్నవారును శ్రైస్తవ మిషనరీలే. కడజాతులవారిని ఉన్నతస్థితికి తీసి కొనివచ్చుటకు శ్రైస్తవ మిషనరీలు చాల కృషి కావించిరి. వీరి ప్రయత్నములు తరుచుగా కరవు కాటక ములకు గురియైన రాయలసీమలో ఎక్కువగా ఫలించుచు వచ్చినవి. ఈ ప్రయత్నములవల్ల చాలమంది కడజాతుల వారు హిందూ మతమును విడిచిపెట్టి శ్రైస్తవ మతమును అవలంబించిరి.

శ్రైస్తవము పండొమ్మిదవ శతాబ్దము పూర్వార్థములో ఎక్కువగా వ్యాపింపలేదు; కాని క్రీ. శ. 1850 తరువాతి సుండి శ్రైస్తవ మతములోని పేరు పేరు సంప్రదాయములకు చెందిన మిషనులు, మిషనరీలు ధనవ్యయమును కాని, కష్ట నష్టములను కాని లెక్కచేయక పట్టుదలతో చేసిన మత ప్రచార ప్రయత్నములవలన మతవ్యాపనము క్రమముగా వృద్ధియైనది. శ్రైస్తవము పుచ్చుకొన్న దేశీయుల సంఖ్య అత్యధికముగా పెరిగిపోయినది. ఈ విషయము 1871, 1961 సంవత్సరముల జనాభా లెక్కలను పరిశీలించినచో తేట పడగలదు. 1871 సంవత్సరపు జనాభా లెక్కలనుబట్టి అప్పటి గంజాము, విశాఖపట్టణము, గోదావరి, కృష్ణ, నెల్లూరు, కడప, కర్నూలు జిల్లాలలోని మొత్తము శ్రైస్తవుల సంఖ్య 29,766. (అప్పటికి కృష్ణజిల్లా కృష్ణ, గుంటూరు జిల్లాలగను, గోదావరి తూర్పు గోదావరి, పశ్చిమ గోదావరి జిల్లాలుగను విడిపోలేదు). ఈ సందర్భమున బళ్ళారి, గంజాము జిల్లాలు అప్పటివలె ఇప్పుడు పూర్తిగా తెలుగు దేశములో లే వనియు, చిత్తూరు జిల్లా ఆనాటికి ప్రత్యేకముగ ఏర్పడలే దనియు, దానిలో కొంతభాగము అప్పుడు ఉత్తరాఝాడు జిల్లాలో కలసియుండె ననియు మనము భావకముంచుకొనవలెను. అందువలన తెలంగాణా మిన

హాగా 1871 నాటి తెలుగుదేశపు శ్రైస్తవ జనాభా పరిగా తెలవలెనన్న బళ్ళారి, గంజాము జిల్లాలలోని శ్రైస్తవ జనసంఖ్య చాల తీసివేసి ఉత్తరాఝాడులోనిది కొద్దిగా కలుపవలసియుండును. అందువలన తెలంగాణా మినహాగా తెలుగు దేశములోని శ్రైస్తవ జనాభా 1871లో మొత్తము మీద 29,766 కు చాల తక్కువగా ఉండియుండును. అట్టిది 1961 సంవత్సరపు జనాభా లెక్కలనుబట్టి చూచినచో అది నేటి ఆంధ్రరాష్ట్రములో 9,88,872 వరకు పెరిగినది. తెలంగాణాలోని కేవలము ఎనిమిది (ఇప్పుడు తొమ్మిదంట నవి) తెలుగు జిల్లాలలోనుగల శ్రైస్తవుల జనసంఖ్య 2,17,078. వేడు మొత్తము తెలుగు దేశ మంతటిలోను కలసి 12,05,945 గురు శ్రైస్తవులున్నారు. వీరిలో ఏకొద్ది మందియో అయిరోపియనులును, అమెరికనులును ఉండ వచ్చును. అట్టివారి సంఖ్య చాల తక్కువ. మొత్తముమీత శ్రైస్తవు లనబడువారిలో ఇంచుమించుగ అందరును పూర్వము శ్రైస్తవ మతము పుచ్చుకొన్నవారి పంతలి వారును, ఇటీవల శ్రైస్తవమతము పుచ్చుకొన్నవారును.

తెలుగు దేశములో ముస్లిములకంటెను, శ్రైస్తవుల కంటెను అధిక సంఖ్యాకులు హిందువులు. వీరిలో బ్రాహ్మణ, క్షత్రియ, వైశ్య, శూద్రులను నాలుగు వర్ణములు కలవు. ఈ నాలుగు వర్ణములలోను చేరని మరియొక కులము ఉన్నది. ఈ కులమువారికి పంచములని, అస్పృశ్యులని, అంటరాని వారని, చందాలురని వ్యవహారము. వీరిలో మాలలు, మాదిగలు అని రెండు వర్ణములు కలవు. గాంధీమహాత్ముని హరిజనోద్యమము వచ్చిన పాతక ఈ అస్పృశ్యులకు హరి జనులని పేరు కలిగినది. గాంధీమహాత్ముడు రాజకీయరంగ ములోనికి దిగిననాటినుండి దేశీయులును, ప్రభుత్వము వారును గూడ అస్పృశ్యతను తొలగించుటకును, హరిజను లకు విద్య చెప్పించి ఆర్థికముగ వారిస్థితిని బాగుపరచి వారి మద్దరించుటకును చేయగలిగినదెల్లను చేయుచున్నారు (చూడు: తెలుగుదేశము: హరిజనోద్యమము). వీరు కాక, తెలుగుదేశపు జనులలో కోయలు, చెంచులు, ఏనాడులు, ఎరుకలు మొదలైన ఆటవికులును, ఆదివాసులును కలరు (చూడు: ఆదివాసులు).

బ్రాహ్మణులు వేదములనుబట్టి ఋగ్వేదులు, యజుర్వేదులు, సామవేదులు, అథర్వవేదులు అని నాలుగు తెర గులు. బ్రాహ్మణులలోని ప్రధాన విభాగము లివే. యజుర్వేదులు కృష్ణ యజుర్వేదులని, శుక్ల యజుర్వేదులని రెండు తెరగులు. ప్రథమశాఖ అనబడువారు శుక్ల యజుర్వేదులు. వేదములనుబట్టి ఈ విభాగములు కలిగినను బ్రాహ్మణు లందరును ఒక్కటే. ఋషులనుబట్టి వారికి

ముఖ్య మతవర్గములు

గోత్రములు కలిగినవి. ఒకటే గోత్రముకలవారు నాలుగు వేద విభాగములలోను ఉండవచ్చును. ద్వైత, విశిష్టా ద్వైత, అద్వైతాది సిద్ధాంతములను ప్రతిపాదించు మత ములవలన మరల బ్రాహ్మణులలో మాధ్యులని, వైష్ణవు లని, శైవులని, స్మార్తులని వేరు విభాగములు కలిగినవి. వైష్ణవులలో తెంగల, వడగల అని రెండు విభాగములు కలవు. తెలుగుదేశమునందు తెంగల కాళివారే అధిక సంఖ్యాకులుగా ఉన్నారు. బ్రాహ్మణులలో శైవమును వ్యాపింపజేసినవారు క్రీవతి వండితుడు, శివలింక మంచన పండితుడు, మల్లికార్జున పండితుడు అని మువ్వురు పండి తులు (చూడు : పండిత త్రయము). శైవులైన తెలుగు దేశపు బ్రాహ్మణులలో వాడుకలో నున్నది పండితా చారము. తెలుగు దేశములోని శైవ బ్రాహ్మణా చార్యులకు ఆరాధ్యులని పేరు. శైవులు, వైష్ణవులు, మాధ్యులు కాని వేదవిహిత కర్మాచరణపరాయణులైన తెలుగు బ్రాహ్మణులను స్మార్తు లందురు. స్మృతుల ననుస రించువారు స్మార్తులు. పూర్వకాలమునుండి కేవలము అధ్యయన అధ్యాపనాది పట్కర్మనిరతులైనవారికి వైదికు లనియు, రాజకీయోద్యోగములందు నియుక్తులయిన వారికి నియోగు అనియు బ్రాహ్మణులలో మరల రెండు కాళి లేర్పడినవి. ఈ నియోగి, వైదిక భేదము క్రీస్తుశకము పదుమూడవ శతాబ్దమునుండి అరంభమై క్రమముగా దృఢ పడినది. ఆరంభములో ఈ రెండు కాళిలవారికిని అంతగా విభేదము పాటించబడలేదు. కాని, రాను రాను, వైదికులు వైదిక కర్మపరాయణులును, నియోగులు రాజకార్య ప్రవృత్తులును అయిన కొలది ఈ కాళిలకు ఎడ మెక్కువయై నది. క్రమముగా నియోగులు కళాపరిపోషకులును, వైది కులు వైదికధర్మ పరిరక్షకులును అయిరి. నియోగులలో వైష్ణవమతానుయాయులును, శైవమతానుయాయులును గూడ ఉన్నారు. పూర్వోక్తములైన విభేదములే కాళి దేశ విభాగములవలన కలిగిన మరొకవిధమైన కాళి భేద ములును ఉన్నవి. పూర్వము మనదేశము వేగినాడు, వెల నాడు, పాకనాడు, ముళికినాడు మొదలైన నాడులక్రింద విభక్తమయినది (చూడు : దేశవిభాగములు). ఒక్కొక్క నాడులో నివసించు బ్రాహ్మణులు ఆ నాడువేర వేగినాటి వారని, వెలనాటివారని వ్యవహరింపబడుచు వచ్చిరి. తెలుగుదేశములో పూర్వము వందలకొలది నాడు లుండగా నాడు, వెలనాడు, కమ్మనాడు, ముళికినాడు, కాసల నాడులవంటి చాల కొద్దినాడులే ఈ కాళి భేదములకు ఎట్లు కారణమయ్యెనో, మిగిలిన బహు సంఖ్యాకములైన నాడులవల్ల వివిధకాళి లేల ఏర్పడలేదో తెలియవచ్చుట

లేదు. ఈవిధమైన కాళి భేదములు ముఖ్యముగా వైదికు లలో కానవచ్చును. ఇట్లని పాకనాటి నియోగులు, వెల నాటికి సంబంధించినవారిలో ఆరువేలవారు (పట్టుపాపి యులు) లేకపోలేదు. ఇట్లే తెలింగాణములోని బ్రాహ్మణులు తెలింగాణులు. దేశవిభాగములవలన కలిగిన ఈవిధమైన కాళి భేదములు చాల పూర్వకాలములో కొన్ని ఇతర కులములలోగూడ ఉండె ననుటకు అవకాశము కలదు. కోమట్లలో కమ్మ కోమట్లని (కమ్మనాటికాళి కోమట్లు), విశ్వకర్మకులజలలో కమ్మలని (కమ్మనాటిలోనివారు) ఉండినట్లు కాననములవలన తెలియుచున్నది. రెడ్లలోకూడ ఇట్టి కాళి విభేదము కలదు. పంట, పాకనాటి, వెలనాటి, మోటాటి, కర్లాటి మొదలైన కాళి భేదములు దేశవిభాగ ములనుండి పొడమినవే. ఒక్క బ్రాహ్మణులలోను, రెడ్ల లోను తక్క దేశవిభాగములవలన కలిగిన ఈ విధమైన కాళి భేదములు రాను రాను ఇతర కులములలో అంత రించిపోయినవి. బ్రాహ్మణులలో వందవరీకులని మరి యొక తెగవారు ఉన్నారు. వీరు ఉత్తుంగ భుజనూను డయిన వందనచక్రవర్తి ఇచ్చిన వందనరాగ్రహారమును ప్రతిగ్రహించిన బ్రాహ్మణుల సంతతివారు (చూడు : వందన చక్రవర్తి). వీరిలో నియోగులును, వైదికులును కూడ ఉన్నారు.

వీరుకాక తెలుగుదేశములోని బ్రాహ్మణులలో ద్రావి డులని మరియొక తెగవారు ఉన్నారు. వీరందరు ద్రావిడ దేశము (తమిళనాడు)నుండి కొన్ని వందల సంవత్సరముల క్రిందట తెలుగుదేశమునకు వచ్చినవారు. ద్రావిడ బ్రాహ్మ ణులలో బృహచ్చరణము, వడమ మొదలైన కాళి లున్నవి. మరల బృహచ్చరణము వారిలో కంద్రమాణిక్యం, నత్యమంగలం, పళమానేరి, మశైనాడు మొదలైన పెక్కు కాళిలు గలవు. తెలుగుదేశమునకు వచ్చి ద్రావిడులు పూర్వము వేరు వేరు స్థలములలో స్థిరనివాసములు ఏర్ప రచుకొన్న కారణమున ఆయాస్థలముల ననుసరించి వారిలో ఆరామ ద్రావిడులని, పేరూరు ద్రావిడులని, ర్యాలి ద్రావిడులని, దిమిలి ద్రావిడులని, పుదూరు ద్రావి డులని, కుమ్మగుంట ద్రావిడులని కాళి భేదములు కలిగి నవి. వీరిలో పుదూరు ద్రావిడులు కంద్రమాణిక్యము వారని, పేరూరు ద్రావిడులు వడమలని, కుమ్మగుంట ద్రావిడులు మశైనాటి వారని చెప్పుదురు. ద్రావిడు లందరిలోను తెలుగుదేశమునకు మొట్టమొదట వచ్చిన వారు ఆరామద్రావిడులు. వీరు తెలుగుదేశమునకు వచ్చి రమారమి వేయిసంవత్సరము లయినది. తెలుగుదేశము లోని పంచారామములలో మొదట వలస లేర్పరచుకొనుట

చేత వీరికి ఆరామద్రావిడులను పేరు కలిగినట్లు చెప్పుదురు. వీరు తెలుగుదేశమునకు వచ్చి దళ శత్రుత్వములు కడచినందున తమ స్వభాషయగు తమిళమును మరచి ఆంధ్రదేశీయులై తెలుగువారి యాచారములను అవలంబించి తెలుగువారే అయి తెలుగుభాషను పెంపొందించారు. చిలకమర్తి లక్ష్మీనరసింహకవి, చెళ్లపిళ్ల వెంకట శాస్త్రి మొదలైన ప్రఖ్యాతాంధ్రకవులు ఆరామద్రావిడులు. అట్లే పుదుూరు ద్రావిడులుకూడ తెలుగుభాషకు చాల సేవ చేసి అభివృద్ధిని ఆర్జించిరి. వేదము వెంకట రాయశాస్త్రి, వావిళ్ల రామస్వామిశాస్త్రి మొదలైన పండితులు, కవులు పుదుూరుద్రావిడులే. ద్రావిడులు తెలుగు దేశమున కొనర్చిన మేలు అపారమునది.

తెలుగుదేశపు క్షత్రియులలో ఈ విధమైన కాళాభేదములు కానరావు. తెలుగుదేశములోని క్షత్రియులకు రాచకొలమువారని, రాజులని వ్యవహారము. వీరు వసిష్ఠ, కౌండిన్య, ధనంజయ, కాశ్యప అను నాలుగు గోత్రములకు చెందినవారు. విశాఖపట్టణము, తూర్పుగోదావరి, పశ్చిమగోదావరి, కృష్ణాజిల్లాలలో వీరిసంఖ్య యెక్కువ. వీరందరు తాము వరుసగా పరిచ్చేది, వర్ణాటక, కోట, కాకతిరాజస్వల సంకతివారమని చెప్పకొందురు. వీరిలో కాకతీయులు, కోటవారు, పరిచ్చేదులు పూర్వము తెలుగు దేశమున రాజ్యముచేసిన రాజవంశీయులే, కాని, వర్ణాటకు లెవ్వరై నది తెలియవచ్చుట లేదు. వీరు వరాట (బరారు) ప్రాంతమునుండి వచ్చిన కార్తవీర్యార్జునుని సంకతివారగు మ్రాహాయక్షత్రియులేమో యని తోచును. మూడవవర్ణయను క్షత్రియవీరుని నాయకత్వమున శకవర్షము 614 లో వసిష్ఠ, ధనంజయ, కాశ్యప, కౌండిన్య గోత్రులయిన రాచవారు తెలుగుదేశమునకు వచ్చినట్లు తెలుగుదేశపు క్షత్రియులలో వరంపరంగా వచ్చుచున్న ఒకగాథ కలదు. ఇది ఎంతవరకు సత్యమైనదో విచారించవలసియున్నది. (పూర్వోక్త)మూడవవర్ణ విశాఖపట్టణము జిల్లాలోని విజయనిగరము రాజధానిగా పాలించిన పూనపాటి వంశజులకు మూలపురుషుడని చెప్పుదురు.

హిందువులలో మూడవవర్ణము వారైన వైశ్యులకు కోమ ట్లనియు, ఆర్యవైశ్యు లనియు వ్యవహారము కలదు. వైశ్యులలో కళింగకోమట్లని, గౌర (గవర)కోమట్లని, భేరి నెట్లని విభేదములు ఉన్నవి. కళింగదేశము కాణాచిగా కలవారగుటచేత తెలుగుదేశపు వైశ్యులలో కొందరికి కళింగ కోమట్లని పేరు కలిగినది. ప్రస్తుతము వీరు విశాఖపట్టణము జిల్లాలోని చీపురువల్లి మొదలుకొని ఉత్తరముగ విశాఖపట్టణము, శ్రీకాకుళము జిల్లాలలో ఎక్కువగా

ఉన్నారు. ఈ రెండు జిల్లాలలోను ఇటీవల వ్యాపారము నిమిత్తము వెళ్లిన గవరకోమట్లకూడ కొద్దిమంది గలరు. 1794 సంవత్సరములో గవరకోమట్లకు కళింగకోమట్లకు విశాఖ పట్టణము జిల్లాలోని పద్మనాభ క్షేత్రమువద్ద వివాదము జరిగిన దనియు, అది మొదలుకొని కళింగకోమట్లు పద్మనాభముకొండ కనబడునంత సమీపమున ఉండరాదని ఒకనియను మేర్పడిన దనియు చెప్పు ఒక గాథ ఉన్నది. మొత్తముమీద వీరు విశాఖపట్టణము, శ్రీకాకుళము, గంజాము (ఓడ్రదేశము) జిల్లాలలోనేకాని వీరికి పశ్చిమ దక్షిణములందు ఎక్కువగా కనబడరు. తెలుగు దేశములోని మిగిలిన ప్రాంతములలో గవరకోమట్లు ఎక్కువ. కోమటి యన్న పేరు తెలుగుదేశపు వైశ్యులకే కాని, మరేదేశములోని వైశ్యులకును లేదు. అందువలన దక్షిణహిందూ దేశములోకాని, ఉత్తరహిందూ దేశములోకాని కోమట్లమని చెప్పకొనువారు ఎక్కడ నున్నను తెలుగుదేశమునుండి వెళ్లినవారనియే చెప్పవచ్చును.

ఇక నాలుగవవర్ణమువారిలో అనేకకులములు కలవు. వీనిలో అనేకములు వృక్షులనుబట్టి పర్పడినవే. వేరొక కొన్ని మతమునుబట్టి పర్పడినవి. కులమునకు గోత్రమని, పేరు. ఈ గోత్రములలో అంతర్గోత్రవివాహములు జరుపునవి కొన్ని; గోత్రాంతర వివాహములు జరుపునవి కొన్ని. మొత్తము మీద హిందూసంఘములోని వారందరు వేదవివితములును, పురాణోక్తములును అయిన కర్మలను జరుపువారే.

హిందూసంఘములోని కులము లన్నియు కలిసి పదు నెనిమిది - అష్టాదశ - వర్ణములని ప్రతీతి. ఈ యష్టాదశవర్ణములు ఏ వసువిషయమున పండితులలో అభిప్రాయభేదము కలదు. ఉన్నతకులములవారు క్రిందికులములలోని కన్యలను వివాహమాడి సంతానము కన్నచో అట్టి సంతానమునకు అనులోమజాతులవారని, క్రిందిజాతులవారు ఉన్నతకులములలోని కన్యలను వివాహము చేసికొని సంతానము కన్నచో అట్టిసంతానమునకు విలోమజాతులవారని ధర్మశాస్త్రవిదులు పేరిడియున్నారు. అట్టి అనులోమజాతులు ఆరు, విలోమజాతులు ఆరు, బ్రహ్మ క్షత్రియ వైశ్య కూద్రవర్ణములు నాలుగు, మాల, మాదిగ కులములు రెండు - ఇవన్నియు కలిసి అష్టాదశవర్ణములని కొందరు అందురు. మరికొందరు వేరొకరిని చెప్పుదురు. అష్టాదశవర్ణములనుగూర్చిన జాతిచాలు నాలుగైదువరకు కలవు. కాని అవి ఒకచానితో ఒకటి సరిపడవు. వీనిలో ఏది సరియైనదో చెప్పలేము; కాని హిందూసంఘము అష్టాదశవర్ణ సమన్వితమని ప్రసిద్ధము. ప్రతిగ్రామములోను, ప్రతిపురము

మూల్య మతవర్గములు

లోను అష్టాదశవర్ణములు ఉన్నను లేకపోయినను వ్యవహారమునకు అవి యన్నియు ఉన్నట్టే లెక్క.

ఇది యిట్లుండగా దక్షిణహిందూ సంఘమువారు కుడిచేతి కులమువారని, ఎడమచేతి కులమువారని రెండు తెరగులు. కుడిచేతి కులములు, ఎడమచేతి కులములు అను విభేదము ఈనాటిది కాదు; ఇప్పటికి రమారమి చేయి సంవత్సరములక్రిందటి నుండి వచ్చుచున్నట్లు కానవముల వల్ల తెలియవచ్చుచున్నది. కుడిచేతి, ఎడమచేతి కులము లను విభేదము హిందూసంఘమువారిలో ఒక్క దక్షిణ హిందూ దేశమునందే కాని, ఉత్తరహిందూస్తానమున కానరాదు. దక్షిణహిందూ దేశమునందయినను తమిళ, కన్నడ, ఆంధ్ర దేశములలోనే కాని మలయాళ దేశమున లేదు. కుడిచేతి, ఎడమచేతి జాతులకు వలంగై, ఇదంగై జాతులని తమిళములో వ్యవహారము. ఈ కుడి, ఎడమచేతి విభేదములు ఎప్పటినుండి మొదలో, ఎట్లు ఎందులకు వచ్చినవో తెలిసికొనుటకు ఆధారములు లేవు. హిందూసంఘములో ఎడమచేతి కులములవారికంటే కుడిచేతి కులములవారికి గౌరవమర్యాదలు, పరువు ప్రతిష్ఠలు, హోదా ఎక్కువ. ఈ కుడి ఎడమచేతి విభేదము మూల్యముగా వ్యావసాయిక జాతులవారికిని కిల్లులకును, అనగా విశ్వత్రాహ్మణులకును కలిగి వదిగా కన్పిస్తును. ఎడమచేతి కులములవారికి పంచాంగము వారు (పంచాననమువారు - విశ్వత్రాహ్మణులు) నాయకులు. కుడికులములవారిని 'మహానాటివా' రని, 'మానాటివా' రని అందురు. కుడికులములవారు ప్రధానముగ వ్యావసాయకులు. పెద్దిండ్లు మొదలైన కులకార్యాల వరములలోను, అకులకార్యముల సమయమునను తమకు పరంపరగా రాని, రివాజులేని కులమర్యాదలను, సాంఘిక గౌరవ విరుదములను, వాహవాదికములను ఈ యుభయ కులములలో ఏ కులమువారు వాడుక చేసినను, రెండవ కులమువారు అడ్డుపెట్టుచుండిరి. ఈ సందర్భముననే కుడి, యెడమకులములకు తరచుగా కలహములు సంభవించుచుండెడివి. ఇట్టి కలహములు హిందూరాజస్యాల పరిపాలనమున చాల తక్కువ. హిందూ ప్రభుత్వము లున్నంత కాలము 'మంత్రి మహానాటివారు' ఎడమ కులములవారిని అడుపులో ఉంచుచువచ్చిరి. హిందూప్రభుత్వ ముంకరించిన వెనుక ఇట్టి కలహములు అధికమైనవి. ఇటువంటి కలహములు 1788, 1790 సంవత్సరముల నడుమ మృత్యువులోను, తెలుగుదేశములో కుంభిణి ప్రభుత్వ ప్రారంభమయిన క్రొత్తలోను అధికమైనవి. ఇట్టి కలహములు సంభవించుటకుగల కారణములు 1843 సంవత్సరము నవంబరు 8వ తేదీన గుంటూరుజిల్లా మేజిస్ట్రేటుకు రాచే

వల్లికాగా రాచేలీను హెడ్డు వ్రాసిన అర్జీలోని ఈక్రింది వాక్యములవలన మరింత సుతోధమగును.

"కుడి అనగా మహానాటివారు అనిన్నీ ఎడమ అనగా మత్తులో చేరిన కంసాలులు, గొల్లలు, ముతరాచలు, మూడిగలు వగయిరాలు అనిన్నీ తెలియవస్తూఉన్నది. ఈ రెండు విధాలవారిలో పెద్దిండ్లు మొదలైనవాటిలో ఏమేమి కలతలు వుంటూవున్నవోనని విచారించినంతలో మహానాటి కులస్తులలో మాలకులస్తులు గుర్రాన్ని యెక్కి ఊరేగడము నకుమాత్రం కొన్ని గ్రామాదులలో కలతలు ఉన్నట్లున్ను. తతిమ్మాకులాలలో వారి వారి కులాచారం కారతమ్య ప్రకారం గుర్రాలు, పాలకీలు మొదలైనవి ఎక్కి భజంత్రిలు వగయిరా మేళాలతో కూడా పెద్దిండ్లలో వూరేగడం మొదలయినవి జరిగించుకునేయెడల ఎడమకులస్తులవల్ల అటంకమయి ఉన్నట్లున్ను తెలియలేదు. మాలవాండ్లు గుర్రాన్ని యెక్కి ఊరేగవయెడల కొన్ని గ్రామాదులలో హర్షించి ఉన్నట్లున్ను. కొన్ని గ్రామాదులలో ఎడమకులస్తులు మొదలయినవాండ్లు కలతచేస్తూవున్నట్లున్ను తెలుస్తున్నది. ఎడమకులస్తులలో కంసాలులు మొదలైన పంచదాయిలవాండ్లు పెద్దిండ్లు లేకుండానే యెడల గుర్రాన్ని ఎక్కి వూరేగడమునకు వచ్చిన మేళం తొంద్రాయి. అనగా గ్రామం కట్టేటప్పుడు సంతప్రతిష్ఠ కాలమప్పుడు పాతబద్ధరాయి వ్రంభందగ్గర నాచార్యకపోయేవా మహానాటివారు అటంకం చేసి కల్ల జరిగిస్తూవున్నట్లు తెలియబడుతూవున్నది. గొల్లవాండ్లున్న గుర్రాన్ని యెక్కి వూరేగేవకముకు కల్ల సంభవిస్తూవున్నట్లు తెలియవస్తూఉన్నది. ఈ యెడమ కులాల్లో చేరిన మాదిగవాండ్లు నాలుగుకట్టులా వట్టుకునే ఉల్లెడ, తెల్లకత్తి, కాలికి గజ్జె కట్టుకుని గ్రామంలోకి వచ్చే వకముకు మహానాటివారు అటంకము చేయడమున్నూ పుకయులకు కల్ల జరుగుతూవున్నట్లున్ను తెలుస్తున్నది" (గద్యచింతామణి, పుటలు 149-151).

తెలుగుదేశములో కుడి, ఎడమ విభేదములు కులమర్యాదల విషయమున ఉభయాలకు కలహములు కొంత కాలము క్రిందటివరకు ఉండెడి వమటకు ఇంకను ఉదాహరణము లీయవచ్చును కాని యది అనవసరము.

మహామ్మదీయ పరిపాలన కాలమున 'మంత్రి మహానాటివారు' ఎంత బాగ్రత్తగా అయాకులములను హద్దులో ఉంచి కులగౌరవమర్యాదాత్మికమణము జరుగకుంక కాపాడుటకు ప్రయత్నించినను క్రమక్రమముగా అది తిగుశు నడలివని. బ్రిటీషు ప్రభుత్వము మనదేశములో వేరు తన్ని వర్ణి అన్ని కులములవారిని, అన్ని మతములవారిని వరినహానముగ ఆదరించి ప్రభుత్వోద్యోగములు

ఇచ్చినకొలదియు, ఇంగ్లీషు విద్య, పాశ్చాత్య నాగరిక మనదేశములో కాగుగా వ్యాపించి దృఢపడిన కొలదియు సాంఘికులలో కులగౌరవమర్యాదల విషయమున పట్టుదల, అభిమానములు క్రమముగా నమసిపోయి అన్ని కులములకారు, అన్ని వర్ణములవారు ఒకటేమట్టమునకు వచ్చిరి. సాంఘికముగ కులములకు, కులములకు ఉండిన న్యూనత్వాధిక్యములును, వర్ణమునకు వర్ణమునకు ఉండిన

సాంఘికాచార మకవిభేదములును చాలవరకు అంత రించినవి. నేడు ఇండియా యూనియన్ ప్రభుత్వము వారి లక్ష్యము కులరహిత సంఘనిర్మాణ మగుటచేతను, ఈలక్ష్యమునకు అనుగుణముగ కావనములు చేయబడుచుండుట చేతను ఈవిభేదములు సాధ్యమైనంత శీఘ్ర కాలములో అంతరించిపోవుటకు అనువయిన మార్గములు చక్కనగు చున్నవి. మ. పో. క.

జీవనవిధానము - కుటుంబ జీవనము

మానవుడు సహజముగ సంఘజీవి. తోడిజనులందరితో కలిసి జీవించుటకు అలవాటు పడినవాడు. సంఘజీవనమునకు కుటుంబము ప్రాతిపదిక. పాశ్చాత్యదేశములలోని కుటుంబ విధానమునకును, ప్రాచ్యదేశములలోని కుటుంబ విధానమునకును - అందు ముఖ్యముగా భారతదేశములోని కుటుంబవిధానమునకును - చాల వ్యత్యాసము కలదు. సమష్టి కుటుంబపద్ధతి భారతదేశమున వాడుకలోనున్న కుటుంబవిధానపు విశిష్టత. భారతీయ సాంఘికజీవనముఖ్యలక్షణములలో సమష్టి కుటుంబపద్ధతి ఒకటి. ఈ పద్ధతియే భరతఖండములోని అన్ని దేశములలోను వాడుకలో ఉన్నది. ఇది హిందూనాగరికత ప్రారంభమైనప్పటి నుండియు ఇక్కడి పరిస్థితులనుబట్టి వాడుకలోనికి వచ్చినట్లు కాన్పించును. ఒకటే గర్భమున పుట్టిన సోదరు లందరు పెరిగి పెద్దవారై వివాహములు చేసికొన్న పిదప కూడ, వైత్యకమైన తమ ఆస్తిని పంచుకొని విడిపోయి విడివిడిగా కాపురములు పెట్టక అందరు కలిసి ఒక్క యింటనే కాపురముండి, ఏకపాకమునే భుజించి, వైత్యకమైన తమ ఆస్తిని కలిసి నిర్వాహకము చేసికొనుచు శ్యేష్ఠసోదరునివై పెత్తనముంచి జీవనము గడపు పద్ధతినే 'సమష్టి కుటుంబ పద్ధతి' యందురు. తండ్రి జీవించియున్నంత కాలము తండ్రిచే పెత్తనము. తల్లిదండ్రులకు ఈ పద్ధతిలో అమిత గౌరవాధికారము లుండును. ఒకయింటి యాడుబిడ్డలు వివాహముయిన పిదప అత్తవారింటికి పోయి, భర్తకు చెందిన సమష్టి కుటుంబములో భాగస్వామిను లగుచుండుదురు. కుటుంబ వ్యవహారములను సరిదిద్దు శ్యేష్ఠసోదరుడే కుటుంబములోని వారి కందరికి నగల విషయమున కాని, పెండ్లి పేరంటముల విషయమునకాని, బిట్టల విషయమున కాని ఏకొడవయు కలుగకుండ చూచు యజమాని. ఇట్లే శ్యేష్ఠసోదరుని భార్య గృహయజమానురాలు. ఇటువంటి సమష్టి కుటుంబము అందలి జనసంఖ్యనుబట్టి చిన్నది

కావచ్చును; చాల పెద్దదిగను ఉండవచ్చును. ఒక్కొక్క కుటుంబములో మనుమలే కాక మునిమునుములును ఉండవచ్చును. సమష్టి కుటుంబములో అప్పుడు జన్మించిన మగ పిల్లవాడైనను ఆస్తిలో భాగస్వామి యగును. సమష్టి కుటుంబపద్ధతి కుటుంబమువారిలో ప్రేమాదిగుణములు పెంపొందించి వారికి ఆయావిషయములలో మంచి శిక్షణ మొసగుటకు తోడ్పడెడిది. కాని, బ్రిటిషు యుగములో పాశ్చాత్యనాగరికతాప్రభావమువలనను ఆంగ్ల విద్యా వ్యాసంగమున కలిగిన స్వేచ్ఛా స్వాతంత్ర్యాధి భావముల వలనను, ఆధునిక పరిస్థితుల ప్రభావమునను సమష్టి కుటుంబ పద్ధతి క్రమముగా శిథిలత నొందినది. నేడు తెలుగుదేశములో సమష్టి కుటుంబములు నన్నగిలి అరుదయినవి. సోదరులు ఎవరికి వారు విడిపోయి విడివిడిగా జీవించుట ఇతర భారతరాష్ట్రములలో వలెనే, తెలుగు దేశములోను ఆచారమయినది. ఇందువలన బంధు ప్రేమాభిమానములు పూర్వముకంటె తగ్గిపోయినవి. సమష్టి కుటుంబములు వ్యష్టి కుటుంబములుగ మారుటవలన భూసంబంధమైన ఆస్తి క్రమ క్రమముగా తునకలై చిన్న పట్టాచారుల సంఖ్యపెచ్చినది. పురుషుడును, స్త్రీయును వివాహబంధమున భార్య భర్తలుగ కలిసి పరస్పర శ్రేయస్సునకును, సంఘక్షేమమునకును పాటుపడుచుండిరి. తెలుగువారి వివాహములలో వాడుకలోనున్న విశిష్ట సంప్రదాయము మేనరికము - అనగా సోదరి కుమారునికి సోదరుని కూతురునిచ్చి పెండ్లి చేయుట. ఈ యాచారమును ఆపవలంబ ధోరణయనులు అంగీకరించిరి; కాని, ఇతర వ్యృత్తికర్త లంగీకరింపలేదు. తెలుగు దేశములోని బ్రాహ్మణులలో ఇంచుమించుగ అందరును ఆపవలంబమాత్రులే యగుటచేత మేనరికము విధివిహితమైన ఆచారమే యైనది. సోదరుని కుమారునికి సోదరి కూతురునిచ్చి పెండ్లిచేయుటను ధర్మకావ్రజ్జులు అంగీకరింపరు. దీనికి ఎదురు మేనరికమని పేరు. అయినను

జీవనవిధానము - కుటుంబ జీవనము

తెలుగుదేశములో ఆధునిక కాలములో ఇట్టి వివాహములును జరుగుచున్నవి కాని అట్టివి అరుదు. చతుర్థ వర్ణములోని కొన్ని గోత్రములవారు తమ తమ గోత్రస్థులతోనే వివాహములు చేసికొందురు; కాని, అన్యగోత్రములవారితో వివాహములు చేయరు; మరికొందరు అన్యగోత్రములవారితోనేకాని వివాహసంబంధములను చేయరు.

సాధారణముగా ఒక్క కన్యను పెండ్లియాడుచే తెలుగుదేశములో సామాన్యంలో వాడుకలో నుండిన ఆచారము; అట్లని బహుభార్యాత్వము నిషిద్ధముకాదు. పూర్వము ధనవంతులు పెక్కుండ్రు స్త్రీలను వివాహమాడువారు. అది మనదేశములో చాల పూర్వకాలమునుండి వాడుకలో నుండిన యాచారము. వివాహము ప్రజాతంతువును కొనసాగించుటకును, అన్యయాభివృద్ధి నిమిత్తమును ఏర్పడినది. కనుక, భార్యకు పురుష సంకానము లేనిచో ఒకతెకంటె ఎక్కువమంది భార్యలను కట్టుకొనవచ్చునని స్పృతికర్తలు అంగీకరించి యున్నారు. ఈ విధముగా పూర్వకాలమునుండి బహుభార్యాత్వము అంగీకృతమైనది; కాని, బహుపతిత్వము అంగీకృతము కాలేదు. పురుష సంకానము లేనివారికి మాత్రమే ధర్మశాస్త్రకర్తలు బహుభార్యాత్వమును అంగీకరించినను, వాడుకలో పురుషసంకానము కలవారుకూడ ధనసంపన్నులు, దొరలు, సంస్థానాధిపతులు, మహారాజులు మున్నగువారు వెలుపురు భార్యలను పెండ్లియాడుట ఆచారమయినది. ఇది హిందూసంఘములోని మొదటి మూడువర్ణములలోను - అందు ముఖ్యముగా బ్రాహ్మణులలోను, క్షత్రియులలోను - ఎక్కువగా నుండెను. పూర్వము రాజ్యమేలిన రాజస్థలంలో ఇది మరియు ఎక్కువ. ఉన్నతవర్ణములవారిని నూచి కూద్రులును ఈ యాచారమును అవలంబించిరి. మహమ్మదీయులలో కూడ ఈ విధమైన ఆచారమున్నది. హిందూరాజస్థలము, నవాబులునుకూడ వివాహమును పేరు పెట్టియో పెట్టకయో వందలకొలది స్త్రీలను చేవట్టి తచ్చి కేవలము తోగవిలాసము నిమిత్తము తమ యంతఃపురములలో మంచుకొనుచు వచ్చిరి. బ్రాహ్మణులలో సగోత్ర వివాహములును, సపిండ వివాహములును ధర్మశాస్త్రముల ప్రకారము నిషిద్ధములు; కాని ధర్మశాస్త్రకర్తలు ఉన్నత వర్ణములలోని పురుషుడు తన క్రింది వర్ణములలోని కన్యలను వివాహమాడుట ఒకప్పుడు ఉండినట్లు ఆధారము లున్నను ఏవర్ణములోని పురుషుడు తా వర్ణములోని కన్యలనే వివాహమాడుట సచారముగ భావించుడు. ఉన్నత వర్ణములోని పురుషుడు తన క్రింది వర్ణములోని కన్యను వివాహమాడినచో, దానిని అనులోమ వివాహ మందురు (బ్రాహ్మ

ణుడు: క్షత్రియస్త్రీ; బ్రాహ్మణుడు: వైశ్యస్త్రీ; బ్రాహ్మణుడు: కూద్రస్త్రీ). ఇట్లే క్రిందివర్ణమునకు చెందినపురుషుడు పై వర్ణమునకు చెందిన స్త్రీని వివాహమాడినచో దానిని ప్రతిలోమ వివాహ మందురు (కూద్రుడు: బ్రాహ్మణస్త్రీ; కూద్రుడు: క్షత్రియస్త్రీ; కూద్రుడు: వైశ్యస్త్రీ). అనులోమ వివాహముల వలన పుట్టిన సంకానమునకు అనులోమ జాతులవారని, ప్రతిలోమ వివాహములవలన పుట్టినవారికి ప్రతిలోమ జాతుల వారని ధర్మశాస్త్రకర్తలు పేరిడిరి. ఇట్టి అనులోమ జాతు లారు, ప్రతిలోమ జాతు లారు - మొత్తము వండ్రెండు. యుద్ధములలో ఓడిపోయిన నృపతులు తమ కూతుండ్రను విశేతల కిచ్చి వారితో సంధి చేసికొనుట కూడ పూర్వపు ఆచారములలో ఒకటి. ఇందుకు దృష్టాంతములు మన చరిత్రలోనే కానవచ్చును.

త్రైవర్ణికులలో కాలికకుకాని కాలనికాని వివాహము చేయదగిన వయస్సు విషయమున ధర్మశాస్త్రకర్తలలో లిన్నాభిప్రాయము కలదు. మనువు ప్రకారము ముప్పదేండ్ల వయసుగల పురుషుడు వండ్రెండేండ్ల కాలికను పెండ్లాడవలెను. ఇరువదినాలుగేండ్ల వయస్సుకలవాడు ఎనిమిదేండ్ల కాలికను వివాహమాడవలెను. బృహస్పతి స్మృతిప్రకారము ఇరువదియొక్క సంవత్సరముల వయసు గలవాడు ఏడేండ్ల కాలికను వివాహము చేసికొనవలెను. ఇట్లే స్మృతికర్తలలో వివాహోచిత వయస్సు విషయములో మతభేదములు కలవు. కాని, పూర్వము మన దేశములో ఏ స్మృతి అనుసరింపబడుచుండెనో తెలిసికొనుటకు ఆధారములు లేవు. కాని, యాజ్ఞవల్క్య స్మృతిమీద ప్రసిద్ధ వ్యాఖ్యానముయిన విశ్వానేశ్వరుని 'మికాకర'ను శేతన కవి వద్యభూషణమున తెలిగించుటవలన ఆ స్మృతియే తెలుగు దేశములో వాడుకలో ఉండి యుండవలెనని తోచుచున్నది. స్థానికచరిత్రలో - అరుదుగానే అయినను - యాజ్ఞవల్క్య స్మృతి ప్రస్తావము పై అభిప్రాయమును బలపరుచుచున్నది. యాజ్ఞవల్క్య స్మృతియైనను, మను బృహస్పతి స్మృతులవలె కాలికల వివాహమునకు యుక్తమయిన వయస్సును ఇదమిత్యమని నిర్ణయించి యుండలేదు. మొత్తముమీద పూర్వకాలములో కాల్యవివాహములే వాడుకలో నుండెననియు, కాలికలకు ఏడు, పదినంవత్సరముల మధ్యవయసు వనే వివాహములు జరుగుచుండెననియు, వధువునకు వరునికి వయస్సులో ఉండు అంతరము ఇప్పుడు జరుగుచున్న వివాహములలో నున్నదానికంటె ఎక్కువగ ఉండెననియు చెప్పవచ్చును. పూర్వకాలములో వధువు పక్షమువారికి వరుని పక్షమువారు ఉంకువ (కన్యాకుల్యము) డెల్లించుట ఆచారముగా నుండెను. ఇటీవలనే బ్రిటిషు యుగమున

ఇంగ్లీషువిద్య వ్యాపించినకొద్దీ, ఆంగ్ల విద్యార్థికులకు ప్రభుత్వోద్యోగములు లభించినకొద్దీ, ఉన్నత విద్యలోను, కళా కాల విద్యలోను విద్యార్థులు ఉత్తీర్ణులైనకొద్దీయు కన్యా కుల్కాచారము క్రమముగ ఊడించి వరకుల్కము ఇచ్చుట ప్రబలి చాని పరిమితియు పెంపొందుచు వచ్చినది. భూసంబంధమైన ఆస్తికిని, ధనమునకును ఆశించి తలిదండ్రులు తమ శాలికలను రెండవమారు, మూడవమారు పెండ్లి చేసికొను వృద్ధులకును కట్టెట్టుట కూడ ఉండెడిది. కాని, క్రమముగా ఇంగ్లీషువిద్య ప్ర్యులలోను, పురుషులలోను వ్యాపించినకొలదియు భారత దేశములోనే బాల్య వివాహములు కూడ వనియు, ఈడు వచ్చిన తరువాత కాని బాలికలకు వివాహమొనరించుట కూడదనియు ఆందోళన బయలుదేరినది. ప్రభుత్వపు చట్టముద్వారా బాలికల వివాహోచిత వయః పరిమితిని హెచ్చించుటకు ప్రయత్నములు జరిగినవి. ఈ విధమైన సాంఘిక సంస్కరణములకు పాటుపడినవారు శ్రీ కందుకూరి వీరేశలింగమగారు. వారు ప్రహసనములు, చిన్న చిన్న హాస్య సంవారరూపకములు, చిన్న నాటికలు వ్రాసి, ఉపన్యాసము లిచ్చి తెలుగుదేశములో గొప్ప సంఘసంస్కరణోద్యమమును లేవదీపిరి. వీరికి విద్యార్థులు అండగా నుండి ఈ యుద్యమము జయప్రదమొనరించుటకు చాల తోడ్పడిరి (చూడు : వీరేశలింగము, కందుకూరి). భారతదేశము మొత్తముమీద జరిగిన ఈ యాందోళనమునకు ఫలితముగా వివాహపు చట్టములలో చాల మార్పులు వచ్చినవి. చట్టము ప్రకారము ఇప్పుడు వితంతు వివాహములు మాత్రమే కాక, వర్ణాంతర వివాహములును సమ్మతము లైనవి. బాలికలకు వివాహోచితమైన వయస్సు ఇప్పుడు పదునారేండ్లును, బాలురకు ఇరువది యొక్క సంవత్సరములును నిర్ణీతమైనది. భార్య ఉండగా ఇంకను ఇతర కన్యలను పెండ్లియాడుట చట్టము ననుసరించి శిక్షార్హమైనది.

సాధారణముగా పూర్వము వివాహములు అయిదు దినములు మహావైభవముతో జరుగుచుండెడివి. బ్రాహ్మణులలో - అందునను నియోగులలో - ఎంతలేనివాడయినను తోగము మేళములతో అయిదు దినములు వివాహము జరుపనివానికి సంఘమున గౌరవ ప్రవర్తులు తక్కువగ నుండెడివి. తమ శక్తికి మించి దుర్వ్యయమును భావనలేక అడవిరముగ వివాహము నైదుదినములు జరుపుట వలనను, వరకుల్కము క్రమక్రమముగ తెరిగిపోవుటవలనను అనేక బ్రాహ్మణ కుటుంబములు, ఒకప్పుడు పచ్చగ నుండినవి, చితిగిపోయినవి. సాధారణముగ అన్నియారా బాల్యముల విషయమునందును క్రింది వర్ణములవారు

ఉన్నత వర్ణములవారిని అనుకరించుట పరిపాటి యగుటచేత వరకుల్కాచారము క్రింది వర్ణములలోనికిని ప్రాకినది. వివాహాడంబరమును అతిశయించినది. శ్రీ వీరేశలింగో పజ్జమైన సంస్కరణోద్యమము వివాహములలో జరుగు దుర్వ్యయమును తగ్గించుటకును, వివాహములలో తోగము మేళములు లేకుండ చేయుటకును వేశ్యాదర్శన నిషేధమునుకూడ తలపెట్టినది. నాటినుండి సంస్కరణోద్యమ ఫలితముగను, ఇతర ఆర్థిక పరిస్థితుల ఫలితముగను క్రమముగా దేశములో వచ్చిన మార్పుపలన ఇటీవల వివాహపుతంతు అంతయు ఎక్కడనో ధనికుల, ఆస్తివరుల యిండ్లలో తక్క ఒక్క దినములోనే పూర్తియగుచు వచ్చుచున్నది. ఇటీవల రిజిస్టర్డ్ వివాహములు, రజస్వలానంతర వివాహములు వచ్చిన తరువాత వివాహోత్సవములలో తోగాడంబరముల నిమిత్తము ఒడ తెరుగక మితిమీరి వ్యయముచేయుట అనుచితమును, అనర్థకమును అను వివేకము సాంఘికులలో కలిగినప్పటినుండి, ఏకదిన వివాహములు తరచైనవి.

వివాహము కాకపూర్వమును వివాహమైన తరువాతను బాలికలచేత నోములు నోమించుట, వ్రతములు చేయించుట తెలుగుదేశములో ఆచారము. ఇట్టి నోములు, వ్రతములు చాల కలవు. సాధారణముగా బాల్యవివాహములే పూర్వము జరుగుచుండుటచేత తెలుగు కన్యలు నోచు నోములు, వ్రతములు వివాహము అయినప్పటినుండియే ప్రారంభమగుచుండును. వీనిని కన్యకలు ఐదువతనము నిమిత్తమును, ఐశ్వర్యము నిమిత్తమును, సవతిపోరు లేకుండు నిమిత్తమును ముఖ్యముగా నోచుకొనుచు వచ్చినను వీని యాచరణవలన సదభ్యాసములు, ఆస్తికభావములు, దైవభక్తి, పాపభీతి, ధర్మానురక్తి కలిగి బాలికలకు చక్కని శిక్షణము ఏర్పడెడిది. వీనిలో కొన్ని ప్ర్యులనేకులు కలిసి నోచుకొనునవి, ఆచరించునవి అగుటచేత ముందు ముందు సమష్టి కుటుంబములలో భాగస్వామినియగు బాలికకు పరస్పర సహకారము, ప్రేమ, మైత్రి మొదలగు గుణములకు బీజములను నాటి ఆమెలో ఉత్పాదమును పెంపొందించుచు వచ్చినవి. ఈ నోములలో చాల వానికి పాటలు కలవు. జీవన మంతయు ఆటలతోను, పాటలతోను, నోములతోను, వ్రతములతోను గడచుట వలన ప్ర్యులకు ఉల్లాసకరమైన వ్యావృత్తి యేర్పడి జీవనభారము కాని, అత్తింటి కాపురపు క్రోత్తదనము కాని అంతగ కనిపించెడిదికాదు. పాశ్చాత్యసాగరికత దేశములో వ్యాపించిన పిదప, బాలికలు ఉన్నత పాఠశాలలలోను, ప్రభుత్వ కళాశాలలలోను చేరి ఆంగ్ల విద్యనభ్యసించిన పిదప, ఆయా పరిశాలయం దుత్తీర్ణులయి ప్రభుత్వ కార్యాలయములలోను

పాకకాలంలోను, కళాకాలంలోను ఉద్యోగములందు నియుక్తులగుచు వచ్చిన తరువాత, మారిపోయిన ఆర్థిక పరిస్థితులవల్లను మగవారిలోవలెనే స్త్రీలలోను సాధారణముగ భగవద్భక్తియు, ఆధ్వికతయు వన్నగిలుచు వచ్చుటతో పూర్వపు నోములు వ్రతములు కూడ చాలవరకు కళావశేషములయినవి. ఇంకను వీనిని నోచుకొను స్త్రీలు, అంతగా ఆంగ్లవిద్యాగంధము లేనివారు, ఏ వ్యైల్యపంఖ్యాకులైనను గ్రామములలో కలరేమో కాని పురములలోను, పెద్ద నగరములలోను కానవచ్చుట అరుదు. ఇప్పటికి ముప్పది నలువది సంవత్సరముల క్రిందటివరకు క్రాంతి మూలములో మంగళవారముల సాయంతనములందు చక్కని రంగురంగుల చీరలు కట్టి, బయ్యార మొలికించు నడకలతో గుములు కట్టి పేరంటమునకు పోయి పెనగల వాయనము లందుకొను పేరంటాండ్ర దృశ్యములు ఇప్పుడు అరుదుగ కానవచ్చును. తెలుగు సంఘములో అత్యంత శీఘ్రగతిని సంభవించుచున్న మార్పులో నోములు నోచుట, వ్రతములు ఆచరించుట అనునవి, ఇతర ప్రాచీనాచారముల వలెనే ఇక కొంతకాలమునకు, ముచ్చటకు ఉటుసుపోకకు చెప్పికొను గతకాల విశేషములకు పరిణమింప వచ్చును.

భారతదేశములోని ఇతరప్రాంతములలో వలెనే తెలుగు దేశములోకూడ భార్యగతించిన పిదప భర్త మరల పెండ్లి చేసికొను నాచారము ఉన్నది. కాని భర్తగతించిన పిదప కాపురమునకు వెళ్లనికాలికయయినను మరల వివాహము చేసికొనుట పూర్వమాచారవిరుద్ధము. భర్తతో సహాగమ వముచేయుటయే పూర్వము సచారాచారము. ఈసహాగమ నాచారము తెలుగుదేశమున ఎప్పటినుండి వచ్చినదో తెలియదు. కాని, పదునాలవ శతాబ్దమునుండి వచ్చిన తెలుగువ్రబంధములలో కళాసందర్భమునకు ప్రసక్తమయినను కాకున్నను సహాగమనవిధివలన సతికి పుణ్యలోకములు కలుగునని దానివ్రసక్తి యుగ్గడింపబడినది. శ్రీనాథవిరచితమైన కాళిఖండములో సహాగమనప్రళంప కలదు. సంస్కృత కాళిఖండములో పతివ్రతమగుర్చిన ప్రళంప యున్నది కాని సహాగమన ప్రసక్తిలేదు. అయిన నొక్కటి మాత్రము నిజము. పదునాలుగవ శతాబ్దములో హిందూరాజ్య సముద్ధరణ కాలమునుండి, తెలుగుకవులు ధర్మోపదేశమునకు ఆవళాళము కలిగినప్పుడును, తమకు ఉచితమని తోచిన చోటను వ్రబంధములలో ఈ యాచారప్రళంప వ్రసగించి, దాని వలన కలుగు పుణ్యవిశేషమును పెద్దగ వఖివర్ణించుచునే వచ్చిరి. ప్రౌఢకవి మల్లన రుక్మాంగద చరిత్రములో ఈ యాచారము వఖినుతించియున్నాడు. పదునాలుగవ శతాబ్దమునకు పూర్వము దక్షిణహిందూదేశమునకు వచ్చిన

మార్కొ పోలోవంటి విదేశయాత్రికు శియాభాషమును గురించి ప్రాసినట్లు కాన్పించుచు, కాని, పదునాలుగవ శతాబ్దము పూర్వార్థములో వచ్చిన ఫ్రెయర్ ఓడోలిక్, ఫ్రెయిర్, తోర్నానస్ అను వారును, కారికరుచాత వచ్చిన విదేశ యాత్రికులును కాము దర్శించిన సతీసహాగమున కృత్యములను విపులముగా అభివర్ణించి యున్నారు. దీక్షిభజన రించి చూడగా శుభామ్మదీయరందయాశ్రమ తమజాతి ముందియే ఈ-యాచారమునకు తెలుగుదేశములో ఎక్కువ ప్రచారము కలిగినట్లును, ఎక్కువగ ఆచరణలోనికి వచ్చినట్లును కనిపించు చున్నది. ఈ విధముగా భర్తతో సహాగమనముచేసిన సమలకు, అయిదుగా నైననేమి, పేరంటాల గుళ్లనుపేర గుళ్లనిర్మితమై ఏటేట పూజాపురస్కారములు, తిరునాళ్లు జరుగుటకూడ కలదు. ఈయాచారము తెలుగు దేశములో వ్యాప్తిలో నుండినను ఏయేవర్ణములవారు దీనిని అవలంబించుచుండిరో, ఏవర్ణములవారు వలంబించినను వారిలో విగత భర్తృక లందరు దీని వలంబించుచుండిరో లేదో తెలిసికొనుటకు ఆధారములు లేవు. ఇండియాకు గవర్నరుజనరలైన విలియం బెంటింకు ప్రభువు 1880లో క్రూరమును, అమానుషమును అయిన ఈప్రాచీనాచారమును చట్టముద్వారా నిషేధించువరకు మద్రాసు రాజధానిలో ఇది సాగుచునేయుండెను. అటుకరుచాత బంగాళ దేశములో ఈశ్వరచంద్ర విద్యాసాగ రను గొప్పసంస్కృత విద్యాంసుడు వితంతువివాహసంస్కరణమును ఆరంభించిన పిదప మనదేశములో శ్రీవీరేశలింగముగారు వితంతువివాహములు ధర్మశాస్త్రసమ్మతము లనియు, కాలవితంతువుల స్థితి దుఃఖపాకువై సంఘములో అనేకావర్ణములకు కారణమగుచున్న దనియు చెప్పి, కాలవితంతువులకు వివాహములు చేయుటకు అసాధారణకృషి చేసి సఫలీకృత మవోరథ దయ్యెను. ఆయన సంస్కారోద్ధ్రమమును వ్రజలలోని మూఢవిశ్వాసములు దురాచారములు మొదలైనవి నిర్మూలించి సంఘమును సంస్కరించుటకే తలపెట్టినను దాని ప్రధానలక్ష్యము వితంతువివాహచరణమే. వీరేశలింగముగారి అసాధారణకృషివల్లను, వాగ్వాద ఉపన్యాసకైపుణి వల్లను, రచనలవల్లను వితంతువివాహ సంస్కరణము దేశములో వేరు తన్ని క్రమముగా వర్ధిల్లినది. నేటికీకూడ ఈసంస్కరణమున కఠిముఖులు కానివారు స్వల్పసంఖ్యాకులు పూర్వార్థాచారవచాయణలలో ఉన్నను దేశము మొత్తముమీద దానిని అడరించి అంగీకరించినది. నేడు వితంతు వివాహము అనేకము జరుగుచున్నది.

గృహస్థులు ఆచరింపకలనివ కఠిరసంస్కారములు చాల ఉన్నవి. కానిలో ముఖ్యములయినవి గర్భాభాషము,

పుస్తకములు, సీమంతము, శాశ్వతము, నామకరణము, అక్షరాలము, బాలము, ఉపనయనము, వివాహము, అంజన్య కర్మము అనునవి. సాధారణముగా త్రైవర్ణికులంతకు అచరించు సంస్కారము లివి.

గృహస్థాశ్రమమును స్వీకరించినవారు చేయవలసిన శ్రుతములు, దానములు, ధర్మములు, తీర్థయాత్రా సుసేవనము మొదలైనవి అనేకము. పుణ్యక్షేత్రములను దర్శించుట, పుణ్యతీర్థములలో క్రుంకురిడి పితృకర్మవాడులు చేయుట, చాల ప్రాచీనకాలమునుండి వచ్చుచుండిన ఆచారములు, శాశ్వతశ్రుతములలోని పుణ్యక్షేత్రము లన్నిటిని దర్శించగలిగినను లేకపోయినను ఉత్తరావధమున గంగా నీరమువలెగా కాళిని, దక్షిణదేశమున నముద్రతీర్థముయిన రామేశ్వరమును సందర్శించుట కైనను పూర్వము గృహస్థులు విద్యభ్యాసముచేసివారు. పూర్వము లైట్లు లేకపోవుట వలన ప్రతియాత్ర కాలినడకనే మణిలు చేసికొనుచు, కఠినయప్రయాణములు చేయవలసియుండుటచే కష్టపాఠ్యముగ ఉండెడిది. ఈ కారణముననే 'కాళిపోయినవాడును కాటికి పోయినవాడును సమాన' మను నానుడి కలిగినది. కాళియాత్ర కావించి జీవముతో యాత్రికుడు తిరిగి వచ్చునో రాదో యను అనుమానము ఉండెడిది. కాళికావడిలో కాళినుండి తిరిగివచ్చిన యాత్రికుని, ఊరిలోని విద్యజ్ఞనము ఊరి పాలిమేరవరకు పోయి మేళకాళములతో వేదపారాయణముచేయుచు గృహమునకు తీసికొని వచ్చువారు. తరువాత అరుగునది కాళి సంతర్పణ. కాళినుండి తీసికొనివచ్చిన గంగను రామేశ్వరమువొద్ద నముద్రములో కలుపుట ఆచారము. అట్లుచేసిన నది పూర్ణయాత్ర. కాళియాత్ర చేయలేనివారు కంచియాత్ర చేయువారు. కాంచియాత్రికులుకూడ కంచికి వెళ్ళి దివ్యస్థలమును సేవించి కంచికావడి తీసికొనివచ్చువారు. ఇవి కాక తెలుగుదేశములో శ్రీతైలము, అహోబలము, తిరుమల-తిరుపతి, పంచారామములు మొదలైన పుణ్యక్షేత్రములు చాల కలవు. వీనిలో శ్రీతైల, పంచారామములు వైవక్షేత్రములు; అహోబలము, తిరు

పతి వైష్ణవ క్షేత్రములు. వేటికిని వీనిని సందర్శింపజాలి యాత్రికులు వేవవేలు. గృహస్థులు చేయవలసిన శాశ్వత ధర్మములును, వ్రతములును అనేకము. ఇట్టిదానములకు వ్రతములను దేవగిరి యాశ్రమభూపతుల ఆస్థానమున శ్రీకరచారిపుణ్యుగ్గ మంజీవ హేమాద్రితండ్రికుడు తన చతుర్వర్గచింతామణిలోని దానఖండ వ్రతఖండములలో వికడముగ వర్ణించియున్నాడు. ఈతడు క్రీస్తుకము వదమూతన కళ్యాణము ఉత్తరావధములో నుండెను. ఈతని గ్రంథము క్రీస్తుకము వదునాలుగవ కళ్యాణముపూర్వార్థము కాటికి తెలుగుదేశములో బహువ్రత్యాత్మకమై, అందు చెప్పిన దానములు, ధర్మములు, వ్రతములు అనేకము అచరణలోనికి వచ్చినవి. దానము లసంఖ్యాకములుగ మన్నను నానిలో ముఖ్యమైనవి మహారాజులు, ధనాధ్యులు ఆచరింపవలసినవి పదునారు. తెలుగుదేశములో పూర్వ మత్యంతప్రసిద్ధినిగన్న దానము అన్నదానము. నిరకాన్నప్రదాతలై తెలుగుదేశములో పూర్వము పేరు గడించిన గృహస్థు లెందరో యుండిరి. ద్వాదశీవ్రత సమాచరణమున కొన్ని కుటుంబములవారికి ద్వాదశీవారనికూడ పేరు కలిగినది. తెలుగుదేశములో పూర్వమునుండి ఎక్కువగా వాడుకలో నుండనవి ఏకాదశీ ద్వాదశీ వ్రతాదులు. ఈ వ్రతాదులను ఆచరించు సందర్భమున ఎక్కువగ సంతర్పణలు, మహారాధనలు జరుగుచుండెను. ఇటువంటి వ్రతాదుల ఉత్కృష్టతను చానిని ఆచరించినందువలన గలుగుఫలమును వివరించు నిమిత్తము రుక్మాంగద చరిత్రము, శివరాత్రి మాహాత్మ్యము, దోమవారవ్రతమాహాత్మ్యము మొదలైన కావ్యములు తెలుగులో వచ్చినవి. ఈ వ్రతాదులలో వ్రత్యేకము లైవు లాచరించునవియు, వ్రత్యేకము వైష్ణవుల లాచరించునవియు. కలవు. స్వార్థు లీరెండురకముల వ్రతములను ఆచరించుట కలదు. వ్రత్యులకును, వైష్ణవులకును, తదితరులకును ఆచారములలో చాల వ్యత్యాసము లుండుటయే కాక చిత్రములైన వ్రత్యేకాచారములును కలవు.

ఆటలు, వేడుకలు, వినోదములు

అంగ్లేయులకు క్రీకెట్టు మొదలైన వున్నట్లు తెలుగువారికి ప్రసిద్ధములైన బాతీయ క్రీడలు కక్కువ; లేవన్నను అది వికృతరూపము కాదు. వయసు వచ్చిన యువజను లాడునట్టి ఆట లరుదు. అట్లని ఆటలు మొదలే లేవని కాదు. మన ప్రబంధములలో చాల చాలిక లాడు క్రీడ లనేకము

వర్ణితములైనవి. అట్టి కానిలో ఇప్పటికిని చాల క్రీడలు వాడుకలో నున్నవి. సాధారణముగా పూర్వము ఏదెనిమిది దేండ్లు పదేండ్లు వచ్చువరకు మనదేశములో కాలురును చాలికలును కలిసియే ఆడుకొనుచారు. ఇటీవల బ్రిటీషు యుగములో ఇంగ్లీషువిద్య వ్యాప్తమయిన కొద్ది కాల

ఆటలు, వేడుకలు, వినోదములు

బాలికలు వేరువేరు పాఠశాలలకు పోయి చదువుకొన్న కొద్ది, పూర్వపు ఆటలమీదను, ఆచారములమీదను అభిరుచి క్రమముగా నన్నగిల్లినది. ఆయాటలు కూడ చాలవరకు ఆట లనిపించక మూలబడినవి. ఇందువలన ప్రబంధములలో వర్ణితములై ఒక శతాబ్దము క్రిందటివరకు వాడుకలో నుండిన ఆటలలో అనేకము ఎట్లాదుదురో ఎవరికిని తెలియదు. మన తెలుగు నిఘంటువులలో ఇట్టివానికి అర్థము వ్రాయవలసి వచ్చినపుడు అట్టి ఒక్కొక్క యాటకు క్రీడావిశేషమనో, బాలక్రీడా విశేషమనో వ్రాయుటయే పరిపాటి; కాని దానిని వర్ణించుట ఉండదు. ఇట్టి యాటలను అయ్యలరాజు నారాయణామాత్యుడు తన హంసవింశతి కావ్యములో విడివిడిగ అక్కడక్కడ ఉటంకించుటయే కాక ప్రత్యేక మొక కథలో సీసమాలికలో ఒక జాబితా నిచ్చి యున్నాడు. ఇందువలన మన కాయాటల పేర్లు మాత్రమే తెలియును; కాని వాని నాడుకొను విధము తెలియుట లేదు. వీనిలో కొన్ని ఇంటిలో ఆడుకొనునవి; మరికొన్ని ఇంటి వెలుపల ఆరబయట ఆడుకొనునవి. బాలబాలికలు కలిసి ఆడుకొనుచుండినను ప్రత్యేకము బాలికలు మాత్రమే ఆడు నట్టివియు, ప్రత్యేకము బాలు రాడునట్టివియు లేకపోలేదు. అచ్యవగండ్లు సాధారణముగా బాలిక లాడువాటయే; కోతికొమ్మంచులు కేవలము బాలకు లాడు ఆట. కుందికట్టు, కంచాలాట, పుట్లచెండ్లు, దాగిలిమూతలు మొదలైనవి బాలబాలికలు ఉభయులును ఆడుదురు. ఈ యాటలలో చాలవానికి పాటలుకూడ నుండును. పాటలు పాడుచు, ఆటలాడుట పూర్వపు పద్ధతి. పూర్వపు ఆటలతోపాటు చాల పాటలును అంతరించినవి. ఒకటే యాట కొక ప్రాంతమున ఒకపేరును, మరొక ప్రాంతమున ఇంకొక వ్యత్యాసముతో మరొకపేరును ఉండుటకూడ కలదు. కోతి కొమ్మంచికి కోలక్రోతులని, కుందికట్టుకు కుందిచాళ్లు, కుందెనగిరి, కుందెన గుడి అని, ఇట్లే, కొన్ని కొన్ని ఆట లకు నామాంతరములు కలవు.

తెలుగువారికి జాతీయమైన ప్రసిద్ధ క్రీడలు లేకపోయినను వ్యాయామకృషి లేకపోలేదు. ప్రతినగరములోను, పురములోను, తుదకు పెద్ద గ్రామములోకూడ సాము గరిడీకాల లుండెడివి. ముఖ్యములైన పురములలోను, గ్రామములలోను ఎక్కట్లు ఉండుటచేత గరిడీకాల లుండుట తప్పని నరియైనది. ఎక్కటిడు అనువదము వాడుకలో ఎక్కటియైనది. ఈ యొక్కట్లందరు ఏకాంగవీరులు. వీరికి తరువాత ఒంటరులు (నంటర్లు) అనిపేరు కలిగినది. వీరు చతుర్వర్ణములో ఒక కులముగ ఏర్పడివారు. గరిడి కూట ములలో శుల్లివిద్య, కత్తిసాము, బాణావిద్య, లోడిలు

త్రిప్పట, దండెములు తీయుట మొదలైనవి సాధనచేయు వారు. సాధారణముగా మల్లివిద్యలో అత్యంత ప్రాచీ ణ్యము సంపాదించిన ప్రథమశ్రేణి విద్యావంతులకు త్రైప్లికు అనిపేరు. వీరికి జెట్టి మల్లిఅని వ్యవహారము. త్రైప్లికళల్ల భవము జెట్టి. తిక్కన భారతము విరాటవర్ణములో 'జెట్టి మల్లి' అనియే ప్రయోగించెను. తుదకు, ఉత్తమ, మధ్యమ, అధమ విభేదము లేక జెట్టి వదమే 'మల్లి' పర్యాయపద మైనది. చిన్నదైనను పెద్దదైనను ప్రతిరాజస్థానమును ఇటువంటి మల్లిలను కొందరిని పోషించుచుండెడిది. మల్లి యుద్ధము విజయనగర సామ్రాజ్యము కూలిపోవువరకు దక్షిణ హిందూ దేశమున దంతట విరివిగా ప్రచారములో నుండిన క్రీడ. మార్కొ పోలో, డ్యార్రి బర్నోసా, న్యూనిజ్, కేన్యెక హెదా మొదలైన అయిరోపియను విదేశ యాత్రికులు - హిందూ దేశమునకు వచ్చినవారు - మల్లియుద్ధమును తమ వృత్తాంతములలో ప్రస్తావించి, అభివర్ణించి యున్నారు.

ధనుర్విద్య, కత్తిసాము, బాణావిద్య, గుర్రపుస్వారి— వీనిని సర్వసామాన్యముగా అందరును, అందు ముఖ్యముగ ఊత్రియులును, కూద్రులును అభ్యసించువారు. ఊత్రియు లైనను ఊత్రియేతరులైనను పరిపాలక వంశములోని వారును, ఆయుధోపకీవులును విలువిద్య, కుంతాయుధ ప్రయోగము, కత్తిసాము, గుర్రపుస్వారి మొదలైనవానిని నేర్చుకొనుచుండిరి. చతుర్థకులజలే కాక బ్రాహ్మణులు, విశ్వబ్రాహ్మణులు, వైశ్యులుకూడ గజాశ్వ విద్యలలోను, నమర శంఖములోను ప్రజ్ఞ సంపాదించి ఆయాదేశాధి పతులయొద్ద దండనాథులుగ నుండినట్లు శాసనములవలన తెలియుచున్నది. పూర్వోక్త విద్యలను స్త్రీలుకూడ అభ్య సించు చుండిరనుటకు ఆధారములు కలవు. కాకతి రుద్రమ దేవి, కోట గణపమదేవి రాజ్యపాలన మొనరించిన రాణులు. వీరు అశ్వ, గజ శిక్షలయందును, నమరశంఖము నందును నిపుణులు. విజయనగరాధీశ్వరుడైన శ్రీకృష్ణ దేవరాయల రాజ్యకాలములో విజయనగరమునకు వచ్చిన 'పేయస్' అను విదేశయాత్రికుడు రాయల అంతఃపురమున మల్లివిద్యలోను, కత్తిసాములోను, దాలును వాడుటలోను నేర్పరులైన స్త్రీలు పంజ్రెండువేలమంది ఉండినట్లు వ్రాసి యున్నాడు. అట్టిచో ఇక పురుషులమాట వేర చెప్ప వలెనా? గుర్రపుస్వారిలో అందెవేసిన రౌతులు అనేకులు. రాజమహేంద్రవర రాజ్యమును పరిపాలించిన వీరశక్రరా రెడ్డి పోదరుడు దొడ్డారెడ్డి గుర్రపుస్వారిలో ఉద్గండుడట. అత దొకమారు పురోపకంఠమున వాహ్యోళి ప్రదేశము నందు తన గుర్రమును ఇరువై నాలుగు మూళ్ల మీర

చాటించెనట. కత్తిసాములో గొప్ప ప్రజ్ఞ సంపాదించిన వారు వ్రేటుకు ఆరు తునుకలుగా నరకగల సమగ్ధులు. ఆకీర్షణలకు రాకులని, రావుతులని పేరు. కళింగదేశ రాజకుమారులు గొప్ప రాకురాయలు; గజ సాధనీకులు. శత్రువిద్య, ధనుర్విద్య నేర్చువారు పూర్వము సుండియు బ్రాహ్మణులుగా తెలియవచ్చుచున్నారు. పూర్వ చాతుర్య శాసనములవల్ల ద్రోణునివంటి ధనుర్వేద పారంగతులైన రాజగురువులు తెలియవత్తురు. వీరు రాజకుమారులకు గజర విద్యలు కాక సంగ్రామ తంత్రమును, నీతిశాస్త్రమును గూడ కరచుచుండిరి. పూర్వము ప్రసిద్ధులైన సేనానులు, భూధవులు, రాజకుమారులు, మంత్రులు అందరును పూర్వపు గరిడీకాలంలో తయారైనవారే. వేకువజాము ననే లేచి సాధనలు సాధన చేయువారు. ఇట్టి సాముకూటములు దేశీయ ప్రభువుల పరిపాలనము సాగినంతకాలము విద్వంసని. బ్రిటీషు వ్రభుత్వ కాలములో, ముఖ్యముగా ప్రభుత్వమువారు ఆయుధశాసనమును ఆపలులో పెట్టి నప్పటినుండి, అవి క్రమముగా ఓడించినవి. అయినను ఇప్పటికిని తెలుగుదేశములో అక్కడక్కడ నుల్లనిద్య వేస్తు కూటములు లేకపోలేదు; కాని, చాల అరుదు.

ఒకవేళ ఇప్పుడు జాతీయ క్రీడలని చెప్పవలసన్న చిడుగుడు, ఉప్పనబట్టు మాత్రమే చెప్పకొనవలెను. ఇటీవలనే దేశీయములైన ఈ యాటలకు జాతీయతా ముద్ర వేసి వీనికి ఆటలపంఠములు ఏర్పాటుచేసి వీనిని పాశ్చాత్య జాతీయ క్రీడలతో సాటిగ చేయుటకు ప్రయత్నము జరుగుచున్నది. ఉప్పన బట్టెలు (ఉప్పట్టు), చిడుగుడాట, పొంగరాల గూట, గాలిపటము ఎగురవేయుట, అచ్చనగండ్లయాట, ఓమన గుంటలు, జూదము, పులిజూదము, చదరంగము (చతురంగము) మొదలైనవి ఆరేడువందల సంవత్సరములకు పూర్వమునుండి ఉన్న యాటలు. వీనిలో కొన్ని ఇంటి వెలుపల ఆరబయట ఆడునాటలు; మరికొన్ని ఇంటిలోపలను ఆడుకొను ఆటలు; ఇక కొన్ని ఇంటిలోపలను వెలుపలను ఆడునట్టివి. పూర్వోక్త క్రీడలలో జూదమును, మల్లవిద్యను, విలువిద్యను, గజాశ్వశిక్షణ విద్యలను పూర్వము కొందరు చతుష్టపి విద్యలలో చేర్చియున్నారు.

వైనిచెప్పిన ఆటలలో చదరంగము నిజముగా జాతీయ క్రీడయని చెప్పకొనదగినది. మానవజాతికి చదరంగము అను ఆటను ప్రసాదించినది భారతదేశము. ఈ యాట నాడు పలకకు అష్టావదమని పేరు. ఈయాట హిందూదేశము నుండి పడమట పెర్షియా, అరాబియా దేశములకును, తూర్పున చీనాదేశమునకును వెళ్లినది. దీనిని అరబ్బులు ప్రాయోగముగా వదవ శతాబ్దము చివర అయిరోపాలోని

పెయిను దేశమునకు తీసికొని వెళ్లెరి. పదునొకండవ శతాబ్దాంతమునకు అది అయిరోపాలో ఎల్లరకు సుపరిచితమైన ఆటయైనది. మనదేశములో ఈయాటను పూర్వము ఉన్నత కులములవారు - అందు ముఖ్యముగా భూమీకులు - ఎక్కువగ ఆడుచుండిరి. విజయనగరాధీశ్వరు డయిన కృష్ణదేవరాయలకు చతురంగక్రీడ యన్న అమితప్రీతి. రాయలవారు తరచుగా నందవరవంశుడును, కౌళిక గోత్రుడును, కపిశ్వరుడును అయిన కొప్పోలు గ్రామ కరణము బొద్దుచర్ల తిమ్మనతో చదరంగ మాడువారట. రాయలపక్షమున నెంద రాలోంచి ఎత్తులు వేయుచుండినను తిమ్మన ఒక్కడే ఎవరి ఆలోచనయు, ఎవరి సాయమును లేక ఎదురెత్తు వేసి ఆట గెల్చుకొని 'వేయార్లు' పంఠము కొనుచుండువాడట. తిమ్మన ఆటవైపుడికి మెచ్చుకొని రాయలవారు కొప్పోలు గ్రామమునను కృష్ణ రాయపురమని పేరు పెట్టి సర్వాగ్రహారముగా ధారవోసి రని ఐతిహ్యము. పూర్వపురాజులు యుద్ధమునకు పోక పూర్వము ఈ యాటను ఆడి 'ఎత్తువై ఎత్తులు' ఆలోచించు కొనుచుండిరని చెప్పుదురు. పూర్వపు సంస్థానాధీశులకు ఈ గూటలోగల అభినివేశమును గురించి, ఆట యాడుట లోని వైపుడిని గురించి పూర్వపు తరములవారు చెప్పు కొను చుండిన కథలు గాథలు చాల అంతరించి పోయినవి. ఇటీవల ఈ చదరంగము జాతీయములైన పంఠపుటాటలలో ఒక్కటయినది. ఇప్పటికిని ముందు చెప్పి ఆట కట్టించగల ప్రజ్ఞావంతులు తెలుగుదేశములో అనేకు లున్నారు.

పూర్వపు టాటలలో జూద మొకటి. దీనిని సాధారణముగా శ్రీమంతులును భూవంతులును ఆడుచుండిరి. వేశ్యలు కూడ ఈ యాటలో ప్రజ్ఞ సంపాదించి నేపేములతో ఆడి పంఠములు గెలిచి వారి ధనమును దోచుకొనుచుండినట్లు గ్రంథములవలన తెలియుచున్నది. రాణివాసపు స్త్రీలు కూడ ఈ యాటను ఆడుచుండువారు.

పూర్వకాలములో వేడుకలు, వినోదములు ఎట్లు ఉండెడివో, పండుగ వల్లములలో ప్రజలు ఎట్లు కాలము గడపుచు వచ్చిరో తెలిసికొనుటకు ఆధారములు లేవు. అయినను మన ప్రాచీన ప్రబంధముల ననుసరించి కొంత తెలిసికొనుటకు అవకాశము కలదు. ప్రాచీనకాలములో వసంతోత్సవ, శరదుత్సవ దినములు గొప్ప వేడుక దినములు. వసంతోత్సవము మనదేశములో ఇప్పటికి వేయినవత్సరములకు పూర్వమునుండి జరుగుచువచ్చినను కొండవీటిని పరిపాలించిన రెడ్డిరాజుల కాలమునుండి దానికి క్రొత్త యందమును, అపూర్వకోశయు వచ్చినది (చూడు: వసంతోత్సవము). వసంతోత్సవమునకు విదవ చెప్పదగిన ఉత్సవము

అఖిలు, వేడుకలు, విశోభములు

కరడుత్సవము. కరదృశ్యపుతో అరుగు ఈయుత్సవములకు మహాలక్ష్మి పండుగలని, దేవీ నవరాత్రములని పేరు (చూడు: మహాలక్ష్మి పండుగలు). ఇంచుమించుగ మన పండుగలును, పర్యములును అన్నియు వీదో ఒకరితని మతమునకు సంబంధించినవే. ఈ పండుగ దినములలో జనులు తమ తమ మతవిధులు నిర్వర్తించి, ఉన్నంతలో మంచి బట్టలు కట్టుకొని, అలంకరించుకొని వేడుకలు విశోధములతో కాలము గడపుదురు. గ్రామములలో నివసించు ప్రజలకు ఆ గ్రామములోని దేవుని కళ్యాణోత్సవమును, గ్రామదేవత జాతరయు కూడ ఉత్సాహముతో పాల్గొనుటకు అవకాశమిచ్చు పండుగల వంటివే. సాధారణముగా ఈ పండుగ దినములలోను, ముఖ్యముగా స్వామి కళ్యాణోత్సవ దినములలోను, వీధిపాటకము లాడెడు భాగవతులు, తోలుబొమ్మలవాండ్రు, దొమ్మరవాండ్రు మొదలైనవారు వచ్చి ఆటల నాడి ప్రజలను ఆనందింపజేసి పోవుట ఆచారము. పూర్వము ప్రతిగ్రామమునందును 'గ్రామ సమూహి మాన్యము' అని యొక మాన్య ముండెడిది. ఆ మాన్యము గ్రామములోని ఏ యొక్కరిదియు కాదు, అది గ్రామస్థు లందరికి చెందిన ఉమ్మడి మాన్యము. దానిమీద వచ్చు రాబడిని - ధాన్యరూప మయినదైన నేమి, రొక్కము రూపమయినదైన నేమి - మొత్తముమీద గ్రామోపయోగకర కార్యములనిమిత్తమును, గ్రామస్థులకు ప్రైసిచెప్పిన యట్టి ప్రదర్శనములను ఇచ్చి ఆనందింపజేయు ఆటపాటలవాండ్ర నిమిత్తమును వినియోగించుచుండువారు. భాగవత మేళమునకు ఇంత, తోలుబొమ్మలవారి కింత అని యీవిధమున వేడుకలు విశోధములు జరపుచువారికి. చార్షి కముగా నిచ్చు వర్తన లుండెడివి. వర్తన పదమే వాడుకలో 'వతన' అయినది. వేర్పేరు వృత్తులఘోషి: ఇట్లునది వర్తన. విద్యావంతులు ఆట పాటలవారు మొదలయిన కళానిపుణులు ప్రతిసంవత్సరము గ్రామమునకు వచ్చి తమ ప్రదర్శనముల నిచ్చి వర్తనలను తీసికొని పోవుచుండిరి. ఈ ప్రదర్శనము లన్నియు గ్రామీణు లందరికి ఉచితమే. ఎవ్వరును ఏమియు చెల్లింప నక్కరలేదు. దీనివలన గ్రామస్థు లెవ్వరికిని ఏవిధమయిన నొప్పి కలుగకపోవుటవలన గ్రామములకు వచ్చు విద్యావంతు లును గ్రామీణులును ఎంతయో అన్యోన్యము కలిగి, ఇంచుమించుగ ఆప్రమిశ్రులవలె వ్యవహరించువారు. ఈ విద్యా వంతుల కుటుంబములు వృద్ధి చెంది సంతానాభివృద్ధి కలిగినపుడు ఒక కుటుంబములోని అన్నదమ్ములు భూమిని పంచుకొన్నట్లే వారు గ్రామములను పంచుకొనుచారు. ఈ కారణమున గ్రామములోని వారికిని, ఏటేట ఆయానికి

వచ్చుచుండు విద్యావంతుల కుటుంబముల చారికిని తరతరములనుండి అన్యోన్యము ఏర్పడి చాచి పరువలు పెట్టుకొని బంధునరళిని ఆస్వాదముగ కలసి మెలసి వ్యవహరించుచుండువారు. భిక్షాటనమున జీవించు కొన్ని కొన్ని కులముల బిషయమునను ఒకమాదిరిగ ఇటువంటి ఏర్పాటులే యుండెడివి. నేడు బిచ్చగాండ్రది ఒకననుస్వయైనది; కాని, పూర్వపు సాంఘికవ్యవస్థ అప్పటికి తగినట్లు దాని నొకరికిగ ప్రైవిధమున పరిష్కరించుకొన్నది.

వసంతోత్సవములు, కరడుత్సవములు స్వామికల్యాణోత్సవము మొదలగు వానివలెనే మకరసంక్రమణము (సంక్రాంతి) కూడ గొప్ప పండుగ. దీనికి పెద్దపండుగ అనిపేరు. అప్పటికి వరి కోతలై ధాన్యలక్ష్మి ఇంటికి వచ్చు కుళదినములలో వచ్చు పండుగ ఇది. గ్రామములోని ప్రతి గృహమును పనుపు కుంకుమలతో, సున్నపుపూతలతో, రకరకములైన మ్రుగ్గులతో కలకలలాడుచు వేత్రపర్యము కావించు పండుగ దినము లని - బోగి, పెద్దపండుగ, కనుము అను మూడు దినములును. తెలుగుదేశము వ్యవసాయప్రధానమైన దగుటవలన ప్రజలజీవన మంతయు సాధింపటలమీదను, పశుసంపద మీదను ఆధారపడి యుండెను. వ్యవసాయమునకు బలిష్ఠమైన మంచివృక్షభజాతి అవశ్యకము. మేలుజాతి ఎద్దులను తయారుచేయుటకు తెలుగుదేశమున పూర్వము కొన్ని గ్రామాలలో గ్రామస్థులు ఒకమాన్యమును ఏర్పాటు చేసికొనినట్లు స్థానిక చరిత్రలవలన తెలియుచున్నది. ఈమాన్యమునకు 'గెలు పెద్దుల మాన్య' మని పేరు. కనుప పండుగనాడు పశు ప్రదర్శనమును, ఎద్దుల పంచెములును జరుగును. పరుగు పంచెమునకు ఇప్పటి గుర్రపుపంచెములలో వలెనే ఒకకొంత దూరము నిర్ణీతమగును. ఈ పరుగుపంచెములో ఎవనియెద్దు గెలుచునో 'గెలు పెద్దులమాన్య' మాయేటికి ఆ గెలు పెద్దు గల యజమానిది. మరుసటి సంవత్సరము మరొకరియెద్దు గెలిచినచో ఈమాన్యము ఆ యాసామికి పోవును. ఆ మాన్యము ఇప్పటి పంచెములలోని 'రోలింగ్ కవ్' వంటిది. 'గెలు పెద్దులమాన్యములు', ప్రతి గ్రామమునందు లేకపోయినను పశువుల నలంకరించి తెచ్చుట, కనుము నాడు వేడుకలు జరుపుకొనుటమాత్రము ఉండెడిది.

సంక్రాంతి పండుగలలో జరుపుకొను వేడుకలలో కోడి పంచెముల ఆట యొకటి. గరుపు ప్రదేశమున ఆ యాటలు జరుగుటచే కొన్ని గ్రామముల దగ్గర ఇప్పటి డియాటలు లేక పోయినను 'కోడిపంచెల గరుపు' అనుపేర కొన్ని గ్రామములలో స్థలవ్యవహార మున్నది. 'కోడిపంచెములు' మన దేశములో ఇప్పటికి వేయినవత్సరములకు పూర్వము

పూర్వమునుండి వాడుకలో నుండినయాట. దీనిని వడు వైదవకళాద్దములో ప్రాగ్దేశములను దర్శింపవచ్చిన విదేశ యాత్రికులుకూడ వర్ణించియున్నారు. ఇది దక్షిణహిందూ దేశములోనే కాక జావా, సుమత్ర మొదలైన ప్రాక్ష్మీప ములలో నయితము వాడుకలో ఉండినట్లు వారి వృత్తాంత ములవల్ల తెలియుచున్నది. కోడిపోరు పూర్వపు సంస్థానా ధీశులకు చాలప్రియమైన వేడుకలలో ఒకటి యని పెద్దా పురపు 'కోడిపుంజల కథ' మొదలైన జానపద గేయముల వలన తెలియుచున్నది. కోడిపందెములు గొప్ప యుద్ధము లకును కారణములయినవి. వలనాటి వీరయుద్ధమునకు గల కారణములలో కోడిపందెముల ఆట ఒకటి.

పూర్వము జనులు వినోదించు వేడుకలు, కోడిపోరు వంటివి, ఇంకను పెక్కులున్నవి. ఇవి క్రీడాభిరామము, భోజరాజీయము మొదలైన గ్రంథములలో పేర్కొన బడినవి. వృషభములపోరు, మేషయుద్ధము, దున్నపోతుల పోరు, గజయుద్ధము, పొట్టేళ్లపోరు మొదలైనవి ఇట్టి వానిలో కొన్ని. ఇవి మధ్యయుగములో, అనగా ఇప్పటికి తొమ్మిదివందల సంవత్సరములకు పూర్వము ప్రజలకు చాల ప్రీతిగల వినోదము లేమో, కుంతలదేశాధీశ్వరుడైన భూలోకమల్ల సోమేశ్వరభూపతి తాను రచించిన 'అభిల షితార్థ చింతామణి' అను నామాంతరముగల 'మానసో

ల్లాస'మను విజ్ఞానకోశమున ఈ వినోదముల వర్ణనమునకు పూర్తిగా ఒకప్రకరణమునే తీసికొనెను. ఆ ప్రకరణమున ఏకాంగవీరుల మల్లయుద్ధములను గుఱించియేకాక, గజ యుద్ధములు, అశ్వయుద్ధములు, ఆటోతుల దువ్వపోతుల పోరాటములు, పొట్టేళ్ల పోట్లాటలు, కోళ్లపోట్లాటలు మొదలైన వానిని అభివర్ణించియున్నారు. ఈ యొక్కోక్క పోరాటమునకు ఉండవలసిన రంగస్థలము, దానిని తయారు చేయు వద్దతి, పోరాటమునకు సంబంధించిన ఇతర విషయ ములు అన్నియు ఆ ప్రకరణములో చెప్పబడినవి. కొండవీటి రెడ్డిరాజుల కాలమునాటికి ఏనుగుల పోరాటములు, గుర్రముల పోరాటములు మోటయి ప్రాతబడి వాడుకలో లేనట్లు తోచును. పొట్టేళ్ల పోట్లాట, కోడిపందెములు మొద లైనవి నేటికిని తెలుగుదేశములోని కొన్ని కొన్నిచోట్ల కానవచ్చును. భూనాథులకు ప్రియమై పూర్వము వాడు కలో నుండిన మరియొకక్రీడ వేట. ఈ వేటలో పారివేట, విడివేట, తెరవేట, దామెనవేట అని పలురకములు కలవు. ప్రబంధములోని అష్టాదశ వర్ణనలలో వేట యొకటి.

వైని చెప్పినవే పూర్వము తెలుగుదేశములో ముఖ్య ముగా వాడుకలో నుండిన వేడుకలు, వినోదములును. దేశ పరిస్థితి, కాలము మారుటతో పూర్వము వాడుకలోనుండిన వేడుకలు, వినోదములు చాల అంతరించినవి. మ. సో. క.



తెలుగు భాష

పరిణామము

ఒక భాషకు రెండుపేళ్లు కలుగుట అస్పృశ్యావికమే యైనను ఆంధ్రము, తెలుగు అనునవి చిరకాలమునుండియు ఏతైకభాషనే సూచించుమాటలుగా వ్యవహారములో ఉన్నవి. కావున అవి అట్లగుటకు గల కారణములను మనము కనుగొనవలసి యున్నది.

ఆంధ్రదేశము, ఆంధ్రభాష అనుపేళ్లు జాతివాచకమైన ఆంధ్రశబ్దమునుబట్టి ఏర్పడినవి. ఆంధ్రులు ఆర్యజాతికి చెందినవారు; ఉత్తర దేశీయులు. ఐతరేయబ్రాహ్మణకాలమునకు పూర్వమే, విశ్వామిత్ర శాపహతులై ఆ యుత్తర దేశమందలి జనులతో వీరికి కలిగిన విభేదములు కారణముగా వీరు అచ్చటి జనసంఘమునుండి చీలిపోయి, అనార్యజన సంపర్కముచే కాబోలు, వింధ్యకు దక్షిణభాగమున ఆపార్యజనులతో చేరి వసించుచుండినట్లు తెలియుచున్నది. మరికొంతకాలమునకు వీరు దక్షిణాభిముఖులై వచ్చి కృష్ణా గోదావరుల నడిమి ప్రదేశమును ఆక్రమించి కాలక్రమమున అచ్చటి జనులతో కలిసిపోయి కృష్ణాతీరభూములందు ఒకరాజ్యమును స్థాపించుకొన గలిగిరి. అప్పటికి ఆ దేశమున వెలకొనియుండినవారు తెలంగులు (తెలుంగులు); వారి భాష తెలుగు భాష. అది ఇప్పుడు దక్షిణదేశీయమని చెప్పబడుచు దాదాపు క్రీస్తు శకారంభకాలము నుండియు సంస్కృత పండితుల చేతను, విదేశీయుల చేతను 'ద్రావిడ' మని పేర్కొనబడుచు ఉండిన అనార్యమగు నొకప్రాచీనభాషనుండి ఏర్పడిన భాష. ఇది దక్షిణ దేశీయములగు తమిళ కన్నడ మలయాళాది భాషలతో సజాతీయమయినదని చెప్పవచ్చును. ఆంధ్రులు ఉత్తరదేశమున ఉండినప్పుడు వారు ఆదేశమున వ్యవహారమందు ఉండిన ఆర్యభాషాసంబంధియుగు ఏ ప్రాకృతభాషనో వ్యవహరించియుండుదురు. కాని, వారు ఈ దక్షిణదేశమున కృష్ణా గోదావరీ మధ్యప్రాంతమున వెలకొని అచ్చటి జనులతో కలిసిపోయి వారిభాషను చేపట్టినపిదప అచ్చటి వారి తెలుగుభాషనే వ్యవహరించి యుండుదురు. లేకపోయినచో ఆంధ్రులు తొలుత వ్యవహరించిన ఆర్యభాషయగు ప్రాకృతము తరువాత కూడ దేశభాషగ వెలకొనియుండవలసి వచ్చేదా! అట్లుకాక, ప్రాకృతము అంతరించి ద్రావిడ కుటుంబమునకు సంబంధించిన తెలుగు భాషయే దేశ

భాషగా స్థిరపడిపోయినట్లు మనము ఎరుగుదుము. ఆంధ్రులు సామ్రాజ్యస్థాపకులయి వెలుగొంది యుండుటచే వారి ప్రాబల్యప్రభావములవలన ఈ తెలంగులు నివసించు దేశమునకును, వారి భాషకును కూడ ఆంధ్రము అను నామము అల్పినది. ఈరీతిగా తెలుగునకు ఆంధ్రమని, తెలంగులకు ఆంధ్రులని, తెలుగుదేశమునకు ఆంధ్రదేశమని ఏర్పడుట తటస్థించినదేకాని, తెలుగువలెనే ఆంధ్రము ఒక భిన్న భాషగా ఉండెనని తలచుటకు అవకాశము లేదు. దీనినిబట్టి ఆంధ్రులు తెలంగులు కలిసి ఆంధ్రులు కాగా తెలంగ దేశమునకు, తెలంగు భాషకు ఆంధ్రము అనునామము ఆంధ్రులప్రాబల్యముననే కలిగినదని స్పష్టమగుచున్నది.

ఇక, ఈభాషాపరిణామాన్వేషణ సందర్భమున 'ఆంధ్రము'ను గూర్చి మనము పరిశీలించవలసినది లేకుండుటచే దేశీయమగు 'తెలుగు' శబ్దనిష్పత్తిని గూర్చి ఇంచుక విచారితము. ఈ తెలుగు శబ్దము దేశీయమే అయినపుడు తక్కిన దేశీయభాషా నామములవలెనే తత్తద్దేశీయుల నామమును బట్టియో, దేశనామమును బట్టియో ఏర్పడి యుండునని తలవవలసినదే కాని, సంస్కృత ప్రాకృత భాషారూపములనుండియో, ఏవిదేశీయ శబ్దములనుండియో నిష్పత్తిని కల్పించ యత్నించుట యుక్తము కాదు. ఈ కారణముచే 'త్రిలింగ', 'త్రిశిళింగ' 'త్రిణగ' మున్నగు సంస్కృత శబ్దములనుండి పుట్టినది అనుటకు వలస వదదు కదా! 'తెలుంగు' భాష 'తెలంగు' జాతివారి మాతృ భాష. తెలంగులు - ఆంధ్రులతో కలిసిన పిదప, ఆంధ్రులకు దేశమునగల ప్రసిద్ధినిబట్టి జాతిపరముగాను, భాషాపరము గాను కూడ ఆంధ్రవామమునకే ప్రసిద్ధి కలుగుటచే 'తెలుగు' జాతినామముగా వెనుకబడినను దేశమునందలి 'తెలగా డ్యులు', 'తెలగాలు' మొదలగు వారిలోను, బిచ్చాకు వలసపోయిన తెలైంగులలోను నిలిచియున్న దనవచ్చును. భాషాపరముగా ఆంధ్రశబ్దము తెలుగుభాషనే సూచించును కాని వేరు కాదు. ఇట్లు దేశీయమగు ఈ తెలుగు భాష యొక్క ప్రాచీన స్వరూప లక్షణములను, వాని పరిణామ క్రమమును తెలిసికొనవలె నన్న దూరముగనున్న ఉత్తర హిందూదేశ భాషలకంటె నల్పహితములు, దేశీయములు

అగు దక్షిణ దేశభాషలలో దానిని పోల్చి పరిశీలించుటయే ఎక్కువ లాభకారి యగును.

ఈ దక్షిణ దేశభాష లన్నియు సజాతీయములని, సన్నిహిత సంబంధము కలవని నిర్ణయించి, వీనికి 'ద్రావిడ భాషా వర్గ'మని ఇటీవలి భాషాశాస్త్రవేత్తలు నామకరణము చేసినారు. వీనితో సన్నిహిత సంబంధము గలవని నిర్ణయించబడిన కొన్ని యుత్తర దేశమందలి ఆటవిక-అనాగరక-భాషలు కూడ ఈ వర్గమున చేర్చబడినవి. ఇ వన్నియు ఒక్క ప్రాచీన ద్రావిడభాష నుండి ఏర్పడిన సోదరభాష లనియు, ఈ ద్రావిడభాషా కుటుంబము ఒక ప్రత్యేక భాషా కుటుంబ మనియు ఆధునిక భాషా శాస్త్రజ్ఞులు సిద్ధాంతము చేసిరి. ఈ ద్రావిడభాషా కుటుంబము లోని ముఖ్యభాషలలో మన తెలుగుభాష ఒకటి.

ఈ ద్రావిడభాషలు ఒక కుటుంబమునకు చెందినవి అనుటవలన కల విశేషము ఏమనగా ఈ భాషలలోని శబ్దములు, భాషారూపములు, వాక్య నిర్మాణ రీతులు మొదలగునవి కొంతవరకు పరస్పర సంబంధము కలవగుటయే కాక, వీని కన్నిటికి మూలమని చెప్పదగిన ఒక మాతృభాషనుండి కాలక్రమమున భిన్నశాఖలుగా ఏర్పడి వ్యవహార భేదము మూలముగా భిన్నరూపములు కలవైనను సహజసంబంధము కలవే అనుటయే. ఒక మూలభాషనుండి విడివడి స్వతంత్రములైన ఈ భాషలలో ఏవి ఏకాలమున విడివడినవో, సహజ కుటుంబ లక్షణములు ఏయేభాషలలో ఎంతవరకు నిలిచియున్నవో, ఆయాభాషలు మారుతూపు చెంది ప్రత్యేక భాషలుగా ఏర్పడుటకు కల విశేషకారణములు ఏవో పరిశీలించి ఒక్కొక్క భాషయందు ఏయే కాలములందు ఎట్టి మార్పు కలుగుచు వచ్చినదో గుర్తించి పోషాతుకముగ సమన్వయింప దొరకొనినచో ఆ భాష యొక్క చరిత్రను, పరిణామక్రమమును నిరూపించినట్లు కాగలదు.

పూర్వయుగము : ఇట్లు తెలుగుభాష చరిత్రను, దాని పుట్టుపూర్వోత్తరములను తెలిసికొనవలెన్నచో 'ఆంధ్రభాషా వాగమ శాసనము' అను రిరుదు వహించిన నన్నయతోడను ఆతడు రచించిన భారత సంహితతోడను మన పరిశీలనము ప్రారంభించిన ప్రయోజనము లేదు. కాని, నన్నయ భారతము వాస్తవముగా తెలుగుభాష యొక్క పూర్వోత్తర చరిత్రాశ్లేషణము సందర్భమున ఒక నడిమి గడ్డవలె మనకు ఉపకరింపక పోదు. నన్నయకు పూర్వపు శాసనములు ఇప్పుడు ప్రకటితము లగుటచే, తెలుగు భాష యొక్క చరిత్రము నన్నయకు పూర్వము నాలుగయిదు శతాబ్దముల వరకు అశ్లేషింప వీలగుచున్నది. ఈ కారణ

ముచే ఆంధ్రభాషా చరిత్రమును మూడు ప్రధాన యుగములుగా విభజించి పరిశీలించవలసి వచ్చును — నన్నయకు పూర్వయుగము, నన్నయయుగము, ఆధునికభాషా యుగము అని. నన్నయకు పూర్వయుగమునందలి తెలుగు చోళ, చాళుక్య రాజాదుల శాసనములు క్రీ.శ. 7వ శతాబ్దమునుండియే ఆభాషాస్వరూపమును మనకు తెలువగలుగుచున్నవి. కాని, క్రీస్తు శకారంభకాలము నందలి తొలి అయిదారు శతాబ్దములలోను తెలుగుదేశమున బయలుపడిన ప్రాకృత సంస్కృత శాసనములలో ఉదాహరింపబడిన తెలుగు దేశపు గ్రామనామములను, దాని సరిహద్దు గ్రామముల పేర్లను అనువరించి ఆకాలపు తెలుగుభాష అస్తిత్వమును, దాని స్వరూప లక్షణములను కొంతవరకు ఊహింపవచ్చును. అవి ఎట్టివో యిందుక పరిశీలించుము.

1. ఈ కాలమునందలి శాసనములనుండి మనము గ్రహింపదగిన తెలుగు దేశపు గ్రామనామములు - ఊరు, పట్టు, కొంట్ల (కొండ్ల), కోడు, చెఱుపు, రేపు, పాక, పల్లి, వాడ, చేడు మొదలగు తెలుగు పదములు తుదిని గలవిగా ఉన్నవి.

ఉదా : ఆంతుకూరు, పెణుకపట్టు, శాన్తికొంట్ల, చెందెఱుపు, రావిరేపు, ఉరుపుపల్లి, ఒంగోడు, కురవాడ, చూయిపాక, నరాచేడు.

2. ఈ కాలమునందలి తెలుగుభాషలో వింతద్రావిడ భాషావర్ణ మనదగిన 'ఱ' కారము వ్యవహారమున ఉండుటేకాక తెలుగుపదముల తొలి వర్ణముగా కూడ నిలిచియుండినట్లు అగపడుచున్నది. ఉదా : తెందులూర, బగుంబఱు.

3. శకటరేఫమే కాక, దాని కూతగా గ్రహింపబడిన 'న' కారముతో గూడిన 'న్ట' అను సంయుక్తాక్షరమొకటి ఆకాలమున తెలుగుభాషలో వాడుకలో నుండినది. ఉదా : ఠేగొన్టమ్, శాన్తికొన్ట.

4. ప్రాచీన భాషలోని 'ళ' కారము ఇంకను తరువాతి భాషలోవలె 'ల' కారముగ మార్పునొందక 'ళ' కారము గనే నిలిచియున్నది. ఉదా : ఏకూరే ; విజయరాజ్యసంవత్సరంబుళ్.

5. ఈ కాలపు భాషలోని విభక్తి ప్రత్యయమును తెలువగల చిహ్నముకొకటి. 'విజయరాజ్య సంవత్సరంబుళ్' అను శబ్దములోని బహువచన ప్రత్యయమగు 'ళ్' అను నదిగా కనబడుచున్నది. ఇది ప్రాచీనభాషలోని 'ళళ్' అనుదాని యవశిష్టరూపము అయియుండును.

6. ప్రాచీనభాషలోని 'కెం', 'కెఱె' వంటి శబ్దములలోని వదాది కకారము కాలవ్యాప్తరక మైనపుడు

పరిచామము

కాలవ్యముగా ఇంతకు పూర్వమే యీ భాషయందు మారి పోయినట్లు - ఈ శాసనములలోని 'చెంచెలుపు' 'కంబురాంచెలుపు' మొదలగు గ్రామనామములను బట్టి తెలియవచ్చుచున్నది.

7. సంస్కృత తులింగ శబ్దములు ఈ తెలుగుభాషలో చేరి తత్సమములయినపుడు అవి తిర్యగ్జడ వాచకములైనచో ఈ భాషలోని సంప్రదాయమును బట్టి అనుహింపవలయును. ఐ. ంబు ప్రత్యయములను గ్రహించు వాడుక ఈ కాలమునకే ఈ భాషలో వచ్చినదని 'సంవత్సరంబు' 'నాగంబు' మొదలగు శబ్దములను బట్టి తెలియుచున్నది. ఈ 'ంబు' అనునది తరువాత 'మ్ము'—'ము'లుగ మారినది.

8. ఈకాలమున తెనుగు సమాసములు ఏర్పడుచున్న విధమును ఈ క్రింది పదములు సూచించగలవు. ఉదా: ఒన్ + కోడు = ఒంగోడు; చెన్ (చెన్ను) + చెలుపు = చెంచెలుపు, మూడు + ఎల్ల + కూటువ = ముయ్యెల కూటువ.

దీనినిబట్టి క్రిస్తుకకము తొలిదశకాల్ది పూర్వార్థభాగమున తెలుగుదేశమున తెలుగుభాషకు అస్తిత్వమే కాక, దాని పరిచామక్రమముకూడ వ్యక్తమగుచునే యున్నది.

ఇక, క్రీ. శ. 7 వ శతాబ్దినుండి తెలుగు చోళ, చాళుక్య రాజుల పలుబడిలో పుట్టిన తెలుగు శాసనములే కలవు. వీనిలో క్రీ. శ. 9 వ శతాబ్దినుండి గద్యపద్యాత్మకములగు శాసనములు కనబడుచున్నవి. అంతకు పూర్వపు శాసనములు అన్నియు గద్యాత్మకములే. వీనిలోని తెలుగుభాషకూడ పద్యశాసనములలోని దానికంటె ఎక్కుడుగ ప్రాచీనతాలక్షణములు కలదిగనే అగపడుచున్నది. పద్యశాసనముల యుగమునందలి తెలుగుభాష నన్నయభాషకు దగ్గరగా ఉన్నట్లు అగపడును. కొన్ని ప్రాచీన ధ్యమలలోను, రూపములలోను మార్పు కనబడును. మన తెలుగుభాషలో శాసనలిఖితమై మనకు లభించిన మొట్టమొదటి పద్యము ఒక తరువోజి. ఇది చాళుక్య గుణక విజయాదిత్యుని సేనానాయకుడగు పాండురంగని అర్ధంకి శాసనములో శాసనవచ్చుచున్నది. ఉపలబ్ధములయిన నన్నయకు పూర్వపు తెలుగుశాసన పద్యములలో ఒక్కటియు సంస్కృత ఛందస్సును అనుసరించి వృత్తరూపమున రచించబడినదిగా లేదు. అన్నియు దేశీయ చృందమును అనుసరించి రచించబడినవియే.

ఈ శాసనములను బట్టి మనము గ్రహించదగిన ఆ కాలపు తెలుగుభాషా లక్షణములను, దాని పరిచామరీతిని పరిశీలించము :

1. వెనుకటి యుగమందు వలెనే ఈ యుగమందును 'అ' కారమును, శకటరేఫమును భాషలో నిలిచియు యున్నవి.

2. 'స్తు' అను వదాంతవకార శకటరేఫ సంయోగము వెనుకటి యుగములోని రేగొంట్లం, కాన్తికొంట్ల శబ్దములలో వలెనే వాస్తు, పాతకుస్తు, గోత్రుస్తు మొదలగు శబ్దములలో కనబడుచున్నది. క్రీ. శ. 8, 9 శతాబ్దముల ప్రాంతమున క్రమముగా ఇవి వాడ్లు, పాతకుడ్లు, గోత్రుడ్లు అను రూపములను పొందగా తరువాతి కాలమున వానిలోని తుది 'ండు' అనునది ప్రథమావిభక్తి ప్రత్యయముగా గ్రహింపబడుట తటస్థించినది. అట్లే, తిర్యగ్జడవాచక శబ్దములలో కొన్నిటివై కానవచ్చు 'ంబు', 'బు' వర్ణములు 'ము' వర్ణముగా మారుటనుబట్టి, అమ్మంత నపుంసకలింగ తత్సమ శబ్దముల తుద మకారము ఉకారముతో కూడగా జ్ఞానము, వనము వంటి శబ్దముల తుదినీ ఏర్పడిన 'ము' వర్ణము కూడ మరియొక ప్రథమావిభక్తి ప్రత్యయముగా గ్రహింపబడినది. మరియు, ఉకారోకారాంత తత్సమశబ్దములవయి వచ్చిన 'పు' వర్ణము కూడ తెలుగులో ప్రథమాప్రత్యయమైనది. ఇట్లు తెలుగుభాషలో నన్నయకాలమునకే దు, ము, పు, లు ప్రథమావిభక్తి ప్రత్యయములు ఏర్పడినవి; తరువాత వైయాకరణులచే వ్యాకరింపబడినవి. ఇవి తెలుగుభాషలోని తత్సమ పదభాషాశ్యము ననుసరించి వచ్చినవే కాని, వాస్తవముగా తెలుగుభాషా సంప్రదాయమునకు సంబంధించినవి కావు. బహువచన ప్రత్యయము ఈ గద్యశాసనముల కాలములో 'ళ' కారముగానే ఉన్నది. అయినను అచ్చటచ్చట 'ల' కారముగ మారి ఉండుటయు కాననగును.

దేశ్యశబ్దములగు పాట, తే అను వానిపై 'డు' ప్రత్యయము ఆకాలమున కింకను చేరినట్లు లేదు. 'పాటను చంపిన పాపంబు', 'పాటజేం గారికి'. వే, ఆ శబ్దములు వేయి, ఆవు - అనురూపములను పొందినట్లు లేదు. వేసెలువులు, వేగుడ్డు. ఆ(ఏక) ఆకు (బహు) ఆలు; పడి, గడి - వీనిలోని 'ణ' కారములు 'న' కారములు కాలేదు. పడే, కాడేలు మూలభాషులు. పడేనుండి నామవాచక రూపము 'పడి' అయి తరువాతి భాషలో 'పని' అయినది. కాడే - భాషు తెలుగులో 'కను' అనురూపమును పొందినది. 'కడి' ప్రాచీన క్షార్వకరూపము.

3. విభక్తులు :
 ద్వితీయ : ని - ము; పాటను, గండత్రినేత్రని. ద్వితీయకు ప్రథమ : నేల యిచ్చిరి, వింక ముడిచె.
 తృతీయ : తోటి - తో; నొటంబి తోటి కయ్యము, పామంత పడువతో.

చతుర్థి : శై : సముద్రర శై చాకు బడిసేసిన.

పంచమి : వలన, ఉడ్డి, గద్యంబుల వలన, దేం త్రోలమడ్డి.

షష్ఠి : కు - కి ; చిమ్మనకు, నాకు, ఇక లేనికిన్, తేనికిన్.

సప్తమి : నన్, న. అందు, మిష్ట ; ముత్తుకూరిన్,

పులొంబున, మహామిష్ట, ఊడ్లంబు.

4. విశేషలత్యము :

1. ప్రథమకు యొక్క షష్ఠి ; భటరళ నిల్విన దత్తి, నీ చేసిన యపకారంబు.

2. మువర్ణమునకు పు, ంపులు ; కట్టెపు దుర్గము.

3. ఉదంత తద్దర్శార్థక విశేషణమునకు నగాగము ; అగునేటి, పదియేటగునేడ్డు.

4. అ ; విక్రమాదిత్యుల కొడుకుల్.

ఇ ; చిలుంబూరి ఉత్తర దిశ.

తి ; విత్పత్తి ఉత్తరంబు.

టి ; మూటికి, పదియేటగునేడ్డు.

5. సంధి :

గద్యకాసనములలో ఇచ్చికముగా కనబడుచున్నది : దేనికి అహితంబు, పన్నాస ఇచ్చినవారు. (కొన్నిచోటుల) విషయంబు యేళవారు.

సరకాదేశము : నాకు బడిసేసిన, ఆజిలోం జూచె, కొట్టము త్పాడిచి. (కొన్నిచోటుల) మహారాజులాకున్ ప్రవర్ణమాన.

గసడదవాదేశము : అడ్డపట్టు సేను, మూస్తుపుట్టు.

త్రికసంధి : ఇన్నెలవ.

6. సంఖ్యావాచకములు :

ఒడ్డు, ఒక, ఒకటి.

ఇరు, రెడ్డు, ఇరుభది.

మూస్తు, మూడ్లు, మూడు, మూటికి.

నల్వరు, నల్వరు, నక్కాద్యది, నల్వది.

పను, పదేస్తుంబు, పవది.

(ఆలు) : అరు(భది)

(పలు) : పలు, పలువేల, పదియేటగు.

(ఎడ్) : ఎఱుంబొది, ఎఱుబొత్త

(తొంబ) : తొంబనూటా నల్వది.

పది (పన్) : ఇరుభది, పభది, అరువది, నల్వది.

పస్తులు, పట్టెండు

మాలు : మూట్ట ఎనుబొత్త, తొంబనూటానల్వది.

వే : వేయి, పలువేల, వేప్ర.

కోటి : గోళకోటి.

7. సమాసములు : ఇమ్మబోలు, మొగమాడుపు, పొలగరుసు.

విశేషకార్యములు - అగమాదులు : నొ లం లికోటి కయ్యము, అశ్వమేధంబున ఫలంబు, ప్రథమంబు నేడ్లు.

8. క్రియారూపములు : తద్దర్శార్థక రూపములే ఎక్కువగా వాడుకలో ఉండినట్లు అగవడుచున్నవి : అకున్, అగున్, ఏళేవారు, కుడుచువారు, ఉండువారు. వర్తమాన కాలిక రూపముకాని, భవిష్యదర్థక రూపము కాని ఏర్పడినట్లు లేదు. 'రాజ్యంబు సేయుచున్న' అను వర్తమానార్థక క్రియాలిశేషణ మొకటి కలదు. భూతకాలిక రూపములు వాడుకలో ఉండినవి : ఇచ్చి, ఇచ్చిరి, ఇచ్చిన, పడికేసిరి, పోయె, సొన్నె మొదలయినవి.

తత్పమధాతువులు : శివ కళాత్రి(పద్యమయ కాపన ముల కాలము)నుండి హెచ్చుగా కనబడుచున్నవి. ప్రవత్తికల, రక్షింపనున్న, సంప్రాప్తంలైన.

అన్నంతరూపములు : ఒప్పగ, ఎఱుంగన్, పన్నివన్.

ప్రేరణార్థకములు : రావించి, కట్టించె, కావిళ్ళె మొదలయినవి.

అవ్యయములు : ఇల్లకాను, చూచె, పోలె, కడు, ఎల్ల మొదలయినవి.

సముచ్చయార్థకము : ఉం, ము, పు, యుం - కళా కండుగుమ్ ఇచ్చి, వేగవికాకు వేగుడ్లుము, మహారాజులయ, నొలంలియు.

9. వాక్యవిర్మాణపద్ధతి : గద్యకాసనములలో వాక్యము చాలవఱకు క్రియాపదరహితమై ప్రథమాంకాన్వయముగలదయి ఉండెను : ఊరిస్సాముల్ ఇచ్చివస్తీతి, వక్రంబు వచ్చువస్తు, పాతకజ్ఞేసినచారి లోకంబు నుస్తువాస్తు.

సంపూర్ణ క్రియాప్రయోగము భూతకాలిక తద్దర్శార్థకములందే కనబడుచుండును : పడువారంబు ఇచ్చిరి, పాపంబు గొస్తు, అశ్వమేధంబున ఫలంబు అగు మొదలయినవి.

10. ధాతువులు : చాలవరకు ధాతురూపములు అన్నియు మూలధాతువులనుండి మారినవి, అనగా ఇతర దక్షిణభాషలలోని ధాతురూపములకంటె భిన్నరూపములను చెంది తరువాతి భాషలో స్థిరపడిన రూపములతోడనే కానవచ్చుచున్నవి. ప్రాచీనములగు మూలరూపములను తలపించునవి మాత్రము కొన్ని లేకపోలేదు.

'అ' ధాతువునుండి ఏర్పడిన 'అకున్' అను తద్దర్శార్థక రూపము ఒకటి తెలుగున 'అగు' ధాతువుగా గ్రహింపబడినది. అక్కు, అకు అనునవి ప్రాచీనరూపము లనుటకు ఈ అకు రూపము ద్యోతకము. కన్నడమున కూడ 'అకున్' అను రూపము కలదు 'అకు' అను రూపము

పరిచామము

ఉందిన కాని అకు + అన్ = అకన్ > కాన్ అను రూపమే తెలుగున ఏర్పడుటకు అవకాశము లేదు. అబ్బధ్యస్థమగు 'క' కారము సరళ గకారమగుటచేత 'అగు' ధాతవైసది.

'అను' - ఇది తమిళమున 'ఎన్' అను రూపమున గలదు. ఎకారము - 'అ'గా తెలుగున మారినది.

'ఈ' - ధాతువు ఇచ్చు అను రూపమున స్థిరపడినది.

'ఎఱగు' - ఇది తమిళ కన్నడములలో 'అఱి' అను రూపమున ఉన్నది. పదాది అకారము ఇంతకు పూర్వమే 'ఎ' గా మారి తెలుగులో స్థిరపడినది.

'ఏకు' - ఇది ఈ రూపములోనే పెక్కు శాసనములలో శాసనమైనది. ఇందలి 'క' కారము తరువాతి కాలమున 'ల' కారమై 'ఏలు' ధాతువైనది. కాని, దీని మూల రూపము 'ఆఱ్' అనునదేమో యని తోచును. తమిళ కన్నడములలో 'ఆఱ్' అనియే కలదు. తెలుగులో అఱి > ఎఱగు అయినట్లే ఆఱ్ > ఏలు అయినది.

'కేసిరి' - కెయ్, గెయ్ అనునది కన్నడమున ప్రాచీన ధాతువు. దీనినుండి తరువాతి 'చేయు' ధాతువు కకారకాలవ్యీకరణము మూలముగా ఏర్పడినది. ప్రాచీన శాసన కాలపు తెలుగులో 'కేసిరి' అను కకారముతో కూడిన రూపమే ఇంకను నిలిచి యున్నది. దాని సమకాలముననే 'చేసి, చేసినది, చేసిన, చేయుడు, మొదలగు రూపములు కూడ కనబడుచున్నవి. 'చేయు' అప్పటికే ప్రాచుర్యము వహించినది.

11. శబ్దజాలము : దేశ్యపదజాలమే పాచ్యుగా ఉన్నది. ఈ ఖాషలో చేరిన సంస్కృత శబ్దములకు తత్సమ రూపములు క్రమముగా ఏర్పడుచు వచ్చి పద్యశాసనముల నాటికి స్థిరరూపమును పొందినవి. ఈ కాలములో సంస్కృత భవముల కంటె ప్రాకృతభవములే పాచ్యుగా కనబడును. దేశ్య శబ్దములలో కూడ ప్రాతరూపములు - మన కిప్పుడు వాడుకలో లేనివి - కొన్ని కనబడుచున్నవి. ఉదా : పుటోలు, పాఱ, వక్రంబు వచ్చు, అచ్చు, క్షొచ్చు, కేసిరి, ఎఱుంబోడి, పడువారంబు మొదలయినవి.

ఈ విధముగా శ్రీ. క. 7 వ శతాబ్దముండి కానవచ్చెడి తెలుగు చోళరాజుల కాలమునాటి శాసనములలోని ఖాషను బట్టి చూడగా, తెలుగుఖాష సోదర ఖాషలగు తమిళ కన్నడములనుండి క్రీస్తుకమునకు చాల పూర్వమే విడిపడి స్వతంత్రఖాషగా తెలుగుదేశమున వ్యవహరింపబడుచుండినవ, మూల ఖాషా సంప్రదాయములను, ధ్వనులను కొంతవరకు నిలుపు కొనుచునే ఖిన్నరీతులగు మార్పులకు లోనగుచు, సంస్కృత ప్రాకృత శబ్దజాలమును కొంత

గ్రహించి వృద్ధిపందుచున్నను, తద్భాషాలక్షణములకు లొంగిపోలేదని వ్యక్తమగుచున్నది.

మధ్య (నన్నయ) యుగము : నన్నపార్థుని ఖారత రచనతో ఆంధ్రఖాషా చరిత్రమున రెండవయుగము ప్రారంభమైనదని చెప్పవచ్చును. అంతకు పూర్వము ఖాషలో సామాన్య జనోపయుక్తములగు పదములు, పాటలు మొదల గునవి రచింపబడు చుండినను శిష్టపండితామోదమును పడనిన యుద్గ్రంథములు బయలుదేరి యుండక పోవుటచేత ఖాషకు లక్షణము, ప్రామాణికత్వము కుదిరియుండలేదు. తరువాతి కవులు నన్నయ ప్రారంభించి రచించిన ఖారత రచనా ఫక్కినే ఆధారముగా చేసికొని అందలి ఖాషా ప్రయోగ విశేషములనే ఆరసి తమకు లక్ష్యముగా చేసి కొనుచు తమ తమ ప్రాంతీయ సంప్రదాయములకు అనుగుణముగా మార్పుల నొనర్చుకొనుచు తమ రచనలను సాగించుచు వచ్చిరి. ఖాషాప్రయోగ విషయమున యశ్చించి ద్వేదము ఉన్నను మొత్తముమీద నన్నయ రచనావిధానము, ఖాషాలక్షణము శిష్టలోకానుమతిని పొంది, 'నన్నయ మొదలు చిన్నయ' వరకు ఒక్కరీతిగా ప్రామాణికత్వమును వహించి తొమ్మిదివందలయెండ్ర యాంధ్రసాహిత్యోద్ధోగమును కొనసాగించినది. ఇంతటి కాలములోను తెలుగు ఖాష వ్యవహారమున మార్పులేకుండ ఒక్కరీతినునే ఉండ ననుటకు ఏమాత్రము అవకాశము లేదు. కాలక్రమమున అదియు మార్పుల నందుచుండినను ఆ మార్పుల లోకుల నిత్యవ్యవహారమునను, జనసామాన్యమున వ్యాప్తిలో నుండిన కొన్ని దేశిరచనలలోను నిలిచియుండనే కాని, ఆంధ్రసాహిత్య ప్రపంచమున కంతగా ఎక్కలేక పోయినవి. దీనికి నన్నయాదుల ఖాషాప్రామాణికత్వమును చెక్కుచెదరకుండ నిలువజూచిన లాఠిడికుల పట్టుదలయే ముఖ్య కారణమని చెప్పవచ్చును. వారు వ్యావహారిక రూపములను కొన్నిటిని, కవిప్రయుక్తములైన వానిని గూడ, గ్రామ్యములని నిషేధింప జొచ్చిరి. ఈ రీతిగా ఏవో కొన్ని స్వల్పములైన మార్పులకు లోనైనప్పటికిని, నన్నయాదుల శిష్టఖాషా ఫక్కియే మొన్న మొన్నటి వరకు - అనగా సుమారు 10-15 ఏండ్లకు పూర్వమువరకు శ్రీ గిడుగు రామమూర్తి పంతులుగారు మనదేశములో వ్యావహారిక ఖాషా వాదమును లేవదీసి, దాని తత్వమును విద్యార్థికులచే అంగీకరింపజేసి కృతార్థులగునంత వరకు - ఆంధ్రసాహిత్య లోకమున ఆంధ్రఖాషా రచయితల కందరకు మార్గదర్శకమై ప్రమాణమై నిలిచియున్నది. సుమారు 1940 ప్రాంతమున శ్రీ రామమూర్తి హతులుగారి మహోద్ధోగమునకు లోనై కొందరు వార్తాపత్రికలవారు సాహితీపరులు తమ

రచనలను వ్యావహారిక భాషాగ్రాధితములుగా చేయుటకు విరివిగా అవలంబించుటచేత ఆంధ్రభాషాచరిత్రలో 1940 ప్రాంతమున ఒక మాతవయుగము ప్రారంభమైనదని చెప్పవలసియున్నది. ఈ కారణముచేత నన్నయకు పూర్వము శ్రీ. శ. 1040 వరకు పూర్వయుగము - నన్నయకు పూర్వయుగము - అనియు, నన్నయ తరువాత 1040 మొదలు 1940 వరకు మధ్యయుగము - నన్నయ యుగము - అనియు, శ్రీ. శ. 1940 మొదలు ఆధునికయుగ మనియు ఈ భాషా చరిత్రము మూడు యుగములకు సంబంధించి వదిగ మూలదృష్టిని విభజించబడదగినది అగుచున్నది. వ్రస్తుతము నన్నయయుగము నందలి భాషాలక్షణము లెట్టివో, వానికి నన్నయ ఎంతవరకు కారణమయ్యెవో పరిశీలించుము.

నన్నపార్కుడు పావన గోదావరీతీరమునందలి రాజమహేంద్రపురవరము రాజధానిగా వేంగిదేశమును ఏలుచుండిన రాజరాజనరేంద్రుని ఆస్థానమున నుండినవాడు. ఆ చాళుక్యప్రభువు అజ్ఞాతే

'సారమతిం గవీంద్రులు వ్రసన్నకథా కలితార్థయుక్తి లో నారసి మేలు నా నితరు లక్షర రమ్యత నాదరింప నా నారుచిరార్థమాక్తినిది నన్నయభట్టు తెనుగునన్ మహా భారత సంహితారచన బంధురుడు'

అయ్యెను. నన్నయకు పూర్వము ఈ భాషలో జనసామాన్యమున విశేషవ్యాప్తి గాంచి పాటల రూపమున కంఠస్థములు అయియుండిన ద్విపదరచనలు, షట్పది, అక్కర, గీతిక, సీపము మొదలగు దేశీయచ్ఛందోరీతులలో చేయబడిన రచనలు దేశమున విశేషవ్యాప్తి కాంచియుండును. ఈ దేశీయచ్ఛందోరీతులు నమకాలమున కన్నడ భాషలో ఉండుటను బట్టియు, తరువాత సోమనాథాదులచే పేర్కొనబడి యుండుటను బట్టియు ఇవి ప్రాచీనకాలమునుండియు వచ్చుచుండినవని తలంపవచ్చును. అప్పటి తెలుగుభాష, ఆ దేశీయచ్ఛందస్సు ఆకాలపు పరిస్థితులకు అనువైయుండును. కాని నన్నయ భారతమువంటి యుద్గ్రంథమును తెనుగున రచియించవలసి వచ్చునప్పుడు అతడు ఈభాషను ఆ మహా కార్యమునకు తగిన దానినిగా చేయవలసిన ఆవశ్యకత కలిగినది. కావున, అతకు పూర్వమున గల తెలుగుభాష యొక్క స్థితిని కొంతవరకు సంస్కరించినాడు; సంస్కృత భాషా సంప్రదాయానుసారము కొంత మాతన సంస్కారమును కల్పించినాడు. అట్లు చేసిన గాని, ఈ భాష అతని రచనకు ఒడవలేదు. అతడు చేసిన ఈ సంస్కారము మూలముననే ఈభాషకు ప్రాచీనరూపము మారి సంస్కృతభాషా సన్నిహితమని చెప్పదగిన రూపము సిద్ధించినట్లయినది.

అతడు 'ఆంధ్రభాషావాగమ శాసనము' అన్న నీరుడు నకు కూడ తగినవాడు అయినాడు. ఈత డొకరిన సంస్కారములలో ముఖ్యముయినవి క్రింద తెలుపబడినవి. వీనిలో కొన్ని ఆకాలమున శిష్ట వ్యవహారసిద్ధమై యుండ ఈతడు వాఙ్మయమున ప్రవేశపెట్టి వానికి స్థిరత్వము కల్పించినాడు.

1. అ కారమును జారవిడుచుట: అ కారముతో కూడిన శబ్దములు ఆకని కాలమున ఆ 'అ' కారము పోయి 'డ' కారముతోనో, 'ళ' కారము తోనో కూడి వ్యవహారములోనికి వచ్చియుండును. ఈతడు 'డ' కారముతో కూడిన రూపమునే గ్రహించి వాడుకలోనికి తెచ్చినాడు.

2. 'స్తు' అను ధ్వనికూడ నన్నయ కాలమునకు అంత రించినది. అతడు దానిని అంగీకరించును లేదు. యుద్ధ మల్లుని లెజవాడ శాసనకాలమునకే 'స్తు' అనునది 'ద్దు' రూపమును పొందినది. మల్లుణ్ణు, త్రిభువనాభరణుణ్ణు మొదలగువానిలో అది గకార దకారములతో అగపడుచున్నది. నన్నయ వానినే గ్రహించి వలసిన చోటుల అనువాసికమును తేల్చి పలుకుట, లేదా జారవిడుచుట ప్రారంభించెనని ఊహించవచ్చును.

3. ప్రాచీన బహువచన ప్రత్యయముగు 'శ్' అనునది తరువాతి కాలమున 'లు'గా మారినను, కొన్ని శాసనములలో 10వ శకాబ్ది చివరివరకు 'సంవత్సరంబుశ్' అని 'ళ' కారముతో కూడి కానవచ్చుచునే ఉన్నది. కాని నన్నయ 'లు' వర్ణమునకు స్థిరత్వము కల్పించినాడు.

4. శకటరేఫ మొకటి ప్రాచీన ద్రావిడభాషా ధ్వనులలో విలక్షణమైనది యీ భాషలో నన్నయ తరువాత కూడ అట్లే నిలిచియున్నది. రేఫ శకటరేఫమైత్రి నన్నయ యతిప్రాసలలో పాటించలేదు. కావున ఆతని సంప్రదాయమును అవలంబించిన తరువాతి పెక్కు కవులు కూడ ఈ ఖేదమును పాటించుచునే వచ్చిరి.

5. భారతము వంటి ఉద్గ్రంథమును సంస్కృతభాష ముండి తెనుగున అనువదించి రచించు సందర్భమున నన్నయ ఆభాషలో తెలుపబడిన భావములను ఈ భాషలో వ్యక్తము చేయుటకుగాను ఆభాషా సంప్రదాయములకు అనుకూలముగా ఈభాషా సామగ్రిని పెంపొందింతు కొనవలసిన అవశ్యకము ఏర్పడినది. కావున తత్వముభాషను తెలుగులో విరివిగా కల్పించుకొన్నాడు. సంస్కృత దీర్ఘ నమాసాదులను, ఇవి కాక కన్నడ కవులు చూపిన మార్గముననే సంస్కృత వృత్తములను కూడ తెలుగు కవిత్వమున ప్రవేశ పెట్టినాడు. తెలుగు కవికా సంప్రదాయానుసారముగా

ప్రాసవశ్లను రెంటిని ఈతడు సంస్కృత వృత్తములలోను నియతముగా పాటించినాడు. సమాసములను, కర్మజాలమును సంస్కృతమునుండి విశేషముగా తెనుగులోనికి ప్రవేశపెట్టుటయే కాక, ఇందలి పలుకుబడికి అనుకూలముగా అచ్చట కారకాది విశేషములకు తగినట్లు తెలుగు పలుకుబడిని పెంపొందించుకొన్నాడు. దు, ము, వు లను చేర్చి తప్పను కర్మజాలమును, 'ఇంచు' - ఆగమముచే సంస్కృతభాషకు వుంటే కాక అర్థభేదములను వ్యక్తము చేయుటకు విభక్తి ప్రత్యయములను కల్పించినాడు. చేసి, మెయి, పొంటె, ఉపయోగార్థమున ఆఖ్యాతకు తోడ వర్ణకము మొదలగు వానిని ప్రత్యేకము కల్పించినాడు. ఈ విభక్తు లనునవి, విభక్త్యర్థములు సంస్కృతభాషా సంప్రదాయములను బట్టి ఏర్పడినవే కాని ద్రావిడభాషలకు సహజములు కాక పోవుటచే, ప్రత్యయములుగా గ్రహించబడు ఈ విభక్త్యర్థక కర్మములను ఇంకను అనేక విధములయిన అర్థములలో ప్రయోగించి తెలుగుభాష యొక్క స్పృశకళిని బ్రహ్మాండముగ పెంపొందించినాడు. ద్రావిడభాషా సంప్రదాయ మున లేని కర్మకర్మమును 'పడు' భాషునపోయమున కల్పించి విరివిగా ప్రయోగించినాడు.

సన్నయ తప్పమవడ ప్రయోగవైఖరిచే ఆంధ్రభాషా కళిని పెంపొందించినట్లే, తిక్కన ఆ తప్పమ భాషతో చేర్చిన దేశీ తెనుగు మెరుగుల కూర్చు నేర్చుచే తెనుగు భాష యొక్క అనంత శోభామహత్వమును వెల్లడిచేసి నాడు. ఇట్లు సన్నయ తిక్కనలు ఆంధ్రభాష మహత్వమును పెంపొందించుటలో ఒకరి కొకరు సహాయభూతులై దేశీ, తప్పమ రూపములగు భాషను చక్కని పాళ్లలో సమ్మేళనము నొందించి తెలుగుభాషను తీర్చి దిద్దినారు. ఈ పద్ధతియే తరువాతి కవులకు మార్గదర్శకమైనది; లాక్షణికులకు లక్ష్యమైనది. కాని, భాషలో సహజముగ కలుగు మార్పులు కలుగక పోలేదు. లాక్షణికుల లక్షణ బలముచే అవి ఆభాష యొక్క ప్రామాణికతను అంతగా చెరవలేక పోయినవి.

సన్నయ తరువాత భాషలో - ప్రామాణిక భాషలో - కలిగిన మార్పు చాల స్వల్పమే. అనక తప్పదు. అట్టి వానిలో కొన్ని :

1. అకారేకార సంధులు
2. వర్ణలోపమున గలుగు దీర్ఘములు : ముత్యములు - ముత్యాలు, చాలా, ఇంకా మొదలగునవి, చేసికొని - చేసుక.
3. చేతురు, శోతురు వంటి రూపములు.
4. వంతుకు, వాలకి, కమలనేత్రివంటి కొన్ని రూపములు.

ఇట్టివి కొన్ని లక్షణ విరుద్ధములని కొందరు లాక్షణికులు ఎత్తిచూపుచు తప్ప పట్టుచునే ఉన్నను, తరువాతి కవులు కొందరు ప్రయోగించుటచే అర్చాచిన భాషలో వాడుక లోనికి వచ్చినవి. కాని వ్యావహారిక భాషలోని అనేక రూపములు శిష్ట వ్యవహార ప్రచురములే అయియుండినను, లాక్షణికులు వానిని పరిపాలించుటచే కావ్యభాషలోని కెక్కి ఇంతకాలమునుండి ప్రామాణికత్యమును పడయలేదు. కావుననే ప్రామాణిక కావ్యభాష చాలవరకు సన్నయ కాలమునుండి చిన్నయవరకు ఒకేరీతి నుండినదని చెప్పదగినది అగుచున్నది.

ఈ యుగమునందలి భాషలోని మరికొన్ని విశేష ములను మనము గమనింపవలసి యున్నది. సన్నయకాలమునకు స్థిరపడిన తత్వము బహుళమగు తైరి సర్వసామాన్యము కాకపోవుటచే దానికి ప్రతిఘటన ముగా జ్ఞానులెనుగు ఉద్యమము ఒకటి బయలుదేరినది. ఇది కాలక్రమమున అచ్చతెనుగు ఉద్యమముగా పరిణమించినది.

మొదట కేతన అచ్చతెనుగు అనగా శల, నెల, గుడి, మడుగు అని అందరికి సులభముగా తెలియునట్టి పలుకు లని లక్షణము చెప్పినాడు. కాని, పాల్కురికి సోమనాథుని కాలమునకే తలయెత్తిన జ్ఞాను లెనుగు రచనా పద్ధతిలో కాలక్రమమున జాణతనము ఎక్కువయినది. దీర్ఘ సంస్కృత సమాసములందు ఏవగింపు కలిగిన కవులు కొందరు అచ్చతెనుగు రచన అనుపేరుతో తత్వములను పరిపాలించి తేట తెనుగు రచనలను చేసిరి. కాని మరికొందరు సంస్కృత సమాసములవంటి తెనుగు సమాసములను కూర్చుదొడగుటచే ఈ యచ్చతెనుగు రచన క్లిష్టతరము అగుట తటస్థించినది. శోతి అనుటకు శోనదిమ్మరిరాయడు అని, నారదుడు అనుటకు ఆరివేరంపు తనిసి అని, రుద్రాక్షులు అనుటకు ముక్కంటివేటి కన్నులు అని - ఈ రీతిని కృత్రిమవు తెనుగు సమాసములు కల్పించబడుటచే తెనుగు నకు కల ప్రసన్నత, సారశక్యము నశించినవి. కాని, ఇట్టి భాషలో కావ్యములు కొన్ని మధ్యయుగమున బయలుదేరి నను ఈ భాష సర్వజనానుమోదమును పడదనట్లు లేదు. కొద్దికాలమున అంతరించియే పోయినది.

కర్మజాలము : దేశీ కర్మజాలమునంతయు చాలవరకు తక్కిన దేశీ భాషా రూపములతో సజాతీయ మయినదిగనే కనబడును. క్రిష్టకాదిని ప్రాకృత భాషా ప్రాబల్యము కల కాలములో ప్రాకృత భవములు ఈ భాషలో విశేష ముగా చేరినవి. గౌరవార్థము మనము ప్రయోగించు నదియు, పురుషుల పేళ్ల దివర అనవరకము కనబడు

నదియు అగు 'అయ్య' శబ్దము ఆకాలమున 'అర్య' శబ్దమునుండి ఏర్పడినదే. అర్య - అజ్ఞ - అయ్య: అగ్నయ్య - అగ్నిజ్ఞ - అగ్నియ్య మొదలయినవి. నన్నపార్థ్యుడే తత్సమపద జాలమును ఈ భాషలోనికి ప్రవేశపెట్టి యుండునని ఇది వరకే సూచింపబడినది, నన్నయ తరువాత నన్నెచోదాదులు తమిళ కన్నడ భాషా సంపర్కముచే కొన్ని తమిళ కన్నడ పదములను భాషలోనికి తెచ్చిరి - కలువడములు, తెంచలు, సూయాణము, సాయి, బిజమాడు మొదలగునవి. కాని, ఇవి భాషలో కలిసి నిలువలేదు. తరువాతి కవులు వీనిని పరిహరించిరి.

పదునాల్గవ శతాబ్దిని మహమ్మదీయుల సంబంధము కలిగినవ్వెడు అనేకమగు పారసీ, అరబీ పదములు ఈ భాషలో చేరుట తటస్థించినది. ఇవి చాలవఱకు సామాన్య జన వ్యవహారములో ఉండినవే కాని కావ్యభాషలోనికి విశేషముగా ఎక్కలేదు. పెద్ద నాడులు కొన్ని మచ్చలను చూపిరి. తెలుగుదేశము మొగలుల, ముస్లిముల అధికారము క్రిందికి వచ్చిన పిదప అరబీ, పారసీ, ఉర్దూ పదములు అనేకము తెలుగు భాషలో చేరినవి - నవాబు, దర్బారు, హుకుము, కూలి, చాకు, తుపాకి, రయతు, తగాదా, హుషారు, బాకీ, ఖజానా, పితూరీ, ఇనాము (వరాహపురాణము), నకిబులు (మనుచరిత్ర) మొదలైనవి. ఇవి అన్యదేశ్యములు అను భావముకూడ పోవుచున్నది.

అట్లే ఇంగ్లీషువారితోను, ఇతర పాశ్చాత్యజాతుల వారగు ఫ్రెంచి, డచ్చి, పోర్చుగీసు మొదలగు వారితోను గలిగిన సంబంధమును బట్టి ఆయా కాలములలో ఆయా భాషా పదములు కొన్ని తెలుగుభాషలో చేరినవి.

ఇంగ్లీషు: గవర్నరు, మెంజరు, రైలుస్టేషను, కేసు, ప్లాంపు, డిక్రీ, క్లాసు, రిజిస్టరు, కోటు, తెలిఫోను, టైము, నవల, లాటరీ మొదలయినవి.

పోర్చుగీసు పదములు; అనాస, అలమారు, కస్తాను, బొప్పాయి, ఇస్త్రి, బొత్తాము, బిస్కెతు, కమీజు, కాజా, మేజా, పేనా, తువ్వాయి.

ఇట్లే రెండవయుగమున భాషా రూపములలోను, శబ్ద జాలమునను కూడ తెనుగుభాష విశేషముగ పెంపొందినది. వాఙ్మయము విస్తరించినది.

ఆధునిక యుగము: ఆంధ్రభాషా పరిచామ చరిత్ర లో ఈ మూడవ యుగమును ఆధునిక యుగము అని అంటిమి. ఈ యుగమునే వ్యావహారిక భాషా యుగమని కూడ చెప్పవచ్చును. నన్నయాది కవుల శిష్ట కవితా మూలముగా ఏర్పడి ప్రామాణికత్వమును పొంది స్థిరపడిన తెలుగు భాషయే నన్నయ మొదలు చిన్నయ (సూరి)

వరకు సుమారు ఎనిమిదన్నర శతాబ్దములు ఆంధ్ర కవి వండిత శిష్ట కవితాలోకమున ఏకచ్ఛక్రాధిపత్యమును నెరవినది. క్రీ. శ. ఇరువదవ శతాబ్దిని పాశ్చాత్యవిద్యా సంప్రదాయముల ప్రభావము, శాస్త్రవిజ్ఞానము, సాహిత్య వాదము దేశమున ప్రబలింపకొలదిని, ప్రాచీన మత సంఘ సంప్రదాయముల యెడల గౌరవము తగ్గుచు శిష్ట శిష్ట త్వము శంకింపబడుచు వచ్చినట్లే భాషాసాహిత్య సంప్రదాయముల విషయమున గూడ వెనుకటివలె శిష్టత్వము శంకింపబడజొచ్చినది. సాంఘిక రాజకీయ వ్యవస్థలందు వలెనే భాషా సాహిత్యరీతుల యందును ప్రజాస్వామ్యత్వ వ్యక్తి స్వాతంత్ర్య భావములు ప్రబలములు కాజొచ్చినవి. ఈ సమయముననే - అనగా 20వ శతాబ్ది ప్రారంభకాలము ననే - ఆధునిక ఆంగ్లోద్యమమునకు వేగుచుక్క, ప్రాత తెనుగు కవితావర్ధతి తోకచుక్క అనునట్లు గురజాడ అప్పారాయ కవి భాషా సాహితీ రీతులలో క్రొత్తచారు అను తీయగా, గిడుగు రామమూర్తి పండితుడు వ్యావహారిక భాషాధ్యయమును లేవనెత్తినాడు. మొదట శిష్టవర్గము వలన కొంత ప్రతిఘటన కలిగినను, దేశకాల పరిస్థితులు అనుకూలించుటచే ఈ వ్యావహారిక భాషా వాదమునకు క్రమముగ మంచి బలమే చేకూరినది.

వెనుకటి శతాబ్దముననే యూరపు దేశమున విశేషాధి ప్పృథ్వి కాంచిన భాషా తత్త్వశాస్త్ర పద్ధతులు విద్యాధి కులలో కొంత వ్యాప్తి కాంచినవి. ఆధునిక భాషాపరిచామ పద్ధతులు పండితుల పరిశీలనకు గురి కాజొచ్చినవి. ఇట్టి సమయముననే శ్రీయుతులు గిడుగు రామమూర్తి పంతులు గారు భాషాపరిచామ మనునది ఏదో ఒక్క కాలమున మాత్రమే జరుగునది కాక, నిత్యవ్యవహారమున అవవ రతము జరుగుచునే ఉండు ననియు, నన్నయ కాలమున ఆతడు కావ్యభాషగా గ్రహించిన శిష్టవ్యావహారికము కాలక్రమమున అనేకవిధముల మార్పునొందిన దగుటచే, ఈ కాలమువారు దానినే అనుసరింపజూచుట యుక్తమును కాదు; అట్లు అనుసరింపను లేరు. కావున, ఈ కాలపు శిష్ట వ్యావహారికమునందే పండితులు, కవులు వివిధ రచనలు సాగించుట శ్రేయస్కర మనియు, ఇదియే దేశమున భాషా సాహిత్యముల అభ్యుదయమునకు తోడ్పడి, కాలానుసార ముగ సామాన్య జనులలో కావలసిన విద్యా వ్యాప్తికి దోహద మొనర్చు ననియు వాదించుచు తమ భావములకు ప్రచారము కల్పింప యత్నించిరి. గ్రాంథిక వ్యావహారిక ములు అనునవి భాషకు ఖిన్నరూపములే అని, ఒకప్పుడు శేవలము వ్యావహారికమై ఉన్న భాషయే మరొకప్పుడు శిష్టా మోదమును పడని కావ్యభాషయై ప్రామాణికత్వము

పరిచామము

పొందును అనేది భావము అంగీకరింపబడినప్పటికిని, ఆధునిక వ్యావహారికము ఖిన్నప్రదేశముల ఖిన్నరూపములు కలరై ఉండుటచేతను, ఈ భాషలో ప్రామాణికత్యమును పడయగలిగిన ఉద్దగ్రంథములు కాని, కవిభారచనలు కాని బయలుదేరియుండక పోవుటచేతను, దీనికి ప్రామాణికత్య మింకను సిద్ధింపలేదని వలువురు తలపజొచ్చిరి. పాఠశాలలలోను, కళాశాలలలోను దానిని ఆస్థితిలోనే ప్రవేశపెట్ట వలయును అనుటవలన అవ్యవస్థ ఏర్పడి చిక్కులకు కారణమగునను భయ మేర్పడినది. ఈ కారణములచే కొంతకాలము ఈ యుద్యమమునకు మందగతి కల్గినది. కాని దేశకాల పరిస్థితులలో కలిగిన మార్పువలనను, ప్రజాస్వామ్యభావము, జనసామాన్యమున విద్యావ్యాప్తి, అభ్యుదయోద్యమములు ప్రబలుటచేతను జనసామాన్యమునకు అందుపాటులో మండు భాషారచనల ఆవశ్యకము మెండయినది. స్వాతంత్ర్యోద్యమము, ప్రపంచయుద్ధము మొదలగు వాని మూలమున పత్రికాప్రచారము హెచ్చి సామాన్యజనుల అభిరుచులను పాటించవలసినది అయ్యెను. ప్రజలకు వోటింగు హక్కు కలుగుటచే సామాన్యజనులను ప్రబోధించు నుపన్యాస పద్ధతి ప్రబలినది. క్రమముగా రేడియో ప్రసంగములు వచ్చినవి. ఇన్ని కారణముల మూలముగా వ్యావహారిక భాషా ప్రయోగమునకు ప్రాబల్యము, ప్రాచుర్యము కలిగినది. ఇట్లు క్రమముగా వ్యావహారిక భాషా ప్రయోగము గ్రంథరచనయందు, వ్యాసరచనయందు, వార్తా పత్రికలలోను ప్రసంగములయందు విశేషముగ విద్యార్థకుల చేతను అనుసరింపబడుచునే యున్నది. కాని, దీనికి ప్రామాణికత్యము సిద్ధించినచా అను విషయమున మాత్రము ఇంకను సందేహము పోలేదు; ఏలనగా, విద్యార్థికుల శిష్టవ్యవహారమే భాషా ప్రామాణికత్యమునకు లక్షణముగా గ్రహింపదగి యున్నను, ముఖ్యముగా ఈ ప్రజాస్వామిక యుగములో భాషావ్యవహారము యొక్క శిష్టత్యమును నిర్ణయించుట సులభసాధ్యమైన పని కాదు. ఇది సిద్ధింపవలయుననిన అనేక విషయములను కూడదీసికొని రావలసిన యావశ్యకము ఉండునట్లు అగపడుచున్నది.

నన్నయకు పూర్వము సుమారు రెండువందల సంవత్సరములనుండి కాసనచ్యుచున్న కాసనములలోని పద్యములను బట్టి ఈభాషకు అప్పటికి గ్రాంథికావస్థ యేర్పడినట్లు తెలియుచున్నది. నన్నయ భారతమువంటి ఉద్దగ్రంథమును రచించిన పిదప దీనికి ప్రామాణికత్యము వచ్చి ఇది శిష్ట కావ్యభాషగ ఏర్పడినది. ఇది పద్యరచనా పద్ధతితో ప్రారంభము అయియుండును. కన్నడభాషలో అంతకు

పూర్వమే, తత్సమ భూయిష్టమగు గ్రాంథిక భాష ఏర్పడి క్రీ. శ. 700ల నాటికే స్రగ్ధరాది సంస్కృత వృత్తరచన ప్రారంభమైనది. దానిని బట్టియే తెలుగు దేశమునను గ్రాంథిక భాషారచన వాడుకలోనికి వచ్చుట ప్రారంభమై యుండును. క్రీ. శ. 850 ప్రాంతము నందలి అద్దంకి కాసనములోని తరువోజు పద్యరచన నన్నయ కాలపు ప్రామాణిక రచనా రీతినే పోలియుండుట గమనింపదగిన విషయమే. అయితే నన్నయకు పూర్వము ఈ శిష్టరచన సంస్కృత వృత్తములలోనికి మాత్రము దిగకపోవుట ఒక విశేషము. తరువాతి చాళుక్య భీముని కొఱవి కాసనము నందలి గద్యరచననుబట్టి, గద్యరచనా విషయమున కూడ తెలుగునకు ప్రామాణిక స్థితి యేర్పడిన దనుటకు సందేహము లేదు. కాని అన్ని కాసనములలోని రచనలు కాని, ఈ భాషలో రచింపబడిన దేశరచనలు కాని ఆకాలమునకూడ ఇట్లే ఉండెనని తలంప వీలులేదు. వ్యావహారిక భాషా ప్రవాహము అప్పటినుండియు ఇప్పటివరకు ఒక్కరికిని ప్రవహించి వచ్చుచునే యున్నది. దీనికి నియమము లేదు. ఇష్టము వచ్చినట్లు ప్రవహించినది. అందుకనే 'అనియమాత్ గ్రామ్యం హి య త్వప్రథంభః' అన్నారు లాక్షణికులు. నన్నయకు పూర్వపు కాసనములలోని వ్యావహారిక రూపముల నియమాభావత్యమును గూర్చి చెప్పవలసినదే లేదు; చూడుడు :

విజయరాజ్య సంవత్సరంబుల్, యేనగు, ప్రసాదం చేసిరి, ఏలువారు, ఏళేవారు, విషయంబు యేళేవారు, ఏలేమువరు, ఈఱ్ఱు (వీరలు), ఈస్వరునకు, భారణోసి, ఇరుభది, అరుభది, ఎఱుంబోది, ధమ్మాపురఘ్నున, ఊరు దాయ చేసిరి, శత్యాదితుస్తు, అయ్య, స్త్రీవద్య మొదలగునవి. 'కాండిల్యగోత్రస్య, పెన్నాట రేవక శర్మాణ పుత్రస్య, అగ్నికమ్మారీకి ఇచ్చిన దతి', 'అసి వైరువు లికితం'- ఇట్లు తెలుగు సంస్కృత విభక్తుల కలగలుపు - ఇ వన్నియు వాడుకలో ఉన్నవి. ఇట్టి రూపములు అన్నిటిని కేతన పెద్దనలు ఇద్దరు గ్రామ్యములని పరిహారించియే యున్నారు. కేతన 'వృక్షేణ దక్షాయ పక్షిభిః పుత్రస్య' వంటి సంస్కృత విభక్త్యంతరూపములు, ఇంకను 'అస్తి, ప్రయాతి' వంటి సంస్కృతమందలి క్రియారూపములు, క్షాంత ల్యబింతములు, తుమున్నంతములు, 'అసి, చ, తు, హి' వంటి అవ్యయములు ఆంధ్ర కవితయందు చొఱపు అని పరిహారించి మణిప్రవాళ పద్ధతి రచన తెనుగున పనికి రాదని వ్యక్తము చేసిరాదు; పిదప దీర్ఘములతో కూడిన పంచాకుమయ్య, తోపించాకుమయ్య వంటివి, యేదాలు, వోదాలు, యిమతిచేసె, మోసేటివారు, పంపేరు, తెంపేరు,

ఇస్తే, అనువలె, ఇమవలె, వేయకుండాడు, కామ్మడు
 ఇక్కాదులు గ్రామ్యములని చెప్పినాడు. తరువాతి లక్షణ
 కర్త పెద్దన. ఈతడును 'గాసర వీసర లైసట్టి కట్టిడి పలు
 కులై గ్రామ్యము లని లక్షణము చెప్పి వానికి ఉదాహరణ
 ముగా గొంచారమ్మ, గొంటూలోకు, వేసాలు, దోసాలు,
 కాసేము, బొందలు, బొక్కలు, గుండలు మొదలైన
 వానిని ఉదాహరణముగ ఇచ్చినాడు. ఇవి కట్టిడి పలుకులు
 ఎట్లు అయినవని ఆతని యుద్దేశమో తెలియదు కాని,
 వీనిలో పెక్కు వ్యవహారమునందు అగునట్టి ఉచ్చారణ
 వేగములో, కలిగిన వర్ణలోపాదులచే మారురూపు పొందిన
 పనుటకు మాత్రము సంభవము లేదు. అనువలె, ఇమవలె
 అనునవి ఛాందసుల వ్యవహారములోనివి. అట్లే యించాము,
 వోదాలు, యనుతి, ఉండాడు, కామ్మడు మొదలగునవి
 సామాన్య సామరజన వ్యవహారము లోనివి కావచ్చును.
 వచాదిని, ఇ ఈ, ఎ ఏ, ఉ ఊ, ఒ ఓ లను యకార వకార
 ములతో గూర్చి వలుకుట పదమూడవ శతాబ్దమునుండి
 కానవచ్చు చున్నది. ఈ రూపము లిప్పటికిని శిష్టవమ్మక
 ములు కాలేదు. కాని వేసాలు, దోసాలు అనునవి వేష
 ములు, దోషములు అను శబ్దములలోని మువర్ణలోపము
 కలిగి, పూర్వాయనకు దీర్ఘము వచ్చి ఏర్పడినవే. ఇటీవల
 'ముత్యములు - ముక్కాలు' వంటి యిట్టి రూపములకు
 లక్షణము ఏర్పడి అవి శిష్టరూపములుగనే గ్రహించబడ
 జొచ్చినవి. సాదేము, చూచేము, పంపేరు మొదలైనవి
 సాదెరము, చూచెరము, పంపెరరు మొదలగువానిలోని
 'డ' వర్ణలోపము, పూర్వాయనకు దీర్ఘము కలుగగా
 ఏర్పడినవే. వాటి, మేమూ, నీపూ - ఇవి నముచ్చయార్థక
 మగు తుది 'ను' వర్ణము లోపించి దాని ఊతకు బదు
 లుగా వచ్చిన దీర్ఘముతో కూడిన రూపములు. అవీ, ఇవీ,
 నీపూ, నేమూ, వారూ మొదలైనవి ఇప్పటి శిష్టవ్యవహార
 ములో అనేకము కలవు. తరువాత, అప్పకవి గ్రామ్య
 మునకు లక్షణము చెప్పుచు 'అక్షరవిలోపమై యుండునట్టి
 పలుకు గ్రామ్య'మని, అదే 'అవశ్రంశకంబు ననగ
 బడును' అని, దానికి ఉదాహరణముగా ఆడ (<అకడ)
 అను దానిని వేర్కొన్నాడు. ఇంకను వస్తాడా, తెస్తాడా
 వంటివి గ్రామ్యోక్తు లన్నాడు. ఇవి వచ్చుతాడు, తెచ్చు
 తాడు రూపములనుండి ఏర్పడి ఉండవలెను. కాని, ఇట్టివి
 వ్యవహారములో ఏకాలములోను ఉన్న జాడ లేదు.
 వచ్చును, వత్తును, వత్తువు రూపములే ప్రసిద్ధములు. కాని,
 ప్రథమ పురుషములో లింగభేదమును చూపుటకు చేసిన
 వాడు > చేసినాడు, చేసినయది > చేసినది అను రూపములు
 కాలక్రమమున బయలు చేరినవి. వీని సాదృశ్యముననే,

'చేసుకాడు, చేసుకాను, చేసుకావు' అను రూపములు
 కల్పించబడుటచే చేస్తాడు, చేస్తాను, చేస్తావు అనునవి పద
 మధ్యోకార లోపముచే కలిగి యుండును. 'గొల్లడు'
 శబ్దము కూడ గ్రామ్యమనియే అప్పకవి చెప్పినాడు. కాని
 ఇదియు 'గొల్లవాడు'లోని 'వా' లోపముచే గలిగినదే.
 చేయగలవాడు > చేయగలడు - కలరు, కలడు రూపములు
 భారత కవుల నాటినుండి ప్రసిద్ధములే అగుచుండగా
 'గొల్లడు' శబ్దము గ్రామ్యమనుట ఎట్లో తెలియదు.
 వ్యావహారికములో కలిగిన మార్పులకు చాలవరకు వ్యవ
 హారవేగమున కలిగిన లోపములు, ఒకప్పుడు దానిని
 పూరించుటకు కలిగిన దీర్ఘములు, లేదా, కూడబడిన హల్లుల
 వమీకరణము మొదలైనవి ముఖ్యకారణములు.

నన్నయకు తరువాత రెండు మూడు వందల సంవత్సర
 ముల వరకు తెనుగునకు లక్షణమే లేదు. కేతన చేసిన
 లక్షణము కూడ ప్రత్యేకము నన్నయ భాషను ఉద్దేశించి
 చేసినది కాదు. ఆంధ్రభాషకు బహుపథంబు. అనుచు
 ఉండగా అతడు ఒక త్రోవ మాత్రము చూపితిని అన్నాడు.
 ఎట్లు? గంగకు త్రోవ చూపుచు 'కంచి, వెల్లూరు మరి
 యొరుగ ల్లయోధ్యయను పురంబులపై గంగ కరుగు'మని
 ఏదో ఒక రీతిని చెప్పినట్లుగా చెప్పితి నన్నాడు. కావున
 నన్నయ రచనను అరసికొని తిక్కన, వీ రిద్దరిని అనువరించి
 ఎఱ్ఱాట్రెగడ, ఈ కవిశ్రయము వారి రచనలను అనువరించి
 తరువాతి కవులు శిష్టభాషను, శిష్టకవికా మార్గమును
 ఏర్పరుచుకొనినను ఆంధ్రకవిత్వము ఆంధ్రభాషకు అది ఒకటే
 పథము కాదు. తరువాతి వైదికమార్గ వర్తనలు అందరు
 ఈ మార్గముననే నడచుటచేత ఇదియే రాచకాటయై
 తక్కినవి కప్పనడి పోయినవి.

కేతన పెద్దనలు శిష్టభాషకు ఏదో ఒక లక్షణము నను
 కూర్చుటకు పూర్వమే, ఆంధ్ర భాషకు అప్పటికున్న
 'బహుపథము'లో నన్నయ అవలంబించినదానికంటె
 భిన్నమగు మరియొక పథమును మనకు చూపినవారు
 నన్నెచోడ, సోమనాథ కవులు. వారు కేవల శబ్దరూపముల
 లోనే కాక భాషా లక్షణములో కూడ భిన్నపథమును
 అవలంబించినారు; అనగా లాక్షణికుల నిబంధనలకు
 లోమకాని ఆకాలపు తెలుగుభాష ఎట్లున్నదో వీరి
 రచనలు మనకు తెలుపుచున్న వన్నమాట. తరువాతి
 లాక్షణికుల దృష్టిలో ఇవి అలాక్షణికములు కావచ్చును.
 కాని, ఆకాలపు పరిస్థితిని బట్టి చూచినచో ఆంధ్రభాషకు
 ఆకాలమున ప్రచారములో ఉన్న బహుపథములలో
 ఇదియు ఒక శిష్టమార్గమే అని మనము తలచక పోలేదు.
 అప్పటికి ఇంకను భాషకు కవుల శిష్టకవికా సంప్రదాయ

ఆంధ్ర ప్రాకృతముల జన్య జనక సంబంధ మీమాంస

నిబంధనమే కాని లాక్షణికుల విధినిపేదయావ నిబంధన ములు ఏవియు ప్రచారములోనికి వచ్చినట్లు అగునదదు. తరువాతి కవులలో పెక్కురు కవిత్వయమువారి ఖాషా సంప్రదాయమును నిలువజెట్టుటకే ప్రయత్నించిరి. కాని, 'నిరంకుశాః కవయః' అను ఆర్యోక్తిని బట్టి వారిలో ప్రౌఢులు, స్వతంత్రులు అగువారు కొందరు, సమకాలిక వ్యవహార ప్రాబల్యమునకు లోనగుటచే కాబోలు, లాక్షణికులు జెట్టిన హద్దును మీరుచునే యుండిరి. అట్టివానిని తరువాతి లాక్షణికులు ఖండించుచు ఆకవి యలాక్షణికుడని నిరసించుటో, లేదా, వానిని కూడ మహాకవి ప్రయోగము లని అంగీకరించుటో, లేక, వేరువిధముగ సమర్థింప జూచుటో, కాక, వీలైనచోటుల తమ లక్షణములకు అనుకూలముగ పాఠాంతరములను కల్పించి మూలపాఠ ములను దిద్దివేయుటో చేయుచు వచ్చుచుండిరి. ఈ రీతిగా కవిత్వయము వారి కాలమునుండి ఒక ప్రక్కన శిష్ట సంప్రదాయసిద్ధమగు ప్రామాణిక ఖాషాప్రవాహము ఒకటి నడచుచుండ, దాని ప్రక్కనే నన్నయకు పూర్వమునుండి వచ్చుచున్న వ్యావహారిక ఖాషాప్రవాహము కూడ నడచుచునే యున్నది. అది కావ్యప్రబంధ లక్షణ గ్రంథములు అను ఒడ్డులమధ్య ప్రవహించుచుండ, ఈ వ్యావహారిక ఖాషా ప్రవాహము కాసన రచనలలోను, కొందరు కైవ కవుల రచనలలోను, తరువాతి కవుల నిరంకుశ ప్రయోగ ములలోను శిష్టజనుల నిత్యవ్యవహారము, తద్రచిత వ్యాఖ్యానములు, లేఖలు, కైఫీయతులు మొదలగువాని లోను, స్త్రీలపాటలు, సామాన్యజనుల పదములు, భక్తజనుల సంగీత సంగీతనాది రచనలు మొదలగువానిలోను, వీధి ఖాగవతములు, యజ్ఞగానములు, ద్విపదలు, గీతములు

మొదలగువానిలోను పొడసూపుచు లాక్షణికులమర్యాదలను గట్టులపై పొంగి పారలి ప్రవహించి, ప్రవహించి కేటికి కాలము అనుకూలించుటచే ప్రజా ద్రఘత్వము, విద్యా వ్యాప్తి, వార్తాపత్రికలు, రేడియో ప్రసంగములు, నవలలు, కథానికలు, హాస్యరచనలు, బహిరంగోపన్యాసములు మొదలగువాని మూలముగా శిష్ట మర్యాదలను ప్రామాణి కత్వపు ఒడ్డులను కూడ ముంచివేయుచు అతివేగముగ నడచు మహా ప్రవాహమై వెలసినది. ఇట్టి ప్రవాహమును ఆపదలచుట వెట్టివాని వనియే, దీనిని సాధ్యమైనంత వరకు లాక్షణికు మర్యాదలు అను గట్టులను దాటకుండ దేశ కాలానుగుణముగా, ప్రాచీనాధునిక శిష్టకవిప్రయోగము లను కూడదీసికొనుచు, తెంపు చేసికొనుచు వచ్చి, క్రొత్త కాలువలు క్రవ్యుకొని, వాని మూలమున అధునాతన సాహితీక్షేత్రములందు ఆంధ్రకవి కుమారులు క్రొత్త పంట లను పండించుటకు అనువు పడునట్లు చేయవలసి యున్నది. పూర్వకవి సమృతములైనవియు, ఆధునిక శిష్టవ్యవహార ప్రసిద్ధములైనవియు అగు ఖాషా రూపములను, ఖాషా పరిణామ పద్ధతిని సమర్థించి, సమన్వయించి వానికి లక్షణము కల్పిం గలిగినచో ఆధునికాంధ్రఖాషాసాహిత్యములకు శ్రేయోదాయక మగును. ఈ విధానమును అనుసరించియే ఆధునిక ఆంధ్రఖాషా లక్షణమును కల్పించుకొనవలసి యున్నది. ఈ యాధునికాంధ్రఖాషా కేవలము కవికా రచనలకే కాక ఈ కాలమున సామాన్యజనములో విద్యా వ్యాప్తికి తోడ్పడవలసి యుండుటచే కాలానుగుణముగా దీని వ్యాప్తిని నిర్ణయించుటకు ఆంధ్ర శిష్టలోకమే ఏదో ఒక విధమున పూనుకొని దానికి విశేషప్రచారము కలుగు నట్లు చేయవలసి యున్నది. **కో. రా.**

ఆంధ్ర ప్రాకృతముల జన్య జనక సంబంధ మీమాంస

తెలుగునకు ప్రాకృతఖాషలకు సంబంధ మున్నదను విషయము నన్నయ శట్టారక రచితఘని ప్రసిద్ధికల 'ఆంధ్ర శబ్ద చింతామణి'లో మొట్టమొదట మనకు తారసిల్లును.
'ఆద్యప్రకృతిః ప్రకృతి శ్చాద్యే;
ఏషా తయో రభవేత్ వికృతిః.'
అని నన్నయశట్టారకుని కారిక; అనగా మొదటి ప్రకృతి అయిన సంస్కృతము, రెండవ ప్రకృతి అయిన ప్రాకృ తము - ఈ రెండు మొదటివి (పూర్వము ఉండెడివి). ఆంధ్ర ఖాష వానికి వికృతి.

ఈ కారికను వ్యాకరించిన అహోబల పండితుని అనుసరించి వర్షుల చిన సీతారామస్వామి శాస్త్రిగారు తమ చింతామణి విషయ పరిశోధనలో ప్రకటించిన అభిప్రాయము ఇది. సంస్కృత ప్రాకృతములకు ఆంధ్ర ఖాష వికృతి అనుటలో, శబ్దనిష్పత్తికి ఆంధ్రఖాష ఉపయో గించు వ్యాకరణ ప్రక్రియలు మొదటి రెండు ఖాష లలో ఆ పనికి వాడుకలో ఉన్న వ్యాకరణ ప్రక్రియలను అనుసరించును అని తెలియజేయుటకే కాని మొదటి ఖాషలనుండి ఆంధ్రము జనించిన దని సూచించుటకు కాదు.

ఉపపత్తులు : వానికి సమాధానములు

1. ఉపపత్తి : ద్రావిడ భాషలలోని కల్పజాలమందు సంస్కృతము కానిభాగము సంస్కృత భాగముకంటె ఎక్కువగా ఉన్నది.

సమాధానము : కార్డ్ వెల్ సంస్కృతము కాని భాగము అనుకొన్నది నిజముగ ప్రాకృతభాగము. కేవల దేశ్యము అని తలంపబడు ద్రావిడ భాషా కల్పజాల మంతయు ప్రాకృతమార్గమున ఎక్కువగా వికారము పొందినది అయి యున్నది. వాస్తవికముగ దేశ్యమయిన భాగము కొలది గనే ఉన్నదని పరిశోధనమువలన తేలగలదు. ఈ విషయమును పరిశీలించిన శ్రీ వర్ణుల చిన సీతారామస్వామి శాస్త్రిగారు ప్రాకృతమునకును తెనుగునకును కల సంబంధము క్యాచిక్కుమని తెల్పియుండిరి. పరిశోధనలు ఈ యూహను పూర్తిగ నిలవజెల్లజాలవు. నిఘంటువులలోనికి ఎక్కిన పదములలోను, నిఘంటువులలోనికి ఎక్కిన దేశ్యములని పేర్కొనబడినవానిలోను ఎన్నో ప్రాకృత భవములు కనిపించుచున్నవి. ప్రాకృతములను, వానిమండి ఉత్పన్నములైన యవశ్రంశములను వెదకినచో ఎన్ని ప్రాకృత భవములు లభించునో ఇప్పాటున చెప్పజాలము. ప్రాకృతమును పదమునకు వికారార్థము ఇక్కడ గ్రహించవలయును. పాలిభాష మొదటి ప్రాకృతమని వండితులంగీకరించిన విషయము. పద్విధప్రాకృత భాషలను, వాని అవశ్రంశములను వెదుకవలయును. ఇట్లు కూలంకష మయిన అన్వేషణము కావించినచో దేశ్యకల్ప ప్రవచ మంతయు ప్రాకృత భవమే యని తేలుటకు ఎంతయు సంభావ్యత కలదు.

వైసంభావ్యతకు అవకాశము ఇచ్చునవిగా వెదకినంత మట్టుకు ఈ క్రింది యుదాహరణములు కాననగును.

పాళీ	తెలుగు
బొంతిన	బొంది
ఓడ్డికా	ఓడ్డు

ఇట్లే 'వస్తాయిచు', 'ఓర' (వ్రక్క) అను పదములు కూడ పాలియందు కలవు.

కాగా, శాతవాహన మహారాజు సంకలితమైన 'గాథా సప్తకతి'లోని తెలుగు పదాలు చెందువేల యేండ్ల క్రిందట ప్రాకృత సాహిత్యములో చేరిపోయినట్లు కొందరి అభిప్రాయము. దీనినిబట్టి చూడగా ప్రాకృత శబ్దాలే (వానికి సంస్కృతమూలము కనబడక పోవచ్చుగాక) తెలుగు శబ్దాలకు మాతృక కాకూడరా అని తోచుచున్నది.

గ్రామీణ శబ్దాలను కూడ ఆదరించి 'వర్ణ' శబ్దమునుండి 'ఎడ్డు', 'త్యక్త' నుండి 'చెత్త', 'త్యక్' నుండి 'తొక్కా'

కాలసరస్వతి మతములో సంస్కృతమును తత్సమ తదృవములచేతను, ప్రాకృతమును కూడ అల్లే తత్సమ, తదృవములచేతను ఆంధ్రభాష అనుపరించుచున్నది అను అర్థములో పై నన్నయకారికను అవగాహనము చేసికొనవలెను.

ఇది ఇట్లుండ, కార్డ్ వెల్ అను పాదిరియును, ఆయన పక్షమును ప్రమాణముగా అంగీకరించినవారును ఆర్య భాషలకును - ముఖ్యముగా సంస్కృతమునకును, ఆంధ్రము వంటి ద్రావిడ భాషలకును సంబంధము ఏమియు లేదు అను నిష్కర్షకు వచ్చినారు.

ఆంధ్రభాషా చరిత్రకారులగు కీ. శే. డాక్టరు చిలుకూరి నారాయణరావుగారికి కార్డ్ వెల్ దొరకారి నిష్కర్షణ బొత్తిగా నచ్చలేదు.

ఆంధ్రభాషా శరీరమందు తత్సమ, తదృవ, దేశ్యవర్ణములు అను మూడు జాతుల పదములు ఇమిడియున్నవి. తత్సమ తదృవముల విషయమై, ఆ పదముల వ్యుత్పత్తిని బట్టి విచారించినయెడల వివాదమే లేదు. ఎటు చూచినను దేశ్యపదముల విషయములోనే భాషా చరిత్రకారులు వై జెప్పిన విరుద్ధ పక్షములు స్వీకరించియున్నారు.

ఆంధ్రమునకును, ప్రాకృతమునకును జన్య జనక సంబంధము ఉన్నదనుటలో, ఆంధ్రమందలి దేశ్యకల్పములు అన్నిటికిని ప్రాకృతభాషయందు ప్రకృతి రూపములు గోచరించునని అభిప్రాయము.

ప్రాకృతభాషలు సంస్కృతమునుండి ఉత్పన్నమైనవని భావించి (ఈ భావన నవీనభాషా పరిణామచరిత్ర దృష్టిలో సరికాదు) అట్టి ప్రాకృతమునుండి ఆంధ్రభాషయందలి దేశ్యము లుద్భవించినవని సంబంధాస్తిత్వవాదుల మతము.

నన్నయ చెప్పిన ఆద్యవ్రకృతి యగు సంస్కృతమునకును, ద్రావిడ భాషలకును ఎట్టి సంబంధము లేదని నిరూపించుపక్షమున, సంస్కృత జన్యమగు ప్రాకృతమునకును, ఆంధ్రభాషకును సంబంధము లేదని వేరుగ చెప్పవక్కరలేదు.

ఈ సందర్భముననే శ్రీ గంటి జోగి సోమయాజులుగారు తమ 'ఆంధ్రభాషా వికాసము' అను గ్రంథమందు కార్టెస్ట్ సిద్ధాంతము ననుసరించి నిరూపించిన ఈ క్రింది ఉపపత్తులు అర్థవంతములు. ఈ యుపపత్తులు స్వపక్షస్థాపన యందు అనమర్దములని నిరూపించుచు, కీ. శే. డాక్టరు చిలుకూరి నారాయణరావుగారు ప్రాకృతభాషకును, తెలుగు భాషకును సంబంధము ఉన్నదని రుజువుచేయునట్టి సమాధానములు కూడ ఈ యుపపత్తులతోపాటు జోడించి చూపబడినవి.

అంధ్ర ప్రాకృతముల జన్య జనక సంబంధ మీమాంస

పుట్టినదని ఇం కొక యభిప్రాయము. ఇంకను ఉదాహరణములు : 'కణ్డేరో' (సం. కర్ణికారము)నుండి 'గన్నేరు', [వ]యండ, (సం. ప్రవండ)నుండి 'ఎండ' వచ్చినట్లున్నవి. 'చండ' నుండి 'ఎండ' వచ్చిన దనుట (ఉపసర్గ శ్రంశము ద్యారమున) కొందరికి వింతగా కనబడవచ్చును. ఇట్టివి అనేకము లున్నవి. 'మృషా' శబ్దమునుండి 'మోసము' పుట్టినది. సేమచంద్రాచార్యుడు ఒక్కడే ప్రాకృతమున కొన్ని యెడల ఈ 'ఋ' కారమునకు 'ఓ' సిద్ధించునని తన శబ్దానుశాసనమున నిరూపించినాడు (1-188, సూ. సిద్ధ సేమ శబ్దానుశాసనము).

సేమచంద్రాచార్యుడు ధాత్యాదేశము లనుపేర కొన్నింటి నొసగియున్నాడు :

భక్ష	ధాతువునుండి	'బొక్కు'
అర్స్	..	'ఒప్పగించు'
కూక్	..	'కూయ'

వీనిని తదృవములుగా అంగీకరించవచ్చును. ఇక ఆదేశములను పరిశీలించిన నివ్వెఱ(పోవు), వాడు (ష్టా), రంఘోల (దోల) - ఇది 'రంకులరాట' రూపమున తెన్నవ గలదు, 'వ్రక్' ధాతువునుండి - వర్ (ద్రావిడ), - 'వచ్చు' (తెనుగు), 'గమ' ధాతువునుండి 'వడ' యను, 'తక్' అను శబ్దమునకు 'రంప' యను ఆదేశములుగ వచ్చినట్లు గ్రహించవచ్చును.

ఈవై చర్య పర్యవసానమును ఈక్రింది విధమున తెలువవచ్చును: తెలుగున 'దేశ్యము' అను శబ్దకాలము సంస్కృత భవమువలె ప్రాకృతభవమును అనియు పరిశోధనవలన తెల్పుకోవలసిన విషయము అని. ఈవిషయమై ప్రాకృత భాషా పరిశోధనను భాషా శాస్త్రజ్ఞులు ఎక్కువగా చేయవలసియున్నది.

2. ఉపవర్తి : ద్రావిడభాషలలోని సర్వనామ సంఖ్యా వాచక శబ్దములును, సుప్తిక్ ప్రత్యయములును, వాక్య నిర్మాణమును - అనగా భాషకు తీవ్ర మనదగిన దంతయు - మొదటినుండియు సంస్కృతమునకును ద్రావిడ భాషలకును వేర్వేరుగ నున్నది.

సమాధానము : సర్వనామములు సంస్కృతమునకును ప్రాకృతములకును సమానమూలమగు ఇండో - ఐరేనియను భాషలనుండి వేర్వేరు మార్గముల పరిణామమునొంది వచ్చియుండుటచే భేదము కలిగినది.

ఇక సంఖ్యావాచకపదముల విషయమునందు ఇండో యూరోపియను భాషలయందును, ఈనాటి యూర్య భాషలయందును అనేకములగుపోలికలు చూపుటకు అవకాశము ఉన్నది.

సుప్తిక్ ప్రత్యయములు ప్రాకృత భాషలలోనే లోపించినవి. విభక్తి రూపము లన్నియు సామాన్యముగ ఏకరూపమును కాల్పుటచే ఆ విభక్తి సంబంధమును తెలుపుటకు క్రొత్తమాటలు చేర్చబడుచు వచ్చినవి. ఈమార్పు ద్రావిడ భాషలయందువలె తక్కిన నేటి యూర్యభాష లన్నిటియందును కాననగుచున్నది. వాక్యనిర్మాణ విషయమున సంస్కృతమునందు పద ప్రత్యయ సంయోజనము సంపూర్ణముగ ఉండుటచే వాక్యములోని శబ్దముల స్థానము విషయమున ఒక నియతి లేకుండెను. కాని, ప్రాకృత భాషలయందును ప్రత్యయములు లోపించుటచే వాక్యములోని శబ్దముల స్థానము విషయమున ఒక నిర్ణయము ఏర్పడవలసి వచ్చినది.

సర్వనామముల చరిత్రమును ప్రాకృతావస్థకంటె ఇంకను పూర్వకాలమునకు, అనగా ఇండో - ఐరేనియను భాషల కాలమునకు తీసికొనిపోయిన యెడల తెలుగునకును ప్రాకృతములకును జన్య జనక సంబంధము ఉన్నట్లే రూఢియగును.

ముందు నిర్దేశార్థక సర్వనామముల విషయము పరిశీలింతము. 'అద్', 'ఇద్' ఏకవచనమున క్రమముగా దూరము, సమీపము అను అర్థములందును, 'అవ్', 'ఇమ్' అట్లే బహువచనమందును ఐరేనియను అవెస్టా భాషలో ఉన్నవి. ఈవిధముగానే అద్, అవ్ ; ఇద్, అవ్ ; అవ్, అమ్, ఇమ్ అనునవి ఇండో - ఆర్యభాషలలో ప్రాచీన తమమగు వైదిక భాషలందు ఉన్నవని భాషాపరిణామకోవిదులు తెల్పుచున్నారు. నేడు మనకుగూడ పాలి మొదలగు ఆదిమ ప్రాకృతభాషలలో 'అదుం', 'అముం' అను నపుంసకలింగైక వచన రూపములు దూరమం దున్నవనిని నిర్దేశించుటకును, 'ఇదం', 'ఇమం' అనునవి సంస్కృతమున వలెనే సామీప్యార్థమునను గోచరించుచున్నవి. ఇంతేకాక, ఇతర ద్రావిడభాషలలో లేనట్టియు, తెలుగున ఉన్నట్టియు 'ఇతడు, అతడు' అను రూపములకు 'ఏత' ప్రాతిపదికము పాలిభాషయందు కానవచ్చుచున్నది. దీని తాత్పర్యము ఏమనగా, అ, ఇ అను దూర, సామీప్యార్థ మూలములును, వానినుండి ఏర్పడు 'అద్, ఇద్, అవ్, ఇవ్' అను సర్వనామ ప్రాతిపదికలును ఒక్క ద్రావిడ భాషల సొమ్మే కాదని.

ఇక సంఖ్యావాచకములను గురించిన సమాధానము : ద్రావిడభాషలకు ప్రాకృత భాషలయందు కాని, నేటి ద్రావిడేతర ఆర్యభాషలందుకాని సంఖ్యావాచక పదముల విషయమున ఎక్కువ పోలికలు కనబడవు. యూరోపియను భాషలందును, ఐరేనియను భాషలందును కూడ

వీనికి ఎక్కువ సామ్యము కాన్పించకున్నది. సంఖ్యావాచక పదములు ద్రావిడభాషలందు ప్రత్యేకముగ వుట్టినవో, లేదా, వేడు ప్రచారమునుండి తొలగిన ఏదైనా భాషలనుండియైన వానియందు చేరినవో నిర్ణయించుట కష్టము. అయినను ఐరేనియను భాషలయందలి స్వరవరి చామమును బట్టియు, వేటి కొన్ని కొన్ని వైశాచీ భాషల యందలి కొన్ని రూపములనుబట్టియు ఆలోచించి పరిశోధన చేసినయెడల ద్రావిడ సంఖ్యావాచక పదముల స్వరూప నిర్ణయమున ఒక సూత్రము చిక్కునేమో వెదకవలసి యున్నది.

ఏక > ఒక

ఇచ్చటి అచ్చు మార్పు, 'స్తేన' - 'ధూణ' యందువలె జరిగినది.

కార్ట్ వెల్ కూడ ఇది అసంభవము కాదని అంగీకరించినాడు.

ఇచట ఆంధ్రభాషా వికాసకారులు 'ఒక' ← 'ఒరు' (అరవము) కుటుంబమునకు చేరిన దనుచు, 'ఏక' శబ్దభవముకు 'ఎక్క' నుండి 'ఒక, ఒక్క' లు వుట్టిన వనుట యుక్తి దూరమని తెల్పుచున్నారు. అట్లే, 'ద్వంద్వ' శబ్దమునుండి 'దొండు' ద్వారమున 'రెండు' ను వుట్టిన జూచిన దా. నారాయణరావుగారి యత్నము క్లిష్ట మనియే తోచుచున్నది. ఈ సందర్భమున వరాధి దకారము రేఫముగ మారుటకు దౌవారిక > రవ్యారి మొదలగు ఉదాహరణములను వారు చూపియున్నారు. సోమయాజిగారు 'ఇర్' ధాతువునుండియే, కార్ట్ వెల్ చెప్పినట్లు, 'రెండును' ద్రావిడ రూపముగ నమర్చించుచున్నారు. మూడునకు 'మూన్' మూలరూపమని నారాయణరావు గారు అంగీకరించి ద్రావిడేశక భాషలయందు ఎందును దీనిని బోలిన త్ర్యంబ వాచకపదము కానరాలేదని స్పష్టముగ తెల్పియున్నారు.

'నాలుగు' విషయమునను, 'మూడు' విషయమునను అట్లే తెప్పి 'చతుర్ శ్య' (అటావెల్లుండి) అను సంస్కృత రూపమునుండి 'నర్ సా' అను ఉత్తర హిందూస్థాన భాషలలోగల రూపమునందలి 'నర్' కును 'నల్' అను 'నాలుగు' నందలి మూలమునకును సంబంధము ఉండియుండవలెనని దా. నారాయణరావుగారు ఒక క్లిష్ట ప్రక్రియను సూచించి యున్నారు. ఇట్టివి భాషా పరిశోధకులకు చక్కని పనుస్యలు.

'అయిదు' - పంచశబ్దమందలి తొలి పకారము హ కారమై క్రమముగ అ కారముగ మారిన దనియు, పదిహేను, పదహారు అను వాడుకరూపములందలి హ కారము ఛారి క్రక పునరుత్థివన మనియు దా. నారాయణరావుగారి

ఆంధ్ర ప్రాకృతముల జన్య జనక సంబంధ మీమాంస

యభిప్రాయము. 'వికాస' కారులు 'పన్' 'ప్రాచీనరూపమని నిరూపించి ఇది కేవల ద్రావిడపదమని తెల్పుచున్నారు. 'అలు' - 'దళ' 'దహ' గా మారినట్లు షష్ (శక్) హర్ (హర్) లుగా మారి ఆత్తైనదని దా. నారాయణరావు గారి యభిప్రాయము. ఇది అగమ్యగోచరముగా ఉన్నది. తైయిల్లే నవ్ - హన్తగను (ఈరానియను భాషయందు) హత్తగను కూడ మారుచు హేడు, ఏడు లవతరించినవని దా. నారాయణరావుగారి వాదము.

'అష్ట' 'అర్ధ' గను, అరవమందలి 'ఎట్టు గను మారిన దనియు, 'అ' 'ఎ' గా మారుట ప్రాకృతభ్వని పరిణామనియమానుసార మనియు తెల్పుచు దా. నారాయణరావుగారు తెలుగునందలి 'ఎనిమిది'కి పదికి రెండు తక్కువ అని వ్యుత్పత్తిని కల్పించిన కార్ట్ వెల్ వాదమును నిరాకరించుచున్నారు. తైగా ఒక్క తెలుగున మాత్రము ఎనిమిదికి ప్రత్యేకముగా అంకె లేకుండునా అసీర. ఎనిమిది తొమ్మిది సామ్యమున ఏర్పడిన దనియు, 'ఎన్' అష్టన్ శబ్దభవ మనియు, పది యమపదమునం దనునాసికర్షణి వినబడకున్నను 'పంచెండు' మొదలయిన సమాసము లందు అది గోచరమగుచున్న దనియు దా. నారాయణ రావుగారు సయ్యుక్తికముగ నిరూపించియున్నారు. అట్టి 'పది'కి 'పిది' కోర్కీ భాషయందును, 'మిది' తెనుగునను రూపాంతరము లనియు వారి యభిప్రాయము. 'తొన్' 'ఒన్' లు తోడు, ఓడులకువలె తెనుగునకును ద్రావిడ భాషలకును గల సంబంధమును సూచించుచున్న వనియు, 'డిన' 'ఏకోన' యను నర్థమున 'ఒన్' గా మారిన దనియు డాక్టరుగారి యభిప్రాయము.

తదుపరి తెనుగునందలి 'వంద' విలక్షణమైనది; ఇతర ద్రావిడ భాషలందు లేదు. భారతకవులు వాడలేదట. సమూహోర్థకమగు బృంద (వృంద) వంద యైనదని తైన గ్రంథ ప్రమాణమును చూపుచు నారాయణరావుగారు వ్యుత్పత్తిని తెల్పిరి. కార్ట్ వెల్ ఈ విషయమై వట్టించుకొన లేదు. కార్ట్ వెల్ 'నూలు' కు 'పొడిచేయు' అను అర్థముద్వారా బహురేణుకమను అర్థమును, శతార్థమును కల్పించినాడు. ఇది ద్రావిడ ప్రాణాయామము చేసినట్లు ఉన్నదని నారాయణరావుగా రందురు.

ఇక 'వేయి'కి 'అవిల' అను 'అయిర' నజాతీయము, నష్టమైనది అగు పూర్వరూప మనియు, అది సహస్రశబ్దభవ మనియు నారాయణరావుగారు వ్యుత్పత్తిని కల్పింప జూచిరి.

వైవాదములలో కొన్ని సందేహోప్పరములుగా నున్న వనక తప్పదు. తెలుగున సంఖ్యావాచకములు కేవలము

ఆంధ్ర ప్రాకృతముల జన్య జనక సంబంధ మీమాంస

ఆర్యములో, కేవల ద్రావిడములో, లేదా, మిశ్రములో నిర్ణీతముగా తెలియుటలేదు. ఎట్లున్నను, తెలుగుపై ప్రాకృతాంశ ప్రభావ మీ విషయమున కొంత కలదని అంగీకరింపక తప్పదు. పరిశోధన లింకను పూర్ణముగా సాగవలెను.

సుప్తిక్ ప్రత్యయముల విషయమును గూర్చి వ్రాయుచు ఇవి ప్రాకృత భాషలలోనే లోపించినవని డా. నారాయణరావుగారు రమచున్నారు. కాని ప్రాకృత వాఙ్మయ మందుకు వివరీతముగ సాక్ష్య మిచ్చుచున్నది. సుప్తిక్ ప్రత్యయములు క్రమముగ రూపము నందును, సంఖ్యయందును అరగజొచ్చిన వనుట మాత్రము స్పష్టము.

వాక్యనిర్మాణ విషయమున నారాయణరావుగారు ఇట్లనుచున్నారు: సంస్కృతమునందు పద ప్రత్యయ సంయోజనము సంపూర్ణముగ ఉండుటచే వాక్యమందలి శబ్దముల స్థానము విషయమున ఒక నియతి లేకుండెను. కాని, ప్రాకృత భాషలయందును, వాని పరిణామరూపములు అగు నేటి భారతీయ భాషలందును ప్రత్యయములు లోపించుటచే వాక్యములలోని స్థానము విషయమున ఒక నిర్ణయము ఏర్పడవలసి వచ్చెను. కాని, ఈ వాదము తృప్తి జనకముగ లేదని చెప్పవలయును.

మూడవ ఉపపత్తి: ద్రావిడభాషా నిఘంటువులలో సంస్కృత పదజాలము ఎక్కుడుగ ఉన్నదని ద్రావిడ భాషలు సంస్కృతభాషా జన్యములు అని తలపగూడదు. ఆ నిఘంటువులలో దేశభాషా పండితులు దేశ్యములను ప్రత్యేకించి యున్నారు.

సమాధానము: ప్రాకృతభాషల శబ్దములతోడి పోలికలు గుర్తింపరాని శబ్దములనే, అనగా వైకృతములనే నిఘంటుకారులు దేశ్యము అనిరి. ఆర్యప్రాకృత భాషలందు వలె ద్రావిడభాషల విషయమున ఇట్టి పరిశోధనము ఇంకను జరిగియుండలేదు. కార్టవెల్ ఇచ్చిన పట్టికయందలి 'అప్ప'కు 'అంబ', 'తాయి'కి 'ధాత్రి', 'వాయ్'కి 'వాక్' (వక్త్ర) మొదలగు శబ్దములను డా. నారాయణ రావుగారు మూలాస్యేషణము చేసియున్నారు.

నాలుగవ ఉపపత్తి: ద్రావిడ భాషలలో గ్రంథస్థములు కాని పదములు అనేకము లున్నవి. వీనిలో సంస్కృత పదములు లేనేలేవని చెప్పవచ్చును. సంస్కృత పదములను ఉపయోగించు కొన్ని భాషలలో అవి యంత యావశ్యకములు కావు. వానిని విడనాడినను ఆ భాషలకు లోపము లేదు.

సమాధానము: పై వాదమునకు కారణము తరువాతి కాలపు ఆర్యవిజ్ఞానము వీనియందు చేరకుండుటయే. సంస్కృత ప్రాకృత భవములైన శబ్దములను ద్రావిడ

భాషలు విడనాడగల వనుట సరికాదు. గంజి, నీరు, అంబలి, కూడు, గరిఁతె, తెడ్డు, గిన్నె, కట్టెలు, విసనకట్టి, మంచము, రావ, గొడ్డలి, కత్తి, ఇల్లు, కొట్టు, అంగడి, అటక, మేక, గొట్టె, గుట్టము, గాడిద, అప్ప, మామ, అత్త, బావ, అక్క - ఇట్టి వందలకొలది సంస్కృతప్రాకృత భవములను తెనుగువారు విడనాడజాలరు.

బదవ ఉపపత్తి: (క) సంస్కృతమున శబ్దముల యంతమును బట్టి లింగ నిర్ణయము జరుగును; ద్రావిడమున శబ్దమునుబట్టియే తెలియును.

(చ) విభక్తి ప్రతిరూపకములగు అవ్యయములే కాని సంస్కృతమునందువలె విభక్తి ప్రత్యయములు ద్రావిడ భాషలలో లేవు.

సమాధానము: సంస్కృతమునకూడ లింగము కొంత అనియతమే యనియు, ప్రాకృతమున ఇంకను చెడిన దనియు, అందుచే ద్రావిడభాషలలో వేరుగా ఉన్నట్లు కన్నట్లు ననియు డా. నారాయణరావుగారు అందురు. ఇక విభక్తి ప్రత్యయముల విషయమున ఆధునిక ఆర్య భాషలలోవలె ద్రావిడభాషలయందును ప్రాచీన విభక్తి ప్రత్యయములు అంతరించి, మాతన ప్రత్యయములు ఏర్పడినవని డా. నారాయణరావుగారి సమర్థనము.

ఆరవ ఉపపత్తి: సంస్కృతమునగల (ధాతువుల) ఉపసర్గలు ద్రావిడభాషలందు లేకుండుట ద్రావిడభాషల ప్రత్యేకతను సూచించుచున్నది. దీనికి డా. నారాయణ రావుగారు ఇచ్చు సమాధానము తృప్తికరముగా లేదు.

ఏడవ ఉపపత్తి: విశేష్య విశేషణములకు లింగ వచన విభక్తుల అనురూపత సంస్కృతమునందే కాని ద్రావిడభాషలలో కాదు.

సమాధానము: దీర్ఘములు (సాధారణముగా స్త్రీ) లింగ శబ్దాంతములు) ప్రాస్యము లగుటచే ఇట్టివి గోచర మగుట మానినవి.

ఎనిమిదవ ఉపపత్తి: ద్రావిడభాషలలో క్రియాజన్య విశేష్యములను ఎక్కువగ వాడుదురు. సాధారణ విశేష్యముల వాడుక తక్కువ.

సమాధానము: పశ్చిమ దక్షిణ గౌడభాషలలో ఇట్లే ఉన్నది.

తొమ్మిదవ ఉపపత్తి: ఉత్తమపురుష బహువచనమున 'మేము', 'మనము' అను అర్థములతో రెండురూపములు ద్రావిడభాషలయందే కలవు. కాని, ఆర్యభాషలందు లేవు.

సమాధానము: ఇది అన్ని ద్రావిడ భాషలకును సామాన్యలక్షణము కాదు. ఉదాహరణమునకు కన్నడి

భాషయందు ఇట్టిది లేదు. ఇట్టి లక్షణము ముందాభాషల సంపర్కమున కలిగియుండును.

పదవ ఉపపత్తి : కర్మణి ప్రయోగము ద్రావిడభాషలకు క్రొత్త ; భాషాతత్వమునకు ఇది సరిపడదు.

సమాధానము : గౌడియభాషలందును ఈ కర్మణి ప్రయోగము తక్కువయే (ఈ సమాధాన మంత తృప్తి జనకముగ లేదు.)

పదునొకండవ ఉపపత్తి : నక్షర క్రియలు క్రియారూపమునందే 'అ' కారమును చేర్చుటవలన (ధాతువునకును ప్రత్యయమునకును నడుము) ద్రావిడభాషలందు ఏర్పడును. ఆర్యభాషలం దన్ననో నక్షరసూచకమగు ప్రత్యేకావ్యయమును చేర్చుదురు.

సమాధానము : తృప్తిజనకముగ లేదు.

పందొండవ ఉపపత్తి : సంబంధార్థక సర్వనామము ద్రావిడభాషలలో ప్రత్యేకముగా లేదు (సంస్కృతభాషయందలి 'యః'కు అనురూపమయినది). ఇక ప్రక్షార్యక సర్వనామమగు 'ఏ', 'ఎవడు' మొదలగువనియే సంబంధార్థకవాక్యమున ఉపయోగపడును.

సమాధానము : సంబంధార్థక సర్వనామమే ద్రావిడభాషలలో ఉన్నది. ప్రక్షార్యక సర్వనామము లేదు. ప్రశ్నలందును 'య' శబ్దభవములగు 'ఏ' యను, దానినుండి వచ్చిన ఇతరశబ్దములును ఉపయోగపడుచున్నవి (అగునో సంస్కృతమందలి 'కిం' శబ్దమునకు అనురూపమగు పదము ద్రావిడభాషలలో ఏల లేదని ఎదురుప్రశ్న. లోపించి యుండవచ్చును. 'ఎన్నెన్ని లోపించలేదు' అని సమాధానము).

పదమూడవ ఉపపత్తి : వాక్యనిర్మాణపద్ధతి ద్రావిడభాషలందు వేరు ; ఆర్యభాషలందు వేరు.

సమాధానము : (వికత్తిప్రత్యయముల విషయమును చూడవగును).

ఈ సందర్భమున 'గ్రియర్సను' మహాశయుడు చెప్పిన వాక్యము గమనింపదగినది ; ద్రావిడభాష లన్నిటియందు తెలుగు స్వతంత్రమగుస్థానమును ఆక్రమించినది. ఆర్యభాషలో మాటలాడు ప్రదేశమునకు దగ్గరగా ఉండుటయే యొక ముఖ్యకారణము.

పదునాల్గవ ఉపపత్తి : లింగవచనముల విషయమున ద్రావిడభాషలపద్ధతి ఆర్యభాషలపద్ధతికన్న విలక్షణమైనది.

సమాధానము : సంస్కృతమందే లింగము అనియతము. ప్రాకృతమందును, ఇతర ఆర్యభాషలయందును ఇంకను చెడినది. వ్యాకరణలింగము లోపించుటకు ద్రావిడభాషల సంపర్కమే కారణమని డా. మనీతికుమారచట్టోపాధ్యాయులు

అంద్ర ప్రాకృతముల జన్య జనక సంబంధ మీమాంస

యగా రందురు కాని, ఆనాటి ద్రావిడభాషల స్వరూపము తెలియరాదు ; కనుక, అది కేవలము ఊహయే. లింగమందలి వ్యత్యాసము ఉత్తరార్యభాషలయందును, దక్షిణదేశభాషలయందును ఒక్కతీరుననే కలిగినది. దేవకులము, రాజకుమారుడు మొదలగునవి వానినుండి వచ్చినవి - ప్రాకృతమున క్రమముగ దేశిం, రాజొమర ; సుంక (కుల్క), చెచ్చెర ('చర చర'—త్వరగతిసూచకము), గిమ్మ (కృత్తి, ప్రా—కీప్తి), ఉబ్బు (ఉర్బు), 'కుక్తి' నుండి 'చిప్ప', కృత్యా నుండి 'కాడిం' ద్వారమున 'కావున' (మహారాష్ట్రభాషా సంప్రదాయమున కూడ). హిందీ 'కర్ కే' 'కాబట్టి' అను అర్థమున వాడబడుచున్నది.

'కనుబొమలు' అని తెనుగున వాడుపదము ద్విరుక్తము. 'క్షూ' శబ్దమునకు 'బొమ' ప్రాకృతము. 'క్షూ' కన్నులకేకరా ఉండునది. ధాత్యాదేశముల విషయము ఈవఱకే సూచించబడినది.

పాలీభాషయందు : మయం (వయం శబ్దమునకు) వచ్చును. 'మేము'నకు దీనితో సంబంధము కలదేమో. 'ధనవతి' యను సంస్కృతమునకు 'ధనవంతి' అని పాలీ రూపము. 'కళావంతి' ఇట్లేర్పడినదే. 'కళావంతు' అనియు అట్లే ఏర్పడినది. 'కళావతులు' లేరుకదా! 'ఆః కష్టం' అను నుడికారమునుండి 'ఆఃకట్టం', 'అక్కటా', 'అకటా', 'కట్టా', 'కటా'లు క్రమముగా ఏర్పడినవి. 'మంచి' 'మంజ' శబ్దభవము ; 'బట్ట', 'వస్త్ర' భవమైన గుడ్డయేమో ?

పాలీ వ్యాకరణాచార్యుడగు మొగ్గల్లామని ధాతు పాఠమునుండి తెలుగుధాతువులు ఎన్నో లభించుచున్నవి.

అంగ, ఇంగ	ఏగు ;
ఇధ	ఎదు(గు)
కుట	కొట్టు
కుణ	గొణు(గు)
కుస	గుసగుస(లాడు)
గిల	ఎం(గిలి)
గుజ	గుజ గుజ(లు) పోవు
గన	కనవు
దుల	తొల(చు)
వత	వద (గమనార్థము)
భక్త	బొక్కు
భజ్జ	బజ్జి (సంజ్జ)
భా	భా(గు) సంజ్జ
	(ప్రకాశించునది)

ఇవి కొన్ని మాత్రమే.

తెనుగు : ప్రాకృతము

ఈవిధముగా పాలి, ప్రాకృతభాషలనుండి మన మింత వరకు అనుకోనంత శబ్దజాలము తెనులోనికి దిగినది. పరిశోధన జరిపి నిఘంటువులు సరిదిద్దినవలయును; వ్యాకరణాంశముల విషయమునకూడ ఎంత సామగ్రి లభించునో చూడవలయును.

వచనము విషయము : బహువచన ప్రత్యయములు ప్రాకృతభాషలలోనే లోపించినవి. ద్రావిడభాషల ప్రభావము వలన లోపించిన వనరాదు. ప్రాయికముగా పాశ్చాత్య భాషలందు ద్వివచన లోపము సహజమని టప్పుకొన్నారుకదా. ఇదియు ప్రాకృత సంప్రదాయమే అనవలయును.

'గో' ప్రత్యయము ద్రావిడభాషలకు మాత్రమే ప్రత్యేకమయినదని కొందరు అందురు. కాని అది అట్టిదని చెప్పటకు అవకాశము లేదు. 'అర్' అనునది ద్రావిడ

భాషలందు వలెనే అర్యభాషలందును కలదు. 'గో', 'అర్' మొదలగు ప్రత్యయములు 'సకల' శబ్ద భవములు.

ఇంతవరకు కీ. శే. డాక్టరు చిలుకూరి నారాయణరావు గారు కేవల ద్రావిడసిద్ధాంత 'పోషకములగు' వాదములకు ఇచ్చిన సమాధానములను చూచితిమి. అవి అన్నియు నచ్చక పోవచ్చును, ఆ నచ్చకపోవుట పరిశోధనల అసంపూర్ణియనికూడ వారు అన్నారు. భావిపరిశోధనలు నారాయణ రావుగారి వాదమును సర్వభా సమర్థించగలవేమో.

ఇంతవరకు జరిగిన పరిశోధనలు ద్రావిడ భాషావాదమునే అధికముగ సమర్థించుచున్నవి. సమస్యలు సమస్యలు గనే ఉండిపోయినవి. ప్రాకృతభాషల అధ్యయనము ఆంధ్రదేశమున జరుగుటయే లేదు. అది కూలంకషముగా జరిగి, ఆపై పరిశోధనలు సాగిన గాని ఈవిషయమై కుది నిర్ణయము తేలదేమో. కో. సుం. శ.

తెనుగు : ప్రాకృ త ము

తెనుగునకు, ప్రాకృతమునకు కల సంబంధమును వివరించుటకు ముందు ఆ భాషల ప్రాచీన చరిత్ర స్వరూపములను కొంతవరకు తెలిసికొనుట యుక్తము.

ఆర్యావర్తమున క్రీ. పూ. 500 నుండి క్రీ. శ. 1000 వరకు హింద్యార్యులు మాట్లాడినభాషకు ప్రాకృతభాష అని పేరు. ఇది ఒకరూపమున కాక భిన్నప్రదేశములందు మాండలిక భేదములతో కానవచ్చుచున్నది. కావున ప్రాకృత మాండలికములకు ఆయా ప్రాంతముల నామములనుబట్టి మహారాష్ట్రీ, కౌరవీని, మాగధి మొదలగు పేర్లు కలిగినవి. ప్రాకృతభాషయం దీ రూపభేదములను చెప్పువప్పుడు ప్రాకృతములు అని బహువచనము వాడుదురు. మాండలిక భేదములను విస్మరించి ప్రాచీనార్య భాషనుండి పరిణతినొంది, దానికంటె రూపుమారిన ప్రాకృత భాషాస్వరూపమును మాత్రమే దృష్టియం దుంచుకొని నవుడు ఈభాషను ప్రాకృతమని వ్యవహరింతురు. ప్రాకృత భాష తొలుతటి దశలో మాండలిక భేదములు స్వల్పముగ నుండెడివి, అనైనను వ్యాకరణాంశములకంటె విశేషముగ ధ్వనులకు సంబంధించినవి. కాని కాలక్రమమున ధ్వనులలోను వ్యాకరణ విషయములలోను కూడ మార్పులు మిక్కుటమైనవి. ఈ కారణముచే ప్రాకృతమాండలికములలో ఒండొంటికి కల యంతరము ఎక్కువై వాని స్వరూపమునే అవి మార్చివేయగా క్రీ.శ. 1000 క్రీ.శ. 1200 మధ్య ప్రాంతముల అధునిక హింద్యార్య భాషలు ఉద్భవించినవి.

ఇట్లు వైదిక సంస్కృతము, శౌకి సంస్కృతము, ప్రాకృతము, ఆధునికార్యభాషలు - ఇవి ఒకే భాషా ప్రవాహమున భిన్నకాలావస్థలు సూచించునవని గ్రహింపవలెను. హింద్యార్య భాష యనునది ఇండో యూరోపియను భాషాకుటుంబములో ఒక కాభాభేదము.

ప్రాచీనార్యభాషావస్థలో ఋగ్వేద భాషతోపాటు, దానికి సంబంధించిన మరికొన్ని మాండలికభాషలు వాడుకలో ఉండినవి. వానిని ప్రాథమిక ప్రాకృతము అనియు, వానినుండి తరువాత ఏర్పడిన ప్రాకృతములకు ద్వితీయ ప్రాకృతము అనియు, మరల వానినుండి పరిణమించిన నేటి అర్యభాషలకు తృతీయ ప్రాకృతము అనియు సంజ్ఞలను పరిశోధకులు ఇచ్చియున్నారు.

ప్రాథమిక ప్రాకృతములనుండి ఉత్పన్నమైనవానిలో మన కిప్పుడు ఒక్క వైదిక, శౌకి సంస్కృతములే గ్రంథస్థములై నిలిచియున్నవి. వీనిలో వైదికముకన్న శౌకిము ఆర్యాచీనము; ద్వితీయ ప్రాకృతములకు నన్ని హితమును. ద్వితీయ, తృతీయ ప్రాకృత భాషారూపములను సంస్కృతమునకు ముడిపెట్టి రూపనిష్పత్తి కల్పించుచుండుట సౌలభ్యముకొరకు చేయునదే. కాని, అంత మాత్రముచే ఈ భాష అన్నియు సంస్కృతమునుండి పుట్టినవని అర్థముకాదు. సంస్కృత భాషాసాహాయ్యమున సాధింపరాని రూపములు ఈ భాషలలో తరచు కనబడుచున్నవి.

ఉదా : 1. బెంగాలీభాషలో ఆచ్ (= ఉండు) అను సహాయక్రియ ఛ (వికరణము)తో కూడిన అస్ ధాతువు నుండి ఏర్పడినది. *అస్ + ఛ + తి > * అచ్చతి. (పోల్చి చూడు : గమ్ + ఛ + తి > గచ్చతి. ఇట 'గమ్' ధాతువునకు 'గచ్చ' ఆదేశమగునని సంస్కృతవైయాకరణులు చెప్పుదురు. కాని భాషాశాస్త్రవేత్తల మతమున 'ఛ' కూడ ఒక వికరణ ప్రత్యయము. గ్రీకు లాటిన్ భాషా రూపములతో పోల్చి చూచినచో ఈ విషయము సువ్యక్తమగును). ప్రాథమిక ప్రాకృతము *అచ్చతి >, ద్వితీయ ప్రాకృతము అచ్చతి >, తృతీయ ప్రాకృతము - బెంగాలీ : ఆచే ఆచ్. సంస్కృతములో 'అస్తి' అనియే కాని 'అచ్చతి' రూపము లేదు. అస్ ధాతువు అదాదులలో చేరును.

ఉదా : 2. వైదిక లౌకిక సంస్కృత భాషలకు సంబంధించిన ఒక ప్రాచీన ప్రాకృతములో పూరుష, పురుష అను రూపములు ఉండెను. మరియొక ప్రాచీన ప్రాకృతములో *పూర్ష (< పు + వృష) అను రూపము ఉండవలెను. దీనినుండియే పాలీలోని పురిస, పోరిస, పోస రూపములు ఏర్పడియుండును. పూర్షరూపము సంయుక్తాక్షరముతో కూడినప్పుడుగాని పురిస, పోరిస అనునవి సిద్ధింపవు (పోల్చి చూడు : హరిస < హర్ష). మరియు ఇవి సంస్కృత పురుష కల్పమునుండి వచ్చుటకు అవకాశము లేదు.

ఉదా : 3. ఒక ప్రాథమిక ప్రాకృతములో దత్త (= ఇప్పబడినది) అను రూపము ఉండగా మరియొక దానిలో *దిత అను రూపము ఉండవలెను. ఆధునిక కార్యభాషలలో ఈ 'దిత'నుండి వచ్చిన రూపములే ప్రాచుర్యము వహించియున్నవి. *దిత > హిందీ : దీత. బెంగాలీ : దిల.

ద్వితీయ ప్రాకృత భాషాకాలమును మరల మూడు యుగములుగా విభజింపవచ్చును. అశోకుని శిలాశాసనములలోని భాష, పాలి మొదటి యుగము నాటివి. క్రీ. శ. 200 నుండి క్రీ. శ. 600 వరకు గల కాలములో ఈ ప్రాకృత భాషలు, అనగా శైవమత వాఙ్మయములోను, ఈ కాలపు లౌకిక వాఙ్మయములోను - అందును ముఖ్యముగ నాటకములోను - వాడబడిన ప్రాకృతములు రెండవ యుగమునకు చెందినవి. సంస్కృతము వైయాకరణుల మూలమున స్థిరపడినట్లు ఈ రెండవ యుగములోని భాషలు లక్షణ నిబద్ధములై స్థిరత్వము పొందెను. కాని, వ్యావహారిక ప్రాకృతములు మార్పు పొందుచునే ఉండెను. ఇవి మూడవ యుగములో అపభ్రంశ భాషలుగ మారినవి. ఒక్కొక్క

ప్రాకృత మాండలికమునకును దానినుండి మారిన అపభ్రంశము ఉండియుండవలెను. అపభ్రంశభాషలలో కొన్ని గ్రంథస్థములు, లక్షణ యుక్తములు వైస్థిరత్వము చెందినవి. వ్యావహారికాపభ్రంశములు మాత్రము తమకు సహజమగు పరిణామమును పొందుచు ఆధునికార్య భాషలుగ మారినవి.

హింద్యార్యభాషా పరిణామమున ప్రాకృతభాషా దశలో, ప్రాచీనార్య వ్యాకరణ విధానముయొక్క విచ్ఛేదమును, ఆధునిక కార్యభాషలలో కనబడు నూతన వ్యాకరణముయొక్క నిర్మాణవిధానమును గోచరించుచున్నది. ప్రాచీన ఆర్యభాషా వ్యాకరణమునందలి క్లిష్టత్వము క్రమముగా సమసిపోయి ఆధునిక కార్యభాషలలో ఒక నూతన సౌలభ్యము సంపాదించబడినది. మరియు ఈ సౌలభ్యరీతి ద్రావిడభాషా వ్యాకరణమును అనుసరించి ఏర్పడిన దగుటచేత ఆర్యభాష వై ద్రావిడ భాషా ప్రభావము కలదని భాషావేత్తల సిద్ధాంతము.

ఇండో - యూరోపియను భాషాకుటుంబమునకు చెందిన ఆర్యభాషను ఆర్యజనులు ఈ దేశమునకు క్రీ. పూ. 1500 ప్రాంతమున కొనివచ్చిరని ఆధునిక పరిశోధకులు చలువురు తలచుచున్నారు. ఆర్యులు ఈ దేశమునకు వచ్చునప్పటికి ఇక్కడ మూడు, నాలుగు జాతుల జనసంఘములు తమకు ప్రత్యేకమగు భాషాసంస్కృతులు కలిగి వర్ధిల్లుచుండినవి. వీనిలో కొన్ని ఇప్పుడు దేశమున నశించిపోయినవి. ఆనార్యజనులు నిషాదులు, దాసులు (దస్యులు), కిరాతులు అనుపేర ఆర్యులకు పరిచితులు. నిషాదులు అస్ట్రాల్ జాతి వారనియు, దాసులు (దస్యులు) ద్రావిడు లనియు, కిరాతులు మంగోలాయిడ్ జాతివారనియు పరిశోధకులు తలచుచున్నారు. ద్రావిడులు హిందూదేశమున పశ్చిమ దక్షిణభాగములలోను, నిషాదులు గంగాతీరమునను, మధ్య కూర్చు దేశమునను, కిరాతులు హిమాలయప్రాంతమునను, యూర్పు మునను నెలకొనియుండిరి. కాని ద్రావిడులు వీరిలో బలవంతులై ఉత్తరహిందూస్థాన మంతయు అస్సాము వరకు వ్యాపించిరి. ఆర్యులనాగరికతా ప్రభావమే వీరి భాష దేశమునందు ఆనార్యజనులలో వ్యాపించుటకు కారణమైనది. క్రమముగా బుద్ధునికాలము నాటికి ఆర్యభాష అసోగానిస్తానమునుండి బీహారు ప్రాంతము వరకు వ్యాపించినది. మధ్యమధ్య ఆనార్యభాషాజనుల స్థావరములు కొన్ని ఉండినప్పటికిని అధికసంఖ్యాకులు తమ భాషను వదలి ఆర్యభాషను స్వీకరించిరి.

ఆర్యభాష బీహారు వర్ధంతము వ్యాపించుపరికి ఆర్యులు ఈ దేశమునకు వచ్చి సుమారు వెయ్యి సంవత్సరములు

* ఈ గుర్తు కల్పితరూపమును సూచించును.

తెలుగు : ప్రాకృతము

గడచినవి. భాష అనవరతము మారుచుండునట్టిది. కాన, ఈ పది శబ్దాలలో ఆర్యభాష వ్యవహారములో విశేషముగు మార్పులకు లోనైనది. ఈ మార్పు లన్నియు సహజముగ ఆ భాషలో కల్గినవే కాక అన్యభాషాజనులు దీనిని స్వీయ భాషగ వ్యవహరించుటవలన కూడ కలిగినవి. ఇవి ధ్వనులు, పదజాలము, వాక్యనిర్మాణము, వ్యాకరణాంశములు అను అన్నిటిని సంబంధించియున్నవి. ప్రాకృత భాషలోని విభాతీయలక్షణములు విశేషించి ద్రావిడభాషా సంప్రదాయానుసారములై కనబడుచున్నవి. ప్రస్తుతము మనము ప్రాకృతభాషలో ప్రాచీనార్యభాషలో లేని కొన్ని క్రొత్తలక్షణ సంప్రదాయములను పేర్కొని అవి ఎట్లు ద్రావిడభాషకు సహజలక్షణములు అగుచున్నవో తెలిసికొందము.

ప్రాకృతభాషా వ్యవహారములో ఉద్భృతాచ్చుల మధ్య యకార వకారములు, క్యాచిత్కముగా నకారము సంధ్యక్షరములుగా బయలుదేరినవి. ఒక్క తైన అర్థమాగధి భాషలో తప్ప యితర ప్రాకృతములలో ఈ సంధ్యక్షరములు వ్రాతలో సూచింపబడకపోయినను వ్యవహారమున ప్రకృతిభావ నివారణ మారీతినీ జరిగియుండవలెను.

ఉదా : సంస్కృతము గత > ప్రాకృతము గల, ఉచ్చారణములో గయ; సం. స అగచ్చత్ > ప్రా. పోగదో > అపశ్రంశము సుగఉ, ఉచ్చారణములో సుగవు. ప్రాకృతములో ఋ, ఌ, ఐ, ఔలు జారపోయినవి. ఉదా : సం. మృగ-ప్రా. మగ-, మిగ-, మ్రిగ-, మ్రుగ-; వృద్ధ > వృద్ధ; తైరవ > ధేరవ; యోవ్యన- > ణోవ్యన, ఔపధ- > ఔపధ; శ, ష, ష, లలో ఒకటే నిలిచినది. ఉదా: పశు > పసు; మాగధి-పశు, శుశ్రూషా > సుషూస; శుకః > సుక. సంయుక్తాక్షరములు ద్విత్వాక్షరములుగా మారినవి: ఉదా: భక్త- > భత్త, శక్య- > సక్క, వక్య- > పక్క, మత్స్య > మచ్చ, తస్మర > తక్కర, వత్స- > నచ్చ; లేక స్వరభక్తిచే విడగొట్టబడినవి. ఉదా: దర్శన- > దరిసన; క్షేళ- > కిలేస, రత్న- > రదన, లదన, క్రావ్యణ > బరావ్యణ. ఉపస్థల ప్రకమముగ లోపించి వరస్థల వాడుక పోయినది. ఉదా ప్రా. బప్పశేలక (= బప్పవ్య) తంద్రియొక్క. ఆధుని కార్యభాషలలో బహువచన ప్రత్యయములుగా గుణ, గుట, పట్, లోగ్ మొ., విభక్త్యర్థ సూచకములుగ మే (< మధ్య), ణో (> కక), పాస్ (< పార్ష్య) మొ., సంపూర్ణ క్రియలకు బదులు క్రియాజన్య విశేషణరూపముల వాడుక వర్ష సాధారణమైనది. ఉదా: సం. స అగచ్చత్ అనుటకు ప్రాకృతములో స గతః అనుచాని రూపాంతరమైన పోగదో

అను రూపమును వాడుదురు. వాక్యనిర్మాణమున ద్రావిడ భాషా వర్ణితో పన్నిహిత్య మేర్పడినది.

వరుసగా ఈ క్రింది ద్రావిడభాషా లక్షణములను పరికింపుడు: ద్రావిడభాషలో అచ్చులమధ్య ప్రకృతిభావము పనికిరాదు. ఉదా : * చేసి + అ > చేసిన, మా + ఊరు > మాయూరు, మావూరు, మా + ఇల్లు > మాయిల్లు, సం. సహస్రం, తమిళము *సహసిరం > *అలక్షరం > ఆయిరం. రేఫ లకారములు అచ్చులుగా వాడుకలో లేవు. ఋ రి గానో, రు గానో తెలుగులో మారుచున్నది. ప్రాచీన కాలమున 'ఋ' 'రి'గా ఉచ్చరింపబడు చుండెను. ఈ ఉచ్చారణమబట్టియే ప్రాచీనులగు తెలుగు కవులు ఋకార మునకు యతిస్థానమున రి వర్ణమును వాడుకొనిరి. నన్నయ్య—'ఋత్విజాండని విచారించి పూజించితే....'. తరు వాతి కాలమున ఈ భాషలో దీనికి రువర్ణోచ్చారణము పరిపాటియైనది.

వక్రతమములు లేవు. సంస్కృతమునందలి ఐ, ఔలు ఇంచేతనే తెలుగులో అయి అవులుగా మారుచుండుట. శ ష న లు ప్రాచీనద్రావిడభాషలో లేవు (పోల్చి చూడు : సంస్కృతము : సీస > తమి, ఈయమ్, సం. శ్రేష్ఠిన్ > తమి. చెట్టి, సం. ఆషాఢ > తమి. ఆడి, సం. విషమ్ > తమి. విడమ్. ద్విత్వాక్షరములే కాని సంయుక్తాక్షరములు లేక శబ్దములలో ఇంచుమించు లేవనియే చెప్పవచ్చును. సంయుక్తాక్షరములతో కూడిన శబ్దములు ఇతర భాషలనుండి గ్రహింప బడినప్పుడు అవి వర్ణసమీకరణమునకో, స్వరభక్తికో లోనగుచుండును: ఉదా : సం. పుణ్యము, > పున్నెము, సం. వర్తికా > వత్తి, సం. క్రావ్యణ > తమి. పిరమిణ, సం. స్నేహ > తమి - పినేగమ్, కృష్ణ > తమి. కిరుట్టనన్. ధాతువులలో అర్థభేదమును వ్యక్తపరచుటకు వాక్యగత శబ్దముల పరస్పర సంబంధమును సూచించుటకు ధాతువు నకు ధాతువును లేదా పదమును చేర్చుచుండురు. దీని కుదాహరణములు : 1. శబ్దవల్లవములు (మేలు + కొను > మేలుకొను; కొని + ఆడు > కొనియాడు మొ.); 2. నామ విభక్తులు (చేత < √చేయు, లో < √ఉల్, వలన > √వలను, కొఱకు < √కొఱ, తోడ < √కొడు, తొడు) 3. క్రియావిభక్తులు. (సర్వనామముల సంక్షిప్తరూపములు). క్రియాపదనిర్మాణ మతిసులభము. ధాతువునకు కాలనూచక ప్రత్యయము, దానిపై సర్వనామప్రత్యయ రూపములు చేర్చుటచే క్రియారూపములు ఏర్పడుచున్నవి. విశేషణ విశేష్యభావ సంబంధముగల వాక్యరచన యిందు కలదు. పైని చూపబడిన సమానలక్షణములనుబట్టి ఆర్యావార్య

✓ ఈ గుర్తు ధాతురూపమును సూచించును.

(ద్రావిడ) భాషాసమ్మేళనమువలన ప్రాకృతభాషలు రూపొందినవని మనము నిశ్చయించ వచ్చును.

ద్రావిడభాషా సహజములని నై ని చెప్పబడిన లక్షణము లన్నియు ప్రాకృతభాషలలో సహజపరిణామమున కలిగిన వనియు, ద్రావిడభాషలు ఆధునిక ఆర్యభాషలతోపాటు ప్రాకృతభవము లనియు చెప్పవారు కొందరు కలరు. కాని, వ్యాకరణాంశములు, పదజాలములో సంస్కృత ప్రాకృతములకు దక్షిణదేశ భాషలకు వారు చూపు పోలి కలు స్వరసూత్రములకు కట్టుబడని వగుటచేత ఈవాదము నిలువదు. చారిత్రాత్మకముగను, ఈవాదము సమర్థనీయ ముగ కానరాదు. కారణము ఏమన, ద్రావిడవర్గమునకు చెందిన తమిళభాషలో క్రీస్తుశకము తొలిశతాబ్దాలనాటికే శిష్టవాఙ్మయము, లక్షణ గ్రంథములుకూడ బయలుదేరినవి. అప్పటి కప్పుడే ద్రావిడభాషలు ప్రాకృతమునుండి పరిణా మము నొందిన వని చెప్పటకు ప్రాకృత మింకను ప్రాథమి కావస్థయందే యుండెను. కాబట్టి, ప్రాచీనకాలమున ద్రావిడభాషావ్రణావము ఆర్యభాషపై పడినదని, ఆర్యులు దక్షిణమునకు వ్యాపించినతర్వాత ప్రాకృతభాషావ్రణా వము ద్రావిడభాషలపై ప్రసరించినదని ఇప్పటికీ తేలిన సిద్ధాంతము.

ప్రాకృతభాషలలో మిక్కిలి ప్రాచీనమైనది పాలీభాష. శౌద్ధమతవాఙ్మయము చాలవరకు ఈభాషలో ఉన్నది. అలోకుని కాలమునుండి గుప్తుల కాలమువరకు దేశము మొత్తముమీద కాననములు అన్నియు ప్రాకృతభాషలో వ్రాయబడియున్నవి. ఇవి ఆయా ప్రాంతములలోని మాండ లిక భాషాలక్షణములను కొంతవరకు సూచించుచున్నవి. కాననస్థ ప్రాకృతములకంటె నాటకీయ ప్రాకృతములు అర్వాచీనములు. నాటకీయ ప్రాకృతములు అనగా సంస్కృత నాటకములలో స్త్రీలకు, నీచపాత్రలకు విహిత మైన భాషలు - కౌరవేని, మహారాష్ట్ర, మాగధి మొద లగునవి. వీనికి వరురుచి మొదలగువారు తరువాత లక్షణ మేర్పరచిరి. శౌకిక వాఙ్మయముకూడ కొంత ప్రాకృత ములలో - ముఖ్యముగా వైశాచి, మహారాష్ట్ర, అపభ్రంశ భాషలలో వ్రాయబడియున్నది. ఇక తెలుగునకు ఈ ప్రాకృతభాషలలో ఎట్టి సంబంధము కలదో విచారించవలసి యున్నది.

ఆర్యు లీ దేశమునకు వచ్చునప్పటికి ప్రాచీన ద్రావిడ భాషయే వ్యవహారములో ఉండినదని తలచుటకు అవకా శము కలదు. మూలభాషనుండి నేటి లిన్న ద్రావిడభాషలు ఎన్నడు దిడినదినవో నిష్కర్షగా చెప్పటకు ఆధారములు రాకను; కాని, వీనిలోని వ్యాకరణ విశేషములనుబట్టి

తెనుగు క్రీస్తుపూర్వము ప్రథమ దశకశాబ్ది మధ్యభాగ ములో ప్రత్యేకభాషగా ఏర్పడి యుండునని ఊహించ వచ్చును; అనగా, ప్రాచీనార్యభాషనుండి ప్రాకృత మేర్పడిన కాలమున ఇంచుమించుగా తెలుగుభాష మూల ద్రావిడమునుండి విడివడినది. మరియు ఈకాలమునకు తెనుగువారు, ఇతర దక్షిణదేశ భాషాజనులు వారివారి ఇప్పటి దేశభాగములను ఆక్రమించుకొని ఉండి రనుట సంభావ్యము. తమిళదేశము మొట్టమొదటినుండియు దేవీయరాజుల పాలనములో ఉండగా తెలుగు - కన్నడ ప్రాంతము క్రీ. పూ. 8, 4 శతాబ్దాలనాటికే ప్రాకృతభాషను వ్యవహరించిన ఆంధ్రరాజుల ప్రాబల్యమునకు లోబైనది. ఇట్లు తెనుగు ప్రత్యేకభాషగా ఏర్పడిన తర్వాత కొద్దికాల మునకే ప్రాకృతముతో సంవర్కము కలిగినది.

సాతవాహనులకు, ఇక్ష్వాకులకు ఏమట్లు ఈ దేశమును ఏలిన కాలంకాయన, విష్ణుకుండి రాజవంశముల కాలములో ప్రాకృతభాష క్రమముగా వెనుకబడి సంస్కృతమునకు ఆదరము పొచ్చినది. ప్రాకృతమునకు వట్టుకొమ్మయైన శౌద్ధమతమునకు రాజావలంబనము తగ్గినది. తైనమునకు మొదటినుండియు విశేషప్రచారము లేదు. తెలుగు దేశ మున ప్రాకృతిభాషా కాననములు క్రీస్తుశకము నాల్గవ శతాబ్దివరకు కనిపించుచున్నవి. కావున ప్రాకృతము రాజ భాషగాను, శౌద్ధమత భాషగాను తెలుగుదేశమున విస్త రించి, తెలుగుభాషను ఆరుకశాబ్దములపాటు, అనగా క్రీ. పూ. మూడవశతాబ్ది మధ్యభాగమునుండి క్రీ. శ. నాలుగవ శతాబ్ది మధ్యభాగము వరకు తన ప్రభావమునకు లోను చేసినది. తరువాతి కాలమున ప్రాకృతము పండిత లోకముననే కాని జనసామాన్యమున ప్రచారములో లేకుండుటచే దాని ప్రభావము తెలుగుపై విశేషముగ పడ లేదు. ప్రాచీనకాలములో వైనను ప్రాకృతభాషా వ్రణావము శబ్దజాలములోనే కాని వ్యాకరణాంశములలో అంతగా కానరాదు. ఇంచుమించుగ లేదనియే చెప్పవచ్చును. ప్రాకృత ములోకూడ ఇతర దేశభాషలనుండివలె తెనుగు నుండియు కొన్ని శబ్దములు చేరియుండు ననుటకు సందేహము లేదు. ఇందుకు నిదర్శనముగా హేమచంద్రాదులు రచించిన ప్రాకృత వ్యాకరణములలోని 'దేశీనామమాల' వంటి వట్టికలలో తెలుగు పదములు కనబడుచున్నవి. ఉదాహరణ ముగా దేశీనామమాలనుండి కొన్ని ప్రాకృత పదములు తీసికొని వానికీ పరియైన తెనుగు పదములు చూపబడినవి.

ప్రాకృతము	తెలుగు
కురుల	కురులు
చిచ్చి	చిచ్చు

తెనుగు : ప్రాకృతము

ప్రాకృతము	తెలుగు
వడ్డి	అవు (వడ్డ)
మడో	మెడ
మొగ్గర, మొగ్గ < మొగడ, (పోల్చి చూడు: మొగడించు)	
ముడ్డి	ముద్దు
వనిండి	వనిండి

ప్రాకృతము వ్యవహారములో ఉన్న కాలమున ప్రాకృత భాషా పదములు వాడుకలోనికి వచ్చి తెలుగున కలిసి పోయినవి; కాని, ఆపదజాల మంతయు మన కిప్పుడు నిలువలేదు. అర్వాచీన సంస్కృతభాషా ప్రభావముచేత ప్రాకృత పదములు కొన్ని వ్యవహారమునుండి భ్రష్టమై పోయినవి. ప్రాజ్ఞన్నయకాలపు తెలుగు శాసనములలో ప్రాకృతపదములు అనేకము అగపడుచున్నవి: అచ్చెర్యు, అణపోతులు, అమృత్యుణ్ణమ, అయోధ్య సింఘాసనుండు, అస్యమేదంబు, ఇళకరయ, కొట్టంబు, కన్నరాఘాపతి, కమ్మరి, కొమర, కోసియపాల, జయసింఘ వల్లభ, జాత్ర, ధన్యవెనను, దయావెనను, కల్యాణదసనులు, దమ్మపురంబు, దమ్మపులు, ద్రమ్మలు, దోసంబు, దుగ రాజ, నివబు, వన్నన, బెజిత్తభటార, బెజవాడ, బెతెయ రాజ, బిదియ, బోయ, రట్టగుళ్ళు, సర్వసరియారుపు మొదలగునవి. ప్రాచీన ప్రాకృత శాసనములలో ఈ క్రింది గ్రామనామములు తరువాతి కాలమున తమ ప్రాకృత స్వరూపమును విడనాడుట గమనార్హము; ఉడతూర (=నడతూరు పచాదిని మూర్ధస్వణకారము ప్రాకృత భాషా ప్రభావమును సూచించుచున్నది), ధన్నకథ, ధణకడ (=ధాన్యకటక), పలక్కడ (=పల్లవ కలక), కోపాతూర?, విరిపర (=విత్పట్టు, విప్పట్టు). మనుష్యనామములు: భద్దజ్జ, నందిజ్జ, ఖండజ్జ, అగ్గిజ్జ. వీనిలో అజ్జ ఆర్యశబ్దభవము. తరువాతిభాషలో ఇది కేవలము లోపించి పాలిరూపమగు అయ్య ప్రాచుర్యము వహించినది.

క్రీస్తుశకము నాల్గవశతాబ్దము తరువాత ప్రాకృతము వెనుకబడి సంస్కృతమునకు ప్రచారము కలిగినదని వైని చెప్పబడినది. సంస్కృతమునకు సంస్కృతభాషా రూపములు తెనుగు సంకయ నింపివేసి తెలుగు సంస్కృత జన్యము అను భావమునుకూడ కలిగింపజొచ్చినవి. ప్రాచీన అడణార్థలగు కేతన, పైద్దనలు తెలుగు సంస్కృతమునూడి పుట్టినదని తలంచి సంస్కృతపదములు ఈ భాషలోనికి వచ్చునప్పుడు ఎట్లు మారుచున్నవో మోచించిరేకాని ప్రాకృతములనుండి ఏర్పడిన శబ్దములను గురించి కాని, ప్రాకృతభాషా ప్రభావమును గురించికాని వారు ఎత్తుకొనలేదు. తెలుగు సంస్కృత ప్రాకృతములు

తెండింటినుండియు పుట్టిన దమభావము మొట్టమొదట ప్రవేశపెట్టినది ఆంధ్రకర్ణాటాచామణి, తత్సంప్రదాయము నకు చేరిన అప్పకవ్యాదులు. 'ప్రకృతి ద్వయాజా తజ్ఞా....' అనిన ఆంధ్రకర్ణాటాచామణిని అనుసరించి వారు తత్సములలో సంస్కృతసమములు, ప్రాకృతసమములు ఉన్నవనియు, తద్భవములలో సంస్కృతభవములు, ప్రాకృత భవములు ఉన్నవనియు తెల్పిరి. ప్రాకృత సమములు అనగా తెలుగుభాషా సంప్రదాయములకు అనుకూలమగు ధ్వనులు కలిగిన ప్రాకృత పదములు. ఇవి స్వల్పమగు పదాంతకార్య మొక్కటి తక్క మార్పు లేక తెనుగున ప్రవేశించినవి: ఉదా: సం. అగ్ని > ప్రా. అగ్గి > తె. అగ్గి; సం. రాక్షో > ప్రా. రాడి > తె. రాడి; సం. ఊర > ప్రా. కారో > తె. కారము. ప్రాకృతభవములు అనగా తెనుగు భాషా సంప్రదాయములకు విరుద్ధములగు ధ్వనులు కలిగిన ప్రాకృత పదములు. ఇట్టివి ఉచితములగు మార్పులతో తెనుగున గ్రహింపబడినవి. ఒత్తక్షరములలో హకారము జారవిడుచుట - ఉదా: అచ్చరా (= అప్పరా) > అచ్చర; పుధవీ (=పుధివీ) > పుధవి; సంయుక్తక్షరములను సమీకరించి ద్విత్వములుగా జేయుట - ఉదా: వెడ్డా (=విష్టు) > వెన్నుడు; హకారమును జారవిడుచుట - ఉదా: పరిహారో (=పరిహారః) > పరియారుపు. అనాంధ్ర ధ్వనులు లేకపోయినను ప్రాకృతపదస్వరూపములో ఏవైన మార్పులు కలిగినచో అదియు ప్రాకృతభవ మగును; ఉదా: ఇంగాలో (=అంగారః) > ఇంగలము; పణ్ణాపా (=పంచాశత్) > పన్నన; పవాళో (=ప్రవాళః) > పవడము. మొత్తముమీద ప్రాకృతసమములు, ప్రాకృత భవములుకూడ మూల సంస్కృతరూపములనుండి మారి వచ్చినవేకదా. సంస్కృత భవములును ఇట్టివే. తెలు.ప నోళ్ళలో సంస్కృతపదములు నలిగినప్పుడు ఏర్పడిన రూపాంతరము లివి. సహజముగా ఏర్పడిన యీ తద్భవములతోపాటు పండితులును కొన్ని శబ్దములు, సమాసములు కల్పించి రనుటకు అచ్చతెనుగు కావ్యములే సాక్షి. నిఘంటుకారు లీ మూడు రకముల పదములను వేర్వేరుగా చూపింపక వైకృతములు అనుపేర ఒకటిగా గుచ్చెత్తిరి. నిజమునకు ఈవర్గములను విడదీయుట కష్టసాధ్య మగువని. ప్రాకృతసమము అని చెప్పబడు ఒకానొకపదము సంస్కృత భవము కావచ్చును. అగ్గి, సిరి, సింగారము - అను పదములు ప్రాకృతసమము అని బాలవ్యాకరణకారుడు శేర్లొన్నాడు. ఇవి అగ్గి, సిరి, సింగారో అను రూపములనుండియే వచ్చియుండ నక్కరలేదు. సంస్కృత అగ్నిః, శ్రీః, శృంగారః; అను రూపములు తద్భవములు అగునప్పుడును

పైరూపములే సిద్ధించును. కాని, జంజ్రము, జన్మము, జక్కులు అనునవి ప్రాకృతము ద్వారానో, ప్రాకృతభాషా ప్రభావముననో ఏర్పడియుండవలెను. ఏలయన, యకారము జకారముగా మాతుట తెలుగుభాషయొక్క సంప్రదాయము కాదు; ద్రావిడభాషా సంప్రదాయమును కాదు. ఈ క్రిందిచానిని తెలుగులో ప్రాకృతరూపములను పోల్చు కొనుటకు కొందగుర్తులవలె ఉపయోగించుకొనవచ్చును :

(1) సంస్కృతమునందలి ఐ, అయి ; డౌ, అవులు ; తెలుగులో ఏ (ఎ) ఓ (ఓ)లుగా కనబడినప్పుడు : సం. వైకాళి-తె. వేసంగి, సం. ఉపాధ్యాయ > *ఉపయులు > తె - ఓజ్జ.

(2) సంస్కృతములో రేఫ ఋవర్ణ సాహచర్యముగల త దలు తెలుగులో ట డ లుగ కనబడినప్పుడు : వైదిక సంస్కృతము శృధిర, శృధిల-తె. పడలు ; సం. పృధివి-తె. పుడవి ; సం. వృద్ధి-తె. వడ్డి.

(3) సంస్కృతములో య, య్య ; ద్య, ధ్య ; త్య, ధ్య లు తెలుగులో జ, జ్జ, చ్చలుగా గనబడినపుడు సం. యజ్జము-తె. జన్నము ; సం. సంధ్య, తె. సంజ ; సం. కయ్య, తె. సెజ్జ ; సం. నిత్య, తె. నిచ్చలు, సం. రథ్య, తె. రచ్చ. ఈ వైసందర్భములలో ప్రాకృతభాషా ప్రభావమును ఊహింపవచ్చును. ఇట్లు ప్రాకృతభాషకు సహజములై తెలుగు భాషలో లేని స్వరసంప్రదాయములను బట్టి తెలుగులో ప్రాకృతముల మూలమున చేరిన పదజాలమును మనము గుర్తించవచ్చును.

ఆంధ్రరాజుల కాలమున తెలుగుదేశములో శౌధ్యమకమునకు, తద్వారా పాలిభాషకు వ్యాప్తి కలిగినది. ఆ దినములలో పాలి ఒకవిధమగు గ్రాంథికభాషగ స్థిరపడి అన్ని ప్రాంతములందును జాతీయభాషవలె వ్యవహరింపబడుచుండెను. కావున పాలినుండి కొన్ని పదములు తెలుగులోనికి వచ్చియుండును. ఇక ఆంధ్రరాజుల కాలములలోని భాషమాత్రము పాలి అని చెప్పజాలము. ఇది మన మెరిగిన ఏనాటికీయ ప్రాకృత భాషాలక్షణములకును సరిపోక అవ్యవస్థముగా ఉన్నది. క్వచిత్కముగా వైకాచీ లక్షణములు, ప్రతీచీమాండలికభాషా లక్షణములు ఇందు కనబడుచున్నవి. కావున దీనిని మధ్యదేశప్రాకృత మనుటయే సమంజసము. మధ్యదేశ ప్రాకృతమునే తరువాతి వైయాకరణులు కౌరసేనీ అనుపేర వర్ణించిరి. పాలి సహజముగ మగధదేశ ప్రాకృతమైనను మధ్యదేశ కౌరసేనీ ప్రాకృతముల అధికప్రభావమునకు లోనగుటచేత దానిని, ఆంధ్రదేశస్థ కానకముల ప్రాకృతమునకును చాల పోలికలు కన్పించును. తెలుగులోని ప్రాకృతపద

జాలము చాలవరకు కౌరసేనీ ప్రాకృతభాషా లక్షణములకు (రేఫయుతరూపములు, య జ గా మారుట, ఓకారాంత ప్రభమారూపములు మొదలగునవి) సరిపోవుండుటలే అది ఆభాషనుండి, ఎక్కువగా వచ్చినదని తలపవచ్చును. ఇతర ప్రాకృతమాండలిక భాషల రూపములను తెలుగులో లేకపోలేదు. లాక్షణికులు కొందరు వీనిని ఉచాహరించిరి. అప్పకవి ఇచ్చిన రూపములు : జక్కులు - మాగధి ; పాన - వైకాచి ; రాచకొలము - చూళికావైకాచి ; మూఁగు - అపభ్రంశము (= మూఁగు దేశ్య కర్ణము కాని ప్రాకృత కర్ణము కాదు) ; జూదము - కౌరసేనీ.

ప్రాకృతభాష ఇంకను ప్రాథమికావస్థను చాటకమునుపే చాలవరకు ప్రాకృతపదములు తెలుగులో చేరియుండును - ఉచా : ప్రాకృత. ద్రమ్మ (< గ్రీకు. ద్రామ్మే) కర్ణము, ద్రమ్మముగాను, శిథిలకర్ణము నడలుగాను ఈ భాషలో గ్రహించబడినవి. ఈవైప్రాకృత కర్ణములు తరువాత హింద్యార్యభాషలలో గలిగిన స్వరపరిణామమును బట్టి అపభ్రంశములో దమ్మ, ధిల్ల అనురూపములను పొందినవి. దమ్మ > ప్రాచీనహిందీ - దామ, ఆధునిక హిందీ - దామ్ (ఖరీదు) ; ధిల్ల > హిందీ - ధీలా.

ఒక్కొక్కప్పుడు తెలుగులో ప్రాకృత పదములకు ఏర్పడిన రూపమునకు కారణము 'లోకనిరుక్తి (ఫోక్ ఎటిమాలజీ) అనవచ్చును ; అనగా, లేని వ్యుత్పత్త్యర్థమును ఒకపదమునకు కల్పించి దానికి అనుగుణముగ పదస్వరూపమును మార్చుట. ఉచా : కూర్మణ్య కర్ణము నుండి వచ్చిన చుప్పనాకలో నాక స్త్రీలింగ ప్రత్యయము అను వ్యుత్పత్తి ప్రజలభావములో కలుగుటచేత, చుప్పనాతి యని నాతి - స్త్రీ అను అర్థమును ఇచ్చు రూపమును కూడ కల్పించిరి. ప్రా - చందమా (= సం. చంద్రమా) తెలుగులో చందమామ అయినది. ఆప్యాయముగా మామ పదనతో చంద్రుని విలుచుచున్నట్లు తోచురితిని కర్ణవ్యయభావము మారినది.

ప్రాచీన ద్రావిడభాషలో ఊమ్మర్ణములు, అనగా క ప స హలు లేవు. కొన్ని అనాగరిక ద్రావిడభాషల సాక్ష్యమునుబట్టి ఇటీవలి కొందరు వండితులు ప్రాచీన ద్రావిడ భాషలోకూడ సకారము ఉండెనని తలంచిరి కాని, ఆ వాదనను సర్వసమ్మతము కాలేదు. తొల్కాప్పియరు కాలమునుండి తమిళమున ఈ ధ్వని లేదు. అందుచేతనే సకారము తదృశములో లోపించినది. ఉచా : సీసం > ఈయం, సహస్రం > ఆయరం, శ్రీ > శినిరి > తిరు తెలుగుభాషా ధ్వనులలోకూడ మొట్టమొదట సకారము లేకుండినచో అది యీ భాషలోనికి వచ్చి ఇంతగా

తెనుగునకు ఇతర ద్రావిడభాషలతోడి సంబంధము

స్థిరపడుటకు కారణము ప్రాకృతభాషా ప్రభావమని చెప్పవలసియుండును.

తెనుగుభాషలో వచ్చి చేరిన ప్రాకృత పదములు కొన్ని క్రింద పొందుపరుపబడినవి :

తెనుగు	ప్రాకృతము	సంస్కృతము
	(పా = పాలి, ప్రా = ప్రాకృతము)	
అక్కరము	పా. ప్రా. అఖర	అక్షర
అన	పా. ప్రా. ఆణ	ఆజ్ఞ
బంటె		
(తమిళము ఒట్టై, మలయాళము ఒట్టై)	పా. ఒట్ట ఉట్టై.	
కత్తి	*కత్తి	కర్తీ
కత్తిరి	పా. ప్రా. కత్తిరి	కర్తరి
కన్నె	ప్రా. కన్నె	కన్యా
కప్పము	పా. ప్రా. కప్ప	
కమ్మర	ప్రా. కమ్మర	కర్మకార
కల్ల	ప్రా. కల్లా	కల్యా
కంబము	ప్రా. కంభ	వైదికం. స్కంభ
కుప్పనము	ప్రా. కుప్పాన	కూర్పాన
గాయము	ప్రా. గాయ	గాత
గుడారము	ప్రా. గుడాఆర, కూడాగార	
గుత్త	ప్రా. కుత్త	
చక్కర	పా. సఖరా. ప్రా. నక్కరా శర్కరా	
చక్కి	పా. ప్రా. చక్క	చక్ర -
చామ		
(చామనరాయ)	పా. సామ	శ్యామ
చొక్కము	పా. ప్రా. చొళ్ళ	చౌక
చాము	ప్రా. చామ	యామ
దంబము	ప్రా. దంభ	దంభ
తిక్క	పా. ప్రా. తిళ్ళ	తీక్ష్ణ
దెయ్యము, } దయ్యము }	ప్రా. దెయ్య	దైవ

(మలయాళము - తెయ్యం ;
కన్నడము = దెవ్య)

తెనుగు	ప్రాకృతము	సంస్కృతము
డోనె	పా. ప్రా. డోడి	డ్రోడి
నట్టువ	ప్రా. నట్ట	నాట్ట
నాణ్యము	ప్రా. నాణయ.	నాణక
పక్కి	పా. పఖ్కన్ ; ప్రా. పఖ్క	పక్షి
పట్టణము	ప్రా. పట్టణము	పత్తన
పల్లకి	పా. ప్రా. పల్లకి	పల్లింక
బంటెరు		
(కన్నడము, బంటె) పా. ప్రా. వండు -		వంధ్య
బండారము	ప్రా. భండార	భండాగార
బంతి	పా. ప్రా. పంతి	పక్షి
బొట్టు	ప్రా. పట్ట	
మద్దె	ప్రా. మద్దల	మర్దల
మసి	పా. ప్రా. మసి	మషి
రచ్చ	పా. రచ్చా	రథ్య
రెడ్డి	ప్రా. రథ్థి	రాష్ట్ర
లెడ్డె	ప్రా. లద్ధి	
లొట్టి	ప్రా. లొట్ట	
లప్పము	ప్రా. లెప్ప	లేప్య
లొట్ట	ప్రా. లొట్ట	
వంకి	పా. ప్రా. వంకి	వక్ర
వట్ట (అలవట్టము)	పా. ప్రా. వట్ట	వృత్త
వడ్డి	ప్రా. వద్ధి	వృద్ధి
వెట్టి (వెట్టిచాకిరి)	ప్రా. విత్తి, వెత్తి	విష్టి
	ప్రా. పరిస	సదృశ
సింగము	ప్రా. సింఘ	సింహ
సింగారము	పా. ప్రా. సింఘార	శృంగార
సున్న	ప్రా. సున్న	కూన్య
సున్నము	పా. ప్రా. చుణ్ణ	చూర్ణ
సెజ్జె	ప్రా. సెజ్జ	శయ్య

కో. మ. కా.

తెనుగునకు ఇతర ద్రావిడ భాషలతోడి సంబంధము

తెనుగు ద్రావిడభాషా కుటుంబమునకు చెందినది. తమిళము, కన్నడము, తెనుగు, మలయాళము మొదలైనవి ద్రావిడభాషలు. ఈ భాషలకు గల సంబంధము సోదర భావమున నున్నది.

అత్యంత ప్రాచీనకాలమున తెలుగు, అరవము, కన్నడము, మలయాళము అను పేర్లుగల వేర్వేరు భాషలు లేకుండినవి. వింధ్యకు దక్షిణప్రాంతమునందు అంతటను, ఉత్తరహిందూస్థానమున కొన్ని యెడలను అత్యల్పములగు

భేదములు కలిగి చాల సంకీర్ణరూపమున నుండిన ఒక్క భాషయే జనులు తమ దైనిక వ్యవహారమున మాటాడుచుండిరి. దాని పేరే ప్రాచీన ద్రావిడభాష. ఆ ప్రాచీన ద్రావిడభాషకు కొన్ని స్వాభావికములయిన లక్షణములు ఉండి అద్దానిని ఆనాటి ఇతరభాషలనుండియు, నేటి జన్య భాషలనుండియు వేరుగా భావించుటకు హేతువులగుచుండినవి. ఆ భాష వేడు వినబడదు. అందు గ్రంథరచనయే జరుగలేదు. కావున, ఇక అట్టి గ్రంథములు లభించుటకూడ దుర్లభమే. అట్టిభాషను మనము ప్రత్యక్షముగా కనక, వినక పోయినను అది ఉండినట్లు ఊహించి అనుమాన ప్రమాణమువలన సిద్ధాంతపరచుటకు అనేకములయిన ఆధారములు కలవు. అట్లు సిద్ధాంతపరచిన ఈ మూల ద్రావిడభాష (ప్రాచీన ద్రావిడభాష) కాలక్రమమున రూపాంతరములను పొంది విచ్చిన్నమై వేరు వేరు భాషలుగా ఏర్పడినది. అవియే నేటి ద్రావిడభాషలు. వానిలో తెనుగు ఒకటి. ఒకేభాష ఊరీతిని మారుపడుట శాస్త్రజ్ఞులు అనేకులు అంగీకరించినదే కాక, మనకును సాధారణముగా గోచరించునదియే. భాష సాంగమయిన జీవచార్యమువంటిది. కావున, జీవచార్యములు ఎట్లు కాలక్రమమున పెరిగి కాల్యయోచన వార్యకార్యవర్ణలకు పాల్పడి నాశమును పొందుచుండునో, వానినుండి క్రొత్తజీవములు ఎట్లు పుట్టుచుండునో అట్లే భాషలును మారుచు ఉండునని మనము తలవవచ్చును.

భాష అభిప్రాయములను తెల్పు పదముల కూడిక అగుచుండుటవలనను, ఆపదములు వ్యక్తుల నోటినుండి వెడలునప్పుడు కాలక్రమమున అర్థమునను, రూపమునను కూడ కొంత వైరూప్యము నొందుచు ఆ నోటినుండి మరియొక నోటికి ప్రాచుచుండును. వినవారు సరిగా వినకయు, ఉచ్చరించువారు సరిగా ఉచ్చరింపకయు, ఉచ్చరింపజాలకయు, తప్పవదములను భాషలో ప్రవేశింపజేయుదురు. వానినే తల్లిదండ్రులు తమ పిల్లలకు చెప్పుచుండుటను, వానినే వారును తమ పిల్లలకును, తమకు శిష్యులగువారికిని తెల్పుచుండుటను అయ్యవియే ప్రమాణము లగుచుండును. ఇట్టి మార్పులవలన మాత్రమే కాక, ఒక ప్రదేశమున ఉండినవారు కొన్ని కారణములచే ముందంజపేసి విద్యయందు అభివృద్ధిని నాగరికతను కాంచుటచేతను అచ్చటి భాష ఇతర ప్రదేశముల నుండి ఆభాషనే మాటాడువారి భాష కంటె భిన్నరూపమును పొందుచుండును. అట్టి అవస్థయే ప్రాచీన ద్రావిడమునకు పట్టుటచే అది ఖండములయిపోయినది. ఇంచుమించుగా బరంపురమునుండి మదరాసువరకును, బందరునుండి బళ్ళారివరకును మాటాడు భాష తెనుగుగాను, దక్షిణమున మదరాసు

నుండి కన్యాకుమారి వరకును అరవముగాను, పశ్చిమముక కన్నడ, మలయాళములుగాను ఏర్పడుట సంభవించినది. వాఙ్మయము బయలుదేరి వృద్ధి పచ్చుటలో ఈభాషలు ముందువెనుక లయినవి.

అరవమున చాల ప్రాచీనకాలముననే, క్రీస్తు జన్మించక ముందే, సుమారు రెండువేల సంవత్సరములకు పూర్వము ననే వాఙ్మయము బయలుదేరినది. కర్ణాట భాషలో లభించిన అదిను గ్రంథము క్రీస్తువెనుక 9 శతాబ్దిలోనిది. అట్లే తెనుగున రచించిన భారతము 11 శతాబ్దిలోనిది. ఇట్లు భిన్న కాలములయందు వాఙ్మయస్థితికి వచ్చి రూపందిన ఈ భిన్న ద్రావిడభాషలలో తెనుగు ఇతర ద్రావిడభాషల నుండి సాయముగాని, మార్పుగాని పొందినరీతిని నిర్ణయింపవలెను.

మొట్టమొదట ఉండిన మూలద్రావిడము అంతయును ఇంచుమించుగా ఏకరూపముననే ఉండుటచేత తెనుగు నందలి పదజాలమును, వాక్యములను, రచనావిధానమును ఇతర ద్రావిడభాషలలోని వానివలెనే ఉండును. పదముల అంతములయందును, ప్రత్యయముల రూపములందును, కొన్ని పదములలోని అక్షరముల క్రమమునందును మాత్రమే భేదము కనుపట్టుచుండును. కాబట్టి ఇతర ద్రావిడభాషల పోలికలు తెనుగులో అనేకము ఉండును. ఆ పోలికలును, భేదములును కొన్ని ఈక్రింద ఉదాహరింపబడుచున్నవి :

1. తెనుగు పదముల తుదిని 'అ' కారము ఉన్నచో ఇతర ద్రావిడ భాషలయందు 'ఎ', 'ఐ' కారములలో ఏదేని ఒక్కటి కలుగుటయు, తెనుగుపదములు అజంతములయినచోట ఇతరములు హలంతములుగా ఉండుటయు సంభవించుచుండును.

తెనుగు	అరవము	కన్నడము	మలయాళము
ఏర	ఇరై	ఎరె	ఇర
తల	తలై	తలె	తల
పిల్ల	పిల్లై	పిళ్ళె	పిళ్ళ
ఎడ	ఇడై	ఎడె	ఇడ
తిర	తిరై	తిరె	తిర
పాలు	పాల్	హాలు	పాల్
నేను	నాన్	నాను	జాన్
మొదలు	ముదల్	మొదల్	ముదల్

వైశిష్ట్యములను పరిశీలించినచో ఒక్క మూలరూపము నుండియే అవి ఏర్పడినట్లును ఆద్యంతములందు మాత్రము స్వల్పభేదములున్నట్లును స్పష్టపడును. ఒక్కొక్క లక్షణము రెండేని భాషలయందు కనుపట్టుచుండును.

తెనుగునకు ఇతర ద్రావిడ భాషలతోడి సంబంధము

2. ఇట్లే పదాదిని తెనుగున ఒక యచ్చు ఉన్నప్పుడు ఇతర భాషలలో వే రొక యచ్చు ఉండును.

తెనుగు	అరవము	కన్నడము	మలయాళము
ఎల	ఇళ	ఎళ	ఇళ
ఏనుగు	యానై	ఆనె	ఆన
ఒదవు	ఉదవు	ఒదవు	ఉతకు
కొరలు	కురల్	కొడల్	కురల్
పాడ	పుడై	పొడె	పుడ

3. ఒక భాషలో ప్రాస్య మున్నచో ఇంకొక భాషలో దీర్ఘ ముండును.

తెనుగు	అరవము	కన్నడము	మలయాళము
ముప్పు	మూప్పు	ముప్పు	మూప్పు
అరయమి	అఱియాయై	అఱియమె	అఱియాయ్
తప్పక	తప్పారె	తప్పరె	తప

4. ఒక భాషలో ఒక హల్లు ఉన్నచో, దానికి సంబంధించిన పజాతీయమైన హల్లు ఇంకొక భాషలో ఉండును.

తెనుగు	అరవము	కన్నడము	మలయాళము
గట్టు	కట్టు	గట్టు	కెట్టు
చుండు	చొండు	జొండు	చుండు
దాటు	తాండు	దాండు	తాండు
పచ్చ	పచ్చ	బచ్చ	పచ్చ

పై ఉదాహరణములలో ఒకదానియందు వర్గప్రథమాక్షర మున్నచో ఇంకొకదానియందు వర్గ తృతీయాక్షరము కనుపట్టుచున్నది.

5. 'క, చ, స'లు, 'య, స'లు, 'ల, ట, క, డ, ర'లు, 'వ, బ'లు ఖిన్న భాషలలో తార్కారు అగుచుండును.

తెనుగు	అరవము	కన్నడము	మలయాళము
చిలు	సిలు	కిలు	చెలు
ఉసురు	ఉయిర్	ఉసిర్	ఉయిర్
పేరు	పెయిర్	పెసరు	పేరు
కొలను	కుళం	కొళం	కుళం
అడలు	అడ్లల్	అఱులు	అడ్లల్
ప్రాధు	పొడ్ల్రుతు	పొఱ్ఱు	పొడ్ల్రుతు
వాయి	వాయ్	కాయి	వాయ్

ఇట్లే ఒక భాషలో ద్విత్వము ఉన్నచోట ఇంకొక భాషలో ఆ యక్షరమున ద్విత్వము లేకుండుటయు, ఒక భాషలో అనుస్వార మున్నయెడల ఇంకొక భాషలో అనుస్వారము లేకుండుటయు, ఒక భాషలో 'వ, ల'లున్నచో మరియొక దానియందు 'ణ, క'లుండుటయు కనుపట్టుచునే ఉండును.

సామాన్యముగా ఏకగర్భ జనితులయిన ఒక తండ్రి పుత్రులయందు అవయవములలో పోలికలు కనిపించునట్లే పయి భాషలయందు అవయవములయిన పదములలో నిశ్చితములయిన పోలికలు కనుపట్టుచునే యుండును. పయి పోలికలు బహిరంగముయిన శబ్దరూపమునందు మాత్రమే ఉదాహరింపబడినవి. ఇంతియకాక, సోదరుల నడక, మాటతీరు, ఆచార వ్యవహారములు, శౌర్యాది గుణములు - వీనిలో పోలికలు ఉండునట్లే భాషలలోని వాక్యాదిరచన యుండును. ప్రత్యయ సంయోజనమునందును, ఇతరములయిన వ్యాకరణ విషయములందును పోలికలు తప్పక విశేషముగా గోచరించుచునే యుండును.

అట్లే పుట్టుకలో ఉండిన కొన్ని గుణములు కాలక్రమమున కొందరు సోదరులయందు అభివృద్ధి నందుటయు, ఇంకొక కొందరియందు ఓడించుటయు జరుగుచుండునట్లు మూలభాషలో ఉండిన లక్షణములు కొన్నిటిలో అభివృద్ధి పొందుటయు, మరికొన్నిటియందు చాలవరకు నశించి పోవుటయు ఉండునని ఈక్రింద నిరూపించబడును.

1. ప్రాచీనకాలమున ద్రావిడ భాషలు ఏకముగా ఉండినపుడు పదముల తుదిని హల్లు ఉండుట సాధారణముగా ఉండెడిది. అట్టిలక్షణము నేటి అరవమునను, మలయాళమునను అధికముగా కనుపట్టుచున్నది. హళగన్నడమున (అనగా ప్రాతకన్నడమున) ఈ హలంతత అధికము. హాసగన్నడమున (అనగా నేటి కన్నడమున) పదములు చాలవరకు అజంతములుగా మారిపోయినవి. తెనుగు పదములు అన్నియు అజంతములే. తుదిని ఉన్న ఉకారము పోవుటచేత హలంతములు ఏర్పడుచున్నవని, అనగా ఉకారాంత రూపములే మనకు సాధారణముగా వినబడుచుండుటవలన హలంతములయిన 'వనముల్', 'పాల్' మొదలయిన శబ్దములలో చివర 'లు' 'రు' వర్ణములే ఉండిన వనియు, అవియే ప్రాచీనము లనియు, వానియందలి 'ఉ' కారము లోపించిన దనియు మనము తలచుచున్నాము. కాని, చరిత్రాత్మకముగా ఇది సత్యము కాదు.

2. సంస్కృత భాషలో లేనట్టి ఎ, ఒ, ఱ (ఱ) అను వర్ణములు ప్రాచీన ద్రావిడ భాషలో స్వతస్సిద్ధముగా నుండినవి. అట్లు మూలరూపములలో ఉండిన ఈ యక్షరములలో కొన్ని ఆయా భాషలలో నేడు నశించిపోయినవి. 'ఱ' కారము నేటి అరవము, మలయాళము - రెండింటి యందును ఉన్నది హళగన్నడమున చాలచోట్ల అకారము ఉండినది; హాసగన్నడమున నశించినది. అట్లే ప్రాత తెనుగులో చాల స్వల్పముగ కనుపట్టుచుండిన ఈ అకారము నేటి తెనుగునుండి పరిపూర్ణముగా శ్రష్టమయినది.

అట్లు మూలరూపములలో ఉండిన ఈ ట కారము 'ల', 'డ', 'ర', 'వ', 'య' అను అక్షరములలో ఏదో ఒక్కటిగా తెనుగున మారిపోయినది.

తెనుగు	హొవగన్నడము	అరవము	మలయాళము
కోడి	కోళి	కోళ్లి	కోళ్లి
ప్రోలు	హోళలు	పొల్లల్	పొల్లల్
గొయ్యి	కుళి	కుళ్లి	కుళ్లి

ఇతియకాక తెనుగున దంత్య చ జలు తక్కిన సోదర భాషలలో లేనివి క్రొత్తగా కల్గినవి.

8. మూలద్రావిడములో ఒత్తక్షరములును, 'క', 'ష' లును ఉండియుండలేదు. కాని, సంస్కృత సాహచర్యము వలన ఈ యక్షరములు నేటి జన్యభాషలు అన్నింటిలోనికి పోయినవి. సంస్కృత భాషలోని పదములను వాడుక భాషలోనికి తెచ్చుకొనుచుండినపుడు వానియందలి అక్షరములను కూడ తెచ్చుకొనుట కొన్ని యెడల నయినను తప్పదు. కావున ఆ యక్షరములను అన్నిటిని మలయాళము, తెనుగు, కన్నడము అను భాషలు గ్రహించి వానికి తమ వర్ణమాలలో గుర్తులను గూర్చుకొనినవి. అరవము మాత్రమే సంస్కృత పదములను తనయందు చేర్చుకొనుటలో కొంత అనిష్టమును సూచించుచు ఉండినది. సంస్కృత పదములను చేర్చుకొనవలసినపుడు, అనగా తన (అరవము) లోని ఉచ్చారణతో వసుముగా నుండునట్లు మార్చిన వికృత రూపములనే చేర్చుకొనుచుండినది. అరవములోని సామాన్య వర్ణమాలలో నేటికిని ఒత్తక్షరములకును, వర్ణ తృతీయాక్షరములకును, క, ష, న, హ లకును గుర్తులు లేవు. క, ష, యని ప్రతివర్ణమునను మొదటిదానికని, తుదిదానికని మాత్రమే గుర్తులు కలవు. ఇది అరవభాషలో ఉన్న విశేష గుణము.

4. ఈ భాషలు అన్నిటిలో 'నమస్వరత' అను ఒకానొకగుణము ఉన్నది. అవ్యవహితములుగా ఉన్న స్వరము అన్నియు లిన్నములుకాక పూర్వ స్వరములే అగుట దీని లక్షణము. కత్తి + కు అన్నచోట 'కు' వర్ణము లోని 'ఉ' వర్ణము 'ఇ' వర్ణముగా మారి 'కి' అను రూపము పొందుటచే 'కత్తికి' అను రూపము ఏర్పడుచున్నది. అట్లే 'కత్తి + లు' కలసి 'కత్తులు' అను కూపము కలుగుచున్నది. ఈ లక్షణము అన్ని ద్రావిడ భాషలయందును కొంచెమో గొప్పయో ఉన్నను, తెనుగునందు మాత్రము సంపూర్ణముగా స్థిరపడియున్నది.

5. ఈ భాషలయందలి వాక్యరచనయు, 'చేయుచున్నాడు' మొదలగు నమావక క్రియారూపములవంటి రూపములు అన్నియు ఒక్కరితినే ఏర్పడుచున్నవి.

6. ఇందలి నర్వనామములును, సంఖ్యావాచకములును, క్రియార్థకము లయినధాతువులును మిక్కిలి సమీపము లయినరూపములతోడనే ఉండును.

వయవిధముగ అనేకలక్షణములలో నమానములయిన ఈ భాషలు అన్నియు కాలక్రమమున వేరయి లిన్నభాషలయినవి. వీనిలో తెనుగును, హొవగన్నడమును మిక్కిలి దగ్గరగను, అరవమును, మలయాళమును చాల నన్నిహితముగను ఉన్నట్లు కనుపట్టుచున్నవి.

సోదరులు పెద్దవారయి తమకుటుంబములను ప్రత్యేకముగా ఏర్పరుచుకొని వేరువేరు గృహములలో నివసించుచుండియు ఒకరి కొకరు సంబంధమును అనేకవిధముల కల్పించుకొనుచుండురు. ఒకరి కొకరు ధవాదికమును ఇచ్చుకొనుచు, సాహాయ్యము చేసికొనుచు ఉండుటయు, లేక విరోధములు కల్పించుకొని వాదులాడుకొనుచుండుటయు సంభవించు చుండునుకదా!

ఈ భాషలవిషయమున 'వేరువడుట' అనగా ఒకభాష మాటాడువారికి సులభముగా ఇంకొకభాష తెలియకుండునట్లు అవి మారుటయే. అట్లు మారిన భాషలు ఒకప్రధాన భాషనుండి జనించినవి మాత్రమే కాక స్వతంత్రములైన సోదరభాషలును అగుచున్నవి. వానిలో వేర్వేరుగా వాఙ్మయము, కోళములు మొదలయినవి బయలుదేరినచో వాని లిన్నభాషాస్థితి పరిపూర్ణ మనక తప్పదు.

6. ద్రావిడభాషలలో మిక్కిలి ప్రాచీనకాలముననే తమిళము వాఙ్మయస్థితికి వచ్చుటచేత అది ద్రావిడభాషలకు పెద్దక్కయగును. కావున ఆభాషయందలి ఆనాటి పదముల రూపములు ఆనాటిగ్రంథములలో లిఖించబడియుండును. అవి మరి వానిలో మారవు. అయినను, ఆపదములు ఉచ్చారణలో కొంతమారుచునే యుండును. కాని, జనులు చ్రాతను ప్రమాణముగా గ్రహించి, వాడుకను ఆప్రమాణమునుబట్టి దిద్దుకొనుచు ఉండుటవలన ఆవాడుకలోని పదములుకూడ మిక్కిలి వేగముగా మారవు. లిఖితమగు వాఙ్మయములేని భాష మిక్కిలి వేగముగా మారుచునే ఉండును. దీనికి కారణము జనులనుసరించుటకు అంగీకరింపబడిన ప్రమాణము లేకుండుటయే. ఇట్లు తెనుగు ప్రామాణికస్థితికి వచ్చుట క్రీ.శ. 11 శతాబ్దిలో నన్నయచ్రాసిన భారతముతోనే.

ద్రావిడభాషలవలన తెనుగు సారస్వతమున ప్రవేశించిన వాఙ్మయప్రక్రియలు మాత్రమేకాక అనేకమయిన అరవ కన్నడపదములును చేరినవి. ఈ పదములలో కొన్ని మొట్టమొదట అన్ని ద్రావిడభాషలలోను నమానరూపములతోనే ఉండియు, కాలక్రమమున అయాభాషలలో

అంగ్లభాష వలన తెనుగులో కలిగిన మార్పులు

రూపాంతరములను పొంది వేరువేరు పదములవలె భాషించు చొడిగినవి. వానిలో కొన్ని తెలుగులో నశించియున్నవి. అట్టిది మరల తెలుగులో అరవలి, కన్నడిగల సంవర్కమున చేరినవి.

అరవళికేళమందలి క్షైష్ణవసంప్రదాయములవలన అరవ పదములు అనేకము తెనుగున ప్రవేశించినవి. శ్రీకల్లభవ మైన 'తిరు' అను అరవతదమును పూజార్థమున పూర్వ పదముగా అరవములో వాడుట కలదు : తిరువారాధనము, తిరుచూర్లము, తిరువాయ్ మొట్టి, తిరుమాళిగ, తిరుమడి, తిరునాళ్ళు, తిరువీధులు, తిరుక్కట్టి, తిరుక్కల్లుముడు, తిరుక్కాప్పె, తిరుక్కోళము, తిరునామము, తిరుమంజనము మొదలగునవి; తిరువతి, తిరుమల, తిరుత్తడి, తిరుక్కాళత్తి, అను గ్రామముల పేరులును ఇట్లు ఏర్పడినవియే. ఇందు కొన్ని శబ్దములు సంస్కృతమునుండి అరవమునకు వచ్చినవి. ఆ యరవములోని కైకృతులు తెనుగున ప్రవేశించినవి. కాని, స్వతంత్రముగా సంస్కృతమునుండి తెనుగునకు కాతేదు. అశ్వారు, నైనారు, చిరువొండ, రాజనారాయణ విద్దగరాశ్వారు, పేయాశ్వారు, గరుడాశ్వారు, అలతేలుమంగ, మన్నారు, నాంచారి, అళగసింగరి అనునవి దేవతలను, వారిభక్తులను అగువారి పేరులుగా వచ్చినవి.

పసాపడు, సాదము, సాంచారు, వడ, తళిగ, కట్టడి, దోపె, ఇడ్డి, కైరు, పాపాటు, అముధువతి. మొదలగునవి ఘోషన పరిభాషగా వచ్చినపదములు: తిరుయ్యరు, నంది, తంలి మొదలగునవి మతసంప్రదాయమునుబట్టి వచ్చినవి. మొదలియారు, పిళ్ల, కణకుప్పిళ్ళ, అల్లగకు మొదలయినవి ఉద్యోగధర్మమునుబట్టి వచ్చిన పదములు. ఇంతేకాక మల్లూన, పెల్లూన, నంజ, పుంజ, నంగి, పడి, మరక్కాలు మొదలయిన పదములు ఎన్నియో తెనుగున అరవము నుండియే ప్రవేశించెను.

ఇట్లే కన్నడమునుండియు అనేకములయిన పదములును పీఠత్రైవ మధ్య సంప్రదాయముల ననుసరించియు, ఆంధ్ర, కర్ణాటక దేశముల కూడలి వట్టు అయిన విజయనగరము నుండియు, శ్రీకైలాది త్రైవక్షేత్రముల సంబంధము వలనను తెనుగున ప్రవేశించినవి. అరసు, తెలసము, గండ పెండియరము, హెగ్గడి, హొమ్మ, దేవర, బేదలు, ఇల్ల, సాకు, రాయరు, బిడారు, లేకు మొదలయినవి ఇట్టివి.

అరవ కన్నడములు తెనుగునకు సోదరభాషలను, పరి హద్దుభాషలను అగుటవలన ఈ రెండు భాషలకును ఇతర ద్రావిడభాషలగు మలయాళాదులకంటె ఎక్కువ సంబంధము కలుగునునే యుండినది. గం. టో. సో.

అంగ్లభాష వలన తెనుగులో కలిగిన మార్పులు

దేశాపయందయనను రెండువిధములయిన అంశములు ఉండును. మొదటిది : పదములు ; రెండవది : అపదములను కూర్చి వాక్యములను రచించు విధానము. స్వతంత్రము లయినభాషలలో ఈ రెండును స్వతంత్రములుగనే ఉండును. స్వతంత్రముకాని-అనగా ఇంకొకభాషనుండి పుట్టిన-భాషలో తై రెండును జనకభాషలోని అంశములనే దోలి యుండును. భాష అనునది వాక్యముల వమూహము. వాక్యమునందలి రచనాపద్ధతి ఆయాభాషల యొక్క స్వభావమును నిరూపించుటలో ముఖ్యముగా ఉపయోగించును.

ఒకభాషను మాటాడువారు ఇంకొకభాషను మాటాడు వారితో కలిసి మెలసి చాలకాలము పనిపాతముయిన సంబంధము కలిగి యుండునపుడు ఒక భాషయొక్క స్వభావము రెండవదానిలోనికి ప్రాకుచుండును. అంగ్లభాష పాఠకభాష అగుటచే చాలకాలమునుండి వ్యవహారమున ఉన్నది. అది పదజాలము అధికముగ విస్తరిల్లినభాష ; అంతేకాక, మనభాషకంటె భిన్నలక్షణములు కలిది ; దాని

రచనావిధానమును విభిన్నము. కాలక్రమమున అందలి పదములు, దాని రచనావిధానము మనతెనుగులో ప్రవేశించినవి.

తెనుగులోనికి అంగ్లపదములు రెండు విధములుగా చేరి నవి. మూర్ఖులేకయే - ఆ భాషలోని రూపములతో - వచ్చి చేరినవి కొన్ని : వానిని తదృశములు అనవచ్చును. కంటెనీ, లాథురు, బోష్టు, వోటులుక్కు మొదలయినవి ఇట్టివి. మనవారి ఉచ్చారణలో మార్పుచెంది విరూపములు అయినవి కొన్ని. వానిని తదృశములు అనవచ్చును. కలకతీరు, లేకను, వోటలు, కనిష్టిపు మొదలయినవి ఇట్టివి. కలెక్టరు, స్టేషను, హోటలు, కాన్స్టేబిల్ అనునవి ఈ పదముల మూలరూపములు.

ఈ తదృశము తదృశరూపములతో అంగ్లపదములు మన తెనుగుభాషలో ఎట్లు ప్రవేశించినవి ? మనభాషలో తెలుపుటకు వలనుపడని అర్థముగల అంగ్ల పదములను అంగ్లేయులు వ్యవహరించుచుండగా విని వానిని మనము అనుకరింతుము. అట్లు అనుకరించిన పదములు మూర్ఖులేకయ, మూర్ఖు

బెదియు మనభాషలోనికి వచ్చి చేరుచుండును. ఇట్లు అనుకరించుటలో మనభాషలో లేనిపదములనే కాక, మన భాషలో వాడుకయందు ఉన్నపదములను విడిచికూడ వయిభాషలోని పదములను తెచ్చుకొనుచుండుము. *Coast* అంటే *అను దానిని* 'కోస్తునను' అని వాడు చుండుము. దానిని తెనిగించము; అట్లు తెనిగించవలసిన అవకాశమును లేదు. (మా సోదరుడు అమటకు 'మా బ్రదరు' అను వ్యవహారము కలదు). అన్యభాషాపదములు మనకు మిక్కిలి పరిచితములుగా ఉండుటయు, మనవారి వ్యవహారములో ఉండుటయు ఇట్టివాడుకకు కారణములు. వయితరున తెనుగులోనికి వచ్చిన ఆంగ్ల పదములు వేనకు వేలు కలవు. తెనుగులోని పదములను పూర్వకాలమున మనము సంస్కృతమునుండి తెచ్చుకొనుచుంటిమి; ఇప్పుడు ఆంగ్లమునుండి తెచ్చుకొనుచున్నాము. మనము చదువు చున్న విజ్ఞానకాస్త్రములలోని ఆంగ్ల పారిభాషికపదములు అమ్మియు మనకు గ్రహణయోగ్యములగుచున్నవి.

అన్యభాషా పదములు వచ్చి చేరువవుడు వాని ఉచ్చారణకు అనుకూలమయిన అనాంధ్రపర్లములను వచ్చి చేరు చుండును. తెనుగున మొదట ఒక్కరములయిన 'ఖ ఛ ఠ థ ఢ'లును, 'శ ష ఙ జ ట డ'లును ఉండినవి కావు. అవి అన్నియు సంస్కృతపదముల చేరికవలన వచ్చి చేరినవి; కాని, నేడు ఆంగ్లపదములు చేరినను వాని సరియయిన ఉచ్చారణమును తెలుపునట్టి అక్షరములు తెనుగులో లేవు. కావున *Coffee*, *father*, *office* మొదలయిన పదములను 'f' అను అక్షరము యొక్క ఉచ్చారణ తెలుపు అక్షరము తెనుగున లేకపోవుటచే, కాఫీ, ఫాదరు, ఆఫీసు అనియే వ్రాయుచున్నాము. వాని యుచ్చారణమును మాత్రము చాలవరకు ఆంగ్లమునందు వలెనే చేయుచున్నాము. ఇట్లే *act*, *average*, *advocate*, *bank* మొదలగు పదములలోని తొలి 'a' పర్లము యొక్క ఉచ్చారణమును సరిగా తెలుపు నట్టి పర్లము తెనుగులో లేదు. ఆంగ్లము తెలియనివారు ఈ పదములను పలువిధములుగా ఉచ్చరించుచుండురు.

వాక్యరచనయందును మన తెనుగువారు - ముఖ్యముగా ఆంగ్లము చదివినవారు - తెనుగునను ఆంగ్ల వాక్యరచన పద్ధతినే అనుకరించుచున్నారు. 'వాకు నాలుగు పుస్తకము లున్నవి' అనుట తెనుగు పద్ధతి. ఆంగ్లములోని *I have four books* అను ఆంగ్ల వాక్యమునకు ఇది తెనుగు. పై ఆంగ్ల వాక్యమును అనుకరించి 'నేను వాలుగు పుస్తక ములు కలిగి యున్నాను' అని వ్రాయుదురు. *This is a book* అను వాక్యమునకు 'ఇది పుస్తకము' అనుట తెనుగు పద్ధతి. కాని, 'ఇది ఒక పుస్తకము అయి ఉన్నది'

అనుట ఆంగ్లానుకరణము. *This is called a goat* - దీనికి 'ఇది మేక', 'దీనికేరు మేక', 'ఇది మేక అనబడును' అనుట తెనుగునకు సహజములు. 'ఇది మేక అని పిలువ బడిచున్నది' అపివ్రాయుట ఆంగ్లానుకరణము: 'పిలుచు' అను భాకువు పిలువగా వలకు వ్యక్తులకు ఉపయోగించు టయే - 'అహోనము' అను అర్థమున వాడుటయే - తెనుగున సిద్ధము. వామ విధేకమునకు 'అను' భాకువును వాడుట జాతీయము. *He is angry with me* అను వాక్యము నకు 'అతనికి నాపై కోపము' అనుట తెనుగు నుడి కారము. 'అతడు నాతో కోపమున ఉన్నాడు' అనుట ఆంగ్లమును అనుకరించిన తెనుగు. *This man and that man came* - దీనికి 'ఈ మనుష్యుడును మరియు ఆ మను ష్యుడును వచ్చిరి' అనుట ఆంగ్లానుకరణము. 'అతడును ఇతడును వచ్చిరి' అనుట తెనుగు నుడికారము. *And* అను పదమునకు తెనుగున 'ను' పర్లము కలదు. 'మరియు' అనునది వాడుట ఆంగ్లానుకరణము. *I give him encourage ment* అనుదానికి 'అతనిని ప్రోత్సహించుచున్నాను' అని కాని, 'అతనిని ప్రోత్సహము చేయుచున్నాను' అని కాని వ్రాయుట తెనుగు పద్ధతి. 'ప్రోత్సహము ఇచ్చుట' అనునది ఆంగ్లపద్ధతి. ఇట్లే 'దోహదము చేయుట' తెనుగు తీరు. 'దోహదము ఇచ్చుట' అనునది ఆంగ్లము తీరు. దోహదము ఒక పని. దానిని చేయుట అనునది తెనుగు వాడుక. వాక్య రచనా విధానమునకు వయని చూపిన ఉచారణములు దిక్పాత్రములు.

తెనుగు విభక్తులు కారుమారగుట, క్రొత్త సముచ్చయ ములను కల్పించుట, ప్రాత త్రియలను నూతనార్థములలో వాడుట మొదలయినవి వేటి తెనుగున ఏర్పడుచున్నవి. ఇందుకు కారణము అధికారుల అజ్ఞాపక్రములు, ప్రకట నలు, పత్రికలకు ప్రకటనార్థము చేరు వార్తలు, రేడియో లకు అందునట్టి వ్యాసములు, నిత్యవయోగకరములగు విజ్ఞాన విషయములు మొదలగునవి ఇంచుమించుగ ఆంగ్ల ములో ఉండుటచే, వాని భాషాంతరీకరణమున భాషాంతరీ కరణ ఎప్పటి కప్పుడు ఆంగ్ల రచనములోని భావమును కరణి తెనుగున అచ్చుపోయవలసి వచ్చుచుండుటయే. ఇట్లు చేయు టలో ఇట్టివే ఇతరము లనేకము తెనుగున ప్రవేశించు చున్నవి. ఒక ఉపన్యాసములో *The scheme is being given its final shape* అని ఇంగ్లీషున ఉండగా 'ఈ ప్రణాళికకు తుది రూపము ఈయబడుచున్నది' అని తెనిగింపబడినది. 'ఈ ప్రణాళిక సిద్ధమగుచున్నది' అని కాని, 'సిద్ధము చేయబడుచున్నది' అని కాని చెప్పుట తెనుగురీతి.

వ్యావహారిక భాషా వునః ప్రతిష్ఠాపనము

తెనుగు వ్యాకరణము కూడ అంగ్ల వ్యాకరణమువలన చాలవరకు మారిపోయినది. తెనుగు వ్యాకరణమున పూర్వ కాలమున లేని మాతన విషయములు, సంప్రదాయములు మిక్కిలిగా అంగ్ల భాషా సంప్రదాయముల ననుసరించి ప్రవేశించినవి. ప్రాచీనాంధ్ర గ్రంథములలో లేని వాక్య విరామ చిహ్నములు (., : ; ; ? !) మొదలగునవి అంగ్ల భాషను అనుసరించి తెనుగున ప్రవేశించినవి. పూర్వులు చెప్పిన భాషాభాగములు మాత్రమే కాక వేటి తెనుగు వ్యాకరణములో సముచ్చయములు, ఆశ్చర్యార్థకములు మొదలయినవి ప్రవేశించినవి. వాక్య విభజనములో ప్రాచీనులు చెప్పి 'పంక్తిష్ట వాక్యము, ద్వంద్వ వాక్యము, సరళ వాక్యము' అనునవి ప్రవేశించినవి. ఇవి Compound, Complex, simple-sentences అను అంగ్ల పదములకు తెనుగుగా తెనుగు వ్యాకరణములోనికి ఎక్కినవి. ఇట్లే కొన్ని ప్రాచీన వ్యాకరణ సిద్ధాంతములును మారిపోవు చున్నవి. వేటి విద్యా విధానమున వ్యావహారిక భాషావాదమునకు ప్రాముఖ్యము ఏర్పడుటకు కూడ కొంతవరకు అంగ్ల భాషా సాహచర్యము ఉపకరించుచున్నది. అంగ్లమునందలి

భాషా చరిత్ర గ్రంథములు చదివి భాష నిరంతరము మారుచుండును అని గ్రహించుట, శిష్టలైనిక వ్యవహారమునకును, గ్రంథ వ్యవహారమునకును విశేషము భేదము ఉండరాదనుట, ప్రాచీనమయిన భాషను వ్రాయరాదనుట మొదలయిన అభిప్రాయములు అంగ్లభాషా సాహచర్యమున బలపడి తెనుగు భాషయొక్క రూపమును మార్చివేయుచున్నవి. మన వేషభాషలు, మన యాచారములు, మన ధర్మములు మొదలయినవి అన్యజాతి సంస్కరణమువలన మారుచున్నట్లే మన భాషయు అన్యభాషా సంస్కరణమువలన మారుచున్నది. ఇట్లు మారుట సహజము. మారగూడదని కాని, మారినదానిని గ్రహింపమని కాని, ప్రాతపద్ధతినే వట్టుకొని వ్రేలాడుట కానివని. అయినను, భాష మారుచున్నది కదా అని దానిని వికృతముచేసి, దాని రూపమును ప్రయత్నపూర్వకముగా చెరచుటయు యుక్తము కాదు. భాషా పరిణామము సహజము. అది మందముగా జరుగును. ఆ వేగమును మనము హెచ్చింపవలెను; తగ్గింపవలెను. గం. జో. సో.

వ్యావహారిక భాషా వునః ప్రతిష్ఠాపనము

ఈ కళాక్షారంభములో భారతదేశమందు ఇతర ప్రాంతాలలో వలె తెలుగుదేశములోకూడ మాతన భాషోదయమయినది; స్వతంత్రతాభావము పొడచూపినది. సమస్త విషయములూ పరిశీలనచేసి, పరిశోధించి సత్యము తెలుసుకోవలెననే ఆసక్తి ఆరంభమయినది. సాహిత్యములోనూ, ఇతర లలితకళలలోనూ సృజనాప్రవృత్తి వ్యక్తము కాజొచ్చినది. తొలిప్రపంచ మహాసంగ్రామము అంతమయే సరికి ఈ మాతన సంఘటనము స్పష్టరూపము ధరించినది. తెలుగుభాషావిద్యా సాహిత్యరంగాలలో ఏర్పడ్డవరిస్థితులు, సంభవించిన పరిణామాలు ప్రస్తుతవిషయము. గురజాడ వెంకటస్వారావుగారి కన్యాకులము, కందుకూరి వీరేశలింగం పంతులుగారి ప్రహసనాలు, వేదం వెంకటరాయశాస్త్రిగారి ప్రకాశరుద్రీయము తెలుగు జీవచ్ఛాపకుగల శక్తిని, మాధుర్యాన్ని ప్రదర్శించి రుచి గొల్పినవి. ఆభాషకూ, నాటి ఇతర వచన గ్రంథాలలోనిభాషకూ ఉన్న భేదము గమనించిన విద్యాధికులలో కొందరికి, సాహిత్యదేశాలలోని ప్రముఖభాష స్థితిగతులు గమనించినవారికి, ప్రజల కెంతో అక్కరకు వచ్చే యీ వాడుక భాషలోకాక, ప్రాచీనకావ్య భాషలో విద్యాబోధ

నమూ, వచనగ్రంథాలు వ్రాయడము యుక్తము కాదనీ, ప్రయోజనకారి కాదనీ తోచినది. ఇంగ్లండులో ఇంగ్లీషు, ఫ్రాన్సులో ఫ్రెంచి ఎట్లు గ్రంథరచన కుచయుక్తము లవుతున్నవో అట్లే తెలుగుదేశములోగల పెద్దలు నోటను పలికే తెలుగుభాషలో గ్రంథరచన సాగించి నోటి మాటా, చేతి వ్రాతా ఒకదాని కొకటి పోషకముగాచేసి రెంటికీ సమముగా ప్రవృత్తి కలిగించి, వ్రాసేదే కాక, మాటలాడేది కూడా సభ్యభాషే అన్న గౌరవము తెలుగుకు నిలబెట్టవలెననే సంకల్పము వ్యావహారిక భాషావాదులకు కలిగింది. వ్యవహారసిద్ధమయిన భాషలో విద్య బోధించక పోవుట వల్లనే సరసమయిన స్వతంత్ర రచనలు వెలువడకుండా ఉన్నవనీ, విశ్వకళాపరిషద్విద్యలో ఉత్తీర్ణులై ఎంతో విజ్ఞానము గడించినవారుకూడా తాము నేర్పిన విషయము ప్రజలకు వారిభాషలో అందించలేక పోతున్నారనీ విద్యా శాఖవారికి స్పష్టమయినది. సరిగా అదేశాలములో, అనగా 1910,11 సంవత్సరము లలో విద్యావిధానములో కొన్ని మార్పులు వచ్చినవి. మెట్రీక్యులేషనుకు బదులు స్కూలుఫైనలున్ను, ఎఫ్,ఎకు బదులు. ఇంటర్మీడియేటున్ను ప్రవేశపెట్టి వాటి పాఠ్య

ప్రచారికలో తెనుగులో వ్యాసరచనకు తావు కల్పించినారు. వ్యాసరచనకు మార్గదర్శకముగా ఉపకరించవలెనని వచన గ్రంథములు పాఠ్యములుగా పెట్టుటకు సంకల్పించినారు. స్కూలు ఫ్రైనలు పరీక్షలో విద్యార్థులు తమవ్యాసములు గ్రాంథిక భాషలో అయినా, వ్యావహారిక భాషలో అయినా వ్రాయవచ్చునని ప్రకటించి వ్యావహారిక భాషా రచనకు మార్గదర్శకముగా చెట్టి లక్ష్మీనరసింహంగారు వ్రాసిన 'గ్రీకు మిత్తులు' అనే గ్రంథము పాఠ్యభాగముగా నిర్ణయించినారు. ఈ నిర్ణయముపట్ల దేశములో శీఘ్రమయిన ప్రతిఘటన బయలుదేరినది. అది చూచి ఇంటర్మీడియేటులో వ్యాసరచన ఎట్టి భాషలో చేయదగునో పర్యాయలోచనచేసి పలవో చెప్పటకు మద్రాసు విశ్వవిద్యాలయము నిండికేటు వారు 'ఇంటర్మీడియేటు కాంపోజిషను కమిటీ' అనే ఉప సంఘమును, నలుగురు వ్యావహారిక భాషా వారులు, నలుగురు గ్రాంథిక భాషావారులు, ఇద్దరు మధ్యవర్తులు మొత్తము పది మంది సభ్యులతో ఏర్పాటుచేసినారు.

వ్యావహారిక భాషా వాదమును పదగొట్టుటకే 1912లో ఆంధ్రసాహిత్య పరిషత్తు అనే సంస్థ ఏర్పడినది. మహారాజుల ప్రధానపోషకత్వముతో, జమీందారుల అండతో, ప్రభుత్వములో పలుకుబడిగల కార్యసాధన చతురులతో నిర్మించిన పరిషత్తు వ్యావహారిక భాషనూ, దాని ప్రవర్తకులనూ, గ్రామ్యమనీ, గ్రామ్యవాదులనీ పేరు పెట్టి నిరసించి ఆంధ్ర సాహిత్యపరిషత్తు తృప్తికాముఖమున ప్రబలప్రచారము చేయుచుకాక సభలలో తీర్మానములు చేసి, వెలకొలది సంవత్సరములతో మహాజరు లందఱేసి ప్రభుత్వముపైన చాలా ఒత్తిడి కలిగించినది.

'కాంపోజిషను కమిటీ' లో కూడా కొంత తంక్రాంతము జరిగినది. నలుగురు కొత్త సభ్యులను చేర్పించి గ్రాంథిక భాషావారులు తమ పక్షమునకు అధికసంఖ్యా బలము సమకూర్చుకొని, అంతకు ముందు ఆ కమిటీవారంగీకరించిన 'గ్రాంథిక భాషలోను, వ్యావహారిక భాషలోను గల కల్పరూపములను విద్యార్థులు తమ వ్యాసరచనలో ప్రయోగించవచ్చును' అనే తీర్మానమునకు 'గ్రాంథిక వ్యావహారికముల రెంటును సమముగా సుందే రూపములను' అనే వివరీకారము కల్పించి తొలుతటి తీర్మానమును నిరర్థకము చేసినారు. అల్ప సంఖ్యాకులయిన వ్యావహారిక భాషావారుల మాట సాగుటకు అవకాశమే లేకపోయినది. 1914లో మద్రాసు యూనివర్సిటీ నిండికేటు వారు వ్యావహారిక 'భాషావాదమును ప్రస్తుత పరిస్థితులలో అంగీకరింపజాలము' అని తీర్మానించుటతోనూ, ప్రభుత్వ విద్యాశాఖవారు స్కూలు ఫ్రైనలు పరీక్ష విషయములో

'వ్యావహారిక భాషలో వ్యాసరచన సాగించవచ్చు' నని తొలుత యిచ్చిన అనుమతిని రద్దు చేయుటతోనూ వ్యావహారిక భాషావాదము అప్పుడు అపజయము పొందినది.

అందువల్ల వ్యావహారిక భాషావాదులకు ఒక విధమైన నైరాశ్యము కలుగగా గిడుగు వెంకట రామమూర్తి పంతులుగారు సహజమైన కార్యదీక్షతోనూ దక్షతతోనూ తమ వాదమును బలపరచుకొనుటకు సమస్త సాక్ష్య సమాచారములూ, ఆధారములూ సమకూర్చుకొని తమవాదము దేశాభ్యుదయ సాధక మనే సంపూర్ణ విశ్వాసముతో జైత్రయాత్రకు బయలుదేరినట్లు, తెలుగుదేశములో వాడున్న కళాకాల లన్నిటికీ పోయి కళాకాలాధికారుల తోడ్పాటుతో అధ్యాపక వర్గములను సమావేశపరచి వారి సమక్షాన వ్యావహారిక భాషావాద స్వరూపమును సోపవత్తికముగా, సనిదర్శనముగా తెలియజెప్పి సాక్ష్యపత్రములూ, అభిప్రాయములూ సేకరించినారు; అంతేకాక, దేశము నలుమూలలా సంచారముచేసి ప్రసిద్ధ పండితులతో వాదోపవాదములు చేసి వారిని సుముఖులను చేసుకొన్నారు; సభలలో ప్రజలకు తమ వాదము నచ్చజెప్పి సానుభూతి సంపాదించుకొన్నారు.

ఈ వాదము వెల్లడి అయినకొద్దీ అనుయాయుల సంఖ్య క్రమక్రమముగా పెరుగుతూ వచ్చినది. 1918లో కొవ్వూరిలో జరిగిన ఆంధ్ర సారస్వత వార్షికోత్సవ సభలో రామమూర్తి పంతులుగారు తమ వాదమునుగూర్చి మహోపన్యాసము చేసి పండితామోదము గడించినారు. ఆ సందర్భములోనే వీరేశలింగం పంతులుగారి ప్రశంసకు పాత్రులగుట, దానిని పురస్కరించుకొని వారి కీవాదములో ప్రోత్సాహము కలిగించుట, వారే అధ్యక్షులుగా 1919లో వర్తమానాంధ్ర భాషాప్రవర్తక సమాజము నెలకొల్పుటా జరిగినవి. ఆ సమాజోద్దేశములు ఇవి :

- (1) వ్యావహారిక భాషకున్న, గ్రాంథిక భాషకున్న ఇప్పుడున్న వ్యత్యాసము సాధ్యమైనంతవరకు తగ్గించి, భాష సులభముచేయుట.
- (2) జ్ఞానాభివృద్ధికై వ్రాయు గ్రంథములలో సాధ్యమైనంతవరకు వ్యవహారములో ఉన్న రూపములే ఉపయోగించి వ్యవహారములో లేనివి విడిచిపెట్టుట.
- (3) వ్యవహారములో ఆవశ్యకములు కాకుండ ఉపయోగించుచున్న అన్యదేశ్యములను విడిచి ఆవశ్యకములైన పదములనే చేర్చుకొనుట.
- (4) పై ఉద్దేశములను అనుసరించి గ్రంథములు వ్రాయుట.

వ్యావహారిక శాసనా పునః ప్రతిష్ఠాపనము

ఈ సమాజము ఏర్పడిన మురిమూడు మాసములకే (37-5-1919 తేదీ) ఏకేశరింగం పంతులుగారు కాలధర్మ మొందినారు. వారింకా కొంతకాలము జీవించిఉంటే తెలుగుభాషకు ఎంత మేలు కలిగేదో వారు తమ స్వీయ చరిత్రతో వ్రాసిన ఈ క్రింది వాక్యములు స్పష్టము చేస్తున్నది:

'పూర్వ వ్యాకరణము లన్నియు వద్యకావ్య రచన కొరకే, వచన కావ్యములు లేని కాలములో పుట్టినవగుట చేత అందరి లక్షణము లనేకము వచన కావ్యాభివృద్ధికి తగని పనియు, ఇప్పటి కాలమునకు తగినట్టుగా వ్యాకరణము మార్పుకోవలయు పనియు నే ననుకొని ఈ కాలమున కును, వచన రచనాభివృద్ధికిని తగినట్టుగా ఒక నూతన వ్యాకరణమును వ్రాసి దానికి లక్ష్యముగా ఒక వచన కావ్యమును చేయవలెనని వలమాలు తలపోసితిని. అయినను వృద్ధుడను, దుర్బల శరీరుడను నగుటచేత అట్టిపని నాకు ఇప్పుడు సాధ్యము కాదేమో! కాదననే! ఈ కృత్యానుగ్రహము ఉన్న యెడల సాధ్యము కావచ్చును.'

వారి నిర్వాణమువల్ల తీవ్రమయిన లోపము కలిగినది. ఈ కాలములోనే సాహితీ సమితి వెలకొని అత్యుత్తమములైన వలలు, కథలు, వ్యాసములు, వద్యకావ్యములు, గేయములు 'సాహితీ' పత్రికలోనూ, విడి గ్రంథములుగాను ప్రకటించి వ్యావహారిక శాసనాభిరుచి, నవ్య సాహిత్యాభిరుచి పెంపొందించినది. కారణ, భారతి మొదలయిన ఉత్తమ సాహిత్య పత్రికలున్న గ్రాంథిక భాషతో పాటు వ్యావహారిక భాషకు ఆదరము చూపినవి. గుంటూరు పత్రిక, స్వతంత్ర, సుజననంజని మొదలయిన పత్రికలు, మాలవల్లి మొదలయిన వలలు ప్రజలను అత్యంతముగా ఆకర్షించి వ్యావహారిక శాసనా ప్రయోజనమును నిరూపించినవి. అసహాయోద్యమము వ్యావహారిక భాషను అలంబనము చేసుకొని తనతోపాటు దానినీ లేవనెత్తినది. ఈ వాదము ఇట్లు దేశములో వ్యాపించి అనేకులకు ఆకర్షకమయినది. అదివరకు తీవ్రముగా ప్రతిఘటించిన పండితులు కొందరు ఈ వాదము చేట్టి తోడైవారు. వ్యావహారిక శాసనాభివృద్ధికి, నవ్యసాహిత్య పృష్టికి నవ్య సాహిత్య పరిషత్తు అవతరించినది.

1938 సంవత్సరము నవంబరులో రాజమహేంద్రవరమున డిడుగు వెంకట రామమూర్తి పంతులుగారి సభ్యత్వము జన్మ దిశోత్సవము జరిగినపుడు నవ్యసాహిత్య పరిషత్తువారు వ్యావహారిక శాసనా పునఃప్రతిష్ఠావనోద్యమములో పంతులుగారు చేసిన అపారకృపికి గౌరవ మోచకముగా 'వ్యావహారిక సంగ్రహము' అనే సమ్మాన సంపుటము సమర్పించారు.

వారి రచనలను వ్యాసావళి, గద్యచింతామణి, ఆంధ్ర పండిత భిషక్కుల శాసనా భేషజము, కాలకవికరణ్యము అను నాలుగు గ్రంథములుగా ప్రకటించినారు. ఈ నాలుగున్న వ్యావహారిక శాసనాభాదమును వివరించుటకు ఉద్దేశించినవే అయినా ఒకొక్కచానిలో ఒకొక్క ప్రత్యేకమార్గ మవలంబించుట జరిగినది.

'వ్యాసావళి'లో తక్కిన జీవచ్ఛావలకలెనే తెలుగు కూడా నానాటికే మారుమూలమైనదనీ, కవులు కాము అలవర్చుకొన్న కావ్యభాషతోపాటు తమకాలములో శిష్ట వ్యవహారవిధముయిన భాషకూడా గ్రహిస్తూవచ్చినారనీ, నేటి రచయితలుకూడా నాటి శిష్టాచారమే పాటించి నేటి వ్యావహారిక భాషలో గ్రంథములు వ్రాస్తే శాసనాప్రయోజనము చక్కగా వెరవేరగల దనినీ నిరూపించినారు.

'గద్యచింతామణి'లో పూర్వులు వ్రాసిన పురాణ వచన గ్రంథములు, లక్షణగ్రంథములు, వ్యాఖ్యానములు, టీకలు, వివిధకావ్య గ్రంథములు, దేశచరిత్రలు, భానపద వృత్తాంతములు, వార్తాపత్రికలు, భాననములు, కథలు, బదిపుస్తకములు మొదలగు సకలవిధ వచన రచనములను వ్యావహారిక భాషలోనే ఉన్నవని ఆయాగ్రంథములలోని భాగములు నిదర్శనముగా చూపి సిద్ధాంతీకరించి చిన్నయ మూరివరకున్న ఇదే వచన రచనా సంప్రదాయమని నిరూపించినారు.

'ఆంధ్రపండిత భిషక్కుల శాసనాభేషజము'లో గ్రాంథిక భాష 'అనిపేరుపెట్టి పండితులు కొనియాడే భాష యొక్క స్వరూపము ఇదమిత్థమని నిర్ణయించుటకు విలాలేనిదిగా ఉన్నదనినీ, వ్యాకరణములు వరప్రవరులుకొరముగాను, అననుగ్రముగాను ఉండుటవల్ల ఏది తప్పి ఏది ఒప్పి నిర్ధారణచేయుట దుష్కర మనినీ, పేరు ప్రతిష్ఠలు జంపా దించుకొన్న పెద్దపెద్ద పండితులే ఒకరిగ్రంథముతో ఒకరు చేసేవేలు తప్పులు చూపి, ఒకరిభాష ఒకటి రోషభూయిష్ట మని నిందించుటవల్ల అట్టివారికే సాధ్యముకానిభాష సామాన్యం కలవడజాలదనీ, అందులో స్వతంత్రరచన సాగుట సాధ్యము కాదనీ, నేటికాలములో గ్రాంథిక భాషలో నిర్దుష్టముగా వ్రాసిన గ్రంథము ఒక్కటయినా కనబడుట లేదనినీ నిరూపించినారు.

'కాలకవికరణ్యము'లో ప్రాచీన కవి ప్రయోగములు తెప్పగా పరిశీలించక, కేవలము అదనుగ్రములుగా ఉన్న పూర్వ వ్యాకరణములు మాత్రమే చదివి, పండితులు ఏయే కర్మరూపములను లక్షణవిరుద్ధములుగాను, గ్రామ్యములుగాను ఎంచి నిందించినారో ఆయాకర్మరూపములు కవుల కావ్యములలో పందలకొందిగా ప్రయుక్తములయిన

వనినీ, వ్యాకరణము ప్రయోగమూలము కనుక కవి ప్రయోగము లక్షణము కంటెను బలవత్తరమైన దనినీ, లక్షణములో చెప్పకపోయిన యెడల లక్షణమే అవమ గ్రమూ, దుష్టమూ అవవలెనుగాని కవిప్రయోగములు నింద్యములు కా వనినీ నిరూపించి, అట్టి రూపములను భాషాతత్వప్రదర్శన పూర్వకముగా సాధించి ప్రతిపక్షులు ప్రతిఘటించుటకు విలువదనట్టుగా కావ్యములనుండి వందల కొలదిగా ప్రయోగములు చూపి వాటి నిర్దుష్టత్వము నిలబెట్టినారు.

ఈ గ్రంథముల మూలముగా వ్యావహారిక భాషా విషయమున గొప్ప కనువిప్పు కలిగినది. 1940 సంవత్సరము నాటికి వ్యావహారికభాష తెలుగుదేశములో బహుజన సమ్మతమై అన్ని రంగములలోనూ బహుళవ్యాప్తి పొంది నది. దిన పత్రికలు, వార పత్రికలున్న సంపాదకీయము లతో సహా సంపూర్ణముగా వ్యావహారిక భాషనే ఆక్రమించినవి. బడులలో పాఠ్యగ్రంథములుగా పెట్టుట కుద్దేశించి రచించిన గ్రంథములు తప్ప తక్కిన వచన సాహిత్యము - నవలలు, నవలికలు, కథలు, కథానికలు, నాటకములు, నాటికలు, ఏకాంకికలు, విమర్శలు, చరిత్రకాస్త్రాది గ్రంథములు - వ్యావహారిక భాషలో వ్రాయుటే పరిపాటి అయినది. విద్యావ్రచార సాధనములుగా ప్రతిష్ఠ గడించు కొంటున్న సినిమా, రేడియోలు వ్యావహారిక భాషనే సాధనముగా ఎంచుకొన్నవి.

1940 సంవత్సరము జనవరి 15వ తేదీని మద్రాసులో పత్రికా రచయితల సమావేశములో రామమూర్తి పంతులు గారు రోగవీడితులై ఉండినీ తమ తుది విన్నవము వలికి 22వ తేదీని దివంగతులైనారు. వ్యావహారికభాష పత్రికా ప్రచురణములోనూ, జనసామాన్యములోనూ అంగీకృతమై

వ్యాప్తి పొందినందుకు తమ సంతోషము తెలియజేసి 'విశ్వవిద్యాలయముల వారున్ను, విద్యాభ్యాసవారున్ను ఇంకా వ్యావహారికభాష గ్రహించలేదు. కాని వా వాదము పరియైన దన్న విశ్వాసము నాకు పూర్తిగా ఉండుటవల్ల ఎప్పటికయినా వారున్ను వా వాదము పూర్తిగా అంగీకరించక పోరన్న సమ్మతం నాకు కలదు' అని తమ ప్రసంగము ముగించారు.

నాటికి నేటికి పరిస్థితులు మారినవి. ప్రభుత్వాస్థానాంధ్ర కవులై యుండిన చెళ్లపిళ్ల వెంకటకాశ్రిగారు పరపమైన నేటి వ్యావహారికభాషలోనే వచన రచన విరివిగా పొగించినారు. వారివలెనే నేడు ఆంధ్రదేశములో గొప్ప కవులు, పండితులు అని ప్రఖ్యాతి పొందినవారు చాలామంది తమ పద్య రచనలూ, వచన రచనలూ పరపమైన నేటి వాడుక భాషలోనే సాగిస్తున్నారు. శువిధముగా దేశములో వ్యాపించివున్న వ్యావహారిక భాషను విశ్వవిద్యాలయములుకూడా చేపట్టుట సముచితము.

వాడుక భాషలో ఒకే పదమునకు తెక్కు రూపము లున్నప్పటికి వాటిలో ఏదీన్ని అగ్రాహ్యము కాదు. ప్రతి రూపమునకును రచనలో స్థాన మున్నది. ఆ స్థానమును ప్రకరణమే నిర్ణయించగలదు. వాటకములు, కథలు మొదలయిన రచనలలో పాత్రోచిత భాష రసవంతమయినది. పాత్రోచితమైన పదము ఎట్టి రూపముగలదయినా వాడుక చేయవచ్చును. సాహిత్యవేత్త వాడుకలో ఉన్న రూపము లలో సంప్రదాయనిర్ణయైన రూపమునకు చేరువగా ఉన్న దానిని తన రచనములో ప్రయోగించుట మేలు. దానివలననూ, విశ్వవిద్యాలయములు చేపట్టుటవలననూ నేటి వాడుకభాష నేటి గ్రాంథిక భాషగా రూపొంది గౌరవా ర్హత పొందగలదు. గి. వెం. పి.



తెలుగుదేశ చరిత్ర

ఆధారములు

ప్రాచీన దక్షిణహిందూ దేశ చరిత్ర వలెనే ప్రాచీన ఆంధ్రదేశ చరిత్రకూడ ఇంకను నిర్మాణదశలోనే ఉన్నది. చరిత్రరచనకుగల సాధనసామగ్రి అధికముగనే ఉన్నది; కాని దానిని ఉపయోగించుకొని చారిత్రక విషయములను నమనవ్యయము చేయుటలోను, తగిన రీతిని మనదేశచరిత్ర రచించుటలోను ఇంకను తగినంత కృషి జరుగలేదు. చరిత్ర నిర్మాణములో కృషిచేయువారు చాల తక్కువ; ప్రత్యేక కృషి చేసి విషయమును గ్రహించవలసిన చరిత్ర సాధనములు ఎక్కువ. అయినను గడచిన ముప్పది నలువది సంవత్సరములలో ఇరిగిన కృషి సాధారణమైనది కాదు. ఇందువల్ల మనదేశచరిత్రను గురించిన విషయము నలువ రేండ్ల క్రిందటికంటె మనకు ఇప్పుడు ఎక్కువగా తెలియుచున్నది. ఇంకను మనదేశచరిత్రమును గురించి ఎక్కువ పని జరుగవలసియున్నది.

కాననములు

మనదేశచరిత్ర నిర్మాణమునకు గల ఆధారములు అన్నిటిలోనికీ ముఖ్యములయినవి, ప్రామాణికములయినవి కాననములు. మనదేశములో దొరకిన ఆత్యంత పురాతన కాననములు యౌర్యవంశజుడయిన అశోక చక్రవర్తిని. ఇవి హైదరాబాదులోని మాన్సిల్లోను, కర్నూలు జిల్లాలోని యెర్రగుడి, రాజలమందగిరులలోను, కళింగములోని తాగడ, ధౌలిలోను కానవచ్చినవి. అశోక చక్రవర్తి క్రీస్తుకు పూర్వము మూడవ శతాబ్దమునాటివాడగుటచేత ఈ కాననములను ఆనాటివే; రెండువేల సంవత్సరములకు పూర్వపువి. ఈ యశోకచక్రవర్తి కాననములవల్ల అతని సామ్రాజ్యము దక్షిణదిశకు ఎంత మేర వ్యాపించినదో తెలియుచున్నది. అశోకుని కాననములు మన తెలుగుదేశములో కాన్పించినను, అవి మొత్తము మీద హిందూదేశ చరిత్రమునకు సంబంధించినవి కాని తెలుగుదేశచరిత్రకు ఉపకరించునవి కావు.

అశోకుని శిలాకాననములకు తరువాత ఇంచుమించుగా అంతప్రాచీనమైనవి కట్టిప్రాలువద్ద దొరకిన ధాతుకరండము మీది కాననములు. ఇవి క్రీస్తుపూర్వపు తుది శతాబ్దముల నాటివి. వీనివల్ల ఆనాటికే తెలుగుదేశములో శౌద్ధము పరివ్యాప్తమయినట్లు స్పష్టమగుచున్నది. తెలుగుదేశము

నకు సంబంధించినవైనను కాతవాహన నృపకుల తొలి కాననములు పడమటి దక్కనులోని కాలై, చానిక, కన్నేరీల వద్దనున్న గుహాలయములలో కానవచ్చినవి. అమరావతి స్తూపమున కానవచ్చిన శిలాకానము లన్నియు వేరు వేరు వ్యక్తులు బుద్ధునిమీది కత్తిపెంపున శౌద్ధస్తూపమునకును, శౌద్ధసంఘమునకును చేసిన రాసములను తెలుపును. ఆ కాలములో తెలుగుదేశమున వ్యాపించిన శౌద్ధ ధర్మ సంప్రదాయమునకు చెందిన విషయములును, కొంతవరకు ఆనాటి జనుల యాచార వ్యవహారములను వైనుడిచిన కాననములవలన తెలియవచ్చును.

ఇక్ష్వాకునృపకుల కాలపు కాననములవలె అందమయిన కాననములు తెలుగుదేశములో అంతకు పూర్వము కాని, తరువాతను గాని కానరావు. ఇక్ష్వాకులకు వీడవ తెలుగు దేశమును వల్లపులు, బృహత్పలాయనులు, కాలంకాయనులు, ఆనందగోత్రులు పరిపాలించిరి. అశోకునికాలము నుండి ఇక్ష్వాకులకాలము చివరివరకు - అనగా క్రీస్తుకు పూర్వము మూడవశతాబ్దమునుండి క్రీస్తుకము మూడవ శతాబ్దాంతమువరకు - మాత్రమే కాక తరువాత మరికొంత కాలమువరకు కూడ తెలుగుదేశములో కానవచ్చు కానన భాష ప్రాకృతము. ఆనాటి ప్రజల భాషలకు ప్రాకృత మన్నది సామాన్యనానుము. క్రీస్తుకము నాలుగవ శతాబ్దములో రాజ్యముచేసిన మొదటి పల్లవ, మొదటి కాలంకాయన, మొదటి ఆనందగోత్ర, బృహత్పలాయనుల కాలముకాలములలో వైతము ప్రాకృతమే కానవచ్చును.

ఇక్ష్వాకుల కాలమునకు తరువాతి నుండి కానవచ్చినవి కాలముకాలములు. కాలముకాలములు అనగా రాగి రేకుల మీద వ్రాసిన కాననములు. కాననములను శిలల మీదను, రాగి రేకుల మీదను మాత్రమే కాక బంగారు రేకుల మీదను, వెండిరేకులమీదను, తుదకు ఇత్తడి, ఇనుప రేకులమీదను, కంచురేకులమీదను వ్రాయవారు. మన దేశములో బంగారు రేకులమీదను, ఇనుపరేకులమీదను, వ్రాసినవి దొరకలేదు. దేవాలయములలో స్వామికి అభిషేకము చేయు కంచు ధారాప్రాతలమీదను, కంచు విగ్రహముల పీఠములమీదను చెక్కిన కాననములు కలవు. విజయనగరాధీశ్వరుడయిన శ్రీరంగరాయల కాననము

ఒక్కటే వెండిరేకులమీద లిఖించినది తెలుగుదేశములో దొరికినది. ప్రాకృతభాషా శిలాశాసనములకు తరువాత తెలుగుదేశములో విరివిగా కావనచ్చినవి తామ్ర కావనములు.

పౌరాణిక హిందూమతముతోను, వైదిక సంస్కృతి పునరుద్ధరణముతోను తామ్రకావనములు వాడుకలోనికి తచ్చినవి. వైదికసంస్కృతి పునరుద్ధరణముతో సంస్కృతము నకును, వేదవిదుడయిన బ్రాహ్మణునికిని ప్రాముఖ్యము కలిగినది. తామ్రకావనభాష సంస్కృతమయినది. సాధారణముగా వ్రేతితామ్రకావనమును బ్రాహ్మణులకు చేసిన భూదాన, అగ్రహారదానములను తెలుపును. ఒకరాజు భూమిని బ్రాహ్మణునికి దాన మిచ్చునపుడు దానపత్రమును వ్రాసినముగా రాగిరేకులమీద వ్రాసినయ్యవలెనని, అట్లెచ్చునపుడు దాతల, వ్రేతిగ్రహీతలతోపాటు వారి తండ్రి తాతల నామములను, దాన కారణమును, దానకాలమును అందు వ్రాయవలెనని ప్రాచీనధర్మశాస్త్ర గ్రంథములు పేర్కొనుచున్నవి. అటుపిదప, దాన మిచ్చిన ప్రదేశమును, దాని పరిపాధ్యులును, తరువాత దానమును కాపాడి నందువలన వచ్చునలమును, హరించినందువలనను చెరచి నందువలనను వచ్చుపాపమును తెలుపు వ్యాఖ్యప్రోక్షణ్లోకములను ఉదాహరింపవలయును. అంతటితో కావనము పూర్తయగును. తామ్రకావన మనగా పూర్వకాలపు దానపత్రము. తామ్రకావనములు అరంభకాలమున దాతవంశమున మూడు తరములవారిచే చెప్పచు వచ్చినను కాలక్రమమున పౌరాణిక వంశానుక్రమముతో పాటు దాతసంపూర్ణ వంశవృక్షమును, ఆయాయి రాజుల పరాక్రమ కృత్యములునుకూడ వర్ణించుచు వచ్చినవి. కాలము గడచినకొలది కావనములలో భార్గవృక్ష మానాబ్దములును, కక సంవత్సరములును సూచించుట పరిపాటియైనది. మొదట కకరాజ సంవత్సరములు, కకరాజ్యాలిషేక సంవత్సరములు అను పేరుతో అరంభమైన సంవత్సరములు క్రీస్తుకము పదమూడవ, పదునాలుగవ శతాబ్దములనుండి కాలిహాసన శతాబ్దములుగా మారినవి. పూర్వరాకులవృక్షుల కాలమునుండి దత్త గ్రామసీమావధులు తెలుగులో వర్ణితము లగుటవలన తామ్రకావనములు ద్వితీయాశాసనములైనవి. అంతకు పూర్వము గ్రామకావనములు మాత్రమే తెలుగులో ఉండెడివి.

కళింగ-అంధ్ర సముద్రతీరములనుండి ప్రాచ్యదేశములకును, సుమత్ర, జావా మొదలైన ద్వీపములకును వలస వెళ్ళిన హిందూ, బౌద్ధ అంధ్ర, కళింగులు తమతోపాటు

తమ లిపిని కూడ అక్కడ ప్రవేశపెట్టెరి. ఈ కారణముచేత సుమత్ర, జావా, బోర్నియో, ఇండో చైనాలో కావనము మొదటి కావనములు సాకవాహనులనాటి బ్రాహ్మీ లిపిలోను, వేంగి లిపిలోను ఉన్నవి. ఆ కావనముల భాష సంస్కృతము.

ప్రాకృత భాషలో నున్న శిలాశాసనములకు తరువాత క్రీస్తుకము నాలుగవ శతాబ్దమునుండి పదునొకండవ శతాబ్దము వరకును శిలాశాసనము లరుదుగను, తామ్ర కావనము లధికముగను కావనచ్చును. క్రీస్తుకము ఆరవ శతాబ్దమునుండి తెలుగు దేశములోని శిలాశాసనములు తెలుగుభాషలో ఉన్నవి. శిలాశాసనములలో తెలుగు పద్యములు కనిపించుట క్రీస్తుకము తొమ్మిదవ శతాబ్దము నుండియే. క్రీస్తుకము పదునొకండవ శతాబ్దమునుండి తామ్ర కావనములకు తోడు శిలాశాసనములును అధికమైనవి. అప్పటినుండియు శిలాశాసనములు తెలుగులోనే కాక సంస్కృతములో వ్రాయుట కూడ ఆచారమయినది. కావనములలో సంస్కృతమును, తెలుగును కలిపి వ్రాయుటయు అలవాటు జరిగినది. సాధారణముగా శిలాశాసనము లన్నియు దేవాలయములకు చేసిన దానధర్మములను తెలుపును. వేరువేరు వృత్తుల వారు, భర్తక సంఘములవారు తమతమ వృత్తులకు, సంఘములకు సంబంధించిన వ్యవహార విషయములను, నియమ నిబంధనలను శిలలమీద చెక్కించుచు వచ్చిరి; కాని ఇట్టివి చాల అరుదు.

కళింగదేశ తామ్రకావనములలోని లిపి మొదట వేంగి లిపి, అనగా తెలుగు - కన్నడ లిపియే; కాని కళింగ దేశము నకు ఇరుగు పొరుగుల నున్న ఉత్తర దేశములతో సంబంధము ఎక్కువగుటవలన కళింగ తామ్రకావన లిపి కుటిలలిపిగా మారి క్రమక్రమముగా పదవ శతాబ్దమునాటికి నాగరియై అటుతరువాతకూడ, అదియే వాడుకలో ఉండెను. ఇట్లే కళింగదేశములోని శిలాశాసనములు మొదటినుండి తెలుగులోనే తెలుగు - కన్నడ లిపిలో ఉండినను క్రీస్తుకము పదునొకండు, పందెండు శతాబ్దములనుండి సంస్కృతములో నాగరిలిపిలోకూడ కావనచ్చుచున్నవి.

నాగరిలిపి కావనములు ఒక కళింగములోనే కాక తెలంగాణాలోను కావనచ్చును. కాకతీయుల శిలాశాసనములును, తామ్రకావనములును కొన్ని పశ్చిమోత్తర లిపుల ప్రభావమున నాగరిలిపిలో ఉన్నవి. కాని కళింగ గాంగ కావన నాగరి లిపికిని, కాకతీయ కావన నాగరి లిపికిని ఆకావనములు కావనచ్చిన ప్రదేశమును ఎట్టి కొంచెము భేదము ఉన్నది. క్రీస్తుకము పదునాలుగవ

జాడెములు

కళ్యాణమునుండి వచ్చిన విజయనగర శాసనము లన్నియు వాగరి తెలివోనే ఉన్నవి. ఈ వాగరిని నంది వాగరి అంటారు.

కాకవాహన, ఇక్ష్వాకు రాజవంశం చరిత్రమును, బృహత్పలాయన, ఆనందగోత్ర, కాలంకాయన, విష్ణుకుండి, పూర్వ చాళుక్య, పూర్వగాంగాది రాజవంశములను గురించిన చరిత్రమును కేవలము కావనములవల్లనే తెలియవచ్చినది. క్రీస్తుశకము వదునొకం దవ కళ్యాణమునకు పూర్వపు దేశచరిత్ర తెలియుటకు శాసనములే మనకు పరమాధారములైనవి.

నాడెములు

దేశచరిత్ర నిర్మాణములో కావనముల యంత ఎక్కువగా కాకపోయినను కొంతవరకు ఉపకరించునవి నాడెములు. మనము ఇప్పుడు రూపాయలు మొదలైనవి వాడుక చేయుచున్నట్లే మన పూర్వులకూడ రకరకములైన నాడెములను వాడుచుండిరి. వానిలో బంగారపువి, వెండివి, రాగివి మాత్రమే కాక సీసపు నాడెములు, మిశ్రలోహపు నాడెములు కూడ ఉండెను. వీనిలో బంగారపువి, వెండివి చాల తక్కువగా దొరకినవి. మిగిలినవే అధికము. నిట్టితమయిన పాళ్యలో సీసము, రాగి, కుత్తునాగము కలిపిన మిశ్రమునకే మిశ్రలోహము అని పేరు. ఈలోహముతో చేసిన నాడెములకు నాణకొమ్మల పోటిన్ నాడెములు అని పేరు పెట్టిరి. ఇవి సాతవాహనులకు తమవారక వాడుకలో నుండినట్లు కనిపించదు. సాధారణముగా సువర్ణములు, నిమ్కములు, పురాణములు లేక ధరణములు అమనవి చాల పురాతనమైనవి. మనపూర్వపు నాడెము లన్నియు మనుధర్మకాస్త్రములో ఇచ్చిన తూకములను అనుసరించి పుట్టినవి. గురివెండగింజ కాని, రతి కాని తూకమునకు ప్రాతిపదిక. ముప్పది రతుల తూకము గల నాడెము సువర్ణము, కాని అట్టి నాడెములు ఇంత వరకు లభించలేదు. కాకవాహన, ఇక్ష్వాకు రాజుల కాలము వాటి కావనములవల్ల ఆకాలములో వెండి పురాణములు, కాణ్ణావణములు వాడుకలో ఉండినట్లు తెలియుచున్నది. కాణ్ణావణములు వెండివేకాక రాగివి కూడ ఉండెను. కాకవాహన రాజయిన గౌతమీపుత్ర కాకకర్ణికి పూర్వపు సాతవాహనుల నాడెములు అరుదుగా దొరికినవి. పులోమూవి కాలమునుండి దొరకిన నాడెము లసంఖ్యములు; వీనిలో పోటిన్ నాడెములు, సీసపు నాడెములు ఎక్కువ. సాతవాహనుల నాడెములమీద ఒకతైపున గుర్రము, దీమగు, సింహము, ఒంటి మొదలైన జంతువుల యొక్కయు, రెండు తెరచాపకొయ్యల వన్నట్టి కాని, లేనట్టి కాని పదవల

యొక్కయు లొమ్ములును, వానిపై నాడెముల అంచున ఆ నాడెములను ముద్రకొట్టించిన రాజుల పేర్లును ఉండును. రెండవతైపున ఉజ్జయిని చిహ్నముండును. సంకలనపు గుర్తుకొమ్ములకు (+) చివరలను అంటి నాలుగు వైపుల నాలుగు సున్నలుండు చానికే ఉజ్జయినిచిహ్నమునిశేరు. శావ చిహ్నముగాగల నాడెములు సాతవాహనుల నముద్రాధిపత్యమునకును, వౌకావర్తక వ్యాపారాధిక్యమునకును నిదర్శనములు. హిందూదేశ మంతటిలోను మొదట నముద్రాధిపత్యము వహించినవారు సాతవాహనులు. సాతవాహనులకాలములో తెలుగుదేశమునకును, రోము వగరమునకును వర్తకవ్యాపారము కాగుగా సాగుచుండుటచేత రోమకచక్రవర్తుల బంగారు నాడెములు ఇచ్చి వర్తకులు ఇచ్చటి మల్లు సెల్లాలు క్రయము చేసి కొని పోవుచుండిరి. ఈ కారణమున తెలుగుదేశములో ప్రతివైరగు ప్రాంతములందు. రోమకచక్రవర్తుల నాడెములు దొరకినవి. నాగార్జునునికొండ కావనములలో దీవారి మాషకము లనబడు నాడెములుకూడ ఉదాహృతములైనవి. దీవార మన్నది విదేశీయ నాణకము.

అటుతరువాత వాడుకలోనికి వచ్చిన బంగారు నాడెముల మీద వరాహముద్ర ఉండుటచేత వీనికి వరాహము అని పేరు కలిగినది. ఇదియే ప్రజల వాడుకలో కాలక్రమమున వరహ మైనది. వీనికే గర్భాణము అనియు పేరు. వరాహము చాళుక్యరాజు లాంఛనము. అందువలన ఈ నాడెములను వాడుకలోనికి తెచ్చినవారు చాళుక్యులని భావించబడుచున్నది. పూర్వ చాళుక్యుల రాగి నాడెములును దొరకినవి. వీరికి పూర్వులయిన కాలంకాయన, విష్ణుకుండి వంశజుల నాడెము లింతవరకు దొరకినవి చాల కొద్ది. చాళుక్య చంద్ర విరుదముగల పూర్వ చాళుక్య ప్రథమ కర్తవర్మ యొక్కయు, రాజరాజనరేంద్రుని యొక్కయు బంగారు నాడెములు బర్మా ఆరకావ ప్రాంతముల దొరకినవి.

దక్షిణ హిందూదేశపు నాడెములమీద పూర్వపు రాజులు తమపేర్లనో విరుదములనో ముద్రకొట్టించువారు. ఇటువంటి నాడెములు ఇంతవరకు చాల దొరకినవి; కాని వానిమీది విరుదములను బట్టి అవి చలామణిలోనికి తెచ్చిన రాజును, రాజవంశమును గుర్తించ గుడిరినవి చాల తక్కువ. కావనములలో ఉదాహృతములైన గండగోపాల మాదలు ఇట్టివే. గండగోపాల విరుదము తెలుగు దోకులకు ఉండుటవలన ఈ మాదలు వారికే కావచ్చును. మాత్రం, వెండి టంకములు, వణములు, విరుదుమాదలు, పట్టణిలములు మొదలైనవి, వేరు వేరు రకముల నాడెములు



1

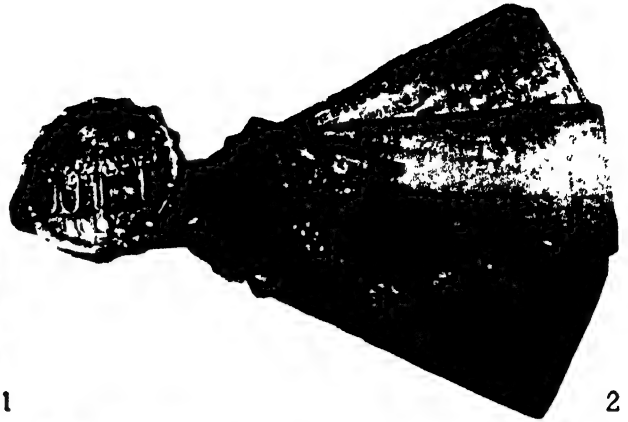

2



3

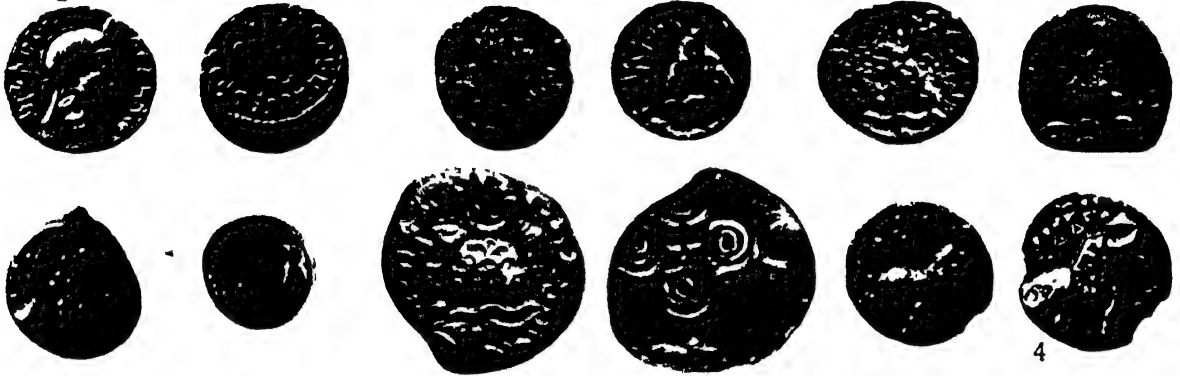

4

అక్షరములు

అక్షరములు

అక్షరములు

తెలుగుదేశ పరిశ్రాంతి: ఆధారములు

1. పురాతన భవన పరిశోధన, 2. కామ్రూపనము, 3. కాళవక్రములు, 4. పురాతన నాణెములు, 5. శిలాశాసనములు.

శాస్త్రము

ఇవి కాక చరిత్రకు ఉపయుక్తములగు విషయములను తెల్పు మరియొక తరగతి గ్రంథములు కలవు. ఇవి చరిత్రాత్మక వ్యక్తులకు కాని, వంశములకు కాని సంబంధించినవి కావు. రాజకీయవిశేషములు కాని, పరాక్రమ ప్రశంసలు కాని వానియందు కన్పట్టవు. వానియందు ప్రాయశఃకముగ పట్టణానామల కీవనవిశేషములు వర్ణింపబడి యుండును. ఈ తరగతి గ్రంథములలో మొదట పేర్కొన దగినది విజయనగరాధీశ్వరుడైన రెండవ హరిహర రాయల యొక్క కొలువులో ఉండిన వినుకొండ వల్లభ రాయలు రచించిన 'క్రీడాధిరామము'. ఇది రావిపాటి త్రిపురాంతక కృతమైన 'ప్రేమాధిరామము' అను సంస్కృత వీధివాటకమునకు తెలుగుసేత. నేటివరకు 'ప్రేమాధిరామము' లభ్యపడలేదు. క్రీడాధిరామములో కాకతీయ ప్రతాపరుద్రుని కాలములో ఓరుగంటిపట్టణము యొక్క వైభవమును, తర్వాతవృత్తుల స్థితిగతులను వర్ణింపబడియున్నవి. అట్లే, వామన భట్టకాచకృత 'శృంగారమంజరి శాణమును', దిండిమకృత 'సోమవల్లి యోగానంద ప్రహసనము'ను క్రీస్తు శకము 18, 14 శతాబ్దములవాటి విజయనగరపట్టణ చరిత్ర విశేషములను తెలియ జేయును. ఇట్టి గ్రంథముల సంఖ్య యల్పము.

మన సారస్వతములో చరిత్రాధారములుగ ఉపయుక్తములగు మరియొక తరగతి గ్రంథములు కలవు. ఇవి అభ్యుదయ కావ్యములు. ఇందు మహాపురుషుల మన కార్యములు వర్ణింపబడును. బిల్లాణుని 'విక్రమాంకదేవ చరిత్ర', గంగాదేవి రచించిన 'కంపరాయచరిత్ర', దిండిమని 'సాళువాభ్యుదయ, అచ్యుతరా యాభ్యుదయ మ్ములు', రామభద్రాంబ రచించిన 'రఘునాథాభ్యుదయము' మున్నగునవి ఈ తరగతిలోని ముఖ్యగ్రంథములు.

అభ్యుదయ కావ్యములు కాక పోయినను, ఆ జాతిలో చేర్చదగినవి మరికొన్ని గ్రంథములు కలవు. కాసె పర్వపు అను నతడు సిద్ధేశ్వర చరిత్రము అను నామాంతరము గల 'ప్రతాపచరిత్ర'ను ద్విపదకావ్యముగ రచించెను. కూచిపూడి జగ్గకవికృత 'సోమదేవరాజీయము' అను పద్యకావ్యమును, అజ్ఞాతకర్తృకమైన 'ప్రతాపచరిత్ర' అను వచన రచనయు దీని నమసరించి విరచింపబడినవే. వీనినే కాక కొటికము విశ్వనాథనాయని స్థానావతి రచించిన 'రాయనాచకము'నుకూడ ఇచట స్మరింపవలసి యున్నది. దీనికే కుమారధూర్జటి 'కృష్ణరాయ విజయము' అను పేర పద్యకావ్యము చేసెను. ఇందు మొదటి మూడును కాకతీయుల చరిత్రకు సంబంధించినవి. తరువాతి రెండును కృష్ణదేవరాయల విజయములను, రాజ్యపరిపాలనను

వర్ణించును. ఇటువంటిదే-దిట్టకవి నారాయణకవి విరచిత రంగరాయచరిత్ర. ఇందు క్రీ. శ. 1767లో విజయరామ రాజునకును రంగారాయనిని జరిగిన బొమ్మిలియర్థ మధి వర్ణితమైనది.

వంశచరిత్రలు: గేయకథాదులు: తెనుగున కొన్ని వంశావళులు గలవు. వీనిలో ప్రథమమున పేర్కొన దగినది ఆరవీటి వంశకాళిలో వాక్కటియగు అవుకు రాజుల వంశావళి. ఇది యొక స్వతంత్ర గ్రంథము కాదు; దోనేరు కోనేరు నాథకవి రచించిన 'ద్విపద కాలభాగవతము'నకు అనుబంధముగ తక్కువతియైన అవుకు తిమ్మరాజుపూర్వీకులచరిత్ర ఇందు అభివర్ణింపబడి నది. ఆరవీటి వంశచరిత్రను వర్ణించు పద్యకావ్యము ఒకటి కలదు. ఇది అందుగుల వెంకయ్యచేత రచింపబడిన 'రామరాజీయము'. దీనికే 'వరపతి విజయ'మని నామాం తరము. వంశావళులలో సుప్రసిద్ధమైనది 'వెలుగోటివారి వంశావళి'. ఇది కాలక్రమమున పెరిగినది. కాకతీయ గణపతిదేవుని కాలమునుండియు విజయనగర సామ్రాజ్యాధి పతులలో కడపటివాడైన ముమ్మడి శ్రీరంగరాయల కాలమువరకు వర్ణింపబడిన రేచర్లగోత్రజులైన వెలమనాయ కుల ప్రకాపాదికములు ఇందు ప్రశంసించబడి యున్నవి. ఇట్టి వంశావళి గ్రంథములు కన్నడమునను కలవు. 'చిక్క దేవరాయవంశావళి', 'కెకడినృప విజయము'లు వీనిలో ప్రధానమైనవి. రెంటియందును విజయనగరసామ్రాజ్యము నకు సంబంధించిన చరిత్రాంశము లనేకము వర్ణింపబడి యున్నవి.

వంశావళులవలె ప్రత్యేక చరిత్రాంశములను వర్ణించు గేయ ప్రబంధములును, సీసమాలికలును అనేకములు ప్రచారములో నున్నవి. పల్నాటి వీరచరిత్ర, బొమ్మిలి కథ, కుమారరాముని కథ, గనితిమ్మానాయని సీసమాలిక, కస్తూరి రంగప్పనాయని సీసమాలిక, ఉపమనాయని సీసమాలిక, దేసూరిరెడ్ల సీసమాలిక మున్నగునవి ఇట్టివి.

స్థానిక చరిత్రలు: ఆంధ్రదేశ చరిత్రాధారములను పేర్కొనునపుడు స్థానిక చరిత్రములును స్మరింపవలసి యున్నది. వీనికి గ్రామ శైలియతులని పేరు. గ్రామశైలి యతు లనగా గ్రామ చరిత్రలు. పూర్వకాలములో ప్రతి గ్రామకరణమును తన గ్రామముయొక్క పుట్టు పూర్వో త్తరములను, ఆస్తి సాస్తులను, పన్ను పర్యాయములను వివరించుచు గుడికట్టు లెక్కలు వ్రాసిపెట్టుట ఆచారమై యుండెను. వానిలో గ్రామములోని భూమిపై ఎవ్వ రెవ్వరికి ఎట్టి స్వామ్యపు హక్కులు కలిగినది వ్రాసిపెట్టు వారు. కాలక్రమమున రాజకీయములందు కలుగుచు వచ్చిన

మార్పులును, తత్రుభావమువలన గ్రామజీవనమున కర్గిన మార్పులను అందు సూచించువారు. కావున ఇతర చరిత్రాధారములలో కానరానివి, జనానీకముయొక్క రాజకీయార్థిక సాంఘిక విషయములకు సంబంధించిన ముఖ్యాంశములు అనేకము ఈ శైలియతులలో కానవచ్చును. తత్కారణమున ఈ గ్రామ శైలియతులు చరిత్ర పరిశోధకులకు మిక్కిలి ఉపయోగించుచున్నవి.

క్రీ. శ. 1790, 1800 ప్రాంతమున కర్నల్ కాలిన్ మెకంజీ యను కుంభిణి యుద్వోగి కావలి వెంకటబొర్రయ్య మొదలైనవారిని కొందరిని నియోగించి ఈ గ్రామ చరిత్రలకు నకళ్లు వ్రాయించెను. వీనికి మెకంజీ రికార్డులని పేరు. పి. పి. శ్రౌన్ దొర వీటికి వ్రతులు వ్రాయించెను. వీనిని స్థానిక చరిత్ర అందురు. ఈచరిత్రలు అరవములోను, కన్నడములోను, తెలుగులోనుకూడ ఉన్నవి. తెలుగులో ఉన్నవి అధికము. ఈ చరిత్రలలో రాయలసీమకు చెందినవి అమూల్య మయినవి. వానివల్ల ఇతరములయిన ఏ యాధారములవల్లను తెలియని చారిత్రక విషయములనేకము తెలియవచ్చును. ఇవి ముఖ్యముగా విజయనగర యుగమునుండి బ్రిటీషు యుగమువరకు గల మనదేశ చరిత్రమును రచించుకొనుటకు అధికముగా ఉపకరించును.

ఇంతవరకు దేశభాషలోని యాధారములు వివరింపబడినవి; కాని యవి యన్నియు చరిత్ర రచన కుపకరించు పాధనములే కాని చరిత్రలు కావు. మనపూర్వులకు చరిత్ర దృష్టి లేదు; కావున వారు చరిత్రలను వ్రాయుటకు పూనుకొనలేదు. కల్తాణుని రాజతరంగిణి ఒక్కటి తక్క సంస్కృతమునందు కాని, ఇతర దేశ భాషలందు కాని చరిత్ర గ్రంథములు లేవు. సంస్కృత భాషలో ఉన్న పురాణములవల్ల కొంత ఇతిహాసము తెలియవచ్చును. కాని, అది యంతయు చారిత్రకాకరములు దొరకని చరిత్ర పూర్వయుగమువకు సంబంధించినది. ప్రత్యేకముగా చరిత్రకారునికి ఉపయుక్తమయినది పురాణములలోని భవిష్యద్రాశెతిహాసము. దీనివల్లనే మనదేశమును ఆదిమ కాలములో పరిపాలించిన ఆంధ్రరాజులను గురించి తెలియ నగుచున్నది.

ముస్లిము చరిత్రలు : హిందూదేశమునందు చరిత్ర రచన మహమ్మదీయుల ఆగమనముతో ప్రారంభమయినది. మహమ్మదీయులకు చరిత్రాభిమానము మెండు; కావున వారు మొదటినుండియు చరిత్రరచనకు పూనుకొని పెక్కు చరిత్ర గ్రంథములను రచించిరి; కాని అవి దేశ చరిత్రలు కావు; అవి యన్నియు మహమ్మదీయ రాజ్యముల యొక్కయు, మహమ్మదీయ రాజవంశములయొక్కయు

చరిత్రములు. కావున వానియందు ఆ రాజ్యములకును రాజవంశములకును సంబంధించిన విషయములు మాత్రమే వర్ణింపబడినవి. వానిలో దేశ ప్రజలనుగూర్చికాని, హిందూ రాజ్యములను గూర్చికాని ప్రస్తావము ఉండదు. మరియు చుకాభిమానము పెంపున మహమ్మదీయ చరిత్రకారులు హిందువులనుగూర్చికాని, హిందూ రాజ్యములనుగూర్చికాని విధిలేక చెప్పవలసినవచ్చినపుడు ఉన్నది ఉన్నట్లు చెప్పక సత్యమును కప్పిపుచ్చి, తమ యాధిక్యమును స్థాపించుకొనుటకు విషయమును కారుమారు చేసి చెప్పుదురు; కావున ఆధునిక దృష్టితో దేశ చరిత్రము రచియించునప్పుడు వానియందలి విషయములను చక్కగ పరిశీలించి శైకొనుట యుక్తము. క్రీ. శ. 14 శతాబ్ది ప్రారంభమునుండియు దక్షిణ భారతమున మహమ్మదీయుల ప్రాబల్యము అధికము కావచ్చినది. అప్పటినుండియే మహమ్మదీయ చరిత్రలలో దక్షిణ హిందూ రాజ్యముల ప్రస్తావము కానవచ్చును. ఈచరిత్రలలో సమకాలిక రచనములును, అర్యాచీన రచనములును కలవు.

మహమ్మదీయ చరిత్రకారులలో ప్రవ్రథమున పేరొందిన దగినవాడు అమీరు ఖుస్రా. ఇతడు బహు మేధావి; మహాకవి, సంగీత విద్వాంసుడు. ఇతడు అల్లా ఉద్దీన్ ఖల్జీ కాలమునుండి ఘయాజుద్దీన్ తుఘ్లకు కాలము పర్యంతము ఢిల్లీ సుల్తానుల యాశ్రయమున వర్సిల్లి పాఠశాల భాషలో పెక్కు కావ్యములను రచించుటయే కాక 'తారీఖ్ - ఇ - ఆలై' యను నామాంతరముగల 'ఖతైన్ - ఉల్ - ఫుతూహ్', 'తుఘ్లక్ నామా' యను చరిత్రలను వ్రాసెను. ఇందు మొదటిది వచన రచన. అందే అల్లా ఉద్దీన్ ఖల్జీయొక్క యాంధ్రదేశ దండయాత్రలను, తక్కిన దక్షిణ దిగ్విజయములును వర్ణింపబడినవి. ఈ చరిత్ర గ్రంథమునందే కాక అతనిచే విరచితమైన 'ఖత్ఖాన్ వ దవల్ రాణి', 'నూ సిపిస్' అను కావ్యములలోను ఖల్జీసుల్తానుల దక్షిణ దిగ్విజయములు అందందు సందర్భానుసారముగ వర్ణింపబడినవి.

ఇతని తరువాత చెప్పదగినవాడు ఈసామీ. ఇతడు బాల్యమున మహమ్మద్ బిన్ తుఘ్లకు ఢిల్లీనుండి రాజధానిని దౌలతాబాదుకు మార్చినపుడు దక్కనుకు వచ్చి యచ్చటనే స్థిరముగ నిలిచిపోయెను. మహమ్మదు బిన్ తుఘ్లకుపై దక్షిణదేశములవారు తిరుగుతాటు కావించి స్వతంత్రరాజ్యములు స్థాపించుకొనినపుడు ఇతడు దక్కనునందే యుండి, అచట అప్పుడు నడచిన చరిత్రాంశములను ప్రత్యేకముగ చూచెను. క్రీ. శ. 1847 లో స్వతంత్రమై గుల్బర్గా రాజధానిగ బహమనీరాజ్యమును స్థాపించిన

కాబ్జయము

అల్లా ఉద్దీన్ హసన్ గంగూ బహ్మాన్ షాను ఆక్రయించి అతని యాదర గౌరవములకు పాత్రుడై క్రీ. శ. 1349 వ సంవత్సరమున, 'పుషాహ్-ఉస్-సలాతి' నను ఉత్తమోత్తమ పద్మచరిత్ర గ్రంథమును రచించి అతనికి అంకితమొసగెను. ఇతని చరిత్రలో ఒక యాంధ్రదేశమునందే కాక దక్షిణ భారతమున నడచిన చరిత్రాంశములు విపులముగ వర్ణితములైనవి. ఇతడు మహమ్మదీయ చరిత్రకారు లందరిలో గరిష్ఠుడు. ఇతడు గాఢ మతాభిమానము గలవాడైనను సత్యముమీదనే దృష్టి అధికముగ కలవాడు. కావున ఇతడు రచించిన చరిత్ర అత్యంతము విశ్వాసపాత్రమైనది.

ఈసామీకి సమకాలికుడు జియా ఉద్దీన్ బరనీ అను మహమ్మదీయ చరిత్రకారుడు మరియొక డుండెను. ఇతడు ముహమ్మదు బిన్ తుఘ్లకు ఆ స్థానమున ఉండెను. మొట్టమొదటిమంది ముహమ్మదు బిన్ తుఘ్లకు పర్యంతము ధిల్లీని పాలించిన మహమ్మదీయరాజుల చరిత్రను ఇతడు 'తారీఖ్ - ఇ - ఫిరోజ్ షాహి' అను గ్రంథమున వివరించెను. బరనీకి మతాభిమానముతోపాటు జాత్యభిమానముగూడ గాఢమైనందువలన ఇతడు రచించిన చరిత్ర ఈసామీ గ్రంథమువలె వక్షపాతరహితమైనది కాదు. హిందువుల యెడలను, మహమ్మదీయమతము నవలంబించిన భారతీయుల యెడలను ఇతడు ద్వేషముకలవారై పందర్పము చిక్కినపుడెల్ల వారిని దూరుచుండును. కావున ఇతని యభిప్రాయములను పరిశీలించి చూచి తెలివితేటలు యుక్తము.

బరనీ వలెనే తారీఖ్ - ఇ - ఫిరోజ్ షాహి అను పేరుగల చరిత్రను వ్రాసిన చరిత్రకారుడు మరియొకడు కలడు. ఇతనిపేరు షమ్సు - ఇ - సిరాజ్ అఫిఫ్. ఇతని చరిత్ర బరనీ గ్రంథముకంటే ఉపయోక్తమైనది కాదు; కాని ఇందు మరియొచ్చటను కానరాని చరిత్రాంశములు కొన్ని కలవు.

ఇతని తరువాత పేర్కొనదగినవాడు నిజామ్ ఉద్దీన్ అహమద్ ఐఖ్. ఇతడు ధిల్లీయందు అక్కరుషాదుషా యాస్థానమునకుండుండెను. ఇతడు చరిత్ర రచనయందు దొక క్రొత్తచారిని క్రొక్కెను. పూర్వులగు భారతీయ మహమ్మదీయ చరిత్రకారులవలె ధిల్లీ సుల్తానుల చరిత్రతో తృప్తి నొందక బంగాళ, మాళవ, గుజరాతు, దక్కను ప్రాంతములలో స్వతంత్రరాజ్యములను స్థాపించి పరిపాలించిన మహమ్మదీయ రాజవృత్తాంతములను కూడ వర్ణించి యున్నాడు. నేటివరకు లభ్యమైన బహ్మానీ మొదలగు దక్కను మహమ్మదీయ రాజవంశ చరిత్రలలో నెల్ల నిజాముద్దీన్ అహమదుడే విరచితమైన 'తలకాత్ - ఇ - అక్కరీ' తోనిగ్రంథభాగమే ప్రాచీనతమ మైనది. అర్యాచీన

మహమ్మదీయ చరిత్రకారులలో తెక్కెల్దు నిజామ్ ఉద్దీన్ అహమదు మార్గమును అవలంబించి విపులమైన చరిత్రలను రచించిరి. కాని మహమ్మదీయ చరిత్రలలో నిజామ్ ఉద్దీన్ రచనకు కొంత ప్రత్యేకత కలదు.

నిజామ్ ఉద్దీన్ యొక్క పద్ధతి ననుసరించి చరిత్రను వ్రాసిన రచయితలలో నెల్ల ముహమ్మదు కాసిం హిందూషా ఫెరిస్తా సుప్రసిద్ధుడు. ఇతడు హిందూ దేశమునందు మహమ్మదీయుల అభ్యుదయమును వర్ణించుచు ఒకగొప్ప చరిత్ర గ్రంథమును వ్రాసెను. ఇది 'తారీఖ్ - ఇ - ఫెరిస్తా' అనుపేర వాసికెక్కినది. ఫెరిస్తా దక్కను వాస్తవ్యుడు; మొదట నిజాంశాహి సంస్థానమును ఆక్రయించి కొంత కాలము అతడు అహమదునగరమున నివసించి యుండెను. తరువాత అతడు విజాపురమునకు వచ్చి అచట ఆదిల్ శాహి ప్రభువులను ఆక్రయించి వారి యనుగ్రహమునకు పాత్రుడై చరిత్రరచన సాగించెను. భరతఖండమునందు ప్రభుత్వము నల్పిన మహమ్మదీయ రాజవంశము లన్నింటి వృత్తాంతమును ఫెరిస్తా కాసు రచించిన చరిత్రమున వర్ణించి యున్నను దక్కను రాజవంశములను, అందును ముఖ్యముగ బహ్మానీ, ఆదిల్ శాహీ, నిజామ్ శాహీలను గూర్చి విస్తరించి చెప్పట వలన అది దక్కను మహమ్మదీయ రాజ్యముల చరిత్రగనే ప్రసిద్ధిచెందినది; కాని ఫెరిస్తాకు స్వమతాభిమానముతో కూడ తనకు ఆక్రయ మొసగిన ఆదిల్ శాహీలపై ఆదర మధికమగుటవలన అతడు తరచుగా చరిత్రాంశములను విడిచిపెట్టియు, కారుమారు చేసియు సత్యమును కప్పిపుచ్చి యున్నాడు; కావున అతని చరిత్ర విశ్వాసపాత్రమైనది కాదు. అతని వ్రాతలలోని విషయములు ఇతర చరిత్రాధారములవల్ల రుజువైన కాని అంగీకార్యములు కావు.

ఫెరిస్తా అనంతరము వెలసిన మహమ్మదీయ చరిత్రకారులలో నెల్ల ఖాఫీఖాను ముఖ్యుడు. ఖాఫీ యనునది అతని వాస్తవ నామము కాదు. అతడు మొగలాయి చక్రవర్తియగు ఔరంగజేబు కొలువులోని యుద్వోగి. ఆ చక్రవర్తి తన చరిత్ర ఎవ్వరును వ్రాయగూడదని కాసింపగా ఇతడు కాసు రచించిన చరిత్రను గుప్తముగ రాచియుంచెను. తత్కారణమున ఇతనికి (ఖాఫీ) రాచి పెట్టిన ఖానుడని పేరు కల్గెనని చెప్పదురు. ఇతడు తనకు ముందు వడచిన చరిత్రను పూర్వచరిత్రలను ఆధారపరచు కొని వ్రాసెను. దక్కను విషయమున ఇతడు ఫెరిస్తా చరిత్రను అనుసరించినను అందండు ఫెరిస్తా వ్రాతకు విరుద్ధములైన అన్యగ్రంథములలోని చరిత్రాంశములను ఉచాహరించి యున్నాడు. తన కాలమున జరిగిన చరిత్రను మతాభి

మానదృష్టితో కాక యథాతథముగ వర్ణించి సత్యమును తెలిపియున్నాడు. కావున ఇతని రచన అత్యంతము విశ్వాస పాత్రమని అధునికచరిత్ర వరిశోధకుల యభిప్రాయము.

పైన చెప్పిన కారివలె హిందూస్థాన చరిత్రలను వ్రాయక మరికొందరు మహమ్మదీయ చరిత్రకారులు ప్రాంతీయ మహమ్మదీయ రాజ్యములనుగూర్చి గ్రంథములను వ్రాసిరి. వారిలో ముఖ్యుడు సయ్యద్ ఆలీ తఖాతఖా అను నతడు. ఇతడు నిజామ్కాహి సంస్థానమును అక్రయించుకొని రెండవ బుర్జాగ నిజామ్కాహి కాలములో అహమదు నగరమునందు నివసించుచు బహ్మనీ సుల్తానులను గూర్చియు, నిజామ్కాహి వంశజులను గూర్చియు 'బుర్జాగ - ఇ - మ అసీ' రను చరిత్రగ్రంథమును వ్రాసి ప్రకటించెను. సయ్యద్ ఆలీ తఖాతఖా ఫెరిస్తాకు నమకాలీనుడు. హిందువులపై ద్వేషమునందు ఇతడు ఫెరిస్తాకు పై మెట్టు; కాని ఫెరిస్తా గ్రంథముకంటె ఇతనిదే విశ్వాసపాత్రమని చరిత్రవరిశోధకుల యభిప్రాయము.

ఇట్లే అదిల్ కాహి, కుతుబ్ కాహి వంశ చరిత్రలను వర్ణించిన రచయితలును కలరు. ఇక్బ్రాహీం జవీరీ యను నతడు 'బుసాతీన్-ఉన్-సలాతీన్' అను గ్రంథమునను జహూర్ జహూరీ యను నతడు 'ముహమ్మద్ నామా' యందును విజాపుర సుల్తానుల చరిత్రమును వర్ణించి యున్నారు. అజ్ఞాతనామధేయుడగు చరిత్రకారు డొకడు 'కారీఫ్ - ఇ - ముహమ్మద్ కుల్లీ కుతుబ్ కాహి' అను గ్రంథమున కుతుబ్ కాహీల చరిత్రమును వర్ణించి యున్నాడు. మరియొకడు. 'హదీకత్ - ఉల్ - ఆలమ్' అను గ్రంథమున ఈ వంశజుల చరిత్రమును కడవటి కుతుబ్ కాహి సుల్తానగు కానాకాహి వతవమువరకును వివరించియున్నాడు. ఈ మహమ్మదీయ చరిత్రలయం దాయారాజ్యములను ఏలిన సుల్తానులచరిత్రలే కాక ఇరుగు పొరుగుల తెలుగు రాజ్యములకు సంబంధించిన విషయము లును ప్రస్తావనకమున వర్ణింపబడి యుండుటవలన ఇవి తెలుగుదేశ ప్రాచీనచరిత్ర రచనకు మిక్కిలి ఉపయుక్తము లగుచున్నవి.

విదేశీయము : చిరకాలమునుండియు భారతదేశ మునకు ఖంజాంతుర పూర్వ పాశ్చాత్యదేశములలో సంబంధము కలదు. మతప్రచారమునకై కొందరును, పుణ్యస్థిర్ల దర్శనార్థము కొందరును, వ్యాపారార్థము కొందరును, దేశాలనాపేక్షలే కొందరును దేశాంతరములనుండి వచ్చు వారు. అట్లు వచ్చినవారిలో తెక్కండ్రు కాము భరత ఖండమునందు అనేక స్థలములలో కన్న విన్న విషయ ములను తమ పర్యటన గ్రంథములలో వ్రాసియుంచిరి.

భౌద్ధమతము భరత ఖండమునందు ప్రబలియుండిన కాలమున చీనా మొదలయిన తూర్పు దేశములనుండి యాత్రికులవేకులు పుణ్యక్షేత్రములను సందర్శించుటకును, శౌద్ధమత గ్రంథములను సంగ్రహించుకొని పోవుటకును వచ్చెడివారు. వారిలో ఫాహియాను, యువాన్ చ్యాంగు లను వారు ముఖ్యులు. ఫాహియాను దక్షిణదేశమునకు రాలేడు; కాని అతడు దక్షిణ హిందూస్థానమునుగూర్చి, ముఖ్యముగ పారావత వివేరమును గూర్చి, తాను విన్న విషయములను తన పర్యటన గ్రంథమున వివరించి యున్నాడు. ఫాహియానువలెగాక యువాన్ చ్యాంగు దక్షిణ భారతమునకు వచ్చి పలుకావులను సంచరించి తాను చూచిన, విన్న విషయములను గ్రంథస్థము చేసి యున్నాడు. ఇతడు తీరాంధ్రమున పెక్కు దేశములు తిరిగి అచటి మతాచారాదికములను, ప్రజలస్థితిగతులను చక్కగ విచారించి తన యనుభవములను, అభిప్రాయములను ఉల్లేఖించి యున్నాడు. క్రీ. శ. 7 శతాబ్ది పూర్వార్థమునాటి ఆంధ్రదేశ పరిస్థితులను తెలిసికొనుటకు ఇతని పర్యటన చరిత్రము మిక్కిలి ఉపయోగకరమైనది.

యువాన్ చ్యాంగు వెనుక ఆంధ్రదేశమునకు వచ్చిన ప్రయాణికులలో మార్కో పోలో అను ఇటలీ దేశీయుడు ప్రసిద్ధుడు. ఇతడు వచ్చినపుడు కాకతీయ రుద్రాంబ ఆంధ్ర దేశమును పాలించుచుండెను. అప్పటి దేశస్థితిని గూర్చి ఇతడు వ్రాసిన వృత్తాంతము చరిత్రకారులకు అత్యంతోపయుక్తమై యున్నది.

ఇతనికంటె ప్రఖ్యాతుడు ఇబన్ బత్తూతా అను అరబీ ప్రయాణికుడు; ఇతని జన్మస్థానము ఆఫ్రికా ఖండమున మధ్యధరా సముద్ర తీరమున నుండు మొరాకోదేశము. మహమ్మదీయ ప్రవంచము నంతము త్రొక్కి చూడవలెనను ఉద్దేశముతో స్వదేశమునుండి బయలుదేరి వచ్చిన మధ్యమ ఆసియా దేశములలో సంచరించి, క్రీ. శ. 1185 లో ఇతడు హిందూస్థానమునకు విచ్చేసెను. అప్పుడు ఆతేకు శికాచల పరివ్యాప్త భరతఖండము సమస్తమును తుమ్ముకు వంశజులైన ముహ్మదు లిఖ తుమ్ముకు ఏకచ్ఛత్రాధిపతియై పరిపాలించు చుండెను. అతడు ఇబ్న బత్తూతాను చేరదీసి నక్కరించి ఢిల్లీమహానగరమునకు న్యాయాధిపతిగ నియమించెను. బత్తూతా హిందూ దేశమున పదియేండ్లకాలము ఉద్యోగము చేసిన పిమ్మట సుల్తాను ఆదేశము చొప్పున చీనాకు రాయకారము పోవును దక్షిణ హిందూస్థానమున పెక్కు స్థలములను దర్శించి, అందలి రాజకీయాత్మిక మత సాంఘికాది విషయములను విచారించి తాను రచించిన 'రిస్సా' యను అరబీ పర్యటన చరిత్రమునందు వివరించి

వాఙ్మయము

యున్నాడు. ఇతని 'రిస్లా' చరిత్రపరిశోధక పాలిటి
వెన్నిధానము. అప్పటి భరతఖండ స్థితిగతులు ఇందు
చక్కగా ప్రతిబింబించు చున్నవి.

ఇబన్ బస్తూకా తరువాత వెక్కండ్రు పాశ్చాత్యులు
రాజకీయ కార్యములమీదను, వర్తకము కొరకును దక్షిణ
భారతమునకు వచ్చి విజయనగర సామ్రాజ్యమున సంఘ
రించి తమ యనుభవములను వర్ణించుచు గ్రంథములను
రచించిరి. వీరిలో మొదట పేర్కొనదగినవాడు అబ్దుల్
రజాక్ అను పాఠశీకుడు; ఇతడు సా రూఫ్ అను పాఠశీక
రాజు వకమున విజయనగర చక్రవర్తియైన రెండవ
దేవరాయల యాస్థానమునకు క్రీ. శ. 1444 లో రాయ
బారము వచ్చి, కొన్ని నెలలకాలము విజయనగరమున
నివసించెను. ఇతడు విజయనగర రాజధానిని, అందలి ప్రజల
జీవనమును, దేవరాయల యాస్థానపు మర్యాదలను, చండుగ
వల్లిములను, వేడుకలు వింతలను విపులముగ వర్ణించుచు
'మక్ల ఉస్ స ఆదీగ్' అను పుస్తకమును వ్రాసెను.

ఇతని తరువాత నికోలో కాంటి, వల్దేమా అను పాశ్చాత్య
ప్రయాణికులు ఒకరి వెనుక నొకరు విజయనగర సామ్రా
జ్యమున పర్యటనముచేసి అనేక విషయములను వర్ణించి
యున్నారు.

క్రీ. శ. 15 వ శాబ్దపు కడపటి దశకమున పోర్చుగీసు
వారు దక్షిణహిందూస్తాన వల్లిములను ముద్రతీర ప్రాంత
ములకు వచ్చిరి. అప్పటినుండియు దక్షిణ హిందూస్తాన
మునకును, ఐరోపీయ పాశ్చాత్య దేశములకును రాకపోకలు
క్రమముగ హెచ్చి, చిట్టచివర ఆంగ్లేయ సామ్రాజ్యస్థాపనకు
దారితీసినవి. పోర్చుగీసువారు వచ్చినప్పటినుండియు వారికి
విజయనగర రాయలతో పేషాము కుదిరినది; తక్కారణ
మున పోర్చుగీసు రాజుకి యోద్యోగులు, మత ప్రచారకులు,
వర్తకులు మున్నగువారు తరచుగ విజయనగరమునకు
వచ్చువారు. వా రందరును విజయనగర రాజకీయములను
గూర్చియు, దక్కను మహమ్మదీయ ప్రభువులకును రాయల
కును గల పరస్పర రాజకీయ సంబంధములను గూర్చియు,
సామ్రాజ్యప్రజల స్థితిగతులను గూర్చియు తమదే విరచింప
బడిన గ్రంథములలోను, వివేదికలలోను ఉత్తర, ప్రత్యుత్తర
ములలోను వ్రాసియున్నారు. ఇట్లు విజయనగర సామ్రాజ్య
మునకు వచ్చి అచట తమకు కలిగిన గౌరవాదులను
తెలుపుచు వ్రాసినవారు పోర్చుగీసువా రొక్కరే కాదు;
వారి మార్గమును అనుసరించి వచ్చిన డచ్చి, ఫ్రెంచి,
ఇంగ్లీషువారును, ఐరోపీయు లితరులును తమ రచనల
లోను, ప్లాక్టరీ లెక్కలలోను వేళములోని రాజకీయ విశేష
ములను, అపుడు సంభవించిన చరిత్రాంశములను వర్ణించి

యున్నారు. ఈ సందర్భమున పేర్కొనదగినవారిలో
ప్రముఖులు దురాతే బర్నోసా, న్యూనిక్, పేయసులను
పోర్చుగీసు యాత్రికులు. బర్నోసా వీరనరసింహ రాయల
కాలముననో కృష్ణరాయల రాజ్యారంభ దశయందో
రాయసామ్రాజ్యమున సంచారము చేసినట్లు ఉన్నది.
న్యూనిక్, పేయసులు కృష్ణదేవరాయల కాలమున వచ్చిరి.
బర్నోసా రాయరాజ్యప్రజల జీవన విధానమును తెలియ
జేయు విషయము లనేకము వివరించి యున్నాడు;
పేయసు విజయనగర పట్టణమును, రాయల నగళ్లను,
దేవాలయములను, అందలి జన విస్తారమును, వర్తక
శాస్త్రమును వర్ణించి యున్నాడు. న్యూనిక్ ఆ వెంగొం
కంపెలిరాయల కాలమునుండి అచ్యుతరాయల పరిపాల
నము వరకును విజయనగర చరిత్రను వ్రాసియున్నాడు.
న్యూనిక్ రచనయే విజయనగర చరిత్రలో మొదటిది.
తాను చిన్న పూర్వరాజ వృత్తాంతమును, కనులార కాంచిన
కృష్ణ, అచ్యుత దేవరాయల చెయదములను ఆధారపరచు
కొని న్యూనిక్ గ్రంథ రచనను సాగించెను. న్యూనిక్
రచన నేటికిని విజయనగర చరిత్ర రచనకు కల మూలా
ధారములలో ప్రథమస్థానమును ఆక్రమించుచున్నది.

వీరి సంగతిని చేర్చదగినవాడు మాన్యుయల్ బ్రా
దాసు. ఇతడు క్రీ. శ. 1618 ప్రాంతమున దక్షిణ
హిందూదేశమునకు వచ్చియుండి, అప్పుడు విజయనగర
సామ్రాజ్యమున వడచిన విశేష చరిత్రాంశములను
కొన్నింటిని అభివర్ణించియున్నాడు. క్రీ. శ. 1614 లో వీర
వెంకటవతి రాయలు కాలగతిని చెందినపిమ్మట గొబ్బూరి
జగ్గరాజకృత దుష్కృత్యములను వెలుగోటి యేచమ
నాయని యద్వితీయ ప్రకాశమును, తత్ఫలితముగ చొప్ప
డిన జగ్గరాజాది రాజుద్రోహుల నిర్మూలమును, రాయరాజ్య
పునఃప్రతిష్ఠను చక్కగ వివరించి యున్నాడు. అప్పటి రాజ
కీయ చరిత్ర పునర్నిర్మాణమున కనుకూలమగు సాధనము
లలో బ్రాదాసు లేఖ ప్రధానమైనది.

ఈపై నుడివినవారు కాక క్రీస్తుశకము పదునేడవ
శతాబ్దములో హిందూదేశమునకు వచ్చిన టవెర్నియరు,
బెర్నియరు, విజయనగరాధీశ్వరుడయిన రెండవ వేంకటవతి
దేవరాయల కాలమున దక్షిణ హిందూదేశమునకు వచ్చిన
జెసూయిట్ ఫాదరులు రూబినో మొదలైనవారును
వ్రాసిన యాత్రా వృత్తాంతములు ఇంకను చాల ఉన్నవి.
ఇవి కాక, డచ్చివారి 'డాగ్ రిజిస్టరు', తూర్పు ఇండియా
కంపెనీవారి రికార్డులు అనేకము మన దేశచరిత్ర రచన
కువకరించునవి కలవు. వీని అన్నిటి యాధారమున మన
దేశచరిత్ర రచింపబడుచున్నది. నే. వెం. ర.



చిత్రము 2. పూర్ణసుతుము, అనురావతి

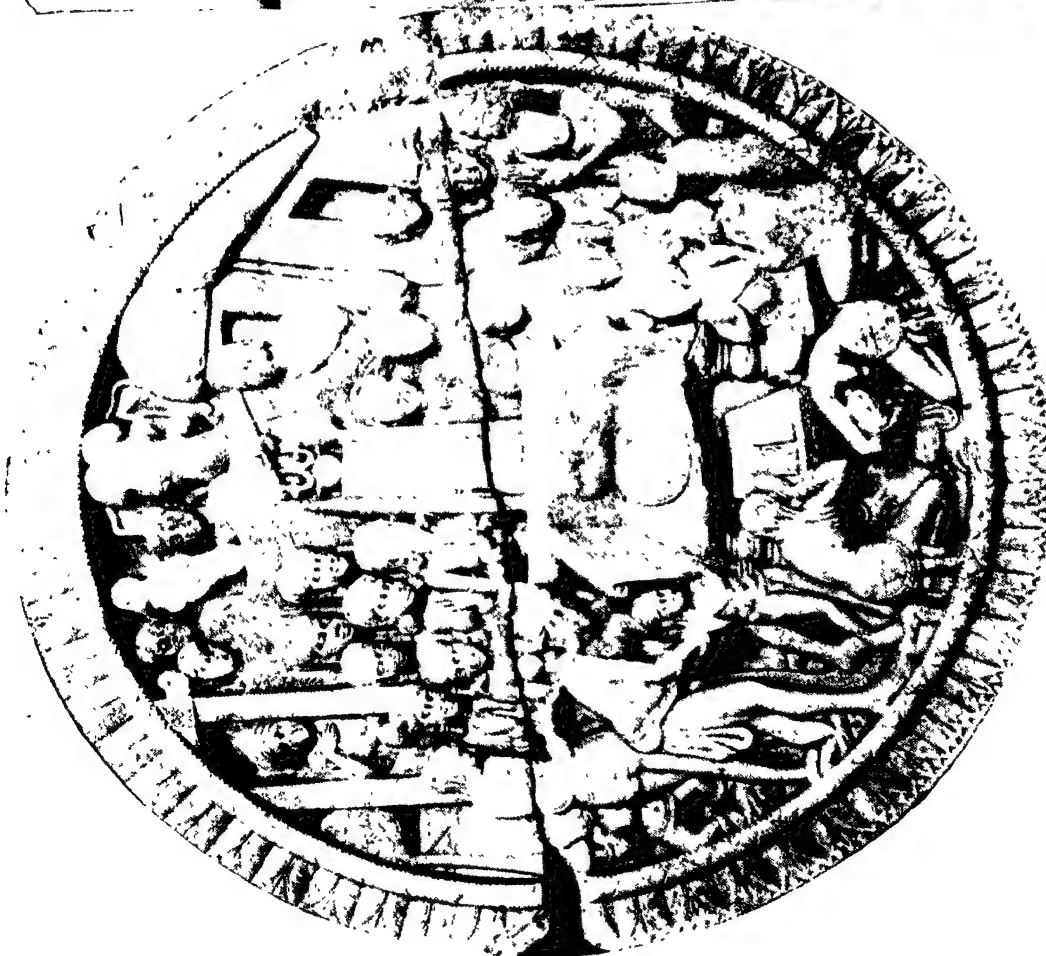

చిత్రము 1. వర్షంశిలాఫలకము, అనురావతి



చిత్రము 1. వెండి నాణెములరాశి (క్రీ. శ. ఆరంభ శతాబ్దిములు), అమరావతి



పురాతనస్థల ఖనన పరిశోధన

కాననశాస్త్రములును, శాణకశాస్త్రములును పురాతత్వ శాస్త్రములోని విభాగములు. ఇవి మాత్రమే కాక ఆ శాస్త్రమునకు సంబంధించిన మరియొక ముఖ్య విషయము పురాతనస్థల ఖనన పరిశోధన. మతవిషయకముగా కాని, చారిత్రకముగా గాని ఒకప్పుడు ప్రసిద్ధి వహించి ఇప్పుడు దిబ్బలయి పోయిన ప్రాచీన క్షేత్రములను, నగరములను శ్రద్ధి పరిశోధించి, అట్టి పరిశోధనలో బయలుపడిన పురాతన నిర్మాణ శిథిలములనుబట్టియు, వస్తుసామగ్రిని బట్టియు వాని కాలమును నిర్ణయించి, ఆ కాలమునాటి జనుల ఆచార వ్యవహారాదికములను, జీవన విధానమును - ఆనాటి నాగరికతను తెలిసికొనుటకును, ఆనాటి చరిత్రను పునర్నిర్మించుటకును పురాతత్వ శాస్త్రజ్ఞులు ప్రయత్నించు చున్నారు. ఈ విధముగ చేసిన పురాతనస్థల ఖనన పరిశోధనను అనుసరించియే మన నాగరికత, సంస్థలు, కళలు మొదలైనవాని ప్రారంభమును, వాని ప్రాథమిక దశను తెలిసికొనుటకు వీలగుచున్నది.

తెలుగు దేశమునకు క్రీస్తు పూర్వము మూడవ శతాబ్దమునుండియే ప్రారంభమయి క్రీ. శ. పదునేడవ శతాబ్దము వరకు సాగిన నుదీర్ఘమగు స్వతంత్ర చరిత్రము కలదు. ఈ రెండువేల సంవత్సరములలో తెలుగు దేశమున వేరువేరు ప్రాంతములందు రాజ్యములు నిర్మించుకొని పరిపాలనము చేసిన రాజవంశము లనేకము కలవు. తెలుగు దేశమును సంపూర్ణముగ కాకపోయినను, విశేష భాగమును ఒకచే వశాకాశ్రిందికి తీసికొనివచ్చి పరిపాలనము చేసిన మహారాజాధిరాజులును, చక్రవర్తులును కలరు. తెలుగు దేశమును పరిపాలించిన రాజవంశాలు వైదిక ధర్మావలంబకులును, యజ్ఞయోగాది కర్మనిరతులును అయినను వరమత సహిష్ణులై బౌద్ధ, జైనములనుకూడ ఆదరించిరి. ఈ రెండువేల సంవత్సరముల కాలములో పూర్వము ప్రసిద్ధి వహించిన వట్టణములు చాల పాడుపడినవి; కొన్ని వల్లె లయినవి. బౌద్ధ జైనములు మన దేశమున నశించిన వెనుక అనాద్యుపిత్తలై బౌద్ధ సంఘారామములును, జైనవనకులును భూకర్షకము లైనవి. చరిత్ర ప్రసిద్ధి వహించిన పురాతన స్థలముల యొద్ద బెద్ద దిబ్బ లిప్పటికిని కానవచ్చును. ఇటువంటి దిబ్బలలో కొన్నిటిని పురాతత్వ శాఖవారు శ్రద్ధించి పరిశోధనలు జరిపివారు; ఇంకను జరుపుచున్నారు. ఇటువంటి దిబ్బలను శ్రద్ధించి పరిశోధించుటవలనను, దేశములో కానవచ్చు కాననములను పరి

శోధించుటవలననే మన దేశముయొక్క పూర్వ చరిత్ర క్రమముగా బయటపడుచున్నది.

తెలుగు దేశములో పురాతత్వ శాఖవారు కొన్ని కొన్ని దిబ్బలను, స్థలములను శ్రద్ధించి జరిపిన పరిశోధనలవలన బౌద్ధావశేషములకు, జైనావశేషములకు వెలలైన చరిత్ర ప్రసిద్ధములగు ప్రదేశము లనేకము బయలుపడి మన దేశములోని బౌద్ధ, జైన మతచరిత్రములు పూర్వముకంటె ఎక్కువగా తెలిసికొనుటకు వీలయినది. ఈ ప్రదేశములలో అమరావతి, వాగాధ్యునుని కొండ, భట్టిప్రోలు, గంటపాల, జగ్గయ్యపేట, గుమ్మడిదుర్లు, సంచారము, రామశిర్డము, శాలివంశము ముఖ్య బౌద్ధస్థలములు. తెనుగుదేశమున బౌద్ధము జనాదరణము చూరగొని క్రీ. పూ. 8వ శతాబ్దము మొదలు క్రీ. శ. 7వ శతాబ్దము వరకు వాస్తు, శిల్ప, చిత్రలేఖనములకు తీర్పులు దిద్దినది. బౌద్ధసంఘములు వేరువేరు కులములకు తెగలకు ఉన్నతాదర్శమును చూపి నైతికముగా జనుల నిత్యజీవితములందు మార్పులు తెచ్చినవి. బౌద్ధములైన సీమావధులను చాటి మతమును వ్యాపింపజేయుటకయి ఆ కాలమునందలి బౌద్ధలికువులు అపారమయిన కృషిని కావించిరి. వారు అనాడు అట్లు కావించిన కృషి ఆంధ్రనాగరికతకు అభ్యున్నతిని, శోభను సమకూర్చినది.

బౌద్ధుల పవిత్రవాస్తు నిర్మాణమును గూర్చిన పరిశోధన భారతీయ పురాతత్వ శాస్త్రమందు ప్రధానమైన స్థానమును ఆక్రమించినది. బౌద్ధులకు పవిత్రములైన కట్టడములలో సంఘారామము, స్తూపము అనునవి ప్రముఖములు. విచారమను శబ్దము బౌద్ధలికువులు నివసించు మతములకే కాక, బౌద్ధాలయములకు కూడ వాడబడుచుండినట్లు యువాకా ర్వాంగ్ వ్రాతలవలనను, సింహళ దీప్తవమున ప్రార్థన మండపములకు నేటికిని ఈనామము చెల్లుచుండుట వలనను తెలియుచున్నది.

బౌద్ధ సంఘారామము సాధారణముగా చతురస్రములు, అంశర్యాగమున మండువావిధమున భాశీస్థలమును, దీని నానరించుకొని చతుశ్చాలయు, అందు మూడు ప్రక్కల 'లిఖ్' ల నివాసములకై కట్టిన గదులును గల నిర్మాణము. స్తూపమును వరము బౌద్ధ వాస్తువున ఇటికతోకాని, రాతితో కాని, మట్టితో కాని, అర్థగోళాకృతిగా నిర్మించిన పమాధి వంటి నిర్మాణములకు మాత్రమే వాడబడినది. స్తూపమునే బౌద్ధులు చైత్యమనియు వ్యవహరించుచుండిరి. బుద్ధులు, ప్రత్యేక బుద్ధులు, అర్హకులు, చక్రవర్తులు - వీరికి మాత్రమే స్తూపము నిర్మించ వచ్చును అని బుద్ధులే కానించినట్లు 'మహా పరి నిర్మాణ సూత్ర' మున తెలుపబడి

పూర్వ ప్రాంతం

కర్ణాటక రాష్ట్రం

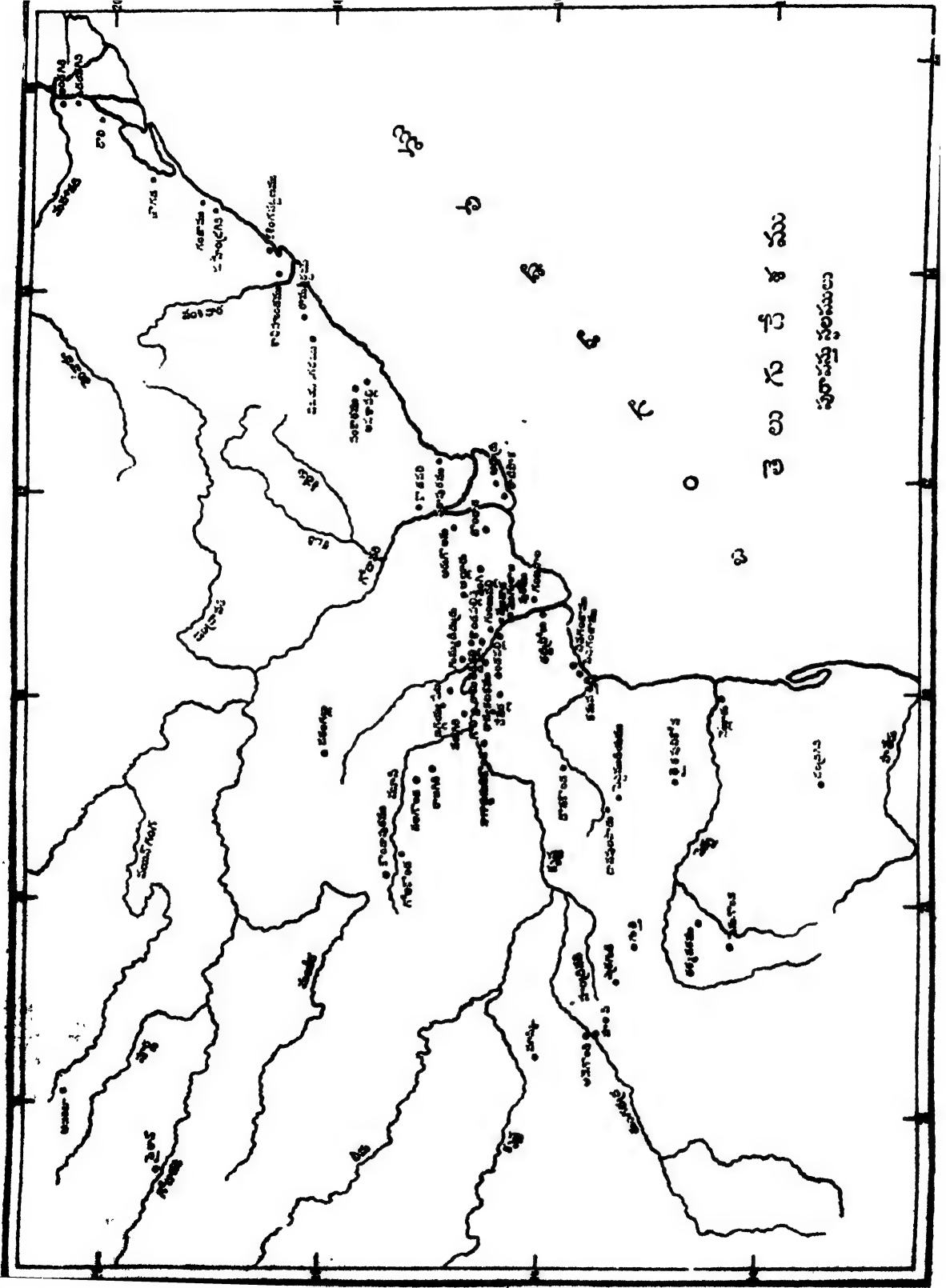

యున్నది. కాని కాలక్రమమున విభాగములైన బౌద్ధాచార్యులకు గూడ బౌద్ధులు ఈ గౌరవము ఇచ్చినట్లు పురాతత్వ శాఖవారి ఖనన పరిశోధనలవలన రుజువగుచున్నది.

స్తూపములు త్రివిధములు. అవశేషధాతువులపై కట్టిన స్తూపములకు ధాతుగర్భములు, లేదా, కారీరకస్తూపములు అనియు, బద్ధుడు సంచరించిన పవిత్ర క్షేత్రములందు ధాతు రహితముగా శేవలము స్ఫూరక చిహ్నములుగా కట్టినవానికి ఉద్దేశిక స్తూపములు అనియు, ఆచార్యపాదులు ఉపయోగించిన విశాసాక్ర, పాదుకలు మొదలగు పారి

శోగక వస్తువులను పదిలపరచి, ఆ ప్రదేశములపై కట్టిన స్తూపములకు 'పారిశోగిక' స్తూపములు అనియు పేర్లు. భక్తులైన బౌద్ధ శిల్పిల సిద్ధపాపములలో స్తూప నిర్మాణము ఒక కళయై క్రమపరిణామము పొంది వాసి కనిపింది.

అమరావతి : తెలుగు దేశము నేడు బౌద్ధావశేషములకు నిల

యము. ఇట్టి వానిలో ప్రపంచ భ్యాతి పొందినది ధనకటక మహాచైత్యము. దీనిని ఇప్పుడు అమరావతి స్తూపము అందురు. అమరావతి గుంటూరు మండలమున కృష్ణానదీ తీరమున గుంటూరుకి ఇరువదిరెండు మైళ్ల దూరమున కలదు. ఆంధ్ర శాతవాహనులకు రాజధానియై విభ్యాతి వహించిన ధన కటకము అమరావతికి శివారు గ్రామమై దానికి మైలు దూరముననే నేడు ధరణికోట అను పేర పరగుచున్నది. దీనికి ధాన్యకటకమని కూడ నామాంతరము కలదు.

మొట్టమొదట క్రీస్తు కళము 1797 కర్నూల్ కాలిన్ మెకంజీ అమరావతికి వచ్చి ఇచ్చటి స్తూప శిల్పములను చూచి వాని విలువను గుర్తించి పత్రికలకు వ్రాసెను.

అతడు అమరావతికి వచ్చుటకు కొద్ది సంవత్సరములకు పూర్వము శ్రీ రాజా నాసిరెడ్డి వెంకటాద్రి నాయుడు అను బిమీన్ దారుడు తన రాజధానిని చింతపల్లినుండి అమరావతికి మార్చి ఇక్కడ ఒక పట్టణమును, కాసు నివసించుటకు గొప్ప భవనమును నిర్మించుకొనుటకు నిశ్చయించుకొనెను. అప్పుడు కావలసిన రాతికొరకు అమరావతికి పడమరగా చేరువనున్న పురాతన నగరముయన ధరణికోట యొక్క గోడలను, అందలి దిబ్బలను త్రవ్వించెను. అట్లు త్రవ్వించిన దిబ్బలలో దీపాల దిన్నె ఒకటి. దీనిలోనే పూర్వపు బౌద్ధ స్తూపము ఉండెను. అతని ఖనము ఈ స్తూపమునుండి బెద్ద

పెద్ద ఇటికలను, పాల రాళ్లను త్రవ్వించి తీసికొని పోయిరి. అత్యంత రమణీయముగా మన్న శిల్పవలకములను గూడ కార్చి సున్నము చేసిరి.

తరువాత మెకంజీ 1816లో మరల అమరావతికి వచ్చి స్తూప శిల్పములను చూచి, వానిని నమూనాలు వ్రాసి ప్రాచుర్యము కలిగించెను.

కొన్ని శిల్ప శిలా ఫలకములను ఏరి 1819లో అతడు కలకత్తాకు పంపెను. అటుతరువాత, ఒక భవనమును కట్టి దానిలో భద్రపరచు కలపుతో అమరావతినుండి మరికొన్ని రాళ్లు మచిలీపట్టణము నకు కొనిపోబడినవి. అవి వరుసెన్మిచేంద్రవరకు ఇక్కడనే ఉండెను. గుంటూరు కమీషనర్ గా నియమింపబడిన జేమ్స్ బార్న్ ఇలియట్ 1845లో అమరావతికి వచ్చి మరల స్తూపమువద్ద త్రవ్వించగా అంతకు పూర్వము స్పృశించి కొంత భాగము బయటపడినది. కాని ఈ భాగమునకు సంబంధించిన రాళ్లు అప్పటికే అవి ఉండవలసిన స్థలములో లేవు. ఇలియట్ ఈ శిల్పపురాళ్లలో చాలభాగమును ముక్తాసుకు పంపెను. అక్కడ చాల సంవత్సరములు అవి కాపాడి కడిసి, ఎండకు ఎండిన మీదట ఇంగ్లండుకు రుపొందినవి.

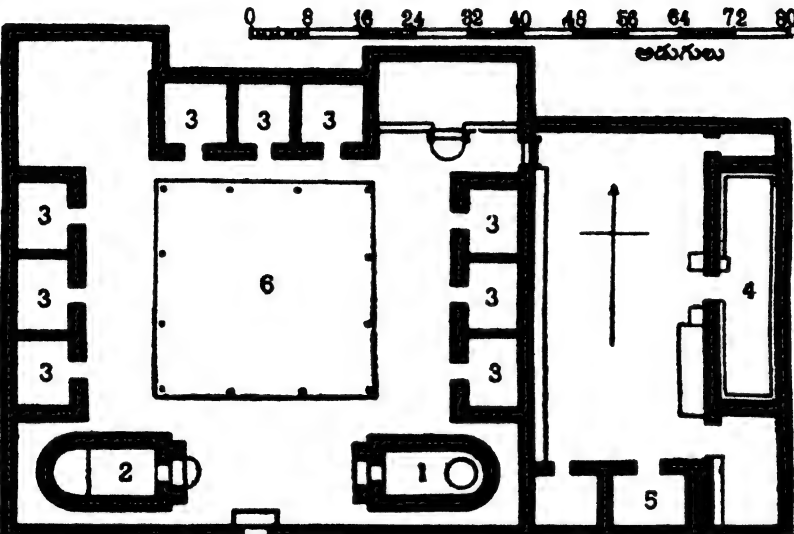

చిత్రము 5. బౌద్ధ విహారము : అందలి భాగములు
 1. స్తూప చైత్యము, 2. బద్ధ చైత్యము, 3. బౌద్ధ తిట్టం మందిరములు,
 4. భోజనశాల, 5. పాకశాల, 6. మండపము.

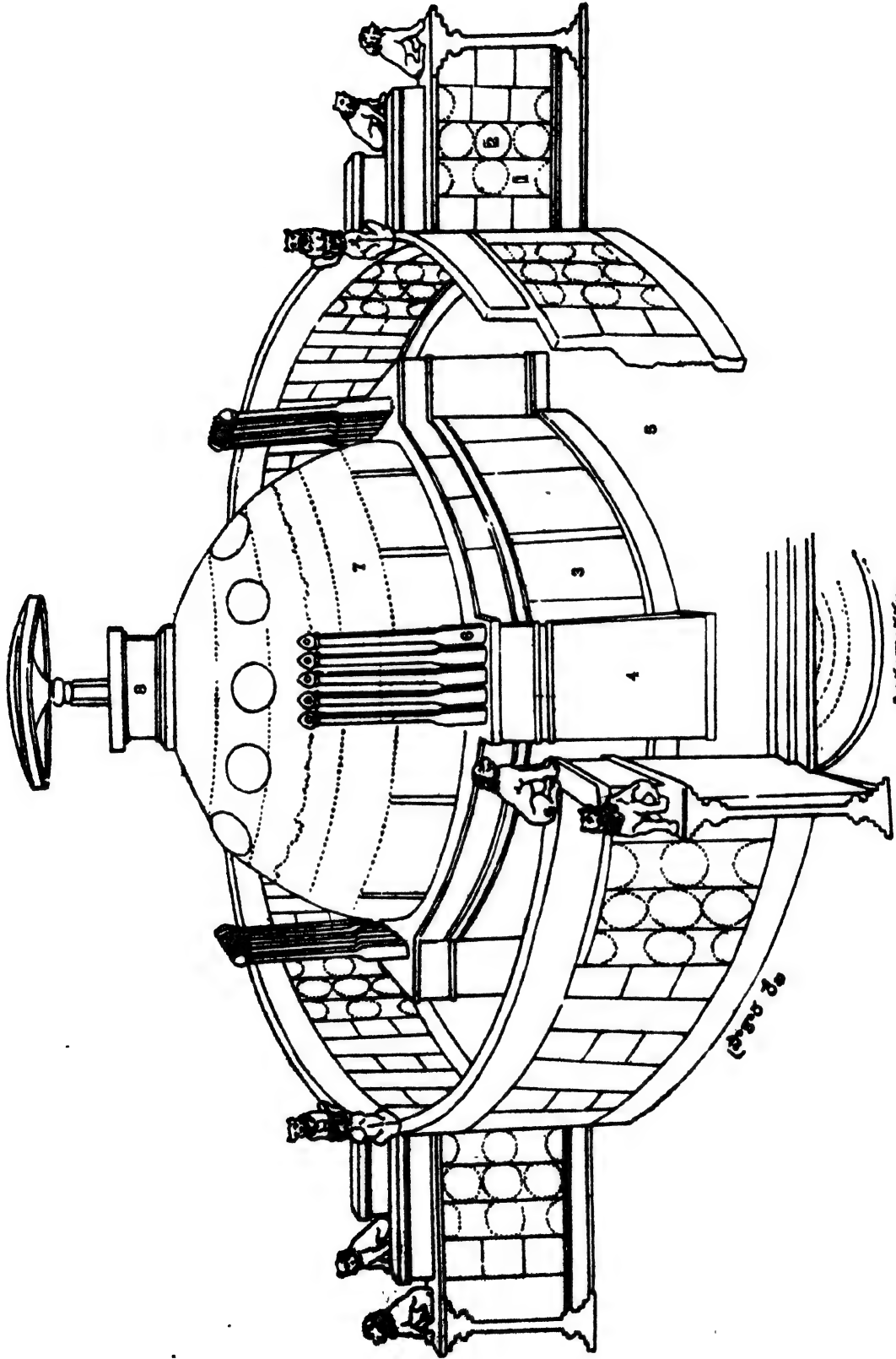

పాపాభ్యాసము

అమరావతి స్తూపాకృతి

1. ద్వారము (వి. పుస్తకము), 2. మంది (అద్దకమ్మ), 3. కెళ్ళిలాసెలకము, 4. అర్థక పుస్తకేదిగ, 5. ప్రదక్షణ పథ. పిత)
 6. అర్థక పుస్తకము (అయకకరము), 7. అందము, 8. హార్షిక, 9. చిత్రము.

చిత్రము 6.

1868 లో అవి లండను చేరినవి. అవి లండనులో సామాను వేటికొను గిడ్డంగి వంటి గృహములో ఉండగా 1887లో సుప్రసిద్ధ ఆంగ్లేయ కళాకర్తవేత్తయు, విమర్శకుడును అయిన ఫెర్డునన్ కావిని చూచి, కాని సౌందర్యమునకు అచ్చెరు ఫీటి నానినిగూర్చి ఒక ఉద్ఘోషమును ప్రకటించెను. ఫెర్డునన్ పుస్తకముతో అమరావతి శిల్పములకు అమిత భాగ్యతీ వచ్చినది. ఇంగ్లండుకు వంపబడిన ఈ శిల్పపురాణము నేటికిని బ్రిటిష్ మ్యూజియములో చూడవచ్చును. ఇంగ్లండుకు వచ్చినవి కాక మద్రాసు కేంద్ర వస్తు ప్రదర్శనశాలకు వచ్చినవి కొన్నింటిని నేటికిని మద్రాసు వస్తు ప్రదర్శన శాలలో చూడవచ్చును. రాబర్ట్ సుయెర్ 1877 లో ఈ స్తూప ప్రదేశమువద్ద త్రవ్వించి మరికొన్ని శిల్పపురాళ్లను బయటికి తీసెను. వీనినిగురించి అతడు ఒక పుస్తకమును గూడ ప్రచురించెను. 1881లో తేమ్పు బర్టెస్ ను పురాతత్వ కాఖవారు ఖనన పరిశోధన నిమిత్తము అమరావతికి పంపిరి. కాని అప్పటికే స్తూపము నాశనమైనది. బర్టెస్ అక్కడి శిలా ఫలకములను సురక్షితముగా మద్రాసుకు చేర్చెను. క్రీ. శ. 1905-08, 1908-09 లో అలెగ్జాండర్ రే దొర కావించిన ఖనన పరిశోధనలకు ఫలితముగా మరి కొన్ని శిలాఫలకములు బయల్పడినవి. అమరావతి స్తూపమునకు చెందిన శిలాఫలకములు పెక్కులు లండనులోని బ్రిటిష్ మ్యూజియమునందును, మద్రాసు మ్యూజియము నందును, కొన్ని కలకత్తాలోని ఇండియన్ మ్యూజియము నందును, మిగిలిన శిథిలములు అమరావతి యందును పడిం పరువబడి యున్నవి.

అమరావతి స్తూపముయొక్క నిర్మాణకాలమును పరిగ్రా నిర్ణయించుటకు అందు దొరకిన కాసనములే ముఖ్యధార ములు. మౌర్య లిపిలోను, సాతవాహనుల, ఇక్ష్వాకులనాటి లిపులలోను ఉన్న కాసనముల వలన ఈ స్తూపము మౌర్యుల కాలము నుండియు విభాగ్యతీలో ఉండి దక్షిణాపథవస్తులైన సాతవాహనుల కాలమునను, అటు తర్వాతను అభివృద్ధి పొంది ప్రజల గౌరవార్థములను పొందుచు వచ్చినట్లు ఊహించవచ్చును. కాలక్రమమున ధాన్యకటకమునకు దళ తోలిగి పోయినది. క్రీ. శ. నాలుగవ శతాబ్దము నాటికే ఈ మహాచైత్యము ప్రక ఊడించుటకు ఆరంభించినది. చీనా యాత్రికుడైన యుతాన్ ఛ్యాంగ్ ఏడవ శతాబ్దములో ఆంధ్ర దేశమునకు అరు దెంచునప్పటికే ధాన్య కటకమున నుండిన నక్షాశామములు అనేకము సంఘ పరిత్యక్తములై పాడుపడిపోయినవి. శౌర్యమతమున కాంత్రిక సంప్రదాయము ప్రబలుటతో ఆ మతము తన విశిష్టతను కోల్పోవు టయేకాక, ఆ పద్ధతిని ఆదరించిన వజ్రయోధా శౌర్య

చారులు చీడపురుగులుగా భావింపబడిరి; శౌర్యారామ ములు అన్నియు లంజ విభృ లనుపేర కళాశిలములుగా నిలిచిపోయినవి.

వేడు అమరావతి స్తూపము అందలి శిల్ప చిత్రముల యోగ్యతవలననే విశ్వవిఖ్యాతి గాంచిగ్గది. ఈ స్తూపము నందలి దెక్కడపు వనులు నాటి ఆంధ్ర శిల్పాల విశిష్ట మతాభినివేశమునే కాక, వారి కళా శోభితత్వమును కూడ చాట జాలియున్నవి. ఇంత అద్భుత వృష్టిచేసిన శిల్పాలు సోత్కర్షణ ప్రకటనయందు ఆపకీ లేనివారు కనుకనే వారు తమ నామములను కూడ ఎక్కడను చెక్కు కొనలేదు.

ఖనన పరిశోధనలందు లభించిన స్తూప ప్రతి నింబముల సాయమునను, చరిత్ర దృష్టితో కూడిన భావనా బలము వలనను కర్నల్ కాలిన్ టెంకణి మున్ను ఎన్నడో కాల విశ్లేషణయమున శిథిలమై భూగర్భవృష్టినై మహా చైత్యము యొక్క ఆకృతిని పునర్నిర్మించ గలిగెను. వేడు గుండ్ర ముగా కన్నట్టు గుంటయందే పూర్వము ఒకప్పుడు. 189 అడుగుల వ్యాసము, 100 అడుగుల ఎత్తు కలిగి శిల్పాలం కార శోభితములైన పాలరాలతో ఈ స్తూపము విరాజిల్లు చుండెడిది. ఈ నిర్మాణములోని రాళ్లను బట్టి ఈ స్తూపము వృత్తాకారము గల వేదిక, దానిపైన అర్ధ గోళాకృతితో ఉండిన అండము, దానిమీద హర్మిక, దానిపై కేతన విరాజితమైన దండంచిత చృత్రము అనెడి అంగములతో కూడి ఉండెడిదని తెలియుచున్నది. వేదికమీది అండమునకు నాల్గువైపుల 'అయక' వేదికలు, దానిపై 'అయక' స్తంభ ములు అను పేరు గల ఐదేసి స్తంభములు కూడ కలవు. 'అయక' స్తంభ ప్రతిష్ఠాపనము ఆంధ్ర దేశమందలి శౌర్య స్తూపముల విశిష్టత. వేదిక చుట్టును 'ప్రదక్షిణ పథము'ను, దానిని ఆవరించి ప్రాకారములు ఉండెడివి. ఈ ప్రాకారము నిలువు రాతికంఠములకు ఎత్త నెడ, అర్ధముగా జొరవిన రాతి కమ్ములతోను, స్తంభోపరిభాగమున మడుగుగా ఉండు రాతి దూలములతోను నిర్మితమై ఉండినవి. అద్భు కవ్యుని 'సూచి' అనియు, మడుగు రాతికి 'ఉష్ణిష్' మనియు పేర్లు. సూచి స్తంభోష్ణిష్టములు అతి మహాహరములైన దివ్య ప్రతిమా సంఘతో ఒప్పారుచుండినవి. ఈ ప్రాకార రేఖకు నాల్గు వైపుల నాల్గు సింహాచారములు ఉండెడివి.

శౌర్యము ఆంధ్ర దేశమునందు ప్రబలిత క్రీ. శ. ఆరవ శతాబ్దముల నాటి ఆంధ్రుల ఆచారవ్యవహారములను వస్త్రాకరణములు, ఆభరణములు, మొదలగునవియు పని స్తరముగా తరిసికొనుటకు ఈ స్తూపపురాణ మీది చిత్ర ములే ఆధారములు (చూడు : అమరావతి).

పురాతనశిలీఘన పరిశోధన

భట్టప్రోవీటి : ఇది గుంటూరు మండలమందు రేపల్లె కాలాకాలో ఉన్న చిన్న గ్రామము. ఈ గ్రామమునకు దక్షిణమున లంబదిబ్బ అని వ్యవహరించబడు దిబ్బ బౌద్ధ స్తూపము. ఇది క్రీ. శ. 1870 లో ప్రథమమున కాన్యెల్ చే కనుగొనబడినది. అటు తర్వాత క్రీ. శ. 1871లో ఇలియట్ దీనిని గూర్చి ప్రథమమునకు వ్రాసెను. ఈ స్తూపములోని ఇటికలుకూడ పరిమాణమునందును, మన్నికయందును, అమరావతి స్తూపములోని వానివంటిది అగుటచే రస్తాం

మైన శిలాపేటికలు మూడు దొరకినవి. ఈ పేటికలలో వ్యర్థపుష్పములు, నాణెములు, రత్నములు మొదలగునవి కానవచ్చినవి. వానిని మద్రాసు మ్యూజియమునందు కాన నగును. ఈ పేటికలపై మన్న కాసనములను బట్టి ఈ స్తూప మునిర్మాణ కాలమును సరిగా నిర్ణయించుటకు వీలగు చున్నది. ఇవి దక్షిణ మౌర్య తినియందు లిఖించబడియుండు టచే బూల్ దొర ఇవి క్రీ. పూ. రెండువదల సంవత్సర ములనాటివి అయియుండవచ్చునని ఊహించెను. స్తూపా



చిత్రము 7.

మహా చైత్యముండిన స్థలము : అమరావతి

నిర్మాణమునకును, కృష్ణానది కాలువలను కట్టుటకును విరివిగా ఉపయోగించబడినవి. అటు తర్వాత రాబర్ట్ సుయెల్ దీనిని దర్శించి స్తూపము ప్రాముఖ్యమును, దాని శిథిలావస్థను గూర్చి ప్రథమమునకు తెలియజేయగా పురాతత్వశాఖ సూచించుచుండెంటుగా మన్న అలెగ్జాండర్ చే 1882 లో ఈ స్తూప స్థలమునందు త్రవ్వకపు పరిశోధనలు చేయించిరి. ఆ ఖనన పరిశోధనలకు ఫలితముగా శిథిలము కాగా మిగిలిన స్తూపాకారము బయలు పడినది. స్తూపము మధ్య భాగమునందలి ఇటికలు తీయగా లోపల నిక్షిప్త

లంకరణములకయిన చెక్కడపు రాళ్ళు అన్నియు కాలువ తూముల నిర్మాణమునందు ఉపయోగించుటచే నేడు మనకు ఏవియు లభ్యమగుటలేదు.

గంటసాల : ఇది కృష్ణానది దివికాలాకాలో మచిలీ పట్టణమునకు పశ్చిమముగా 18 మైళ్ళ దూరమున కలదు. 'కంటక సేల' అను నాడుముతో క్రీస్తు శకము తొలి శతాబ్దములందు సుప్రసిద్ధమైన శేవుపట్టణముగా విలసిల్లిన ఈ గ్రామము నేడు, సముద్రమునకు దూరమై పేరు ప్రతిష్ఠలు లేని వల్లెటూరైవడి. ఇందు పూర్వకాలమునాటి

వర్తకవాణిజ్యములకు సాక్షి భూతముగ యవన, రోమక, నాణెములు ఇప్పటికిని దొరకుచున్నవి. ఈ గ్రామమునకు ఈశాన్యభాగమున లంజదిబ్బలు అను పేరుగల దిబ్బలు శౌద్ధస్తూపములు. వీనినిగూడ బాస్యెల్ 1870 లో గుర్తించి వీనికి ప్రాచుర్యమును కలిగించెను. 192 అడుగుల వ్యాసముతో 28 అడుగుల ఎత్తున చక్రాకృతి నున్న ఈ దిబ్బ 1892 లో పరిశోధింపబడినది. ఇందు ఖనన పరిశోధనలు చేసి స్తూపము యొక్క వేదిక పునాదులను, సౌప్తవము చెడకుండ బయల్పరచి, అలెగ్జాండర్ రే ఈ స్తూపము అమరావతి స్తూపముకంటె కొంచెము అర్వాచీనమైన దనియు, నమూనానుబట్టి ఇది సింహళదీవులములోని స్తూపములగు బోలెయియు దనియు వ్రాసిరి. ఇందుకూడ స్వర్ణపుష్పములు, పాక్షికములు, వజ్రములుగల శిలాపేటిక లభించినది. స్తూపాలంకరణ శిల్పము లన్నియు, గృహనిర్మాణములకై తీసికొనిపోయినవి పోగా, మిగిలినవి ప్రక్క గ్రామములకు తరలింపబడినవి.

గుడివాడ : కృష్ణామండలమున ఈ గ్రామము మంచి పట్టణమునకు వాయవ్యముగ ఇరువదిమైళ్ళ దూరమున కలదు. ఇది చారిత్రక ప్రశస్తి గాంచిన పట్టణము. ఈ గ్రామములో 'కోట' యను ప్రదేశమున ఆంధ్రశాతవాహనరాజుల నాటి నాణెములు పెక్కు లభించినవి. ఇచ్చటి స్తూపమునుగూడ బాస్యెల్ గోలుదొల్ల గుర్తించెను. తర్వాత ఈ స్తూపమును పరిశీలించిన రాబర్ట్ సుయెల్ ఈ స్తూపము ఆకారమున 'సాంచీ' స్తూపమును పోలి యుండు ననియు, ఈ స్తూపముకూడ ఔజవాడనుండి బందరుకు రస్తా వేయసమయమున ధ్వంసము చేయబడిన దనియు, ఆ త్రవ్వటములో కొన్ని శిలాపేటికలు గూడ లభించిన వనియు వ్రాసెను. క్రీ.శ. 1882 లో అలెగ్జాండర్ రే శాస్త్రోక్త పద్ధతిని సుమారు 142 అడుగుల చదరము కలిగి సంపూర్ణముగ కన్నట్టు దిబ్బను త్రవ్వి స్తూపాకృతిని బయలుపరచజూచిరి. కాని స్తూప ప్రదేశమునను, దానికి చెందిన విహారస్థలములందును గృహములు నిర్మించియుండుటచే అట్లు చేయ వలనుపడలేదు. ఆయన స్తూపము పునాదులను మాత్రము బయలుపరచిరి.

జిగ్గయ్యపేట : ఇది కృష్ణశిల్లా నందిగామ తాలూకాయందు ఔజవాడకు సుమారు 80 మైళ్ల దూరమున ఉన్నది. ఇచ్చటి శౌధావశేషములు అన్నియును ఈ గ్రామమునకు చెంతనే ఉన్న కొండమీద కలవు. ఇందు పెక్కు ఉద్దేశిక స్తూపములు, చైత్యములు, సంఘారామములు బర్రెస్ దొరచే క్రీ. శ. 1882 లో బహిర్గతము చేయబడినవి. 'ఇందలి మహా చైత్యము వ్యాసము 81½ అడుగులు.

దీని చుట్టు 11½ అడుగుల వెడల్పుగల ప్రదక్షిణవధము కలదు. దీని వేదిక యెత్తు 9½ అడుగులు. వేదికచుట్టు ఫలకములతో అలంకృతమై యున్న 'దని బర్రెస్ చెప్పినాడు. రీతిలో ఇందలి శిల్పములు అమరావతి స్తూప శిల్పముల కంటె భిన్నములై అజంటాగుహలలోని కుడ్యచిత్రములకు సన్నిహితములుగ ఉన్నవి. ఇందలి శిల్పములు అన్నిటిలో శ్రీ పాదములకై చెక్కిన 'పుణ్యశాల' కడు రమ్యమైనది. స్తూపపురాలమీద చెక్కిన శాసనములనుబట్టి ఈ స్తూపము కూడ అమరావతి, భట్టిప్రోలులందలి స్తూపములవలె మౌర్యుల కాలమునాటిదని ఊహింపబడినది. అమరావతి స్తూపమువలెనే ఈ స్తూపముకూడ తర్వాతికాలమందు, ముఖ్యముగా ఇఛ్ఛాకులపరిపాలనలో పెంపొందింపబడినట్లు శాసనములవలన తెలియుచున్నది. ఇచ్చట ఖనన పరిశోధనలందు లభించిన శిలాఫలకములుకూడ మద్రాసు మ్యూజియమునందు భద్రపరుపబడినవి.

గుంటుపల్లి : అతి ప్రాచీనములైన శౌద్ధ గుహా విహారములలో గుంటుపల్లి శౌధారామము ఒకటి. గుంటుపల్లి పశ్చిమగోదావరి శిల్లా ఏలూరు తాలూకాలో కామవరపు కోటకు ఆరుమైళ్ళ దూరమున ఉన్న జమీందారీ గ్రామము. ఈ గ్రామమునకు ఉత్తరమున ఉన్న కొండ కొనయందు, కొండలలో మలిచిన చైత్యాలయములను, విహారములను, ఇటికనో కట్టిన స్తూపములను, చైత్యములను పెక్కింటిని క్రీ. శ. 1888 లో అలెగ్జాండర్ రే త్రవ్వబయల్పరచెను. ఈ యన్నింటియందును కొండలలో రాతిలో మలచిన స్తూప చైత్యము ముఖ్యమైనది. ఈ గుహాలయమున 18 అడుగుల వ్యాసముగల వృత్తాకారవేదికపై 18 అడుగుల వ్యాసము, 14 అడుగుల ఎత్తు గల శిలానిర్మితమైన స్తూపమును, దాని చుట్టును మూడుగుల వెడల్పున 'శ్రీవీధి' యు గలదు. హార్మికోపరితలమున నిర్మించిన దండంచితచిత్రము మాత్రము శిథిలమైనది. ఈ గుహాలయము యొక్క వైకృత భాగము అన్నిటికంటె చిత్రమైనది. ఇది దారుమయ నిర్మాణపద్ధతిని అనుకరించుచు అర్థగోళాకృతిని నిర్మింపబడినది. చిత్రమునకు వలె దీని యందును రాతిలో ఊచలు మలచబడినవి. అశోకుని కాలమున బుద్ధగయ వద్ద బరాబరు కొండలలో మలచబడిన 'లోమకబుషి' గుహాలయము రీతినే ఇదికూడ నిర్మింపబడుటచేతను, క్రీస్తుపూర్వము రెండవ శతాబ్దమునాటి లిపిలో ఉన్న ఒక శాసనము లభించుటచేతను ఇది ఆకాలమునాటిదని రూఢిగా చెప్పవచ్చును. ఈ శౌద్ధ సంఘారామము కూడ తరువాతి కాలమునందు అభివృద్ధి చేయబడినది. ఇందు దొరకిన శిలా విగ్రహములు, రాతి బరిణెలు,



చిత్రము 8. మైసూరు ప్రాంతములు: కాలిహండము



చిత్రము 9. మహానైకకమ్మ, కాలిహండము



చిత్రము 10. శిలాపచ్చిన్న గుహలయములు, సంకారము (హొళిన్న కొండ)



చిత్రము 11. పంపూరామావళివములు, రామశిర్డము

బంగారపు ఖజానాపాత్ర, పూసలు మొదలైన వన్నియు నేడు మద్రాసు మ్యూజియమునందు చూడవగును.

రామతీర్థము : ఇది విశాఖపట్టణము జిల్లాలో విజయ నగరమునకు ఈశాన్యమున 8 మైళ్ల దూరమున గలదు. క్రీ. శ. 1808-09 లో అలెగ్జాండర్ రే పరిశోధనల ఫలితముగ గురుభక్తుల కొండ, దుర్గ కొండ అను నామములతో వ్యవహరింపబడు కొండయొక్క కొనలందు ప్రాచీన శౌర్ధ సంహారామమునకు సంబంధించిన అవశేషములు - స్తూపములు, చైత్య గృహములు, 'భిక్షు'ల ఆవాసగృహములు, వారు పర్వరచుకొన్న నీటి వసతులు మొదలగునవి - బయలుపడినవి. ఇచట శ్రవ్యునపుడు లభించిన వానిలో పూజలుకల కుండలు, నాణెములు, బంకమట్టితో చేసిన ముద్రికలు ప్రధానములు. ఇందు లభించిన సీసపు నాణెముల మీదను, మట్టిముద్రికల మీదను 'సిరి సీవమక విజయ రాజ సేల సంఘస' అని శాసనము కలదు. దీనికి 'సిరి సీవమక విజయ' రాజు చేత పోషింపబడిన 'శైల సంఘ' మని అర్థము చెప్పవచ్చునేమో! అమరావతి శాసనము లందు ఒక దానిలో 'రాజో సీవమక సద' అను రాజు పేర్కొన బడియున్నాడు. సాధారణముగా నాణెముల మీద సై తిము కానవచ్చు 'రాజో' పదము ఇక్కడ దొరకిన మట్టిముద్రికల మీద కానరాదు. అయినను విజయరాజు పదమును బట్టి అతడు రాజునియే ఊహింపవచ్చును. అట్లయినచో, ఇతడు ఆంధ్ర శాతవాహన రాజులు ఉండవచ్చును. దీనిని అనుసరించి ఇచ్చటి శౌర్ధ సంహారామము ఆంధ్ర శాతవాహనుల నాటిరై ఉండునని తలచుచున్నారు. రి, ధి శతాబ్దముల నాటివని నిశ్చయింపబడిన విగ్రహము లనుబట్టి ధివ శతాబ్దమువరకు గూడ ఈ సంహారామము ఉచ్చస్థితిలో ఉండినట్లు తలచుచున్నది.

శాలిహుండము : శ్రీకాకుళము జిల్లాలో వంశధార ఒడ్డున ఉన్నది ఈ గ్రామము. దీని దగ్గర కొండవై ఉన్న శౌర్ధావశేషములు కూడ శ్రవ్యి బయల్పరుప బడినవి. ఉన్నతమైన ప్రదేశముందు నిర్మింపబడిన ఈ స్తూపరాజము చూపరులకు వింత కొల్పుచు, కళింగపట్టణపు రేవునకు వచ్చిన వడిక్ ప్రభువుల నందరిని ఆకర్షించుచుండెడిదట. ఇచ్చట స్తూపముందు నిక్షిప్తమైన ధాతుపేటికలు స్ఫటికముతో చేయబడినవి. స్తూపాకృతినున్న ఈ పేటికలందు స్వర్ణ పుష్పములుగూడ లభించినవి. ఇవి నేడు విశాఖ పట్టణమందలి పురాతత్వశాఖవారి కార్యాలయములో భద్రపరువబడి యున్నవి (చూడు : శాలిహుండము).

సంకారము : బొజ్జన్న కొండ అను నామాంతరము కల ప్రాచీన శౌర్ధస్థలము విశాఖ పట్టణము జిల్లాలో అనకా

పల్లి రైలుస్టేషనుకు రెండుమైళ్ల దూరమున కలదు. గుంటుపల్లి శౌర్ధారామమువలెనే ఇది కూడ ప్రాచీన శౌర్ధల గుహాలయములలో ఒకటి. శిల్పములలో విరాజిల్లు ఈ గుహాలయము రెండుతంతులు కలది. శైత్యాలయ ద్వారోపరి భాగమున ధ్యానసమాధిలో ఉన్న పురుష ప్రమాణము గల బుద్ధ విగ్రహము కలదు. 80 అడుగుల పొడవు, 80 అడుగుల వెడల్పు, 8 అడుగుల ఎత్తు గల ఈ గుహాలయము 2 అడుగుల చదరము గల 16 స్తంభము లాధారముగా నిల్చియున్న రాతిలో మలచ బడినది. నాలుగడుగుల ఎత్తుగల ఏకశిలా నిర్మితమైన స్తూపము ఒకటి ఆలయ మధ్యభాగమున కలదు. ఈ గుహాలయములకు వైగా కొండమీద ఇటీకలతో నిర్మితమైన స్తూపములు, చైత్యములు, 'భిక్షు' నివాసయోగ్యములైన గదులు కూడ బయల్పరుపబడినవి. ఖనన పరిశోధన లందు ఇచట పెక్కు నాణెములు, బంకమట్టితో చేసిన ముద్రలు లభించినవి. ఇచట దొరకిన నాణెములలో గుప్త చక్రవర్తియైన సముద్ర గుప్తుని బంగారు నాణెము ముఖ్యమైనది.

అల్లూరు : ఇది కృష్ణజిల్లా నందిగామ తాలూకాలో ఎరుపాలెం రైలుస్టేషనుకు నాలుగుమైళ్ల దూరమున కలదు. ఈ గ్రామమునకు వాయవ్యముగా అరమైలు దూరమున ప్రాచీన స్తూపావశేషములను గుర్తించి, 'మహా మృద్ ఖురైషీ' గారు 1828 లో దీనిని శ్రవ్యి శోధించిరి. ఈ స్తూపము పునాది చక్రమునకు వలె ఆకులు కలిగి, గుండ్రమైన ఆకృతిలో ఉన్నది. మధ్యభాగము మాత్రము 8" 8" వ్యాసము గల ఘన నిర్మాణము. ఈ నిర్మాణమున ఉపయోగించిన ఇటీకలు కూడ అమరావతి స్తూపములోని వానివలె బిల్ పొడవు గలవి. స్తూపవేదిక నాల్గు దిక్కులందు ముందునకు పొడుచుకొని వచ్చినట్లు కట్టిన 'ఆయక' వేదికలు గలవు. స్తూపముచుట్టును చప్టా చేయబడిన 10 1/2 అడుగుల వెడల్పుగల 'శ్రీవీధి' కలదు. ఇందు శిథిలములైన పాలరాతి శిల్పఫలకములు, బ్రాహ్మీలిపిలో ఉన్న శాసనములు గల శిలా స్తంభములు మొదలగునవి దొరకినవి. శాసనముల ఆధారమున ఈ స్తూపము క్రీ. శ. రెండవ శతాబ్దము నాటిది అని పురాతత్వ విదులు నిర్ణయించిరి.

గుమ్మడిదుర్గు : ఈ గ్రామము వైశాము సంస్థానమున మధిర రైలు స్టేషనుకు ఆరుమైళ్ల దూరమున ఉన్నది. గ్రామమునకు గూమ్మగుమ్మ గుమ్మగుమ్మ గుల ఎత్తున నమతలముగా నున్న బొజ్జన్న శౌర్ధావశేషములు ఉన్నట్లు గుర్తించి పురాతత్వశాఖవారు 1928 లో దానిని శ్రవ్యి బయల్పరచిరి. ఈ శిల్ప మూడు భాగములుగ

పురాతనస్థల ఖనన పరిశోధన

విభజించబడినది. అన్నిటికంటే ఎత్తయిన ప్రదేశముందు మహాస్తూపమును, దానికి దక్షిణముగా వెక్కు ఉపస్తూపములును, వీనికి పశ్చిమముగా నాల్గుడుగల దూరమున 'శిల్ప'ల ఆవాసములును నిర్మింపబడి ఉన్నవి. మహాస్తూపము అమరావతి స్తూపమువలె శిల్ప ఫలకములతో అలంకరింపబడినది. శిల్పము అన్నియు పాలరాతితో చెక్కబడినవే. స్తూప ప్రతిమలు, బుద్ధుని జాతక కథలు చెక్కిన



● 2.38.

చిత్రము 12. బుద్ధవిగ్రహ పాదములు: సుమ్మడిదుర్లు
 శిల్ప ఫలకము లెన్నియో ఇందు లభించినవి. ఆంధ్రరాజుల నాటి శాసనములు, సీసపు నాణెములు, రాతి పూసలు, మధ్యయుగము నాటి ముద్రలు, బంగారు హారము, రజత పేటికలు కూడ లభించినవి. నిర్మాణ రీతినిబట్టియు, శాసన లిపిని బట్టియు ఈ స్తూపము క్రీ. శ. 2, 8 శతాబ్దములనాటి దని నిర్ణయించిరి.
 నాగార్జునుని కొండ: అమరావతి తరువాత ప్రాచీనాంధ్ర బౌద్ధక్షేత్రములలో సుప్రసిద్ధమైనది నాగార్జునుని కొండ. ఇది గుంటూరు జిల్లా పల్నాడు తాలూకాలో మాచెర్ల స్త్రీపనుకు 14 మైళ్ల దూరమున ఉన్నది. ఇచ్చటి బౌద్ధావశేషము అన్నియు వికాల మగు లోయయందు

ఉన్నవి. ఈ ప్రదేశమును తొలుదొల్ల 1925 లో శాసన పరిశోధన శాఖకు చెందిన ఏ. రంగస్వామి సరస్వతిగారు శిథిలమైన బౌద్ధస్తూపపు దిబ్బయొద్ద ప్రాచీన త్రాహిళ్ళి శాసనములు గల స్తంభమును గుర్తించి స్థల ప్రాశస్త్యమును గూర్చి ప్రభుత్వమునకు తెలియజేసిరి. తదుపరి, ఇచట మహమ్మదు ఖులైషీగారు చేసిన ఖనన పరిశోధనకు ఫలితముగ 18 ప్రాచీన శాసనములును, రెండు శిథిలాలయములును, అనేకమగు అమూల్య శిల్పఫలకములును బయల్పడినవి. అట్లుతర్వాత 1927 నుండి 1981 వరకు లాంగ్ హార్ స్టు దొర, టి. యస్. రామచంద్రన్ గారు ఈ ప్రాంతమున జరిపించిన శ్రవ్యటము మూలమున ఇటీకలతో నిర్మింపబడిన స్తూపములు, సంఘారామములు, చైత్య గృహములు, శిలాస్తంభయుతము లయిన మండపములు, వెక్కు బహిర్గతములైనవి. ఇచ్చట దొరకిన శిల్ప సంపద యంతయు, ఇందు ప్రత్యేకముగా నిర్మింపబడిన వస్తుప్రదర్శన కాలయందుపరిరక్షింపబడి ఉన్నది.

అమరావతి స్తూపమువలెనే ఇది కూడ కొంచ మించు మించుగ ఆ కాలముననే నిర్మింపబడి తర్వాత ఇష్యాకు



చిత్రము 18. బుద్ధధాతుకరండములోని వస్తువులు: నాగార్జునుని కొండ
 రాజుల ఆదరణమున క్రీ. శ. మూడు నాలుగు శతాబ్దము లందు పెంపొందింపబడినది. ఇష్యాకువంశజడగు 'చాంత మూలు'ని నోదరి 'శాంతిశ్రీ' ఈ మహాస్తూపాధ్వరణ చేయుటయే కాక దాని కెదురుగ ఒక విహారమును 'అపర మహావినసేలి'యుల ఉపయోగార్థము కట్టించెను. ఈ స్తూపములు శ్రవ్యమండగా అండము యొక్క మధ్యభాగమున నొక మట్టి పాత్రలో రజత కరండమున నిక్షిప్తమై యున్న బుద్ధధాతువు దొరికినది. ఇది బటాడీ గింజంత పరిమాణము గల ఎముక ముక్క. దీనిని శ్రీ" వ్యాపము గల బంగారు బరిచెలో మౌక్తిక స్వర్ణపుష్పములతో కూడ పెట్టి,

దానిని మరల స్తూపాకృతినున్న రజతకరండమున పదిల పరచినారు. ఈ బౌద్ధధాతువు నేడు 'సార్నాథ్' లోని 'మూల గంధకుటీ విహారము'న పూజింపబడుచున్నది.

నాగార్జునుని కొండ ప్రదేశము నేడు పాడుపడి బీడుపారి పోయినది. శంకరాచార్యులవారు సపరివారముగ ఇచటికి విచ్చేసి బౌద్ధుల నందరిని తరిమివేసినది ప్రతీతి. ఇది ఎంతవరకు సత్యమో తెలియదు.

ఖనన పరిశోధనల ఫలితముగ సుమారు 800 పెద్ద శిల్ప ఫలకములును, 400 శిథిలములైనవియును లభ్యమైనవి. ఇవి అన్నియు నేడు వస్తు ప్రదర్శనశాలలో చక్కగ అమర్చబడి యున్నవి.

ఇంకను నాగార్జునుని కొండలో త్రవ్వించవలసిన దిబ్బలు, ప్రదేశములు చాల ఉన్నవి. నాగార్జున సాగరమును కట్టినచో బౌద్ధ విహారములు, శిథిలములు మున్నగునవి పూర్తిగ మునిగిపోగలవు. కావున అక్కడ ఇంకను పరిశోధింపవలసిన ప్రదేశములను ప్రభుత్వ పురాతత్వ శాఖ వారు త్రవ్వించుచున్నారు. ఈ త్రవ్వటమునకు ఫలితముగ ఇదివరకు బయలు పడినవి కాక ఇంకను ప్రొత్త శిథిల నిర్మాణములు మొదలైనవి బయలు పడుచున్నవి (చూడు. నాగార్జునుని కొండ).

వై ప్రదేశములందే కాక పురాతత్వ శాఖవారు కాపి పరము, కొడవలి, ఆరుగొలను, చేకెర్ల, కనుపర్తి, ఈపూరు మొదలగు గ్రామములందు కూడ బౌద్ధావశేషములను గుర్తించి ప్రాచుర్యమును కలిగించిరి.

దానవులపాడు : బౌద్ధము వలెనే తైనమతము కూడ తెలుగు దేశమున జనాదరణము పొంది ఎక్కువగా వ్యాపించినట్లు నేడు తెలుగు దేశమున శిథిలములై, నామ మాత్రావశిష్టములైన తైనవనదుల వలన తెలియుచున్నది. బౌద్ధులవలెనే తైమలు కూడ స్తూపాది నిర్మాణములు చేసినట్లు తార్కాణములు కలవు. కాని, తెలుగు దేశమున తైనమతమునకు సంబంధించిన స్థలములు పురాతత్వశాఖ వారిచే గుర్తించబడి, శోధింపబడిన వానిలో దానవులపాటి తైనాలయములు ప్రసిద్ధములు. దానవులపాడు కడపజిల్లా, జమ్మలమడుగు తాలూకాయందు వెన్ననది ఒడ్డుననున్న కుగ్రామము. వెన్ననది వరద వలనచో, మరేకారణమునచో, ఎన్నడో ఇసుకలో కప్పబడి పోయి యున్న అక్కడి జినాలయములు ప్రప్రథమమున క్రీ. శ. 1908 లో శ్రీ జయంతి రామయ్య పంతులుగారిచే గుర్తించబడినవి. వారు వీనిని గురించి ప్రభుత్వమునకు తెలియజేయగా పురాతత్వశాఖ వారు ఆ స్థలము యొక్క పరిశోధనకు పూనుకొనిరి. ఇచ్చట కావించిన ఖనన

పరిశోధనలకు ఫలితముగా పాలరాతితో చెక్కిన జిననాథుని విగ్రహము, 12 అడుగుల చదరముగల గర్భాలయము, ముఖమండపము బయల్పడినవి. వానిలో చాళుక్య లిపి యందు ఉన్న శాసనములు, నాణెములు, పాలరాతిలో చెక్కబడిన చక్కని శిల్పములు కూడ లభించినవి.

చంద్రవల్లి : మైసూరు సంస్థానములో చిత్రదుర్గము నకు 1 1/2 మైలు దూరమున ఉన్న ఈ గ్రామమున దొరకిన నాణెములనబట్టి ఇది క్రీస్తు శకము ప్రాథమిక శతాబ్దముల నాటి ఆంధ్రశాసనావశేషముల ముఖ్యస్థానములలో ఒకటిని మైసూరు సంస్థాని పురాతత్వ శాఖాధికారులైన కె. యం. హెచ్. కృష్ణగారు 1940 లో ఇచ్చటను, ఈ జిల్లాలోనే ఉత్తరముగా బళ్లారికి 80 మైళ్ళ దూరమున ఉన్న బ్రహ్మగిరి వద్దను ఖనన పరిశోధనలు జరిపిరి. బ్రహ్మగిరి ప్రాంతమున ఉన్న అశోకుని శాసనాధారమును బట్టియు, తనకు పరిశోధనలందు లభించిన సామగ్రిని బట్టియు నేడు బ్రహ్మగిరి అను పేర బరిగు గ్రామమే అశోకునినాటి 'ఇసిల' అని యున్న రూఢిగా వక్కాణించెను. బ్రహ్మగిరి కొండలకు ఆగ్నేయముగ ఒక ఫిల్లాంగు దూరమున 1942 లో త్రవ్వగా బౌద్ధయుగమునాటి చైత్యగృహము ఒకటికూడ బయల్పడినది. 1947 లో ఇండియా గవర్నమెంటు పురాతత్వశాఖ వారు మైసూరు పురాతత్వశాఖవారి సహకారముతో ఈ ప్రదేశములందు పరిశోధనలు సాగించి బయల్పరచిన పెద్ద రాతి సమాధులు, అందు లభించిన నాణెములు, ప్రాచీన నాగరిక తావశేషములు దక్షిణదేశమున పురాతత్వ చరిత్రలో ఒక నూతనాధ్యాయమును మరల ప్రారంభించినవి. చరిత్ర రచనకు ఆవశ్యకమైన కాలక్రమమును కొంత వరకు నీర్ణయించుటకు వలసిన సామగ్రి అంతయు ఇందు లభించినది.

కొండాపురము : తెలుగుదేశములోని కొండాపురము సాతవాహన రాజుల కాలమునాటి మహానగరములలో ఒకటి. అక్కడను, గోదావరి తీరమునందలి 'వైతాను' (ప్రతిస్థానము - మరాటవాడ)లోను, ప్రాచుర్యము వారు పురాతత్వశాఖవారు ఖనన పరిశోధనలు కావించి యున్నారు (చూడు : కొండాపురము, వైతాను).

హంపి - విజయనగరము : నేడు హంపి అనుపేర వ్యవహరింపబడుచున్న కుగ్రామమే సంపాత్థిర్వమని పురాణ ప్రసిద్ధి కలిగి, సుమారు రెండువందల సంవత్సరములు చంద్రధ్వజమునకు ఎదురొడ్డి నిల్చి, దక్షిణ భారతమున మ్రోదవ స్వాతంత్ర్యమును నిలబెట్టి, హిందూ మతమును ఉద్ధరించిన విజయనగర రాజన్యుల రాజధాని నగరము. క్రీ. శ. 1888 ప్రాంతమున సంగమ వంశజుడైన హరిహరరాయలు

పురాతనస్థల ఖనన పరిశోధన

నిర్మించిన ఈ నగరరాజము క్రమాభివృద్ధి నొంది తుళువ కృష్ణరాయల నాటికి (1500-80) మహోజ్జ్వల చారిత్రక ప్రసిద్ధిగల నగరములలోని కెల్ల మణిపూసయై విరాజిల్లినది. సప్త ప్రాకార సమన్వితమై ఉన్నతములగు ప్రాసాదముల తోను దేవాలయములతోను, అత్యంత రమణీయముగ ఉండిన ఈ నగర రాజమును రక్షణ తంగడి యుద్ధమున (1505) జయమొందిన తురుష్కులు పూర్తిగా ధ్వంసము చేసిరి. అట్లు నాశనమైన ఈ మహాపట్టణపు శిథిలములు నేడు హంపి, కమలాపురము, కంపిలి గ్రామముల మధ్య పెక్కు చదరపు మైళ్ల వైశాల్యమున ప్రకృతి ఏర్పరచిన ప్రదర్శన శాలవలె నుండి చూపరులకు తమ ప్రాచీనాన్న త్యమును జ్ఞప్తికి తెచ్చుచున్నవి.

ఈ నడుమ మద్రాసు గవర్నమెంటు వారికి తుంగ భద్రా నదికి ఆనకట్ట కట్టి అచ్చట విద్యుచ్ఛక్తి ఉత్పత్తికి వలయు ఏర్పాట్లు కావించుటకై హంపి శిథిల ప్రాంతమున

ఒక పెద్ద జలాశయము నిర్మింపవలసిన ఆవశ్యకము కలిగినది. ఈ జలాశయ నిర్మాణమువలన కమలాపుర గ్రామ ప్రాంతమున ఉన్న విజయనగర రాజధాని శిథిలావ శేషములు గల భూ భాగము జలమయ మగుచుండుటచేత వీలయినంతవరకు ప్రాచీనావశేషములను ఉద్ధరించు సంకల్పముతో 1950 లో ఇచ్చట ఖనన పరిశోధనలు జరుప బడినవి. తత్ఫలితముగా హరిహరరాయలనాటి బంగారు నాణెములు, గృహములు, నీటితోట్లు, బావులు బయల్పడి నవి (చూడు: హంపి శిథిలములు).

ఇంకను తెలుగు దేశములో పురాతత్వ శాఖవారు పడమటి గోదావరి, గుంటూరు, కర్నూలు మొదలైన మండలములలో శ్రవ్యింపవలసిన పురాతన స్థలములు, దిబ్బలు చాల ఉన్నవి. అవి యన్నియు శ్రవ్యింపచో మనకు, మన ప్రాచీనచరిత్రకు, కళలకు సంబంధించిన విశేషము లెన్ని బయటపడునో తెలియదు. రా. సు.



చిత్రము 14. పంపావతి ఆలయము, తూర్పు టైపు, ఆనాటి బజారు: హంపి

తెలుగు దేశ చరిత్ర యుగవిభాగము

తెలుగుదేశ చరిత్ర (1) చరిత్ర పూర్వ యుగము, (2) చారిత్రక యుగము అని రెండు యుగములుగా విభజింపబడినది. వీనిలో (1) చరిత్ర పూర్వయుగము చరిత్రను తెలుపుటకు లిఖితాధారములు లేని కాలము. ఇది క్రీస్తుకు పూర్వము మూడవ శతాబ్దమువరకు గల కాలము; (2) చారిత్రక యుగము క్రీస్తుపూర్వము మూడవ శతాబ్దము మొదలుకొని ఇరువదవ శతాబ్దము వరకు గల కాలము. ఈ చారిత్రక యుగము (1) పూర్వయుగము, (2) మధ్య యుగము, (3) ఆధునిక యుగము అని మరల మూడు యుగములుగా విభజింపబడినది. వీనిలో పూర్వయుగము క్రీస్తు పూర్వము మూడవ శతాబ్దమునుండి క్రీస్తు శకము పదునొకండవ శతాబ్దమువరకు గల కాలము; మధ్య యుగము క్రీస్తుశకము పదునొకండవ శతాబ్దమునుండి పదు నేడవ శతాబ్దము వరకు గల కాలము; ఆధునిక యుగము ఆ నరువొండు నేటి యిరువదవ శతాబ్దమువరకు గల కాలము. ఈ చారిత్రకయుగ విభాగములు మూడింటిలో మధ్యయుగము మరల పూర్వ మధ్యయుగ మని, ఉత్తర మధ్యయుగ మని రెండుగా విభజింపబడినది. పదునొకండవ శతాబ్దము మొదలుకొని పదునాల్గవ శతాబ్దమువరకు గల కాలము పూర్వ మధ్యయుగము. ఈ యుగము క్రీ. శ.

పదునాల్గవ శతాబ్దములో కాకతీయ త్రైలింగ్య సామ్రాజ్య పతనముతో అంతమగుచున్నది. అప్పటినుండి ఉత్తర మధ్య యుగము ప్రారంభము క్రీస్తు శకము పదునేడవ శతాబ్దముతో అంతమొందును. ఈయుగములు ఆయా శతాబ్దములు ఆరంభమగుకాలమునుండి అంతమగు కాలములో ఎప్పుడో ఒకప్పుడు ఆరంభమై అంతమొందునని గ్రహింపదగును.

దేశచరిత్రలో యుగ విభాగ కాలనిర్ణయము విషయమున ఇప్పటికిని చరిత్రకారులలో అభిప్రాయ భేదములు కలవు. హిందూ దేశ చరిత్రలో యుగనిర్ణయ విషయమున ఇంకను చర్చలు సాగుచునే యున్నవి. కొందరి అభిప్రాయ ప్రకారము పూర్వయుగము క్రీస్తుశకము ఏడవ శతాబ్దములో అంతమొందును. అట్లే పదునేడవ శతాబ్దములో మధ్యయుగము అంతమగుచున్నది. ఇక అప్పటినుండి ఆధునిక యుగము. మరికొందరు వే ఒక శతాబ్ద నిర్ణయించురు. ఇట్లు ఈ యుగ నిర్ణయము బహువిధముగ నున్నది. కావున మనదేశ చరిత్రలోని ప్రసిద్ధ చారిత్రక సంఘటలను పురస్కరించుకొని తెలుగుదేశ చరిత్రమునందు పైని పేర్కొనబడిన విధము ననుసరించి యుగ విభాగము చేయబడినది. మ. సో. శ.

చరిత్ర పూర్వయుగము

మానవ చరిత్ర అతి పురాతనమైనది; సుమారు ఆరు లక్షల సంవత్సరముల పరిమితి కలది. నీలన, మానవుడు చానరాకృతినుండి నరాకృతివరకు పరిణామము పొంది ప్రకృతికి లోనయి, సహజ సంపదను ప్రకృతి కుతంత్రము లను బోధపరచుకొని తన జీవిత సౌకర్యములను నిర్మించు కొనుటకు సుమారు కొన్నిలక్షల సంవత్సరములు పట్టినవి శాస్త్రజ్ఞులు చెప్పుచున్నారు. మానవుడు లిపి పరిజ్ఞానము కలిగినప్పటినుండియే తన సాంఘికాచారములను వంశ పరంపరగ తన బిడ్డలకును, తన నాగరికతను తోడిమానవులకును సంక్రమింపజేయగలిగాడు. మానవునికి వ్రాతపరిజ్ఞానము ప్రపంచమునందు వేర్వేరు దేశములలో వేర్వేరు కాలములలో ప్రారంభమైనది. ఈ వ్రాతపరిజ్ఞానము యొక్క ప్రాముఖ్యమునుబట్టి చరిత్రకారులు మానవ చరిత్రలోని ఈ యుగమును 'లిపిహాసిక యుగ' మని, 'చరిత్రయుగ' మని అందురు. దీనికి పూర్వపు యుగమునకు

'ప్రాగైతిహాసిక యుగ' మనియు, 'చరిత్ర హాస్య యుగ' మనియు పేర్లు.

ఆంధ్రదేశమున మానవుడు ఎప్పటినుండి నివసించెను? అతడు ఉపయోగించిన పరికరములను, ఆయుధములను బట్టి చూడగా, సుమారు మూడులక్షల సంవత్సరముల నుండి గోదావరి, కృష్ణ, వాని ఉపనదుల తీరములందు మానవుడు నివసించెనని తెలియుచున్నది. కాని, ఆంధ్ర దేశముననే కాక భారతదేశమందుమూడ ఈ విషయమున తగినంత శాస్త్రవద్ధతని పరిశోధన జరుగలేదు. అందుచేత నికరముగా కాలనిర్ణయము చేయుటకు నీలులేదు. కాని, సుమారుగా అతడు భూమి వయస్సు నాల్గవ విభాగమైన 'వైయిస్టోసీను' యుగమధ్యమున నివసించెనని దృఢముగా చెప్పవచ్చును.

ఆనాటి మనదేశ శీతోష్ణస్థితి ఎట్లుండెను? ఈ 'వైయిస్టోసీను' యుగమందు శీతోష్ణస్థితి మధ్యమధ్య మారి, అతిశీత

చరిత్ర పూర్వయుగము

కాలము, అత్యుష్ణకాలము ఒకదానిచేనుక నొకటిగ వచ్చి నవి. అతి శీతకాలములో ముప్పదవ అపాంశ రేఖకు దక్షిణమున 'అతి వర్ష కాలము' (ప్లూవియట్స్) ఏర్పడెను. అట్లే ఉష్ణకాలములును మామూలుగా ఉండెడివి. ఆంధ్రదేశము నందుకూడ ఈ శీతోష్ణస్థితి మార్పుల చిహ్నములు కనబడుచున్నవి. మనదేశములో కొండలపైని గానవచ్చు బొంబాయి (లేట్ కైట్) ఇటువంటి మొదటి 'అతివర్ష కాలము' నందు ఏర్పడినది. దీని తరువాత ఉష్ణకాలమునుండి ఆంధ్రదేశములో మానవుని పరికరములు కనబడుచున్నవి.

హిందూ దేశములోని

కాశ్మీరు, పంజాబు, గుజరాతు దేశములలో తప్ప మిగిలిన దేశము లన్నిటిలోకన్న ఆంధ్ర దేశములో పరిశోధన శాస్త్రీయముగా జరుపబడినది. మొట్టమొదట, 19వ శతాబ్దాంతమున రాబర్టు బ్రూస్ ఫుట్ దొర భూగర్భశాస్త్ర పరిశోధనతోపాటు, చరిత్ర పూర్వయుగపు పరిశోధనకూడ జరిపెను. వారి పరిశోధనవలన ఇంచుమించుగా ఆంధ్రదేశమందలి జిల్లాలన్నిటిలోను పూర్వము మానవుడు నివసించుచుండెనని తెలియవచ్చినది. వారికి దొరకిన పరికరములు, ఆయుధములు, సమాధులలో దొరకిన

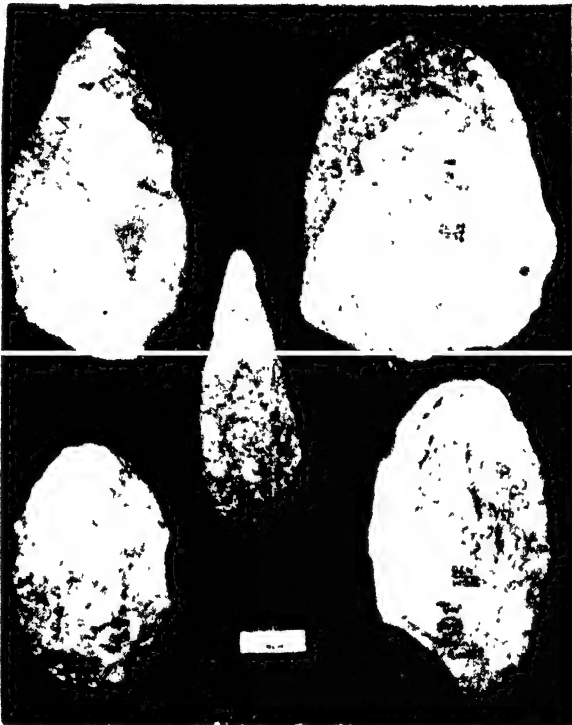

చిత్రము 15. ప్రాచీన శిలాయుగ పరికరములు

సామగ్రి ఇప్పుడు మద్రాసు పురాతన వస్తు ప్రదర్శనశాలలో నున్నవి. తరువాత ఆంధ్రదేశమునందు కలెక్టరుగా పనిచేసిన కమియండే దొర చాల శాస్త్రీయమైన పరిశోధన చేసి కేంద్రీకీ విశ్వవిద్యాలయ నిపుణుల సహాయముతో మన దేశమందలి 'పైయిస్టోసీను' కాలమునాటి శీతోష్ణస్థితులను గురించి, ఆనాటి మానవుని చరిత్రను గురించి వ్యాసములు వ్రాసి ప్రకటించెను. ఈయనకు తోడుగా తరువాత మరి కొంతమందికూడ ఇట్టి పరిశోధనలు జరిపినారు. పూనా దక్కను కళాశాల పఠమున ఈవ్యాసకర్తయు నూతన శిలాయుగమునుగురించి బళ్ళారి జిల్లాలో పరిశోధనలు జరిపెను.

చరిత్ర పూర్వయుగము ప్రారంభములో మానవుడు ఏదెంతవలె ప్రవృత్తిపై ఆధారపడి, దొరకిన కాయలను, షెడలను, ఫలములను, జంతువులను తిని బ్రుతికెడివాడు: తన్ను రక్షించుకొనుటకు, జంతువులను వేటాడుటకు ఆయుధములు రాతితోనే తయారుచేయుచుండెడివాడు. లోహముల పరిజ్ఞానము కలిగిన తరువాత అసదునన ఆయుధములను లోహముతో తయారుచేయుచుండెడివాడు. అందుచేత మానవుడు వాడిన ఈ ముడి వస్తువులను బట్టి ఈ చరిత్ర పూర్వయుగమును చరిత్రకారులు 'శిలా

(రాతి)యుగము', 'తామ్ర (రాసి) లేక కాంస్య (కంచు) యుగము', 'ఇనుప యుగము' అని మూడు విభాగములు చేయుదురు.

శిలాయుగము : ఈ యుగమునాటి మానవుడు తోడి జంతువులవలె నదీతీరములోను, కొండగుహలలోను నివసించుచు నదీతీరమునందు దొరకెడి నున్నని రాళ్లను నీళ్ళి, చెట్టి-ఆయుధములు, పరికరములు తయారుచేయుచుండెడివాడు. ఇట్లు చేసిన రాతి గొడ్డళ్లు, బొరిగెలు మొదలైన ఆయుధములు కూర్చుగోదావరి మన్యపు ప్రాంతములలోను, పడమటి గోదావరి, కృష్ణ, గుంటూరు, నెల్లూరు,

కర్నూలు, కడప, అనంతపురము, బళ్ళారి జిల్లాలలోను, మైదరాబాదు రాష్ట్రములోని రాయచూరు, తెలంగాణాలోని వరంగల్లు, నలగొండ, కరీంనగరు జిల్లాలలోను చాల దొరకినవి.

ఇంతకు పూర్వము చెప్పబడినట్లు కర్నూలు జిల్లాలో చాల పరిశోధనలు జరిగినవి.

కమియండే పరిశోధనల ప్రకారము, ఆంధ్ర దేశమునందు శీతోష్ణస్థితులు మారియుండుటచేత కూడు 'అతివర్ష కాలము'లు ('ప్లూవియట్స్'), చాని మధ్య రెండు 'సమవర్ష కాలము'లు ('ఇంటర్ ప్లూవియట్స్') వచ్చియుండెనని

తెలియుచున్నది. ఆంధ్ర దేశమునందు తొలి మానవుడు మొదటి సమవర్ష కాలము మొదలుకొని నివసించుచు, ఈ వైని చెప్పిన మార్పులకు ప్రత్యక్షసాక్షి యయ్యెనని తెలియుచున్నది. ముఖ్యముగా, గూర్పు కనుమల కాఖలలో ఉన్న దోర్నకల్లు - ఆత్మకూరు కనుమ దగ్గర, గిద్దలూరు గ్రామము వద్ద ఈ కాలపు మానవుని శిలాపరిసర పరిశ్రమ వాగుగా సాగినట్లు విశద మగుచున్నది. మొట్టమొదట మానవులు ప్రకృతిలో దొరకిన రాతిముక్కలను తీసి, తమకు ఇష్టమైన ఆకృతి లుగునట్లు వానిని మలచి, అత్యుత్పయోగకరమైన ఆయుధములు, పరికరములు చేయుచుండెడివారు. రాను రాను, పరికరములు చిన్నవైవవి. వారు తరువాత అతి రమ్యమైన రంగురాళ్లతో

ఇంతకన్న ముఖ్యమైనది అతని ఆహారసమస్య. ఆ కాలమునాటి మానవునకు విత్తులు చల్లి తనకు కావలసిన ఆహారవస్తువులను పండించుకొనుటకు తెలియదు. అందుచేత చరిత్రకారులు దీనిని 'ఆహారాన్వేషణయుగ' మందురు. మానవుడు ఏనాడు తన ఆహారమును ఉత్పత్తి చేసికొన గలిగినా, ఆనాటినుంచి తాను ప్రకృతి బంధమునుండి సప్పించుకొని తన కష్టమయిన స్థలములో స్థిరనివాసము లేర్పరుచుకొని (ఆహారమును ఉత్పత్తి చేసి) నాగరికతలో మరియొక యడుగు నుండుకు వేసినాడు. ఈ కాలమును 'నూతన శిలాయుగము' లేక 'ఆహారోత్పత్తి యుగము' అందురు.

నూతన శిలాయుగము : నూతన శిలాయుగమునందు మానవుడు తన ఆహారమును తాను పండించుకొనుటచే



చిత్రము 16.

నవీని శిలాయుగ పరికరములు



చిత్రము 17.

చాల సున్నితమైన కత్తులు మొదలైనవి తయారు చేయుచుండిరి.

ఇది కాక బేతంచెర్లకు దగ్గరగా ఉన్న బిల్లసర్గం అను కొండ గుహలలో చాల పురాతనమైనవి, వింత అయినవి 'టైయిస్టోసీస్' కాలపు జంతువుల అస్థిపంజరములు దొరకినవి. ఆ గుహల పరిసరములలో చాల రాతి ఆయుధములు కూడ దొరకినవి. కాని, ఆ గుహలలో ఈ నాటికిని తగినంత పరిశోధన జరుగలేదు. శిలాయుగ సంస్కృతిదృష్టిని అనుసరించి ఈ గుహలు అఖల భారత దేశమున ముఖ్యమైనవి. వీనినిగూర్చి ఎప్పుడు పరిశోధన జరుగునో?

చరిత్ర పూర్వయుగపు నాగరికతను ఆనాటి మానవుని శిలా పరికరములు కొంతవరకు సూచించుచున్నవి. కాని, ఆ నాటి మానవుని పరిసరము లెట్టివో గమనించిన యెడల ఈ పరికరములను, ఆయుధములను ఉత్పత్తి చేసికొనుటయే ప్రకృతితో అతడు సలిపిన స్వాతంత్ర్య సమరములో అతని మొదటి విజయ మని చెప్పవచ్చును.

అతనికి భూమిమీద వ్యామోహము కలుగుటవలన అతని దేశద్రిష్ట్యురితనము తగ్గినది. అందుచేత నివసించుటకు అనుకూలములైన కొండల వైన, కొండల దిగువ భాగములందును ఈ కాలపు మానవుని నివాస స్థానములు మనకు కనిపించుచున్నవి. ఆంధ్రదేశమునందలి బళ్లారి, కర్నూలు, కడప, అనంతపురము జిల్లాలలోను, హైదరాబాదు రాష్ట్రములోని రాయచూరులోను, తెలంగాణాలోని వరంగల్లు, నలగొండ జిల్లాలలోను నూతన శిలాయుగమునకు చెందిన ఆయుధములు, పరికరములు చాల దొరకినవి. ఇచ్చటనే కాక, చాల స్థలములందు నూతన శిలాయుగ మానవుని చిహ్నములు కానవచ్చినవి. బళ్లారి జిల్లాలో ఈ నూతన శిలాయుగమును గురించి విశేషముగా పరిశోధన జరగినది. దానినిబట్టి చూచినచో ఈ నూతన శిలాయుగ సంస్కృతికి రాయలసీమ, తెలంగాణా ఆగ్నేయ ప్రదేశము కేంద్రస్థానములని తెలియుచున్నది.

ఆంధ్ర ప్రదేశ్ జిల్లాల పటం

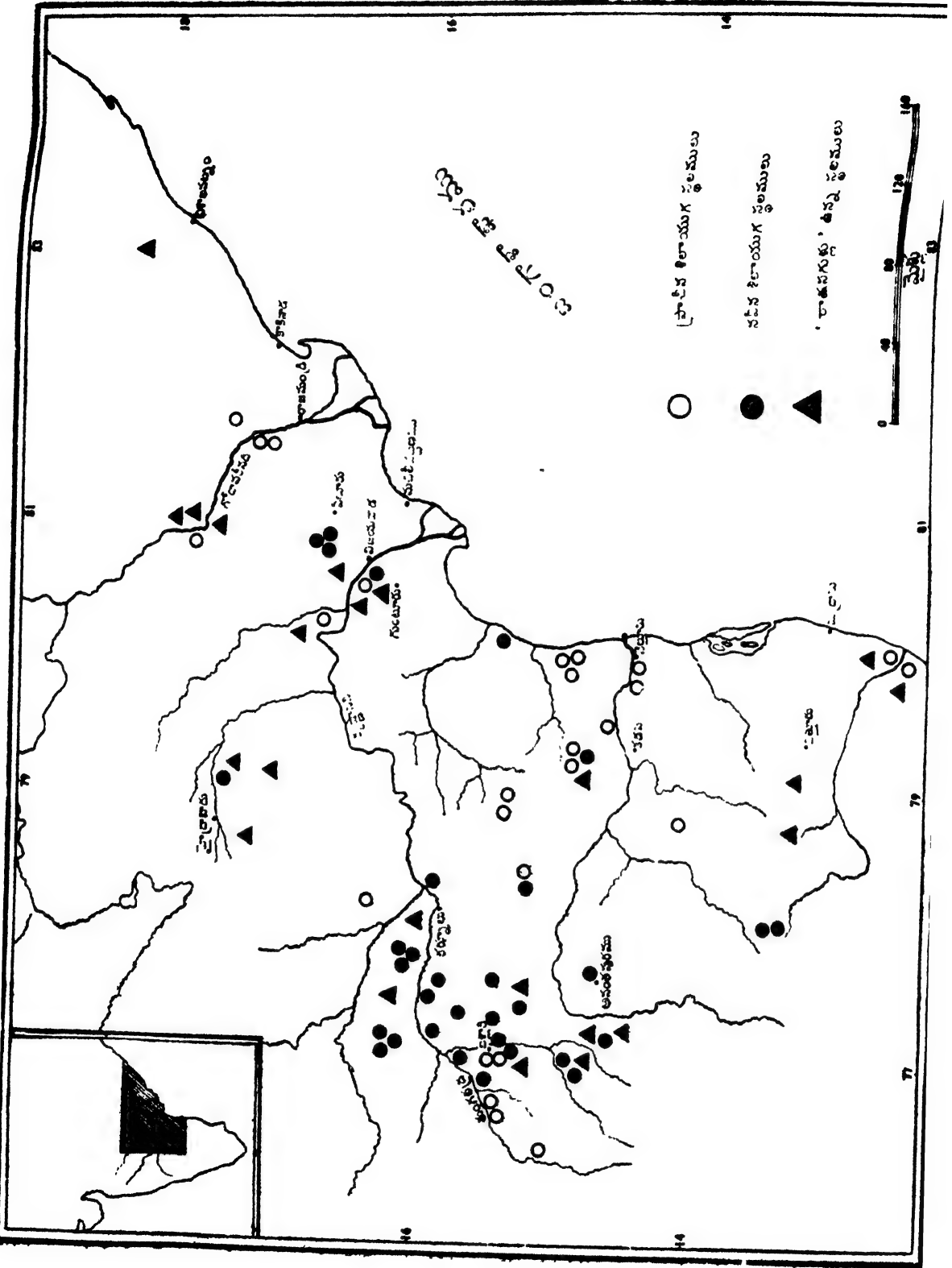

- ప్రాచీన శిలాయుగ పశువులు
- నవీన శిలాయుగ పశువులు
- ▲ రాక్షసగుట్ట శిలాయుగ పశువులు



ఈ కాలపు మానవుడు తనకు వలసిన పరికరములను నిర్మించుకొనుటలో చాల నిపుణత చూపినాడు; తన ఆయుధములకు, పరికరములకు తగిన రాతికొరకు అన్నీ పించి వానిని తయారు చేయుచుండెడివాడు. నల్లకాణపు రాతి కొండలు ఇతనిని బహుప్రియమయినట్లు కనబడుచున్నది; పలన అతడు నివసించుటకు యోగ్యమైన ఈ కొండలలోని గుహలలోను, రాతి బిలములలోను ఉండి కొండి చుట్టునున్న భూములను పంచించుచుండువాడు.

ఈ కాలపు మానవులు చాలవిధములైన పరికరములు తయారు చేయుచుండెడివారు. ఇవి సుమారు నలుబది రకములు కలసి, ఇట్టివానిలో గ్రహ్వుటుకు ఉపయుక్తములైన, రాతి పనికి తగిన చేతిగొడ్డెట్లు, ఉలులు ముఖ్యమైనవి. వాని సగులగొట్టి మల పని చేసినవలకు, సున్నగా అరగ గొట్టి వానిని అతి సుందరముగా తయారు చేయుచుండెడి వారు. ఇట్టివానిలో ముఖ్యమైనది వారి కాగటి కత్తె. ఇది చాల అపటిక నియంత్రానమున వారు కట్టకు వివర సమాచారాన్ని కట్టె మెట్లను గుర్తుచుండిరి. కత్తె కట్టుటకు గొలుగు ఈ రాతిని తయారు చేయుచుండెడివారు. ఇటువంటి రాళ్లు కట్టారే గ్రామాలలో కనిపిస్తాయి.

ఈ మాతన శిలాయుగ సంస్కృతి ఎప్పటికీ నిర్ణయముగా తెలియదుకాని అందానాగా సుమారు క్రీస్తుకు 20000 వేయి సంవత్సరములకు సంబంధించి చెప్పవచ్చును. అలాగున, అప్పటికి మానవుడు ఉట్టి రాతిను పి రాగి, కంఠ సువర్ణము కలిగి, వక్క గా ఈ గులు పనిచేయుచు వాడు మొదలినాడు.

రాగి, కంచుయుగములు : సుమారు పది సంవత్సరములకు పూర్వమువరకు శాస్త్రజ్ఞులు దక్షిణభారతదేశమునందు శాస్త్రము, శాస్త్రజ్ఞులుగ నిర్వహింపబడుచుండెడిది. కాని ఈమధ్య చిత్రదుర్గము శిల్లాలోని ప్రఖ్యాతి పద్ధ జరగిన పరిశోధనల వలన క్రమముగా మాతన శిలాయుగము మానవులు రాతితోపాటు పంచును, రాగిని కూడ వాడుచుండెడిని తెలియుచున్నది. రాయచూరు శిల్లాలోని కట్టారు గ్రామమువద్ద మూడు వాల వింతయైన కట్టులు దొరకినవి. ఇటువంటివి ఉత్తర ప్రదేశములోకూడ దొరకుటచే ఆ సంస్కృతితో సంవర్ణమున్నట్లు తోచుచున్నది.

ఇనుపయుగము : ఆంధ్రదేశమునందు మొదటి ఇనుప పనిముట్లు, ఆయుధములు సింక్లితి వింతయైన సమాధులలో దొరకుచున్నవి. ఈ సమాధులను మనవారు 'రాక్షసిగుట్ల' అందురు. దీనికి శాస్త్రజ్ఞులు 'మెగాలిత్స్' అని పేరిడిరి. ఇటువంటి సమాధులు దాదాపుగా యూరేషియా యందు అంతటను కనబడుచున్నవి. కాని మన

దేశమునందు కనబడు ఈ సమాధులు అంత పురాతనమై నవిగా తోచుటలేదు. ఇప్పటి పరిశోధనలనుబట్టి చూడగా రాయలసీమలోనివి క్రీస్తుపూర్వము సుమారు నాలుగువందల సంవత్సరముల నాటివని తోచుచున్నది.

ఈ సమాధులలో చాల రకములు కలవు. తెలుగుదేశములో సుమారు పండ్రెండు రకములు కానవచ్చుచున్నవి. వీనిలో మొదటిరకము సమాధి వట్టి శిలాస్తంభము (మెగాలిత్). స్పృష్టిలో దొరకునట్టి పొడుగుపాటి రాయి మృతించెడినవారి స్మృతినిమిత్రము నిలబెట్టుట ఆచారము. ఇట్టి రాతికంబములు కాక చాలరాళ్ళను, రాతిపలకలను సమకూర్చి అనేకవిధములైన సమాధికట్టడములను నిర్మించుచుండెడివారు.

పెద్దరాతి పలకలు తీసి, పెట్టెవలెనే నాలుగువైపుల కాలలు వాటి, వానినిది చుట్టెలకట్టి పెట్టెవలె బరకట్టడమును నేలనుద కట్టుచుండిరి. ఈ గుర్తువైపున ఉన్న పలకలకు సుమారు అడుగున్నది వ్యాసపరిమితిగల గుండ్లని కట్టుచు దును. ఇటువంటి నిర్మాణములలో భూమిపై సున్న వానిని కట్టెల పలు అందురు. ఇట్టివి గోదావరి, సింధు, గోదావరి, బళ్ళారి కట్టెలలో కానవచ్చుచున్నవి.

ఇటువంటివి పెట్టె ఆచారముతో భూమిలోపలనే కట్టి పట్టు వైని, పెద్ద గుర్తుకాళ్ళను గుండ్రముగా పేర్చుచుండిరి (పెట్టె). ఇట్టివానిలోకూడ సున్నవైపున కట్టుచు ఉండును. మన ఆంధ్రదేశములో ఇట్టివి కట్టెలలో కనబడుచున్నవి. వీనిని నిర్మించు విధానము ఇటీవల చిత్రదుర్గపు శిల్లాలోని ప్రఖ్యాతిలో వీలర దొర చేసిన పరిశోధన వలన విశదమగుచున్నది. ఆంధ్రదేశములో విశాఖపట్టణము శిల్లాలో తప్ప ప్రతిశిల్లాలోను ఇట్టివి కానవచ్చుచున్నవి.

మట్టితో పెద్ద గుర్తుపెట్టె (బ్రా క్రా కోట్ సార్కోఫేగస్) చేసి, దానిలో మానవుని అస్థికలు, ముఠులపెట్టె దానిని భూమిలో పాతి పెట్టుట కొన్ని కట్టెలలో కానవచ్చును. ఎక్కువగా చిత్తూరు, అనంతపురము, కర్నూలు, కట్టెలలో ఇటువంటివి చాల కనబడును. ఇవి చూచుటకు ఉంచుమించు మట్టితో చేసిన పెద్ద తొట్టెలవలె ఉండును. ఈ శవపేటికలకు ఆరు కాని, ఎనిమిది కాని, కాళ్లు ఉండెడివి. వీనిని పాతిపెట్టిన గోతిచుట్టును, రాళ్ళు గుండ్లముగా పేర్చుచుండిరి. భారత దేశ మంతటలోను అద్వితీయమును, అసమానమును అయిన శవపేటిక కడపశిల్లాలోని శంకవరం గ్రామమునందు దొరకినది. ఇది గొర్రె ఆకారము కలిగిన ఆరుకాళ్ళ పెట్టె. దాని గర్భములో అస్థికలున్నవి.

చరిత్ర పూర్వయుగమునకు సంబంధించిన మృతజన స్మారకచిహ్నములు వైని చెప్పినట్టివి అనేకవిధములైనవి

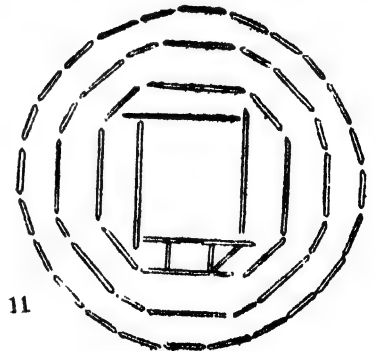
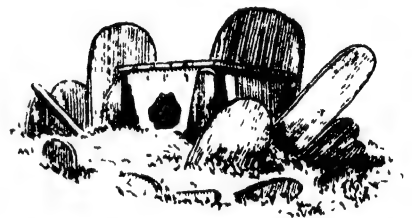
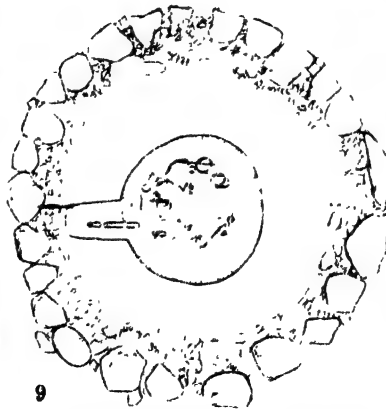
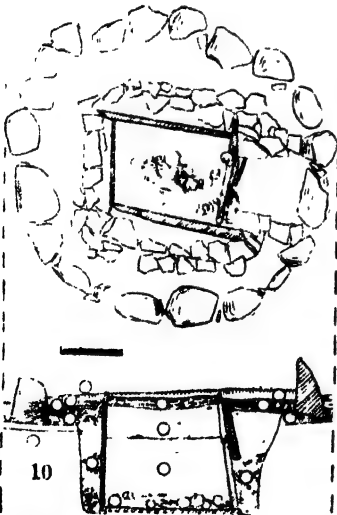
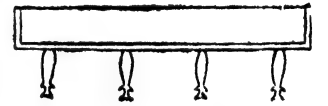
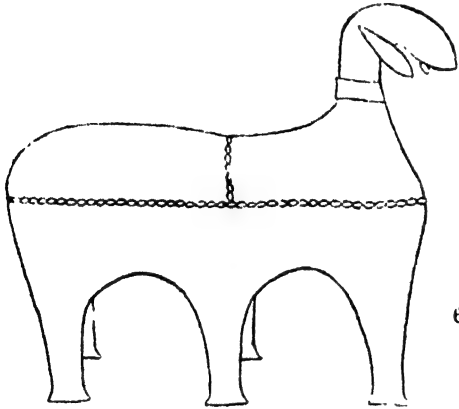
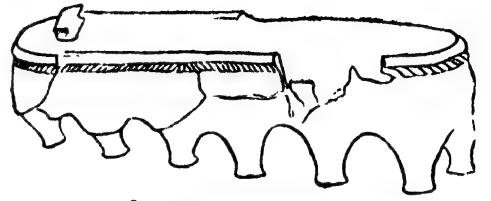
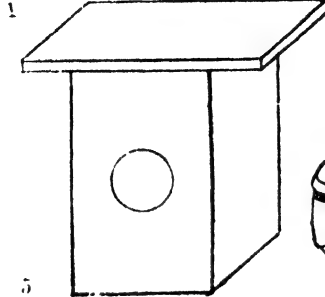
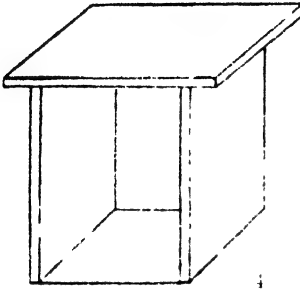

చిత్రము 18.

చరిత్ర-పూర్వయుగ సమాధులు

1, 2, 3. 'మెన్ హిల్స్', 'దార్మనులు' (శివరాల, కృష్ణజిల్లా). 4, 5. 'దార్మెన్' (రావని గుడి), కోసగి (బళ్లారిజిల్లా). 6. శంకవరము (కడవజిల్లా)లో దొరకిన శవపేటిక. 7. మట్టి శవపేటిక, వల్లవరము (చెంగల్పట్టుజిల్లా). 8. మట్టిశవపేటిక, పాండువరమ్ శివల్ (చిత్తూరు జిల్లా). 9. ('సిస్ట్' శివ) శిలావలయము, బ్రహ్మగిరి. 10. శిలామయమైన 'సిస్ట్' స్థాను, మధ్యకృష్ణము, బ్రహ్మగిరి. 11. 'దార్మెన్' స్థాను, ఇర్రలంబండ్ (చిత్తూరు జిల్లా).

కనబడినవి. వానితోపాటు ఒకటే మాదిరి కుండలు, ఇనుప పరికరములు దొరకుచున్నవి. ఇ వన్నియు, సుమారు శవపేటికిల కాలమునకు చెందినవని తెలియుచున్నది. ఇప్పటి పరిశోధనల ప్రకారము ఇవి సుమారు క్రీస్తు పూర్వము మూడు శతాబ్దములనాటివని చెప్పవచ్చును. ఇటీవల జరిగిన పరిశోధనలనుబట్టి ఈ మృతజన స్మృతి చిహ్నములలో వాడిన కుండల ఉత్తర దేశమునుండి వచ్చినవి తోచుచున్నది. 19 వ శతాబ్దములో ఉత్తర హిందూస్తానములో జరిపిన పరిశోధనలను బట్టి ఇటువంటి చిహ్నములు అక్కడకూడ ఉండని తోచుచున్నది. ఇదిచూడ, మరికొంత పరిశోధనతో ఇటువంటి సంస్కృతి మనదేశమునకు ఎప్పుడు, ఎట్లు వచ్చినో విశదము కాగలదు.

తలుగు దేశము దంతటను, ఈ శిలాయుగ సంస్కృతి తరువాతనే చరిత్రపరిశోధనకు శాసనములు, నాణెములు మొదలైన పరికరములు దొరకుచుండుటచేత, అంతటితో చరిత్ర పూర్వయుగము అంతమైనదని చెప్పవచ్చును.

వేలకొలది సంవత్సరములకు పూర్వము ఈ భూమిమీద నివసించు జనులు ధాతువులను ఎరుగరు. వారి ఆయుధములు, పరికరములు అన్నియు రాతితోను, కర్రతోను, ఎముకతోను, కొమ్ముతోను చేయబడినవి. వారు వన్య ఫలములను పోగుచేసికొనియో, కోసికొనియో, కందమూలములను త్రవ్వియో, చేవలను పట్టుకొనియో, అడవి జంతువులను వేటాడియో తమ యాహారమునకు ప్రకృతిమీద ఆధారపడి జీవించుచు వచ్చిరి. అనుభవము అడవి జంతువులకు భయపడుచు కాలము గడపు దేశద్రిమ్మరులు వారు. వారు సహజముగ ఏర్పడిన కొండ గుహలలోను, శిలా శ్రయములలోను, నదీతటములందును నివసించు చుండిరి.

పైని వ్రాసిన ప్రాచీన శిలాయుగమునాటి స్థితిగతులు నవీనశిలాయుగమునాటికి చాల మారిపోయినవి. నవీన శిలాయుగముతో నాగరికత ప్రారంభమైన దని చెప్పవచ్చును. ప్రాచీన శిలాయుగములో కంటె నవీనశిలాయుగములో గొప్ప మార్పు కలుగుటకు కారణములు ఇవి: (1) మొక్కలను పెంచి వ్యవసాయము చేయుట; (2) జంతువులను మచ్చికచేసికొని పెంచుట; ఈ రెండు విధములైన కృషులవలన నవీన శిలాయుగమునాటి మనుష్యుడు తన యాహారమును అభివృద్ధి పరుచుకొనుటకు ప్రకృతిని ఉపయోగించుకొని దానితో సహకరించెను. (3) ఏదో యొక విధముగ చేతితో కుండలు తయారు చేయుట. ఇందు నిమిత్తము నవీనశిలాయుగమునాటి జనులు మంటిని చాల క్రమతో పదనుచేయుట, చేతితో నెమ్మదిగా పాత్రలు చేయుట, వానిని ఎండబెట్టి కాల్చుట నేర్చుకొనిరి.

(4) అరగదీసి నునుపుచేసి పరికరములను అందముగను, వాడిగను చేయుట. మొదటి రెండిటివల్ల మానవునికి దినము గడచునో లేదో, బ్రతుకగలనో లేదో యనుభయము పోయినది. వ్యవసాయము నేర్పినందువలన పంటలు పండించువారు కొందరు ఏర్పడి వ్యవసాయము చేయు ప్రదేశములందు వారు గుంపులు కూడి నివసించుచువచ్చిరి. మానవుడు ఈ నవీనశిలాయుగమున వ్యవసాయమును నేర్చి తన జీవనమునకు అవసర మైనంతవరకే కాక ఇంకను ఎక్కువగ కూడ పండింపజొచ్చెను. వడికి నేయుట కూడ అతనికి ఈ యుగములో అభ్యస్తమయిన విద్యయే. చేతితో కుండలు చేసి వానికి చిన్నెలు వన్నెలు దిద్ది అలంకారముచేయుటతో కళ ఆరంభమయినది. పరికరములను అరగదీసి నునుపు చేయుటతో వానికి వాడిమి, పదును వచ్చి అవి పూర్వముకంటె అధిక ప్రయోజనముల కుపకరించినవి. వ్యవసాయమునకు ఉపకరించు మోట పనిముట్లు అన్నియు ఈ నవీన శిలాయుగమున వచ్చినవే. నవీన శిలాయుగమునాటి జనులు కుండలు చేయుటను నేర్చుకొనుటతో ఆహారమును నిలువచేసి కొనుటకును, ఆహారము చాలినంత ఉత్పత్తియైన కాలమున తాము ఉపయోగింపగా మిగిలిన దానిని ఇతరులకు ఇచ్చి వారియొద్దనుండి తమ దగ్గర లేని వస్తువులను తీసికొనుటకును ప్రారంభించిరి. ఈరీతిని వర్తక వ్యాపారము ఆరంభమైనది.

నవీన శిలాయుగమునాటి జనులు తాము వ్యవసాయము చేయు పొలములను కనిపెట్టికొని యుండుటకు నల్ల శాణపురాతి కొండలమీదనో, కొండలక్రిందనో తమ నివాసము లేర్పరచుకొనువారు. వారు సహజములైన శిలా శ్రయములను, చెట్టుకొమ్మలతో ఏర్పాటుచేసికొన్న గృహములను కూడ ఉపయోగించు కొనుచుండినట్లు తెలియుచున్నది. వారు మేకలు, గొర్రెలు మొదలైన వాని మందలను పెంచు వృత్తిని అవలంబించుచుండినట్లు కూడ రాతిమీద గీసిన దీర్ఘశృంగ పశుచిత్రములవలన తోచుచున్నది.

బల్లారివద్ద (సంగనకల్లు) నవీనశిలాయుగపు పరికరములను తయారుచేయు ఆనాటిజనుల వలన ఒకటి కనిపించినది. రాయచూరు, బల్లారి జిల్లాలలో జరిగిన అన్వేషణము వలన వారు తమ పనిముట్లు తయారుచేసికొనుటకు బనార్, దొలైరైటు రాతి ప్రదేశములను ప్రత్యేకముగా వెదకి కొనుచుండినట్లు కాన్పించును.

మరికొంత కాలమునకు రాగి, ఇనుము లోహములు కనిపెట్టబడినవి. క్రీస్తుకు వేయినవత్సరములకు పూర్వమే ఉత్తర దిశనుండి లోహముల నుపయోగించువారు ఆంధ్ర దేశములోనికి వచ్చినట్లు కాన్పించును. బెం. సు. రా.

పూర్వయుగము

సాతవాహనులు

సాతవాహనుల చరిత్రను పునర్నిర్మించి రచించుటకు ఉపయోగపడు సాధనసామగ్రి ఎంతయో మనకు లభ్యమగుచున్నది. ఆ కాలపు శాసనములును, పురాణములును అందు అతిముఖ్యములు. పురాణములందును మత్స్య, వాయు, విష్ణు, బ్రహ్మాండ, భాగవత పురాణములు ఎక్కువగా సహాయకారులు. నాణక, పురాతన వాస్తు నిర్మాణ, శాసనాది చరిత్రాచారములవలన కలిగిన జ్ఞానము తైని, తౌర్ధ, యవన గ్రంథములలో ప్రస్తావన వామన కళాతములయిన చరిత్రాంశముల వలన వైపుల్యము నందుచున్నది. కాని ఈ సాధన సామగ్రియందు సహజముగ గల లోపములు కొన్ని దీని విలువను కొంతవరకు తగ్గించుచున్నవి.

పురాణముల కాలమువలనే బైనగ్రంథముల కాలము ఇది యని గట్టిగా చెప్ప వలనుకాదు. మరియు, వానిలోని చరిత్రాంశములును సువ్యక్తములు కావు. కావున, వానిని సమన్వయపరిచి చరిత్రరచన సాగించుట సాధ్యముకాదు. అట్లే నాణములును చరిత్ర రచనకు కొంత ఉపయుక్తములయినను వానివలన తెలియగల చరిత్ర అల్పము. శాతవాహన వంశజులలో కొందరి నాణములు దొరకినవి. వానివలన వానిని ముద్రించిన రాజుల పేర్లును, కాదాచిక్కముగ వారికాలమును, మరికొన్ని అంశములును తెలియవచ్చినను వానివలన వారి సంపూర్ణచరిత్ర లభింపదు.

సాతవాహనుల పలుబడి క్రింది రాష్ట్రవైశాల్యమును, వారి ప్రభుత్వము సాగిన కాల దైర్ఘ్యమును దృష్టియందుంచుకొని చూచితేమేని వారి శాసనములు అల్పసంఖ్యాకము లనియు, కాదాచిక్కము లనియు తోచును.

వీరి శాసనములలో అనేకములు దక్కను పడముటి భాగమున కాన వచ్చుచున్నవి. వానియందు శాసన కాలము కాని, వానిని వ్రాయించిన రాజుల కాలము కాని ఉదాహరింపబడి యుండలేదు. వాని మూలమున " రాజుల వంశావళిని నిర్ణయించుటకు సాధ్యము కాదు. అదృష్టవశమున ఆ శాసనములలోని పేరులలో కొన్ని పురాణములలోని ఆంధ్రరాజుల పట్టికలలో కానవచ్చుచున్నవి. శాసనములలోను, పురాణములలోను పేరులు ఒకటేవిధముగ కనబడుట చేత శాసనములలో సాతవాహనులని పేర్కొనబడిన వారును, పురాణములలో ఆంధ్రులని పేర్కొనబడిన వారును ఒకరేయని విశ్వసించుట సమంజసమగును. ఇట్లు పురాణములందును, శాసనములందును కానవచ్చు ఆంధ్ర శాతవాహన నృపాలుర నామసామ్యమును ఆధారపరచుకొని అందు చెప్పబడియుండు విషయములను క్రోడీకరించి వారిచరిత్రను రచింప వలనుకావచ్చుననువలంపు కలుగ వచ్చును; కాని ఆంధ్రరాజుల సంఖ్యను గూర్చియు, వారి రాజ్యపాలనను గూర్చియు పురాణముల సాత్యము ఒక్క తీగున నుండక వివిధమైయుండుట వలన అది సుకరముకాదు.

అదియును గాక, కాలక్రమమున ఒకరి వెనుక నొకరిగ మగద సామ్రాజ్యమును పరిపాలించిన రాజవంశములలో ఆంధ్రరాజవంశముకూడ ఒక్కటియేని పురాణములయందు చెప్పబడియున్నది. పాతకులు సులభముగ పోల్చి చూచుకొనుటకు అనువగునట్లు మత్స్య, వాయు పురాణములలో కానవచ్చు రాజవంశానుక్రమణికలు ఆయావంశ వ్రాణువుల సంఖ్యతోడను, వారియొక్క పరిపాలనకాల పరిమాణములతోడను ఈ దిగువ పట్టికలలో చూపబడినవి.

మత్స్య, వాయు పురాణములలోని రాజవంశానుక్రమణిక

వరుస సంఖ్య	వంశము	మత్స్య పురాణము		వాయు పురాణము	
		పరిపాలించిన రాజుల సంఖ్య	మొత్తము పరిపాలన కాలము	పరిపాలించిన రాజుల సంఖ్య	మొత్తము పరిపాలన కాలము
1	షోర్య	10	187 సంవత్సరములు	9	187 సంవత్సరములు
2	కుంగ	10	112 ..	10	112 ..
3	కాణ్య	4	— —	4	45 ..
4	ఆంధ్ర	29	480 ..	30	411 ..

మత్స్య, వాయు పురాణములలోని ఆంధ్రరాజవంశాను క్రమణిక

వరుస సంఖ్య.	మత్స్య పురాణము రాజనామము	వరిపాలన కాలము	వరుస సంఖ్య.	వాయు పురాణము రాజనామము	వరిపాలన కాలము
1	శిశుక (శాసనములో 'సిముక')	23	1	సింధుక	23
2	కృష్ణ (శాసనములో 'కృష్ణా')	19	2	కృష్ణ	
3	శ్రీమల్లకర్ణి (బ్రహ్మాంస, విష్ణు, భాగవత పురాణములలో శ్రీశాతకర్ణి)	10		(ఇతర పురాణములలోని శ్రీశాతకర్ణి ఇనదు)	10
4	పూర్ణోత్సంగ	18	3	శాతకర్ణి	56
5	స్కంధస్తంభి	18	4	ఆపీలవ	12
6	శాతకర్ణి (శాసనములలోని రెండవ సాతకర్ణి)	56	5	పటుమావి	24
7	లంబోదర	18	6	నేమికృష్ణ	25
8	ఆపీలక (నాగము)	12	7	హాల	1
9	మేఘస్వాతి	18	8	మంతలక	5
10	స్వాతి	18	9	పురికసేన	21
11	స్కందస్వాతి	7	10	శాతకర్ణి	1
12	మృగేంద్రస్వాతి	3	11	చకోరశాతకర్ణి	1/2
13	కుంతల స్వాతిగర్భ	1	12	శివస్వాతి	28
14	స్వాతిగర్భ	1	13	గౌతమీపుత్ర	21
15	పులోమావి	33	14	యజ్ఞశ్రీ	29
16	గౌరకృష్ణ (తీక) అరికవర్ణ	25	15	విజయ	6
17	హాల (వాహ్నియము)	6	16	దండశ్రీ శాతకర్ణి	3
18	మంతలక	5	17	పులోమావి	7
19	పురింద్రసేన	5			
20	సుందరశాతకర్ణి	1			
21	చకోరశాతకర్ణి	1/2			
22	శివస్వాతి	28			
23	గౌతమీపుత్ర (శాసనములు, నాగములు)	21			
24	పులోమా అనగా, రెండవ పులోమావి (శాసనములు, నాగములు)	28			
25	శివశ్రీ (మూడవ పులోమావి) (పర్ణిటగ్)	7			
26	శివస్కంధ	7			
27	యజ్ఞశ్రీ శాతకర్ణి (శాసనములు, నాగములు)	29			
28	విజయ	6			
29	చండశ్రీ శాతకర్ణి	10			
30	పులోమా (నాలుగవ పులోమావి)	7			
		448 1/2			272 1/2

శాసనములలోని సాతకర్ణి వదము పురాణములలో శాతకర్ణియని ఉన్నది. సాతకర్ణి, గాతకర్ణియను రెండు రూపములును పరిశ్రాలో వాడబడినవి.

సాతవాహనులు

మత్స్య పురాణములోని వట్టిక సమగ్రమైనది. ఆంధ్ర రాజులు ముప్పదిమంది పాలించిరని వాయుపురాణమున సంగ్రహముగ చెప్పిన దానితో ఇది పరిపోవుచున్నది.

కాణ్యవంశ్యులగు సుకర్మను వధించి, అప్పటి కుండిన శుంగవంశజులను నిర్మూలము కావించిన ఆంధ్రజాతీయుడగు సింధుకుడు (సిముకుడు) మగధ రాజ్యము నాక్రమించెను. అంతటితో ఆంధ్రపరిపాలనము ఆరంభమయ్యెనని పురాణము లన్నియు ఏకగ్రీవముగ పలుకుచున్నవి.

దక్కనునం దంతటను, అచట నచట ఉత్తరమున కొన్ని ప్రదేశములందును, సాతవాహనుల నాణెములును, వాస్తు నిర్మాణములును కనబడుచున్నవి. ఈ నాణెములు మూడు విధములు: (1) సీసపుని, వీనిసంఖ్య ఎక్కువ; (2) పోటీన్ అను మిశ్రలోహముతో చేసినవి; (3) వెండి నాణెములు; ఇవి చాల అరుదుగ కనబడుచున్నవి. ఈ నాణెములమీద సుప్రసిద్ధమగు ఉజ్జయినీ చిహ్నమును, 'సిముక', జాశ్వ, చైత్య, నౌకా ప్రతిమలలో ఒకటియు ముద్రితములై ఉన్నవి. ముద్రణము స్పష్టముగ లేనందున వానినిది రాజుల పేరులను చదువుట కాని, ఆరాజులను గుర్తించుట కాని సులభసాధ్యము కాకున్నది.

ఆ యుగమునాటి వాస్తునిర్మాణములలో గుహలు, చైత్యములు, తోరణములు ముఖ్యమైనవి. వాని నిర్మాతల పేర్లను గురించిన ప్రస్తావము వానియందు ఎచటను కాన రాదు. పురాతనవస్తు, ఆధ్రపరిశిష్టములు మూకసాడులు. మిక్కిలి నేర్పుతో వానినుండి సత్యమును గ్రహింప వలసి యున్నది. ఉపలబ్ధమగు సాధనసామగ్రి పుష్కలమైనను, అది నానావిధముగను, సందిగ్ధముగను, అస్పష్టముగను ఉండుటవలన శాతవాహన చరిత్రకు సంబంధించిన ప్రతినిషయమునందును చరిత్ర పరిశోధకులలో భిన్నాభిప్రాయములు కలుగుటకు అవకాశము కలుగుచున్నది.

సాతవాహనులు ఆంధ్రులే యనియు, వారి యాదిమ నివాస స్థానము ఆంధ్రదేశమే గునియు, వారు నాలుగు వందల యేబదియేండ్ల కాలము రాజ్య మేలి రనియును గొందరు చెప్పగా, సాతవాహనులు ఆంధ్రులు కారనియు, వారు వేర్వేరు జాతులవారనియు, ఆంధ్రుల యాదిమ నివాసస్థానము మహారాష్ట్ర మనియు మరికొందరు వాదించుచు, వారు మున్నూరేండ్ల కాలము భూ పరిపాలనము చేసియుండురని ఊహించుచున్నారు. 'ఆంధ్రు లెవరు' అను విషయమును గురించియు, వారి యభ్యుదయ పతనములను గూర్చియు నిర్వివాదముగ నిశ్చయించి చెప్పట దుస్సాధ్యము. కావున ఈ పరిస్థితులలో శాతవాహనచరిత్ర రచించుట యన, వై వాద ప్రతివాదముల ప్రామాణ్య

మును పరిశీలించి వాని విలువను నిర్ణయించుట అగుచున్నది.

దక్షిణాపథమును కొంతకాలము పరిపాలించిన రాజు సాతవాహనుడను పేరుగలవాడు ఒకడు ఉండెనని కొన్ని సాహిత్య గ్రంథములవలన తెలియుచున్నది. 'గాథా సప్త శతి' యందు శాలివాహన, సాతవాహన నామములు పర్యాయపదములుగా వాడబడినవి. ఈ గ్రంథము యొక్క డికానొక ప్రతియందు 'సాతవాహన' గు బడులు 'సాహకర్ణి' అనుపేరు వాడబడినది. కొన్ని నాణెములమీద 'సాత' అను పదము కలదు. ఇది 'సాతవాహన', 'సాహకర్ణి' పదముల సంక్షిప్త రూపమే కావచ్చును. ఈ నాణెముల యర్థమును గురించి పలువురు పండితులు వివిధముగ వ్యాఖ్యానించి యున్నారు. సాతవాహను డనురాజు ఒక డుండెననియు, అతని వంశజు లందఱును ప్రాయశః అనగి పేరే తమ వంశనామముగ స్వీకరించియుండు రనియు తలచుట యుక్తము.

నానాభూటు శాసనమున, 'రాయ సిముక సాహవాహనో' అను రాజనామము కనబడుచున్నది. సాహస్య గ్రంథములలోను, అనేక గాథలలోను ప్రకృతి గాంచిన సాతనావామడు ఈతడే కావచ్చును. ఇతనిపేర ఇతని సంతతివారు తాము సాతవాహన వంశజులమని గొప్పగ ప్రకటించుకొనెడివారు. ఆంధ్ర జాతీయుడైన 'శికు'కుడు ('శిము'కుడు) కాణ్య సార్వభౌమ వంశమును నిర్మూలించెనని పురాణములు ఉద్ఘోషించుచున్నట్లు వెనుక చెప్పబడినది. నానాభూటు శాసనమునందు పేర్కొనబడిన 'సిముక' సాతవాహనుడు ఇతడే.

'సిముక' సాతవాహనుడు, సాతవాహన కులజుడైన వృష్టుడు, వ్రథమ శాతకర్ణి, ద్వితీయ శాతకర్ణి, అపీలకుడు, గౌతమీపుత్ర శాతకర్ణి, రెండవ పులోమాని మొదలుగా గల రాజులు శాతవాహన వంశజులుగ వారి నాణెముల వలన తెలియుచున్నది. ఈ పేరులే లవరకు మార్పులు గెనుండ ఇంక కొన్ని పేర్లతోపాటు వివిధపురాణములలో ఆంధ్రరాజుల పేరులుగ ఈయబడినవి. ఏకవిధమగు పేరులు కలవారు ఇంతమంది, రెండు వేర్వేరు రాజ వంశములందు, వరుసగ నుండుట అసంభవము. యజ్ఞ శ్రీ శాతకర్ణికాలమున సంగ్రహితమయినదని చెప్పబడు మత్స్యపురాణమందు ఆరాజవంశము పేరే తస్యగ ఈయబడుట అనూహ్యము.

సాతవాహనులు ఆంధ్రవంశ్యులుగ శాసనములందు ఎచ్చటను చెప్పబడలే దనుమాట నిజమేయైనను, దానిని ఒక యభ్యంతరముగ భావించుట తగదు. శాలంకాయన, బృహత్పలాయన, విష్ణుకుండి, పల్లవరాజుల శాసనము

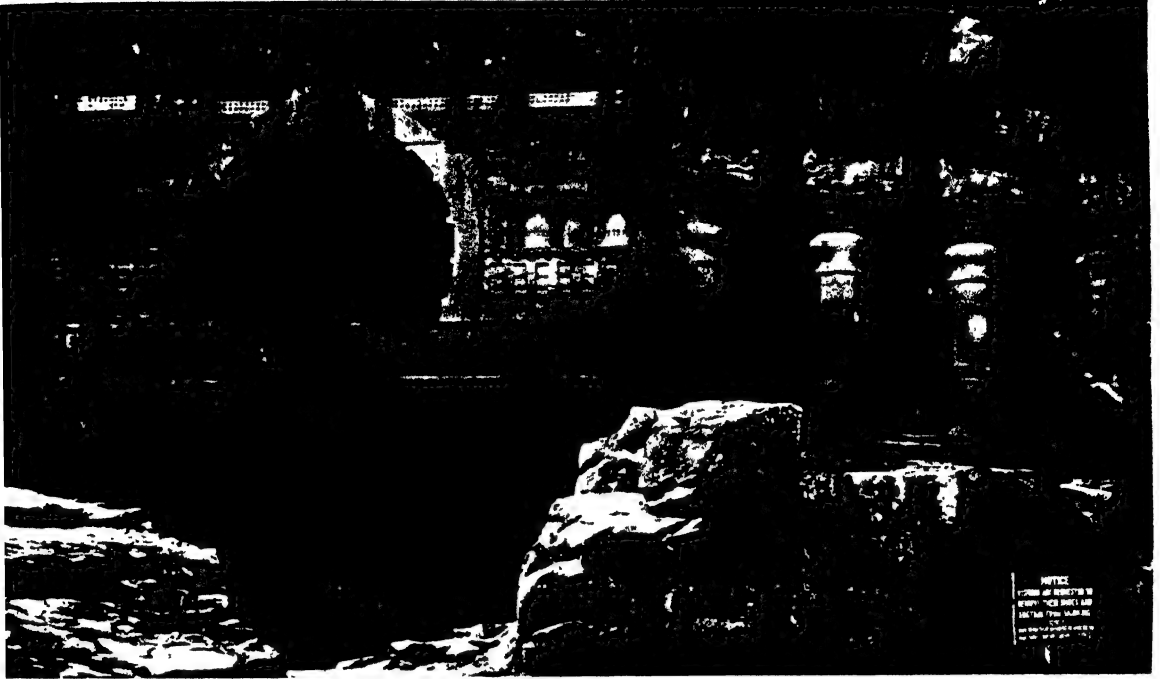

చిత్రము 1 వైత్యగుహలయ ముఖభాగము, వానిక



చిత్రము 2 శాతకర్ణి విహారము (ముందు భాగము), వానిక

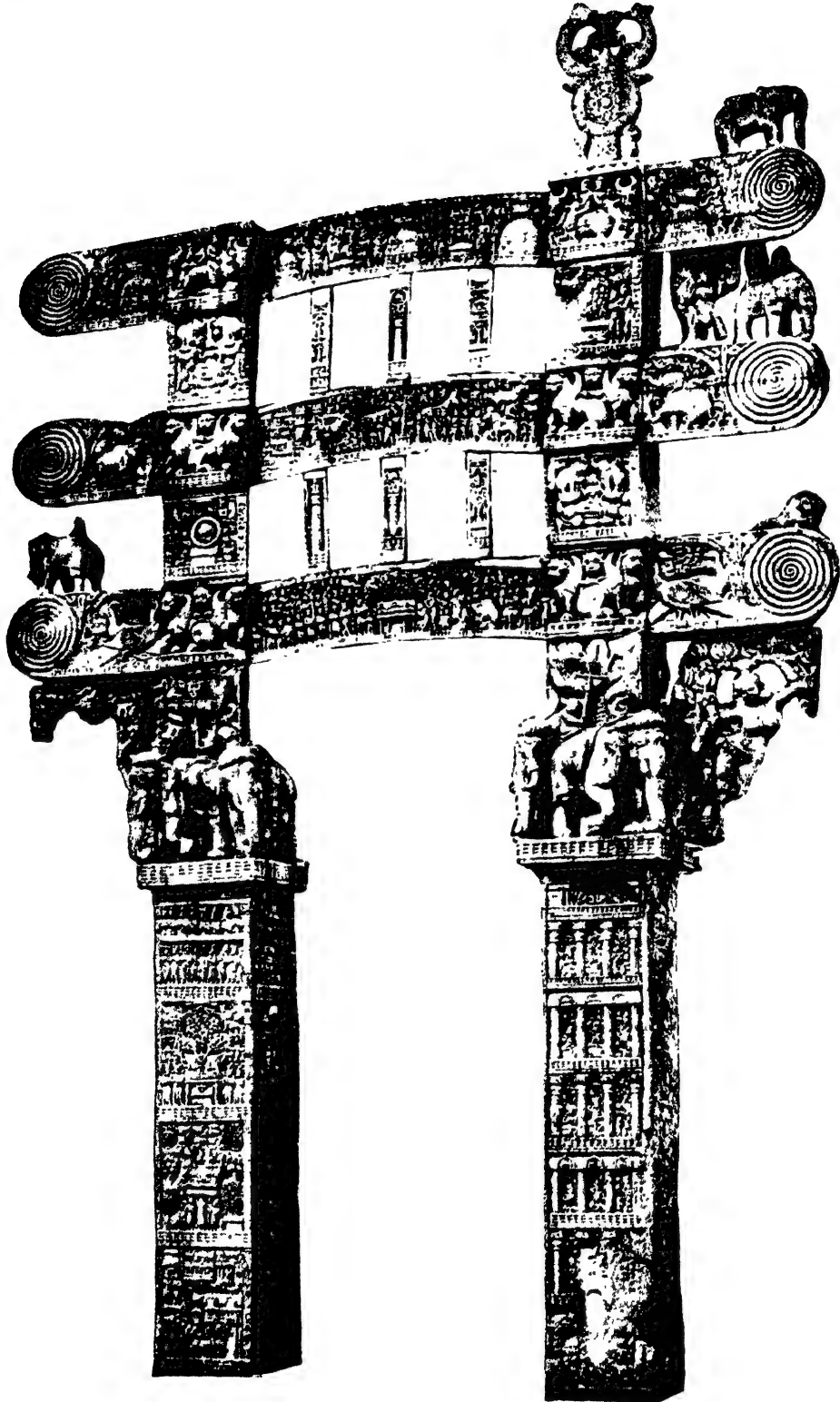

లందు వైకము వారి శాసనములలో నిజవంశ నామములను పేర్కొనిరే కానీ తమది ఆంధ్రజాతియని చెప్పి యుండలేదు. కావున, పురాణములందు ఆంధ్రులుగా ఉదాహృతులైనవారే శాసనములందు సాతవాహనులుగ పేర్కొనబడి రనుటలో వైరుద్ధ్యము ఏమియు లేదు. 'ఆంధ్ర' అనునది జాతివామ మనియు, 'సాతవాహన' అనునది వంశ నామ మనియు అంగీకరించుట సహేతుక మును; సక్రమమును.

ఆంధ్రులు, సాతవాహనులు ఒకరేయని నిర్ణయించిన వెనుక వీరి నివాసభూమి నిర్ణయమునకు అంతగ శ్రమ పడవలసిన పనిలేదు. ఆంధ్రులగుటచేత, ఆంధ్రభూమి నుండియే వీరు తమ రాజ్యమును విస్తరింపజేసికొని యుందురు. ఆ నాటి రాజకీయ పరిస్థితులలో విదేశీయుల దండయాత్రలవలన సరిహద్దులకు కలుగు ప్రమాదములను నివారించుటకై పడమటి దక్కనునందు ఎక్కువ కాలము వారు ఉండవలసి వచ్చుటచే వారి శాసనములు ఆ ప్రాంతమున బహుళముగ ఉండుటకు అవకాశము ఏర్పడియుండును. ఇక శాసనభాష ప్రాకృతము కావున 'వీరు ఆంధ్రులు కారు' అను వాదము నిలువనేరదు. మౌర్య సామ్రాజ్య వశనానంతరము, కొన్ని వందల

రమును ఏర్పచుకొని యుందురు. మహానదికి ఉపనదియగు తెలివాహుకు దక్షిణమున ఆంధ్రభూమి కలదని ప్రప్రథమ శౌద్ధగ్రంథములలో చెప్పబడియున్నది. తరువాత 'సుత్తని సాత' మను శౌద్ధగ్రంథమునుబట్టి 'అంధకరట్ట'ము గోదావరియొద్దన కలదని తెలియుచున్నది. ఆంధ్రులు దక్షిణాపథవాసులని పురాణములందును కలదుకదా. ఆంధ్రులలో బహుళాఖలు ('ఆంధ్రాశ్చ బహవః') కలవని మహాభారతమున కలదు. ఈ కాలంలో శాతవాహనకాల ఒకటి కావచ్చును.



చిత్రము 19. శండ్రి కొమారులు, అమరావతి

మౌర్య చంద్రగుప్తుని ఆస్థానమున కొంత కాలముండిన మెగస్తనీస్, ఆగ్నేయ - దక్కను నందు గల ఆంధ్రుల రాజ్యము బలవత్తరమైనదని ప్రశంసించి యున్నాడు. ఆంధ్రులకు లక్ష కాల్యమును, ఇరువది వేల ఆశ్విక దళమును, వేయి గజములును కల వనియును, వారి యేలు బడి క్రింద ముప్పది దుర్గములును, అనేక గ్రామములును ఉండెననియును ఆ యవన రాయ బారి వ్రాసియున్నాడు. మౌర్య సామ్రాజ్యస్థాపన కాలముననే దక్షిణమున కళింగ, ఆంధ్ర, రఠిక, భోజ రాజ్యములు ఏర్పడియుండెను. కడవటి రెండును పడమటి దక్కనులో ఉన్నవి కావున మొదటి రెండును గోదావరి సరిహద్దుగ

సంవత్సరముల వరకు దక్షిణాపథ పరిపాలకులు తమ శాసనములందు ప్రాకృతమునే వాడుచువచ్చిరి. 'ఆంధ్రజాతి ప్రాచీనమైనది. వీరి ప్రళంపన వైదిక, తోరాణిక, శౌద్ధ, యవన వాఙ్మయములందుగూడ ఆచ్యుటచ్యుట కన్పట్టచున్నది. పాండ్ర, పుళింద, శబర, మూర్తిల జాతుల శ్రేణిలో' వీరు ఒకరుగ లతరేయ వ్రాహ్మణమున వ్రాయబడి యున్నది. వింధ్యమునకు ఆగ్నేయభాగమున నివసించు ఈ జాతులు ఆర్యజాతిమంది. వేరుపడిన తరువాత, ఆంధ్రులు ఆ ప్రాంతముననే తమజాతియొక్క తొలిస్థాన

మార్పు దక్కనును ఆవరించి యుండును. ఈ 'జాతి - రాజ్యములు' తమ సహజ వ్యవస్థా ధౌర్యల్యముచే, మౌర్య సామ్రాజ్యపు ధాకకు ఎక్కువ కాలము నిలువలేక పోయినవి. చంద్రగుప్తుడు మహారాష్ట్రమును జయించినట్లు శాసనమున్నది. విందుసారుడు ఆంధ్రమును సాధించెననుటకు అవకాశము కలదు. అశోకుడు కళింగముపై దండువెడలి ఆచటి ప్రజలతో పోరాడి వారిదేశమును తన సామ్రాజ్యమున కలుపుకొనెను. టిబెట్ చరిత్రకారుడు శారానాథుడు 'విందుసారుడు పదునారు రాజధానుల రాజులను,



చిత్రము 20. కాశనాపాన శిల్పమునకు, తమ్పూర్నానర శిల్పములకు గల కారకములు: 1, 2 వరుసలోని 8 వ, 4, 5, 6 వరుసలోని 2 వ చిత్రములును, 3 వ వరుసలోని 1 వ చిత్రమును అనురావతిలోనివి; మిగిలిన చిత్రములు మధుర, పాంచి, కార్లె, అణంటా, మహాలక్ష్మరము, పొలోనారువల లోనివి.

మంత్రులకు సాతనార్చిత సామ్రాజ్యమును నముద్రము నుండి నముద్రము వరకును విస్తరింప జేసెను' అని వ్రాసి యున్నాడు. ఈ పదునారు రాజధానులును ఆంధ్రుల సాలవరివృత్తు దుర్గములు ముప్పదింటిలోనివే కావచ్చును. అలోకుని 18వ శిలాశాసనమున ఆంధ్రులు రతిక, భోజుల లోగూడ అతని రాజ్యములోని ప్రజలుగ పేర్కొనబడి యున్నారు.

మౌర్య సామ్రాజ్య పతనానంతరము దక్షిణాపథమున అరాజకమేర్పడి పారతంత్ర్యమునం దున్న వివిధ జాతుల వారు స్వతంత్రులైరి. వారిలో 'చేతి' వంశజుల నాయకత్వముక్రింద కాళింగులును, శాతవాహన నాయకత్వము క్రింద ఆంధ్రులును ద్రముఖులుగ ఉండిరి.

కాణ్యవంశమును నిర్మూలించి, ఆంధ్రుడగు 'శిము'కుడు రాజ్యమును స్థాపించెనను పౌరాణికోదంతమును దృష్టి యందు ఉంచుకొని చూచినచో ఈ కాలనిర్ణయము కడు వివరీతముగ కన్పట్టకపోదు. కాని ఆ పురాణములే ఆంధ్ర రాజ్యము నాలుగు వందల యేబది సంవత్సరములకాలము నిలిచియుండెనని చెప్పవచ్చును. పురాణములు చెప్పనట్లే ఈ రెండు విషయములును యథార్థములు అగునెడల - యథార్థములు కాజాలవు; అగునని అంగీకరించినచో - శాసనసాక్ష్యమువలన తరువాతి కాలమున ఆంధ్రదేశమున పాలించుచుండినట్లు తెలియవచ్చు అన్యవంశ నరపాలురును ఈ శాతవాహనవ్రతువులకు సమకాలికులని ఎంచవలసినవచ్చును. ఈ యస్తవ్యస్తస్థితిమంది తప్పించుకొనుటకై చరిత్రకారులు పురాణోక్తములైన ఈ యుదంతములు రెంటిలో ఒకదానిని త్రోసివేసి, మరియొక దానిని గ్రహించి, 'శిము'కుని ఆంధ్రరాజ్య స్థాపనకాలమును ఒక్కొక్కరు ఒక్కొక్కరీతిగ నిర్ధారించిరి. ఆంధ్ర స్వతంత్ర రాజ్యస్థాపనము, సామ్రాజ్యపద ప్రాప్తి అను నీ రెండు సంఘటనలను ఒక్కటిగ భావించి తప్పిల్చువది పురాణ రచయితలు 'శిము'కునే రెంటిని కారకునిగ చేసి పారబడి రనుట సుస్పష్టము.

ఈ సందర్భమున పరికింపదగిన చరిత్రాంశము భారవేల, సాతకర్ణుల సమకాలీనత. హాథీ గుంఫ శాసనమున భారవేలుడు తన రెండవ రాజ్యవర్షమున తన సేనను రెండవ సాతకర్ణిమిదికి పంపినట్లును, ఎనిమిదవ యేట యవన రాజగు దిమితుని (డెమిట్రయస్) ఓడించినట్లును చెప్పబడి యున్నది. డెమిట్రయస్ క్రీ. పూ. 176 సంవత్సరమున హిందూస్థానము నుండి మరలిపోయెను. అందువలన సాతకర్ణి క్రీ. పూ. 181 సంవత్సరమున ఆంధ్రరాజుగ ఉన్నట్లు స్పష్టమగుచున్నది. నానాపూటు శాసనమున

'నాగనికవతి యగు సాతకర్ణి' యని పేర్కొనబడిన రాజు ఇతడే.

మత్స్యపురాణమునందు ఉదాహరింపబడిన ఆంధ్ర రాజుల పరిపాలన కాలములను అనువరించి క్రీ. పూ. 181 నుండి వెనుకకు లెక్కించి చూచినచో ఇతనికి అయిదు తరముల పూర్వుడగు 'శిము'కుడు క్రీ.పూ. 288 సంవత్సర ప్రాంతమున, అనగా మౌర్యవంశజుడయిన అలోకుని పట్టాభిషేక కాలమున, ఉండినట్లు తెలుచున్నది. భారవేలుడు దండెత్తివచ్చుటకు రెండు మూడేండ్లు పూర్వమే సాతకర్ణి పట్టాభిషిక్తుడు అయి యుండునని 'శిము'కుని రాజ్యస్థాపనకాలము క్రీ. పూ. 270 కాని, క్రీ. పూ. 271 కాని యై యుండును. భూగోళశాస్త్రవేత్తయగు టాలెమీ చప్టన, ద్వితీయ పులోమావులు సమకాలీనులని వ్రాసిన విషయముకూడ త్రైనిర్ణయమును దృఢపరచుచున్నది. కాణ్యరాజ్యము క్రీ. పూ. 288లో ఖలపదిపోయెను. అప్పుడు సుకర్మను వధించిన ఆంధ్రరాజు ఆనాడు, అనగా 'శిము'కుని తర్వాత 240 సంవత్సరములకు పరిపాలించుచుండిన ఆంధ్రరాజుగుట నిశ్చయము. మత్స్యపురాణోక్త రాజు కాల పరిమాణమును అనువరించి 'శిము'కుని నుండి ముందుకు లెక్కవేసినచో అప్పటి ఆంధ్రరాజు మొదటి పులోమావి అగుచున్నాడు. వాయుపురాణమున ఇతడే 'వటుమావి' అని పేర్కొన బడినాడు.

ఆంధ్ర రాజులలో ప్రథముడుగ పురాణములలో పేర్కొనబడి, నానాపూటు శాసనమున అట్లే ఉదాహరింపబడిన 'శిము'కుడు సర్వస్వతంత్రుడగు వట్టపు రాజయి ఉండజాలడు. ఆంధ్రులలో ప్రముఖుడై మౌర్యుల యాధిపత్యమును అంగీకరించి అతడు తన రాజకీయ జీవితమును ఆరంభించి యుండును. ఈ వంశజులు 'ఆంధ్రకృత్యులు' అని పేర్కొనబడుటకు గల విశేష మిదియే అయి యుండును. అలోకుడు తన పదుమూడవ శిలాశాసనమున ఆంధ్రులను నిజసామంత జాతులలో ఒకరుగ పేర్కొని యున్నాడు. 'శిము'కుడు ఈ సామంతులకు పెద్దయై ఉండవచ్చును. తరువాత వచ్చిన అతని వంశజులు స్వతంత్రులైనవెనుక, 'శిముక' నామమునకు 'రాయ' లేక 'రాజు' అను బిరుదమును చేర్చియుండురు. సురాష్ట్రమున తుషాస్సునివలె ఆంధ్రమునందు 'శిము'కుడును అలోకుని ఏలుబడియందు అభ్యుదయ మంది ప్రాముఖ్యము నహించి యుండును.

మత్స్య, వాయు పురాణముల ప్రకారము ఆంధ్రకాళి వాహనరాజులు 28 లేక 30 మంది నాలుగువందల ఏబది వత్సరములు దక్కనును పరిపాలించినట్లు తెలియుచున్నది.



చిత్రము 21. పాకనానానువాది రాజరాంధనములు, అనుచక త్పందము-మొదలగునవి : అనురానతి శిల్పము

అనుకూలముగా సమయము లభించినపుడు మహారాష్ట్ర, మధ్యప్రదేశ్, కళింగ దేశములలోనికి వ్యాపించుటకు వారు వెనుదీయలేదు. ఆయాకాలముల రాజకీయావసరములను అనుసరించి వారు తమ రాజధానిని ధాన్యకటక, ప్రతిష్ఠాన, పాటలీపుత్రములకు మార్చుకొనుచు వచ్చిరి. విదేశీయులగు శకులు, శాత్రువులు, యవనులు మొదలైన వారి దండయాత్రల యాగమనమే ఆంధ్రరాజ్యము పెరుగుటకు, విరుగుటకు కారణభూతమైనది.

వైని చెప్పిన ముప్పదిమంది ఆంధ్రవంశపు రాజులలో ఏయారుగురిని గురించినాత్రమో కొలదిగనో, గొప్పగనో చారిత్రకవిషయములు తెలియుచున్నవి. మత్స్యపురాణములో పేర్కొనబడుట తప్ప, తక్కినవారిని గురించి మనకు ఇంక ఏమియు తెలియదు.

నానాభాటు గుహాయందు, శ్రీసాతకర్ణి పట్టమహిషి యగు నాగనికాదేవి చెక్కించిన శాసన మొకటి దీర్ఘమైనది కలదు. అచ్చట ఉబ్బెత్తుగ చెక్కిన శిలాప్రతిమలు ఆరును, వానిక్రింద ఆరు పేరులును కన్పించుచున్నవి. అవి ఆ దీర్ఘ శాసనమునందు పేర్కొనబడిన రాజుల ప్రతిలింబములే అని పరిశోధకుల ఊహ. ప్రతిమలలో ఒకదానిక్రింద చెక్కియుండిన పేరునుబట్టి అది 'శిము'కుని రూపమని తెలియుచున్నది. ఈ శాసనమును, చిత్రములను పరిశీలించి చూచిన పండితులు ఎల్లరు 'శిము'కుడు సాతకర్ణికి జనకు డనియు, ఆ సాతకర్ణి మొదటి సాతకర్ణి యనియు నిర్ణయించిరి. కాని ఈ పితాపుత్ర సంబంధమును సూచించు ఆధారము ఏదియు ఈ శాసనమున కాని, ప్రతిమలందు కాని కానరాదు. ఈ చిత్రములు సాతకర్ణి కుటుంబమునకు సంబంధించిన వనియు, వంశమునకు మూలపురుషుడు అగుటచే 'శిము'కునికి అందు స్థానము ఒకటి బదియుండు ననియు ఊహించుటకు వీలు కలదు. ఈ శాసనములోని సాతకర్ణి యంకమాలిక అవచ్చిన్నముగ ఏబదియారేండ్లు రాజ్యాధిపత్యము వహించిన ద్వితీయ శాతకర్ణికి చెల్లువేకాని, వదేండ్లు మాత్రమే రాజ్యమేలిన మొదటి సాతకర్ణికి వర్తించదు. మత్స్యపురాణమును అనుసరించి శికుకుని (శిముకుని) వెనుక ఆరవ తరమువాడు ద్వితీయశాతకర్ణి.

'శిము'కుడు ఇరువది మూడేండ్లు రాజ్య మేలెను. ఈతని తరువాత ఇతని నోడరుడు, నాసిక శాసనములో పేర్కొనబడిన 'కణ్ణుడు' (పురాణములలోని కృష్ణుడు) క్రీ. పూ. 240 ప్రాంతమున రాజ్యమునకు తచ్చెను. ఈ నాసిక శాసనము ఒకానొక మహామాత్రునిచే నిర్మింపబడిన గుహాలయమును గురించి తెల్పును. ఈ గుహాలయము అశోకుని పద్దతివలన ప్రేరితులై సాతవాహనులు నిర్మించిన నిర్మాణము. అశో

కుని మరణాంతరము మౌర్యుల యాధిపత్యమును తొలగద్రోయుటకు 'కణ్ణు'నకు అవకాశము లభించెను. అశోకుని తరువాత ఆరేండ్లకు, అనగా క్రీ. పూ. 230 లో, ఇతడు స్వర్గస్థుడయ్యెను.

అనంతరము ఇతని కుమారుడు మొదటి సాతకర్ణి (మత్స్యపురాణములోని మల్లకర్ణి) వదేండ్లు రాజ్యమును పాలించెను. అతనికి ఏడవ క్రమముగ పూర్ణోత్పంగుడు, స్కంధవంశి అనువారు ఒక్కొక్కరు పదునెనిమిదేండ్లు పరిపాలించిరి.

ఈ యయిదుగురు రాజుల ప్రతిభా కౌర్యములచే, తొలుత సామంత రాజ్యమగు శాతవాహన రాజ్యము క్రమముగ స్వతంత్రమై విస్తరించి మహారాష్ట్ర భూమిని వైతము ఆక్రమించెను.

అటుతరువాత రాజ్యమేలినవాడు రెండవ సాతకర్ణి. తొలుతటి సాతవాహనులలో ఇతడు పేరుగన్నవాడు. క్రీ. పూ. 184 ప్రాంతమున ఇతడు సంహాసన మధిరోహించెను. వీరాధిపీరులగు పుష్యమిత్ర, కుంగ, భారవేల, డెమిట్రీయసులు తారత సామ్రాజ్యాధిపత్యమునకై ఒకరితో ఒకరు పెనగులాడుచున్న కాలమది. ఇట్టి పరిస్థితులలో తన స్థానమును బలపరచుకొనుటకై ద్వితీయశాతకర్ణి మహారాష్ట్ర నాయకుడగు 'త్రణకయిరో' కొమార్తె అగు నాగనికను పెండ్లియాడెను. తొలి దినములలో పుష్యమిత్ర, భారవేలులు ఈతనిని ఓడించిరి. పుష్యమిత్రుడు విదర్భదేశమును ఆక్రమించెను. భారవేలుడు మూషిక (ముసిక) నగరముపై దండెత్తెను; 'పిథుండ' నగరమును ధ్వంసము చేసెను. ఈ పిథుండ నగరము ఇప్పుడు ఏది అగునో పరిగా తెలియలేదు.

కాని క్రీ. పూ. 175 వ. సంవత్సరమున డెమిట్రీయస్ భారతదేశమునుండి మరలిపోయెను. ఆ సమయముననే తక్కిన ప్రతిపతు లిద్దరును మరణించిరి. ఈ యవకాశమును ఉపయోగించుకొని సాతకర్ణి ప్రాకృత్తము మాళవములను ఆక్రమించుటయే కాక కళింగమును వైతము జయించెను. కళింగ విజయమును గురించి శ్రీ ఆర్. డి. ఔవర్టీ ఈవిధముగ వ్రాసియున్నాడు: 'క్రీ. పూ. మొదటి శతాబ్దములో మగధదేశమును ఆక్రమించుటకు పూర్వమే సాతవాహనులు ఈ కళింగదేశమును జయించి యుండుదు. ఈ ద్వితీయ చిహ్నముగ ఈ ద్వితీయ శాతకర్ణి ఒక రాజనూయమును రెండళ్ళమేధయాగములను చేసెను. నానాభాటు శాసనమున ఈతని కౌర్య నాగనిక ఇతని కౌర్య క్యాగములను అనేకరీతుల ప్రకాశించి, ఇతనిని 'దక్షిణా పథవతి' యని పేర్కొన్నది. ఏబది యారేండ్లు

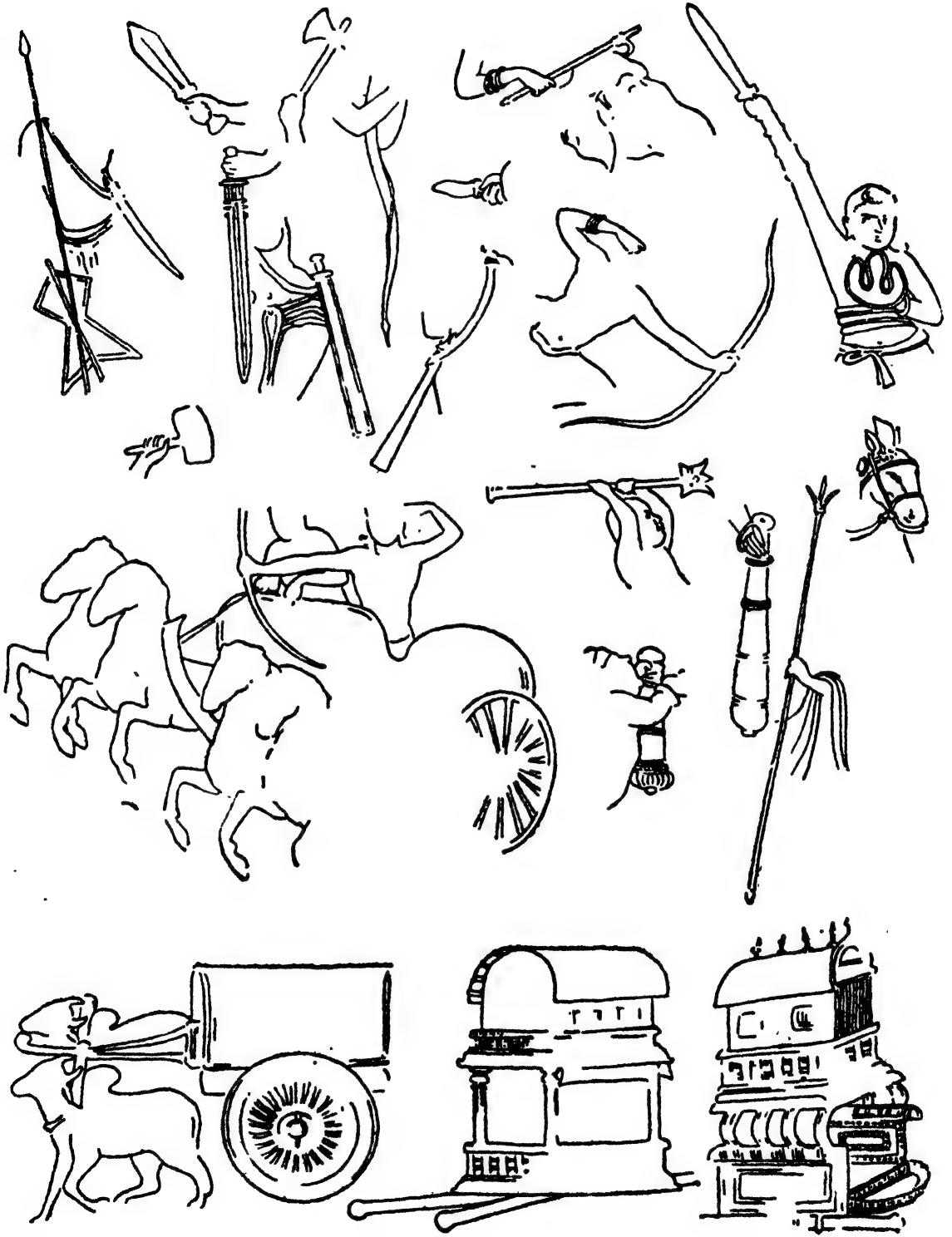

చిత్రము 22. సాకాశాహారములతో అయుధములు మొదలైన యుద్ధ వసతిగములు, బండ్లు మొదలైనవి: అమరావతి శిల్పము

రాజ్య మేలి క్రీ. పూ. 128 ప్రాంతమున ఈతడు వరలోకగతుడయ్యెను.

రెండవ సాతకర్ణి తరువాత క్రమముగ పరిపాలించిన యెనిమిదిమంది రాజులలో ఎవరను చెప్పదగిన ఘనకార్యమును దేనిని నిర్వహించినట్లు కనబడదు. వేరుప్రభాతులు లేనివారగుటచేతనే కాబోలు, వీరిలో ఒక అపీలవుని (అపీలక) వేరు తప్ప తక్కినవారి పేర్లను వైతము వాయుపురాణము ఎత్తలేదు. ఈయాపీలకుని నాణె మొకటి మధ్య ప్రదేశ్ లోని చర్మిస్ గడ్ జిల్లాలో దొరకుటచేత ఆంధ్ర రాజ్యము అచ్చటికి గూడ విస్తరించెనని రుజువగుచున్నది.

ఆంధ్ర సాతవాహనుల కీర్తి ప్రతిష్ఠలకు పున రొన్నత్యమును తెచ్చినవాడు మొదటి పులోమావి. ఈతనికాలమున ఆంధ్రులు సామ్రాజ్యాధిపతులైరి. ఈతని సింహాసనాధిరోహణముతో ఆంధ్రరాజ్య చరిత్రలో నూతన యుగము ప్రారంభమయినది. ఈ విషయమును గుర్తించియే కాబోలు ఇతని పూర్వులలో అనేకులను సంస్మరించక వదలిన వాయు పురాణము ఇతనిని మొదలెంచినకొని, మరల ఇంతటివాడె అగు గౌతమీపుత్ర శాతకర్ణి వరకు రాజ్యమేలిన ఆంధ్ర రాజుల వట్టికను సమగ్రముగ నొసగినది. ఆంధ్ర రాజుల పేర్లలో 'శాతకర్ణి' తరువాత అధికముగ మన దృష్టిని ఆకర్షించునది ఈ పులోమావి పేరే అను విషయముకూడ ఈ సందర్భమున చెప్పవచ్చును. మత్స్య పురాణ మిచ్చిన ఆంధ్రరాజుల వట్టికలో పులోమావి అను పేరు వహించిన వారు నలుగురు కలరు. ఆ పురాణము యొక్క ఒకానొక ప్రతియందు 'ఆంధ్రులు పులోములు', అనగా పులోమావి వంశీయులని వ్రాయబడి యుండుట ఈ ప్రథమ పులోమావి యొక్క ఉన్నతస్థానమును స్పష్టముగ సూచించుచున్నది. మొదటి పులోమావి క్రీ. పూ. 48 వ సంవత్సరమున రాజ్యాధిపిత్తుడు అగునాటికి భారత దేశమున వివిధరాజ్యముల వ్యవస్థ రెండవ సాతకర్ణి కాలమున నున్నట్లే యుండెను. కాని ఒక భేదము మాత్రము కన్పించును. రెండవ సాతకర్ణి కాలమున ఉత్తర వాయవ్యదేశములు కాశ్మీరమున అధీనమున నుండెను. మొదటి పులోమావి కాలమున అవి కక, పహ్లావుల అధికారముక్రింద ఉండెను. ఆచార్య టూరన్ చెప్పినట్లు 'పూర్వము ఒకప్పుడు గ్రీకులు పరిపాలించిన యూఫ్రెటీస్, యమునానదీ మధ్యస్థములగు ఆసియా దేశము లన్నియు ఉత్తర శ్యామికా భూముల (ప్రెసిప్స్) నుండి వచ్చిన జనుల యేలుబడిలో నుండెను.' ఈ విదేశీయులను దండయాత్రలలో ఎదుర్కొని వారిని పారదోలు కత్తి కాణ్య సామ్రాజ్యాధిపతులకు లేకపోయినది. తరువాతి కాలపు కుర్మీ రాజవంశము కడపటి దినము

లలో పాలించిన పయ్యడులవలె కాణ్యరాజులు దుర్బలులు, నిష్ఠేజులువై యుండిరి. ఇట్టి బలహీనుల పరిపాలనలో మగధసామ్రాజ్య వివాళము తప్పదని తెల్లమయినది. కాని వీరి స్థానము వాక్రమించువా రెవరు అనునదియే ఆనాటి ప్రశ్న. విదేశీయులు మాత్ర మాస్థానమును ఆక్రమించుకొనకుండ చూచుటకు పులోమావి నిశ్చయించుకొనెను. ఈ కర్తవ్య నిర్వహణమునకై అతడు సుకర్మను వధింపగా మిగులముగ్గిన పండువలె మగధ సామ్రాజ్యము ఆతని యొడిలో బడెను. ఈ విధముగ ఆంధ్రసాతవాహన రాజ్యము నంద, మౌర్య, కుంగ, కాణ్య వంశములు గతించిన తరువాత అఖల భారత సామ్రాజ్యముగ పరిణామ ముండెను. ఉత్తర హిందూస్థానమున పులోమావికి లభించిన ఈ విజయమును గురించి కుమ్రాహాన్ (ప్రాచీన పాటలీ పుత్రము), భీతా (అలహాబాదు సమీపస్థము)ల శ్రవ్యకము లలో లభించిన సాతవాహనుల నాణెములు సాక్ష్య మొసగుచున్నవి.

సాతవాహనుల ఈ యొన్నత్యమునకు ఓర్వక కక, పహ్లావులు వీరి సామ్రాజ్యమును నిర్మూలించుటకై కృషి చేసిరి. ఆక్రమించుకొన్న రాజ్యమందు సరియగు వ్యవస్థ ఏర్పరచుటకు పూర్వమే, క్రీ. పూ. 19 లో పులోమావి కీర్తి శేషుడయ్యెను. తరువాత అయిదు సంవత్సరములకు నహాపానుడు నేటి దక్షిణ రాజస్థాన, మాళవ, దక్షిణ గుజరాత, ఉత్తర కొంకణ, వాసిక, పూనాతో గూడిన జిల్లాల విశాలరాజ్యము ఏలినట్లు తెలియవచ్చు చున్నది. 41 వ సంవత్సరమున, అనగా క్రీ. పూ. 17 లో ఇతడు ఊరక ఊత్రపు డనియు, 48 వ సంవత్సరమున మహా క్షత్రపు డనియు వ్యవహరింప బడెను.

పులోమావి అనంతరము రాజ్యమేలిన గౌరకృష్ణుడు ఆంధ్రరాజ్యమునకు వట్టిన ఈ దుర్గతిని వారించజాలక, నిస్సహాయుడై చూచుచు ఊరకుండెను. సాతవాహనులకు చెందిన 'కల్యాణి', 'సోపార' అను ఓడరేవులకు వారి వర్తకసామగ్రులను రానీయక నహాపాన వంశ్యులు అడ్డ గించిరి. అందువలన వ్యాపార మంతయు పశ్చిమ క్షత్రపుల రేపు అగు భరుకచ్చమునకు (ఇప్పటి డ్రోవ్) మరలెను.

* నహాపానుని శాసనములందు 41 నుండి 48 వరకు సంవత్సర సంఖ్య లీయబడినవి. తె. కన్నింగ్ హమ్, ప్రాచెనెస్ నిలకంకాశ్రీ, శ్రీలకణిల అశ్విప్రాయమున ఇవి విక్రమ కక సంవత్సరములు; అటులైన 48 అనునది క్రీ. పూ. 12కు సమానము. ఇతర పండితులు కొందరు ఇవి కాలివాహన కళవర్షము లందురు. కాని ఇది చాల దుర్బల వాదము. శ్రీ ఆర్. డి. వెనక్కి వీనిని నహాపానుని పరిపాలన కాలపు సంవత్సరము లనెను; కాని, ఇదియు నిరాచారమే.

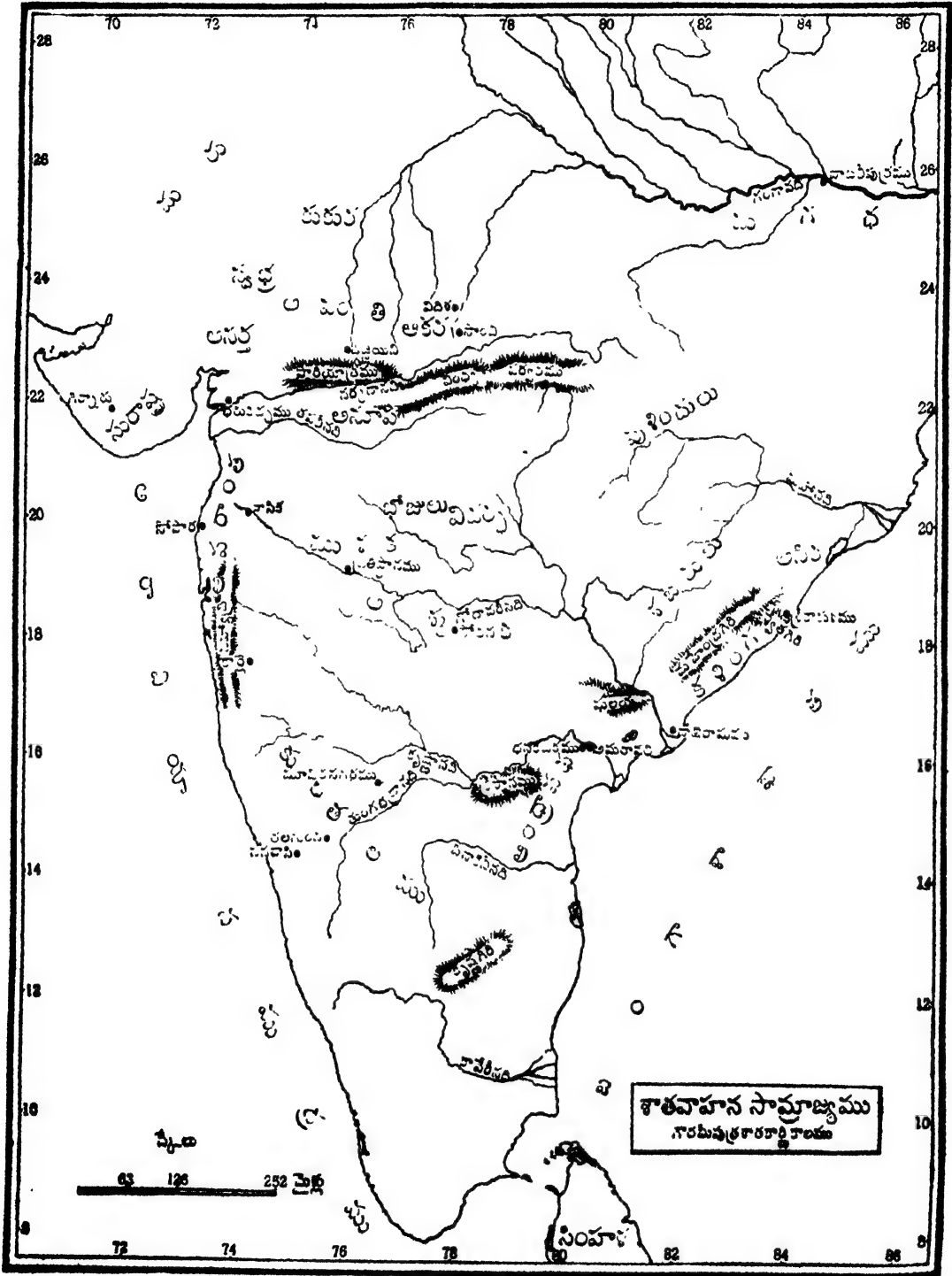

గౌరవకృష్ణుని తరువాత వచ్చిన ఆంధ్రరాజులు మహారాష్ట్ర మునుండి తరుమగొట్ట బడిరి. అంతటితో వారు తమ మాతృదేశమగు ఆంధ్రభూమిని చేరుకొనిరి.

ఈ అంధకార యుగమున మనకు కన్నట్లు ఏ కైక తేజః కిరణము హోలుని యాశ్రయమున వర్ణింప సారస్వత సంపద. ఆంధ్రరాజులలో పదునేడవవాడు ఈ హోలుడు. ఉత్తమములైన వివిధ శృంగార గాథలను సేకరించి వానిని 'వత్సనై' - గాథా నవ్వుకతి - అను పేర ఇతడు సంపుటిక రించెను.

క్రీ. శ. 62 ప్రాంతమున 28 వ రాజగు గౌతమీపుత్ర శాతకర్ణి రాజ్యాభిషిక్తుడు అగుటతో ఆంధ్రులకు మరల భాగ్యదేవతావ్రసన్నత కలిగెను. ఈతని భాగ్యవశమున కుపాణు అనుమధ్య ఆసియా మూక ఒకటి వాయవ్యదిశ నుండి వచ్చి శక వంశపులను వేధింపసాగెను. ఈ యడను చూచుకొని ఇతడు వశ్చిమ క్షత్రపులను ఓడించి వెనుకటి తమ రాజ్యమును మరల సాధించి విజయచిహ్నముగ వెనుకటి నహపానుని నాణెములపై తిరుగ తన ముద్రను వేయించెను. ఈతని తల్లి, గౌతమీ బాలశ్రీ వేయించిన నాసికశాసనమున గౌతమీపుత్ర శాతకర్ణి శాతవాహన కీర్తి, వైభవ పునరుద్ధారకు డనియు, క్షత్రియగర్వావహారియగు అసమాన బ్రాహ్మణు డనియు కీర్తింపబడియున్నాడు. ఈ శాసనము మూలముననే ఇతని సామ్రాజ్యము అసిక, అశ్మక, ముళక, సౌరాష్ట్ర, కుకుర, అవరాంత, అనూవ, విదర్భ, ఆకర, అవంతి దేశములను ఆవరించె ననియు, అందు వింధ్య, 'అభవత', పారియాత్ర, సన్యా, 'కర్ణా గిరి', 'సిరిటన' (శ్రీస్థాన), మలయ, మహేంద్ర, 'సేత' చకోర పర్వతములు కల వనియు, ఆ రాజ్యము పూర్వపర సమృద్ధముల పర్వతము విస్తరించె ననియు తెలియవచ్చు చున్నది. దీనివలన ఈతడు దక్కను నంతటినే కాక, మాళవ సౌరాష్ట్రములను, రాజస్థానమున కొంతభాగమును పాలించెనని స్పష్టమగుచున్నది. ఈతడు 24 సంవత్సరములు పరిపాలించి* క్రీ. శ. 88 లో గతించెను. అంతట ఇతని కుమారుడగు రెండవ పులోమావి 'దక్షిణాచలేశ్వర' బిరుదము వహించి సింహాసన మెక్కెను.

వీక్రార్థికమగు వికాలరాజ్యమును పాలించుచు రెండవ పులోమావి ఇరువది సంవత్సరములు నిర్బాధముగ రాజ్య మును ఏలెను. కాని, చరమ వర్షములలో మరల విదేశీ యుల దండయాత్రా ప్రమాదము ఎక్కువయినది. క్రీ. శ.

* ఇతడు పరిపాలించినది పురాణముల ప్రకారము 21 సంవత్సరములు మాత్రమే; కాని శాసనముల వలన 24 అని తెలు చున్నది.

88 నాటికి కనిష్కభూపతి సింధునది దిగువ దేశమును జయించెనని సుయవిహార శాసనమువలన తెలియుచున్నది. కనిష్కవంశజుల శాసనములవలన పేషావరు, మధుర, ఉజ్జయిని నగరములు వారికి స్వాధీనమయినట్లు కనబడు చున్నది. ఉజ్జయిని ప్రాంతమాళవము క్షత్రపు డైన చప్తనుని వశమునందు ఉండుటచేత ఆంధ్రరాజ్య ప్రతిపత్తికి ప్రమా దము ఎక్కువయినది. భూగోళ ఐగుప్తశాస్త్రజ్ఞుడు టాలెమీ వృత్తాంతము ప్రకారము ఉజ్జయినిని చప్తను డేలుకాలమున పైతానులో (ప్రతిష్ఠానమున) పులోమావి ప్రభుత్వము చేయుచుండినట్లు తెలియుచున్నది. కావున ఆంధ్రరాజులు ఆ నాటికి మాళవమును పోగొట్టుకొనిరని ఇందువలన స్పష్టమగుచున్నది. రెండవ పులోమావి తరు వాతివారగు శివశ్రీ, శివస్కండుల కాలమున ఈ విస్తృత రాజ్యము ఇంకను ముక్కులు కాజొచ్చెను. గుజరాతు, మాళవదేశములందు చప్తనుని నాణెములు కనబడుచున్నవి. శకవర్షములు 62 (క్రీ. శ. 180) నాటి 'అంధా' శాసనమున చప్తనుడు, అతని పౌత్రుడగు రుద్రదాముడు అను వారి పేరులు ఉండుటచేత ఈ రాజ్యమునందు ఆంధ్రుల పరిపాలన అప్పటికి అంతరించెనని దృఢపడుచున్నది.

గౌతమీపుత్ర యజ్ఞశ్రీ శాతకర్ణి క్రీ. శ. 128 లో శాహ వాహన సింహాసనము నధిష్ఠించునప్పటికి పరిస్థితి ఇంకను విషమించినది. శివశ్రీ సోదరుడగు వాసిష్ఠీపుత్ర శాతకర్ణి స్వామ్యమును కాదని యజ్ఞశ్రీ సింహాసనము ఆక్ర



మించినట్లు కన్నట్లు చున్నది. ఈ కుటుంబ కలహమును అవకా శము చేసికొని శాహ వాహన రాజ్యమును ఇంకను కూలద్రో యుటకు క్షత్రప రుద్రదాముడు ప్రయ త్నించెను. తన పుత్రి కను వాసిష్ఠీపుత్ర శా తకర్ణికి ఇచ్చి పెండ్లి చేసి, అతనిని లోబరచుకొనెను. కష్టేరిశాసనమున ఈ వివాహమును గురిం చిన ప్రస్తావము కలదు. సాహాసింయజ్ఞశ్రీ రుద్రదా మునితో పోరాడెను. కాని కడకు ఓడిపోయెను. దక్షిణాచల పాలకుడగు సాతకర్ణిని తాను రెండు వర్షాయములు ధర్మ యుద్ధములందు ఓడించి, సమీపబంధు వగుటచే అతనికి ఏ కీడును చేయక వదలితనని రుద్రదాముడు చెప్పుకొన్నాడు.

ప్రాచీన కళింగదేశ చరిత్ర

పడమటి దక్కనునందు సాతవాహనుల పరిపాలనము అంతో అంతరించెను. మిగిలిన దక్కను. పూర్వభాగమును (ఆంధ్ర దేశమును) యజ్ఞశ్రీ క్రీ. శ. 157 వరకు పరిపాలించెను. ఇతని 27 వ పరిపాలనవత్సరము ఉచావారింబడిన ఈతని శాసన మొకటి గుంటూరుజిల్లా చినగంజామునందు కనబడినది. సౌకా ముద్రగల ఈతని నాణెములు ఇతని కాలమున జరిగిన విదేశ సౌకావ్యాపారాభివృద్ధిని తెలియజేయు చున్నవి. ఇరువది తొమ్మిది సంవత్సరములు పరిపాలించిన తరువాత క్రీ. శ. 157 లో ఇతడు గతించెను. ఈతనితోనే శాతవాహన మహాయుగము అంతరించినది.

గౌతమీపుత్ర యజ్ఞశ్రీ తరువాత మొత్తముమీద పదు నేడు సంవత్సరములు క్రమముగ పరిపాలించిన విజయుడు, చండశ్రీ, నాల్గవ పులోమావి అనువారలను గురించి చెప్ప దగిన యంశములు ఏవియు లేవు. ఉజ్జయిని ఉత్రపుల విజయ పరంపరయు, శాతవాహన సామంతులగు చుటు, చుటు సామంత, ఆఖీర, ఇక్ష్వాకు వంశములవారి తిరుగ బాటును శాతవాహన సామ్రాజ్య సర్వనాశమునకు కారణభూతము లయినవి. క్రీ. శ. రెండవ శతాబ్దము చివరి పాదమునాటికి ఆంధ్ర సామ్రాజ్యము, శిథిలమై నామమాత్రావశేషమైనది.

దక్షిణాపథమున ఆంధ్రశాతవాహన రాజ్యాధిపత్యము ఫలరహితమని చెప్పట తగదు. ఈ వంశము విదేశీయుల దండయాత్రలకు మాలొడ్డి దక్కను ప్రజలను, వారి సంస్కృతిని రక్షించు భారమును వహించినది. వింధ్య దక్షిణ భూమిని బాష్ఠీయను, శక, పహ్లావ దండయాత్రల ప్రవాహములో మునుగనీయక ఈ ఆంధ్ర సామ్రాజ్యము అద్ద కట్టవలె కొంతకాలము ఆపకలిగినది. ఉత్తర భారతమున రాజ్యములు పడింబడిగ చేతులు మారుచుండగ, దక్షిణాపథమున ఆంధ్రరాజ్యము దక్కను ఉత్తరపు పరిపాధున మేరువువలె నిలిచి, మూడువందల సంవత్సరముల కాలము దేశము విదేశీయుల పాలబడకుండ కాపాడినది. దేశ శాంతిని కాపాడుటచే వృత్తులకు, కళలకు ప్రోత్సాహము లభించెను. భూ, సముద్ర వ్యాపారములకు దక్కను ఆనాడెట్టి ప్రసిద్ధి గాంచినదో 'పెరిప్లస్ ఆఫ్ ది ఎరిత్రియన్ సీ' అను గ్రంథము తెలియజేయుచున్నది. గుంటుపల్లి, నాసిక, కాలే, కన్యేరీలయందలి గుహశిల్పములు, సాంచి తూర్పు తోరణము, భట్టిప్రోలు, అమరావతి నగరముల మహా చైత్యములు ఆనాటి శిల్పాల అద్భుత కౌశలమును వేనోళ్ల కీర్తించుచున్నవి. జాతక కథలను, బుద్ధుని తీవిక విశేషము లను తెలుపు అజంటా చిత్రపులను, అమరావతి చెక్క దస్తు శిల్పములను ఆనాటి కళాకారులకును, శిల్పులకును

గల బౌద్ధ మతాభిరతిని తిలియజేయుచున్నవి. సారస్వత మున సయితము ఇట్టి అభివృద్ధియే కనబడుచున్నది. గుణాధ్యుని 'బృహత్కథ', హేలుని 'సప్తశతి', నాగార్జునాచార్యుని 'సుహృల్లేఖ' అను గ్రంథములు ఆనాటి కవుల కల్పనాశక్తికి, రచయితల కవితా నైపుణ్యమునకు, రసికతకు, అభిరుచికి తార్కాణములు. గు. వెం. రా.

ప్రాచీన కళింగదేశ చరిత్ర

కళింగదేశము తెలుగు దేశములోని భాగమే అనప్పటికి మొదటినుండియు అది రాజకీయముగ విభిన్నముగనే ఉండెను. ఉత్తరహిందూస్తానమునకును, దక్షిణ హిందూ దేశమునకును మధ్యనున్న దక్కను స్థానము ఎటువంటిదో తూర్పు సముద్ర తీరస్థ ప్రదేశమున కళింగము స్థానము అటువంటిది. దాని లిపి ఆదిమ కాలములో వేంగీ లిపిని బోలియుండినను, కాలక్రమమున దానికి ఉత్తరదేశముతో సంబంధము ఎక్కువగుటచేత నాగరిగా మారినది. ఉత్తరదేశ ప్రభావమువలన కళింగదేశ పరిపాలనము ఉత్తరహిందూదేశ పద్ధతిని బోలియుండెను. ఆదిమకాలములో కళింగము ఉత్తర దిశను గంగాతీరము వరకు వ్యాపించియుం... ననియు, బంగాళ దేశములోని ఇప్పటి మిడ్నపూరు, హౌరా జిల్లాలుకూడ దానిలో చేరినవలె అనియు, ఇప్పటి ఓడ్రదేశమును పూర్వము కళింగములోని భాగమే అనియు కొందరు చరిత్రకారుల అభిప్రాయము. ఇది సరియైనను, కాకపోయినను మహానదికి దక్షిణమున గల దేశము కళింగ మనుట నిశ్చయము. ఓడ్ర దేశమునకు ఉత్కలము అను నామాంతరము కలదు. ఉత్తర కళింగమే ఉత్కల మయ్యెనని కొందరి ఊహ.

ఆర్. డి. బెనర్జీగారి అభిప్రాయప్రకారము ప్రాచీన కళింగదేశమున మూడు విభాగములు కలవు; మిడ్నపూరుకు వైతరిణీనదికి మధ్యనున్న విభాగము ఉత్కలము; కటకము పూరిజిల్లాలు, గంజాము జిల్లాలోని ఉత్తర భాగము, మహానదీ తీరమునందలి కొన్ని సంస్థానములు కలిసిన విభాగము తోనలము. తోనలములోని దక్షిణ భాగములో చిలుక సరస్సుకు మహేంద్రగిరికి మధ్యనున్న ప్రదేశమునకు కొంగద మండలము అని పేరు. కొంగద మండలమునకు దక్షిణమున ఉన్న విభాగము కళింగము.

ఒకప్పుడు కళింగము దక్షిణముగ గోదావరి నదివరకు వ్యాపించినట్లు చెప్పుదురు. పిఠ్ఠపుర మనబడు పితాపురము ఒకప్పుడు కళింగదేశములోని దనుటకు ఆధారములు కలవు. విశాఖపట్టణము జిల్లాలోని ఎలమంచిలి కళింగ దేశములోని దని ప్రాచీన శాసనములవలన తెలియు

చున్నది. ప్రాచీన శాసనములు ఎలమంచి - కళింగమును పేర్కొనుచున్నవి. ఈవిధమున కళింగము నైర్మతిదిశను గోదావరి నదివరకు ఒకవృద్ధుడు వ్యాపించినను నడుమ నడుమ దాని విస్తృతి తగ్గుచు వచ్చినది. ఎంత తగ్గినను కళింగమునకు దక్షిణపు ఎల్ల సహాయము.

మహాభారతములోను, పురాణములలోను, పాలిజాతక కథలలోనుగూడ కళింగము ఒక ప్రత్యేక రాజ్యముగ చెప్పబడినది. కౌటిల్యుని అర్థశాస్త్రము కళింగ, అంగదేశములు శ్రేష్ఠములైన ఏనుగులకు ప్రసిద్ధి చెందినట్లు తెలుపుచున్నది. కళింగము ఏనుగులకు ప్రసిద్ధి కనుకనే కళింగాధిపతులకు గజబలము ఎక్కువ. తత్కారణమున వారికి 'గజపతులు' అను బిరుదనామము కలిగినది.

మహాభారత కాలమున కళింగదేశమునకు రాజపురము రాజధాని. చిత్రాంగదుడు కళింగాధిపతి. ఇతడు దుర్యోధనుని మేనమామ. కళింగాధిపతులు భారతయుద్ధమున భారవుల పక్షము వహించి పాండవులతో పోరాడిరి. మహాభారత యుద్ధానంతరము కళింగముకూడ పాండవుల అధికారము క్రిందికి వచ్చియుండవలెను.

అటుపిమ్మట కొన్ని శతాబ్దముల కాలము కళింగదేశ చరిత్రను తెలిసికొనుటకు తగినన్ని యాధారములు దొరకలేదు. కళింగమున రాజ్యమేలిన కొందరు కొందరు రాజుల శాసనములు మాత్రము దొరకినవి. ఈ కారణమున క్రీస్తు పూర్వమునుండి క్రీస్తుశకము అయిదవ, ఆరవ శతాబ్దముల వరకు, అనగా చంద్రవంశ శుత్రీయులును, ఆశ్రేయ గోత్రులును అయిన పూర్వగాంగ వంశజులు కళింగములో తమ రాజ్యము స్థాపించువరకు పరంపరాగతమును, అనుశ్ఛాతమును అయిన కళింగదేశ చరిత్ర తెలియరాకున్నది.

చారిత్రక యుగమున కళింగదేశమును గురించి తెలుపు మొదటి శిలాశాసనములు అశోకచక్రవర్తివి; తరువాతివి ఓడ్రదేశములో కటకమునకు సమీపమున నున్న ఉదయగిరి యందలి తైవగుహలో ఉన్నవి. వీనిలో హాథీ గుంఫ (ఏనుగు గుహ) యనుదానిలో చెక్కబడియున్న భారవేల రాజు శాసనము చాల ముఖ్యమయినది. ఈ శాసనమువల్ల మగధరాజ్యమును పరిపాలించిన నందవంశజుడగు మహాపద్మనందుడు భారవేలునికి చాలకాలము పూర్వము కళింగముపై దండెత్తి వచ్చి దానిని జయించి అచ్చటినుండి కళింగజీన ప్రతిమను మగధకు కొనిపోయినట్లు తెలియుచున్నది.

నందరాజ్య పతనానంతరము కళింగము మరల స్వతంత్ర రాజ్యము అయ్యెనని ఊహింప వీలున్నది. కాని దాని స్వాతంత్ర్యము చాలకాలము నిలువలేదు. నందులను

నిర్మూలించి మగధరాజ్య సహాయమును అధిష్టించిన మౌర్యవంశజులలో చంద్రగుప్త చక్రవర్తి మనుమడయిన అశోక చక్రవర్తి మగధకు వట్టాఖిషిక్తుడయిన తరువాత తొమ్మిదవ సంవత్సరమున (క్రీ. పూ. 232 - 01 ప్రాంతము) కళింగముమీదికి దండెత్తివచ్చి మహాసంగ్రామమున దానిని జయించి మగధసామ్రాజ్యములో కలుపు కొనెను. ఈ కళింగయుద్ధమున లక్షమంది నిహతులైరి; యుద్ధభయమున మరెయ్యక లక్ష యేబది వేల జనులు కళింగమును విడిచి దేశాంతరములకు వలసపోయిరి. యుద్ధకారణముగ సంక్రమించిన ఆధివ్యాధుల వలనను, ఇతర బాధల వలనను ఇంకను వందలకొలది జనులు చనిపోయిరి. అశోకుని దండయాత్ర నాటికి కళింగము ఎంత బహుజనా కీర్ణమయి, ఎంత సంవత్సరములకు ఉండెనే తెలిసికొనుటకు వైచిత్ర్య సంఖ్యలు చాలును. ఈ సంఖ్యలు అశోకుని శిలాశాసనముల వల్లనే తెలియవచ్చినవి. యుద్ధము మూలమున కలిగిన ఈ జనవినాశము వలనను, ఇతర బాధల వలనను అశోకుని హృదయము దయాార్ద్రమైనది. జరిగిన వినాశమునకు బీభత్సమునకు అతడు పలవించి పలవించి పశ్చాత్తాపమునొంది శాశ్వతముగా ఖడ్గమును ఒరయందు ఉంచెనని, 'ధర్మవిజయమే విజయ' మని చాటి, ఆలత్యమునకు అనుగుణముగా తనరాజ్య తంత్రమును సరిదిద్దుకొనెను. ధర్మప్రచారమునకయి ధర్మమహామాత్రులను నియమించెను. కళింగమును రెండు విభాగములు చేసి, ఒక విభాగమునకు తోసలిని, రెండవ విభాగమునకు సమాచ సగరమును రాజధానులుగ ఏర్పరచి విశితులైన కళింగులను ప్రత్యేక క్రద్ధతో పాలించుటకు రాజప్రతులను తనకు ప్రతినిధులుగ నియమించెను. సమాచసగరము ఔగడకు సమీపమునందు ఉన్నది. కళింగవాసులకును, ఆ ప్రాంత మందలి యాటవికులకును ధర్మమును బోధించుట, సుఖమును కూర్చుట మహామాత్రుల విధి అని నియమించుచు అశోకచక్రవర్తి గంజాము జిల్లాలలోని ఔగడగ్రామములోను, పూరి జిల్లాలోని భువనేశ్వరమునకు సమీపమునందు ఉన్న ధౌలీ గ్రామములోను రెండు శాసనములను చెక్కించెను. వీనికి 'కళింగశిలా శాసనములు' అని పేరు. 'మనుష్యులందరు నా సంతానము. నా సంతానము విషయమున ఐహిక, పారలౌకిక సౌఖ్యమును ఎట్లు కోరుదునో సర్వజనుల విషయమునను అట్లే కోరుచున్నాను. ఈ కోరిక నాకు ఎంత గాఢముగ ఉన్నదో మీకు తెలియదు' అని కళింగశాసనములలో ఆతడు వ్రాయించిన దానినిబట్టి ఆతని ఆవేదన ఎంతటిదో, ఆతని హృదయము కళింగ యుద్ధానంతరము ఎట్లు ఎంత మారినదో తెలియగలదు.

ప్రాచీన కళింగదేశ చరిత్ర

అతని శిలాశాసనముల వలననే, అతని కళింగశాసనముల వలననే అశోకచక్రవర్తి కళింగ విజయమును గురించియు, విజయానంతర కళింగ పరిపాలనమును గురించియు మనకు తెలియవచ్చినది.

క్రీస్తు పూర్వము రెండవ శతాబ్దములో, అశోక చక్రవర్తి అనంతరము మౌర్య సామ్రాజ్యము ఓడదళకు వచ్చిన కాలములో మరల కళింగదేశము మగధాధిపతుల అధికారమును ధిక్కరించి స్వతంత్రము అయ్యెను.

ఈ తడవ కళింగమును హిందూ దేశములోని బలిష్ఠ రాజ్యములలో ఒకటిగా తీర్చి దిద్దిన వారు 'చేతి' పంశజాలు. వీరు మౌర్యాధికార దాస్యమును ఎప్పుడు తొలగ ద్రోసికొనిరో, ఎప్పుడు కళింగమున స్వతంత్ర రాజ్యమును స్థాపించిరో తెలియదు. కాని, క్రీస్తుపూర్వము రెండవ శతాబ్దమున హిందూ దేశములోని గొప్ప రాజ్యములలో కళింగము ఒకటిగా ఉండెనని భారవేలుని హాథీ గుంఫ శాసనము వలన తెలియుచున్నది. క్రీస్తుపూర్వము కళింగములో స్వతంత్ర రాజ్యము స్థాపించిన 'చేతి' పంశజాలను గురించిన విషయములు అన్నియు ప్రాకృత భాషలోను, బ్రాహ్మీలిపి

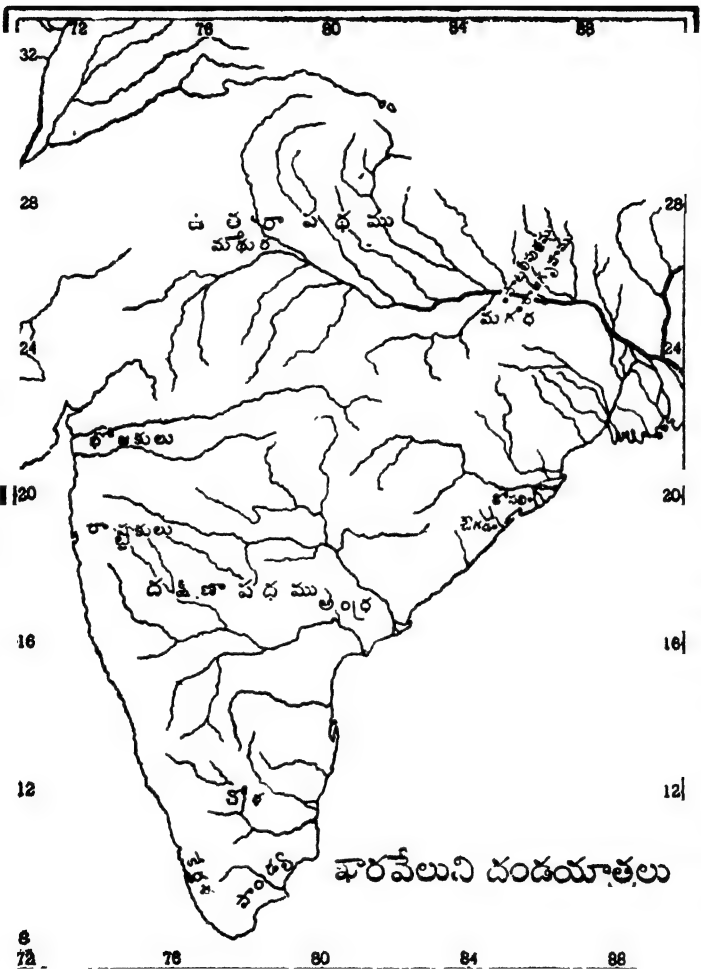

లోను ఉన్న ఈ హాథీగుంఫ శాసనమువల్లనే తెలియుచున్నవి. హాథీగుంఫ శాసనమును భారవేలరాజు తన పదునాలుగవ రాజ్యపాలన వర్షమున చెక్కించెను. అంతవరకు అతడు చేసిన ఘనకార్యములు, సాధించిన విజయములు అతని రాజ్యమున జరిగిన ఇతర విషయములు ఇందు వ్రాయబడినవి. ఇంత విషయమును శాసనమున పదునారు పంక్తులలో

ఉన్నది. ఇందులోని మొదటి నాలుగుపంక్తులు మాత్రమే సుస్పష్టముగా ఉన్నవి. మిగిలిన శాసన భాగము పండ్రెండు పంక్తులు రాయి అరిగిపోవుటచేతను, శిథిలమై చెడిపోవుటచేతను అస్పష్టముగా ఉండి సరిగా తెలియరాక అనేక వాదోపవాదములకు, అభిప్రాయ భేదములకు కారణమై నది. దీనిలో మౌర్యకాలములో తేది యియ్యబడినదని కొందరును, లేదని కొందరును వాదించియున్నారు. ఇప్పటికిని ఈ వాదములు

నమసిపోలేదు. కాని, కె. పి. జయస్వాల్ గారు, ఆర్. డి. బెనర్జి గారు ప్రకటించిన శాసనమే ప్రామాణికముగా చాలమంది గ్రహించుచుండుటచేత భారవేలునికి సంబంధించిన ఈ క్రింది విషయము అన్నియు వారి పాఠమును అనుసరించియే తెలుపబడినవి. ఈ శాసనములో దానిని చెక్కించిన కాలము తెలుపలేదు, అందువలన శాసనములో ఉదాహృతములైన సమకాలీన విషయములను అనుసరించియు, వ్యక్తులను అనుసరించియు దీని కాలము నిర్ధరింపవలసియుండును. వీనిని అన్నిటిని విచారించి, ఏతత్ శాసన పరిష్కరణ ఇది క్రీ. పూ. రెండవ శతాబ్దము

పూర్వార్థములోనిదని నిర్ధారణ చేసినారు. అందువలన భారవేల మహిపతి క్రీస్తుపూర్వము రెండవ శతాబ్దము పూర్వార్థములోని వాడని నిశ్చయమైనది. కాని, ఇందుకు భిన్నముగా అతడు క్రీ. పూ. మొదటి శతాబ్దములోనివాడు అనువారును ఇప్పటికి ఉన్నారు. అయినను, ఈ హాథీ గుంఫ శాసన పరిష్కరణ నిర్ణయమే ఇందు గైకొనబడినది.

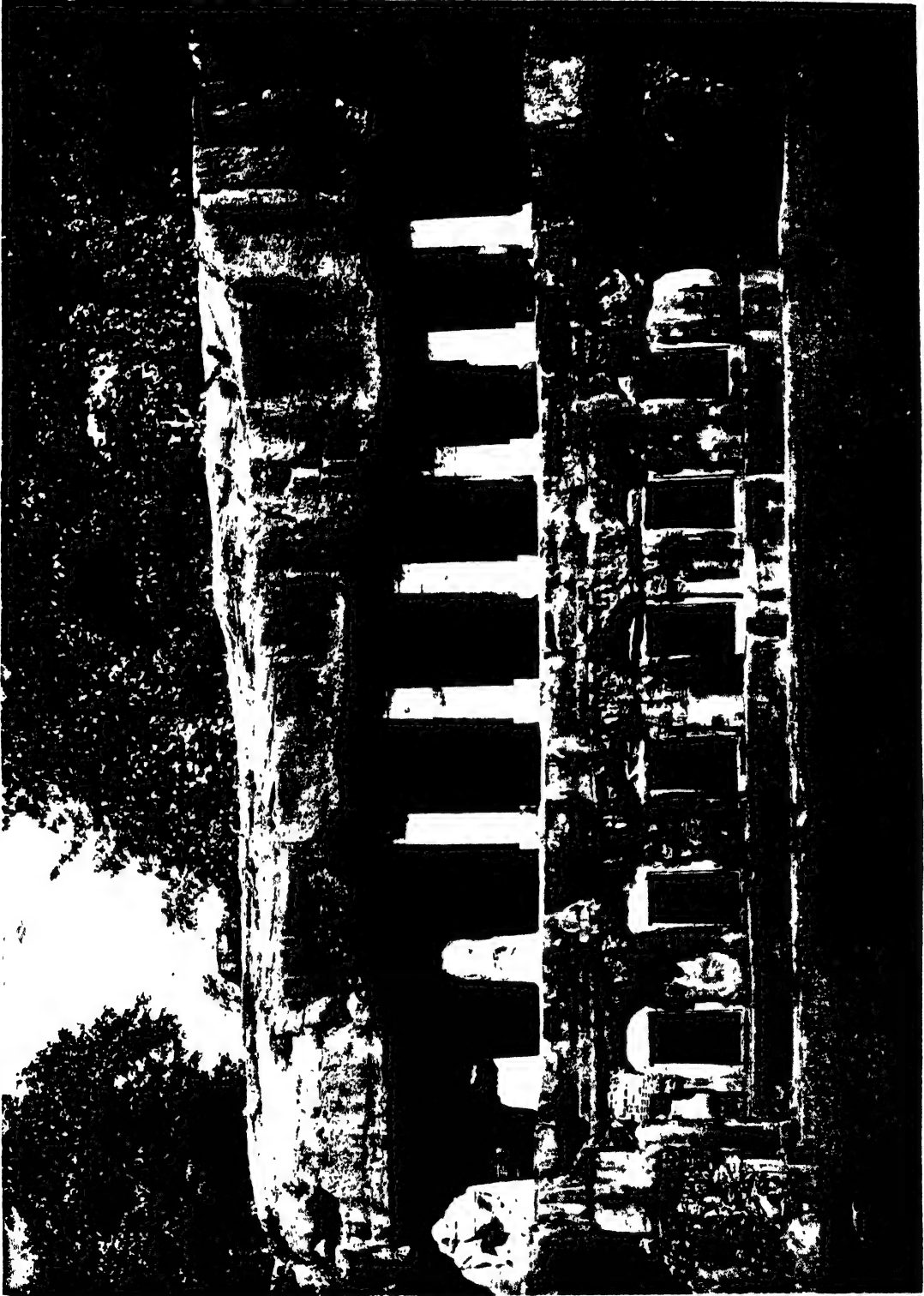

ఫ. ఖండగిరి



అనంత గుంపు, ఖండగిరి

భారవేలుడు ఐకుడు ; మహామేఘవాహన వంశజుడు ; చేతి(ది) రాజవంశవర్ధనుడు ; కళింగాధిపతి. హాథీ గుంఫ కాసన మంతయు ఈతని విజయప్రళయి. దీనిని అనుసరించి క్షూచినయెడల, ఇతడు పరాక్రమవంతులైన భారతీయ మహారాజులలో ఒకడని, చరిత్ర ప్రసిద్ధిగలవాడని నిశ్చయింపవచ్చును. ఇతడు తన మొదటి పదునైదు సంవత్సరములను రాజకుమారోచిత క్రీడలలోను, లేఖనము, యావ్యములు, గణితము, వ్యవహారము, విధి మొదలైన విద్యలలో విశారదత్వము గడింపుటలోను గడపెను ; పదునారవ సంవత్సరమున యువరాజు అయ్యెను ; ఇరువది నాలుగేండ్లు పూర్తియైన పిదప కళింగమహారాజు పదవికి అభిషిక్తుడై 'కళింగాధిపతి' అని, 'కళింగ చక్రవర్తి' అని బిరుదములు వహించెను ; రాజ్యాభిషిక్తుడయిన పిదప దిగ్విజయమునకు పూనుకొనెను. ఈతడు తన రెండవ సంవత్సరములో (కాతవాహన కులజుడైన) సాతకర్ణి ఉన్నాడన్న చింతయైనను లేక తన హయ, గజ, నర, రథ బహుళమైన సేనను పడమటి దిశ కంపెను ; ఈ సేన కృష్ణవేణ్ణానది చేరినవెంటనే మూషిక నగరమునకు భీతి గొల్పెను ; నాలుగవ సంవత్సరములో మహారాష్ట్ర దేశపు రట్టికులను, విదర్భదేశపు భోజకులను వశపరచుకొనెను ; నందరాజుల 108 వ సంవత్సరమున త్రవ్వించిన కాలువను 'తనసులి వాట' మునుండి నగరము(కళింగ నగరము)లోనికి కొనివచ్చెను ; ఎనిమిదవయేట అతడు గోరథగిరిని (రాజగృహ పాటలీపుత్రములకు మధ్యనున్న గిరిదుర్గము) భగ్నము కావించి రాజగృహముపై దండెత్తి వెళ్ళెను. భారవేలుని పరాక్రమ కృత్యములను విని భీతచిత్తుడై దిమిత (దిమిట్రయస్) అను యువరాజు రాజగృహమును వదలి మధురా నగరమునకు పారిపోయెను ; తరువాత అతడు పిఠుండ నగరమును నాశనము కావించెను ; కళింగ జనపదమునకు నూటపదుమూడు సంవత్సరములనుండి అపాయకరముగ ఉండిన తమిర (తమిళ) దేశ సంఘాతమును భేదించెను ; అతడు తనవంధ్రుడైన రాజ్యవర్ధమున ఉత్తరాపథరాజ్యస్య లకు భయము గొల్పెను ; మగధపై దండెత్తి మాగధులను, వారి అధిపతియైన బహసతి (బృహస్పతి) మిత్రుని జయించి వారు తన పాదములకు ప్రణమిల్లునట్లు చేసెను ; మగధను జయించి వందరాజు కొనిపోయిన కళింగజన (విగ్రహ) మును అంగ, మాగధుల ధనముతోకూడ కళింగమునకు తిరిగి తీసికొనివచ్చెను ; ఆ సంవత్సరముననే పాండ్య దేశముపై దండెత్తి పాండ్యరాజును జయించి అతడు కళింగమునకు హయ, గజ, రత్న, మాణిక్య, ముత్యములు లను క్షాంతిచ్చి కానుక లిచ్చియనట్లు చేసెను.

కళింగాధిపతియైన భారవేల భూపతి పూజారతుడైన జిన్నోపాసకుడు ; జీన ధర్మావలంబకుడు. ఇతడు ఉత్తర, పశ్చిమ, దక్షిణ దిగ్విజయములు కావించి, తన రాజ్యవర్ధము పదుమూడవయేట జినుడు తన ధర్మమును బోధించిన కుమారి పర్వతముమీద ఉన్న తైనయతులకు, అర్హతులకు చీన వస్త్రములు (పట్టుబట్టలు), శ్వేతాంబరములు మొదలైనవి సమర్పించి వారిని సేవించుకొనెను. ఇతను ఎన్నియో ధర్మకార్యములు ఆచరించెను. భారవేలునికి పూర్వము తైనుల వేదగ్రంథములగు అంగములను సంకలితము చేయుటకును, పాశపరిష్కారమునకును కొంత ప్రయత్నము జరిగినను అది ఫలింపలేదు. భారవేలుడు తన పదుమూడవ రాజ్యవర్ధమున తైనాచార్యులను సమావేశపరచి సరియైన పాఠములను సంకలితము చేయించెను. జీన ధర్మోద్ధరణము విషయమున కళింగాధిపతి భారవేలుడు మౌర్య చంద్రగుప్త, అశోక చక్రవర్తులను ఆదర్శముగా పెట్టుకొని పాటుపడినట్లు కనబడును. ఉదయగిరి, ఖండ గిరులే కుమారి, కుమారపర్వతములు.

భారవేలుని మరణానంతరము కళింగమును గురించి మనకు ఏమియు తెలియదు. కాని అనతికాలముననే అది కాతవాహన వంశజుల అధికారము క్రిందికి వచ్చినట్లు గర్హసంహితలోని యుగపురాణము వలన తెలియుచున్నది. కాని దీనిని వశపరచుకొన్న కాతవాహన వంశజుడు ఎవ్వడో తెలియదు. కళింగదేశము కాతవాహన వంశజుల క్రింద ఉండిన కాలములోనే కకులు తమ యధిపతి నాయకత్వమున తండ్రివంశంధములుగా కళింగదేశముపై దండెత్తి వచ్చిరి. కాతవాహన వంశజునికి సామంతుడుగ ఉండిన కళింగపరిపాలకుని పేరు యుగపురాణము తెలుపుట లేదు. కాని, అతడు భయంకర సంగ్రామమున కళనాయకుని వధించి తన బాణవర్షపాతమున కళతంధములను నాశనము చేసినట్లు చెప్పుచున్నది. ఈ సంఘటనమునకు తరువాత కాతవాహన వంశావతంసమైన మహీపరుడు తన సైన్యములతో మగధపై దండెత్తి వెళ్లి దానిని జయించి, పదిసంవత్సరములు రాజ్యము వరిపాలించి కాలధర్మము పొందినట్లును యుగపురాణమే తెలియజేయుచున్నది.

క్రీస్తుశకము మొదటి రెండు శతాబ్దములలో హిందూ దేశ వాయవ్యదిశను రాజ్యము పాలించిన కుషాణవంశజుల యొక్క నాణెముల వంటివి ఓండ్రదేశములోని సింగ భూమి, గంజాము జిల్లాలమధ్య అనేక ప్రదేశములలో దొరకుటచేత ఓండ్రదేశ చరిత్రకారులగు ఆర్. డి. వెనక్లి గారు కుషాణరాజులు మగధదేశమునే కాక ఓండ్రదేశమును,

ప్రాచీన కళింగదేశ చరిత్ర

ఋషికుల్యాణది మొదలు లాంగుల్యాణదివరకు గల ప్రాకృ ముద్ర తీర్థ దేశమునుకూడ జయించి ఉండవచ్చునని ఆభిప్రాయంచుచున్నారు. కాని, ఇది సరియైన ఊహగా కన్పట్టదు. కుషాణులు మగధను జయించినను, వారి యధికారము ఋషికుల్యాణ లాంగుల్యాణదులవరకు కాదు, ఓడ్రదేశముమీద కూడ వ్యాపించినది అనుటకు వేరు ప్రమాణములు లేవు. కుషాణరాజుల నాణెములు సింగభూమి, గంజాము జిల్లాలమధ్య దొరకుటకు వర్తకవ్యాపారములు కారణము కావచ్చును. పురాతన కాలము నుండియు కళింగదేశము కళింగములు అను పేరు గల సన్నని మల్లు నెల్లాలకును, శ్రేష్ఠజాతి యేనుగులకును, దంతములకును పేరొందినట్లు తమిళ, సంస్కృత వాఙ్మయములవల్ల తెలియుచున్నది. కుషాణరాజ్య వర్తకులు కళింగముతో జరపుచుండిన వర్తకవ్యాపారము కారణముగా ఆ నాణెములు ఇక్కడ దొరకియుండునని ఊహించుట అనమంజనము కాదు. అందువలన ఈ నాణెములను బట్టి కుషాణరాజులు కళింగములో కొంతభాగము నయినను జయించి రనుట యంగీకరింపదగినదికాదు. కళింగము క్రీస్తుశకము మొదటి రెండు శతాబ్దములలో ఎట్లుండెనో మనకు ఏమియు తెలియదు. దానిని గురించి తెలియవచ్చునది ఇక క్రీస్తుశకము నాలుగవ శతాబ్దము నాటి సముద్రగుప్త చక్రవర్తి విజయములను ఆభివర్ణించు అలహాబాదు స్తంభశాసనము వల్లనే.

క్రీస్తుశకము నాలుగవ శతాబ్దములో సింహాసన మెక్కితన విజయములచేత గుప్తరాజ్యమును సామ్రాజ్యముగ విస్తరింపజేసిన సముద్రగుప్త చక్రవర్తి ఉత్తర హిందూస్తానములోని రాజ్యములను మాత్రమేకాక దక్షిణమున దక్కనుదేశముపై దండెత్తి వచ్చి ఇక్కడి రాజులనుకూడ జయించి లోబరచుకొని మరల వారి రాజ్యములను వారికి ఇచ్చివేసెను. సముద్రగుప్తునిచే ఓడింపబడినవారు అందరును అతని అలహాబాదు స్తంభ శాసనములో ఉదాహ్యుతులైరి. ఆ శాసనమును అనుసరించి చూడ ఆతడు దండెత్తి వచ్చునాటికి కళింగదేశమున వేరు వేరు ప్రాంతములందు వేరు వేరు సామంతులు చిన్నరాజ్యములను నిర్మించుకొని స్వతంత్రముగా పాలించుచుండినట్లు తెలియుచున్నది. కోసల (దక్షిణ కోసల) దేశపు మహేంద్రుడు, మహాకాంచారపు వ్యాఘ్రరాజు, గిరి కొత్తూర స్వామిదత్తుడు, ఏరండవల్లి దమనుడు, దేవరాష్ట్రపు కుజేరుడు, పిష్టపురపు మహేంద్రుడు, కౌరాళపు మంటరాజు, వేంగి హస్తినార్క, కుష్టలపుర ధనంజయుడు, పాలక్క(డ ?) ఉగ్రసేనుడు, కాంచీపురపు విష్ణుగోపుడు - వీ రెల్లరును సముద్రగుప్త చక్రవర్తిచేత

జయింపబడిన దక్షిణదేశపు రాజులు. అందరును సముద్ర గుప్తుని దండయాత్రనాటికి తూర్పు సముద్రతీర ప్రదేశమున పరిపాలించుచుండినవారు. వీరిలో గిరికొత్తూర స్వామి దత్తుడు, ఏరండవల్లి దమనుడు, దేవరాష్ట్రపు కుజేరుడు, పిష్టపురపు మహేంద్రుడు కళింగములోనివారు. గిరికొత్తూరు గంజాము జిల్లాలోని మహేంద్రగిరికి ఆగ్నేయ దిశను వండ్రెండుమైళ్ళ దూరమున ఉన్నది. ఏరండవల్లి శ్రీకాకుళము జిల్లాలోని ఆమురాలవలస అని కొందరి ఆభిప్రాయము. దేవరాష్ట్రము విశాఖపట్టణము జిల్లాలోని ప్రాచీనరాష్ట్రములలో ఒకటి. పిష్టపురము తూర్పుగోదావరి జిల్లాలోని ఇప్పటి పికాపురము. వై నుడివినవారుతక్కమిగిలినవారందరును గోదావరినదికి దక్షిణమున ఉండినవారు. మొత్తముమీద, ఇట్టి చిన్న రాజ్యములను నిర్మించుకొనియున్న కళింగరాజులను అందరిని జయించియు సముద్రగుప్త చక్రవర్తి వారి రాజ్యములను వారికి ఇచ్చివేయుట అతని రాజనీతి అనియైన చెప్పవలసియుండును; లేదా, ఈకళింగ భూవరులు మిగిలినవారితో కలిసి సముద్ర గుప్తుని ఎదిరించి ఓడించి, ఆతనిని వెనుకకు మరలగొట్టి యభావ్రకారముగా స్వతంత్రులై తమ రాజ్యములు ఏలుకొనుచు ఉండిరినియైన చెప్పవలెను. మొత్తముమీద, కళింగముపై సముద్రగుప్తుడు దండెత్తి వచ్చెననియు, కళింగములోని కొంత భాగమైనను గుప్త సామ్రాజ్యపు రాజకీయ, సాంస్కృతిక ప్రభావమునకు లోనై ఉండెననియు నిస్సంశయముగ చెప్పవచ్చును. కళింగదేశమున ఉత్తర భాగమున గుప్తశకము వాడుకలో ఉండెను. విశాఖపట్టణముజిల్లాలోని బౌద్ధస్థలముగు సంచారములో సముద్రగుప్తుని బంగారు వాణిము దొరకినది. దక్షిణదేశమున దొరకిన సముద్ర గుప్తుని నాణె మిరియొక్కటియే. అయినను ఇది విశాఖ పట్టణ మండలమున దొరకుట గమనింప దగిన విషయము.

సముద్రగుప్తుని దండయాత్ర సముద్రపుటోటువలె వచ్చి కళింగరాజులను అందరిని అవనతులను కావించి పాటువల వెనుకకు మరలెను. దీని తరువాత దండయాత్రనాటికి ఉన్న రాజులనుగురించికాని, రాజ్యములను గురించికాని తెలియరాదుకాని, వేరువేరు ప్రాంతములందు చిన్న రాజ్యములు కొన్ని వెలసినవి. కళింగము పర్యవారణ్య బహుళము అగుటచేత మొదటినుండియు స్వతంత్రములైన ఇట్టి చిన్న రాజ్యములు వర్ధిల్లుటకు అవకాశము కలిగినది. నాలుగవ శతాబ్దము కడవట వర్ధిల్లిన ఇట్టి రాజ్యములలో ప్రధానమైనవి సింహపుర, దేవపుర, పిష్టపుర రాజ్యములు.

సింహపురము అనునది శ్రీకాకుళమువద్ద ఉన్న ఇప్పటి సింగుపురము. శాసనములలో ఇది విజయసింఘపురము,

విజయసింహపురము అని పేర్కొనబడినది. సింహపురము రాజధానిగ పాలించిన రాజులు ఇద్దరు ఉమవర్మ, చందవర్మ అనువారు తెలియవచ్చినారు. వీరిలో ఉమవర్మ శాసనములు మూడు దొరకినవి; ఒకటి వర్ధమానపురము నుండియు, మరియొకటి సునగరము నుండియు, ఇంకొకటి సింహపురము నుండియు ఈయబడినవి. సింహపురము నుండి దానశాసనము ఇచ్చిన ఉమవర్మకే కళింగాధిపతి అని విరుదము కలదు; మిగిలినవారికి లేదు. వర్ధమానపుర ఉమవర్మ శాసనముద్రికమీద 'పితృభక్తః' అను మాటలు ఉన్నవి. కళింగాధిపతియైన సింహపుర ఉమవర్మ శాసనముద్రికమీద నాలుగు పంక్తుల వ్రాత కలదు. కాని, చివరి పంక్తిలోని 'రాజోమవర్మస్య' అన్నది మాత్రమే కానవచ్చుచున్నది. ఇది అటుండ, వర్ధమానపుర ఉమవర్మ దానశాసనమును తన తొమ్మిదవ రాజ్యవర్షమున ఈయగా కళింగాధిపతి సింహపుర ఉమవర్మ తన ముప్పదవ రాజ్యవర్షమున ఇచ్చెను. ఇక సునగర ఉమవర్మ శాసనము అసంపూర్ణముగ ఉండుటచేత ఆ శాసనము ఇచ్చిన సంవత్సరము తెలియరాదు. శాసనముద్రిక అరిగిపోవుటచేత దాని మీది మాటలును తెలియవచ్చుట లేదు. ఈ కారణముల వలన శాసనదాతలైన ఉమవర్మలు ముగ్గురు ఒక్కరో, ఖిన్నులో ఊహించుట కష్టము. ఒక్కరే ఐనచో ఉమవర్మ మొదట వర్ధమానపురము రాజధానిగ చేసికొని, తరువాత కళింగములోని కొంతభాగమును బయించి, కళింగాధిపతి నిరుదము వహించి, సింహపురమునకు రాజధానిని మార్చుకొని ఉండును అని తోచుచున్నది. ఉమవర్మ శాసనములు అన్నిటిలోను, లిపి-అందును ముఖ్యముగ సింహపుర, సునగరముల నుండి ఇచ్చిన వానిలోనిది - ఒకటే విధమున ఉండుట ఇట్టి ఊహకు బలకరముగ ఉన్నది. ఈ దృష్టితో చూచినచో సునగరముకూడ సింహపురము అగుచేమో యని తోచుచున్నది.

ఉమవర్మ తరువాత సింహపురమునుండి రాజ్యమేలిన వాడు చందవర్మ. ఈ విషయము సింహపుర ఉమవర్మ శాసనశ్లోకుడు దేశాక్షవటలాధిక్యుడైన మాతృవరుని కుమారుడు రుద్రదత్తుడే సింహపురాధిపతి చందవర్మ తొలి శాసనమునకును శ్లోకుడు అగుటచేత నిశ్చయమగుచున్నది. ఇతని శాసనములు రెండు దొరకినవి. ఈ శాసనముద్రికలమీద కూడ వర్ధమానపుర ఉమవర్మ శాసనముద్రికమీద వలెనే 'పితృభక్తః' అని చెక్కబడినది. ఇట్లే 'పితృభక్త' వదముఖ శాసనముద్రికమీద చెక్కించిన రాజు నంద ప్రభంజనవర్మ. మరియొకడు కలదు, ఇతడు తన దానశాసనమును సారవల్లి వానకమునుండి ఇచ్చెను.

ఈతని పేరులోని నందవదమును బట్టి ఇతడు నందవంశముతో సంబంధము కలవాడనియు, ఇతని తల్లి నందవంశమునకు చెందినది కావచ్చుననియు కొందరు ఊహించుచున్నారు. కాని, ఇది కేవలము అత్యుహమాత్రమే. నందప్రభంజనవర్మ అను పదమునుబట్టి ఇతడు ఒకవేళ నందవర్మ కుమారుడని ఊహింపవచ్చును. ఇతనికి వట్టి కళింగాధిపతి విరుదము కాక సకలకళింగాధిపతి విరుదము ఉండుటవల్ల సకల కళింగమునను అధిపతియై ఉండునని ఊహింపవచ్చును. పూర్వోక్త కళింగభూవరులకు పరస్పరముగల సంబంధము ఎట్టిదో, వారు ఒక్కవంశమువారు అగుదురో కారో, ఎప్పటివారో తెలియదు. వీరు తమ శాసనములలో తమ రాజ్యవర్షములను ఇచ్చిరి. ఏ సంవత్సరమును లేనివియు కొన్ని కలవు. మొత్తముమీద లిపినిబట్టి చూడ, వీరు క్రీ. శ. నాలుగవ శతాబ్దము చివరను, అయిదవ శతాబ్దము పూర్వార్థమునందును రాజ్యము ఏలినట్లు రనబడును. శాసనముద్రికలమీద 'పితృభక్త' వదము ఉన్నవారు అందరును ప్రాయికముగ ఒక్క వంశమునకు చెందినవారని కొందరి యూహా గ్రహి నిజమయినచో నంద ప్రభంజనవర్మ వీరిలో ఇప్పటికి రక్షణపటివాడని ఎంచవచ్చును.

కళింగములోని రెండవ రాజ్యము దేవపురరాజ్యము అనగా దేవపురము రాజధానిగాగల రాజ్యము. ఈ దేవపురము విశాఖవట్టణము నిల్లా కళింగవరపుకోట తాలూకాలోని దేవాడయని ఊహింపబడుచున్నది. ఈ రాజ్యమును క్రీ. శ. నాలుగవ శతాబ్దము చివరనో, అయిదవ శతాబ్దములోనో వాసిష్ఠకులజాతి అను భూవరులు పరిపాలించిరి. ఈ రాజ్యము సింహపుర రాజ్యమునకు వైర్పతిదిశయందు ఉన్నది. ఈ రాజ్యమును ఏలిన మహిషకుల శాసనములు ఇంతవరకు నాలుగు దొరకినవి; వీనిలో రెండు ప్రకటితములైనవి, మరిరెండు అప్రకటితములు. ప్రకటితములు అయినవానిలో ఒకటి దేవపురము నుండియు, చేరోకటి పిష్టపురము నుండియు ఈయబడినవి. ప్రకటితములు కాని, రెండు శాసనములును దేవపురమునుండి ఒసగబడినవే. ఈ నాలుగు శాసనములలోను ఒక్కొక్కదానిలో మూడేసి తరములరాజులు వర్ణితులైనారు. మొత్తముమీద ఈ నాలుగు శాసనములును లెక్కలోనికి తీసికొని చూచినచో దేవపురాధీశ్వరులు అనంతవర్మ, గుణవర్మ, ప్రభంజనవర్మ, అనంతవర్మ అని తండ్రికొడుకుల వరుసను నాలుగు తరములవారు తెలియవచ్చెదరు. ఈ నాలుగు శాసనములలో ప్రకటితము కాకుండ ఉన్న రెండు దానశాసనములును గుణవర్మ కుమారుడైన ప్రభంజనవర్మ యవరాజుగా ఉండగా ఒకటి ఏబడవ సంవత్సరమునను, మరియొకటి

ప్రాచీన కళింగదేశ చరిత్ర

ఏబది ఏడవ సంవత్సరమునును దేవపురమునుండి ఇచ్చినవి. యువరాజు గనుక ఈ సంవత్సరములు ప్రభంజనవర్ష రాజ్యసంవత్సరములు కాకపోవుట నిశ్చయము. అవి ప్రభంజనవర్ష కాతగాలైన అనంతవర్ష నాటినుండి వాసిష్ఠ కులజులు రాజ్యమేలిన సంవత్సరములైనను కావలెను; ప్రభంజనవర్ష తండ్రి గుణవర్ష రాజ్యవర్షములైనను కావలెను; లేదా గుప్తకవర్షములైనను కావలెను. కళింగముమీద గుప్తవంశజల అధికారము అంతరించినను వారి ప్రభావము పోలేదనుటకు అవకాశము ఉన్నది; పలయన, ప్రభంజనవర్ష కుమారుడైన అనంతవర్ష దేవపురమునుండి ఇచ్చిన శాసనము మహాశ్వయుజ సంవత్సరమున మాఘ శు. 15 నాటిది. ఈ విధమున చాంద్రమాన మాసములను వండ్రెండు శార్వస్వత్య సంవత్సరములుగా గణించువద్దతి అదిమగుప్తరాజుల కాలములో వాడుకలో ఉండెను. ఈ విధమైన పరిగణనమునకు శార్వస్వత్య ద్వారక వత్సరమాసమని పేరు. బృహస్పతి - అనగా గురుడు - ఏనక్షత్రముతో ఉదయమైన ఆనక్షత్రము పేరుతో కలిసిన మాసముపేరు ఆ గురు సంవత్సరముగ చెల్లుచుండును. ఈ విధమున వండ్రెండు చాంద్రమానమాసముల పేర్లును గురునివి వండ్రెండు సంవత్సరములు అగుచున్నవి. శార్వస్వత్యద్వారక వత్సరమాసమున శాసనదానకాలమును తెలుపుట హిందూదేశములో చాల అరుదు. గుప్తుల కాలములోనే ఇది వాడుకలో ఉండెను. వాసిష్ఠకులజుడైన గుణవర్ష తన దానశాసనకాలమును మహాశ్వయుజ సంవత్సరమున ఇచ్చుటకు గుప్తప్రభావమే కారణము (అశ్వినీతో ఆరంభమగు మాసము ఆశ్వయుజము; అశ్వినీతో ఉదయించిన గురుని సంవత్సరము మహాశ్వయుజము). ఇందువలననే ప్రకటితముకాని ప్రభంజనవర్ష శాసనములలోని ఏబది, ఏబదియేడు సంవత్సరములు గుప్తకవర్షములు అగునేమో అని సంశయించుటకు కారణము. అట్లు యునచో ప్రభంజనవర్ష క్రీ. శ. 877 వరకు యువరాజుగ ఉండెనని, తరువాతనే అతడు వట్టాభిషిక్తుడై పరిపాలనము చేసియుండునని తలపవలెను. ఇతడు వట్టాభిషిక్తుడైన వెనుక పాతికేండ్ల పాటు రాజ్యము చేసెననిన ఇతని కుమారుడు అనంతవర్ష క్రీ. శ. అయిదవశతాబ్దము నందలి పూర్వార్థమున రాజ్యము పాలించియుండవలెను. ఈ విధముగా కాలమును తెలుపుట క్రీ. శ. అయిదవ - ఆరవ శతాబ్దములలో పరిమిత ప్రదేశముననే వాడుకలో ఉండినట్లు పరిశోధకులు చెప్పడానికి వైనిచేసిన నిర్ణయము సరిపోవుచున్నది. గురుని మహాశ్వయుజ సంవత్సరము క్రీ. శ. 504, 516, 528 లలో వచ్చినట్లు జ్యోతిర్గణితము వల్ల

తెలియుచున్నది. గుణవర్ష కుమారుడైన ప్రభంజనవర్షయో, అతని తనయుడు అనంతవర్షయో ఇరుగు పొరుగు దేశములను జయించి దేవపురరాజ్యమును విస్తరింపజేసెను. వాసిష్ఠకులజులలో అనంతవర్షకు మాత్రమే 'కళింగాధిపతి'యను బిరుదము కలదు. ఈ అనంతవర్ష తన దానశాసనమును ఒకదానిని పిష్టపురమునుండి ఇచ్చుట వలననే అతని రాజ్యము అంతవరకు వ్యాపించినట్లు స్పష్టమగుచున్నది; పిష్టపురమునుండి ఇచ్చిన శాసనమున అతడు దేవరాష్ట్రాధిపతియని చెప్పబడెను. ఎలమంచి - కళింగదేశము, అనగా కళింగదేశము నందలి ఎలమంచిలి ప్రాంతము (విశాఖపట్టణము జిల్లాలోనిది), అంతయు దేవరాష్ట్రములోనిదని విశాఖపట్టణము జిల్లాలో దొరకిన యొక పూర్వచాకుక్య శాసనమువలన తెలియుచున్నది. ఈ కారణమున నేటి సర్వసిద్ధి తాలూకాలోని కొంతభాగమైనను దేవరాష్ట్రములోనిది అనుటకు సంశయింపవలసిలేదు. సముద్రగుప్తుని దండయాత్ర కాలమున దేవరాష్ట్రమును, పిష్టపురమును వేరువేరు రాజ్యములుగ ఉండి వేరువేరు రాజులచేత పాలింపబడుచుండెనని మనకు తెలియును. ఇప్పుడు వాసిష్ఠకులజులైన ప్రభంజన, అనంతవర్షులలో ఎవరో యొకరు - ప్రాయికముగ అనంతవర్షయేమో - దేవరాష్ట్ర, పిష్టపురములను జయించి తూర్పున ఇంచుమించుగా శ్రీకాకుళము నుండి పశ్చిమమున పితాపురము వరకు తనరాజ్యమును విస్తరింపజేసి కళింగాధిపతి బిరుదము తాల్చెను. వీరిని గురించి మనకు ఇంతకంటె ఎక్కువ తెలియదు.

ఇక కళింగదేశమున సముద్రగుప్త దండయాత్రానంతరము వర్ధిల్లిన మూడవ రాజ్యము మాతరకులజులది. వీరి శాసనములు ఇంతవరకు నాలుగు దొరకినవి. వీనిలో మూడు శాసనములు ప్రకటితములైనవి; ఒకటి అప్రకటితము. ప్రకటితములైనవి ఒకటి విజయపురమునుండి, మరొకటి సింహపురమునుండి, ఇంకొకటి పిష్టపురమునుండి ఒనగబడినవి. విజయపుర, సింహపురములనుండి దానశాసనములు ఇచ్చిన మాతరకులజుడు అనంతకక్తివర్ష; పిష్టపురమునుండి ఇచ్చినవాడు శక్తివర్ష. ఈ శాసనములలో దాతల పేర్లు తప్ప వారి తండ్రితాతలనుగురించి తెలుపబడలేదు. అందువలన ఈ శాసనదాతలెవరు ముందో, ఎవరు వెనుకో, వారికి గల పరస్పర సంబంధము ఎట్టిదో తెలియదు. పిష్టపురమునుండి ఇచ్చిన శాసనము శక్తివర్ష పదు మూడవ రాజ్య సంవత్సరమునాటిది. అనంతకక్తివర్ష విజయపురమునుండి ఇచ్చిన శాసనము 14 వ రాజ్యవర్షమునాటిది. ఇతని రెండవ శాసనము 28 వ రాజ్యవర్షము

నాటిది. ఈ కారణముచేత ఈరాజుల పూర్వపరక్రమ నిర్ణయమున కీ తేదులు ఉపకరించుట లేదు. కత్తివర్మ పిష్టపుర శాసనమును, అనంతకత్తివర్మ సింహపురశాసనమును వ్రాసిన శేఖకుడు ఒక్కడే - అర్జునదత్తుడు ; కాని ఈతడు అమాత్య అర్జునదత్తుడు అని కత్తివర్మ శాసనములోను, దేశాక్షపటలాధికృత తలవర అర్జునదత్తుడు అని అనంతకత్తివర్మ శాసనములోను చెప్పబడెను. ఇద్దరు ఒక్కరే అని చెప్పవారు ఉన్నారు ; కాని, ఇది సరియైన అభిప్రాయము కాదేమో అని అనుమానము. దేశాక్షపటలాధికృత పదవి కంటెను అమాత్య పదవి గొప్పది అనుకొన్నచో అర్జునదత్తుడని పేరు ఒకటే ఉన్నను వ్యక్తులు వేరని భావించవలసి యుండును. ఒకవేళ వీరు శాతమనుషలయిన కావచ్చును. విజయపుర, సింహపురముల నుండి శాసనములు ఇచ్చిన అనంతకత్తివర్మ నామధేయులు ఒక్కరో, భిన్నవ్యక్తులలో తెలియదు. కాని, విజయపురము నుండి ఇచ్చిన శాసనము సింహపురమునుండి యిచ్చిన దానికి తరువాతిదే. మరియొక విషయముకూడ ఇచట గమనించవలసియున్నది. మాతరకులజాడు విజయపుర అనంతకత్తివర్మ శాసనశేఖకుడు దేశాక్ష పటలాధికృత చండనాయక మాత్యవరుడు. ఉమవర్మ సింహపురమునుండి 90 వ సంవత్సరమున ఇచ్చిన శాసనమునకును శేఖకుడు హరిదత్త కుమారుడు దేశాక్ష పటలాధికృత మాత్యవరుడే. మాత్యవర నామధేయులు ఇరువురును ఒక్కరే. ఉమవర్మ శాసనము అతని తండ్రిపేరుకూడ చెప్పినది. ఇక ఉమవర్మకు పిదప సింహపురమునుండి పాలించిన చండవర్మ నాల్గవ సంవత్సరపు దానశాసన శేఖకుడు మాత్యవరుని కుమారుడు దేశాక్ష పటలాధికృత రుద్రదత్తుడు. పై విషయములను అనుసరించి చూచినచో మాతర కులజులకు తగు వాతనే వర్ణమాన పురాధికారులును, పితృభక్త బిరుదమును తమ ముద్రికలమీద చెక్కించినవారును అగు ఉమవర్మ, చండవర్మలు సింహపుర రాజ్యమును ఆక్రమించుకొనినట్లు తెలుచున్నది. తరువాత, మరల మాతరకులజాడు అనంతవర్మ సింహపురమును వశపరుచుకొనెను. ఈ కారణముననేమో 'పితృభక్త' నంద ప్రభంజన వర్మకు రాజధాని సింహపురము కాకపోయినది. కాని, ఇతడు మాతర, వాసిష్ఠకులజాతికంటెను తరువాతివాడని, 'పితృభక్త' లాంఛను లందరిలోను కడపటివాడని తోచును. ఇక, వాసిష్ఠ, మాతరకులజాతిలో పిష్టపురము ముందు ఎవరికి రాజధానియో, ఎవరు ఎవరిని జయించి ఈ పిష్టపురరాజ్యమును వశపరుచుకొనిరో చెప్పవలసివచ్చును. మొత్తముమీద ఈ మూడు వంశములును సముద్రగుప్తుని కంఠయోత్రకు

తరువాత క్రిస్తుకము వాలుగవ కళ్యాణమునందలి ఉత్తరార్థమునుండి క్రిస్తుకము అయిదవ కళ్యాణము చివర పూర్వగాంగ వంశజుల పరిపాలనారంభకాలము వరకు గంజాముఠిల్లానుండి దక్షిణముగా సముద్రతీరమున వ్యాపించియున్న కళింగదేశమును పరిపాలించెను.

పై నుడివిన వంశములలో దేనికి చెందినవాడో తెలియని ఒక రాజు కలడు. అతని పేరు విశాఖవర్మ. ఇతడు కూడ కళింగములోని రాజే. విజయపుర పురమునుండి ఇత డిచ్చిన శాసనము ఒకటే దొరకనది. ఈతడు ఈశాసనమును తన రాజ్యసంవత్సరము ఏడవయేట హేమంతర్షతులలోని ఏడవ పక్షమున ఇరువదవ దినమున ఇచ్చెను. ఇతడు పితృభక్తులలోని వాడేమో అని సందేహము. ఈ విషయము నిర్ధారణగా చెప్పటకు విలులేదు ; కాని మాతరకులజాతి గ కత్తివర్మకంటె ముందుండిన వాడని ఈతని శాసన లిపిని బట్టి తోచుచున్నది.

కళింగాధిపతి బిరుదమును కళింగదేశమునంతను పరిపాలించినందువల్ల ధరించిరో లేక, కళింగములోని కొంఠ భాగమును పరిపాలించినవారుకూడ ఆ బిరుదమును ధరించిరో తెలియదు. కళింగములోని వేరువేరు భాగములను పాలించినవారు కూడ కళింగాధిపతి బిరుదమును ధరించుట వల్లనే 'సకల కళింగాధిపతి' అను బిరుదము కలుగుటకు కారణమని తోచును. మొత్తముమీద కళింగాములోని పరిమిత ప్రాంతమును ఏలిన రాజునకైనను లక్ష్యము సర్వ కళింగాధిపత్యముమీదనే ఉండెడిది. ఈ దృష్టితో చూచిన నంద ప్రభంజనవర్మ సకల కళింగాధిపతి బిరుదమునకు కొంత విశిష్టత ఉండవచ్చునని తోచుచున్నది. ఈ విషయము ఇంతను భావిపరిశోధనవల్ల కాని రూఢికాదు. మ. సో. క.

ఇత్యాదులు

కాతవాహన సామ్రాజ్యము భగ్నముయిన తరువాత, అంతవరకు వారికి సామంతులుగనో, దండనాయకులుగనో ఉండినవారో, వారి కొలువులో పనిచేసినవారో వేరు వేరు ప్రాంతములను వశపరచుకొని తెలుగుదేశమున క్రొత్త రాజ్యములను స్థాపించిరి. ఇట్టివారిలో కృష్ణాప్రాంతపు ప్రాగాంధ్ర దేశమును పరిపాలించిన ఇత్యాదుల వంశజులు ఒకరు. వీరినే పురాణములు శ్రీవర్మతీయాంధ్రులని, ఆంధ్ర భృత్యులు (ఆంధ్ర కాతవాహన భృత్యులు) అని పేర్కొనుచున్నవి. నాగార్జునుని కొండలో దొరకిన ప్రాకృత శాసనముల వలన నాగార్జునుని కొండకు క్రిస్తు కళారంభ కళ్యాణములలో శ్రీవర్మతమను పేరు ఉండినట్లు తెలియుచున్నది. శ్రీవర్మతము అనునది నాగార్జునుని కొండకు మాత్రమే

ఇత్యాకులు

పేరు కా దనియు, అచ్చటినుండి కృష్ణానదీ తీరముననే కర్నూలు జిల్లాలోనికి వ్యాపించిన నల్లమల కొండల చాలు కంఠకు ఆపేరు చెల్లు ననియు కొందరు చెప్పుదురు. పురాణములలో చెప్పిన ఈ రాజుల సంఖ్యయు, వారి మొత్తపు రాజ్యకాల పరిమితియు సందిగ్ధముగ నుండుటచేత పురాణోక్తవిషయము పేరు పేరు విధముల అర్థము చేసికొనుటకు అవకాశమిచ్చినది. మొత్తముమీద పురాణములలో ఇచ్చిన ఇత్యాకు రాజ్యకాల పరిమితి వంద సంవత్సరములైనను, వారు చాలకాలము రాజ్యము చేయలేదు అనునది యథార్థము.

ఈ యిత్యాకు రాజులకు, ఉత్తరమున అయోధ్యను పరిపాలించిన ఇత్యాకు రాజన్యులకు ఏదయినను సంబంధము కలదా అన్నది విచారణీయము. వీరు ఉత్తర హిందూ దేశములోని ఇత్యాకుల సంతతివారే అని ప్రాచ్య పరిశోధక పండితులైన బూలరు, రాష్ట్రములు అభిప్రాయ పడినారు. వాయు పురాణము ప్రకారము నూర్యవంశమునకు వంశకర్తయైన ఇత్యాకువు మనువు తొమ్మిండు గుమారులలోను శ్రేష్ఠుడు. ఇతడు అయోధ్య రాజధానిగ పరిపాలించెను. ఇతనికి నూరుగురు కుమారులు. వీరిలో వికుః అగ్రసుతుడు. ఇతడు అయోధ్యనుండి తండ్రి అనంతరము రాజ్యమునకు వచ్చెను. మిగిలిన వారిలో ఏబది మంది ఉత్తర హిందూ దేశములోనే చిన్న రాజ్యములకు అధిపతులైరి; మరి నలువది యెనమండు దక్షిణమునకు వచ్చి రాజ్యాధిపతులయిరి. విష్ణుపురాణమును అనుసరించి దక్షిణ కోనలమును స్థాపించినవాడు కుకుడు. ఈతని రాజధాని కుళస్థలి. ఈ విధమున ఉత్తర హిందూ దేశము నుండి దక్షిణ దేశమునకు వచ్చిన రాజవంశములు మత్స్య పాండ్య, శేకయాదులు ఎన్ని యో కలవు. ఈ యిత్యాకులు కూడ ఉత్తర హిందూ దేశపు ఇత్యాకు సంతతి రాజపుత్రులు అయినను కావచ్చును. శౌద్ధవాజ్ఞయమువలన గోదావరినది ఎగువ భాగమున అశ్యక, ముళక జనపదములను స్థాపించినవారు ఇత్యాకు కులజలే. ఉత్తర దేశమునుండి ఏనాడో ఈ యిత్యాకు కులజులు దక్షిణాపథమునకు వచ్చి ఆంధ్రదేశ ప్రజలలో కలిసిపోయిరి. తైన శీర్షణగరులలో పండ్రెండవవాడయిన వాసు పూజ్యుని యొక్క కాలములో ఇత్యాకు వంశజుడయిన యశోధరుడు అంగదేశమునుండి వేంగి దేశమునకు వచ్చి ఆ దేశము రామణీయకతకు అచ్చెరువొంది అచ్చట ప్రతిపాల పురమును నిర్మించి అచ్చటనే నిలిచిపోయెనని క్రీస్తుశకము పండ్రెండవ శతాబ్దమునాటి 'ధర్మామృతము' అను తైన కన్నడ కావ్యము తెలుపుచున్నది. ప్రతిపాలపురము

ఇప్పటికి ఖట్టిప్రోలిని కొందరి యభిప్రాయము. మొత్తము మీద, ఇత్యాకు వంశజులు తెలుగుదేశమునకు ఇరువది శతాబ్దములకు చాల పూర్వకాలముననే వచ్చియుండవలెను.

తెలుగు దేశములో కృష్ణానదీతీరమున వర్ధిల్లిన ఇత్యాకు కులజుల చరిత్రమునకు నాగార్జునుని కొండలోను, జగ్గయ్య పేటలోను దొరకిన బ్రాహ్మీలిపి ప్రాకృతభాషా శాసనములే ఆధారము. ఇత్యాకులు సాకవాహన రాజ్యము భగ్గుమైన వెంటనే ధాన్యకటక ప్రాంతదేశమును ఆక్రమించుకొని క్రీస్తుశకము రెండవ శతాబ్ద ద్వితీయపాద ప్రాంతమునుండి పరిపాలించిరి. పూర్వోక్త శాసనములవలన తెలియవచ్చు ఇత్యాకురాజులు ముప్పురు: (1) 'చాంతమూల', (2) 'వీరపురిసదత' (వీరపురుషదత్త), (3) 'ఎహుపుల చాంతమూల' నామధేయులు. 'చాంతమూల' అను ప్రాకృత రూపమునకు సరియైన సంస్కృత గూఢము 'శాంతమూల' అని కొందరును, 'జాంతమూల' అని కొందరును చెప్పుదురు. 'శాంతమూల' రూపమే ఇందు వాదబడినది. ఈ యిత్యాకు రాజుల రాజధాని విజయపురి. ఇదికూడ నాగార్జునుని కొండలోయలోనే కలదు. క్రీస్తు శకారంభ శతాబ్దములలో కొత్తగా రాజ్యమును నిర్మించి స్వతంత్రులై పరిపాలించినందుకు గుర్తుగా రాజులు అశ్వ మేధయాగమును కావించుచు వచ్చినట్లు కన్పట్టును. సాకవాహనులు అశ్వమేధమును చేసినవారే; ఇత్యాకులును అశ్వమేధము చేసినవారే. వీరి తరువాత ప్రాగాంధ్రదేశమును పాలించిన రాజన్యులకూడ తమ స్వతంత్రాధికారమును ప్రకటించుకొనుటకు అశ్వమేధయాగము చేయుచు వచ్చిరి. ఈయంశమును బట్టి చూడగా, శాంతమూలుడే ఇత్యాకు రాజ్యమును స్థాపించి స్వతంత్రులై పరిపాలించిన రాజుని చెప్పవచ్చును.

ఇత్యాకు రాజ్యస్థాపకుడైన శాంతమూలుడు శాసనములలో 'వాసిశీపుత సిరి చాంతమూల', అనగా 'వాసిష్ఠీ పుత్ర శ్రీ శాంతమూలుడు' అని పేర్కొనబడెను. సాకవాహనుల కాలమునుండియు నంభుములో స్త్రీలకు ఎక్కువ గౌరవము ఉండుటవలన నేమో పురుషులు తమ నల్లల పేర్లతో కలిపి తమ పేర్లను చెప్పుకొనుచు వచ్చిరి. ఈవద్దతి శాకవాహన కాలము మొదలుకొని ఉండినట్లు గౌతమీ పుత్ర సాతకర్ణి, వాసిష్ఠీపుత్ర శ్రీ పులోమావి, మాధరిపుత్ర శకసేన శాతకర్ణి వంటి ఉదాహరణములవలన చెప్పవచ్చును. వారి తరువాత, రాజ్యముచేసిన ఇత్యాకులుకూడ వారి వద్దతిచే అనుకరించిరి. ఇత్యాకు రాజ్యస్థాపకుడైన శాంతమూలుడు వాసిష్ఠీ పుత్రుడు. ఇతడు వైదిక మతావలంబి,

ఈతడు అశ్వమేధయాగమునే కాక అగ్నిష్ఠీమ, అగ్ని
 హోత్ర, వాజపేయ యాగములను చేసినట్లు చెప్పబడినది.
 వాజపేయాశ్వమేధములు పరాక్రమవంతులైన రాజులు
 చేయు క్రతువులు. వాజపేయ యాగము చేసినరాజు
 సమాప్తిగునని శతపథ బ్రాహ్మణమున చెప్పబడినది.
 సమాప్తయినను కాకపోయినను శాంతమూలుడు బాహు
 లల పరాక్రములు కలిగి చుట్టుప్రక్కల రాజులను జయించి
 ఇశ్వాకు రాజ్యమును స్థాపించిన మహారాజు. ఇతని ఇష్ట
 దైవము మహాసేనుడు (స్కందుడు - కార్తికేయుడు).
 ఇతని తండ్రిపేరైనను మనకు తెలియదు. శాంతమూలుడు
 లనేక కోట్ల బంగారు నాణెములను, లక్షలకొలది గోవు
 లను, లక్షలకొలది నాగళ్లను దానముచేసిన మహాదానపతి.
 కసిసంస్థానము అనగా కొందరు లక్షలకొలది నాగళ్ల
 ఘోమి యని అభిప్రాయపడినారు. పూర్వకాలములో
 ఇన్ని నాగళ్లఘోమి అని పిల్చి దాని మిచ్చుట పరిపాటి.
 ఎట్లయినను ఈ మహాదానములు చేసి శాంతమూల
 మహారాజు విస్తారము ఘోమిని సేద్యములోనికి తీసి
 పోనివచ్చి వ్యవసాయమునకు గొప్ప ప్రోత్సాహము
 కలిగించెను.

శాంతమూలునికి ఇద్దరు చెల్లెండ్రు - 'హమ్మసీరినిః',
 'చాంతసిరి' అని. వీరిలో 'చాంతసిరి' (శాంతిశ్రీ)
 పూగియకులజడయిన 'వాసీశీపుతఖండసిరి' (వాసీశీపుత్ర
 స్కందశ్రీ) భార్య; ఈ స్కందశ్రీ మహాసేనాపతి; మహా
 సేనవగుడు. శాంతిశ్రీకూడ మహాశలవరి, మహాదానపత్ని
 అని వీరుడములు కలవు. మహాసేనవరుడు అనగా మహా
 సామంతుడు అని యర్థము. శాంతిశ్రీకి 'ఖండసాగరింఠక'
 (స్కందసాగరుడు) అని ఒక కుమారుడును, వేరొక
 కొమార్తెయు కలరు. కొమార్తెపేరు తెలియదు. శాంతిశ్రీ
 తనకొమార్తెను శాంతమూలుని కొమారుడును, తన
 మేనల్లుడును అయిన శ్రీవీరపురుషదత్తునికి ఇచ్చి వివా
 హము చేసెను: ఇక శాంతమూలుని రెండవసోదరి
 'హమ్మసీరి' (హర్ష్యాశ్రీ)కి ఇరువురు కొమార్తెలు. ఒకతె
 పేరు 'బాపిసిరినిక' (బాపిశ్రీ). రెండవ కూతురిపేరు
 'చరిసిరి' (చిష్టిశ్రీ). వీరి నిర్దరిని వీరపురుషదత్తునికే ఇచ్చి
 పెండ్లి చేసిరి.

శాంతమూలునికి 'మాధరి' యందు వీరపురుషదత్తుడు
 జనించెను. అందువలన ఇతనికి మాధరిపుత్ర శ్రీవీరపురుష
 దత్తుడు అని పేరు కలిగినది. వీరపురుషదత్తునికి ఒక సోదరి
 కలదు. ఆమెపేరు అటవిశాంతిశ్రీ. ఈమె ధనకకులజడైన
 మహాసేనాపతి, మహాదండనాయ: 'ఖండవిసాఖంఠక',
 అనగా స్కందవిశాఖుని భార్య.

ఇశ్వాకులు పరిపాలించిన కాలము నాటికి తెలుగు
 దేశములో పూర్వకాలమునుండి ఉండిన కులములను,
 తెగలును తమ ప్రత్యేకతను వీడి ఒండొరులతో కలిసిపోయి
 మహాజన సంఘముగా ఏర్పడలేదు. ఇశ్వాకు శాసనముల
 వలన పూగియులు, ధనకులు, హిరణ్యకులు, కులహకులు
 అను తెగలవారు తెలియవచ్చుచున్నారు. ఆకాలములోని
 వీరి వలన ప్రదేశములు వీరిపేరనే తరువాతి కాలమున
 వ్యవహరింపబడుచు వచ్చినవి. ఎట్లన: పూగియుల వలన
 ప్రదేశము పూగియరాష్ట్రము; ఇదియే తరువాతి పూగి
 రాష్ట్రమని, పాకనాడని వ్యవహరింపబడుచు వచ్చినదని
 కొందరు చరిత్రకారుల అభిప్రాయము. హిరణ్యకుల వలన
 ప్రదేశము హిరణ్యరాష్ట్ర మయినది.

ఇశ్వాకు రాజ్యసంస్థాపకుడయిన శాంతమూలుని
 శాసనము లేవియు ఇంతవరకు కానరాలేదు. ఇతనిని
 గురించి మనకు తెలియవచ్చిన దంతయు ఇతని తరువాత
 రాజ్యమునకు వచ్చిన ఇతని కుమారుడు వీరపురుషదత్తుని
 శాసనములవలననే.

శాంతమూలుని తరువాత రాజ్యమునకు వచ్చినవాడు
 అతని కుమారుడు వీరపురుషదత్తుడు. నాగార్జునుని కొండ
 లోను, జగ్గయ్యపేటలోను కానవచ్చిన ఇతని పరిపాలన
 కాలమునాటి శాసనములలోని కడపటి రాజ్యసంవత్సర
 సంఖ్య 20. ఈతడు ఇరువదేండ్లకు పైగనే రాజ్యము చేసె
 నేమో చెప్పలేము కాని అంతకు తక్కువకాలము రాజ్యము
 చేయలేదు అనుట నిశ్చయము. మేనరికము తెలుగుదేశ
 ములో ఇప్పటికి దాదాపు 1800 ల సంవత్సర క్రిందటినుండి
 వచ్చుచుండిన ఆచార మనుటకు ఈతని వివాహమే తార్కా
 నము. వీరపురుషదత్తుని రాణులలో ముగ్గురు అతని మేనత్త
 కూతుండ్రే. ఇతడు తన రాజ్యమునకు చుట్టుప్రక్కలనున్న
 రాజ్యాధిపతులతోకూడ సంబంధ బాంధవ్యములు కలిపి
 రాజకీయముగ తనస్థితిని మరింత కట్టుదిట్టము చేసికొనెను.
 ఇటువంటి వానిలో ఉజ్జయినీ భూపతులతోడి సంబంధము
 ఒకటి. క్రీ. శ. 180 ప్రాంతమున ఉండిన టాలెమీ యను
 భూగోళశాస్త్రవేత్త తనకాలమున ఉజ్జయినీ నగరమును
 చర్చించుచు పరిపాలించుచుండినట్లు చెప్పియున్నాడు. ఇతడు
 శకజాతీయుడు. ఇశ్వాకులు కృష్ణాతీర ప్రాంతమును
 పాలించుండిన కాలమున చష్టన సంతతివారయిన శకక్షత్ర
 పులే ఉజ్జయినీ రాజధానిగా పశ్చిమహిందూ దేశమును
 పాలించుచుండిరి. వీరపురుషదత్తుని రాణులలో ఉజ్జయినీ
 మహారాజు బాలిక ('ఉతేనిక మహారాజు బాలిక') మహాదేవి
 రుద్రధరభట్టారిః ఒకతె. కళులలో రుద్రతో ఆరంభమగు
 రుద్రసేన, రుద్రనింహవంటి పేరులు వచ్చును. పేర్లలోగల

ఇత్యాకులు

పోలికను బట్టియు, మహారాజు కాలిక యనబడుటను బట్టియు రుద్రధర భట్టారిక వీరిలో ఎవరో యొకరి - ప్రాయశఃకముగా రెండవ రుద్రసేనుని (క్రి. శ. 255 - 277) సంబంధి కావచ్చునని చరిత్రకారులు ఊహించుచున్నారు.

వీరపురుషదత్తునికి 'ఎహువుల శాంతమూలు' ('ఎహువులచాంతమూలు')డను కుమారుడును, 'కొడబలిసిరి' అను కూతురును కలిగి 'కొడబలిసిరి' వనవాస మహారాజు మహాదేవి, వనవాస, లేదా వనవాస యన్నది ఇప్పటి కెనరాదేశమునకు ప్రాచీననామము. వనవాస యన్నది వైజయంతి (ప్రాకృతరూపము - వేజయంతి)కి నామాంతరము. శాతవాహన సామ్రాజ్యము భగ్నమైన పిదప చుటుకుల జులు తెలుగుదేశమునకు వైర్వతిభాగముననున్న దేశమును ఆక్రమించుకొని వైజయంతి రాజధానిగా కుంతల దేశమును పాలించుచుండిరి. 'కొడబలిసిరి' రాజకన్యకను ఇచ్చి ఇత్యాకునృపులు చుటుకులజులతో సంబంధము కలుపుకొని తమరాజ్యమును దృఢతము చేసికొనిరి.

వీరపురుషదత్తుని అనంతరము అతని కొమారుడు 'ఎహువుల' శాంతమూలుడు రాజ్యమునకు వచ్చెను. ఇతని పదునాకండవ రాజ్యసంవత్సరములో ఇతని చెల్లెలు 'కొడబలిసిరి' నాగార్జునుని కొండలో ఒక విహారమును కట్టించెను. దీనినిబట్టి అతడు పదునాకండేండ్లు రాజ్యపాలనము చేసినట్లు రూఢి అగుచున్నది.

ఇటీవల గుంటూరుజిల్లా, గురజాలలో మరొక శాసనము దొరకినది. అది మహారాజు 'రుణుపురిసద'తుని శాసనము. పురుషదత్తనామమును బట్టియు, శాసన లిపిని బట్టియు చూడగా ఈ మహారాజుకూడ ఇత్యాకురాజు వంశజుడై ఉండునని చరిత్రకారుల అభిప్రాయము. ఈ యభిప్రాయము ఇటీవల దొరకిన మరియొక ఇత్యాకు శాసనమువలన ధ్రువపడినది. ఈ శాసనమున ఇతడు రుద్రపురుషదత్తుడు ('రుద్రపురిసదత') అని పేర్కొనబడెను. ఇతడు 'ఎహువుల' శాంతమూలుని కుమారుడని ఈ శాసనమువలన విదితమగుచున్నది. ఈ మహారాజు నాలుగవ (విజయరాజ్య) సంవత్సరము నందు 'నొడుకసిరి' భగవంతుడైన హలంపూర స్వామికి కొంత క్షేత్రమును సమర్పించెను. హలంపూరు అన్నది హైదరాబాదు రాజ్యములోని రాయచూరుజిల్లా అలంపురమని కొండరండురు. కాని ఇది సందియము. హలంపూరస్వామి భగవంతుడైన బుద్ధుడే. నాగార్జునునికొండ శౌద్ధక్షేత్రములోనే ఇది ఉండవలయును. ఇది ఇప్పటి నాగులవరము కావచ్చును. హల మనగా నాగలి. ఇత్యాకు నృపుడయిన శాంతమూలుడు అనేక కళసహస్రహలములను దానము

చేసిన విషయము మనకు తెలిసినదే. ఆ దానము చేసిన చోట ఊరు వెలయగా దానికి హలంపురమని పేరు కలిగి యుండును. హలంపురమే నాగలి వరము. ఇదియే జనవ్యవహారమున నాగులవరమని మారియుండును అని యూహ. ఇది ఇంకను విచారించవలసిన విషయము. రుద్రపురుషదత్తుడు నాలుగేండ్లు పరిపాలనము చేసినట్లు పూర్వోక్త గురజాల శాసనమువలన తెలియుచున్నది. ఇతడే ఇంతవరకు తెలియవచ్చిన కడపటి ఇత్యాకు రాజు.

మొత్తముమీద ఇత్యాకు రాజుల స్వతంత్ర పరిపాలనము క్రీస్తుశకము మూడవ శతాబ్దములోనో నాలుగవ శతాబ్దము మొదటి పాదములోనో అంతమైనట్లు కనబడుచున్నది. ఇత్యాకు రాజ్యము అంతరించుటకు పల్లవ రాజు విజృంభణమే కారణము కావచ్చును. పల్లవసంహారము వరకు శాసనము ఒకటి గుంటూరు జిల్లా, వల్నాడు తాలూకాలో కనబడినది. ఈ శాసనము ప్రాకృతభాషలో ఉండుటయే కాక, దీని లిపి ఇత్యాకు శాసనలిపిని పోలి ఉన్నది. ఈ కారణముచేత ఈ పల్లవసంహారము ఇత్యాకు రాజుల కాలమునకు చాల దగ్గర కాలము వాడని చెప్పవచ్చును. ఇప్పటికి దొరకిన పల్లవశాసనములు అన్నిటిలో ఇదియే కడు ప్రాచీనమైనదిగా భావించవచ్చును. పల్లవులు అందరివలెనే ఇతడును భారద్వాజ గోత్రుడు. ఈ కారణముచేతనే ఇత్యాకురాజ్యము పల్లవుల విజృంభణమువలన అంతరించి ఉండవచ్చును అనుట. సంహారము తరువాత తెలియవచ్చిన పల్లవరాజు యువమహారాజు స్కందవర్మ. ఇతని మైదవోలు శాసనమునుబట్టి, ఈతని నాటికే పల్లవులకు కాంచీపురము రాజధాని అయ్యెననియు, కృష్ణానదికి దక్షిణ తీరమున గుంటూరుజిల్లాలో ఇత్యాకులు పాలన చేశ మంతయు వారి యధికారము క్రిందికి వచ్చిననియు, వారి వ్యాప్యము (ప్రతినిధిపాలకుడు) ఒకడు ధనకటకము లో ఉండె ననియు తెలియవచ్చుచున్నది.

ఇత్యాకు రాజులకాలమునాటి శాసనములు అన్నియు శౌద్ధవిహారస్తూప నిర్మాణమును గూర్చియు, శౌద్ధస్తూపములకు చేసిన దానములను గూర్చియు తెలుపును. ఈ శౌద్ధస్తూప విహారాది నిర్మాతలు, దానములు చేసిన వారు అందరును ఇత్యాకు రాజుకుటుంబమునకు చెందిన అంతఃపురజనము. తండ్రియైన శాంతమూలుడు వైదికక్రతువులు చేసినను అతని కుమారుడు అట్టి యాగములను చేసినట్లు చెప్పబడలేదు. ఇది యట్లుండ అతడు కాని, అతని కుమారుడు కాని శౌద్ధవిహారస్తూపములనుకాని నిర్మించవలెదు; వానికి దాన ధర్మములను చేయవలెదు. అందువలన వీరపురుషదత్తుడులు శౌద్ధులని గట్టిగా చెప్పవచ్చును.

ఇత్యక్షురాజుల అవరోధమువారు ఔద్ధమతావంబులు, ఔద్ధమతానిమానులు అయి ఔద్ధమతమును ఆదరించిరి. అందువల్ల ఇత్యక్షురాజ్య కాలములో ఔద్ధమ తెలుగు దేశములో ముమ్మరముగా వ్యాపించినది (చూడుడు : నాగార్జునునికొండ).

ఇత్యక్షులకాలము తెలుగుదేశములో ఔద్ధమతమునకు ఉచ్చరశయని చెప్పవచ్చును. ఇత్యక్షురాజవంశ స్త్రీల ఆదరణ ప్రోత్సాహములవల్ల నాగార్జునుని కొండలో ఔద్ధస్తూపములును, ఇతర నిర్మాణములును అనేకము నిర్మితములయినవి. ఈ ఔద్ధనిర్మాణకృషి వలన శిల్పకళ ఎక్కువగా వృద్ధిపొందినది. నాగార్జునుని కొండలోని ఔద్ధశిల్ప మంతయు అమరావతీ శిల్పకళా సంప్రదాయము ననుసరించినదే.

ఇత్యక్షురాజుల కాలములో నాగార్జునునికొండ ఒక్క తెలుగుదేశములోని, హిందూదేశములోని ఔద్ధులకు మాత్రమే కాక, ఆసియాఖండములోని ఔద్ధులందరికి గొప్ప యాత్రాస్థలము అయినది. ఆ కాలములో అది ఆసియా ఖండమునకు అంతకును ఔద్ధవిజ్ఞానమును పంచిపెట్టి విజ్ఞాన దీపమును వెలిగించిన గొప్ప ఔద్ధ విద్యాపీఠము. శాతవాహనుల కాలములో ధనకటకము ఎంత గొప్ప ఔద్ధ విద్యాపీఠముగ ఉండెనో, ఇత్యక్షులకాలమున నాగార్జునునికొండ అంతకంటెను గొప్ప ఔద్ధ విజ్ఞాన మహాక్షేత్రముగ ప్రఖ్యాతమైనది. చీన, సింహళము, కాశ్మీరము, వనవాసి, గాంధారము, వంగము, తోసలి, అపరాంతము, యవనము, ద్రమిళము మొదలైన దేశములకు ఇక్కడ నుండి వెళ్లుటయే కాక అక్కడనుండి ఇక్కడికికూడ ఔద్ధ విద్యార్థులు ఔద్ధవిద్యాపారంగతులు అగుటకు వచ్చుచుండెడివారు. ఇత్యక్షుల కాలములోని నాగార్జునుని కొండ ఔద్ధాంధ్ర కళాకీర్తి కేతనము.

బృహత్పలాయనులు

ఇత్యక్షు రాజ్యము అంతరించిన తరువాత క్రీస్తు కళము నాల్గవ శతాబ్దము ప్రథమ పాదములో కృష్ణానది ఉత్తర తట ప్రదేశమును పరిపాలించినవారు బృహత్పలాయన సగోత్రులు. ఇత్యక్షుల తరువాతినుండి ప్రాగాంధ్ర దేశమును పరిపాలించిన రాజవంశజులు కొందరు తమ గోత్రములనే కాని తమ కులమును చెప్పుకొని యుండలేదు. కళింగములో వాసిష్ఠసగోత్రులు, కృష్ణా గోదావరీతీర మధ్యప్రదేశమున కాలంకాయన సగోత్రులు, కృష్ణానది దక్షిణ ప్రదేశమున ఆనంద సగోత్రులు మొదలైనవారు పరిపాలించినట్లు వారి వారి శాసనములవలన తెలియుచున్నది. ఇట్టివారిలో బృహత్పలాయన సగోత్రు లొకరు.

ఇంతవరకు వీరి శాసనము ఒక్కటియే దొరకినది. అది కొండముది శాసనము; జయవర్మ మహారాజుది. జయవర్మ కూడూరు రాజధానిగా కృష్ణానది ఉత్తరతట ప్రదేశమును పరిపాలించెను. ఇతడు మహేశ్వర పాద పరిగ్రహీతుడు, శివభక్తుడు. ఇతడు తన పదవ విజయరాజ్య సంవత్సరమున ఎనమండ్రు బ్రాహ్మణులకు కూడూరు హారములోని సాంటూరను గ్రామమును బ్రహ్మదేయము చేసి హేమంత రువు మొదటి పక్షము మొదటి దినమున దానముచేసెను. ఈ విషయమును తెలుపుటకే ఈ కొండముది శాసనము పుట్టినది. ఈ శాసనభాష ప్రాకృతము. శాసన ముద్రికమీద మాత్రము 'మహారాజ జయవర్మది' అని సంస్కృతములో ఉన్నది. జయవర్మ మహాస్థానిని 'భావహాన వమ్మ' (భావహానవర్మ). ఇతడు 'మహాతగివరు' డనియు, 'మహాదండనాయకు' డనియు చెప్పబడినాడు. 'మహాతలవర' అనుటకు 'మహాతగివర' అని తప్పగా వ్రాయబడినది. ఇత్యక్షు సామంతులైన పుగియులకును, హిరణ్యకులకును కూడ మహాతలవర, మహాదండనాయక బిరుదములు కలవు. దీనినిబట్టి చూడగా బృహత్పలాయన జయవర్మ ఇత్యక్షులకు నమీవ కాలమువాడని తేలుచున్నది. ఇది యటుండ, ఈ కొండముది శాసనములోని పరిహారములు మొదలైనవాని పదజాలము వల్లన యవమహారాజ సంకందవర్మ శాసనములో వలెనే ఉన్నది. ఈ శాసనమును ప్రకటించిన హుల్ట్ వండితుడు శాసనములోని భాషయు, పదజాలమును గౌతమీపుత్ర పాతకర్ణి, వాసిష్ఠీపుత్ర పులమాయిల నాసిక శాసనములలోని వానివలెనే ఉన్నదని చెప్పియున్నాడు. అదియును కాక, శాసన కాలమును తెలుపు పద్ధతికూడ శాతవాహన, ఇత్యక్షురాజుల శాసనములలో ఇచ్చిన పద్ధతినే పోలి ఉన్నది. ఇందువలన, చిట్టిచివరి శాతవాహన నృపతులకును, ఇత్యక్షు రాజులకును ఇతడు దూరస్థుడు మాత్రము కా డనియు, క్రీస్తు కళము నాలుగవ శతాబ్దము ప్రథమ పాదములోనివాడు అయి యుండుననియు చెప్పటకు వీలగుచున్నది.

జయవర్మ రాజధానియైన కూడూరు కృష్ణజిల్లా బండరు తాలూకాలోని గూడూరని కొందరు చరిత్రకారులు అభిప్రాయపడుచున్నారు. కూడూరహారము అనునది కూడూరు ముఖ్యపట్టణముగా గల తక్రాంత దేశము. పూర్వకాలములో దేశ విభాగమునకు హారమని, అహారమని, విషయమని, వాడని పేర్లు. కూడూర హారమే కాలక్రమమున కూడూరహారమని, కుద్రాహారమని, గుద్రాహారమని, గుద్రవారమని వ్యవహరింపబడినట్లు చరిత్ర పరిశోధకులు చెప్పుదురు.

జయవర్మ తరువాత, బృహత్పలాయన సగోత్రులు ఇంకెవరయినను రాజ్యము చేసిరో లేదో మనకు తెలియదు. వీరి రాజ్యము ప్రాయికముగా కాలంకాయన గోత్రుల విజృంభణమువలన అంతరించి యుండవచ్చును.

శాలంకాయనులు

వేంగీపురము రాజధానిగా తక్ష్మాంతమును పరిపాలించిన భూపతుల ప్రస్తావము మొదటివారు గుప్తచక్రవర్తినముద్రగుప్తుని అలహాబాదు ప్రాంత శాసనములో దక్షిణ దిక్పరిభ్రమ సంధర్మమున వచ్చును. ఆ శాసనములో నముద్రగుప్తుడు జయించినట్లు తెలుపబడిన దక్షిణదేశ రాజన్యులలో వేంగీ హస్తీవర్మ ఒకడు. ఈతడు నముద్రగుప్తునికి సమకాలికుడు; కావున క్రీ. శ. 850 ప్రాంతమున ఉండినట్లు భావింపవలసి యున్నది. పూర్వోక్త ప్రాంత శాసనములో 'వేంగీ హస్తీవర్మ' అనియే పేర్కొనబడెను; కాని, అతని వంశము పేరు చెప్పబడలేదు. వేంగీపురము రాజధానిగా పరిపాలించిన భూమీకుల శాసనములు ఇంతవరకు ఎనిమిది దొరకినవి. వీ రందరును కాము కాలంకాయన సగోత్రులమని, విజయ వేంగీపురము రాజధానిగా పరిపాలించితిమని చెప్పుకొనినవారే. వీరి శాసనము లన్నియు విజయవేంగీపురమునుండి ఇయ్యబడినవి; కాన, అదియే వీరి రాజధాని అని చెప్పవచ్చును. చరిత్రకారులు ఈ వేంగీపురమును పడమటి గోదావరితీర్థా, ఏలూరు తాలూకా, ఏలూరికి సమీపమునందున్న ఇప్పటి పెదవేగి గుర్తించియున్నారు.

కాలంకాయనుడు ఒక వైదిక ఋషి. ప్రవరకాండలో కాలంకాయన గోత్రములు రెండు చెప్పబడినవి. ఒకటి అంగిరస గణములోనిది; మరియొకటి విశ్వామిత్ర గణములోనిది. వేంగీ భూపాలకులది ఏ గణమునకు చెందిన గోత్రమో తెలియరాదు. 'కాలంకాయన' అను గోత్రమునకు చెందినవారగుటచేత వీరిని కాలంకాయన గోత్రులని, కాలంకాయన వంశజులని, వేంగీపురము రాజధానిగా పరిపాలించిన వారగుటచేత వైంగేయకులని వ్యవహరింతురు. పాణినీయ గణపాఠములో నచాదియందును (4-1-89), రాజన్యాది యందును (4-2-51) కాలంకాయన కర్ణము కనబడుచున్నది. క్రీస్తు శకము రెండవ శతాబ్దమునాటి టాలెమీ అను భూగోళ శాస్త్రజ్ఞుడు 'సలకేనాయ్' అను తెగవారు మైసోలియా కుత్తరమున ఉండిరని, వారి ముఖ్యపురము బెనగోరన్ అని చెప్పి యున్నాడు. దీనిని పురస్కరించుకొని కొందరు చరిత్రకారులు మైసోలియా అన్నది మచిలీపట్టణ ప్రాంతమని, బెనగోరన్ అన్నది వేంగీపురమునకు తప్ప రూపమని, 'సలకేనాయ్' అను

వారు కాలంకాయనులే అని వ్రాసి యున్నారు. ఇవి అన్నియు కేవలము అత్యూహలు. మైసోలియా మచిలీపట్టణ ప్రాంతము కాదు; బెనగోరన్ వేంగీపురమును కాదు. 'సలకేనాయ్' అను తెగకు ఈ వేంగీ కాలంకాయనులకు ఏదయిన సంబంధము కలదో లేదో చెప్పట కష్టము. వారే వీరు అని నిర్ధారించుటకు నిరూఢమయిన ఆధారములు లేవు. పాణినీయ గణపాఠమున కాలంకాయన పదము వచ్చుటవలన కాలంకాయను అనువారు ఒక రుణి నట్లు పాణినికి తెలిసిన తెలిసియుండవచ్చును. ఆయాచార్యునికి తెలిసిన కాలంకాయనులు వీరు కావచ్చును; మరొక రయినను కావచ్చును. ఏలన కాళికా వృత్తినిబట్టి కాలంకాయనులు వాహిక దేశములోని వారని, వారు మూడు గణముల వారని ('త్రికా: కాలక్కాయనా:' - కాళికా, పుట 468) అని తెలియవచ్చుచున్నది. ఈ కారణముచేత కాలంకాయన పదము ఏయే గ్రంథములలో వచ్చినను అది ఈ వేంగీ కాలంకాయనులకు వర్తించునదే అని కాని, వీరిని సూచించునదే అనికాని యూహించుట దొరపాటు. కాలంకాయన శాసన ముద్రికలమీద నంది విగ్రహము ఉండుట చేతను, మేదిని అను సంస్కృత శోకమునందు కాలంకాయన కర్ణమునకు నంది యను నర్థము చెప్పబడుటచేతను వీరు నంది వంశజులమని చెప్పుకొనుచుండిరేమో అని కొందరు సంశయముగ సూచించిరి. కాని ఈ యూహకు కూడ తగిన ఆధారము కానరాదు; బలము లేదు. కర్ణాబ్దమును బట్టి వంశ నిర్ణయము చేయలేము. అందువలన, దొరకిన ఆధారములను అనుసరించి ప్రకృతము వేంగీపురము రాజధానిగా పరిపాలించినవారు ఆనందగోత్రులవలెను, బృహత్పలాయన గోత్రులవలెను కాలంకాయన గోత్రులని, కాలంకాయన వంశమువారని, వీరి శాసన ముద్రిక మీది నంది విగ్రహము వీరు కైవులని మాత్రమే తెలుపునని చెప్పగలము. వారు ఎంత చాలమునుండి పెదవేగి ప్రాంతమున నుండిరో తెలియరాదు. ఇత్యాకు వంశపురాణల రాజ్యము కూలిపోయిన తరువాత క్రీస్తు శకము మూడవ శతాబ్దపు చివరనో, నాలుగవ శతాబ్దము ప్రారంభముననో ఈ కాలంకాయనులు వేంగీపుర ప్రాంతమున తమరాజ్యమును స్థాపించిరి. క్రీస్తు శకారంభ శతాబ్దములందు దక్కనులో పాతవాహనులు మొదలుకొని రాజ్యములు వెలయించిన రాజవంశములవారు పాతవాహనుల వలెనే స్వతంత్ర రాజ్యస్థాపనమునకు సూచకముగ అశ్వమేధయాగము చేయుట ఆచార మయ్యెనని అంగీకరించుచో కాలంకాయనులును అశ్వమేధము చేసినవారే.

కాలంకాయనులు కాము భగవంతుడైన చిత్రరథస్వామి పాదానుభ్యాకుల మనియు, బప్ప భట్టారక పాదభక్తుల మనియు చెప్పుకొన్నారు. సంస్కృత కోశములలో చిత్ర రథ శబ్దము సూర్య పర్యాయముగ కనబడుటవలన సూర్యుడే కాలంకాయనుల కులదైవమని చెప్పవచ్చును. వీరు సూర్యారాధకులు. మూర్ఖోపాసనము తెలుగు దేశ ములో పూర్వము చాల వాడుకలో ఉండె ననియు, సూర్యునికి తెలుగుదేశములో దేవాలయములుండె ననియు చెప్పుటకు ఆధారములు కలవు. ఇప్పటికిని శ్రీకాకుళము జిల్లాలోని అరవవల్లి సూర్యక్షేత్రము. కాలంకాయనుల రాజ్యకాలములో సెంగీపురమున చిత్రరథస్వామి దేవాలయము ఉండి యుండవలెను. నేటికిని పెదవేగిలో చిత్ర రథస్వామి దేవాలయమని అచ్చటివారు ఒక పురాతన దేవాలయమును చూపుదురు. బప్ప పదమునకు తండ్రి యని అర్థ మనియు, బప్ప భట్టారక పాదభక్తులు, అనగా వీరు తమ తండ్రులయెడ వినియ విధేయతలు చూపి వారిని దైవముగా భావించుచుండి రనియు చరిత్రకారులు అర్థము చెప్పియున్నారు. వీరు స్వతంత్ర రాజ్యస్థాపన మునకు పూర్వము ఒకవేళ ఇజ్జాకులకు సామంతులుగ ఉండిరేమో మనకు తెలియదు.

ఇదివరలో నుడివినట్లు కాలంకాయన కాసనములు ఇంతవరకు ఎనిమిది దొరకనవి. వీనిలో మూడు ప్రాకృత భాషలో ఉన్న కాసనములు; మిగిలినవి సంస్కృతభాషలో ఉన్నవి. ప్రాకృత కాసనములలో యవ మహారాజు శ్రీ చండవర్మ కాసనము ఇంతవరకు ప్రకటితము కాలేదు. మిగిలిన రెండు ప్రాకృత కాసనములు దేవవర్మ - ఏలూరు కాసనమును, మహారాజు శ్రీ నందివర్మ కాసనమును - ప్రక టితము లయినవి. ఇక సంస్కృత కాసనములలో ఈకాలం కాయన రాజుల పౌర్యవర్మములను, వారి వంశానుక్రమ నిర్ణయమును తెలిసికొనుటకు ఉపకరించునవి మూడు కాసన ములు: (1) చండవర్మ శ్లోష పుత్రుడయిన నందివర్మ తన యెడవ విజయరాజ్య సంవత్సరమున పుష్య బహుళ అష్టమి నాడు 157 గురు క్రాహ్లాణులకు కుడుహార విషయము లోని 'విజనూరపల్లిక' అను గ్రామమును అగ్రహారము చేసి దాన మిచ్చి దానపట్టా ఇచ్చెను; (2) నందివర్మ పెదవేగి కాసనము. హస్తీవర్మ ప్రపౌత్రుడును, నందివర్మ పౌత్రు డును, చండవర్మ శ్లోష పుత్రుడును అగు రెండవ నందివర్మ త్రిలోకనాథుడయిన విష్ణుగృహస్వామికి (అనగా విష్ణ్వాలయమునకు) వేర్వేరు గ్రామములలో కొంత కొంత భూమిని దేవాలము, అనగా దేవభోగము చేసి తన పదవ విజయరాజ్య సంవత్సరమున దానముచేసి క్రావణ కుడ్డ

పాద్యమినాడు దానకాసనము ఇచ్చెను; (3) స్కందవర్మ కాసనము: ఇతడు హస్తీవర్మ ప్రపౌత్రుడు, నందివర్మ పౌత్రుడు, హస్తీవర్మ పుత్రుడు. ఇతడు కుడ్రహార విషయము లోని కొమ్మర గ్రామమును చాతుర్యైర్ముడైన (చతు ర్శైల విదుడైన) రథకారునికి పర్యవహారములతో బ్రహ్మ దేయముచేసిన తన మొదటి పరిపాలన సంవత్సరమున దానము చేసి కార్తిక కుడ్డ పాద్యమినాడు దానకాసనము ఇచ్చెను. ప్రతి గ్రహీత యైన రథకారుని పేరు ఇందు చెప్పబడలేదు. ఈ మూడు కాసనములవల్లను కాలంకాయన వంశానుక్రమము ఇట్లు తెలియవచ్చుచున్నది. మొదటి హస్తీవర్మ కుమారుడు మొదటి నందివర్మ. ఇతనికి చండవర్మ, (రెండవ) హస్తీ వర్మ అని ఇరువురు కుమారులు. వీరిలో చండవర్మ శ్లోష పుత్రుడు (రెండవ) నందివర్మ. (రెండవ) హస్తీవర్మ కుమారుడు స్కందవర్మ. దేవవర్మ, యవ మహారాజు చండ వర్మల ప్రాకృత కాసనములలో వారి తండ్రుల పేరులు తెలువబడలేదు. ఈ విధముగానే స్కందవర్మ కంతేరు కాసనమునను, నందివర్మ కంతేరు కాసనమునను వీరి తండ్రుల పేర్లు లేవు. ఈ స్కందవర్మ, నందివర్మలవి సంస్కృత కాసనములు. ఈ నందివర్మయు, రెండవ నంది వర్మయు ఒక్కడే కావచ్చును. ఇట్లయిన నీతని కాసనములు మూడు కానవచ్చిన వనవచ్చును. ఒకటి ఏడవ విజయ రాజ్య సంవత్సరమునాటిది; రెండవది పదవ విజయరాజ్య సంవత్సరమునాటిది; మూడవది సంవత్సర మేదియు తెలువబడని కంతేరు కాసనము. ఈ మూడు కాసనముల లోని నందివర్మ పరమభాగవతుడు. కంతేరు కాసనమే ఈతడు తన పరిపాలనమున మొదట ఇచ్చినదేమో. తరు వాతి వానిలో క్రమముగా కాసన గ్రంథము తెరిగినది. ఇక కంతేరు కాసనపు స్కందవర్మ తండ్రిపేరు తెలియక పోయినను ఇతడును, రథకారునికి దానము చేసిన (రెండవ) స్కందవర్మయు ఒక్కడే అగుదురేమో విచారించవలసి యున్నది. ఇరువురును తాము చిత్రరథస్వామి పాదాను భ్యాకుల మనియే చెప్పుకొనిరి; కాని, పరమమాహేశ్వరుల మని కాని, పరమ భాగవతులమని కాని చెప్పుకొనలేదు. పూర్వోక్త దాన కాసనములు రెండును ఇతడు తన పరిపాలన కాలము మొదటి సంవత్సరముననే ఇచ్చెను. ప్రాకృత కాసనపురాత యవమహారాజు చండవర్మ ప్రాముఖ్యముగా మొదటి నందివర్మకుమారుడును, రెండవ నందివర్మ తండ్రియు అయిన చండవర్మ అగునేమో. యవమహారాజు చండవర్మ భవస్కంద శర్మార్య, భట్టికర్మార్యులను కాళ్యణసగోత్రులైన ఇరువురు క్రాహ్లాణ సోదరులకు ఒక గ్రామము అగ్రహారము చేసి ముప్పది యైదవ సంవత్సరమున

కాలంకాయములు

వర్షర్తువు వడవ పక్షము రెండవ దినమున దానమిచ్చెను. ఈ మువ్వదియైదవ సంవత్సరము తండ్రియైన నందివర్మ మహారాజు పరిపాలన సంవత్సరము కావలెను.

ఇక మిగిలినవి రెండు ప్రాకృత కావనములు; (1) దేవ వర్మది; (2) నందివర్మది. దేవవర్మ కాను అశ్వమేధ యాగమును చేసినట్లు చెప్పికొనెను. ఇతడు బ్రాహ్మణులకు ఏలూరులో కొంతభూమిని తన వదుమూడవ విజయరాజ్య సంవత్సరమున పుష్కల బహుళ దశమినాడు దానము చేసెను. రెండవదియైన నందివర్మ కావనము ఆ మహారాజు పదునాలుగవ సంవత్సరమునాటిది. అతడు కాపానుగ్రహ పవర్ణులును, 'నానాగోత్రచరణ తపస్స్వీ ధ్యాయ నిరతు'లును, 'చాతుర్యైద్యు'లును (చతుర్వేద విదులును) అయిన రథకారులకు 'రథకార విధాన'మున అగ్రహారముచేసి వర్షర్తువు రెండవపక్షము మొదటి దినమున 'పిడిపా' గ్రామమును దానముచేసెను. ఈ దానము కాలక మహారాజుకుకూడను స్కందపౌత్రుని కశ్మిపత్యాదుల నిమిత్త మిచ్చినది. దీనికి అజ్ఞప్తి మహారాజు పుత్రుడు. ఇతడుకాక ఈ కావనములో 'హస్తిసామి' యొకడు పేర్కొనబడెను. ఇతనికిని నందివర్మ మహారాజునకును గల సంబంధము తెలుపబడలేదు. 'కాలకమహారాజు కుమార ఖండ పోత్తప్ప' అనుచానికి 'కాలకమహారాజు కుమార స్కందపౌత్రునియొక్క' అని యర్థము. ఇతడు స్కండుడను పేరుగల పౌత్రుడా, స్కండుని పౌత్రుడా అని సంశయము. స్కండుడు నందివర్మ మహారాజు పౌత్రుడా, లేక అతని కుమారుడా అన్నదియు, కాలకుడన్న పదము మహారాజునకు వర్తించునా, స్కండునకు వర్తించునా అన్నదియు విచారణీయము. 'హస్తిసామి' అన్నది 'హస్తిస్వామి' అనుచాని ప్రాకృతరూపము. కావనములలో సాధారణముగా అజ్ఞప్తి పేర్కొనుట అచారము. ఇందు అజ్ఞప్తికి ముందు 'హస్తిసామి' ఒకడు ఉచాహ్యుడు అయినాడు. ఈ హస్తిస్వామి ఎవరు? ఈతనికిని, నందివర్మ మహారాజునకును, స్కందపౌత్రునికీని గల సంబంధము ఎట్టిది? ఇవి ఇంతవరకు సంకృతప్రకరముగా కాదు, ఒక విధముగా వ్రాసిన పరిష్కరించబడని విషయములు. ఈ పై విషయములను ఈ క్రింద నుడివిన రీతిని పమన్వయించి పరిష్కరించుట సమంజసమేమోయని కోరుచున్నది.

హస్తిస్వామి హస్తివర్మ. ఈ కావనకాలము నాటికి అతడు తీవించియుండినను నిజముగా రాజ్యమేలుచుండిన నాడు అతని కొమారుడు నందివర్మ మహారాజు. కొమారునికీ పట్టము కట్టి హస్తివర్మ రాజ్యవ్యవహారములను అతనికి వధలివేసి యుండును. నందివర్మ మహారాజు

పుత్రుడే కాలకుడయిన స్కందవర్మ. ఇతడు హస్తివర్మ పౌత్రుడు. పదునాలుగవ విజయరాజ్య సంవత్సరము ప్రాయ కముగ హస్తివర్మది. నందివర్మమహారాజు తన పుత్రుని కశ్మిపత్యాదుల నిమిత్తము ఇచ్చిన దానము ఇది. కొందరు చరిత్రకారులు స్కందపౌత్ర, హస్తిస్వాములను గురించి ఆలోచించనే లేదు. ఈ కావనము నందివర్మ మహారాజు దనియు, దీనిని అతడు తన పదునాలుగవ రాజ్యపరిపాలన సంవత్సరమున ఇచ్చె ననియు కొందరు చరిత్రపరిశోధకులు అందురు. ఈ విషయములు ఇంకను విచారించవలసి యున్నవి. ఈ నందివర్మ పైని చెప్పిన కాలంకాయన వంశావతార క్రమములోని మొదటి నందివర్మయే కావచ్చును. మొత్తముమీద ఒక్క దేవవర్మ తక్క మిగిలిన అందరు ఏదో యొకవిధమున పై వంశావతార క్రమములో ఇమిడినారు. కాని, దేవవర్మ స్థానము ఏది, అతడు ఎప్పటివాడు అన్నది ప్రశ్న. సాధారణముగా ఇదివరలో నుడివినట్లు స్వతంత్ర రాజ్యమును స్థాపించి అశ్వమేధయాగము చేయుట క్రీస్తుకారంభ కళ్యాణము లోని ఆచారమగుటచేతను, కాలంకాయములలో దేవ వర్మయే కాను అశ్వమేధయాగము చేసినట్లు చెప్పుకొనుట చేతను ఈతడే కాలంకాయన రాజ్యమును స్థాపించిన వాడనియు, సముద్రగుప్త చక్రవర్తి దండయాత్ర కాలమునకు ఉన్నవాడు హస్తివర్మ అగుటచేత ఇతనికి దేవ వర్మ పూర్వుడనియు, క్రీ. శ. 350 కి పూర్వము ఉండె ననియు కొందరు చరిత్రకారులు వ్రాసియున్నారు; కాని ఇంకను విచారించవలసిన, కావి పరిశోధనవలన తెలవలసిన విషయ మిది. ఏలన, దేవవర్మ కావనకాలమును తెలుపు వద్దతివి, మిగిలిన రెండు ప్రాకృత కావనములలో కాలమును తెలుపువద్దతివి వ్యత్యాసము కలదు. దేవవర్మ కావనకాలవద్దతి కంటె మిగిలిన రెండింటిలోని వద్దతియు కాకవాహన, ఇక్ష్వాకు కావనకాల వద్దతికి చాల చేరికగ ఉన్నది. ఈ వద్దతిలో సంవత్సరమునకు ఋతువులు మూడే; అవి గ్రీష్మము, వర్షకాలము, శేమంతము. వీనిలో ఒక్కొక్క ఋతువునకు ఎనిమిది పక్షములు, నాలుగు మాసములు. నందివర్మయొక్కయు, యువమహారాజు చందవర్మయొక్కయు దానకాల మీవద్దతినే తెలుపబడినది. ఇదియే చాల ప్రాచీన వద్దతి. కాకవాహనము, ఇక్ష్వాకుల రాజ్యకాలమునకు చాల తరువాత కాని దానకాలము లేదా, దానకావనము ఇర్ష్యుకాలము మాసములలోను, తిథులలోను తెలుపబడలేదు. దేవవర్మ ప్రాకృత కావనములో దానకాలము ఈ వద్దతిని పుష్కల బహుళ దశమి యని చెప్పబడినది; అనగా ఈ కావనము క్రొత్త

పద్దతిని దానకాలమును పేర్కొను ఆచారము వాడుకలోనికి వచ్చుచుండిన కాలమునాటిది. ఇందువలన, దేవవర్మ కాలంకాయన రాజస్థలలో ప్రథముడు అగునాయని సంఘింపవలసి వచ్చుచున్నది. చరిత్రకారుల యభిప్రాయములో ప్రాకృత భాషాశాసనములకు స్థూలముగా సముద్రగుప్త దండయాత్రాకాలము, అనగా క్రీస్తుశకము 350 కడవటి హద్దు. అటు తరువాతినుండి శాసనములలో క్రమముగా సంస్కృతము వాడుకలోనికి వచ్చినది. సముద్రగుప్తుని సమకాలికుడు వేంగి హస్తీవర్మ. కాలంకాయన గోత్రులలో హస్తీవర్మ పేరుగలవారు తాత మనుమలు ఇరువురు కనిపించుచున్నారు. వీరిలో సముద్రగుప్తునికి సమకాలికుడు మొదటి హస్తీవర్మ, రెండవ హస్తీవర్మ అన్నది ప్రశ్న. మొదటి హస్తీవర్మయే అన్నచో అటు తరువాత నందివర్మ, యవమహారాజ చండవర్మ లిచ్చిన ప్రాకృతశాసనములు కనబడుచున్నవి. ఇది సముద్రగుప్తుని కాలము ప్రాకృత భాషాశాసనములకు కడవటి హద్దు అనుటకు విరుద్ధము. ఇట్లయినచో సముద్రగుప్తుని సమకాలికుడు రెండవ హస్తీవర్మయే యగునేమో. ఈ రెండవ హస్తీవర్మ శాసనము ఇంతవరకు ఒక్కటియు దొరకలేదు. దేవవర్మ రెండవ హస్తీవర్మకు ఇంచుక పూర్వ్యుడో, లేక, ఇంచుక తరువాతివాడో అగునేమో. ఇట్లయిన పూర్వపు రాజులు స్వతంత్ర రాజ్యమును స్థాపించి అశ్వమేధయాగమును చేయుచు వచ్చి రను నిర్ధాంకమునకు ఈ సందర్భమున సమన్వయము ఎట్లన్నది ఇంకొక ప్రశ్న. ఇవి అన్నియు భావి పరిశోధన వలన తేలవలసిన విషయములు.

కాలంకాయనులలోని మొదటి రాజులు ఇక్ష్వాకుల అనంతరము వేంగిలో స్వతంత్ర రాజ్యమును స్థాపించి వేంగి పురము డాగధానిగా తక్రాంత దేశమును పరిపాలించిరి. వేంగికి చుట్టపట్ల కల ప్రాంతమునకు వేంగి విషయమవి, వేగినాదని పేరు. ఆదిమకాలములో ఈ నాడులోని క్రావ్మాణులకు వేగినాటివారని పేరు. కాలంకాయనులలో మొదటిరాజులు దక్షిణ దిక్కునకు విజృంభించి బృహత్పలాయనుల రాజ్యమును ఆక్రమించుకొనిరి. వీరు దానము కావించిన గ్రామములు కొన్ని బృహత్పలాయనుల కూడూరహారము (కుద్రాహారము)లోనివే. వీరి రాజ్యము కృష్ణానదికి దక్షిణమున వ్యాపించిన దనుటకు ఆధారము లేదు.

కాలంకాయనుల కాలమునుండి దేశవిభాగమునకు విషయ మనియే రూఢమయ్యెను. కాలంకాయనులు శైవమును, శైష్ఠ్యవదులు హాక సమానముగ ఆదరించిరి. వీరిలో హాక మహేశ్వరులును (శైవులును) ఉన్నారు;

పరమభాగవతులును (వైష్ణవులును) ఉన్నారు. పరమభాగవతుడైన రెండవ నందివర్మ పెదవేగి శాసనము త్రిలోకనాథుడైన విష్ణుగృహస్వామికి (విష్ణువునకు) చేసిన భూదానమునే తెలుపును. తెలుగుదేశములో విష్ణ్వాలయము లుండినట్లు తెలుపు మొదటిశాసనము ఇదే. మ. సో. క.

ఆనంద గోత్రులు

ఆనంద గోత్రులమని చెప్పుకొన్న కొందరు రాజులు క్రీస్తుశకారంభ శతాబ్దంలో ఇప్పటి గుంటూరు జిల్లాలోని కొంతభాగమును పరిపాలించి యున్నారు. రెండు తామ్ర శాసనములును, ఒక శిలాశాసనమును వీరి చరిత్రకు ఆధారములు. ఈ శాసనములలో మొదటిది దామోదర వర్మ మట్టిపాడు తామ్రశాసనము; రెండవది: అత్తివర్మ గోరంట్ల తామ్రశాసనము; మూడవది: చేరెల్ల శిలా శాసనము. ఈ శిలాశాసనము మొదటి రెంటి కంటె తరువాతిది. అయినను పూర్వోక్త శాసనముల వలన తెలియని విశేషములు దీనివలన తెలియుచున్నవి. కాని, ఈ శాసనము చివరిభాగ మంతయు, అరిగిపోయి పాడగుట చేత ఇది ఎవరిదో తెలియరాదు. ఈ శాసనము వలన తెలియవచ్చు విషయములు ఇవి: ఆనంద మహర్షి మహా గోత్రమునకు కందరరాజు చంద్రునివంటివాడు. ఇతడు శత్రువుల పనుగుల గుంపులచేత సంకులమైన ధాన్యకటక యుద్ధములో శత్రురాజులను జయించి కృష్ణవేణ్ణానాథుడును, త్రికూటపతియు అయ్యెను; అనగా ఈ యుద్ధములో పొందిన విజయము వలన ఇతని రాజ్యము కృష్ణానది దక్షిణతీరము మొదలుకొని త్రికూటవర్షతము వరకు వ్యాపించెను. త్రికూటవర్షతము గుంటూరుజిల్లా, నరవ రావుపేట తాలూకాలో కాపూరువద్ద నున్న కోటప్ప కొండయే అని చరిత్రకారుల అభిప్రాయము. ఇతడు తనపేర నిర్మించిన పుర మగుటచేతనేమో కందరపురము ఇతనికి రాజధాని అయినది. ఈ కందరపురమునకు అణకు వయ్యె ఇతని రాజ్యములో రెండు జనపదము లుండెను. ఈ కారణముచేతనే ఇతడు కందరపురవర జనపద ద్వితయమునకు అధిపతియని చేరెల్ల శాసనము చెప్పుచున్నది. ఈ రెండు కందరపుర జనపదములును తరువాతి పూర్వ భాగుకృత శాసనములలో వచ్చు ఉత్తరకండేరువాటి, గుడ్ల కండేరువాటి విషయములును, కందరపురము కండేరును (గుంటూరు తాలూకాలోని ఇప్పటి గండేరు) కావచ్చునని కొందరు చరిత్రకారులు అభిప్రాయ పడుచున్నారు. ఇది ఇంకను పరిశీలించ వలసిన విషయము. కందర భూవతిది గృధ్రాధ్యాసిత కేశనము. ఇతని కుమార్తె అవని.

ఆనందగోత్రులు

సంతోషము; ఈమె ముమారుడు సత్యభామల్లుడు. ఇటు తరువాతినుండి ఈ శాసనము అరిగిపోయి శిథిలమైనది. అందువలన ఇతర విషయము లేవియు తెలియరాలేదు. శాసన మంతయు సంస్కృత భాషలో ఉన్నది. ఇది ప్రాయి కముగ ఐదవ శతాబ్దము చివరికి కావచ్చును.

దామోదరవర్మ, అత్తివర్మలు తాము ఆనందసగోత్రు లమని, ఆనందమహర్షి వంశసంభవులమని చెప్పుకొన్నారు. అందువలన వీ రిరువురును కూడ కందరరాజ కులమునకు సంబంధించినవారే. అత్తివర్మ కందరరాజ కులసంభాతుడు. దామోదరవర్మ తన శాసనమును కందరపురము నుండియే ఇచ్చెను. వీని నన్నిటినిబట్టి చూడగా ఈ ఆనందసగోత్రులలో కందరరాజే మొదటి వాడనియు, అతడు నిర్మించిన కందరపురమే వీరి రాజధాని అనియు మనము నిశ్చయించ వచ్చును. వీ రందరిలోను కందరనృపతి శాసనములు ఎవ్వియు కానరాలేదు. ఈ వంశములో మిగిలిన ఇరు వురిలో దామోదరవర్మయే మొదటివాడు.

ఇతని మఱైపాడు శాసనము ప్రాకృతము క్రమముగా వ్రాసినది సంస్కృతము దానిస్థానమును ఆక్రమించుకొను చుండినకాలములో పుట్టినది. అందువలన ఈ శాసనభాష ప్రాకృతపద మిక్రితమైన సంస్కృతము. సాధారణముగా సముద్రగుప్తుని దండయాత్ర కాలము ప్రాకృతభాషా శాసనములకు కడపటి వాడనియు, అప్పటినుండి శాసన ములలో సంస్కృతభాష కావచ్చు ననియు చరిత్ర పరి గ్రహకులు స్థూలముగ నిర్ణయించి యున్నారు. ఈ నిర్ణయ మును అనుసరించి దామోదరవర్మ క్రీస్తుశకము నాలుగవ శతాబ్దము ఉత్తరాధారంభ కాలములో ఉండెననుట అనమంజసము కాదు. మఱైపాడు శాసనలిపి కూడ ఈ నిర్ణయమునే బలపరచును. కృష్ణానదీ తీరమున వైదిక మతము మరల పురికొనుచుండినను అప్పటికి శౌర్ధమతము ఇంకను వీణదిశకు రాలేదు. దామోదరవర్మ బుద్ధ పాదానుభ్యాతుడు; అయినను వైదికమతాభిమానియై గోసహస్ర, హిరణ్యగర్భ మహాదానములను చేసెను. ఇతడు తన రెండవ విజయరాజ్య సంవత్సరమున కార్తిక కుద్ధ త్రయోదశివాడు నానాగోత్ర చరణ తపస్వీభ్యార్యాయ విరతులైన బ్రాహ్మణులకు నర్వపరిహారములతో కంగూర గ్రామమును దానము చేసెను. ఈ విషయమును తెలుపు టకే మఱైపాడు శాసనము పుట్టినది. కంగూరు ప్రాయిక ముగా గుంటూరు జిల్లా, నరసరావుపేట తాలూకాలోని ఇప్పటి కావూరు అగుచేమో. దామోదరవర్మ తరువాతి వాడు అత్తివర్మ. అత్తివర్మ యన్నది హస్తీవర్మ వద భవము. ఇతడును హిరణ్యగర్భ మహాదాన ప్రచాన. ఇతడు

ఆసన్నంబి కూత్రుడును, యమ నియమ వంతాదుని, ఋగ్వజుస్సామ విదుడును, కాశ్యప సగోత్రుడును అయిన కొట్టికర్మకు కృష్ణానదీ దక్షిణ తీరమున ఉన్న తాండి కొండ (తాడికొండ) గ్రామములో కొంతభూమిని, ఆతు కూరు గ్రామమును దానము చేసెను. దానము ఎప్పుడు చేసినదో, ఈ శాసనము ఎచ్చటినుండి ఇచ్చినదో ఈ విష యములు ఏవియు తెలియవు; ఆతుకూరుగ్రామము కృష్ణా నది ఉత్తర తటమున నున్న గని ఆతుకూరే యని చరిత్ర కారుల యభిప్రాయము. ఇదియే నిజమైనచో ఆనంద గోత్రుల రాజ్యము అత్తివర్మ కాలమునాటికి కృష్ణ ఉభయ తటము లందును వ్యాపించి యుండినదని చెప్పవచ్చును. శాసన మంతయు సంస్కృత భాషలో ఉండుటవల్లను, ఈ శాసనలిపి పల్లవుల వీకిర, మాంగడూరు శాసనలిపిని పోలి యుండుట చేతను అత్తివర్మయు ఆశాసన కాలమువాడే; క్రీస్తుశకము అయిదవ శతాబ్దాంతముననుండి యుండును. ఇతడును శివభక్తుడే.

చేజెర్ల శాసనములోని కందరనృపతి ఆనందసగోత్రులలో ప్రథముడు కాదని, అత్తివర్మ దామోదరవర్మకు చాల తరువాతివాడని, చేజెర్ల శాసనములో ఉదాహ్యుడయిన కందరనృపతి అత్తివర్మకు చాల తరువాతివాడని వాదించు వారు గలరు. ఎట్లయినను గుంటూరిలో వీరి పరిపాల నము క్రీస్తుశకము ఏడవ శతాబ్దమునకు చాల పూర్వమే అంతరించి ఉండవలెను. ఏలన, ఈ ప్రాంతము అప్పటికే పల్లవ మహేంద్రవర్మవశమునందు ఉండెను. గుంటూరిలో శాలంకాయనుల రాజ్యము వ్యాపించుటకు పూర్వమే, అనగా క్రీస్తుశకము అయిదవ శతాబ్దములో వీరు ఇచట రాజ్యము చేయుచుండవలెను. ఇప్పటికి దొరకిన ఆధార ముల వలన వీరిని గురించి ఇప్పటికి చెప్పదగిన దింతియే. ఈ యానందస గోత్రులు ఇఱ్ఱాకురాజన్యుల అనంతరము కృష్ణానదీ దక్షిణ తీరమున పరిపాలించుచుండిన పల్లవ వంశజులను దక్షిణమునకు తరిమివైచి గుంటూరు ప్రాంత మును ఆక్రమించుకొని యుండురు. తరువాత క్రీస్తుశకము అయిదవ శతాబ్దాంతమున శాలంకాయన రాజ్య విజ్ఞం భణము వలన వీరి రాజ్యము అంతరించి యుండును.

చేజెర్ల కపోతీశ్వరాలయము మొదట శౌర్ధ చైత్యగృహ మని దాని ఆకారమును బట్టి నిర్ణయించి యున్నారు. తరువాత అది హిందూదేవాలయముగ మార్పు చెందినది. ఈ యాలయము క్రీస్తుశకము నాలుగవ శతాబ్దమున కట్టినట్లు చెప్పుదురు. అట్లయిన ఇది ఆనందసగోత్రుల వాటిదే కావచ్చును. సమ్యక్సోబుద్ధ పాదానుభ్యానులైన దామో దరవర్మయే దీని నిర్మాతమేమో. య. పో. శ.

విష్ణుకుండి వంశజులు

కాలంకాయనులకు తరువాత వేంగీదేశమును పరిపాలించినవారు విష్ణుకుండి వంశజులు. వీరివి ఇంతవరకు ఒక శాసనములు దొరకినవి. వీరిలో ఆరు శాసనములు ; ఒకటి శిలాశాసనము - గుంటూరుజిల్లా సత్తెనపల్లి కాలాకావేల్పూరులోనిది ; చాల చెడిపోయినది. ఇది విష్ణుకుండి మాధవవర్మది. రాజు పేరు మాత్రము తెలియవచ్చుచున్నది. శాసనము లారంటిలో అయిదు ప్రకటితములు ; ఒకటి ఇంకను ప్రకటితము కాలేదు. ప్రకటితములైన అయిదింటిలో మూడు మాధవవర్మవి. ఒకటి ఇంద్రభట్టారక వర్మది. ఒకటి విక్రమేంద్ర వర్మది. ఈతని శాసనమే ఇంతవరకు అప్రకటితముగా ఉన్నది. ఇన్ని శాసనములు దొరకినను ఈ విష్ణుకుండి వంశజుల వంశానుక్రమమును నిర్ణయించుట చరిత్రకారులకు కష్టముగనే ఉన్నది. ఈ శాసనములలో ఒకదానిలో రెండు తరములును, మూడింటిలో మూడు తరములును, ఒకదానిలో నాలుగు తరములును ఈయబడినను రాజులపేర్లు వచ్చినవే వచ్చుచుండుటయు, శాసనములలో రాజ్యపరిపాలన సంవత్సరమే కాని శకవర్షము కాని, శార్వస్వత్యమానాబ్దము కాని లేరపోవుటయు వీరి యన్వయ క్రమమును నిర్ణయించుటలోని కష్టమునకు కారణము.

మాధవవర్మ అను పేరుగల రాజుల శాసనములు మూడు దొరకినను ముగ్గురును ఒక్కరే అనుటకు వీలులేదు. ఈ పూరు గ్రామములో మాధవవర్మ శాసనములు రెండు దొరకినవి. ఒక శాసనము (దీనిని మొదటి శాసన మందము) మహారాజ శ్రీ గోవిందవర్మ కుమారుడు మహారాజ శ్రీ మాధవవర్మ గుర్దవారి విషయములోని విలంబి గ్రామమును తన ప్రవర్ధమాన విజయరాజ్య సంవత్సరము 371 లో, గ్రీష్మర్తువు, ఏడవపక్షము పదిహేనవ దినమున దానము చేసినట్లు తెలుపును. దీని అక్షరప్రతి మాధవవర్మ ప్రియపుత్రులైన మంచల్ల భట్టారకుడు.

రెండవది (దీనిని రెండవ శాసన మందము) మహారాజ శ్రీ మాధవవర్మ పౌత్రుడును, ప్రోదేవవర్మ కుమారుడును అయిన రెండవ మాధవవర్మ అమరపురమునుండి తన విజయరాజ్య సంవత్సరము 471 లో, వర్షర్తువు ఏడవ పక్షము, ఏడవ దినమున నిచ్చిన దానశాసనము. ఇది చెడిపోవుటచే దాన మిచ్చిన గ్రామ మేడియో తెలియకాలేదు. మూడవది మాధవవర్మ ఆంధ్ర సాహిత్య పరిషత్సాసనము. దీనిలో రాజయైన మాధవవర్మ శ్రీ విక్రమసేంద్రవర్మ పౌత్రుడు, శ్రీ గోవిందవర్మ పుత్రుడు. ఇతడు తన విజయ

రాజ్య సంవత్సరము 481 లో పూర్ణుల పూర్ణిమ చంద్ర గ్రహణమునాడు యజుర్వేద తెత్తిరీయ శాఖకు చెందిన గౌతమ సగోత్రుడు, రుద్రకర్మ పౌత్రుడు, దామకర్మ పుత్రుడు అగు శివకర్మకు గుర్దవారి విషయములోని పురోంబూరు (ఇప్పటి పాలమూరు) గ్రామమును దానము చేసెను. మిగిలిన రెండు శాసనములలో ఇంద్రవర్మ రాజు పుర నిసంగమవాసకమునుండి తనరాజ్యకాల వర్షములు 271 లో శ్రేష్ఠకుర్మ సప్తమినాడు ప్తకి రాష్ట్రములోని పేరువాడక గ్రామమును దానమిచ్చినట్లు తెలుపు రామశీర్షము శాసనము ఒకటి. ఈ ఇంద్రవర్మ మహారాజ శ్రీ మాధవవర్మ పౌత్రుడు, విక్రమేంద్రాఖ్యరాజు తనయుడు. రెండవది మహారాజ శ్రీ విక్రమేంద్రవర్మ చిక్కుళ్ళ శాసనము. మహారాజ శ్రీ మాధవవర్మ ప్రపౌత్రుడును, విక్రమేంద్రవర్మ పౌత్రుడును, మహారాజ శ్రీ ఇంద్రభట్టారక వర్మ పుత్రుడును అయిన మహారాజ శ్రీ (రెండవ) విక్రమేంద్రవర్మ డెందులూరు వాసకమునుండి తన పదవ విజయరాజ్య సంవత్సరమున నతవారి విషయములోని రేగొప్ప గ్రామమును భగవంతుడును, శ్రద్ధంబకుడును అయిన సోమగిరీశ్వరనాథునికి దానము చేసినట్లు తెలుపు శాసన మిది. ఇంతవరకు ప్రకటితము కాని ఈతని మరి యొక శాసనములోని విషయములు తెలియవు.

ఈ పైనిచ్చిన విషయములను బట్టి ఈ శాసనములలోని మాధవవర్మలను అన్వయక్రమమున ఎట్లు కలుపవలెమి అన్నదే సమస్య. ఈ కారణమున విష్ణుకుండి వంశమును గురించి వ్రాసినవారు రందరు ఆ వంశానుక్రమమును కలకొక రీతిని ఏర్పాటు చేసినారు. వానిలో ముఖ్యములయినవి రెండు. మొదటిది శ్రీకొమర్రాజు వెంకట లక్ష్మణరావు గారు ఇచ్చినది. ఇది పెద్దది. వారు ఈపూరు మొదటి శాసనములోని రెండవ మాధవవర్మ రామశీర్షము శాసనములోని మొదటి విక్రమేంద్రవర్మ తండ్రి యనియు, ఈ విక్రమేంద్రవర్మయే ఆంధ్ర సాహిత్య పరిషత్సాసనములోని గోవిందవర్మ తండ్రియైన విక్రమసేంద్రవర్మ యనియు నిర్ణయించి, ఆ రీతిని విష్ణుకుండి వంశానుక్రమమును ఇచ్చి యున్నారు.

రెండవది డాక్టరు డి. సి. సర్కారు ఇచ్చినది. ఇది చిన్నది. ఈయన ఆంధ్ర సాహిత్య పరిషత్సాసనములోని రాజులను విష్ణుకుండి వంశమునందలి మొదటి రాజులుగా గ్రహించి ఈ శాసనములోని మాధవ వర్మయు, చిక్కుళ్ళ, (రెండవ) ఈపూరు శాసనములలోని మొదటి మాధవ వర్మయు ఒక్కచేయని నిర్ధారించి ఆ ప్రకారము విష్ణుకుండి వంశానుక్రమమును స్థిరపరచి యున్నారు. ఈయన

విష్ణుకుండి వంశజులు

ఇచ్చిన వంశానుక్రమణికను బట్టి మొదటి మాధవవర్మ విక్రమమేంద్రుని పాత్రుడు. గోవిందవర్మ పుత్రుడు. మొదటి మాధవవర్మకు దేవవర్మ, 'రా'జయిన (రెండవ) విక్రమేంద్రవర్మ, మంచణ్ణ భట్టారకుడు అని ముగ్గురు కుమారులు. దేవవర్మ కుమారుడు (రెండవ) మాధవవర్మ. ఈవూరు రెండవ శాసనము ఇతనిదే. రెండవ విక్రమేంద్ర వర్మ కుమారుడు ఇంద్రవర్మయను ఇంద్రభట్టారక వర్మ పాత్రుడు మహారాజ శ్రీ (మూడవ) విక్రమేంద్రవర్మ. ఈ విధముగా సర్కారుగారు ఈ విష్ణుకుండి వంశ వృక్షమును ఎట్లు ఎందుకు కుదించినారో తెలిసికొనవలసి యున్నది. ఇందుకు విష్ణుకుండి శాసనములు ఆయా రాజులను గురించి తెలిపిన విషయములను పరిశీలించవలెను.

ఈవూరు మొదటి శాసన చాతయైన మాధవవర్మ పడు. నొకండు అశ్వమేధయాగములు చేసి అవశ్యఫస్నానము ఆచరించుటచేత పోగొట్టబడిన జగత్కల్పము కలవాడు ('ఏకాదశాశ్వమేధావశ్య భావధూత జగత్కల్పమః'); త్రివర నగరమునందలి రాజభవనములో ఉండిన యువ ఖల హృదయములకు ఆనందము గొల్పినవాడు ('త్రివర నగర భవనగత యువతి హృదయ వందనః'); కేయి అగ్నిష్టోమయాగములను చేసినవాడు ('అగ్నిష్టోమ సహస్ర యాజీ'); హిరణ్యగర్భ ప్రసూతుడు.

ఈవూరు రెండవ శాసనములో 'ఏకాదశాశ్వమేధ యాగ'ములను చేసినట్లును, 'అగ్నిష్టోమ సహస్రయాగ' ములను చేసినట్లును చెప్పబడినవాడు చాతయైన రెండవ మాధవవర్మ ఏకామవలకు మొదటి మాధవవర్మ. రెండవ మాధవవర్మ త్రికూటమలయాధిపతి యని చెప్ప బడినాడు.

అంద్ర సాహిత్య పరిషచ్చాసనములోకూడ చాతయైన మాధవవర్మ 'త్రివర నగర భవనగత పరమయవతీజన విహారణరతిః' అనియు, 'క్రతు సహస్రయాజీ' అనియు, 'హిరణ్యగర్భ ప్రసూతః' అనియు, 'ఏకాదశాశ్వమేధావ శ్శఫస్నాన విగత జగ దేవస్మః' అనియు వర్ణించబడినను.

ఇంద్రవర్మ రామతీర్థము శాసనములో ఏకాదశాశ్వ మేధయాగములు, క్రతు సహస్రములు చేసినట్లు చెప్పబడిన వాడు చాతయైన ఇంద్రవర్మ తండ్రియగు విక్రమేంద్రవర్మ. ఇతని తండ్రియైన మాధవవర్మకు ఇట్టి విశేషణములు లేవు. ఈ విక్రమేంద్రవర్మ ఉభయ వంశాలంకారకూతు డట. ఈ యుభయ వంశములలో మొదటిది విష్ణుకుండి వంశ మగుట నిశ్చయము. రెండవది రెండవ విక్రమేంద్ర వర్మ చిక్కుళ్ల శాసనమువలన తెలియుచున్నది. ఇంద్ర వర్మకు 'అనేక చతుర్దశ సమర కళ పహస్ర సంఘట్ట

విజయ' బిరుదము గలడు. ఇంద్రుని లరావతము తూర్పుదిశను ఉన్న గజరాజము. దీనికి వాలుగు దశ ములు కలవని ప్రసిద్ధి. 'అనేక చతుర్దశ సమరకళ సహస్ర' మనుటవలన ఈ చాత యయిన ఇంద్రవర్మ తూర్పు దిశను ఉండిన రాజులతో, అనగా కళింగాధిపతు లతో, అనేక యుద్ధములు చేసి విజయము పొందినవాడని తెలియుచున్నది.

రెండవ విక్రమేంద్రవర్మ చిక్కుళ్ల శాసనమున మొదటి విక్రమేంద్రవర్మ తండ్రియైన మాధవవర్మ ఇట్లు వర్ణితు డయినాడు: 'ఏకాదశాశ్వ మేధావశ్య భావధూత జగ త్కల్పమః', 'క్రతు సహస్రయాజీ', 'సర్వ మేధావాస్త వర్మభూత స్వారాజ్యః', 'బహు సువర్ణ పొందరిక పురుష మేధ వాజపేయ యూధ్య పోదశి రాజమాయ ప్రాధిరాజ్య ప్రాజాపత్యాద్యనేక వివిధ పృథు గురువర కళసహస్ర యాజీ'. ఇతని కుమారుడు మొదటి విక్రమేంద్రవర్మ. ఈన దిందులో 'రామతీర్థము శాసనములోవలె ఏకాదశాశ్వ మేధములు, క్రతు సహస్రములు చేసినట్లు చెప్పబడలేదు. ఇతడు 'విష్ణుకుండి వాకాలవంశ ద్వయాంశకృతజన్మడు. దీనివలన రామతీర్థము శాసనములో చెప్పిన ఉభయ వంశములలో రెండవది వాకాల వంశమని తేలుచున్నది. మొదటి విక్రమేంద్రవర్మ కుమారుడైన ఈ ఇంద్రభట్టారక వర్మ రామతీర్థము శాసనములోవలెనే ఇందుకూడ 'అనేక చతుర్దశ సమర సంఘట్ట ద్వీరదగణ విపులవిజయి' అని కీర్తించబడినాడు. ఇతడు యథావిధిగా 'ఘటిక'ను స్థాపించినందువలన పొందిన పుణ్య సంచయము కలవాడు ('యథావిధి నిర్వాపిత ఘటికావాస్త పుణ్య సంచయః'). ఇంద్రభట్టారకవర్మ త్వేషుపుత్రుడు రెండవ విక్రమేంద్ర వర్మ. ఇతడే చిక్కుళ్ల శాసనచాత.

విష్ణుకుండి వంశజల సంక్షిప్త వంశవృక్షము వచ్చుటకు సహకారియైనవి పదునొకండు అశ్వమేధములు, అనేక సహస్ర యాగములును. ఈ విధముగా కాక మరొక విధ ముగా వంశవృక్షము ఏర్పాటుచేసినచో మాధవవర్మ నామధేయులు తెక్కురు పదునొకండు అశ్వమేధములను, క్రతుసహస్రములను చేసినవారు అగుదురు. నిజ మారసినచో ఇన్ని యాగములను ఒకడే మాధవవర్మ చేసియుండును కాని ఆ పేరుగల వారు అందరు చేసియుండరు అను తీహ ఆధారముగా ఈ విష్ణుకుండి వంశజల సంగ్రహ వంశాను క్రమము ఏర్పాటుయిందది. కాని, చిక్కుళ్ల శాసనములో వలె రామతీర్థము శాసనములో, మొదటి విక్రమేంద్రవర్మ తండ్రియైన మాధవవర్మ, ఏకాదశాశ్వమేధములను, క్రతు సహస్రములను చేసినట్లు ఎందువలన చెప్పబడలేదో, దీనిని

మొదటి విక్రమేంద్రవర్మ చేసినట్లు ఎందుకంటే చిప్పబడెనో తెలియవచ్చుటలేదు.

ఈ వంశానుక్రమమును వీర్యాటచేసిన తక్కినవారిలో ఒకరగు ఆచార్య శ్రీ. ప. వీలకంఠశాస్త్రిగారు లిపిని ఆచారముచేసికొని విష్ణుకుండి వంశానుక్రమమును వేరొక రీతిని నిర్ణయించియున్నారు. రెండవ మాధవవర్మ ఈ పూరు కానవలసి విష్ణుకుండి వంశజల ఇతరకానముల లోని లిఖితంబు ప్రాచీనముగ కనబడుచున్నదని లిపి శాస్త్రజ్ఞుల అభిప్రాయము. అది యటుండ ఆంధ్రసాహిత్య పరిషత్పాఠశాలలోని ప్రతిగ్రహీతయైన శివశర్మ పుత్రుడు బుద్ధశర్మకే అతడు నష్టమైపోయిన వైత్యక గ్రామము పుటాంబూరు(రాలమూరు)ను పూర్వ చాళుక్యవంశజుడును, రెండవపులకేశి సత్యాశ్రయసోదరుడైన కుబ్జవిష్ణు వర్ధనుని కుమారుడును అగు మొదటి జయసింహ వల్లభ మహారాజు సంపాదించి మరల దాన మిచ్చెను. ఈ యంశములను పురస్కరించుకొని వీలకంఠశాస్త్రిగారు రెండవ ఈపూరు కాననమునందలి మొదటి మాధవవర్మను కూటస్థునిగా చేసి ఈతడును, రామశర్మము చిక్కుళ్ల కానన ములలోని మాధవవర్మయు ఒక్కడే అని నిర్ణయించివారు. ఇందువలన మొదటి మాధవవర్మకు దేవవర్మ, విక్రమేంద్ర వర్మ అని ఇరువురు కుమారులు ఉండినట్లు తేలుచున్నది. శాస్త్రిగారి యభిప్రాయమును అనుసరించి రెండవ విక్రమేంద్రవర్మయే ఆంధ్రసాహిత్య పరిషత్పాఠశాలలోని విక్రమసేంద్ర(విక్రమేంద్ర)వర్మ. వీరి వంశానుక్రమము ప్రకారము మాధవవర్మలు మువ్వురు అగుచున్నారు. మూడవ మాధవవర్మయే ఆంధ్రసాహిత్య పరిషత్పాఠశాల దాక శ్రీశాస్త్రిగారి వంశక్రమమును అనుసరించి మొదటి మాధవవర్మయు, ఇతని కుమారుడు మొదటి విక్రమేంద్ర వర్మయు, గోవిందవర్మ కుమారుడయిన మూడవ మాధవ వర్మయు ఏకాదశాశ్వమేధములును, క్రతునహస్రములును చేసినవారు అగుదురు. మూడవ మాధవవర్మ ఏకాదశాశ్వ మేధములను, క్రతునహస్రములను చేయుట అంత సులువుగా అంగీకరింప దగదని వారు అనినను ఇది వంశపారం పర్యముగ ఈ రాజులు తమ గొప్పకొరకే చెప్పుకొనుచుండి నది అయినచో ఇతరుల విషయమున ఎందుకు చెప్పబడలేదో దురూహము. కాని, పూర్వ చాళుక్యరాజయిన మొదటి జయసింహ వల్లభునికి సమీపితుడుగ చూపుటకు శాస్త్రిగారి వంశానుక్రమము సరిపోవుచున్నది.

ఇక వంశానుక్రమ నిర్ణయమునందు వలెనే విష్ణుకుండి రాజ్యకాల నిర్ణయము విషయమునకూడ చరిత్రకారులలో భేదాభిప్రాయము కలదు. ఇంద్రభట్టారకుని రాజధానియైన

ఠెండుబూరు కాలంకాయన రాజధానియైన విజయవేంగీ పురము(పెదవేగి)నకు సమీపమునందు ఉండుటచేత కాలంకాయనులకు తరువాతనే ఈ విష్ణుకుండి నృపతులు వేంగీ దేశమును ప్రాయికముగా క్రీస్తు కకము అయిదవ శతాబ్దోత్తరార్ధమునుండి ఇంచుమించుగా క్రీ. శ. ఏడవ శతాబ్దము పూర్వార్ధమువరకు, అనగా పూర్వ చాళుక్య నృపుడయిన మొదటి జయసింహ వల్లభుని కాలమువరకు పరిపాలించినట్లు చెప్పవచ్చును. వీరిలో పూర్వ చాళుక్యుల చేత నిర్జింపబడినవాడు మూడవ మాధవవర్మయో, అతని కుమారుడు మంజుల్ల భట్టారకుడో కావలెను. మొత్తము మీద విష్ణుకుండి వంశానుక్రమమును గురించికాని, ఈ రాజుల రాజ్యకాల నిర్ణయమును గురించికాని ఇదమిథమని సరిగా నిర్ణయించుటకు తగిన యాధారములు ఇంత వరకు దొరకలేదు.

మౌఖరి వంశజుడైన ఈకానవర్మ అంధ్రాధిపతిని జయించినట్లు అతని కుమారుడు సూర్యవర్మ క్రీ. శ. 554 నాటి తన హరహ కాననమున తెల్పుటచేత ఈ సంఘటనయు, వాతాపి చాళుక్య వంశజుడయిన రెండవ పులకేశి సత్యాశ్రయని పూర్వదేశ దిగ్విజయమును ఈ విష్ణుకుండి వంశజుల కాలమునందే జరగియుండవలెను. ఈ పూర్వదేశ దిగ్విజయమునందు విష్ణుకుండి భూవరులను జయించియే సత్యాశ్రయని సోదరుడయిన కుబ్జవిష్ణువర్ధనుడు దక్షిణ కళింగమును వశపరచుకొని పిదప వేంగీదేశమును స్వాధీన పరచుకొని ఉండవలెను.

ఈ సందర్భమున పృథ్వీమహారాజు పిష్టపురమునుండి ఇచ్చిన తాండివాడ దానకాననమును గణవలోనికి తీసికొనవలసియున్నది. ఈ పృథ్వీ మహారాజు రామకాశ్యపని గోత్రుడు; మహారాజయిన రణదుర్జయుని పౌత్రుడు; విక్రమేంద్ర నృపతి పుత్రుడు. ఇతడు తన 48 వ రాజ్య పాలన వత్సరమున పాగుదార విషయములోని తాండివాడ గ్రామమును కామకాయన గోత్రుడును, ఛందోగ సూత్రుడును అయిన భవశర్మకు దాన మిచ్చెను. ఈ రాజులు విష్ణుకుండి నృపులకు సామంతులుగా పరిపాలనము నెరపి యుండవచ్చును. రణదుర్జయ మహారాజు విక్రమేంద్రవర్మ సామంతుడై అతని ప్రతినిధిగా పిష్టపురమునుండి పాలించి యుండవచ్చును. అందులకు తన ప్రభువునెడల కృతజ్ఞత కలవాడయి తన కుమారునికి విక్రమేంద్రుడని అతని పేరే పెట్టి యుండును. రెండవ పులకేశియు, అతని సోదరుడు కుబ్జవిష్ణువర్ధనుడును పిష్టపురమును ఈవృధివీ మహారాజును ఓడించియే కైకొని యుండవచ్చును. రెండవ పులకేశిని, అతని సోదరుడు కుబ్జవిష్ణువర్ధనునికిని మొట్టమొదట వశ

విష్ణుకుండి వంశజులు

మైనది గోదావరి వరకు గల దక్షిణ కళింగము. తరువాత వారు వేంగిని జయించిరి. కుబ్జవిష్ణువర్ధనుని కుమారుడైన మొదటి జయసింహవల్లభుని నాటికి కాని వేంగిదేశము స్థిరముగా చాకుక్యుల అధీనములోనికి రాలేదు. విష్ణుకుండి వంశజులకు ఏదవ వేంగిదేశమును పరిపాలించిన వారు కుబ్జవిష్ణువర్ధనుని సంతతి వారయిన పూర్వ చాకుక్యులు.

విష్ణుకుండి వంశజులలో ఏకాదశాశ్వ మేధములను, క్రతు సహస్రములను, ఇతర యాగములను ఎన్ని టినో ఆచరించిన మొదటి మాధవవర్మ చాల గొప్ప వాడు. ఇతడు వాకాట వంశజులతో సంబంధ బాంధవ్యములు నెరపి తన రాజ్యపదమును దృఢ మొనర్చుకొనెను. ఇతని కిని, వాకాటరాజు తనయ సును జనించిన వాడు మొదటి విక్రమేంద్రవర్మ. ఇంద్రభట్టారకుని తండ్రి మాధవవర్మ త్రివర నగర భవనములందలి యువకుల పౌదయములను ఆనందింపజేసినవాడని కాసనములందు చెప్పబడుట వలన ఇతడు ఆ నగరమును జయించినట్లు చెప్పవచ్చును. త్రివరనగరమును కొందరు చరిత్రకారులు కళచురి రాజుల రాజధాని యైన త్రిపురిగా గుర్తించిరి. వేకోక కొందరు



చిత్రము 24. మొగల్రాజపురము గుహాయము

మహాకోసలమును పరిపాలించుచుండిన పాండువంశజుడగు త్రివరదేవుని రాజధానియైన శ్రీపురమే త్రివరనగరము, త్రివర నగరమని చెప్పదురు. ఇం దేది నిజమైనను మాధవ వర్మ ఉత్తర ప్రాశ్చ్యేకములపై దండెత్తి వెళ్ళి మహాకోస లాధిపతులనో, కళచురివంశజులనో జయించి వారి యాడు నిర్ణమ పరిణయ మాడినట్లు ఊహింపవచ్చును.

ఇంద్రవర్మ పూర్వదేశాధిపతులతో పెక్కు యుద్ధములు చేసి దక్షిణ కళింగమును నిలుపుకొనెను. ఈ పూర్వదేశాధి పతులు కళింగమును పాలించుచుండిన పూర్వగాంగ వర

వరులే. వారిలోని ఇంద్రాధిరాజు మరికొందరు రాజులతో కలిసి నైర్వృతి దిశను పాలించుచుండిన ఇంద్రభట్టారకుని ఓడించినట్లు పృథివీమూలుని గోదావరి కాసనమువలన తెలియుచుండుటచేత ఈ ఇంద్రవర్మ తన రాజ్యకాలము చివర పూర్వగాంగ ఖూపతులచేత ఓడింపబడినట్లు ఊహింప వలసియున్నది. ఇంద్రాధిరాజు అనునతడు కళింగ పూర్వ గాంగ వంశజులలోని ఇంద్రవర్మలలో ఎవరో ఒకడు కావలెను.

దేవవర్మకుమారుడయిన రెండవమాధవవర్మ త్రికూట మలయాధిపతి. త్రికూట మలయ మనునది గుంటూరు జిల్లా నరసరావు పేట తాలుకా కాపూరు దగ్గరి ఇప్పటి కోటప్ప కొండ అని చరిత్రకారులు భావించుచున్నారు.

ఈ విష్ణుకుండి రాజుల రాజ్యము వృద్ధిలో నుండి నప్పుడు కుమార్తెన విశాఖపట్టణము నుండలు పడమట గుంటూరు వరకు వ్యాపించియుండెను. విష్ణుకుండి వంశజులలో కడవటి రాజును ఓడించి పల్లవ వంశజుడయిన మంహేంద్రవర్మ కృష్ణా దక్షిణ తీరప్రదేశమును వశపరచు కొనినట్లు రస్సు ట్టు చున్నది.

విష్ణుకుండి నృపులు శ్రీపర్వతస్వామి పాదానుధ్యాతులు. వీరు బహు

విధములైన క్రతువులను ఆచరించిరి. అందులో మొదటి మహేంద్రవర్మ తండ్రియు, విష్ణుకుండి రాజ్యమును పెంపొందించినవాడును అయిన మాధవవర్మ క్రతుకర్మ పరాయణుడు. ఇతడు పదునొకండళ్ళ మేధములను, సహస్ర క్రతువులను, సర్వమేధముచే కాక బహుసువర్ణ, పొండ రిక, పురుషమేధ, వాజపేయ, యూధ్య, బోదక, రాజసూయ, ప్రాధిరాజ్య, ప్రాణావశ్యాది అనేక వివిధ కతనహస్రయాగములను చేసినట్లు ఇతని ప్రతాముడయిన రెండవ విక్రమేంద్రవర్మ తెలుపుచున్నాడు. శ్రీకవి

వైదిక ప్రతుకర్మాధిరతి ఎట్టిదో ఈ క్రతుసహస్రాచరణము వలననే తెలియగలదు. విష్ణుకుండిరాజులు సంస్కృతభాషను ఆదరించిరి; వైదిక సంస్కృతికి పట్టుగొమ్మలై నిలిచి వేద విద్యలను పోషించిరి. వీరిలో ఇంద్రభట్టారకవర్మ యథా విధిగా 'ఘటిక'ను స్థాపించి పుణ్యము నార్జించినవాడు. ఘటిక అనగా విద్యాస్థానము. ఘటిక ఎట్లు స్థాపించవలెనో ఉదంకుడు సామవేదములో తెలిపియున్నట్లు ఒక శాసనమువలన తెలియుచున్నది. నెలుగుదేశములో ఘటికాస్థానములు ఉండినట్లు మొట్టమొదటిమారు తెలియవచ్చుట

విష్ణుకుండి వంశజుల కాలములోనే. వీ రందరును తైవులు. అందు ముఖ్యముగా ఇంద్రభట్టారకవర్మయు, ఇతని తనయుడు రెండవ విక్రమేంద్రవర్మయు పరమమాహేశ్వరులు. వీరిలో రెండవ విక్రమేంద్రవర్మ భగవంతుడును, శ్ర్యంబకుడును అయిన సోమగిరిశ్వరనాథునికి నతవాటి విషయములో 'రేగొల్ల గ్రామమును దానము చేసెను. నెలుగు దేశపు శాసనములలో గోవాలయమునకు దానవచ్చు మొట్టమొదటి సూచన ఇదియే.

'జనాశ్రయాచ్యందో విధితి' అని ఒక చాల పురాతన సంస్కృతచ్యందో గ్రంథము కలదు. మొదటి విక్రమేంద్రవర్మ పౌత్రుడును, విక్రమాశ్రయ దిరుదాంచుకడయిన గోవిందవర్మ. పుత్రుడును అగుమాధవవర్మకు జనాశ్రయ దిరుదము కలదు. దక్షిణ హిందూదేశములో క్రీస్తుశకము ఏడవ శతాబ్దమునకు పూర్వము పరిపాలించిన రాజులలో విష్ణుకుండి మాధవవర్మకు తక్క మరియొకరికి ఈ దిరుదము ఉండినట్లు ఇంతవరకు తెలియరాలేదు. అందువలన జనాశ్రయడయిన ఈ మాధవవర్మ ఆశ్రయముననే ఈ గ్రంథము రచించబడి ఉండునని చరిత్రకారులు విశ్వసించుచున్నారు. ఈ గ్రంథము చివర దీనికి శాష్యము రచించి



చిత్రము 25. అర్ధశారీశ్వరమూర్తి, మొగల్రాజపురము

వేర్చిన గణస్వామియే ఈ కృతికి కర్త కావచ్చునని యూహ. ఈతడే తన కాశ్రయ మిచ్చిన జనాశ్రయని పేర ఈ గ్రంథమునకు 'జనాశ్రయాచ్యందో విధితి' అని పేరు పెట్టి యుండునని చరిత్రకారుల తలంపు. ఈ చందో గ్రంథమున ఆరు ప్రకరణములు ఉన్నవి. మొదటిది పరిశాసా వివరణమును తెలుపును. రెండవ ప్రకరణము విషమవృత్తములను గురించియు, మూడవది అర్ధనమ వృత్తములను గురించియు, నాలుగవది సమవృత్తములను గురించియు, అయిదవది వైశాలీయములతో కూడ

జాతులను గురించియు, ఆరవది చందః ప్రస్తారమును గురించియు తెలుపును. వైశాలీయములలో ద్రువ, గీతిక, గలితము, నర్కుటము, శీర్షకము, ద్విపది, రాసకము అనుగీతికలు కూడ కలవు.

విష్ణుకుండి వంశజులు కేవలము సాహిత్య పోషకులే కాక కళాపోషకులు కూడను. వీరు హిందూ గుహాలయములను నిర్మించి గుహాలయవాస్తుపునకు ప్రోత్సాహము ఇచ్చిరి. రెజవాడదగ్గరి మొగల్రాజపురములోని గుహాలయములను, ఉండవల్లి గుహాలయమును వీరు నిర్మించినట్లు కళాశిల్పాలు నిర్ణయించి యున్నారు. వీరి గుహాలయస్థంభములమీద పంజా యెత్తిపెట్టిన సింహ

చిత్రము ఉండుటచేత వీరు సింహలాంఛనులని పరిశోధక పండితుల అభిప్రాయము. మొగల్రాజపురము కొండలలోని ఒక గుహాయందలి గర్భగుడిలో ఉత్తరపు గోడమీద మలచిన ఒక శిథిల విగ్రహము కలదు. అది దుర్గవిగ్రహమని కొంద రనిరి. అది అట్లు కనబడదు. దానికి కుడివైపున రెండు చేతులును, ఎడమ వైపున ఒక చేయియు కలవు. పద్మపీఠముపై వంచిన కుడిచాలిని, తోడవై కుడిచేతిని ఆని, రెండవ కుడిచేతితో సర్వావృతదండాంచిత వరకువును వట్టుకొని, ఏదియో

విష్ణుకుండి వంశజులు

గుండ్రని వస్తువును పట్టి ఎడమచేతిని నడుముపై ఆని ఎడమకాలిని నిటారుగా ఉంచి నిలిచియున్నట్లు చెక్కిన విగ్రహమిది. దానివెనుక సింహవ్రతము ఉన్నది. పరిశీలించి, అది అర్ధవారీశ్వరమూర్తి అని తోచుచున్నది. ఈ యానా సరియైన దగుచో దక్షిణ హిందూ దేశమున కాన వచ్చిన మొదటి అర్ధవారీశ్వరమూర్తి ఇదియే.

గుప్తవాకాటక నృపతులతోడి సంబంధము మూలముగానే విష్ణుకుండి వంశజులు వ్రేకి వచ్చిరి. వీరు ఆంధ్రదేశీయులే అనియు, గుంటూరు మండలములోని పినుకొండ ప్రాంతము వీరి నివాసభూమి అనియు, విష్ణుకుండిపదమును అనుసరించియే పినుకొండకు ఆ పేరు వచ్చిన దనియు కొందరు చెప్పుదురు. కాని మరికొందరు వీరు అన్యదేశీయులనియు, కాలంకాయనుల పరిపాలన కాలము చివర తెలుగుదేశమునకు వచ్చి అచట రాజ్యమును స్థాపించి రనియు చెప్పుదురు.

ఇది సత్యమై ఉండు ననుటకు తెలుగుదేశములో వాడుకలో ఉన్న గాథలే సమాధము, విశాఖపట్టణము జిల్లాలోని విజయనగర రాజ్యాధిపతులైన పూసపాటివారును, రాచవారిలో చాలమందియు తమ మూలపురుషుడు మాధవవర్మ అని చెప్పుకొందురు. క్రీస్తుశకము 1540 నాటి దనబడు శ్రీకృష్ణ విజయము అను తెలుగు కావ్యములో శాలివాహన శకము 514 కు సరియైన క్రీ. శ. 502 లో మాధవవర్మ నాయకత్వమున వసిష్ఠ, ధనంజయ, కౌండిన్య, కాళిందీ గోత్రముల రాచవారు తెలంగాణాకు వలస వచ్చినట్లు చెప్పబడి యున్నది. ఉత్తర పర్వారులలోని రాచ వారందరు మాధవవర్మ వంశ్యుడయిన విజయనగరము మహారాజునే తమ నాయకునిగ పరిగణింతురు. వలస వచ్చిన రాజపుత్రులు కృష్ణానదీ తీరమున బెజవాడలో స్థిరనివాసము కుదుర్చుకొని కాలక్రమమున రాజ్యమును స్థాపించిరి. శకవర్షము 514 సరియైనదే యని అంతకు పేయి సంవత్సరముల తరువాత రచింపబడిన కావ్యమును అనుసరించి చెప్పలేము. కాని, డాక్టరు డి. సి. సర్కారుగారి కాలనిర్ణయమును అనుసరించి అది యించుమించుగా విష్ణుకుండి మొదటి మాధవవర్మ కాలమునకు (క్రీ. శ. 585 - క్రీ. శ. 586) సరిపోవుచున్నది.

బెజవాడ మల్లేశ్వరస్వామి ఆలయములోని క్రీస్తుశకము పండ్రెండవ శతాబ్దమునాటి ఒక శాసనమున మాధవ వర్మను గురించిన ఈ గాథ కలదు. కలియుగములో కృష్ణా విభూషణమైన విజయవాడ పురమున శతాబ్దము 514 లో విభాగ్యుడుడైన మాధవవర్మ అనురాజు డడు ఉండును అతని పుత్రునిచేత చింతకాయలు ముచ్చుకొని చేపవఱు

గడపుకొను త్రి ('తిండ్రిటి తీవని') శిశువు హతుడు కాగా ధర్మ సంరక్షణార్థము ఆ రాజు స్వపుత్రుని వధించెను. అప్పుడు మల్లేశ్వరస్వామి ప్రీతుడై స్వర్ణవృష్టిని కురియించి తిండ్రిటి తీవని శిశువును, రాజకుమారుని పునర్జీవింపజేసెను. శాసనములో చెప్పబడిన సంవత్సరమును సరిగా శకము 514 ('శ్రీమచ్చాకాల్దేశశిసాయకనమ్మితే'). ఈ విషయమే తెలుగు దేశములో శతాబ్దములతరబడి వరంపరగా వచ్చుచుండిన చాటు పద్యములో సరిగా ఈ శకవర్షము తోనే తెలుపబడినది. దీనిని అనుసరించి చూడగా శకవర్షము 514 లో మాధవవర్మ అనురాజు విజయవాడలో పరిపాలనము నెరవేసెట్లును, ప్రాయికముగ అతడు కొందరు రాచవారితో తెలుగు దేశమునకు వచ్చియుండవచ్చు ననియు, ఈ మాధవవర్మ పకాదకాశ్వమేధావభృథ స్నానములను చేసిన విష్ణుకుండి మాధవవర్మ కావచ్చు ననియు తోచుచున్నది. పూర్వోక్త కథ తెలుగు వాఙ్మయమునకూడ ఉన్నది. శ్రీవాళ మహాకవి మరదియైన దగ్గవల్లి దుగ్గయ్య తన నాచికేతోపాఖ్యానమున

చతురంగబలములు జయవాడ దుగ్గాంబ
వరమునం బడసి దుర్వార లీల
జగతీస్థలం బెల్ల సాధించి జయశాస
నములు దిగ్గంతి దంతముల సలిపి
పేదబాలునకుగాఁ బ్రియనుకు మోహంబు
పట్టక బెజవాడఁ బాడి నిలిపి
కలయంగఁ బురమునఁ గాంచన వర్షంబుఁ
గురియించి దేవకాకోటి పొగడ
వసుధ నెగడిన మాధవవర్మ
యని యతనిని కీర్తించియున్నాడు.

మాధవవర్మ ఎనిమిదివేల యేనుగులకును, పదికోట్ల గుర్రములకును, అనంతమగు కాల్యంమునకును అధిపతి అని అనుమకొండలోని పదునొకండవ శతాబ్దమునాటి యొక శాసనము తెలుపుచున్నది. కాకతీయులు శాము మాధవ వర్మ వంశ్యులమని చెప్పుకొన్నారు. ఇన్నివిధముల పరికీర్తితుడయిన మాధవవర్మ విష్ణుకుండి మాధవవర్మయే యగునేమో.

విష్ణుకుండిరాజులకు అమరపురము, పురనిసంగమము, డెందులూరులు రాజధానులుగా ఉండెను. అమరపుర మన్నది కృష్ణానదీ తీరమండలి ఇప్పటి అమరావతియే కావచ్చును. డెందులూరు పేదవేగికి సమీపమున ఉన్న ఇప్పటి డెందులూరు, పురనిసంగమము ఎచ్చటిదో తెలియదు. వీరికి బెజవాడకుండ కొంతకాలము రాజధానిగా ఉండెనని పై గాథవలన ఊహింపవచ్చును. మ. సో శ

పల్లవులు

పల్లవులు ఆద్యము నుండియు, భారతీయులా, లేక వరదేశముల నుండి హిందూదేశమునకు వలస వచ్చి అచ్చటనే స్థిరనివాసములు ఏర్పరచుకొని నెలకొన్న విజాతీయులా అను విషయము చరిత్రకారుల వాదప్రతివాదములకు కారణమైనది. కొందరు వీరు పారశీకమునుండి హిందూస్తానమునకు వలస వచ్చిన విజాతీయులు అనిరి. పురాణములలో శక యవనులతో కూడ పహ్లావులపేరుతోడింప బడుటయే దీని ముఖ్యకారణము. పురాణోక్త పహ్లావులే చరిత్రయందు కానవచ్చు పల్లవులని వీరి సిద్ధాంతము. పల్లవులు ఆద్యమునుండియు హిందూదేశమున నివసించుచుండిన భారతీయులే కాని అన్యదేశములనుండి వలస వచ్చిన విజాతీయులు కారు. పురాణములలో పహ్లావులకును, పల్లవులకును నామ సాదృశ్యము ఒకటి తప్ప మరి ఎట్టి సంబంధమును లేదు. పహ్లావులు శక, యవనాదుల వలె విదేశీయులే. కాని, పల్లవులు విదేశీయులు అనుటకు ఎట్టి సాక్ష్యమునులేదు. పురాణములు మొదలయిన చరిత్ర సాధనలనుబట్టి చూడగా పల్లవులు భారతీయు లనుట సమంజసముగ ఉన్నదని మరికొందరు అందురు.

పల్లవుల ఉత్పత్తి ఎట్టిదైనను వారు ఆంధ్రులతో కూడ దక్షిణాపథమునకు వచ్చినవారే కాని వెక్కుమంది తలచునట్లు దాక్షిణాత్య ద్రావిడదేశ వాస్తవ్యులు కారు. ఈ సందర్భమున జ్ఞప్తి ఉంచుకోదగిన విషయములు నాలుగు కలవు: (1) పురాణములలో పల్లవులు ఆంధ్రులతో తోడింపబడుట; (2) వారి చరిత్ర యొక్క ప్రథమదశలో వారు ఆంధ్రదేశమునందు రాజ్యము చేయుచుండుట; (3) వారి వంశమునకు చెందిన నాలుగు కోవలవారును ఆంధ్రదేశమునందే ఉత్పత్తి యగుట; (4) ప్రాచీన తమిళ గ్రంథములు వారిని అరవలకంచె ఖిన్నులైన విజాతీయులు అని పరిగణించుట. ఈ కారణముల వలన పల్లవులు ద్రావిడ దేశమున రాజ్యమును సంపాదించి కాలక్రమమున అరవవారిలో కలిసి పోయిన ఆంధ్రదేశజాలని ఎంచదగి యున్నది.

పల్లవులు ఆంధ్రదేశమున గాని, ద్రావిడ భూమియందు గాని రాజ్యమును జయించి సంపాదించినవారు కారు. వారి వంశమునకు మూలపురుషుడైన వీరకూర్మవర్మ ఒకానొక నాగరాజు కుమార్తెను ఉద్యాహము చేసికొని ఆమె పాణి గ్రహణముతోకూడ రాజ్యలక్ష్మిని పొందెనని కాననము లందు ఖిచ్చబడినది. ఈ నాగరాజు శాతవాహన చక్రవర్తులలో కడపటివాడైన నాల్గవ పులోమావి యొక్క సేనాధి

పతియైన స్కందనాగుడే అని చరిత్రకారులు గుర్తించినారు. శాతవాహన సామ్రాజ్యము దక్షిణమున ద్రావిడ దేశము లోని కొల్లడము వరకును వ్యాపించియుండెను. నాల్గవ పులోమావి కాలమున అతని పక్షమున దక్షిణాంధ్రదేశమును, దాని పొరుగుననుండు ద్రావిడదేశమును అతని సేనాపతీయగు స్కందనాగుడు పాలించుచుండెను. ఈ రాజ్యమునకు ముఖ్యనగరము కాంచీపురము, శాతవాహన సామ్రాజ్యము ఉత్పన్నమై పోయిన పిదప స్కందనాగుడు స్వతంత్రుడాయె ననియు, అతని యనంతరము అతని పుత్రికా భర్తయైన పల్లవ వీరకూర్మవర్మ అతని రాజ్యము నకు అధిపతి అయ్యె ననియు చరిత్రకారులు అభిప్రాయ పడుచున్నారు.

స్కందనాగుని కడనుండి పల్లవ వీరకూర్మవర్మకు సంక్రమించిన రాజ్యము బహువిస్తారమైనది. తూర్పు పశ్చిమ సముద్రముల మధ్య మహారాష్ట్రమునుండి ద్రావిడదేశ మందలి కొల్లడము వరకు ఉత్తర దక్షిణములుగ వ్యాపించి యుండిన రాష్ట్ర మంతయు అతని ఏలుబడి క్రిందికి వచ్చెను; కాని ఇంత విస్తారమైన రాజ్యము కడపటి వరకును పల్లవుల పరిపాలన క్రింద ఉండలేదు. వారి ఏలుబడిలోని దేశమునందు కాలక్రమమున నూతన రాజవంశములు తలయెత్తి వారి అధికారమును ఢిక్కరించి స్వతంత్ర రాజ్యములను ఏర్పరచు కొనెను. ఈ కారణము వలన వారి సామ్రాజ్య విస్తృతి క్రమక్రమముగ తగ్గుచు వచ్చినది. మొదట కర్ణాటకమును, తరువాత దక్షిణాంధ్రమును వేరు పడినవి. నరమదళయందు ద్రావిడ దేశము ఒక్కటియే వారి అధికారమునకు లోబడి యుండినది. రాజధానియగు కాంచీనగరము ద్రావిడ దేశమున ఉండుటవల్లను, కర్ణాటాంధ్రములతో సంబంధము క్రమక్రమముగ సన్నగిల్లుట వల్లను, ద్రావిడుల సంపర్కము రాసు రాసు అతిశయించుట వల్లను పల్లవులు తుట్టుతుడకు ద్రావిడులలో కలిసిపోయిరి.

వర్ణమునందు పల్లవులు బ్రాహ్మణులు. వీరు కురుపాండవుల గురువయిన ద్రోణాచార్యుని కుమారుడగు అశ్వత్థామకు నాగకన్యకకు ఉద్భవించిన పల్లవుని సంతతి వారని వారి కాననములందు కలదు. దీనికి అనుగుణముగ అర్యాచీన పల్లవరాజులు తాము బ్రహ్మక్షత్రియులమని చెప్పుకొని యున్నారు. బ్రహ్మక్షత్రియులు అనగా క్షత్రియధర్మమును అవలంబించిన బ్రాహ్మణులని యర్థము. క్రీ. శ. 5 వ శతాబ్దమప్పటికే వీరలు క్షత్రియులుగ పరిగణింప బడుచు వచ్చినట్లు అప్పటి కదంబకాననముల వలన తెలియవచ్చుచున్నది. పల్లవరాజులు ద్రోణాశ్వత్థామల వలె భారద్యాజు గోత్రులు; వైదికధర్మ నిరతులు. వీరిలో

పల్లవులు

తెక్కొండ్రు అగ్నిష్టోమాశ్యమేధాదిక్రతు నిష్పన్నులు ; కొందరు కాము కలియుగ దోహదవన్న ధర్మోద్ధరణులమని చెప్పకొనిరి, అనగా అప్పుడు దేశమున ప్రబలి యుండిన బౌద్ధ, తైన మతములను ప్రతిఘటించి సనాతన వైదిక ధర్మమును వీరు సంరక్షించినట్లు ఊహింపవలసి యున్నది.

పరిపాలనము నెరపిన రాజవంశము ఒక్కటియే ; ఐనను చరిత్రకారులచే అది నాలుగు వర్ణములుగ విభజింప బడినది : ఎట్లన, (1) ప్రాకృత శాసనముల పల్లవులు ; (2) సంస్కృత శాసనముల పల్లవులు, (3) మహావల్లవులు, (4) కడవటి పల్లవులు. ఈ నాలుగు వర్ణముల రాజులకును పరిస్పర సంబంధము కలదు. కాని, మొదటి రెండువర్ణములకునుగల సంబంధము ఇట్టిదని నిశ్చయించుటకు వీలుపడకున్నది. కడవటి రెండు వర్ణములు ఒక్కమూల పురుషుని సంతతియే ఐనను, వారి బంధుత్వము సుదూరమైనది. కావున వారిని ఒక్కవర్ణము క్రింద చేర్చుటకన్నను ప్రత్యేకముగ వర్ణించుటయే యుక్తము.

ఆరంభము నుండియు కడవటి వరకును అవిచ్ఛిన్నముగ పల్లవరాజవంశమును వర్ణించుటకు వీలుకాదు. అర్వాచీన పల్లవ శాసనములలో కొన్నిటియందు రాజుల వట్టిక లుండినను అందు ఆ రాజుల అన్వేష్య సంబంధ బాంధవ్యములు వివరింపబడక పోవుటవలన వాని మూలమున వంశానుక్రమణికను తెలిసికొనుటకు సాధ్యపడదు. అట్టి సంబంధ బాంధవ్యములను తెలుపు శాసనములు ఒక కొన్ని ఉన్నను వానిలో ఏదియు నాలుగు తరములకంటె అధికముగ పేర్కొనదు. ప్రతిదానశాసనము నందును దాత యొక్కయు, అతని పితృపితామహుల యొక్కయు పేర్లుమాత్రము పేర్కొనబడియుండును. కాని తత్కూర్పుల ప్రస్తావము ఏమియు ఉండదు. మరియు దాతపేరు మనుమనికి పెట్టు ఆచారమువలన ఒక శాసనములో శాసనచ్చు పేరులే - కనీసము రెండుతరములవి అయినను - మరికొన్నిటి యందును శాసనచ్చుటవల్లను, వాని కాలమును నిర్ణయించుటకు తగిన శకము ఎడ్డియు ఉచాహారంబబడక పోవుటవల్లను వాని పౌర్యావర్ణములను నిర్ణయించుటయు, తమ్మాలమున సరియైన వంశ, కాలానుక్రమణికలను ఏర్పరచుటయు సులభ సాధ్యములు కావు. అయినను, లిపి పరిచామమును ఆధారపరచుకొని లిపి శాస్త్రవికారదులు పైని పేర్కొనిన శాసనములకాలమును స్థూలముగ ఉజ్జాయిించి యున్నారు. వారి సిద్ధాంతములను పునాదులుగ చేసికొని చరిత్రకారులు పల్లవరాజు వంశావళిని, అందలి రాజుల కాలక్రమమును నిర్ణయించుటకు తలపెట్టిరి. కాని వీరిలో అభిప్రాయభేదములు కలవు. తత్కారణముచే వీరు దిద్ది తీర్చిన వంశావళులు

ఒక్క తెరగున ఉండక వేర్వేరు మార్గముల వడచినవి. ఇట్లు తీర్చిన వంశావళులలోపెల్ల సుప్రసిద్ధ చరిత్రకారుడగు జి. జే. దూరేవండితునిచే విరచింప బడినది కడు సమంజసముగ కన్పట్టుచున్నది. దానిని అనుసరించియే పల్లవ చరిత్రము ఇచ్చట వర్ణితమైనది.

ప్రాకృత, సంస్కృత శాసనముల పల్లవులు

వీరకూర్పవర్మ (క్రీ. శ. 285—క్రీ. శ. 310) : ఇతడు పల్లవ రాజులలో మొదటివాడు. ఇతని శాసనములు ఏవియు కానరావు. క్రీ. శ. 9 వ శతాబ్దము మధ్యమున రాజ్యము చేసిన మూడవ నందివర్మ వేలూరుపాళెము శాస్త్రశాసనమునందే ఇతని ప్రస్తావము కలదు. ఇతడు నాగరాజు పుత్రికను పెండ్లాడి తమ్మాలమున రాజ్యమును పొందిన విషయము ఇంతకుముందే వివరింపబడినది. ఇతనికి న్కంద శిష్యుడు అను కుమారుడు ఉండెను. ఈ న్కంద శిష్యుడును, హిరహదగల్లి ప్రాకృత దానశాసన దాత శివన్కందవర్మయును, మయిదవోలు ప్రాకృత దానశాసన దాత విజయన్కంద వర్మయును ఒక్కడే అని శాసన పరిశోధకులును, చరిత్రకారులును ఏకగ్రీవముగ నిశ్చయించినారు. అగునేని, హిరహదగల్లి శాసనములో శివన్కందవర్మకు తండ్రి అని పేర్కొనబడిన బప్ప మహారాజే వీరకూర్ప వర్మ అని ఎంచవలసియున్నది.

వీరకూర్పవర్మ పాలించిన రాజ్యము బహు విస్తారమైనది. దక్షిణాంధ్ర, ద్రావిడ, కొంగు, కర్ణాట, కుంతల దేశములు అందు ఇమిడియుండినవి. ఇంతటితో తృప్తిచెందక మార్పున కృష్ణానదీతీర దేశమును విజయపురము రాజధానిగ ప్రభుత్వము చేయుచుండిన ఇత్యాకు వంశజుల రాజ్యమును జయించి స్వాధీనము చేసికొనెను. రాజ్యపాలనమునందు ఇతనికి ఇతని కుమారుడైన యువమహారాజు విజయన్కందవర్మ సహాయుడయి యుండెను. ధాన్యకటకము ముఖ్యస్థానముగ గల అంధ్రావనము ఇతని వీలుబడి క్రింద ఉండెను.

విజయన్కందవర్మ (క్రీ. శ. 310—క్రీ. శ. 385) : తండ్రి అనంతరము విజయన్కందవర్మ అను శివన్కందవర్మ రాజ్యాధిపత్యము వహించెను. ఇతడు అగ్నిష్టోమ వాజు పేయాశ్యమేధయాజి ; ధర్మ మహారాజాధిరాజు. ఇందు వలన శివన్కందవర్మ వైదిక ధర్మ నిరతుడని తెలియుచున్నది. ధర్మ మహారాజాధిరాజు అను బిరుదు వహించిన వారిలో ఇతడే ప్రథముడు ; కావున వైదిక ధర్మమును ఉద్ధరించుటకు ఇతడు కంకణము కట్టుకొనె ననియు, దానిని ప్రకటించుటకొరకే పై బిరుదును ధరించె ననియు తోచుచున్నది. దిగ్విజేతలును; సామ్రాజ్య పట్టభద్రులును

చేయదగిన అశ్వమేధయాగము నోనర్చుటవలన అతడు మహాకూడుడై వెక్కు రాజ్యములను గెల్చెనని అనుకొనవలసి యున్నది; కాని, అతడు జయించిన రాజ్యములు ఎవ్వియో, రాజులు ఎవ్వరో తెలియదు; కాని, ఒకానొక కాసనమున ఇతడు సత్యసేనుడను వానికడనుండి ద్వితీయ ఘటికను గైకొనెనని చెప్పియున్నది. ఘటిక యనగా విద్యా సంస్థ. ఈ సత్యసేనుడు ఎవ్వడో, వానికడనుండి శివస్కంద వర్మ ద్వితీయ ఘటికను ఏల కైకొనవలసివచ్చెనో తెలియదు.

విష్ణుగోపుడు (క్రీ. శ. 885—క్రీ. శ. ?): శివస్కంద వర్మ అనంతరము రాజ్యాధిపత్యము వహించినది ఎవ్వరైనదియు నిశ్చయించి చెప్పటకు వలను పడదు. అతనికి బుద్ధవర్మ అను కుమారుడు ఒక డుండెను. ఈ బుద్ధవర్మ తండ్రికాలమున యువరాజై ధాన్యకటకప్రాంత దేశమును పాలించుచుండెను: కాని, అతడు సింహాసనము నధిష్ఠించి నట్లు అగపడదు. ఏలన, క్రీ. శ. 845-850 మధ్య గుప్త చక్రవర్తియైన సముద్రగుప్తుడు దక్షిణాపథముపై దండెత్తి వచ్చినప్పుడు కాంచీపురమున విష్ణుగోపుడను రాజు రాజ్యము చేయుచుండినట్లు అలహాబాదు శిలాస్తంభకాసనమున చెప్పియున్నది. కాని, విష్ణుగోపునకును తర్హూర్వము రాజ్యాధిపత్యము వహించి యుండిన శివస్కంద వర్మకును గల సంబంధము ఎట్టిదో నిశ్చయించి చెప్పటకు పీలుపడదు. సముద్రగుప్తుని దండయాత్ర ఒక్కటి తక్క ఇతని కాలమున నడచిన చరిత్రాంశములు ఏవియు తెలియవు. విష్ణుగోపుడు దాక్షిణాత్య ప్రభువుల నెల్ల ఏకము చేసి సముద్రగుప్తుని కృష్ణానదిని దాటి రానీక అడ్డగించి యుద్ధమున పరాభూతుని కావించి వెనుకకు మరల్చెనని కొందరు చరిత్రకారులు చెప్పుదురు; కాని, వారి యభిప్రాయ మంగీకరింపదగినది కాదు. అలహాబాదు కాసనమును బట్టి చూడ సముద్రగుప్తుడు కృష్ణానదిని దాటినట్లే ఉన్నది. కంచి రాజగు విష్ణుగోపుని మాత్రమే కాక సముద్రగుప్తుడు పాలకరాజగు ఉగ్రసేనుని గూడ జయించినట్లు ఉన్నది. పాలక యనునది పల్లవ కాసనములలో పేర్కొనబడియుండు పలక్కడయే. ఇది కృష్ణానదికి దక్షిణమున ఉండిన పల్లవ ముఖ్యపట్టణములలో ఒకటి. ఇది ఇప్పటి పులికాటని కొందరు పరిశోధకులు చెప్పుదురు. కావచ్చును. పాలక ఉగ్రసేనుని, కంచి విష్ణుగోపుని విడివిడిగా చెప్పటచే సముద్రగుప్తుడు వారితో వేర్వేరుగ యుద్ధముచేసి యుండునని తోచుచున్నది. పాలకరాజును అతని రాజధానికడనే సముద్రగుప్తుడు ఓడించి ఉండును.

సముద్రగుప్తుని దండయాత్రవలన పల్లవ రాజ్యమున గొప్ప సంక్షోభము కలిగినది. పల్లవరాజుల బలమును,

పేరు ప్రతిష్ఠలును కొంతవరకు దిండువడెను. శత్రువులు వలుచోటుల తల చూపిరి. పల్లవ ప్రభుత్వమే లయమై పోవునట్లు కానవచ్చెను. ఈ శత్రువులలో నెల్ల ప్రముఖుడు కదంబరాజ్య స్థాపకుడైన మయూరశర్మ. ఈ మయూరశర్మ పూర్వికులు తరతరములుగ కదంబ వృక్షమును పూజించుచు వచ్చుటచేత ఇతడును, ఇతని సంతతివారలును కదంబవంశజులని వాసికెక్కిరి. మయూరశర్మ పుట్టుకచేత బ్రాహ్మణుడు. ఇతడు ప్రవచనమును సర్వమును చదువగోరి తన యుపాధ్యాయుడగు వీరశర్మతో కూడ పల్లవేంద్రుని పురియైన కాంచీనగరమును చేరి అచ్చటి ఘటికలో 'తర్కుకుడై ప్రవేశించెను'. పల్ల వాశ్వసంస్థయందు కలిగిన తీవ్రకలహముచే కుపితుడై విద్యాభ్యాసమును వినర్జించి కత్తిని దూసి పల్లవేంద్రుని అంతపాలకులను నిర్జించి, శ్రీవర్మత ద్వారమువరకును వ్యాపించి ఉండిన అరణ్య ప్రదేశమును స్వాధీనపరచుకొనుటయే కాక బృహద్యాణులు మొదలయిన పల్లవ సామంతులను అదిమి కప్పము గొనుటకు ఆరంభించెను. పల్లవరాజు కుపితుడై అతనిపై దండెత్తెను కాని, వెక్కురణరంగములలో పరాజయమును పొందెను. అతడు మయూరశర్మతో పోరి గెల్చుట సాధ్యము కాదని ఎంచి వక్రీమ సముద్రతీరము నుండి ప్రేహారము వరకు కల రాజ్యమును అతని కిచ్చి పట్టబద్ధుని కావించి, సంధి చేసికొనెను. అప్పటినుండియు కుంతలదేశము పల్లవులకింద సామంత రాజ్యముగ ఏర్పడెను. తరువాత, మయూరశర్మ సంతతివారు తమ సామంత పదవిలో తృప్తి చెంది ఉండక స్వతంత్రు లగుటకు అడుగడుగునకు ప్రయత్నము చేయుచుండిరి.

త్రిలోచనపల్లవుడు; (క్రీ.శ. 850 - క్రీ.శ. ?) కొంచెము ఇంచుమించుగ ఈ సమయముననే దక్షిణముననుండి చోళులు దండెత్తివచ్చి పల్లవ రాజును ఓడించి అతని రాజధానియైన కాంచీపురమును ఆక్రమించుకొనిరి. ఈ దండయాత్ర ప్రస్తావము పల్లవుల కాసనములలో ఎచ్చటను కానరాదు; కాని, ప్రాచీన తమిళ వాఙ్మయమునందు చోళరాజైన కరికాల నృపతి తొండమండలముపై ఎత్తివచ్చి, అచ్చట రాజ్యము చేయుచుండిన ముక్కంటి కాడువెట్టి అను రాజును జయించి కంచిని ఆక్రమించుకొనెనని తెల్పు వితిహ్యము ఒక్కటి కలదు. ఈ ముక్కంటి కాడువెట్టి వృత్తాంతము క్రీ. శ. 10 - 11 శతాబ్దములనాటి తెలుగు చోళుల కాసనములందును, తిక్కనకృత నిర్వచనోత్తర రామాయణమునందును వర్ణించబడి యున్నది. ముక్కంటి కాడువెట్టికి ముక్కంటి పల్లవు డనియు, త్రిలోచనపల్లవు డనియు నామాంతరము లున్నట్లు కాసనములవల్ల తెలియు

పల్లవులు

చున్నది. కాడుచెట్టి అనునది అరవమాట. అడవులను నరికించి దేశమును వావయోగ్యము కావించి వ్యవసాయమును అభివృద్ధి నొందించుట వలన ఇతని కది విరుదనామ మయినది. ఇతని సంతతివారందరు ఈ విరుదనామమును వహించుటవలన కాలక్రమమున పల్లవ కులమునకు ఇది ప్రతియై రూఢికెక్కినది. త్రిలోచన పల్లవుడు అనునది ముక్కంటి కాడుచెట్టికి సంస్కృతీకరణము.

త్రిలోచన పల్లవుని వృత్తాంతము అర్వాచీన శాసనము లందే కానవచ్చుటవల్లను, త్రిలోచనునికి మూడు కన్నులుండెనని గాథ ఒకటి ఆవిర్భవించుటవల్లను అతడు చరిత్రాత్మక పురుషుడు కాదనియు, కల్పిత వ్యక్తి యనియు కొందరు చరిత్రకారులు వాదించుదురు. అర్వాచీన శాసనములలో కానవచ్చినంత మాత్రమున అతని వృత్తాంతమును అసత్యమని త్రోసివేయుట సరికాదు. అతనికి మూడు కన్నులుండెనను కథ అసత్యమైనను అతడు మిథ్యాపురుషుడను వాదము అంగీకరింప దగినది కాదు. అట్టి పేరు అప్పటి వారికి మరికొందరికి ఉండినట్లు శాసనములు తెల్పుచున్నవి. వారందరును చరిత్రాత్మక పురుషులైనచో ఇతడు ఏల కారాదు? కరికాలుని గూర్చిన అత్యద్భుత గాథలు ఎన్నో కలవు. తక్కారణమున అతడు మిథ్యాపురుషుడు కాడేని త్రిలోచన పల్లవుడు మాత్రము ఏల కావలయును? కాబట్టి ముక్కంటి కాడుచెట్టి వృత్తాంతము సత్యాత్మకమని ఒప్పుకొనుట యుక్తము.

పల్లవ వంశావళిలో త్రిలోచన పల్లవుని స్థాన మెద్దియో నిర్ధారణచేసి చెప్పటకు వీలులేదు. అనంతపురము, బళ్లారి, కోలారు మండలములలో ప్రాచీన కాలమున రాజ్యము చేసిన నొలంబి పల్లవ వంశజులు తాము త్రిలోచన పల్లవుని సంతతివారమని చెప్పుకొనియున్నారు. త్రిలోచన పల్లవునికి ఆంధ్రదేశ చరిత్రతో గాఢమైన సంబంధము కలదు. శ్రీశైల పర్వతమునకు ఆగ్నేయమున బలిసి యుండిన అడవిని కొట్టించి దేశమును ఆతాడు కావించెను. ఆర్య సంస్కృతిని ఆంధ్రదేశమున వ్యాప్తి వందించుటకు అతడు ఘనప్రయత్నములను ఒనర్చెను. అరణ్యమును ఛేదించి ఆతాడు కావించిన శ్రీశైలమునకు తూర్పు దిశను అతడు బ్రాహ్మణాగ్రహారములను వెలకొల్పెను. ఒక్కొక్క అగ్రహారమును వైదిక విద్యకు నిలయ మగుటవలన ఇతని కాలమున ఆర్యసంస్కృతి ఎట్లు అభివృద్ధినందెనో ఊహింప వచ్చును. ఇందువల్లనే త్రిసయన పల్లవుని కీర్తి ఆంధ్ర దేశమున స్థిరముగా నిలిచి పోయినది.

త్రిలోచనుని రాజ్యకాలమున వచ్చిన చోళ దండయాత్ర కడు ముఖ్యమైనది; దానికి ఫలితముగ తెలుగు దేశమున

చోళరాజ్యము ఏర్పడినది. కరికాలుని సంతతివారు కడవ మండలమునందలి రేనాడులో ఒక చిన్న రాజ్యమును ఏర్పరచుకొని అచ్చటనే స్థిరముగ నిలిచిపోయిరి. తరువాతి కాలమున వీరి సంతతివారు తామరతంపరగ అభివృద్ధిచెంది ఆంధ్రదేశమున మూలమూలలకును ప్రాకి చిన్న చిన్న రాజ్యములను నిర్మించుకొనిరి. వీరు జాతిచే అరవలైనను తెలుగు చోడులనియే రూఢి కెక్కిరి. క్రీ. శ. 7 వ శతాబ్దమునాటికి వీరు తమ స్వభాషయైన తమిళమును విస్తరించి తెలుగునే మాతృభాషగా స్వీకరించినట్లు ఉన్నది.

మొదటి కుమార విష్ణువు: (క్రీ. శ. 880 - క్రీ. శ. 885): ఇతడు త్రిలోచన పల్లవుని యనంతరము రాజ్యమునకు వచ్చెను; ఇతడు యుద్ధరంగమున జిష్టునివంటివాడనియు, కాంచీ నగరమును శత్రుల రడనుండి మరల గ్రహించె ననియు తెలియవచ్చుచున్నది.

బుద్ధవర్మ (క్రీ. శ. 885—క్రీ. శ. 410): కుమారవిష్ణువు తరువాత ఇతని పుత్రుడైన బుద్ధవర్మ రాజ్యాధిపత్యము వహించి చోళ నైన్యార్థవమునకు బడతాగ్ని అయ్యెనట. ఇతడు తన తండ్రియైన కుమారవిష్ణువు కాంచీనగరము కొరకు చోళులతో ఆరంభించిన పోరాటమును కొనసాగించి విజయమును పొంది పల్లవుల యధికారమును మరల ద్రావిడ దేశమున సుప్రతిష్ఠితము కావించినట్లు తోచుచున్నది.

తరువాత బుద్ధవర్మ కుమారుడు రెండవ కుమార విష్ణువు రాజై క్రీ. శ. 410 మొదలు 438 వరకు రాజ్యము చేసెను.

ప్రథమ సింహవర్మ (క్రీ. శ. 438—క్రీ. శ. 480): బుద్ధవర్మ అనంతరము పల్లవ సింహాసనము నధిష్టించిన రాజులలో ప్రథమసింహవర్మ అగ్రగణ్యుడు. ఇతనికి విష్ణుగోవుడు అను తమ్ముడుండెను. విష్ణుగోవుడు యావరాజ్య పదమునకు అభిషిక్తుడై తన యన్న వక్షమున కృష్ణానదికి దక్షిణమున నుండు తీరాంధ్రదేశమును పరిపాలించుచుండెను. ఇందువలన ఇతడు యువమహారాజు విష్ణుగోవుడని ప్రసిద్ధినందెను. సింహవర్మను గూర్చి స్మరణయందుంచు కొనదగిన యంశములు రెండు కలవు. ఇందు మొదటిది ఇతని రాజ్యకాలమునకు సంబంధించినది. ఇతని రాజ్యాధిపేకకాలము తత్పూర్వుల కాలమువలె ఊహమాత్ర సాధ్యము కాక నిశ్చయముగ తెలియుచున్నది. సింహానంది యను దిగంబర తైన సమయాచార్యుడు స్వవిరచితమైన లోకవిభాగమును భూగోళవిషయ గ్రంథమును కాంచీపురాధీశ్వర సింహవర్మయొక్క 22 వ రాజ్యవర్షమునకు సరియగు శకాబ్దము 880 లో వ్రాసి ముగించినని చెప్పెను.

యున్నాడు. శకాబ్దము 358 (880 - 22) లో - అనగా క్రీ.శ. 486 లో సింహవర్మరాజ్య మారంభమయ్యెనని తేలుచున్నది. కావున ఇతడు క్రీ. శ. 486 మొదలు 468 వరకు రాజ్య పాలనము చేసెనని దృఢముగ చెప్పవచ్చును; అటుతర్వాత, ఎంతకాలము పాలించెనో నిశ్చయించి చెప్పటకు వీలు కాదు. తరమునకు 25 యేండ్లను పరిశోధకులచే నిర్ణీతమైన నమయమును అనుసరించి సింహవర్మ క్రీ. శ. 486 మొదలు కొని క్రీ. శ. 480 వరకును ప్రజాపాలన మొనర్చియుండు నని చరిత్ర పరిశోధకులు అభిప్రాయపడుచున్నారు.

రెండవది కదంబులతోడి యుద్ధము. శివస్కందవర్మ యనంతరము మయూరశర్మయను బ్రాహ్మణ కుమారుడు పల్లవేంద్రునిపై తిరుగబాటు చేసి అతనితో పోరి యతని పదమంది పశ్చిమసముద్ర, ప్రేహారముల మధ్య ప్రదేశ మును సామంతరాజ్యముగ పడసెనని ఇంతకుముందు వివరింపబడి యున్నది. సామంతుడైన మయూరశర్మ సంతతివారు నాలుగు తరములదాక పల్లవులను ఆక్రమించుకొని వారికి సేనాధిపతులై ఉండిరి; కాని, ప్రతి ప్రమముగా ప్రబలి వారు స్వతంత్రులగుటకు ప్రయత్నము చేయగడగిరి. మయూరశర్మ మునిమనుషుడైన కకుత్స్థవర్మ గుప్తచక్రవర్తులతో వియ్యమంది వారి ప్రాసు పొందెను. కకుత్స్థవర్మ యొక్క పుత్రుడైన ప్రభమ కృష్ణవర్మ పల్లవుల ఆధిపత్యమును అంగీకరింపక, స్వాతంత్ర్యమును ప్రకటించెను. పల్లవులవలె ఇతడు 'ధర్మరాజు', 'ధర్మమహారాజు' బిరుదులను వహించుటయే కాక, పట్టణద్రులైన రాజాధిరాజులు చేయదగిన అశ్వమేధ యాగమును కావించి తాను పల్లవరాజునకు సమాన స్కంధుడనని బాహుటముగ వాచెను. తక్కువరాజువలన సంపన్నవర్మ కదంబుల యాటోపమును అణగిగొట్టి, కుంతల గ్రామములపై నిజాధిపత్యమును మరల నెలకొల్పుటకు దృఢత్వవలసి వచ్చెను. పల్లవ సైన్యము నాణక్కాని పల్లవ రాజు సాయక త్వముక్రింద యుద్ధమునకు నడచెను. కదంబు కృష్ణవర్మ సైన్యము సోమవంశోద్భవుడైన శివనందివర్మ ఆధిపత్యము క్రింద పల్లవ సైన్యమును ఎదిగెను. తుముల యుద్ధము సంప్రాప్తమైనది. యుద్ధమున కదంబులు పరాజయము పొందిరి. తత్ఫలితముగ కృష్ణవర్మ పలు చుండిన దేశము పాడు కావించబడెను. ఈ పరాభవమును సహించలేక రాచబిడ్డ శివనందివర్మ కృతదర్శకయనుడై ప్రాయోపవేశముచేసి దేహమును చాలించెను.

కృష్ణవర్మయొక్క తరువాతి వృత్తాంతము తెలియరాదు. అతని యనంతరము అతని పోదరుడైన శాంతివర్మ రాజ్యాధిపత్యము వహించి కొంతకాలము ధూపరిపాల

నము చేసెను. అతడు గతించినపిమ్మట అతని పుత్రుడైన మృగేశవర్మకును, మొదటి కృష్ణవర్మకుమారుడైన విష్ణువర్మకును రాజ్యాధిపత్యమువలె పోరాటము కలిగెను. వీరిలో విష్ణువర్మ అధిరాజైన పల్లవ సింహవర్మను తనకు సాయము రమ్మని వేడుకొనెను. ఆ పిలుపు సింహవర్మకు ముదము కలిగించినది. కదంబులపై తన యధికారము మరింత దృఢముగ నెలకొలుపుటకు అందువలన అవకాశము కల్గినది. కావున అతడు పల్లవ శాంతవర్మకు ఒక గొప్ప సైన్యమును ఇచ్చి అతనిని కుంతలమునకు పోయి విష్ణువర్మను అతని పిత్రుమైన రాజ్యమున పునః ప్రతిష్ఠితుని కావించుమని నియోగించెను. శాంతవర్మయు సైన్యముతో బయలు వెడలిపోయి మృగేశుని యుద్ధమున నోడించి విష్ణువర్మను రాజ్యాధిపతిని కావించెను.

ఇట్లు అడుగడుగునకును స్వామిద్రోహమును తల వెట్టుచు స్వతంత్రులగుటకు ప్రయత్నములు చేయుచుండిన కదంబుల ఉద్ద్యమమును కొనసాగనియక అడ్డువెట్టదలచి సింహవర్మ ఒక యెత్తుగడ వేసెను. రాజ్య కేంద్రస్థానమైన కాంచీపురమునకు కదంబుల రాష్ట్రము సుదూరమున ఉండుటచేత, వారు అడినది ఆటయు పాడినది పాటయు అయినది. వారు తిరుగబాటు చేసినప్పుడెల్ల కేంద్రస్థానమునుండి సైన్యము పోయి వారిని అణగగొట్టుట దుష్కరమగుచుండెను. కావున, వారికి ప్రతిస్పర్థులగ కర్ణాటముననే మరియొకసామంతరాజవంశము వారిని స్థాపించుట యుక్తమని సింహవర్మకు తోచెను. కావున అతడు పాశ్చాత్యగాంగ వంశజుడైన ఆర్య లేక అయ్య వర్మకు గంగవాడీపై సామంతాధిపత్యము నిచ్చి అతనిని కావేరి తీరమందు ఉండు తలకాడు పురమున స్థాపించెను. అది మొదలు ఈ గంగవంశజులు వూడు నాల్గు తరముల దాక పల్లవులయెడ విశ్వాసము కలిగి పల్లవుల పక్షము వహించి కదంబులతో పోరాడుచు వచ్చిరి.

యువమహారాజు విష్ణుగోపవర్మ అనంతరము అతని పుత్రుడైన రెండవ సింహవర్మయు, పాత్రుడయిన రెండవ విష్ణుగోపవర్మయు దక్షిణాంధ్ర తీర దేశమును పాలించిరి. కాని, వీరికి కించిని పాలించిన మొదటి సింహవర్మ వంశజులతో గల రాజకీయ సంబంధము ఎట్టిదియో నిశ్చయించి చెప్పటకు వీలులేదు. వీరు కొంచెము ఇంచుమించుగ స్వతంత్రులై, సమ యేలుబడిక్రింది దేశమును పరిపాలించినను కించి రాజ్యాధిపతులకు వీరు ఆశ్రీతులై యుండిరని ఎంచుట యుక్తము.

రెండవవర్మ (క్రీ. శ. 480—క్రీ. శ. 485): మొదటి సింహవర్మ గతించిన పిమ్మట, అతని కుమారుడైన స్కంద

మహాపల్లవులు

వర్మ రాజ్యమునకు అధిపతి యాయెను. ఇతని కాలమున సంభవించిన చరిత్రాంశములు ఏవియు తెలియరావు. కాని, ఇతడు కదంబి సామంతుల విషయమున తన తండ్రి మార్గమును అనుసరించి పశ్చిమ గాంగులను ఆంధ్ర కర్ణాట కుంతల దేశముల సరిహద్దు స్థానమున స్థిరపరచెను; ఆర్య వర్మ కుమారుడయిన మాధవవర్మను గాంగ రాజ్యమునకు అధిష్టించుని కావించెను.

మొదటి నందివర్మ (క్రీ. శ. 485 - క్రీ. శ. 510): మొదటి నందివర్మ కాంచీపుర పల్లవ సామ్రాజ్యమునకు అధిపతి యాయెను. ఇతని రాజ్యకాలమున సంభవించిన చరిత్రాంశము ఒక్కటి మాత్రమే పల్లవ శాసనములందు పేర్కొనబడి యున్నది. పినాకపాణియైన శివుని అనుగ్రహమువలన ఇతడు దృష్టివిషు డను ఫణింద్రుని ఆడించెనట. ఈ దృష్టివిషుడు సిందవాడి (అనగా ఇప్పటి అనంతపురము, రాయచూరు మండలములలో చాలభాగము)పై పూర్వకాలమున ప్రభుత్వము చేసిన సిందవంశమునకు మూలపురుషుడు. మొదటి నందివర్మ ఇతనిని ఆడించెననగా, ఇతనిని ఓడించవశ్యుని కావించుకొనెనని చెప్పవలసి యున్నది. కాని, నందివర్మకు దృష్టివిషునితో ఏల ఘర్షణ కలిగెనో, అతడు ఇతనిని ఎట్లు ఓడింపగల్గెనో తెలియదు. సిందవాడి కుంతల దేశాంతర్గతమైన రాష్ట్రము. కదంబులు, కుంతలాధిపతులు. కావున నందివర్మకు ఒకవేళ తన పూర్వీకులవలె కదంబులతో పోరాటము కలుగగా కుంతలదేశముపై ఎత్తిపోవలసివచ్చెనేమో? ఆ దండయాత్రయందు అతడు దృష్టివిషుని జయించెనేమో, అట్లు జరిగియుండునని ఊహించుటకు అవకాశము కలదు. కదంబి మృగేశ వర్మకు రవివర్మ అను పుత్రుడుండెను. ఇతడు తనపెద్దతాత కుమారుడయిన విష్ణువర్మయొక్క ఆధిపత్యమును అంగీకరింపక అతనిపై తిరుగబాటు చేసెను. విష్ణువర్మ తనకు అధిపతియైన పల్లవేశ్వరుడగు చండదండుని సహాయమును అర్థించెను. చండదండుడు సైన్యముతో బయలుదేరి పశ్చిమ గాంగులు తోడు నడవగా కుంతలముపై దండయాత్ర సాగించెను. ఈ దండయాత్రచరిత్ర చక్కగ తెలియదు; కాని, కదంబి రవివర్మ 'విష్ణువర్మను వధించె'ననియు, 'కాంచీపురీశ్వరుడయిన చండదండుని వెకలించి వైచితి' ననియు తన శాసనములలో చెప్పుకొని యున్నాడు. చండదండుడు అనునది నందివర్మ బిరుదై ఉండవలెను. అగునేని కుంతల దండయాత్ర యందు అతడు ఆద్యమున కొన్ని విజయములు గావించినను తుదకు పరాజితుడై వెనుకకు మరలెనని తోచుచున్నది.

కళక్ర దండయాత్ర: సంస్కృత శాసనములలోని రాజులలో మొదటి నందివర్మ కడపటివాడు. ఇతని రాజ్యకాలము కడపటివనో, ఇంచుక తరువాతవనో కళక్రలు దక్షిణదేశముపై నెత్తివచ్చి, పల్లవులనుమాత్రమే కాక మరి వెక్కు చాక్షిణాత్య రాజవంశములను కూడ కూలద్రోసి తమ అధికారమును స్థాపించిరి. ఈ కళక్రలు ఎవ్వరో ఎచటినుండి వచ్చిరో తెలియదు; కాని, వారు కర్ణాటదేశ వాస్తవ్యులని చాక్షిణాత్య చరిత్ర పరిశోధకులు కొందరు అభిప్రాయపడుచున్నారు. మరికొందరు వారు కదంబులని చెప్పుదురు. కదంబు లగుట వాస్తవమగు నేని, వీరు పల్లవులతో తరతరములనుండి నిజస్వాతంత్ర్య స్థాపనకై పోరాడుచు వచ్చి చిట్టిచివరకు కంచిపై నెత్తివచ్చి పల్లవ సామ్రాజ్యమును కూలద్రోసి యంతటితో తృప్తిపడక చోళ, పాండ్య దేశములను ప్రవేశించి యచటి రాజవంశములను జయించి దేశ మంతటిని తమ యేలుబడి క్రిందికి తెచ్చుకొనిరని తలపవలసి యుండును.

మహాపల్లవులు

మొదటి నందివర్మ తరువాత అరువది డెబ్బదేర్ల వరకును పల్లవుల చరిత్రనుగూర్చి ఏమియు తెలియరాదు. అటుతరువాత క్రీ. శ. 8 వ శతాబ్దము కడపటి పాదమున సింహవిష్ణువను పల్లవరాజు ఒకడు కాంచీపురమున మరల రాజ్యము చేయగడగెను. ఇతని పూర్వ వృత్తాంతము తెలియదు. ఇతడు ఎచ్చటివాడో, కాంచీపుర రాజ్యమందు ఎట్లు నెలకొనగల్గెనో తెలుపగల సాధనములు ఎవ్వీయు లభ్యము కాలేదు. ఇతని వంశజుల శాసనములందు కనిపించు కొన్ని సూచనలనుబట్టి ఆధునిక చరిత్ర పరిశోధకులు ఇతని ఆదిమ నివాసస్థానము దక్షిణతీరాంధ్రదేశమని ఊహించినారు. ఇతడును, ఇతని సంతతివారును హిందూ సంస్కృతికి కావించిన అమోఘ సేవను తలపోసి చరిత్రకారులు వీరికి మహాపల్లవులని నామకరణము చేసిరి.

సింహ విష్ణువు (క్రీ. శ. 575.—క్రీ. శ. 600): సింహవిష్ణువు గొప్ప విశేష. ఇతడు కడనకర్మ వ్యాపకము డనియు, మలయమథను డనియు, నిజ బలముచే కళక్ర మాళవ చోళ పాండ్యులమీదను, సింహళ కేరళులమీదను దర్పము చూపినవా డనియు శాసనములలో కీర్తింపబడినాడు. అవని సింహుడని ఇతని బిరుదు. వైని పేర్కొన్న శత్రువులలో మాళవులు తప్ప తక్కినవా రందరును చాక్షిణాత్యులే. కళక్రలును ఇత డెచ్చట జయించెనో నిశ్చయించి చెప్పుటకు ఏలులేదు. క్రీ. శ. 8-7 శతాబ్దాలలో వీరు చోళ పాండ్య మండలములందు రాజ్యములు ఏర్పరచుకొని యుండినట్లు అప్పటి శాసనములవలనను, వాఙ్మయమువలనను తెలియ

వచ్చుచున్నది. సింహవిష్ణువు ప్రాయశః ద్రావిడ దేశము నుండి వారిని ఓడించి పారదోలి యించియుండు పల్లవరాజ్యమును పునఃప్రతిష్ఠ కావించి ఉండును. అటువెనుక, దక్షిణ దిగ్విజయయాత్ర వెడలి, చోళ పాండ్య కేరళ సింహళాదులను వశము కావించుకొని యుండవచ్చును. సింహవిష్ణువు యొక్క దక్షిణ దిగ్విజయయాత్రయందు అతనికి సామంతుడయిన రేనాటి తెలుగు చోళ నందివర్మ మనుమడును, సింహవిష్ణు, సుందరనందుల యనుజుడును వైశ ధనంజయ

వర్మ తోడ్పడినట్లున్నది. ఇతడు తాను 'పాండ్య, చోళ కేరళులకు అధిపతిని' అనియు, 'చోళ మహారాజు బిరుద పరిప్రాప్తుడను' అనియు చెప్పుకొనియున్నాడు. సింహ విష్ణువు కేవలము కూరమాత్రుడు కాడు; అతడు గొప్ప గీర్వాణ భాషాపాఠకుడు. దండి మహాకవి పూర్వికుడైన రామోదరుని కవికా ప్రతిభకు మెచ్చి అతనిని తన ఆస్థానమునకు రప్పించి ఆశ్రయమొసగి పోషించెను. ఈ రామోదరుడు భారవి కవికి మిత్రుడు; అచలపుర ప్రభువైన విష్ణువర్ధనునికి ఆశ్రమికుడు. ఇతని సంతతి వారందరు పండితులును, కవులును అయి



చిత్రము 30. మహేంద్రవర్మ అతని రాణులు, మహాలిపురము

కాంచీపుర పల్లవాస్థానమునందు వర్ధిల్లిరి. మొదటి మహేంద్రవర్మ (క్రీ. శ. 800—క్రీ. శ. 880): సింహవిష్ణుని పురణానంతరము అతని పుత్రుడు మొదటి మహేంద్రవర్మ కాంచీపుర పల్లవరాజ్యమునకు అధిపతి అయ్యెను. ఇతడు పల్లవవంశ కరపాలకులలో ముఖసిద్ధుడు. ఇతడు పశ్చాత్రమశాలి; కళాకుశలుడు; శిల్పవిద్యా వికారదుడు; గ్రంథకర్త; సంగీతవిద్యా విచక్షణుడు; వాస్తు నిర్మాత. ఇతనికి 'గుణభటు' డనియు, 'విచిత్రచిత్తు' డనియు, 'చిత్రకారపుతి' యనియు, 'అవనీభాజను' డనియు నీరుజనామములు కలవు. కృష్ణా కావేరీతీరమును

నున్న తీరదేశమువై ఇతని యధికారము చెల్లుచుండినది. ఇతని విజయములు రెండు శాసనములందు పేర్కొనబడి యున్నవి. ఇతడు చోళులను ఓడించి వారి దేశమును జయించెను. కాని ఆ విజయము ఎప్పుడు చేకూరెనో తెలియదు. ఇతని తండ్రికూడ చోళులను జయించినట్లు చెప్పి యున్నదికదా! మహేంద్రుడు తండ్రి పతమున దండయాత్రను సాగించి ఉండునా? లేక తాను రాజ్యాధిపత్యమును వహించినప్పటి చోళులు తిరుగుబాటు చేసి

స్వతంత్రు లగుటకు ప్రయత్నింపగా వారిని అణగద్రొక్కి వారి యేలుబడిలోని దేశమును తన రాజ్యమున కలుపుకొనెనా అనునది విచారింపదగిన విషయము. మరియు పుల్లలూరను గ్రామముకడ ఇతడు యుద్ధమున విజయము నొందెను. పుల్లలూరు కాంచీపుర సమీపమున నున్నది. కాని అతనిచే అచట ఓటువడిన శత్రువులు ఎవ్వరో, వారు అచటికి ఏలవచ్చిరో తెలియదు.

మహేంద్రవర్మ కూరుడే అయినను అతనికి పరాక్రమాతిశయమువలనను, శత్రుని మూడనమువలనను భ్యాతి కలుగలేదు.

దక్షిణ భారతావనికి అతడు చేసిన సాంస్కృతిక సేవ వలననే అతనికిర్చి ఆచంద్రకారార్క స్థాయియై నిలిచినది. ఇచట స్మరింపదగిన విషయము ఒక్కటి కలదు. అప్పుడు పల్లవరాజ్యము కృష్ణాశటమువరకును వ్యాప్తమై యుండెను. కంచికి రాకమునుపు సింహవిష్ణువును, అతని పూర్వికులును దక్షిణాంధ్ర తీరరాష్ట్రమును సాలించుచుండిరి. వారు కంచిపోయి అచట నెలకొనినపుడు వారు దక్షిణాంధ్ర తీరమున వర్ధిలుచుండిన కళలను, ముఖ్యముగ వాస్తు శిల్ప చిత్రలేఖనాది విద్యలను తమవెంట కొనిపోయి అచట ప్రదేశవెట్టి యభివృద్ధి పొందించిరి. వారి రాకవలన

మహావల్లపులు

ద్రావిడ దేశమున ఒక నూతన ప్రజోధము కలిగినది. ఈ ప్రజోధమునకు మహేంద్రవర్మ పేగుచుక్కవంటివాడు. ఆతని యాజమాన్యముక్రింద ద్రావిడదేశ చరిత్రయందు ఒక నూతనయుగము ప్రారంభమయినది. ఆకాలమున కృష్ణాతటమున దేవతావాసమునకై గుహాలయ నిర్మాణము విరివిగ సాగుచుండినది. గుహాలయము అనగా కొండ గర్భమును తొలిచి తీర్చిన దేవాలయము. ఇందు దేవాలయముయొక్క యంతర్భాగమే దృగ్గోచరము అగును. వెలుపటి భాగము అగపడదు. ఇట్టివి కృష్ణాతీరమందలి ఉండవల్లి, వెలుగ్రాజపురములందు కానవచ్చును. ఇవి వేంగీరాజ్యమును సాలించిన విష్ణుకుండి రాజుల నిర్మాణము లని చెప్పుదురు. ఇట్టి గుహాలయముల యెడల మహేంద్రవర్మకు అత్యంతాభిమానము. విష్ణుకుండి రాజులవలె తానును తన రాజ్యమున గుహాలయములు నిర్మింప నిశ్చయించి మహాబలిపురము, మామండూరు, దళవానూరు, తిరుచినాపల్లి మున్నగు స్థలములలో కొండ సానువులను తొలిపించి ఆలయములను ఏర్పరచెను. వాస్తు నిర్మాణముతో అవినాభావము కలిగి శిల్పము. వాస్తు నిర్మాణమునకువలె శిల్పమునకు మహేంద్రవర్మ మేలుబంతి వ్రాసెను. పల్లవ శిల్పము భారతీయ లలితకళా చరిత్రమున వినుతి కెక్కినది. దానికి ఉండవల్లి శిల్పముతో సన్నిహిత బాంధవ్యము కలదు. దాని ముఖ్యలక్షణము చైతన్యము. శిల్పముతోకూడ పేర్కొన దగినది చిత్రలేఖనము. పల్లవ చిత్రలేఖన పరిశిష్టములు అందందు కానవచ్చుచున్నవి. వీనిలో ముఖ్యముగ పేర్కొనదగినవి మహేంద్రవర్మనాటి సిక్తనవాసిల్ చిత్రములు : వీనియందు అజంటా అమరావతిల పోలికలు స్పష్టముగ కానవచ్చుచున్నవని చిత్రకళాశిల్పిలు వచింతురు.

మహేంద్రవర్మకు గాంధర్వ విద్యయందు అభినివేశము కలదు. 'సంకీర్ణజాతి' అను బిరుదుచే ఇతడు విఖ్యాతి నొందెను. 'రుద్రాచార్యుడు' అను విఖ్యాత సంగీతవిద్వాంసునికి ఇతడు శిష్యుడు. గురువుకడ అభ్యసించిన విద్యవృథ కాకుండ ఒక సంగీత గ్రంథమును విరచించి కుడిమియామలై అను చోట శిలాక్షరములను చెక్కించెను. సంగీతమునందువలె సాహిత్యమందును ఇతనికి చొరవ కలదు. ఇతనిచే విరచింపబడిన మత్తవీలూన, భగవదజ్జకములను ప్రహసనములు ఇతని కవితా కౌశల్యమును, ప్రతిభావిశేషమును వేసోళ్ళ చాటుచున్నవి.

మహేంద్రవర్మ మొట్టమొదట శైవమతావలంబియై శైవ సమయమును ఆదరించుచుండే ననియు, తరువాత అప్పర్ అను నామాంతరము గల తిరునావుక్కురసు

అను శైవాచార్యుని బోధవలన శైవ మతమును త్యజించి శైవమును స్వీకరించుటయే కాక శైవులను పలువిధముల హింసించె ననియు చెప్పుదురు. కాని ఇందు ఎంత సత్యము కలదో నిర్ధారించుటకు వీలులేదు. ఇతనిచే విరచింప బడిన మత్తవీలూసాది రచనములను పరిశీలించి చూడగా ఇతడు హిందూధర్మానురక్తుడనియు, శౌద్ధ, శైవ, పాశువత, కాపాలికాది సమయములయెడల నిరసనభావము కలవాడనియు తెల్లమగుచున్నది.

మొదటి నరసింహవర్మ : (క్రీ. శ. 890—క్రీ. శ. 888) : మొదటి మహేంద్రవర్మ పిమ్మట అతని పుత్రుడు మొదటి నరసింహవర్మ రాజయ్యెను. ఇతనికి నరసింహ విష్ణుపు అని నామాంతరము. మహామల్లుడని గతని బిరుదు. ఇతడు పల్లవరాజులలో పరాక్రమాధికుడు ; కాని సింహాసనమును అధిష్టించిన క్రొత్తలో శత్రువుల వలన యుపద్రవము అధికమై ఇతనికి పరాజయమును, రాజ్యనష్టమును కలిగెను. చాళుక్యులు రెండవ పులకేశి యాధిపత్యము క్రింద విజృంభించి ఉప్పైవలె పొరలివచ్చి ఇతని రాజ్యమును ముంచివేసిరి. క్రీ. శ. 808-10 వ సంవత్సరములో ఇమ్మడి పులకేశి వారాపి (బాదామి) చాళుక్య సింహాసనమును అధిష్టించెను. క్రీ. శ. 824 లో పూర్వ దిగ్విజయయాత్ర వెడలి కోవల కళింగములను జయించి స్వాధీనపరచుకొనెను ; వేంగిని పాలించుచుండిన దుర్జయ వంశజులను ఓడించి ఆ దేశమునుకూడ తనరాజ్యమునందు చేలుపుకొనెను. మొదటి మహేంద్రవర్మ అస్తంగతుడు కాగా సమయము అను కులముని ఎంచి క్రీ. శ. 881 లో స్పష్టము చాటి పల్లవరాజ్యమున ప్రవేశించి కర్మరాష్ట్రమును, గత్పరిసర దేశమును జయించి వశపరచుకొనెను. తరువాత నైన్యమును తరల్యుకొని ద్రావిడదేశము మీదికి దండయాత్ర నడచెను. నరసింహవర్మ అతనిని ఎదుర్కొని యుద్ధముచేయజాలని నిజరాజధాని అయిన కాంచీపుర దుర్గమున డాగెను. అంతట పులకేశి జయభేరి మ్రోయించుచు కావేరి పర్యంతము దండయాత్ర సాగించి మరలి తన రాజధానియైన వాతాపికి పోయి చేరెను. ఈ విజయముతో తృప్తి చెంది యుండక పులకేశి క్రీ. శ. 884 తరువాత పల్లవరాజ్యముపై మరల దండెత్తి వచ్చెను ; అప్పటికి స్థితిగతులు మారిపోయినవి. మొదటి నరసింహవర్మ రాజ్యమున కుదురుకొని నైన్యమును బలపరచుకొని యుండెను. తనరాజధాని యందు ప్రవాసము వచ్చియుండిన సింహళరాజగు 'మాణవమృ'ను, కాడువెట్టి ప్రముఖసామంత మండలాధిపతులను కూర్చుకొని వచ్చిన దండయాత్రీకులను ఎదిరెను. పులకేశి నేర్పరియైన దొడ్డదళనాయకుడే ; కాని, విజయలక్ష్మి



చిత్రము 1. పంచసాంధవ రథములు, మహాబలిపురము





చంచలకదా! అతనిని త్యజించి నరసింహవర్మను దేవప్తినది. కావున పులకేశి పరియోగ, మడిమంగళ, సురమర రణ రంగములందు పరాజితుడై వ్యదేశమునకు తిరిగి పోవలసి వచ్చెను. నరసింహవర్మ అతనిని వదలి పెట్టక వెన్నంటి తరుముచు పోయి వాకాపినగరమును ముట్టడించి కైవ. నము కావించుకొని అచట జయస్తంభమును నెలకొల్పెను. ఈ ముట్టడియందు పులకేశి నిహతుడయ్యెను. వాకాపి చాళుక్య రాజ్యమున చాల భాగము పల్లవులకు వశపడెను.

వాకాపి దండయాత్రయందు విజయలక్ష్మిని వరించిన పిమ్మట నరసింహవర్మ మిత్రుడైన 'మాణవమ్మ'కు నహాయముగ తన నావికాదళమును వంపి అతనిని నిజ రాజ్యమున పునఃప్రతిష్ఠితుని కావించెను. ఈ విజయముల వలన అతని యశము దేశదేశములకు ప్రాకెను; పరాక్రమ మున ఇతడు రావణ నముదను పేరు వచ్చెను; కాని చరమదశయందు చాళుక్యులు మరల తలయెత్తిరి; పులకేశి కుమారుడైన ప్రథమ విక్రమాదిత్యుడు జలములను నమ కూర్చుకొని నరసింహవర్మ అధీనమం దుండిన చాళుక్య రాష్ట్రమును మరల వశము చేసికొనెను.

నరసింహవర్మ తన రాజ్యకాలమున చాలభాగము యుద్ధకార్యములందు గడపుచు వచ్చినను, ప్రజాశేష మును విస్మరింపక రాజ్యపాలనము సాగించెను. తండ్రివలె ఇతనికిని కాస్తునిర్మాణమునందు ఆసక్తి మెండు. ఇతడును గుహాలయములను కొన్నింటిని తొలిపించెను. అందొకటి నెల్లూరు మండలములోని త్రైరవుని కొండయందు కలదు. ఇతనిచే నిర్మితములైన గుహాలయములో ఒక మాతన లక్షణము కాన్పించుచున్నది. గుహాలయ స్తంభములు తక్కువర్మను వలె సాదా పామపీకములపై కాక సింహ ప్రతిమల కిరములపై ఆని ఉన్నవి. ఈ స్తంభరచనా విధాన మునకు 'నరసింహవర్మ శైలి' అని ఆధునిక విమర్శకులు పేరుపెట్టెరి.

మొదటి నరసింహవర్మ తరువాతివారు : (క్రీ. శ. 688 - క్రీ. శ. 788) : మొదటి నరసింహవర్మ తరువాత అతని కుమారుడు రెండవ మహేంద్రవర్మ సింహాసనమును అధి స్థించి రెండేళ్ల కాలము రాజ్యము చేసెను. ఇతడు నత్వ హీనుడు. ఇతని రాజ్యకాలమున చాళుక్యులు మరల విజృంభించిరి. మొదటి విక్రమాదిత్యుడు దండెత్తినచ్చి రాజ్యమున గొప్ప సంక్షోభము కలుగజేసెను; పల్లవుల దీటుబడి క్రింద ఉండిన తీర, పశ్చిమోత్తరములలో చాల భాగమును ఆక్రమించుకొనెను. అంతకు ముందు పల్లవులకు పొనుంకులై ఉండిన రేణాటి తెలుగు చోళ, కాచి వంశ జులు చాళుక్యుల అధీనత్యమును అంగీకరించిరి.

రెండవ మహేంద్రవర్మ గతించిన వెనుక అతని పుత్రుడు మొదటి పరమేశ్వరవర్మ రాజ్యాధిపతియై క్రీ. శ. 670 మొదలు క్రీ. శ. 688 వర్యంతము ప్రజాపాలనము నొనర్చెను. ప్రారంభదశయందు ఇతడు అష్టకష్టములు పడెను. దేశము నందు విచ్యులదిగ తిరుగుచున్న చాళుక్య బలములను పారడ్రోలుటకు ఇతడు భగీరథప్రయత్నము చేయవలసి వచ్చెను; ఎల్లెట్లో భగ్నమై యుండిన సైన్యములను మరల ననుకూర్చుకొని ఓటమిచే నిదుర్చూచులై యుండిన ప్రజల హృదయమును దైర్యమును పాదుకొల్పి రణోన్ముఖులను చేయవలసి వచ్చెను; ఇతడు పట్టుదలతో రణోద్యోగమును జయప్రదముగ కొనసాగించి, తన రాచరికమును పున రుద్ధరించి పూనికను నెరవేర్చుకొనెను; చాళుక్య విక్రమా దిత్యుని రణరంగమున ఓడించి వెడలగొట్టుటయేకాక, వెనువెంట తగిలి అతనిని నిజరాజధానియగు వాకాపి వరకు తరుముకొనుచు పోయి ఆ పట్టణమును ముట్టడించి ధ్వంసము కావించెను. ఈ కారణమున ఇతనికి తన పితా మహుడైన మొదటి నరసింహవర్మవలె 'వాకాపి కొండాన్' అను పేరు కలిగినది. 'ఉగ్రదండుడు' అని ఇతనికి బిరుదు.

మొదటి పరమేశ్వరవర్మ వెనుక అతని పుత్రుడు రెండవ నరసింహవర్మ సింహాసనమును అధిష్ఠించి క్రీ. శ. 688 మొదలు క్రీ. శ. 780 వరకును భూమిని ఏలెను. ఇతడును కడుప్రఖ్యాతుడే. ఇతనికి 'రాజసింహుడు' అను నామాం తరమును గలదు. తన పూర్వికులవలె ఈతడును చాళుక్యు లతో యుద్ధము చేయవలసివచ్చెను. కాదామి చాళుక్య ప్రభువులైన వినయాదిత్యు, విజయాదిత్యులు దక్షిణ దిగ్వి జయయాత్రలు చేసినట్లు చెప్పుకొనియున్నారు. కాని, అందు వలన వారు లాభమును పొందినట్లు అగవదదు. ఇమ్మడి నర సింహవర్మ ప్రభుత్వము పల్లవ సామ్రాజ్యమునందు అంక టను నిర్వక్రముగ సాగినది. చోళ పాండ్య కేరళాదులు ఇతనికి ఆరిగావులై యుండిరి. ద్వీపాంతర అధిపతులుకూడ ఇతని సఖ్యమును కోరి కానుకలను అంపువారు. ప్రబల మైన పల్లవ నౌకాదళము నరసింహవర్మ అజ్ఞను పూర్వ వముద్రవు నాలుగు మూలను నెరవేర్చుచుండినది. ఇతని కాలమున లలితకళలు అభివృద్ధి చెందినవి. దాక్షిణాత్య దేవాలయ వాస్తు చరిత్రమున ఇతనికి ఒక ముఖ్యస్థానము కలదు. మొదటి నరసింహవర్మ అనంతరము గుహాలయ నిర్మాణము ఆగిపోయినది. దేవాలయములు చాలతోను, ఇటికలతోను కట్టు పద్ధతి మొదటి పరమేశ్వరవర్మవాడు ఆరంభ మైవట్లున్నది. రెండవ నరసింహవర్మ తెక్కు శిలా లిపిములను కట్టించెను. అందు కాంచీపురములోని శైలాస

పల్లవులు

నాగుని ఆలయమును - దీనికి రాజసింహేశ్వరిము అని నామాంతరము, - మహాబలిపురమందలి సముద్రతీర దేవాలయమును ముఖ్యమైనవి. సముద్రతీర దేవాలయము వల్లవ నాస్తువునకు శిరోభూషణమని చెప్పవచ్చును. ఇతని దేవాలయ నిర్మాణ విధానమున కొంత ప్రత్యేకత కానవచ్చుచున్నది. తత్కారణమున దానికి 'రాజసింహవద్దతి' యని పేరు కల్గినది. కైలాసనాథాలయమున నుండర విత్తి చిత్రములు కలవు. అజంటాచిత్రముల పోలికలు ఇందు కన్పట్టుచున్నవని చిత్ర విమర్శకులు చెప్పుదురు. ఇమ్మడి సరిసింహవర్మ కాలమున వల్లవ సంస్థానమున సంస్కృత సాహిత్యము పెంపొందెను. పెక్కురు గ్రంథకర్తలు అతని ప్రోత్సాహమువలన గ్రంథ రచనకు దగిరి. వారిలో

చావ్యాద రు, అవంతి
సుందరీ కథాది గ్రంథకర్త
సంద్యాచార్యుడు ప్రముఖులు.

రెండవ సరిసింహవర్మ పరలోకగతుడైన వెనుక, అతని చిమారుడు రెండవ పరమేశ్వరవర్మ పట్టాభిషిక్తుడాయెను. అతడు పశ్చిమహినుడు. రావుల శత్రువులు ప్రబ్బుకొని రాగడగిరి. ఇతడు రాజ్యమునకు వచ్చిన మూడవ మేట బాదామి చాళుక్య సైన్యమును కుమా

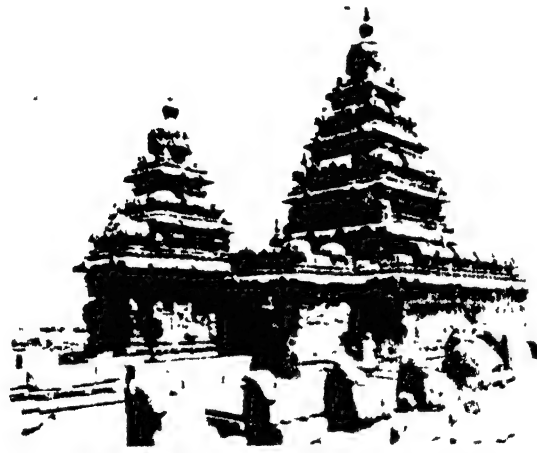

చిత్రము 27. సముద్రతీర దేవాలయము, మహాబలిపురము

గుడు యువరాజు విక్రమాదిత్యుడును, వశ్మిమ గాంగరాజు శ్రీపురుష ముత్తరుసుడును ఏకమై కంచీపై వెత్తివచ్చిరి. పరమేశ్వరవర్మ ధైర్యముతో వారిని ఎదిర్చినను యుద్ధమున పరాజయము పొందెను. విక్రమాదిత్యుడు అంతట కాంచీపురమును ప్రవేశించి రాజసింహేశ్వరాలయమున తన విజయాంకమాలికను శిలాక్షరముల కెక్కించి పరమేశ్వరవర్మ కడ కప్పము గొని మరలిపోయెను. ఈ సంఘటన క్రీ. శ. 781 వ సంవత్సరమున జరిగెను. తరువాత పరమేశ్వరవర్మ శ్రీపురుష ముత్తరసుని శిక్షించుటకు దండువెడలెను. వశ్మిమ గాంగ వంశజలు మొదటి సింహవర్మ కాలము నుండియు పల్లవులకు సామంతులై యుండిరి. బాదామి చాళుక్యులు అక్కున్నతి నందినప్పటినుండియు వారితో సఖ్యము కావించి పల్లవులను నిరాకరించి స్వతంత్రులగుటకు ప్రయత్నము చేయగడగిరి. రెండవ పులకేశి, మొదటి

విక్రమాదిత్యుల క్షి. చిండియూర్లు వారి యుద్ధముమునకు దోహదప్రాయములైనను తమ కడకను వారు సంపూర్ణముగ నెరవేర్చుకొనలేకపోయిరి. స్వాతంత్ర్యమును అపేక్షించియే శ్రీపురుషుడు విక్రమాదిత్యునితో కూడివచ్చినది కావున, పరమేశ్వరవర్మ అతనిని శిక్షించదలపెట్టుట సహజమే. కాని, ఈ చిండియాశ్ర అతని నాశనమునకు సోతుభూతమయ్యెను. వెళిందకడ పల్లవ గాంగ నైన్యములు ఒండొంటిని తారనీల్లినవి; ఘోరరణము జరగినది. యుద్ధమున పరమేశ్వరవర్మ నిహతు డాయెను. అతని సినచ్చుమును, పెర్మానడి తిరుదమును శనవిజయ సూకముగ శ్రీపురుషుడు గ్రహించెను. పరమేశ్వరవర్మ మరణముతో మహాపల్లవ వంశము గుండుముట్టెను.

కడపటి పల్లవులు

ఇమ్మడి నందివర్మ (క్ర. శ. 789-క్రీ. శ. 794): విళింది రణంగమున రెండవ పరమేశ్వరవర్మ నిహతుడగుట నెలవ పల్లవ రాజ్యమున గొప్ప సిట్టవము సంభవించినది. యుద్ధముచలన దేవుని వెనుకలవరము జనించిన పరమేశ్వరవర్మకు సంకీర్త లేదు. దాయాదు తిప్పగును ఈ వివేకాల్లగును రాజ్యాధిపత్యము నహించి పల్లవ వంశము వారసయ్యెను.

చాక్కుకు వీడుకోలు కట్టిరి. అప్పుడు సామ్రాజ్యము, రాజ్యములోని పెద్దలును బోయి సింహవిష్ణుపు సమ్మెను సమీపవర్మ సంకీర్తి వచ్చిన హిరణ్యనర్మ పుత్రులతో నొక్కడయిన పరమేశ్వరవర్మను రాజ్యాధిపతిగ నెన్నుకొనిరి. పట్టాభిషేక సమయమున అతడు నందివర్మకును సూతన నామమును స్వీకరించెను. అప్పుడు అతడు పండ్రిండెండ్ల ప్రాయమువాడు. కడపటి పల్లవులలో అతడు విఖ్యాతి చెరిచుడు; అరువదియైదేండ్లు రాజ్యమును మహావైభవముతో సాలించెను. పల్లవమల్లుడు అన్నది అతని తిరుడు.

పల్లవ మల్లుడు సింహాసనము వెక్కినది మొదలు తన యధికారమును నిలబెట్టుకొనుటకై బెక్కండ్రు శత్రువులతో పోరాడవలసి వచ్చెను. మొట్టమొదట పేర్కొనదగినవాడు చిత్రమాయ పల్లవుడు. ఇతనికి పాండ్యదేశాధి

పల్లవుల దండతీ మూలవంశ రాజసంహారు శాసనములను
 రిల్వీ వెంకటేశ్వరములందు పల్లవములను ఓడించి కాంచీ
 పురి సమీపమునందలి నందిగ్రామమున అతడు తలదాచు
 కొనగా ముట్టడించెను; కాని, అతని సేనాధిపతియైన
 ఉదయచంద్రుడు చిత్రమాయపల్లవు నెదుర్కొని అతనిని
 వధించుటయే కాక, అతని మిత్రుడైన పాండ్యరాజు
 మారవర్మ రాజసంహారు పలుమారులు ఓడించి దిశావట్టుని
 కావించెను. అంతట నందివర్మ అధికారము స్థిరపడెను.
 తరువాత నందివర్మ ఒక యశ్వమేధయాగము చేయ సమ

కట్నములు గొనెను. ఈ త్రైత్రయాత్రవలన వేంగీరాజ్యము
 నకు దక్షిణమునందలి తీరాంధ్ర రాష్ట్రము మరల పల్లవుల
 యేలుబడిలోనికి వచ్చెను. ఈ దండయాత్రవలన కొంత
 రాజ్యలాభము కలిగినను, అది క్రొత్త దండయాత్రలకు
 దారి చూపినది. ఉదయచంద్రునిచే వాతాపి చాళుక్య
 విజయాదిత్యుడు పొందిన ఓటమి వలన కలిగిన పరాభవ
 మును సహించక, అతని పుత్రుడైన రెండవ విక్రమాదిత్యు
 డును, మనుమడైన రెండవ కీర్తివర్మయు నందివర్మపై
 పలుమారు దండెత్తి వచ్చి దేశసంహారమును కావించిరి



చిత్రము 28. నైరవుని కొండ, పన్నగుడి, పల్నాడు

కట్టినట్లున్నది. ఈ యాగాశ్వమునకు అంగరక్షగా ఉదయ
 చంద్రుడు బయలు వెడలెను. ఆ యశ్వము అటనట సంచ
 రించి తుదకు నెల్లూరు మండలములోని తోయకొట్టము
 లను ప్రవేశించెను. ఆ ప్రాంతమును ఏలుచుండిన పృథ్వీ
 వ్యాఘ్రుడను నిషాదరాజు ఆ గుర్రమును పట్టి బంధించెను.
 ఉదయచంద్రుడు ఆ నిషాదాధిపతి నోడించి ఆ గుర్రమును
 విడిపించుటయే కాక వానిని తరుముకొనుచు పోయి వాని
 మిత్రుడైన పూర్వ చాళుక్యభూపతి విష్ణువర్ధనుని రాజ్య
 మును ప్రవేశించి అతనిని, అతనికి తోడుగా వచ్చిన వాతాపి
 చాళుక్య విజయాదిత్యుని పరాభూతులను కావించి

రెండవ విక్రమాదిత్యుడు కాంచీపురమును మూడుమార్లు
 ప్రవేశించెనని అతని శాసనములందు చెప్పియున్నది. కాంచీ
 యందు రాజసంహారుని యాలయములో అతడు
 వ్రాయించిన శిలాశాసనము ఇది వాస్తవమని రుక్మి
 చేయుచున్నది. అతడు ఎప్పుడు ఏ సందర్భమున కంచీని
 ప్రవేశించెనో, అప్పుడు సంభవించిన విశేషచారిత్రాంశ
 ములు ఎవ్వయో నిశ్చయముగ తెలియదు. మొదటి తేప
 అతడు కాంచీపురమును ప్రవేశించినది రెండవ పరమే
 శ్వరవర్మ కాలమున నయియుండవచ్చును. అగునేని, ఆ
 విషయము ఇంతకుపూర్వమే వివరింపబడి యున్నది. ఇతని

పల్లవులు

వ్రాసిన ప్రభుత్వపు చరమదశయందు ఇతని కుమారుడైన యువ రాజ కీర్తివర్మ నందివర్మవై దండెత్తివచ్చెను. ఆ నంది వర్మ పెక్కుయుద్ధములలో పరాజితుడై అతనిని ఎదుర్కు తుకును, ప్రకాశయుద్ధము చేయుటకును సామర్థ్యములేక పోవుటవలన దుర్గమును ప్రవేశించెను. అంతట అతడు ఆ పల్లవరాజు యొక్క మత్తమతంగజములను, సువర్ణ మాణిక్య కోటిరములను హరించి కొనిపోయి తండ్రికి ఒసగెను. కాని, ఈ దండయాత్రలో విక్రమాదిత్యుడు పాల్గొనలేదు. మరియు, కీర్తివర్మయైనను తాను కంచి కడ కేగినట్లు చెప్పలేదు. కావున విక్రమాదిత్యుడు కంచినీ కడవటి రెండు మారులు ఎప్పడు ప్రవేశించెనో తెలియదు. ఇది ఎట్లున్నను చాళుక్యుల అధికారము ఆవల అత్యల్ప కాలముననే తుదముట్టుటవలన నందివర్మకు వారి వలన బాధ లేకపోయెను.

చాళుక్య సామ్రాజ్య పతనమునకు పాతుపు రాష్ట్రకూటుల అభ్యుదయము. ఎల్లోరా ప్రాంత దేశమును పాలించుచుండిన దంఠిదుర్గుడను రాష్ట్రకూట సామంతుడు తన అధిపతియైన కీర్తివర్మవై క్రీ. శ. 758 ప్రాంతమున తిరుగబాటు చేసి యుద్ధమున అతనిని ఓడించి అతని నర్వ స్వమును నాచికొనెను. సామ్రాజ్య పదమును ఆక్రమించిన తర్వాత దంఠిదుర్గుడు దిగ్విజయయాత్ర బయలు వెడలి పెక్కు దేశములను జయించి ఆ దేశములను పీఠన ప్రభువు లచే కప్పము గొనెను. కంచివై దండెత్తి పోయి నందివర్మ పల్లవముల్లని ఓడించెను; కాని, అతనికి తన కొమరితను రేవాదేవిని ఇచ్చి పెండ్లి కావించి సంధి చేసికొనెను.

రాష్ట్రకూట భూవరునితో వివాహసంబంధము నందివర్మ పల్లవముల్లనికి కడులాభకారి అయినది. మొట్టమొదట శత్రుభయము తప్పినది; ఉత్తరమునుండి మాటి మాటికి వచ్చి దేశసంక్షోభమును, జనక్షయమును కావించుచుండిన దండయాత్రలు ఆగిపోయినవి. అంతట నిశ్చింతగ తన పూర్వికుల కాలమున సామంతులై యుండి ఆవల స్వతం త్రులై తనకు ఉపద్రవము చేయుచుండు ఇరుగు పొరుగు సంస్థానములవారిని తగు రీతిని శిక్షించుటకు అవకాశము కలిగెను. వీరిలో మొదట ఎన్నదగినవాడు పశ్చిమగాంగ రాజు శ్రీపురుష ముత్తరసుడు. ఇతడు పల్లవులకు చేసిన కీడు ఎంతయేనియు గలదు. అతనివై సూడు తీర్పుకొన వలిన అవశ్యకము అతనిని వేగిర పెట్టుచుండినది. కావున అతడు పశ్చిమాంధ్రమున రాజ్యము చేయుచుండిన బాద వంశజులతో సఖ్యము కావించుకొని క్రీ. శ. 788 ప్రాంత మున గంగవాడి(గంగరాజ్యము)వై దండెత్తిపోయి తన్ను ఎదిరించ వచ్చిన శ్రీపురుష ముత్తరసుని పరా

భూతుని కావించి, అతనికడనుండి పూర్వము అతడు రెండవ వరమేశ్వరవర్మను వధించి హరించిన చక్రాదిరాజు చిహ్నములను, ఉగ్రోదయాది భూషణములను మరల గైకొనెను. దక్షిణమున పాండ్యుల ఆటోపము అతిశ యించుచుండుట వలన వారిని నిగ్రహించుటకు ప్రయత్న పడవలసి వచ్చెను. చిత్రమాయ పల్లవునికి తోడై పల్లవ రాజ్యమువై ఎత్తి వచ్చి, ఉదయచంద్రునిచే పరాభూ తుడైపోయిన మారవర్మ రాజసింహుడు గతించెను. అతని కుమారుడైన మొదటి వరగుణ మహారాజు క్రీ. శ. 775 ప్రాంతమున కావేరీ తీరమున పల్లవ నైన్యములను ఒకవూరు ఓడించుచుండెను. కావున నందివర్మ కేరళ, కొంగు దేశాధీశ్వరులతోడను, తగడూరు ప్రభువైన అదిగ మానుని తోడను, సఖ్యముచేసి వారితో ఏకీభవించి వర గుణునితో యుద్ధముచేయగడగెను, కాని వరగుణుడు వీరి నందరిని నిర్ణించుటవలన అతని పూనిక నెరవేరదాయెను. ఇట్లు పాండ్యయుద్ధమున సంకల్పినిద్ది కాకపోయినను, నందివర్మ క్రీ. శ. 788 చాక నిర్వాధకముగ రాజ్యము చేయగల్గెను. ఇతని చరమదశయందు గంగవాడిలో ఒక గొప్ప సంఘటన జరగినది. రాష్ట్రకూట చక్రవర్తి గాంగ రాజ్యమును జయించి స్వాధీనము చేసికొనెను. శ్రీపురుష ముత్తరసు కుమారుడు మొదటి శివమారుడు రాష్ట్రకూటు లవై తిరుగబాటు చేయగా కలివల్లభ ద్రువ మహారాజు అతనిని పట్టుకొని కారాగారమున బంధించెను. ద్రువ మహారాజు పుత్రుడైన ముమ్మడి గోవిందభూపతి అతనివై కరుడించి బంధనము పాపెను. శివమారుని బంధవిముక్తితో నందివర్మకు కొంత సంబంధ మున్నట్లు ఊచుచున్నది; పీఠనగా అతడు ముమ్మడి గోవింద మహీపతితో కూడ శివమారునికి రాజ్యాధిపేకము కావించి అతని శిరముపై మకుటమును తమ చేతులతో ఎత్తి పెట్టిరని గాంగకాసన ములందు కలదు. అటుతర్వాత నందివర్మ చిరకాలము జీవింపలేదు; క్రీ. శ. 798 లో వార్ధక్యమున దేహము చాలించెను. నందివర్మ విష్ణుభక్తుడు. తనకు పూర్వము రాజ్య పాలనము నొనర్చిన పల్లవ మహారాజులవలె ఇత డును దేవాలయ నిర్మాణమున శ్రద్ధ వహించెను. ఇతని నిర్మాణములలో నెల్ల కాంచీపురములోని వైకుంఠపెరు మాళ్ల కోవెల ముఖ్యమైనది.

నందివర్మ మరణానంతరము అతని కుమారుడు దంఠి వర్మ రాజ్యాధిపతి కుడై పీఠియెండ్ర కాలము ప్రజాపాల నము చేసెను. ఇతనికి ఏ కారణముచేతనో రాష్ట్రకూటులతో వైరము పొవగినది. ఉత్తర దిగ్విజయమును పూర్తిచేసి కొని వచ్చిన విమ్మట ముమ్మడి గోవింద చక్రవర్తి పల్లవ

రాజ్యముపై దండెత్తిపోయి దంఠివర్మను ఓడించి అతని కడ కప్పము కొన్నట్లు రాష్ట్రకూట శాసనములలో కలదు. ఇతని తెనుక ఇతని కుమారుడు ముమ్మడి వండి వర్మయు, మనుమడు నృపతుంగవర్మయు రాజ్యమును పాలించిరి. తరువాత అవరాతికుడు రాజయ్యెను. క్రీ. శ. 888 ప్రాంతమున ఈ యవరాతికుని యుద్ధమున చంపి కంజాపూరి చోళవంశజుడైన ఆదిత్యుడు పల్లవ రాజ్యమును వశపరచుకొని చోళవంశమును స్థాపించెను.

తెలుగు దేశమునందు ప్రభుత్వము చేసిన పల్లవ రాజులలో దంఠివర్మ కడపటి వాడని చెప్పవచ్చును. తరువాతి వారి అధికారము తెలుగుదేశమున క్రమక్రమముగ నన్న గిలుచు వచ్చినది. వారు కేవలము ద్రావిడదేశ పాలకులు అయిపోయిరి.

నే. వేం. ర.

బాదామి చాళుక్యులు

దక్షిణ హిందూస్థానమునందు పూర్వకాలమున ప్రజాపరిపాలనము చేసిన రాజవంశములలో చాళుక్య వంశము అతి ప్రఖ్యాతమైనది. ఈ వంశజులు శాఖోపశాఖలై కామరతంపరగ అభివృద్ధిచెంది పెక్కు దేశములను ఏరిరి. అందు ఈ క్రింది శాఖలవారు పేర్కొనదగియున్నారు.

1. బాదామి (వాతాపి) చాళుక్యులు : ఉత్తర కర్ణాటకము లోని విజాపూర మండలాంతర్గతమైన బాదామి నగరము ప్రధాన పట్టణముగ రాజ్యము చేయుటవలన వీరికి బాదామి చాళుక్యులని చరిత్రకారులు నామకరణము కావించి యున్నారు. తూర్పుతీర దేశమును పాలించిన చాళుక్య వంశజుల రాజ్యములకు పశ్చిమ దిక్కున ఉండు రాష్ట్రము లను ఏలుటవలన వీరిని పశ్చిమ చాళుక్యు లనియు చెప్పట కలదు. బాదామి పూర్వపు పేరు వాతాపి.

2. పూర్వ చాళుక్యులు : బాదామి చాళుక్యుల రాజ్యమునకు తూర్పున నుండు సముద్ర తీర దేశమును పాలించుట వలన వీరికి ఆపేరు వచ్చినది. కృష్ణా గోదావరి మధ్యగతమైన వేంగీ దేశము వీరికి ప్రధానస్థాన మగుటచేత వీరికి వేంగీ చాళుక్యు లనియు పేరు కల్గినది. క్రీ. శ. 8 వ శతాబ్దము మధ్యమున బాదామిని పాలించుచుండిన ప్రథమ క్షీర్తివర్మ తనయులలో ఒక్కడైన కుబ్జవిష్ణువర్ధనుడు ఈ వంశమునకు మూలపురుషుడు.

3. కళ్యాణి చాళుక్యులు : హైదరాబాదు రాజ్య మందలి కళ్యాణి నగరము రాజధానిగ ప్రభుత్వము చేయుట వలన వీరికి ఈపేరు గల్గినది. వీరిని అర్జాచీన పశ్చిమ చాళుక్యు లనియు, కుంతల చాళుక్యు లనియు, కర్ణాట చాళుక్యు లనియు చరిత్రకారులు పేర్కొని యున్నారు.

4. లేములవాడ చాళుక్యులు : వీరు తెలంగాణాలోని కరీంనగర మండలమునకు చెందిన లే(వే)ములవాడ రాజ ధానిగ తత్పరివర ప్రాంతములను ఏరిరి (చూడు : లేముల వాడ చాళుక్యులు).

5. ముదిగొండ చాళుక్యులు : వీరు తెలంగాణాకు తూర్పుభాగమున ఉండు మంచిగొండనీమత్త ప్రభుత్వము నొనరించిరి.

వీరినే కాక లాట చాళుక్యులను, గుజరాతు చాళుక్యులనుగూడ పేర్కొనుట యుక్తము. కాని, వారికి ఆంధ్ర దేశ చరిత్రముతో ఎట్టి సంబంధమును లేదు. వై తెప్పిన చాళుక్య వంశములు అన్నియు బాదామి (వాతాపి) వంశముయొక్క శాఖలే.

చాళుక్య చరిత్ర రచయితలు అందరును ప్రథమమున నిశ్చయించ దలచెట్లు సమస్య వారి యుత్పత్తికి సంబంధించినది. చాళుక్య లెవ్వరు అను ప్రశ్నకు సమాధానము వెదుకని చరిత్రకారుడు కాని, పరిశోధకుడు కాని లేడు. కాని తృప్తికరమైన సమాధానము చెప్పినవాడును కాన రాదు. తాము ఉత్తరావళమునందు అయోధ్యనుండి వలస వచ్చిన చంద్రవంశ క్షత్రియులమని తమ శాసనములలో వారు ప్రకటించుకొనియున్నను ఆధునిక చరిత్రకారులలో పెక్కురు వారి మాటను పాటించరు. చాళుక్యులు ఖారతీ యులు కాదు ; పారశీకాది పశ్చిమాసియా దేశములనుండి హిందూ దేశమునకు వలస వచ్చిన లాతివారని కొందరు వాదింతురు. మరికొందరు వీరు దక్షిణ ఖారతీయులేకాని యుత్తర దేశములనుండి వలసవచ్చినవారు కా రనియు, జాతీయందు మొదట కూర్చున్నారను, రాచరికము అభివృద్ధి పిమ్మట క్షత్రియత్వమును ఆరోపించుకొని, దానికి అనుగుణముగ వంశవృక్షమును నిర్మించుకొని రనియు చెప్పుదురు. కాని, చాళుక్యుల జన్మదేశము ఏదియో నిర్ధారించుటకు తగిన యాధారము ఏదియు లభింపలేదు. వారి ఆచూకీ మొట్టమొదట ఆంధ్రదేశమున కానవచ్చుచున్నది. ఇక్ష్వాకు వంశజుల ఏలుబడిక్రింద హిరణ్య రాష్ట్రమునందు, అనగా ఇప్పటి కడప మండలములోని జమ్మలమడుగు ప్రాంతమునందు, వారు నివసించుచుండినట్లు సూచనలు కలవు. తరువాతవారు కుంతల భూమికి వలసపోయి ఆచట రాజ్యమును స్థాపించి ప్రసిద్ధికెక్కిరి. జాతిచే వారు ఆది యందు కూర్చుండుట సరికాదు. వారు క్షత్రియత్వమును ఆరోపించుకొనలేదు. చాళుక్యులు పుట్టు క్షత్రియులేకాని పెట్టు క్షత్రియులు కాదు.

బాదామి చాళుక్యులు : చాళుక్యుల కెన్ని మూలకాండ ప్రాయమైనది బాదామి శాఖవంశము. దానికుంటే తెలు

కాదామీ చాళుక్యులు

వదిన కాళిలే తక్కిన చాళుక్య వంశములు అన్నియును. జయసింహవల్లభుని కాలమునుండి రెండవ కీర్తివర్మ వరకును ఈ వంశపు రాజులు పదునొక్కరు రాజ్యపాలన మొనర్చిరి. క్రీ. శ. 8 వ శతాబ్ద మధ్యమున మొదటి సత్యాశ్రయ పులకేశి వల్లభుడు కాదామీ దుర్గమును జయించి కైవసము చేసికొని నెలవిడు కావించుకొనెను. అది మొదలు ఈ వంశజులకు అదియే రాజధాని అయినది. మొదటి పులకేశి అశ్వ మేధయాగమును కావించి తన స్వాతంత్ర్యమును ప్రకటించెను. ఇతని వెనుక ఇతని కుమారులు - మొదటి కీర్తివర్మ, మంగళేశ్వరుడు - ఇరువురును ఒకరి అనంతరము ఒకరు

యుక్తము. ఇందు ప్రథమమున ప్రళంపింపదగినది శ్రీ హర్ష చక్రవర్తిపై ఇతనికి ఉపల్బమైన విజయము. ఆకాలమున కాన్యకుష్టాధిపతియైన శ్రీ హర్షవర్ధనుడు ఉత్తరాపథము నంతను జయించి తన యధికారము క్రిందికి తెచ్చుకొని, అంతటితో తృప్తి చెందక దక్షిణభారత భూమిపై దండు వెడలెను. అప్పటికే దక్షిణదేశమున ఛాల ఖాగమును జయించి వశవరచుకొనిన ఇమ్మడి పులకేశివల్లభుడు అతని యాటోపమును వహింపక వింధ్యప్రాంత సీమల ఆతని మార్గమును అరికట్టెను. సర్మదానదీ తటమున ఉభయులకును గొప్ప యుద్ధము సంప్రాప్తమైనది. పులకేశివల్లభునికే

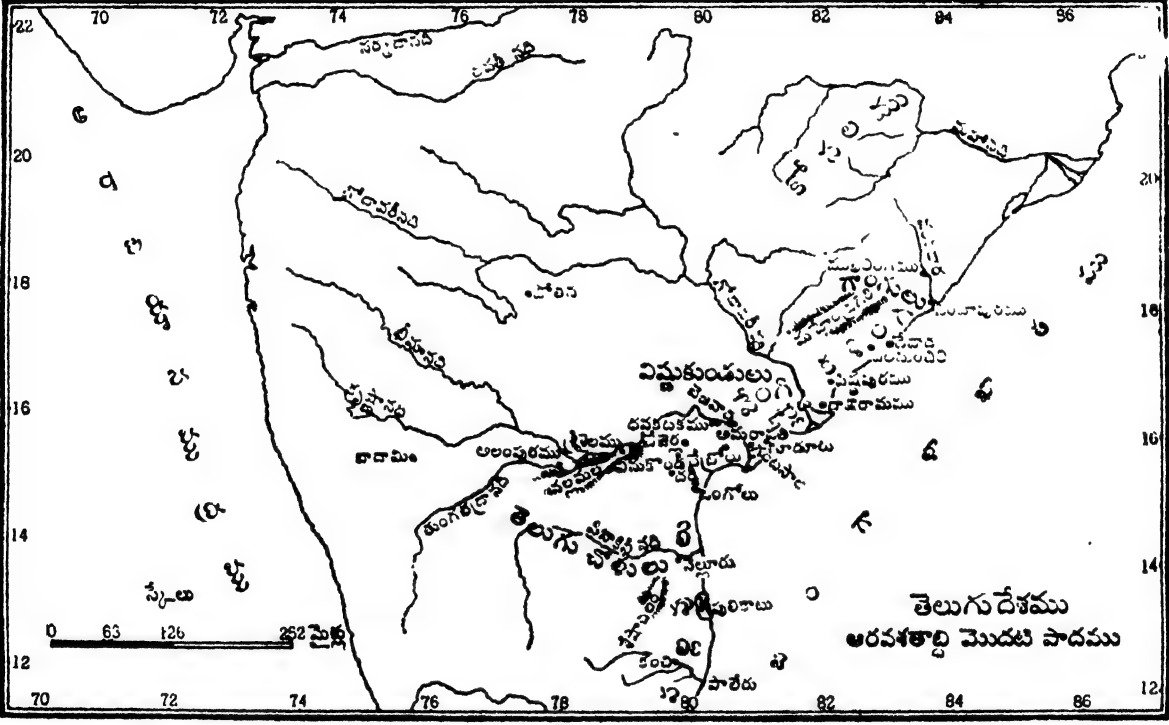

రాజ్యాధిపత్యమును వహించిరి. వీరి కాలమున చాళుక్య రాజ్యము బహుముఖముగ విస్తరిల్లినది. నల, మౌర్య, కదంబ, కటచ్యురి వంశ వరసాలురు వీరిచే విజితులై తమ రాజ్యములను కోల్పోయిరి. మొదటి కీర్తివర్మ శ్రేష్ఠపుత్రుడైన ఇమ్మడి సత్యాశ్రయ పులకేశివల్లభుడు పినతండ్రియైన మంగళేశ్వరుని చంపి రాజ్యమును నాచికొని క్రీ. శ. 800-10 లో పట్టాభిషేకము చేసికొనెను. ఇతడు గొప్ప శేత. పెక్కు జనపదములను జయించి దక్షిణాపథమునకు అంతటికిని చక్రవర్తి అయ్యెను. ఇతనికాలమున సంభవించిన ముఖ్య చరిత్రాంశములను ఇచట ఇంచుక వివరించుట

విజయము చేకూడెను; సకల దక్షిణాపథాధిపత్యమును లభించెను. అతని 'వరమేశ్వర, వరమఖట్టార' కాది బిరుదులు సార్థకము అయ్యెను. తరువాత ఎన్నదగినది వేంగీ విజయము. అంతకు పూర్వము వేంగీదేశమును ఏలుచుండిన విష్ణుకుండి వంశజుల అధికారము ఖలిఖవించిపోయినది. దుర్జయులు దేశమును ఆక్రమించుకొని ప్రభుత్వము చేయుచుండిరి. పులకేశివల్లభుడు క్రీ. శ. 824 వ సంవత్సరమున పూర్వ దిక్ ప్రయాణం వెడలినచి వేంగీ, కళింగములను జయించి స్వాధీనము చేసికొని తన తమ్ముడైన కుజవిష్ణువర్ధనుని ఆదేశములకు రాజుగ పట్టాభిషేకము కావించెను.

అది మొదలు అతడును, అతని సంతతివారును చిరకాలము ఆ దేశమును పాలించుచు వచ్చిరి. కుజ్జవిష్ణు వంశజులు పూర్వ చాళుక్యులు అనబడిరి. వారు పాలించిన వేంగీ రాజ్యమునకు పూర్వచాళుక్య రాజ్యము అని పేరు వచ్చెను. పులకేశి వల్లభుని వేంగీవిజయము కాంచీపుర వల్లవ

రాజ్యముపై తైత్రప్రస్థానమునకు దారి చూపినది. ఆకాలమున వల్లవరాజ్యము కృష్ణానదీవర్యంశము వ్యాప్తమై యుండినది. కృష్ణా మన్నేరుల నడిమి ప్రదేశము కాంచీ, వేంగీ రాజ్యముల రెంటి మధ్యను దొడ్డుడు పుచ్చకాయయె యొకప్పుడు ఒక రాజ్యమునకును, మరియొకప్పుడు ఇంకొక దానికిని చెల్లుచువచ్చినది. మొదట ఇది ఇచ్చెను రాజుల యేలుండిక్రింద డండినది. వారిని జయించి దీనిని పల్లవులు ఆక్రమించుకొనిరి. పల్లవులను తరిమి విష్ణుకుండులు స్వాధీనపరచుకొనిరి. విష్ణుకుం

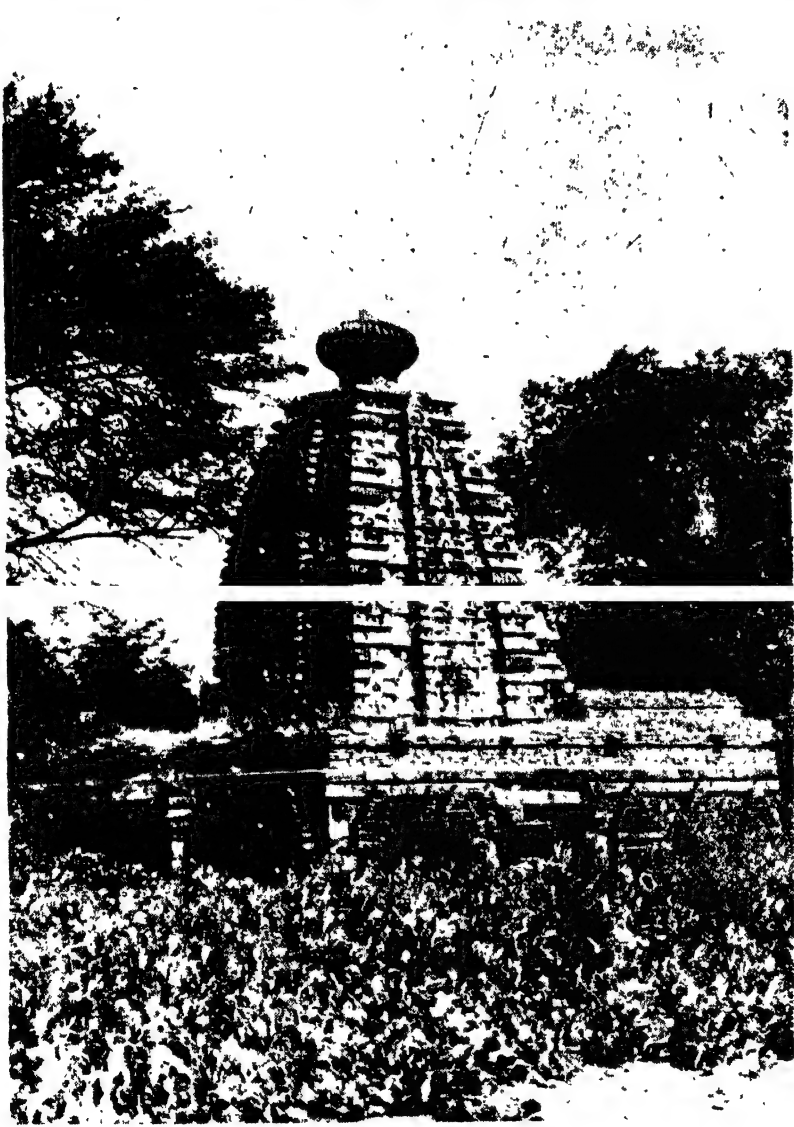

చిత్రము 29. బ్రహ్మేశ్వర దేవాలయము, అలంపురము

దుల అనంతరము మరల పల్లవులు కమ్మనాటిని తమ యేలుబడిక్రిందకు తెచ్చుకొనిరి. విష్ణుకుండుల కాలమున వేంగీరాజ్యమునకు చెల్లుచుండినదగుటచే పులకేశి ఆ రాజ్యమును సాధించిన విష్ణుట గుంటూరు మండలములోని

కమ్మనాటిమీద క్రీ. శ. 680 వ సంవత్సరమున దండెత్తి వెళ్లెను.

కంచినీ ఏలుచుండిన పెద మహేంద్రవర్య అప్పుడే స్వర్గస్థుడయ్యెను. అతని పుత్రుడైన మొదటి నరసింహ వర్య వట్టాభిషిక్తుడు కారమునుపే పులకేశివల్లభుడు రణ

భేరి మ్రోగించి యుద్ధమునకు బయలువెడలుట వలన కమ్మనాడు అతనికి సుళువుగ స్వాధీనపడినది. తరువాత దక్షిణ దేశముపై తన యాధిపత్యము వెలకొల్పుటకు ఉద్దేశించి తూర్పు సముద్రతీరమున పాండ్య మండలవర్యంశము జయవంశముగ దండయాత్రను సాగించి అతడు వెనుదిరిగి నిజరాజధానికి పోయి చేరెను. ఈ దండయాత్ర వలన చాళుక్యులకు పల్లవులతో ఎడతెగనివైరము కల్గినది. పులకేశి వల్లభుడు మరల క్రీ. శ. 640 ప్రాంతమున కంచీపైని ఎత్తిరాగా మొదట నరసింహవర్య బలము

వనుకూర్చుకొని అతనిని వెళ్తుంటే యతని రాజధానియగు బాదామి వరకును తరుముకొనుచు పోయెను; కోటను ముట్టడించి పులకేశివల్లభుని ముట్టుకెట్టి బాదామి పట్టణమును పాడుచేసి అచట జయవంశమును ప్రతిష్ఠించెను.

రాష్ట్రకూటులు

పులకేశివల్లభుడు అస్తంగతుడైన విమ్మట చాళుక్య రాజ్యము అనాయకమై పదుమూడేండ్ల కాలము అరాజక మునకు తావలమై యుండెను. ఆవల పులకేశివల్లభుని పుత్రు లలో ఒకడైన మొదటి విక్రమాదిత్యుడు ప్రబలి క్రీ. శ. 655 లో సింహాసనము అధిష్టించి పల్లవులను ఓడించి వారి నుండి చాళుక్య రాష్ట్రమును స్వాధీనపరచుకొని, పితృ వైతానుహమైన రాజ్యమును పునఃప్రతిష్ఠ కావించెను. మరియు, పల్లవరాజులవైగల కసి తీర్చుకొనుటకై ద్రావిడ దేశము మీదికి దండయాత్రలు వెడలి చోళ, తుండీరమండలములను చూరగొని ప్రజా సంక్షోభమును కల్గించెను. ఆ సమయమునందే తన కుమారుడైన వినయాదిత్యునికి మనుమడైన విజయాదిత్యుని ప్రాపుగ నొనర్చి దిగ్విజయా ర్థము ఉత్తరాపథమునకు పంపెను. వీరు నకలోత్తరాపథాధి నాథుని జయించి చాళుక్యరాజ్యమును ఉత్తర దేశములకు వ్యాపింపజేసిరి. ఇంకను వీరు ఉత్తరాపథ యుద్ధములలో నిమగ్నులై ఉండగనే దక్షిణమున పల్లవరాజు మొదటి పరమేశ్వరవర్మ విజృంభించి విక్రమాదిత్యుని ఓడించి వెను దగిలి తరుముచు పోయి చాళుక్య రాజధానియైన బాదా మిని ముట్టడించి కైవసము కావించుకొనెను. ఇమ్మడి పుల కేశివల్లభుని మరణానంతరమునవలె చాళుక్య రాజ్యము మరల భిన్న భిన్నముగునట్లు తోచినది; కాని, ఇంతలోపలనే వినయాదిత్య, విజయాదిత్యులు ఉత్తరాపథ దిగ్విజయమును విజయవంతముగ కొనసాగించి మరలివచ్చి పరమేశ్వర వర్మను పారద్రోలి రాజ్యమును చెడదీయక కాపాడిరి. క్రీ.శ. 681 - 82 పర్వంతము ఇరువదియారేండ్ల కాలము ప్రజా పరిపాలనము చేసి మొదటి విక్రమాదిత్యుడు దేహమును చాలించెను. తరువాత వినయాదిత్య, విజయాదిత్యులు ఒకరి వెనుక ఒకరు క్రీ. శ. 788 వరకును రాజ్యపాలనము చేసిరి. వీరును పల్లవులతో యుద్ధములు సాగించుచు వచ్చిరి. ఇందు ముఖ్యమైనది విజయాదిత్యుని కడపటి దినములలో నడచి నది. విజయాదిత్యుని కుమారుడైన యువరాజు విక్రమా దిత్యుడు పాశ్చాత్య గంగరాజైన శ్రీపురుష ముత్తరసుని కూడి కంచిపై ఎత్తివచ్చి ముట్టడివేసెను. అప్పుడు పల్లవ రాజైన రెండవ పరమేశ్వరవర్మ వారి నెదుర్పజాలక ధన కనక వస్తువాహనాదులను ఇచ్చి సంధి చేసికొనెను. క్రీ. శ. 788 వ సంవత్సరమున విజయాదిత్యుడు స్వర్గస్థుడు కాగా అతని కొడుకు విక్రమాదిత్యుడు సింహాసనమును అధిష్టించెను. బాదామి చాళుక్య రాజులందు విక్రమాదిత్య నామాం కితులలో ఇతడు ద్వితీయుడు అగుటవలన చరిత్రకారులు ఇతనిని ఇమ్మడి విక్రమాదిత్యుడు అందురు. ఇతడు మధ్య ప్రదేశ ప్రాంతమును పాలించుచుండిన చేదిరాజకన్యలను

ఇరువురను పెండ్లాడెను; కంచిపై ముమ్మారు దండువెడలెను; అందు ఒక దండయాత్రలో నితని పుత్రుడు పాల్గొనెను. పల్లవరాజైన నందివర్మ పల్లవమల్లుడు ఇతని ధాటికి అగజాలక పారిపోయెను. కంచి చాళుక్యులకు పట్టుబడినది. ఈ విజయమును ప్రకటించుచు విక్రమాదిత్యుడు అచట ఒక శాసనమును వ్రాయించెను. మహావైభవముతో రాజ్య మొనర్చి ఇమ్మడి విక్రమాదిత్యుడు క్రీ. శ. 748 - 44 లో దివంగతు డయ్యెను. అటుపిమ్మట అతని పుత్రుడు ఇమ్మడి కీర్తివర్మ రాజ్యాధిపతియై క్రీ. శ. 755 వరకు దేశమును పాలించెను. ఇతడు అంతటి సత్సంపన్నుడు కాదు. చాళుక్య రాజులకు పారంపర్యముగ సామంతులై ఉండిన రాష్ట్రకూటులు ఇతని కడపటి రోజులలో విజృంభించిరి. వారి ప్రభువైన దంతిదుర్గుడు పరాక్రమశాలి, స్వాతంత్ర్య ప్రేయుడు. అతడు కీర్తివర్మయొక్క సత్సహీనతను గ్రహించి తిరుగబాటు చేసి, చాళుక్యుల యధికారమును కూలద్రోసి వారి రాజ్య సంపదల నాచికొని రాష్ట్రకూట సామ్రాజ్యమునకు పునాది వేసెను. నే. వెం. ర.

రాష్ట్రకూటులు

రాష్ట్రకూట వంశము కడు ప్రాచీనమైనది. క్రీ. శ. 6 వ శతాబ్దమునుండియు నీవంశపు రాజులు దక్షిణ హిందూ స్థానమున పెక్కుచోట్ల చిన్నచిన్న సంస్థానములను స్థాపించి ప్రభుత్వము చేయుచు వచ్చిరి. బాదామి చాళుక్యుల పలు బడి క్రింద వీరు సామంతులై వారికి రాజ్యపాలనయందు తోడ్పడుచుండి చాళుక్యులకు అరిగాపులై ఉండిన రాష్ట్ర కూట సామంత కుటుంబములలో నెల్ల ఇప్పటి ప్రాదరా బాదు రాజ్యాంతర్గతమైన ఎల్లారాప్రాంత దేశమును పాలించుచుండిన వంశము ప్రధానమైనది. ఈ వంశము వారు చాళుక్య రాజకుటుంబముతో సంబంధ బాంధవ్య ములు నెరపుచు ప్రబలి తుదకు వై నుడివినట్లు దంతిదుర్గుని ఆధిపత్యముక్రింద బాదామి చాళుక్య రాజులలో కడపటి వాడైన రెండవకీర్తివర్మను కూలద్రోసి, అతని రాజ్య లక్ష్మిని చేపట్టిరి. ఈ దంతిదుర్గుడు ఇంద్రరాజు కుమారుడు; కక్కరాజు మనుమడు. ఇతనిని దంతివర్మ యనియు పేర్కొనుట కలదు. 'ఖడ్గావలోక, వైరమేఘ' యనునవి ఇతని లిరుదములు. కీర్తివర్మను తొలగద్రోసి బాదామి రాజ్యమును ఆక్రమించుకొనిన విమ్మట ఇతడు ప్రభుత్వము చేసిన కాలము అల్పమే. క్రీ. శ. 758 వ సంవత్సరమునందు ఇతడు రణనిహతుడయినట్లు తెలియుచున్నది. కాని, ఇతడు అద్వితీయ బల పరాక్రమ సంపన్నుడగుటవలన ఈ రెండు మూడేండ్ల లోపలనే కాంచి, కళింగ, కోసల,

శ్రీశైల, మాళవ, లాట, టంక, సింధుదేశములను జయించి కీర్తి గడించెను. ఇతనికి దిగ్విజయ యాత్రలందు లే(వే)ముల వాడ చాళుక్య వంశమునకు మూలపురుషుడైన వినయా దిత్య యుద్ధమల్లుడు తోడ్పడినట్లు తోచుచున్నది.

దంధిదుర్గని మరణానంతరము అతని పినతండ్రియైన మొదటి కృష్ణకూపాలుడు రాజ్యాధిపత్యమును వహించెను. 'అకాలవర్షుడు' అని ఇతని బిరుదనామము. ఇతని యనంతరము ప్రభుత్వము చేసిన కృష్ణనామధారులైన ఇతని సంతతి రాజులెల్ల ఈ బిరుదును ధరించుటవలన ఇతనిని మొదటి అకాలవర్షుడనియు చెప్పుట కలదు. ఇతడు క్రీ.శ. 758 మొదలు క్రీ.శ. 772 వరకు పదునాలు గేండ్లు రాజ్యపాలనము చేసెను. ఇతని కాలమున జరిగిన చరిత్రాంశములు ముఖ్యమైనవి మూడు కలవు: (1) విప్లవకారులతో పోరాటము. దంధిదుర్గని మరణానంతరము చాళుక్య వంశజుడైన రాహువు అను నతడు 'పృథివీవల్లభ, రాజాధిరాజ, పరమేశ్వర, పరమభట్టారక' ఇత్యాది నిజకులక్రమాగత బిరుదులను వహించి సమ్రాట్పద చిహ్నమైన పాఠీధ్వజమును నెలకొల్పి దేశమున చాలభాగమును ఆక్రమించుకొని స్వతంత్రుడై రాజ్యము చేయగడగెను. ఎనిమిదేండ్ల కాలము అతనితో కృష్ణరాజు వహోరాహోరిగా పోరి అంతరింప సిద్ధమైన రాష్ట్రకూటుల రాచరికమును పునరుద్ధరించెను; (2) క్రీ. శ. 768 లో గంగవాడిని జయించి వళపరచుకొనెను. పాశ్చాత్య గాంగవంశజుడైన శ్రీపురుషుడు ఓడి రాష్ట్రకూటులకు అరిగావు అయ్యెను; (3) వేంగీదండయాత్ర: ఈ దండయాత్ర క్రీ. శ. 769 వ సంవత్సరమునకు ముందు నడచినది. పూర్వ చాళుక్య రాజైన మొదటి విజయాదిత్యుడు రాహువుకు తోడ్పడి యుండవచ్చును; తత్ఫారణమున కృష్ణరాజు వేంగీదేశముపై దండయాత్రను పంపియుండవచ్చును అని కొందరు అభిప్రాయపడుచున్నారు. వాస్తవమే కావచ్చును. యువరాజు ఇమ్మడి గోవిందవల్లభుని నాయకత్వముక్రింద దండయాత్ర విజయవంతమై కొనసాగినది. తూర్పు చాళుక్యరాజు తన కోశ, బల, రాష్ట్రములను సమర్పించి సంది చేసికొనెనట.

మొదటి అకాలవర్ష కృష్ణరాజు మృతి నొందినపిమ్మట అతని పుత్రుడు రెండవ ప్రభూతవర్ష లేక సువర్ణ వర్ష గోవిందరాజు సింహాసనమును అధిష్టించి ఎనిమిదేండ్ల కాలము ప్రభుత్వము చేసెను. కాని ఇతని తమ్ముడైన ధ్రువరాజు క్రీ. శ. 780 ప్రాంతమున ఇతనిని తొలగిద్రోసి రాజ్యమును ఆక్రమించుకొనెను. ధ్రువుడు వటుబల పరాక్రమశాలి అగుటవలన దక్షిణ హిందూస్తానమునే కాక, ఉత్తరదేశమును సయితము జయించి ఆ దేశ పాలకులను

తనకు అరిగావులుగ చేసికొనెను. ముఖ్యముగ ఇతని వేంగీ దేశ విజయము పేర్కొనదగినది. వేంగీ కళింగములను ఏలుచుండిన పూర్వ చాళుక్య నాల్గడి విష్ణువర్ధన కూపాలుడు విజిగీషులను ఎదిర్చి సరి పోరజాలక తన కుమార్తెయైన శీలమహాదేవిని ధ్రువరాజునకు ఇచ్చి ఉద్యాహము కావించి సందిచేసి కొనెను. ధ్రువరాజు నిరుపమ, కలివల్లభ, శ్రీవల్లభ, ధారావర్ష ఇత్యాది బిరుదులను వహించి క్రీ. శ. 792 వర్యంతము పండ్రెండేండ్లు మహాదర్శముతో సామ్రాజ్యమును పరిపాలించి దివంగతుడయ్యెను. ధ్రువుని అనంతరము అతని పుత్రులలో ఒక్కడైన తృతీయ గోవిందరాజు సామ్రాజ్యాధిపత్యము వహించి, క్రీ. శ. 814 వరకు ప్రజాపాలనము చేసెను. ఇతనికి ప్రభూతవర్ష, జగత్తుంగ, శ్రీవల్లభ, జనవల్లభ, కీర్తి నారాయణ, త్రిభువన ధవళ ఇత్యాది బిరుదనామములు కలవు. ఇతడు యుద్ధలాలసుడు. ఇతని రాజ్యకాల మంతయు యుద్ధములతో సరి పోయినది. వల్లవ, పాశ్చాత్య గాంగ, పూర్వ చాళుక్యాది రాక్షాసాత్య భూపాలురనే కాక గూర్జర ప్రతీహార పాలాది ఔత్తరాహ నరపాలురను సయితము పరాభూతులను కావించి అజ్ఞాబద్ధులను చేసికొనెను. ఇతని శత్రువులలో నెల్ల పూర్వ చాళుక్యులు అగ్రణులు. సుదీర్ఘ కాలము యుద్ధము నడపి వారి దేశమున చాల భాగమును ఆక్రమించుకొన్నను, వారి యధిపుడైన సరేంద్ర మృగరాజు విజయాదిత్యుడు రాష్ట్రకూటులకు తలయొగ్గలేదు. కాని, అతని తమ్ముడైన భీమనలికి స్వార్థపరుడై అతనిని ఆశ్రయింపగా గోవిందరాజు వేంగీరాజ్యమును అతనికి ఇచ్చి అతనిని వట్టాఖిషిక్తుని కావించెను.

ముమ్మడి గోవిందరాజు మరణానంతరము శరణు వయస్కుడగు అతని పుత్రుడు మొదటి అమోఘవర్షుడు చక్రవర్తి అయ్యెను. ఇది అతని బిరుదమే కాని పేరు కాదు. శత్రు డనునది అతని పేరు కావచ్చును. నృపతుంగ, పండ, అతిశయధవళ, వీరనారాయణ అను బిరుదులు మరి కొన్ని శాసనములందును, వాఙ్మయముందును కానవచ్చుచున్నవి. క్రీ. శ. 880 దాకా అరువదియారేండ్ల కాలము ఇతడు రాజ్యము చేసెను. సుదీర్ఘ కాలము ప్రజాపాలనము చేసిన భారతీయనృపులలో ఇత డొక్కడు. పసితనమునందే అమోఘవర్షుడు రాజ్యమునకు అభిషిక్తుడగుట వలన, రాష్ట్ర పాలనము స్వయంముగ చేయుకీర్తి లేకపోవుట వలన ఇతని పినతండ్రి ఇంద్రుని కుమారుడైన కరకసువర్ణవర్షుడు ఇతని పక్షమున రాజ్యకార్యమును నిర్వహించెను. కావున కేంద్రప్రభుత్వమునకు పాలన పాటవము ఇంచుకా సులుట వలన సామంతులు స్వతంత్రులగుటకు ప్రయత్నించి

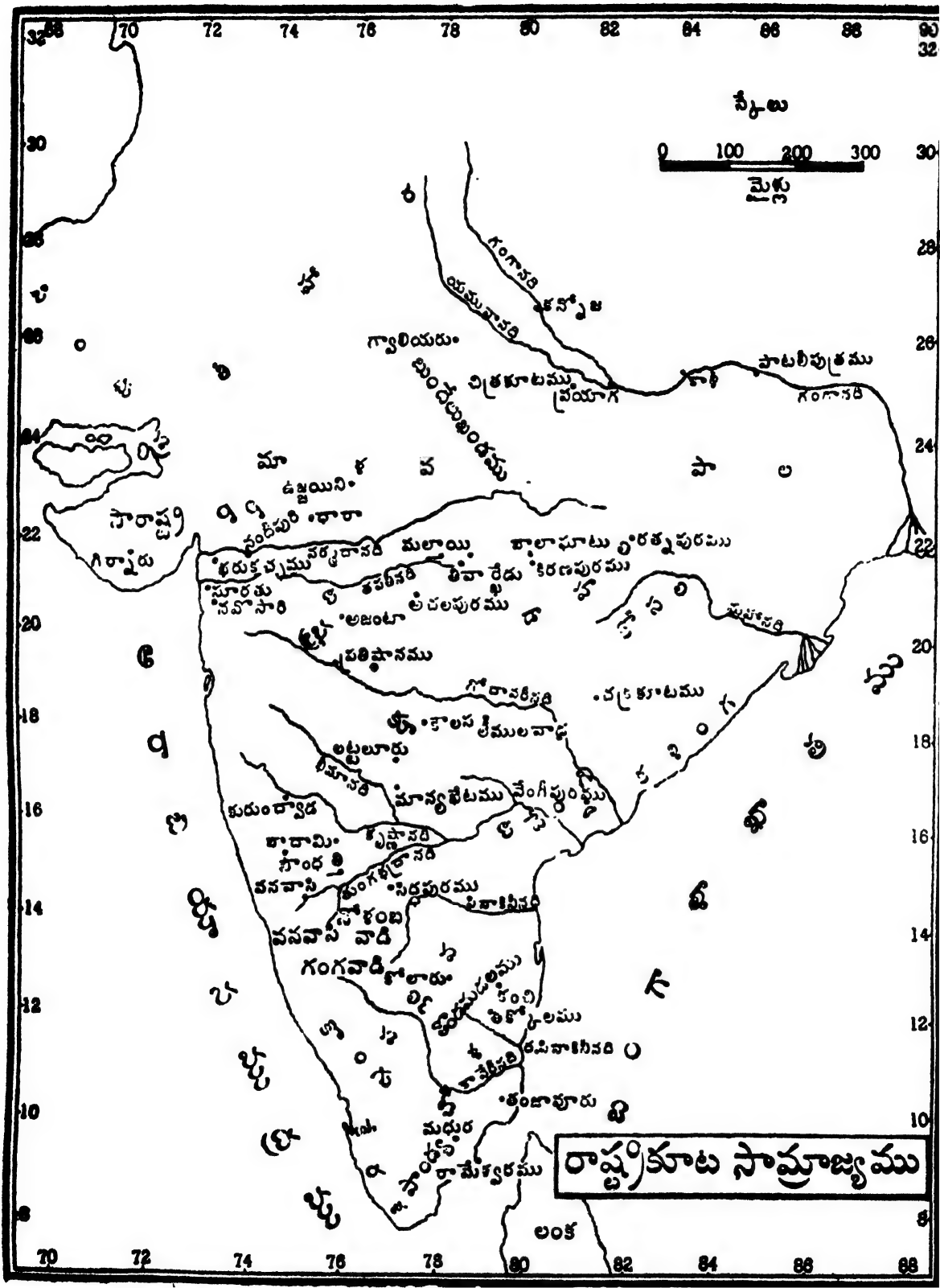

రాష్ట్రకూట సామ్రాజ్యము

తిరుగబాటు చేసిరి. ఈ కారణము వలన రాష్ట్రకూట సామ్రాజ్యమీన సంక్షోభము కలిగి యుద్ధము వర్వత్ర సామాన్యమయ్యెను. అమోఘవర్షుని ఢిక్కరించి స్వతంత్రులగుటకు తలపెట్టిన వారిలో అగ్రగణ్యులు పూర్వచాకుక్యులు. ఇతని రాజ్య కాలమున వేంగీ దేశమును మూడు తరముల రాజులు పరిరి. వీరిలో మొదటివాడు నరేంద్ర మృగరాజు విరుదాంకితుడైన ఇమ్మడి విజయాదిత్యుడు. ముమ్మడి గోవిందరాజు మరణానంతరము ఇతడు విజృంభించి ఖిమనలికిని సారద్రోలి వేంగీ దేశమును సంపూర్ణముగ తన యేలుబడిలోనికి తెచ్చుకొనెను. రాష్ట్రకూట రాజ్య సంరక్షకుడైన కరకసువర్ణవర్షుడు తన పోదరియగు శీలమహాదేవిని నరేంద్రమృగరాజు పుత్రుడైన పంచమ విష్ణుపర్షినునకు ఇచ్చి ఉద్వాహము గావించి సంధి చేసికొనెను. తరువాత, క్రీ. ప. 848 లో పంచమ విష్ణువర్ణుని రాజ్యాంతమువరకు ఉభయ రాజ్యముల మధ్య శాంతి వర్ధిల్లినది. అటుపిమ్మట పూర్వచాకుక్యు సంహాసనమును అధిష్టించిన పంచమ విష్ణువర్ణున, శీలమహాదేవుల తనయుడగు గుణగాంకముమ్మడి విజయాదిత్యుడు రాష్ట్రకూటులపై కత్తి దూసి, వారి రాష్ట్రమున కొంత భాగము ఆక్రమించు కొనెను. కావున అమోఘవర్షుడు పూర్వచాకుక్యులపై యుద్ధము ప్రకటించి దండెత్తి పోవలసి వచ్చెను. ఈ యుద్ధమున గుణగాంక విజయాదిత్యుడు పరాజయము పొందుటవలన అమోఘవర్షునికి లోబడి అతనికి అరిగాపు అగుటకు సమ్మతించెను. అది మొదలు అమోఘ వర్షుని యంత్య కాలము వరకు వారి పరస్పర సంబంధముల యందు మార్పు లేక శాంతముగ నడచెను. మరియు, గుణగ విజయాదిత్యుడు అమోఘవర్షునికి యుద్ధములందు హాద్య దుమ అతనికి విధేయుడై వర్ధించుచుండెను. ఒకప్పుడు గంగవాడి ప్రభువైన ఎరయనీతి మార్షుడు రాష్ట్రకూటులను ఢిక్కరించి స్వతంత్రుడు అగుటకు ప్రయత్నము చేసెను. పరిసర దేశములను ఏలుచుండిన సామంతరాజులు అనేకులు అతనితో ఏకీభవించిరి. వారిని అణగగొట్టి వారిపై మరల తన యధికారమును నెలకొల్పుటకు అమోఘవర్షుడు బంకెయ వల్లకేశమడను సేనాధిపతిని ప్రవంధపైస్యముతో గంగవాడి మీదకు దండయాత్ర నంపెను. బంకెయ శత్రువులను అనేక స్థలములందు పరాభూతులను కావించెను. శత్రులకు తలప్రాణము తోకకు వచ్చినది. కాని, అంతలోపల రాజధాని పరిసర ప్రాంతములందు గొప్ప హావళి రేగుటవలన అమోఘవర్షుడు బంకెయను 'సైన్యమును మరల్చుకొని రమ్మ'ని ఆజ్ఞాపత్రము నంపెను. బంకెయ మరలి వచ్చుట వలన నతని సామంతభూపతులకు ఎట్టి

మేలును చేకూరదయ్యెను. ఏలయన, అమోఘవర్షుడు బంకెయ స్థానమున గుణగవిజయాదిత్యుని నియమించి గంగవాడిపై దండయాత్రను సాగించెను. చక్రవర్తి ఆజ్ఞాను సారము గుణగవిజయాదిత్యుడు ఎత్తివచ్చు చున్నాడని విని యతని సామంతులలో ఒక్కడైన నోలంబవాడి ప్రభువు నోలంబాధిరాజు విరుదాంకితుడైన మంగిరాజు అతని మార్గము నరికట్టెను. అప్పుడు ఉభయపక్షములమధ్య జరిగిన ఘోరయుద్ధమున మంగి నిహతుడయ్యెను. అంతట మార్గము నిర్లిబంధము కాగా గుణగవిజయాదిత్యుడు సైన్యములను నడపుకొని గంగవాడిని ప్రవేశించి గంగకూటమును ఆక్రమించి యుండిన గంగనృపాలుని సంగరాంగణమున నిర్ణించి అతనిని చక్రవర్తితో సంధికి ఒడబరచెను. అమోఘవర్షుడు దూరదృష్టిగల రాజ్యతంత్ర మర్పజ్ఞుడు. కావున అతడు నీతిమార్గుని రాజ్యమును మరల అతనికి ఇచ్చి వేయుటయే కాక అతని కుమారుడైన ప్రథమ బూతుగనికి తన కూతురగు అబ్బలత్సెను ఇచ్చి ఉద్వాహమొనర్చి పాశ్చాత్య గాంగ, రాష్ట్రకూట వంశములకు సంబంధ బాంధవ్యములను ఏర్పరచి వారిమైత్రిని చిరస్థాయి కావించెను. అది మొదలు ఆ రెండు వంశముల వారును చివరివరకు సౌహార్దముతో కూడినూడి యుండిరి.

గుణగవిజయాదిత్యుడు గంగవాడియందు పనివడి యుండగా బంకెయ వల్లకేశమడు దండుతో లాటదేశము నకు కూచిచేసి పోయి, అచ్చట స్వతంత్రులవలె దొరతనము చేయదొడగిన కరక సువర్ణవర్షుని సంతతి వారైన చాయాదులను తన ప్రతాపాగ్నియందు పూర్ణాహుతి చేసెను. అదియే తరుణమని ఎంచి రాష్ట్రకూటసామ్రాజ్యమునకు చెల్లుచుండిన లాట, మాళవ దేశములను జయించు ఉద్దేశముతో దండు వెడలి వచ్చిన శాన్యకర్ణ (కనోజ్జ) అధిపతిని ప్రతీహార మిహిరఖోజుని దిశాపట్టుని కావించెను.

అమోఘవర్షుని రాజ్యకాల మంతయు తిరుగబాట్లతోడను, యుద్ధములతోడను గడచిపోయినను, రాష్ట్రకూట సామ్రాజ్య విస్తీర్ణ మెచ్చటను తరిగిపోలేదు. కాని, తండ్రి శాతలవలె అతడును ఉత్తర దిగ్విజయమునకు వెడలక పోవుట వలన ఉత్తర దేశమునందు వారి ప్రతిష్ఠ ఇంచుక డిండువడినది. నిరంతరము యుద్ధకార్యములలో నిమగ్నుడు కావలసి వచ్చినను అమోఘవర్షుడు యుద్ధలాలనుడు కాదు; శాంతస్వభావుడు; తైనమశాఖిమాని; సమయము చిక్కినపుడెల్ల రాజ్యకార్యములకు స్వస్తి చెప్పి తైన నమయాచార్యుల గోష్ఠిలో మతవిచారమున కాలము కడపువాడు. అమోఘవర్షునికి కర్ణాటకభాషపై అభిమానము మెండు. స్వయము కవియు, గ్రంథకర్తయు అయి కవిరాజు

రాష్ట్రకూటులు

మూర్ఖాది ఉద్గ్రంథములను రచించుటయే కాక కవిజన కల్ప వృక్షమనబరగి పెక్కు కన్నడ కవులకు ఆశ్రయమొసగి భాషోద్ధారకుడయ్యెను. ఇతని కాలమున తైవమతమును, కర్ణాటక వాఙ్మయమును చక్కగ వర్ణింపవలెను.

అమోఘవర్షుని మరణానంతరము అతని పుత్రుడు ద్వితీయ కృష్ణుడు సింహాసనమును అధిష్టించెను. ఇతనికి 'అకాలవర్షుడు' అను బిరుదనామము గలదు. క్రీ. శ. 880 మొదలు క్రీ. శ. 918 వరకు ఇతడు ముప్పది మూడేండ్ల కాలము రాజ్యము చేసెను. ద్వితీయ కృష్ణుని కాలమున జరగిన చరిత్రాంశములలో ముఖ్యమైనది పూర్వచాళుక్యులతోడి సంగ్రామము. ఇతని కాలమున వేంగీదేశమును పాలించిన చాళుక్య రాజులు ఇర్వురు. మొదటివాడు 'గుణకృన్దాత' బిరుదాంకితుడైన ముమ్మడి విజయాదిత్యుడు. రెండవవాడు ఇతని తమ్ముడైన యువరాజు విక్రమాదిత్యుని కుమారుడగు ప్రథమ చాళుక్య భీముడు. కృష్ణరాజునకు పీఠిరువురి తోడను పోరు పొసగినది అమోఘవర్షుడు మృతి చెందిన పిమ్మట గుణగ విజయాదిత్యుడు రాష్ట్రకూటుల ఆధిపత్యమును ఒప్పుకొనక నిజస్వాతంత్ర్యమును ప్రకటించుటయే తొలి యుద్ధమునకు కారణమని చరిత్రకారులు ఊహింతురు. కారణము ఎద్దియైనను కృష్ణరాజు వేంగిపై ఎత్తివచ్చి ఘన పరాభవము పొందెను. తరువాత పూర్వచాళుక్య సైన్యము రాష్ట్రకూట సామ్రాజ్యమున ప్రవేశించి వైకొని రాగా కృష్ణరాజు నిజరాజ్యమున నిలువజాలక దాహల దేశమునకు పారిపోయి తన మరదియైన సంకీలుడను ఆ దేశాధిపతిని ఆశ్రయించెను. అంతట గుణగ విజయాదిత్యుని సేనాధిపతియగు పాండురంగడు దాహల దేశముపై దండువెడలి పోయి చేదిరాజు సైన్యములను పలుమారు ఓడించి దేశమును చూరగొని గ్రామములను, పట్టణములను పరశురామప్రీతి కావించి, కృష్ణరాజును సంధికి ఈయకొల్పెను. గుణగ విజయాదిత్యుని ధాటికి ఓర్వజాలక కృష్ణరాజు తన 'వల్లభ' బిరుదమును, గంగా యమునా పాలీధ్వజాది సామ్రాజ్య చిహ్నములను, సకలింగ సర్వ దక్షిణాపధాధిపత్యమును సమర్పించి సంధి చేసికొనెను. గుణగ విజయాదిత్యుడు జీవించియున్నంత కాలమును కృష్ణరాజు మరల వేంగివైపు ముఖము త్రిప్పలేదు. కాని, క్రీ. శ. 892 లో గుణగ విజయాదిత్యుడు దివంగతుడు కాగా అతని తమ్ముని కుమారుడు మొదటి చాళుక్య భీమరాజు పూర్వ చాళుక్య రాజ్యమునకు పట్టాభిషిక్తుడయ్యెను. అతడు పసినాడు. చాయాదులు అతనిని పదక్రవ్వని శేయ కుట్రలు పన్నుటకు ఆరంభించిరి.

గుణగ విజయాదిత్యుని సోదరులలో ఒక్కడైన యుద్ధమల్లుడు రాజ్యమును ఆక్రమించ ప్రయత్నము చేయుచుండెను. పూర్వచాళుక్యుల చేపు మాపుటకు అదియే మంచి సమయమని తలచి కృష్ణరాజు వేంగిమీదికి దండెత్తివచ్చి దేశమున కొంత భాగమును ఆక్రమించెను. ముదిగొండ చాళుక్య కుసుమాయుధుని సాహాయ్యమున భీము దాతనిని, యుద్ధమల్లుని ఓడించి పారద్రోలి దేశ మంతటను తన యధికారమును నెలకొల్పెను. అంతటితో పోక కృష్ణరాజు వేంగిని జయించుటకు మరల ఒక తీవ్ర ప్రయత్నము చేసెను. ఈమారు వేంగీపుర పరిసర ప్రదేశములదాక రాష్ట్రకూట సైన్యములు చొచ్చుకొని వచ్చినవి యుద్ధము కడు భీకరముగ సాగినది. కాని, కృష్ణరాజు మరల పరాభూతుడై సైన్యమును మరల్చుకొని నిజరాజ్యమునకు పోవలసి వచ్చినది.

వేంగియందు ఇట్లు మాటిమాటికి అపజయము నొందుచు వచ్చినను కృష్ణరాజు సత్యహీనుడని ఎంచరాదు. దక్షిణమున అతని సైన్యములు కన్యాకుమారి పర్యంతము వ్యాపించిన దేశమును త్రొక్కి చూచినవి. ఉత్తరమున మిహిరభోజుని దిశాపట్టుని కావించినవి. మిహిరభోజుని మనుమలైన ద్వితీయభోజునకును, మహిపాలునకును రాజ్యాధిపత్య విషయమై కలహ ముప్పతిల్లగా కృష్ణరాజు సైన్యముతో కూడ గంగా యమునల అంత ర్వేదికి కూచిచేసి పోయి భోజుని రాజ్యాధిపతిని కావించి అతనికి అండయై నిలిచెను. కాని మహిపాలుడు విజృంభించి ఆతనిని తరుమగొట్టి కాన్యకుట్ట రాజ్యమును ఆక్రమించుకొనుటయే కాక రాష్ట్రకూట సామ్రాజ్యముపై ఎత్తివచ్చి పెక్కు దేశములను వశ పరచుకొనెను. ఈ దండయాత్ర యింకను సాగుచుండగనే క్రీ. శ. 918 సంవత్సరమున కృష్ణరాజు స్వర్గస్థుడయ్యెను.

కృష్ణరాజు మృతుడైన పిమ్మట అతని మనుమలైన నిత్యవర్ష ముమ్మడి ఇంద్రరాజు సామ్రాజ్యాధిపతియై క్రీ.శ. 918 నుండి క్రీ. శ. 929 వరకు పదునారేండ్లు ప్రజలను పాలించెను. ఇతడు పరాక్రమవంతుడు; కాన్యకుట్టాధిపతిని, మహిపాలుని రాష్ట్రకూట రాష్ట్రములమంది వెడలనడచెను. మరియు నతని వెనువెంట దగిలి తరుముచు గంగానదీ పర్యంతము పోయి కాన్యకుట్ట (కన్నోజ) నగరమును ధ్వంసము కావించెను. ఇతని యనంతరము ఇతని పుత్రుడైన నాల్గది ప్రభుతవర్ష గోవిందరాజు సింహాసనమును అధిష్టించెను. నాల్గవ గోవింద రాజువకు సువర్ణ వర్షుడు అను మరియొక బిరుదనామము కూడ కలదు. ఇతడు క్రీ. శ. 939 మొదలు క్రీ. శ. 965 వరకును ఏడేండ్లు ప్రభుత్వము చేసెను.

ఈ యేదేండ్ల లోపల సంభవించిన చరిత్రాంశములు గణనీయం దగినవి రెండు కలవు. మొదటిది వేంగీ విజయము : గుణగ విజయాదిత్యుని తమ్ముడగు యుద్ధమల్లుడును, అతని సంతతివారును పరాజయము నొందినను నిరాశపడి ఊరకుండలేదు. తమ యుద్ధమమును నెరవేర్చుకొనుటకు రాష్ట్రకూట చక్రవర్తిని ఆశ్రయించి సమయము వేచి యుండిరి. మొదటి అమ్మరాజు విష్ణువర్ధనుడు మృతి చెందగా అతని పుత్రుడు కంఠిక విజయాదిత్యుడు అను బాలుడు

క్రీ. శ. 929 లో వేంగీరాజ్యమునకు అధిపతి యయ్యెను. అతడు పట్టమని పదియేను దినములు సింహాసనముపై కూర్చుండెనో లేదో, ఇంత లోపుననే యుద్ధమల్లుని కుమారుడైన మొదటి తాళరాజు అతనిని తరుమగొట్టి రాజ్యమును ఆక్రమించుకొని ఒక నెల దినములు రాజ్యమొనర్చెను. ఇమ్మడి విక్రమాదిత్యుడు అతనిని వధించి సింహాసనము నెక్కెను. అటు పిమ్మట మొదటి తాళరాజు కుమారుడైన రెండవ యుద్ధమల్లుడు రాష్ట్రకూట చక్రవర్తి గోవిందరాజు సాయముతో వేంగిని జయించి అతని సామంతుడై యేదేండ్లకాలము దానిని పాలించెను. ఇట్లు వేంగి దేశము

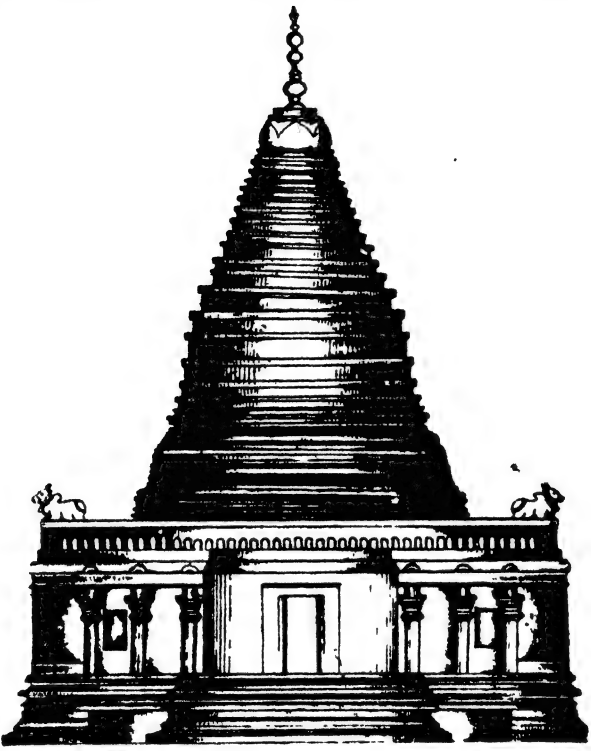

చిత్రము 80. రాశేఖరాయము, శే(వే)ములవాడ

రాష్ట్రకూటచక్రవర్తికి కైవసమైనది. రెండవ యంశము సామంతుల తిరుగబాటు, తన్నూలమున గోవిందరాజు పదవ్యుతి. నార్మడి గోవిందరాజునకు బద్దెగ డనుపినకండ్రి కలధు. అతని కుమారుడు కృష్ణరాజు. వీ రిద్దరును సింహాసనముపై దృష్టి సారించి రాజుద్రోహమును తలపెట్టి సామంతులతో కుట్రలు చేయడంకొరి. గోవిందరాజు వారిని దేశమునుండి వెదలగొట్టగా వారు దాహల దేశమునకు పోయి అచ్చట తమ బంధుగుడైన చేడేశ్వరుని ఆస్థానమున దాగుకొనిరి. రాష్ట్రకూట సామ్రాజ్య పూర్వ ప్రాంతములను పాలించు చుండిన చాళుక్యసామంతు లెల్లరును ఒక్కొక్కరి గోవిందరాజుపై తిరుగుబాటు చేసిరి. ద్వితీయచాళుక్య

భీముడు రాజ్యమునకై పోరాడుచుండిన చాయాడులను నిర్మించి రెండవ యుద్ధమల్లునికని, అతని రాచరికమునకును ప్రాచయియుండిన రాష్ట్రకూట దండనాయకులను పారద్రోలి క్రీ. శ. 984 సంవత్సరమున వేంగియందు పూర్వ చాళుక్య స్వాతంత్ర్యమును పునరుద్ధరించెను. అసమయ ముచే ముదిగొండ కాళుకు అధిపతియైన చాళుక్య విజ్ఞ శేఖ విజయాదిత్యుడు అను నాతడు గోవిందరాజునకు అనకుడై ధిక్కరింపగా అతనిని శిక్షించుటకొరకు గోవిందరాజు అతని

మీద దండు వెడలెను. వచ్చిన దండును ఎదుర్ప జాలక విజయాదిత్యుడు నిజ రాష్ట్రమును త్యజించి వేముల వాడకు పారిపోయి ఆ పట్టణమును పాలించుచుండిన ఇమ్మడి అరిశేవరి చాళుక్యుని శరణు చొచ్చెను. ఇమ్మడి అరిశేవరి అతనికి ఆశ్రయ మిచ్చి అతని పక్షమున చక్రవర్తి వైస్యమును టడించి పారద్రోలెను. అతడు తనమీదికి మరల యుద్ధమునకు రావచ్చునను భయముచే తన పక్షమును బలపరచుకొనదలచి దాహల దేశమున ప్రవాసమందున్న బద్దెగని రావించి అతనిని సామ్రాజ్యమునకు అధిపి కుని కావించెను. ఉభయ పక్షములకును యుద్ధము పొసగినది. గోవిందరాజు

పరాజితుడై రాజ్యమున నిలువజాలక చోళదేశమునకు పారిపోయెను. అంతట బద్దెగడు క్రీ. శ. 989 లో సింహాసనమును అధిష్టించి, అమోఘవర్షుడు అను 'బిరుదు' వహించి క్రీ. శ. 999 వరకు నాలుగేండ్లపాటు రాజ్యాధిపత్యము నెరవెను. కాని, అమోఘవర్షుడు పేరునకు మాత్రము సింహాసనాధిపతి; రాజ్యపాలన కార్యక్రమ మంతయు అతని పుత్రుడైన యువరాజు కృష్ణుడు నడపుచుండెను. క్రీ. శ. 999 లో అమోఘవర్షుడు లోకాంతర గతుడు కాగా కృష్ణుడు పట్టభద్రుడయ్యెను. చక్రవర్తి పట్టము కట్టుకొనిన కృష్ణుని మాంకితుడైన రాజులలో ఇతడు మూడవవాడు అగుటవలన ఇతనిని చరిత్రకారులు

పూర్వ చాతుక్యలు

ముమ్మడి కృష్ణుడని అందురు. ఇతనికి కన్నర దేవు డనియు, కృష్ణకంఠారు డనియు నామాంతరములును, అకాలవర్ష, శ్రీవల్లభ, అంకత్రీశేత్ర, యానెయ వెడంగ, వనగజ లేక మదగజకుల్ల, చలకె నల్లక అను పెక్కు బిరుదములును గలవు. ఇతడు రాష్ట్రకూట చక్రవర్తులతో వెల్ల కడుదొడ్ల వాడు. ఇతని కాలమున రాష్ట్రకూటవైష్ణవులు అప్రతి హక వరాక్రమమున చెలరేగి హిందూస్థానముందలి రాజవ్యూలను అందరిని అడిమి అరిగిపులు కావించినవి. ఇతనిచే వరాభూతులయిన ఉడిచ్యులలో చేది, మాళవ, గూర్జర వృషాలరు ముఖ్యులు. దక్షిణమున చోళరాజులును వరాంతకుని నిర్మించి చోళసామ్రాజ్యమును ధ్వంసము కావించి ఇతడు ద్రావిడ మండలమును ఆక్రమించుకొనెను. పూర్వ దిగ్విజయమున వేంగీ మండలముపై ఎత్తి రాగా ఆ దేశాధిపతియైన ఇమ్మడి అమ్మరాజు విజయాదిత్యుడు కృష్ణరాజు కోపమును నహింసనోవక కళింగమునకు పారిపోయెను; అతని యన్నయగు దానార్లువుని వేంగీ రాజ్యముపై తన ప్రతినిధిగ నియమించి విజరాజ్యమును చేరెను. ఇట్లు ముమ్మడి కృష్ణరాజు ముప్పది ఏడవ కాలము మహా వైభవముతో సామ్రాజ్య పాలనము చేసి క్రీ. శ. 889 లో లోకాంతరగతుడయ్యెను. అత్యుద్రయః పతన హేతు' వను ఆరోత్తి రాష్ట్రకూట సామ్రాజ్యము పట్టున అస్వర్థమైనది. ముమ్మడి కృష్ణరాజు మరణానంతరము ఆ రేండ్లలోపల అది నామమాత్రావ శిష్టమై పోయినది. అతని తర్వాత గద్దె నెక్కిన వారు అల్పవత్కులగుటచే సామంతుల దౌర్జన్యమును అణగగొట్టి కను యధికారమును నిలుపుకొన జాలరైరి. కృష్ణరాజు మరణానంతరము అతని తమ్ముడు భొట్టిగడు సామ్రాజ్యాధిపత్యము వహించెను. ఇతని కాలములో రాష్ట్రకూటుల అధికారము సత్వరముగ ఓడింపగడగినది. క్రీ.శ. 978-4 లో మాళవ దేశాధిపతి పరమారవంశజుడైన సీయక హర్షుడు దండెత్తివచ్చి మాన్యభేట నగరమును వైవశము కావించుకొని కొల్లగొట్టెను. ఈ దండయాత్ర యందే భొట్టిగ భూవతి నిహతుడాయెను. తరువాత ఇమ్మడి కరకరాజు సామ్రాజ్యాధిపత్యము వహించెను. చివరకు చాళుక్యవంశ సంభూతుడును, ఆహవమల్ల బిరుదాంకితుడునునైన రెండవ తైలవదేవుడు ఇమ్మడి కరక చక్రవర్తిని చంపి సామంతులను చదియగొట్టి క్రీ. శ. 978 లో చాళుక్య సామ్రాజ్యమును మరల స్థాపించెను. ఈతని సంతతివారిని చరిత్రకారులు పశ్చిమ చాళుక్య లనియు, కుంతల చాళుక్య లనియు, కల్యాణి చాళుక్య లనియు వ్యవహరించుచున్నారు. నే. వెం. ర.

పూర్వ చాతుక్యలు

పూర్వ (తూర్పు) చాతుక్యలు బాదామి పశ్చిమ చాళుక్య వంశమునుండి చీలిత యొక శాఖకు చెందినవారు. వీరికి మూలపురుషుడు పశ్చిమ చాళుక్య రాజులలో ముప్ర నిర్మడయిన ఇమ్మడి సత్యాశ్రయ పులకేశి వల్లభుని పెద్ద తమ్ముడైన కుల్లివిష్ణువర్ధనుడు. ఇమ్మడి పులకేశి వల్లభుడు క్రీ. శ. 824 వ సంవత్సరమున పూర్వ దిగ్విజయయాత్ర వెడలి వేంగీ, కళింగదేశములను జయించి స్వాధీనము చేసికొని వానిపై తన తమ్ముని కుల్లివిష్ణువర్ధనుని పాలకునిగ నియమించెనని పూర్వము చెప్పబడినది.

పులకేశి వల్లభుడు తూర్పు దేశములపై దండయాత్ర వెడలి వచ్చినప్పుడు వేంగీ దేశమున విష్ణుకుండులు రాజ్యము చేయుచుండి రనియు, వారి అధికారమును తుదముట్టించి ఆతడు దేశమును స్వాధీనపరచుకొనె ననియు చెప్పుదురు. కాని, గుణగ విజయాదిత్యుని కాలమునుండియు (క్రీ. శ. 848-892) పూర్వ చాళుక్య శాసనములలో శాసనచ్చు వారి చరిత్ర కథనమునందు కుల్లివిష్ణువర్ధనుడు దుర్జయు లను జయించి వేంగీని వశపరచుకొనెనని చెప్పియున్నది. క్రీ. శ. 880 ప్రాంతమునకు చెందినదని శాసన పరిశోధకులు నిశ్చయించిన రణదుర్జయ వంశజుడైన పృథ్వీసుహారాజు యొక్క కాండివాడ శాసనము దీనికి దోహదప్రాయముగ నున్నది.

కుల్లివిష్ణువర్ధనుడు : (క్రీ. శ. 824 - క్రీ. శ. 841) : కుల్లి విష్ణువర్ధనుడు వేంగీ దేశమును పదునెనిమిదేండ్ల కాలము పాలించినట్లు తూర్పు చాళుక్య శాసనములు ఏకకంఠముగ పలుకుచున్నవి. ఈ పదునెనిమిదేండ్ల కాలమును రెండు ఘట్టములుగ విభజింపవచ్చును. క్రీ. శ. 824 మొదలు 831 వరకు గల ఏడేండ్లను ప్రథమ ఘట్టమని చెప్పవచ్చును. ఈ కాలమున అతడు తన యన్నయగు పులకేశి వల్లభునికి ప్రతినిధియై రాష్ట్రపాలనము చేసెనని తోచుచున్నది. అర్యాచీన పూర్వచాళుక్య శాసనములలో పేర్కొనబడి యుండు దద్దరాది శత్రువులను అత డిప్పకై జయించినట్లు ఉన్నది. క్రీ. శ. 831 లో అతని రాజ్యకాలమునందు ద్వితీయ ఘట్టము ప్రారంభమాయెను. అప్పటివరకును కృష్ణానదికి దక్షిణమునందలి తిరాండ్రదేశము అంతయు కాంచీపురాధి నాథులైన పల్లవరాజుల అధికారమునకు లోబడి యుండెను. క్రీ. శ. 880 వ సంవత్సరమున పల్లవ వృషాలుడు మొదటి మహేంద్రవర్మ దివంగతుడాయెను. ఆతని పుత్రుడైన ప్రథమ నరసింహవర్మ సింహాసనమును అధిష్టించెనో, లేదో పల్లవ రాజ్యమును జయించుటకు అదియే

యదనుగ ఎంచి పులకేళివల్లభుడు దండెత్తివచ్చి కృష్ణానదిని ఉత్తరించి కర్మ రాష్ట్రమును ప్రవేశించి దానిని వశపరచు కొనెను. ఈ దండయాత్రయందు యువరాజు అందిన కుష్ట విష్ణువర్ధనుడు భగ్ధ సహాయుడై శత్రు నిఘాదనమునను, దుర్గపాదనమునకు నిర్వృత పరాక్రమ ప్రకటనవలన వినుతి కైకొను. పులకేళివల్లభుడు తమ్ముని ఘనసాహాయ్యమునకు మెచ్చి అతనిని, అతని సంతతివారిని వశపారంపర్యముగ వేంగి రాజ్యాధిపత్యము నొసంగెను. తనకు లభించిన మాతన రాజ్యపద చిహ్నముగ కుష్టవిష్ణువర్ధనుడు మహారాజు పదమును వహించెను. అది మొదలు క్రీ. శ. 641 వరకును అతడు మాతన రాజ్యమును నిష్కంటకముగ పాలించి కాలగతికెందెను.

ఈ సందర్భమున స్మరింపదగిన విషయము ఒక్కటి కలదు. ఇమ్మడి పులకేళి వల్లభుడు క్రీ. శ. 681 తరువాత రెండు మూడు పర్యాయములు వల్లవ రాజ్యముపై ఎత్తిపోయి వివరీతమగు ప్రజా సంక్షోభమునకు కారణభూతుడు అయ్యెను. చిట్టచివరకు వల్లవాధిపతియైన ప్రథమ నరసింహవర్మ క్రీ. శ. 641 లో బాదామి ముట్టడిచేసి ఆ సందర్భమున జరిగిన యుద్ధములో ఇమ్మడి పులకేళివల్లభుని వధించెను. ఇందువలన ఇమ్మడి పులకేళివల్లభుడును, అతని యనుజుడైన కుష్ట విష్ణువర్ధనుడును ఏకవర్షమున మృతి చెందిరిన తెలుచున్నది. ఆ యన్నదమ్ములకు గల సౌహార్దమును తలపోసి చూడగా కుష్టవిష్ణువర్ధనుడు నరసింహవర్మ వల్లవుడు బాదామిని ముట్టడించినప్పుడు అన్నకు సహాయుడై చని యాముట్టడియందే అన్నతోగూడ వీరస్వర్గమును చూరగొనినట్లు ఉన్నది.

కుష్టవిష్ణువర్ధనుడు నేర్పరియైన దళనాయకుడు; అసమాన పరాక్రమశాలి; దైర్ఘ్యకౌర్యములకు ఆటపట్టు; ఎంత విషమములైనను స్థల, జల, వన, గిరి దుర్గములను భేదించి కైవసము చేసికొనగల సమర్థుడగుటవలన 'విషమసిద్ధి' అనియు, చూవరి అగుట వలన 'మకరధ్వజ' దనియు అతనికి బిరుదులు కలిగెను. అతని సంతతివారిలో విష్ణువర్ధన నామధేయముగల రాజులు కొందరు కూడ ఈ బిరుదములను వహించినట్లు వారి శాసనముల వలన తెలియుచున్నది.

కుష్టవిష్ణువర్ధనునకు కార్యభగ్ధములందు తోడ్పడిన ప్రముఖులు కొందరు శాసనములలో పేర్కొనబడి యున్నారు. వీరిలో మత్స్యవంశజుడైన అటవీ దుర్జయుడు ఒక్కడు. కళింగాటవి ప్రాంతమును జయించుట వలన అతనికి ఈ పేరు కలిగియుండును. కుష్టవిష్ణువర్ధనుడు ఇచ్చిన చిహ్నువల్ల దాన శాసనమునకు ఇతడు అజ్ఞప్తి, అనగా ఆ

శాసనమును అమలులోనికి తెచ్చిన అధికారి. కొండపడమటి వంశమునకు చెందిన బుద్ధవర్మ మరియొకడు. విష్ణువును గరుడుని వలెను, రావణాంతకుని హనుమంతుని వలెను కుష్టవిష్ణువర్ధనుని ఇతడు సేవించి అతని అనుగ్రహము వలన డెబ్బది గ్రామముల గిరివశ్యము దేశమును పడనెనట. కాలకంపుడను బ్రాహ్మణ వీరుడు ఒక్కడు విష్ణువర్ధనుని కొలువున నియోగాధికృతుడై ఉండెను. ఇతడు బహు పరాక్రమశాలి. తన ప్రభువుయొక్క ఆజ్ఞను అనుసరించి దుర్గరబలసంపన్నుడైన దద్దురుడను వానిని జయించి అతని బిరుదావళిని కొనెనట.

కుష్టవిష్ణువు పట్టమహిషి అయ్యణ మహాదేవి అని అతని సంతతివారి శాసనముల వలన తెలియుచున్నది. ఇతనికి జయసింహవల్లభుడు, ఇంద్రభట్టారకుడు అను పుత్రులు ఇద్దరు కలిగిరి. వారు ఇరువురును తండ్రి యనంతరము ఒకరి తర్వాత ఒకరు సింహాసనమును అధిష్టించిరి. కుష్ట విష్ణువర్ధనుడు విష్ణుభక్తుడుగా కన్పట్టుచున్నాడు. ఇతడు పరమభాగవతుడని ఇతని తిమ్మాపుర శాసనము తెల్పుచున్నది. కుష్టవిష్ణువు అనగా వామనుడు; ఆ పేరును, త్రివిక్రమ నముడు అను ఉపమానమును వై యభిప్రాయమునకు అనుగుణముగనే యున్నవి. విష్ణుభక్తుడైనను కుష్ట విష్ణువర్ధనుడు ఇతర దేవతలను ఆరాధింపక పోలేడు. కాళికి (దుర్గ), కార్తికేయాది కుల దేవతలను అతడు త్యజింపలేడు. అతని పట్టమహిషి అయ్యణ మహాదేవి వైవమతమునందు అభిమానము కలదయి బెజవాడలో కవురూరు గణము నకు చెందిన నన్యామలకొరకు వదులి వసతి యను వైవమందిరమును కట్టించెను. తక్కారణమున ఆమె వైవ సమయమును అవలంబించెనని దృఢముగ చెప్పటకు వీలు లేదు. వలన, పూర్వము హిందూరాజులు స్వయముగ కామే మతమును స్వీకరించినను, తమరాజ్యములోని పర్యవమయముల వారిని సమానదృష్టితో చూచుచు వారి కుత సంస్థలను నిష్కపాత బుద్ధితో ఆదరించి తెంపించిచు వారు. కావున, రాజ్ఞి అయ్యణమహాదేవి వైవమలకొర దేవాలయమును కట్టించినంత మాత్రమున ఆమె వైవమతస్థురాలని నిశ్చయించి చెప్పటకు వలనుగాదు.

మొదటి జయసింహ వల్లభుడు (క్రీ. శ. 641 - క్రీ. శ. 678): కుష్టవిష్ణువర్ధనుని మరణానంతరము అతని క్రేష్ట పుత్రుడైన జయసింహ వల్లభుడు రాజ్యాధిపత్యము వహించెను. జయసింహ నామధారులైన పూర్వ చాతుక్య రాజులలో ఈతడు ప్రథముడగుట వలన చరిత్రకారులు ఇతనిని మొదటి జయసింహవల్లభుడు అందురు. ఇతడు ముప్పది మూడేళ్ల కాలము రాజ్యమొనర్చినట్లు పూర్వ

పూర్వ చాళుక్యులు

చాళుక్య శాసనముల వలన తెలియుచున్నది. ఇంత దీర్ఘ కాలము ఇతడు రాజ్యము నేలినను ఇతని యేలుబడిలో జరగిన విశేషాంశములు ఎవ్వయు తెలియరావు. కాని ఇతని శాసనములందు ఒకచానిలో ఇతడు విజయస్కంధా వారమున ఉండగా ఆ శాసనోక్త దానమును చేసినట్లు చెప్పియుండుట వలన ఇతని రాజ్యకాలమున కొన్నియుద్ధములు నడచె ననియు, దేశమున శాంతి అవిచ్ఛిన్నముగ కడలుకొనలే దనియు విదితమగుచున్నది. కాని, ఇతడు జయించిన శత్రువులు ఎవ్వరో వారితో ఇతడు ఏల పోరాడవలసి వచ్చెనో తెలియదు. ఇతని రాజ్యాధిరంభ దశయందు పల్లవుల ఆటోపము అతిశయించి యుండెను. బాదామి పతనానంతరము పశ్చిమ చాళుక్యరాజ్యమందు అరాజకము ప్రవలెను. ఆ సందోభకాలమున పల్లవ వరసింహవర్మ తక్షూర్వము తాను కోల్పోయిన తీరాంధ్ర భూభాగమును మరల స్వాధీన పరచుకొనుటకు ప్రయత్నము చేయగా అతనితో జయసింహవల్లభుడు పోరాడి యుండవచ్చును. ఇది వట్టి యూహయే; దృఢముగ పత్యముగ నడచిన చరిత్రాంశమని చెప్పటకు వీలులేదు.

జయసింహ వల్లభుని దానశాసనములందు పేర్కొనబడి యుండు రానోద్దిష్ట ఫలములనుబట్టి చూడగా అతని పాలన క్రింది రాష్ట్రము విశాఖపట్టణ ప్రాంతమునుండి గుంటూరు మండలములోని ఒంగోలు వరినరముల వరకును వ్యాపించి యుండెనని తోచుచున్నది. ఒకానొక శాసనమును అతడు ఉదయపురము నుండి ఇచ్చినట్లు చెప్పియున్నది. ఈ యుదయపురము ఎచ్చట నుండెనో తెలియదు. కొందరు పరిశోధకులు అది నెల్లూరు మండలములోని ఉదయగిరియే అని అభిప్రాయ పడుచున్నారు. కావచ్చును; అగు నేని, జయసింహ వల్లభుని అధికారము కళింగమునుండి పాక నాటి వరకును చెల్లుచుండెనని చెప్పవలసి యుండును.

జయసింహ వల్లభునికిని పశ్చిమ చాళుక్యులకును గల పరస్పర సంబంధము: ఎట్టిదో తెలియదు. బాదామి పతనానంతరము పశ్చిమ చాళుక్యరాజ్యము కొంతకాలము విచ్ఛిన్నమై ఉండిన కారణమున అతడు స్వతంత్రుడాయెను. ఇమ్మడి పులకేశి వల్లభుని పుత్రులలో నొక్కడైన మొదటి విక్రమాదిత్యుడు క్రీ. శ. 655 ప్రాంతమున పల్లవులను ఓడించి పారద్రోలి పితృవై తామహమైన రాజ్యమును పునరుద్ధింపజేసి, అది మొదలు పల్లవ రాజ్యముపై మాటిమాటికి దండెత్తిపోయి సందోభము కల్గించుచుండెను. పల్లవులతో పోరాటమందు విక్రమాదిత్యునికి జయసింహుడు సాయపడెనేమో తెలియదు. జయసింహవల్లభునికి సంతానము కలుగలేదు; తమ్ముడైన ఇంద్రభట్టారకుని, అతని

సంతతి వారిని చేరదీసి రాజ్యపాలనమున భాగస్వాములను కావించుకొనెను. ఇంద్రభట్టారకుని కుమారుడైన విష్ణు వర్ధనుడు వెదశండ్రికి సర్వశార్యములందును కుదిగుజమై ఉండెను. అతని పుత్రుడైన మంగిరాజు యౌవరాజ్యపదమున నియుక్తుడై ఉండెను. వీరి సాహాయ్యమున జయ సింహ వల్లభుడు మహావైభవముతో రాజ్యపాలనము కావించి క్రీ. శ. 678 ప్రాంతమున దేహము చాలించెను.

జయసింహవల్లభుని తరువాతి రాజులు (క్రీ. శ. 678 - క్రీ. శ. 758): జయసింహవల్లభుని మరణానంతరము ఇంద్ర భట్టారకుడు సింహాసనమును అధిష్టించి ఏడు దినములు రాజ్యమేలెను. ఆతని తరువాత, అతని తనయుడు రెండవ విష్ణువర్ధనుడు రాజై క్రీ. శ. 681 వరకు తొమ్మిది వర్షముల కాలము ప్రజాపాలనము కావించెను. కుబ్జవిష్ణువువలె ఇతనికిని 'విషమసిద్ధి', 'మకరధ్వజ' విరుదములే కాక 'సర్వలోకాశ్రయ', 'ప్రలయాదిత్య' విరుదులు మరి రెండు కలవు. ఇతని వెనుక ఇతని కొడుకైన మంగి యౌవరాజు సింహాసనాసీనుడై, క్రీ. శ. 705 వరకు ఇరువది యైదేండ్లు పాలించెను. చిరకాలము యౌవరాజై ఉండిన కారణమున నేమో రాజ్యాధిపత్యము వహించినపిమ్మటకూడ ఇతనికి యౌవరాజనామము స్థిరముగ నిలిచిపోయినది. మంగి యౌవరాజునకు జయసింహుడు, కొక్కిలి లేక కొక్కిలి విక్రమాదిత్యుడు, విష్ణువర్ధనుడు అను మువ్వరు కొడుకులు పుట్టిరి. తండ్రితరువాత వారు ఒకరి వెనుక నొకరు రాజ్యాధిపత్యము వహించిరి. జయసింహుడు: ఈ పేరుగల పూర్వ చాళుక్య నృపాలురలో ఇతడు రెండవవాడు కావున ఇతనిని చరిత్రకారులు ఇమ్మడి జయసింహుడని అందురు క్రీ. శ. 705 మొదలు 717 వరకు ప్రజాపాలనమొనర్చెను ఇతనికి 'నకలలోకాశ్రయడు', 'సర్వసిద్ధి', 'నిరవద్యుడు' మున్నగు విరుదనామములు కలవు. క్రీ. శ. 698 నుండి 788-84 రాక బాదామిచాళుక్య సామ్రాజ్యమును పాలించిన పశ్చిమ చాళుక్య విజయాదిత్య సత్యాశ్రయునికికూడ 'నిరవద్య' విరుదు కలదు; ఇది కేవలము కాకతాళియమో లేక, ఎద్దియేని రాజకీయ సంబంధమును సూచించునో చెప్ప సాధ్యము కాదు. రెండవ జయసింహుని మరణానంతరము కొక్కిలి రాజ్యాధిపిక్తుడయ్యెను. కాని, సింహాసనము నెక్కిన ఆరు మాసములకు తమ్ముడైన ముమ్మడి విష్ణువర్ధనునిచే పదచ్యుతుడై మధ్య కళింగమునకు పారిపోయి అచట పాడుకొనెను. అచటనే అతని సంతతి వారైన మంగివర్మ మహారాజు, విజయాదిత్యవర్మ మహారాజు, సర్వలోకాశ్రయ శ్రీ ద్వితీయ కొక్కిలివర్మ మహారాజు ప్రభృతులు మూడు తరములవారు పాలించిరి.

కొట్టింది తరుమగొట్టి దేశమును ఆక్రమించుకొని పట్టకల్లుకై ముమ్మడి విష్ణువర్ధనుడు క్రీ. శ. 718 మొదలు 758 వర్యంతము ముప్పది యైదేండ్లకాలము రాజ్యపాలనము చేసెను. అతని కాసనములలో కాని అర్యాచీన పూర్వచాళుక్యరాజుల కాసనములలో కాని అతనికాలమునకు వదలిన చరిత్రాంశము లేవియు ముక్తముకాకపోయినను సమకాలిక వల్లవరాజుల కాసనములవలన అతని చరిత్ర కేవలము నిర్దిశేషము కాదని తెలియవచ్చుచున్నది. క్రీ. శ. 781 - 82 ప్రాంతమున రెండవ పరమేశ్వర వర్మ రణ నిహతుడగుటవలన దేశమున అరాజకము ప్రబలెను. అది సందు చూచుకొని ముమ్మడి విష్ణువర్ధనుడును, అతని బంధువు బాదామి చాళుక్య విజయాదిత్యుడును వల్లవరాజ్యమునకు చెందిన గడిప్రాంత సీమలను ఆక్రమించుకొనిరి. ఇంతలో వల్లవ జనపద ప్రజలు నందివర్మ వల్లవమల్లుని తమకు రాజుగ ఎన్నుకొనిరి. ఇతనికే రెండవ నందివర్మ అని పేరు. ఇతడు అద్వితీయకక్తి పామర్ష్య సంపన్నుడు. ఇతని అశ్వమేధ యాగసందర్భమున యాగాశ్వము ఉత్తర దిగ్భాగమున వర్మటనము చేయుచుండగా దానిని నెల్లూరు మండలములోని బోయకొట్టములకు అధిపతియైన పృథ్వీ వ్యాఘ్రుడు అను నిషాదరాజు పట్టి బంధించెను. అతడు ముమ్మడి విష్ణువర్ధనుని మిత్రుడు; ఒకవేళ సామంతుడై ఉండినను ఉండవచ్చును. గుఱ్ఱము వెంటనంటి దాని కంగరక్షగా వచ్చుచుండిన ఉదయచంద్రుడు నిజరాజ్యమును ప్రవేశింపగనే యుద్ధమున ఓడియో లేక, క్రతునైవ్యమును తారసిలజాలకయో పృథ్వీవ్యాఘ్రుడు విష్ణువర్ధనుని రాజ్యమునకు పారిపోయెను. ఉదయచంద్రుడు అతని చెన్నంటి తరుముచు పోయి పూర్వచాళుక్య రాజ్యమును జొచ్చెను. ఈ కారణమున ఇతనితో విష్ణువర్ధనునకు పోరు కలిగినది. ఈ పోరాటము ఎట్లు వడచెనో తెలియదు. కాని ఉదయచంద్రుడు విష్ణురాజు దేశమును వల్లవ రాజ్యమును కావించితి ననియు, నికవద్య ప్రముఖులను అజ్ఞాబద్ధులను చేసి వారి కడమింటి అంకువోరములను, సువర్ణమును, కుంజరములను గ్రహించితి ననియు చెప్పికొనియుండుటవలన జయము అతనికి చేకూరినట్లు తోచుచున్నది. ఇవట ఒక్కొక్క వికర్షింపదగిన విషయము ఒక్కటి కండు. ఉదయచంద్రునికి అజ్ఞాబద్ధుడై అంకువోర, సువర్ణ కుంజరాదులను సమర్పించిన నికవద్యుడు ఎవ్వడు? మనకు ఎరుక గలిగినంతవరకు అచ్చటి వారితో జీవించు ఇద్దరికి కలదు. వారి యిండు పూర్వచాళుక్య సంకలనైన రెండవ జయసింహుడు ఒక్కడు; రెండవవాడు, చక్కెరు చాళుక్య విజయా

దిత్య సత్యాశ్రయుడు. ఉదయచంద్రుని దండయాత్రకు పూర్వమే రెండవ జయసింహుడు మృతించెంది యుండెను. విజయాదిత్య సత్యాశ్రయుడు ఇంకను రాజ్యమును చేయుచుండెను. కావున, ఉదయ చంద్రునిచే వరాజుకుడయిన నిరవద్యుడు ఇతడే కావలయును. అగునేని, విష్ణువర్ధనునిపై వల్లవులు దండు పెట్టగా అతనికి విజయాదిత్యుడు సహాయుడై వచ్చెనని చెప్పవలసి యున్నది. ఇందలి సత్యాశ్రయములు ఎట్లుండినను ఉదయచంద్రుని దండయాత్రకు ఫలితముగ విష్ణువర్ధనుడు తనరాజ్యములోని దక్షిణ సీమలను కోల్పోవుట నిశ్చయము.

వ్రథమ విజయాదిత్యుడు (క్రీ. శ. 758 - క్రీ. శ. 770): ముమ్మడి విష్ణువర్ధనుని మరణానంతరము అతనికి పట్టమహిషి విజయమహాదేవియుండు జన్మించిన పుత్రుడు విజయాదిత్యుడు రాజ్యాధిపతుడు అయెను. ఇతడు పదునెనిమిదేండ్లు ప్రజాపాలనము చేసెను. ఇతని రాజ్యకాలమున జరిగిన చరిత్ర విశేషము లెవ్వయో సునిశ్చయముగ తెలియవు. విజయాదిత్యునికి 'నమవై కువనాశ్రయ', 'త్రికువనాంకుళ' అను సామాన్య పూర్వ చాళుక్య బిరుదులు మాత్రము కాక అధిరాజు వదవీ సూచకములయిన 'మహారాజాధిరాజ', 'పరమేశ్వర', 'భట్టార' కాది బిరుద విశేషములు ఉండినట్లు అతని కాసనములవలన తెలియవచ్చుచున్నది. అధిరాజ్య పదవీసూచక బిరుదావళిని వహించిన పూర్వ చాళుక్యులలో వ్రథముడు ఇతడే ఇందువలన విజయాదిత్యుడు తనకు ముందు రాజ్యము చేసిన స్వవంశజులగు పూర్వ చాళుక్య రాజులకంటె ఉన్నత స్థానమును అధిష్టించెనని తెలియవచ్చుచున్నది. ఇందులకు కారణము ఏదియో తెలియదు కాని, దురూహము కాదు. విజయాదిత్యుని రాజ్యారంభ దశయందు బాదామి చాళుక్య రాజ్యము ఉత్పన్నమై పోయినది. క్రీ. శ. 758 ప్రాంతమున బాదామి చాళుక్య ప్రభువైన రెండవ కిర్తివర్మను తొలగిద్రోసి అతని సామంతులలో ఒక్కడైన శాస్త్రకూట దండ్రిదుర్గుడు చాళుక్యులైన సామ్రాజ్య పదమును ఆక్రమించుకొనెను. కావున, విజయాదిత్యుడు బాదామి వంశము అంకరించిపోయినను వారిదైన సామ్రాజ్యపదవి వారి క్రతువులకు చెందజాల దనియు, వారసత్వపు హక్కువలన తనకు సంక్రమించె ననియు ప్రకటించుట కొరకు పై బిరుదులను వహించియుండవచ్చును. ఇట్లు శాస్త్రకూటులకు ప్రతిస్పర్ధియై సామ్రాజ్య పదము తనదని చాటించుకొనినను దండ్రిదుర్గుడు కాందీ, కోవల, కళింగ, క్రీతైలాది రాజ్యములను జయించెనే కాని అతని కోరిక పోలేదు. కావున అతని పలుబడి చాలకాలము

పూర్వ చాతుర్యములు

కాంతముగ సాగెను. దండ్రిదుర్గని మరణానంతరము రాష్ట్ర కూటుల యధికారము నిరాటంకముగ చెల్లుబిడి కాలేదు. అతని వెనుక అతని పినతండ్రి మొదటి అకాలవర్ష కృష్ణుని కాలమున రాహవ్య అను చాతుర్య వీరుడు చాతుర్య సామ్రాజ్యమును పునరుద్ధరించుటకు కంకణము కట్టుకొని దేశమున పెద్ద యల్లరిని రెచ్చగొట్టెను. విజయాదిత్యుడు రాహవ్యకు సహాయుడై రాష్ట్ర కూటుల యధికారమును కూలద్రోయుటకు తోడ్పడి యుండవచ్చును. మరియు ఈ యల్లరివలన కలిగిన దేశ సంక్షోభమును సందర్భ పరచుకొని రాష్ట్ర కూటుల యెలుబిడిలోని రాష్ట్రమును అక్రమించుకొని తీరదవచ్చును. కారణము ఏదియైనను విజయాదిత్యునికి రాష్ట్ర కూటులతో వైరము పొసగినది. కావున మొదటి అకాలవర్ష కృష్ణభూపతి రాహవ్య హావడిని అణగగొట్టి తన యధికారమును దేశమున సుస్థిరముగ వెలకొల్పిన పిమ్మట క్రీ. శ. 700 ప్రాంతమున తన కుమారుడైన యువరాజు గోవిందరాజును గొప్ప సైన్యముతో కూడ వేంగీదేశముపై దండయాత్ర పంపెను. ఇట్లు దేశముపై వచ్చిన రాష్ట్ర కూటులను ఎదుర్కొని విజయాదిత్యుడు ఎట్టి ప్రయత్నము కాలించెనో తెలియదు. రాష్ట్ర కూట శాసన సాక్ష్యమును బట్టి చూడగా అతడు యుద్ధమున దోడి తన సర్వస్వమును శత్రువులకు పనుల్పించినట్లు తెలియవచ్చు చున్నది. క్రీ. శ. 700 వ తనవత్సరమున వ్రాయించిన రాష్ట్ర కూట ఇమ్మడి గోవింద రాజు యొక్క ఆలాసు శాస్త్రవట్టిక యందు వేంగీకర్ణుడు తణవరాజుకుడై 'నిజకోశమును, సైన్యమును, దేశమును' పశుర్పించెనని చెప్పియున్నది. పరాజయము కలిగిన పిమ్మట విజయాదిత్యుడు కాలకాలము రాజ్యము చేయలేదు. క్రీ. శ. 770-71 లో అతడు దేహము చాలించినట్లు ఉన్నది.

నాల్గవ విష్ణువర్షముడు (క్రీ. శ. 771 - క్రీ. శ. 808): విజయాదిత్యుని మరణానంతరము అతని పుత్రుడైన నాల్గవ విష్ణువర్షముడు రాజై ముప్పదియైదేండ్లు ప్రభావాలక్షము చేసెను. ఇంతకాలము రాజ్యము చేసినను పూర్వ చాతుర్య శాసనములనుబట్టి చూడ 'అతని కాలమున విశేష శరీరాంశములు ఏవియు నడచినట్లు తెలియరాదు. కాని సమకాలిక రాష్ట్ర కూట శాసనములలోను అర్చాపీఠ కర్ణాటక వాఙ్మయమునందును అతని కాలమందు నడచిన వేంగీ దేశ చరిత్ర కొంత వివరించబడి యున్నది.

రాష్ట్ర కూట చక్రవర్తి మొదటి అకాలవర్ష కృష్ణుడు క్రీ. శ. 700 లో కాలగతి చెందెను. ఇతనికి వెనుక ఇతని కుమారులతో ఒక్కడైన ఇమ్మడి గోవిందరాజు రాష్ట్ర

కూట సామ్రాజ్యాధిపత్యమును వహించెను; కాని, అతని సోదరుడైన ధారావర్ష ద్రువరాజు అతని ఆధిపత్యమును అంగీకరింపక చక్రవర్తి పదమును ఆక్రమించు కొనుటకు ప్రయత్నముచేయ మొదలుపెట్టెను. రాజ్యాధిపత్యమునకై ఆ యన్నదమ్ములకు పోరు పొసగినది. ద్రువుని నివ్వచో యుడై ఎదుర్కొనుటకు కత్తి చాలకపోవుట వలన ఇమ్మడి గోవిందరాజు తనకు కప్పము కట్టుచుండిన మాళవ, ద్రావిడ, వేంగీ, గంగవాడి ప్రభువులను తనకు సహాయము రమ్మని కోరెను. రాష్ట్ర కూట సామ్రాజ్యమునందు అంతఃకలహము పుట్టుట వారికి ముచావహ మగుటచేక వారు గోవిందరాజునకు సహాయముచేయ నీయకొనిరి. నాల్గవ విష్ణువర్షముడు తక్కినవారినలె గోవిందరాజునకు తోడై ద్రువునిపై యుద్ధమునకు నడచెను. ప్రబలమిశ్ర బలము కలవాడైనను గోవిందరాజు యుద్ధమున పరాజయము పొందెను. అతనిని తొలగద్రోసి ద్రువుడు క్రీ. శ. 780 ప్రాంతమున సింహాసనమును అధిష్టించెను. రాజ్యమున సుస్థిరుడై కుదురుకొనిన పిమ్మట గోవిందరాజునకు సహాయము వచ్చి తనతో పోట్లాడిన వేంగీ రాజాదులను శిక్షించ నిశ్చయించి ద్రువుడు తనకు సామంతుడును, శేముల వాడ చాతుర్య వంశజుడునైన ప్రథమ అరిశేవరికి గొప్ప సైన్యము నిచ్చి అతనిని పూర్వచాతుర్య రాజ్యముపై దండయాత్ర పంపెను. ఇతడు వేంగీ త్రికళింగములను రెంటిని జయించి స్వామి అజ్ఞను నిర్వహించెను. అంతట విష్ణువర్షముడు చేయునది లేక తన కుమారుడై యగు శీల మహాదేవిని ద్రువున కిచ్చి వివాహమొనర్చి సంధి కాలించు కొనెను. ఈ వివాహము వలన పూర్వచాతుర్య, రాష్ట్ర కూట రాజు కుటుంబములకు సంబంధ బాంధవ్యములు ఏర్పడినవి.

నరేంద్ర మృగరాజ విజయాదిత్యుడు (క్రీ. శ. 808 - క్రీ. శ. 848): నాల్గవ విష్ణువర్షమునకు విజయాదిత్యుడు, భీమవల్కి అను పుత్రు లిరువు రుండిరి. తండ్రి మరణానంతరము వారిలో పెద్దవాడైన విజయాదిత్యుడు రాజ్యాధిపత్యమును వహించెను. విజయాదిత్యుడు నానుభావులైన పూర్వచాతుర్య రాజులలో ఇతడు రెండవవా డగుట వలన ఇతనిని చరిత్రకారులు ఇమ్మడి విజయాదిత్యుడని పేర్కొనెదరు. ఇతడు అద్వితీయ పరాక్రమశాలి; శత్రుజన భయంకరుడు; విద్యేషి నృసాబురను అనేకులను శంకించుటవలన ఇతనికి నరేంద్ర మృగరాజును బిరుదనామము కలిగినది. ఈ పేరనే ఇతడు ప్రసిద్ధికెక్కెను. అన్న యభ్యుదయము రాజ్యకాంక్షతో వీరితుడైన తమ్ముడు భీమవల్కికి గిట్టలేదు. స్వయముగ ఆన్నను తొలగద్రోసి రాజ్యమును

అక్రమించుకొనుటకు అతనికి శక్తి సామర్థ్యములు చాలవు. కావున, అతడు వేగి రాజ్యమును కబళింప తరుణము వెదురు చూచుచుండిన రాష్ట్రకూట చక్రవర్తియగు ముమ్మడి గోవిందరాజును ఆక్రమించెను. గోవిందరాజు శిలమహాదేవి భర్తయైన ధ్రువరాజు పుత్రులలో ఒక్కడు. క్రీ. శ. 794 ప్రాంతమున ధ్రువరాజు దివంగతుడైన విమ్మట రాజ్యాధిపత్యము కొరకు అతని పుత్రులగు కంభ, గోవిందులు ఒండొరులతో పైనగులాదిరి. ఈ యన్న దమ్ముల కలహము నాస్పదము చేసికొని నాల్గవ విష్ణు వర్ణముడు రాష్ట్రకూటుల ఆధిపత్యమును తొలగద్రోసి నిజ స్వాతంత్ర్యమును ప్రకటించిన ట్లున్నది. తత్కారణమున గోవిందరాజు కంభుని ఓడించి రాజ్యమును సుస్థిరుడై వెల కొనిన పిమ్మట వేగిని తన యెలుబడి క్రిందికి తెచ్చుకొను టకు ఉద్యమించు చుండెను. అన్నతై తిరుగతాటు చేసి తనకడకు సాహాయ్యార్థము భీమనలికి అరుదెంచుట గోవింద రాజునకు అత్యంతము మురావహమైనది. కావున, అతడు భీమనలికిని చేరదీసి యాదరించి గొప్ప సైన్యమును తోడిచ్చి విజయాదిత్యుని పదచ్యుతుని కావించి వేగి రాజ్యమును ఆక్రమించుటకు పుత్తెంచెను. రట్టలగముతో ఎత్తివచ్చిన భీమనల్కిని మార్కొని నరిపోరుటకు విజయా దిత్తునికి తలమునుక లాయెను. కాని, ధీరోత్తముడైన విజయాదిత్యుడు వరాజయమును అంగీకరింపక పండ్రెం దేండ్ల కాలము తమ్ముని తోడను, అతనికి బాసటయై వచ్చిన రట్ట, గాంగ బలములతోడను ఎడతెగక యుద్ధముచేసి యష్టోత్తరశత రణక్షేత్రములలో శత్రుసంహారము కావించి జయము గొనెను. ఈ ఛాందక వర్ష సంగ్రామము ముగియక మునుపే రాష్ట్రకూట ముమ్మడి గోవిందరాజు స్వర్గస్థు డాయెను. అతని మరణానంతరము అతని పుత్రుడు నృపతుం గావరనామధేయు డైన మొదటి అమోఘవర్షుడు రాష్ట్రకూట సామ్రాజ్యమునకు పట్టభద్రు డాయెను. రాజ్యాధిపేక సమయమున ఈ యమోఘ వర్షుడు అరేండ్ల నిమగు. రాజ్యకార మంతయు అతని విన తప్పియైన ఇంద్రరాజ పుత్రుడగు కరక సువర్ణ వర్షుని మూపుతై అనినది. చక్రవర్తి యర్కత్యమును నందర్కము చేసికొని తత్కూర్కము అరిగాపుతై యుండిన సామంతు రాజులు తిరుగతాటు కావించిరి. సామ్రాజ్యమున గొప్ప సంక్షోభము కలిగినది; అరాజకము ప్రబల జొచ్చినది. భీమనల్కిని ఉచ్చాటనము చేయుటకు అదియే మంచి తరుణముని గ్రహించి విజయాదిత్యుడు సేనలను కూర్చుకొని యుద్ధమును భీకరముగ నల్పగడగెను. హైహయవంశజు డైన నృపదుద్రుడు ఈ యుద్ధమునందు అతనికి ఖడ్గవహా

యుడై నిలువగా విజయలక్ష్మిని సువ్రసన్నుతాలిని కావించు కొనెను. రాష్ట్రకూటుల తోడ్పాటు సన్నగిల్లుటవలన భీమనలికి విజయాదిత్యుని ఎదుర్కొన శక్తి లేకపోయినది. విజయాదిత్యుడు అతని వరాజ్యముని కావించి యావ ద్యేంగి భూమండలమును మరల తన యెలుబడి క్రిందికి తెచ్చు కొనెను. ఇట్లు రణవిజయ డైన విజయాదిత్యుడు భీమనలికి తోడ్పడినందుకు తమతై కుపితుడై ఎత్తివచ్చునేమో అన్న భయము రాష్ట్రకూటుల హృదయమును కలకపెట్ట సాగినది. సామ్రాజ్య సంరక్షకుడైన కరక సువర్ణవర్షుడు నేర్పరియైన రాజ్యతంత్ర మర్కజుడు. విజయాదిత్యునితో ఎత్తైన సంధి కావించుకొనుట సామ్రాజ్యమునకు శ్రేయ వ్యరమని ఎంచి తన తోబుట్టువైన శిలమహాదేవిని అతని కుమారుడైన కలివిష్ణువర్ణునకు ఇచ్చి ఉచ్చాహ మొనర్చి సంధి చేసికొనెను. అది మొదలు విజయాదిత్యుడు నిర్వా ధకముగ వేగిరాజ్యమును పాలించి క్రీ. శ. 848 లో దేహమును చాలించెను.

ఇమ్మడి విజయాదిత్యుడు భూతదయా పశ్చాత్తాపములు కలరాజు; సావభీతిగల వ్రథువు; మహేశ్వర భక్తుడు; యుద్ధమున తా నొనర్చిన జీవహింస వలన కలిగిన పాప మును బాపుకొనుటకై అతడు తాను టోరాడిన మాట యెనిమిది రణక్షేత్రములలో ఒక్కొక్కదానియందును నరేంద్రేశ్వర నామాంత శివాలయము నొక్కొక్క దానిని కట్టించెను. ఇందువలన ఇతనికి గల్గిన పాప క్షయము మాట అ టుండనిచ్చి దేశమునందు దేవాలయ వాస్తు నిర్మాణము విపులముగ సాగినది. శిల్పము అభివృద్ధి చెందినది; శైవము రాజ్యమం దెల్లయెడల విస్తరించినది.

కలివిష్ణువర్ణుడు (క్రీ. శ. 848 - క్రీ. శ. 848); నరేంద్రమృగరాజ విజయాదిత్యుని తరువాత ఇతని పుత్రుడైన కలివిష్ణువర్ణుడు రాజ్యాధిపతియై పదుచెని మిది మానములు ప్రజాపాలనము చేసెను. ఇతనిని బదవ విష్ణువర్ణుడని చరిత్రకారులు పేర్కొందురు. ఇతని రాజ్య కాలమున జరగిన విశేషములు ఎవ్వియు తెలియవు. ఇత నికి నల్లరు పుత్రులు పుట్టినట్లు ఇతని సంతతివారి కాసన ముల వలన తెలియుచున్నది. వీరిలో శ్యేమడు విజయా దిత్తుడు; రాష్ట్రకూట ఇంద్రరాజ పుత్రుడైన శిలమహా దేవి గర్భ సంజాతుడు; గుణగాంకు దనియు, గుణశ్క వల్లాతదనియు ఇతనికి దిరుదనామములు గలవు. రెండవ వాడు విక్రమాదిత్యుడు. ఇతడును శిలమహాదేవి పుత్రుడు అగునేమో! నృపకారుడను మరియొక పుత్రుడు ఉండినట్లు గుణగవిజయాదిత్యుని సాతలూరు కాసనమువలన తెలియు

పూర్వ చాతుర్యములు

చున్నది. వీరు కాక యుద్ధముల్లడను ఇంకొక కొడుకు ఉండెనని అర్వాచీన పూర్వచాతుర్య కావనములవలన విదితమగుచున్నది.

గుణగ విజయాదిత్యుడు (క్రి. శ. 848 - క్రీ. శ. 882) : విష్ణువర్ధనుడు స్వర్ణస్థుడైన విష్ణుట అతని పుత్రులలో శ్రేష్ఠుడైన విజయాదిత్యుడు రాజ్యాధిపత్యమును వహించెను. ఈ పేరిటి తూర్పు చాతుర్యులలో ఇతడు మూడవవాడగుటవలన కావన వరికోధకులు ఇతనిని ముమ్మడి లేక, మూడవ విజయాదిత్యుడు అని పేర్కొందురు; కాని, గుణగ లేక, గుణగాంక విజయాదిత్యుడు అను పేర ఇతడు వాసికెక్కెను. వేంగిని పాలించిన తూర్పు చాతుర్య రాజులలో వెల్ల ఇతడు కడు దొడ్డవాడు. అద్వితీయ పరాక్రమశాలి; రణప్రియుడు; కౌర్యదైర్య సాహసాది గుణములచేత ఇతడు సమకాలిక రాజన్యులను అధఃకరించెను.

గుణగవిజయాదిత్యుని కాలమున నడచిన ముఖ్య చరిత్రాంశము లన్నియు అతని యొక్కయు, అతని సంతతివారి యొక్కయు, కావనములందు అభివర్ణింపబడి యున్నవి. సమకాలిక రాష్ట్రకూట కావనముల వల్లను కొన్ని యంశములు తెలియవచ్చు చున్నవి. గుణగుడు సింహాసనమును అధిష్టించినపుడు వేంగీరాజ్యము యొక్క దక్షిణపు పొలిమేర గుండలకమ్మను చాటియుండ లేదు; గుండలకమ్మకు దక్షిణమందలి తీరాంధ్రము అప్పుడు ఎవ్వరి యేలుబడి క్రింద ఉండెనో నిశ్చయించి చెప్పటకు వీలు లేదు; ఒకవేళ కాంచీపుర వల్లవరాజుల ఆధిపత్యము అప్పటి కింకను చెల్లుచుండిన నుండవచ్చును. ఎవ్వరి యాధిపత్యము చెల్లుచువచ్చినను దేశమును ప్రత్యేకముగ పాలించు చుండినవారు బోయలు. వారి యధికారముక్రింది రాష్ట్ర మంతయు పండ్రెండు కొట్టములుగ విభజింపబడి యుండెను. కందుకూరు, నెల్లూరు అందలి ముఖ్యపట్టణములు; కట్టెంపు దుర్గము అను ప్రబలమైనకోట దానికి ఆయపువట్టు. పూర్వము మూడవ విష్ణువర్ధనుని కాలమున ఈ బోయ రాష్ట్ర మంతయు పూర్వ చాతుర్యులకు లోబడి యుండినది. అప్పుడు పృథ్వీ వ్యాఘ్రుడను బోయదొర ఆ రాజ్యమును పాలించుచుండ ననియు, వానిని జయించి నందివర్మ వల్లవముల్లని సేనాధిపతియైన ఉదయచంద్రుడు దానిని వల్లవ రాజ్యములో కలుపుకొనె ననియు ఇంతకుముందు చెప్పి యున్నది. ఈ రాజ్యము మరల స్వాధీనపరచుకొనుటకు ఉద్యమించి గుణగవిజయాదిత్యుడు తాను పట్టాభిషిక్తుడైన ప్రథమ వర్షముండే తన సేనాధిపతియైన పండరంగుని

సామంత పడవతోకూడ దండయాత్ర పంపెను. పండరంగుడు ప్రభువుయొక్క అజ్ఞ చొప్పున దండు నడపుకొని బోయ కొట్టములపై కూచిచేసి బోయ కట్టెంపు దుర్గమును స్వాధీనపరచుకొనెను; బోయ దొరలను నిర్మించి వారి పండ్రెండు కొట్టముల రాష్ట్రమును ఆక్రమించెను; ఇట్లు తాను ఆక్రమించిన దేశమునకు కందుకూరును కేంద్రస్థానముగ చేసి దానిని బెజవాడవంటి పట్టణమును కావించెను. బోయ రాజ్యాక్రమణతో పండరంగుడు తృప్తి నందలేదు; సైన్యముతో దక్షిణముగ సాగిబోయి నెల్లూరిని తగులబెట్టెను; పులికాటు పర్యంతముగల రాజ్యమును జయించి వశపరచు కొనెను. ఈ దండయాత్రకు ఫలితముగ వేంగీ చాతుర్యరాజ్యము దక్షిణమున తొండమండలము నరిహద్దు వరకును విస్తరించినది.

తరువాత గుణగ విజయాదిత్యుడు రాహణుడను వానితో యుద్ధము చేసి పరాజితుని కావించినట్లు కావనములు చెప్పుచున్నవి. ఈ రాహణుడు ఎవ్వడో, అతడు పలిన రాజ్యము ఏదియో తెలియదు. విష్ణుట ఇతనికి రాష్ట్రకూటులతో ఘర్షణ కలిగినది. అప్పుడు ఆంధ్రదేశము నందు చాలభాగము రాష్ట్రకూట సామ్రాజ్యమునందు ఇవిడి యుండినది. ఇప్పటి రాయలసీమలోని అనంత పురము, కడవ, కర్నూలు బళ్ళారి మండలములును, తెలంగాణా అశేషమును వారి యేలుబడిక్రింద ఉండినవి. సంకుచితమైన సాగరతీర రాష్ట్రమునందుమాత్రమే పూర్వ చాతుర్యాధికారము చెల్లుచుండెను. ఉభయ రాజ్యములకును ఘర్షణ ఏల కలిగెనో చెప్పటకు సాధ్యము కాదు. తన యేలుబడిక్రింది రాష్ట్రమును విస్తరింప దలపెట్టి గుణగుడు రాష్ట్రకూట రాజ్యముపై ఎత్తిపోయిన బోయియుండవచ్చును; కాదేని, అశేషాంధ్రావనిని కబళింప నుద్ద్యుక్తుడై రాష్ట్రకూట చక్రవర్తి అమోఘవర్షుడు పూర్వచాతుర్య రాజ్యముపై దండుపెట్టినను పెట్టియుండవచ్చును. ఎత్తైన నేమి, ఉభయ రాజ్యములకును యుద్ధము పొసగినది. గుణగుని సైన్యము విజృంభించి 'స్తంభమును' నిర్మూలము కావించెను. 'స్తంభ' మనునది తెనుగు 'కంబము' వకు సంస్కృతీకరణము. ఈ కంబము కర్నూలు జిల్లాలోని కంభము కావచ్చును; లేక, తెలంగాణాలోని కంభము మెట్టు అయినను కావచ్చును. రెండును పూర్వచాతుర్య రాష్ట్రకూటరాజ్యముల గడి ప్రాంతమందలి పట్టణములే. కంభమును గుణగ విజయాదిత్యుడు నిర్మూలించెనని తెలియవచ్చినంతనే అమోఘవర్షుడు వేంగీమీదికి దండు పంపెను. వింకవల్లి అను గ్రామముచెంత రాష్ట్రకూట పూర్వచాతుర్య బలములు కారసిల్లినవి. ఉభయపక్షములకు భీకర యుద్ధము

నడచెను. పూర్వచాతుర్ముఖులకు పరాజయము కలిగెను; ఈ పరాజయమునకు ఫలితముగ గుణగ విజయాదిత్యుడు స్వాతంత్ర్యమును కోలుపోయి రాష్ట్రకూటులకు అరిగాపు కావలసివచ్చెను.

తరువాత కొంతకాలమునకు గుణగవిజయాదిత్యుడు అమోఘవర్షుని ఆదేశము చొప్పున గంగవాడిపై దండు వెడలెను. వర్షిమ గాంగవంశజడైన నీతిమార్గ రణవిక్రముడు దాక్షిణాత్య ప్రభువులను కొందరిని కూర్చుకొని అమోఘవర్షునిపై తిరుగబాటు చేసెను. విప్లవకారులను అణగగొట్టి గంగవాడిపై తన యాధిపత్యమును యథా పూర్వము వెలకొల్పుటకు అమోఘవర్షుడు ముకుళవంశజడైన బంకెయ సల్ల కేశనుని నిజమూలబలమునకు అధిపతిని కావించి వంపెను. బంకెయ సల్ల కేశనుడు పరాక్రమవంతుడు; బంటుతనమందును, రణరంగమున పూర్ణపారచనా కౌశల్యమునను అద్వితీయుడు. కావున, అతడు విద్యేమలను నేలకు గోలకు తెచ్చి కావేరిని చాటిపోయి వారి ఆటవట్టులను తన ప్రకాశాగ్నికి ఇంధనము కావింప గడగెను. అతడు విప్లవకారులను పూర్ణాహుతి చేయక ముందే రాష్ట్రకూట సామ్రాజ్యపు టుక్తరప్రాంతములలో మరియొక యల్లరి రేగినది. ఆ యల్లరిని అణచుటకొరకు అమోఘవర్షుడు బంకెయ సల్ల కేశనుని సైన్యముతో విలువనంపి, గంగవాడిలోని యుద్ధకార్యమును వెరవేర్చుటకు గుణగ విజయాదిత్యుని నియోగించెను. చక్రవర్తి యాజ్ఞానుసారము గుణగుడు దళములను కూర్చుకొని దండు వెడలెను. కాని, అతని పయనము నిర్దిరోధముగ సాగలేదు. గంగవాడిని చేరుటకు గుణకైవల్యాతడు నోలంబవాడిని చాటిపోవలసి యుండెను. ఆకాలమున నోలంబవాడిని పల్లవ వంశజడైన మంగి నోలంబాధిరాజు పాలించుచుండెను. ఇతడు నీతిమార్గ రణవిక్రమునికి మిత్రుడు. మరియు వారిరువురకును బంధుత్వము కలదు; కావున మంగి గుణగవిజయాదిత్యుని సేనలకు మార్గమీయక అడ్డగించెను. గొప్ప యుద్ధము జరగినది. మంగిని ఓడించుట దుర్లభమని తోచెను. కాని వినయడికర్మ యను బ్రాహ్మణ యోధుడు గుణగ విజయాదిత్యునికి మంగిని కూర్చుటకు తగిన మార్గము చూపెను. ఆ మార్గమును అనుసరించి గుణగాంకుడు మంగిపై గవీసి అతనిని సంహరించెను. వినయడి కర్మయొక్క సహాయమును స్మరణయించుచుకొని గుణగ విజయాదిత్యుడు దండయాత్రను కొనసాగించి విజయముతో వేంగికి మరలి వచ్చినపిమ్మట అతనికి ఒక గ్రామమును అగ్రహారీకరించి ఇచ్చెను. మంగి నిహతుడైన పిమ్మట గుణగవిజయాదిత్యుడు గంగవాడిని ప్రవేశించి

గంగకూటమును ఆక్రమించి యుండిన గాంగ సైన్యమును ఓడించెను. ఈ విజయమువలన విప్లవకారుల వెన్నునిరిగెను. నీతిమార్గ రణవిక్రముడు అమోఘవర్షుని ఆధిపత్యమును అంగీకరించి సంధి చేసికొనెను.

గంగవాడి దండయాత్రమండి మరలివచ్చిన పిమ్మట గుణగవిజయాదిత్యుడు ఏమి చేసెనో తెలియదు. కాసనము లనుబట్టి చూడగా అతడు అటుతరువాత తెక్కిండ్లవరకును యుద్ధకార్యములను తలపెట్టక కాంతముగ రాజ్యపాలనము నొనర్చినట్లు ఉన్నది. కాని అతని అంతిమ వర్షములలో రాష్ట్రకూటులతో అతనికి మరల పోరాటము కలిగినది. రాష్ట్రకూట చక్రవర్తి అమోఘవర్షుడు క్రీ. శ. 880 ప్రాంతమున లోకాంతరగమనాడెను. అంతట అతని శ్రేష్ఠపుత్రుడగు ఇమ్మడి అకాలవర్ష కృష్ణకూపతిని సంహనమును అధిష్టించెను. ఇమ్మడి కృష్ణరాజయొక్క రాజ్యాధిపేక్షముతో అతకు పూర్వము కొన్నేండ్లనుండియు ప్రవర్తింబుచుండిన రాష్ట్రకూట, పూర్వచాతుర్ముఖ ప్రభువుల యొక్క మైత్రి లేది నైమనస్యము ఏర్పడినది. ఈ తూర్పునకు కారణము ఇదియని సునిశ్చయముగ చెప్పటకు వీలులేదు. కాని, ఊహించుట అసాధ్యము కాదు. అమోఘవర్షుని మరణానంతరము గుణగ విజయాదిత్యుడు రాష్ట్రకూటుల ఆధిపత్యమును ఒప్పకొనక నిజస్వాతంత్ర్యమును ప్రకటించియుండవచ్చును. అతనిని కిషించుటకై కృష్ణరాజు అతనిపై దండువెడలి యుండవచ్చును. ఈ దండయాత్రను గురించి తెలియవచ్చు విషయము అతల్యము. ఇమ్మడి కృష్ణరాజునకు తోడుగ పంజిలుడను నతడు యుద్ధమునకు నతచే వనియును, వారు ఇరువురు రణపరాజులులై పారిపోయి రనియును మాత్రము తెలియవచ్చుచున్నది. పై తేర్కొనిన పంజిలుడు దాసాలాధిపతి; వేది హైహయ వంశజడైన ప్రథమ కొక్కల్ల భూపాలుని అస్టాదక పుత్రులలో శ్రేష్ఠుడు; మరియు కృష్ణరాజయొక్క మరది. కంకరగణుడని ఇతని నామాంతరము; రణవిక్రహుడనునది లిరుడు; ఇట్టి బల సంపన్నుని సాయమును పొందియు కృష్ణరాజు రాజుకృత బలములముందు నిలువజాలక పోయెను.

దక్షిణ దండయాత్ర: గుణగ విజయాదిత్యుడు రాష్ట్రకూట కృష్ణరాజుతో యుద్ధము చేయుచుండగా దక్షిణతీర రాజీయ పరిస్థితులు కారుమారు కాజొచ్చినవి. అజ్ఞాత క్రతువు ఎవ్వడో మెండుకొని పై వెత్తిరాగా పోతుడు నైండువది గుణగ విజయాదిత్యుని సహాయము అర్థించెను. గుణగుడు అతని వేడికోలును అంగీకరించి అతనిని క్రతువు చారిని ఘడనియక కాపాడెనట. ఇట్లు గుణగుని సహాయము

పూర్వ చాతుక్యలు

జీవన చోకుడు ఎవ్వడో, అతనిపై ఎత్తినచ్చిన శత్రువు ఎవ్వడో తెలియదు. ఆనాడు తెలుగు చోళవంశజులగు రాజులు ఆంధ్రదేశమునందు పలుకాపుల రాజ్యము చేయుచుండిరి. వీరిలో నెల్ల రేనాడు పాలించుచుండిన చోళ రాజులు ముఖ్యులు. వారు వారికి ఇరుగు పొరుగు రాష్ట్రముల నేలుచుండిన వైదుంబ, నోలంబ, పశ్చిమ గాంగవంశ ప్రభువులతో అనవరతము యుద్ధము సేయుచు వచ్చిరి. శత్రువులకు ఓహటించి గుణగుని ఆక్రమించిన చోళుడు ఈ రేనాటి తెలుగుచోళుడు కావచ్చును. కానీ, ఆతడు ఒకవేళ ద్రావిడ చోళుడు అగునేమో అను సంశయము కలుగుచున్నది. తంజావూరి విజయాలయ చోళుని వంశము అప్పుడే దాక్షిణాత్య రాజకీయరంగములో ప్రాముఖ్యము వహించి తలచూపగడగనది. క్రీ. శ. 9వ శతాబ్ది మరీయపాదమున వర్ధిలిన మొదటి ఆదిత్య చోళుడు స్వాతంత్ర్య స్థాపనకు సమకట్టి, ఒకవ్రక్క తమ యాధిపత్యమును నిలబెట్టుకొన వ్రయత్నము సల్పుచుండిన పల్లవులతోడను, మరియొకవ్రక్క పరరాష్ట్రములను ఆక్రమించి నిజరాజ్య విస్తారమును పెంపొందించు నుద్దేశముతో వై నెట్టుదెంచుచుండిన పాండ్యులతోడను దోరాడ వలస యుండెను. పల్లవ, పాండ్య బలములను ఎదుర్కొన జాలక ఆదిత్యచోళుడు గుణగ విజయాదిత్యుని సహాయము రమ్మని వేడుకొని ఉండవచ్చును. గుణగు దతని కోరిక మేరకు దండు నడపుకొనిపోయి అతనిని శత్రువులచారిని పడనీయక రక్షించియుండవచ్చును. ఈయూహకు ఒక్కొంత ఆస్పదము కలదు. మొదటి చాతుక్యభీముని అత్తిలి కామ్ర కాసనములో గుణగ విజయాదిత్యుడు పాండ్యులకడనుండి హేముమును, పల్లవులకడనుండి రజతమును హరించెనని చెప్పియున్నది. కావున గుణగుడు పాండ్యులకును, పల్లవులకును వ్రతివక్షి అగుట నిక్కము. అట్లగుటచే, వారికి విరోధి యైన ఆదిత్య చోళునకు ఈతడు తోడ్పడి యుండినను ఉండవచ్చును.

దాహల దండయాత్ర : గుణగ విజయాదిత్యుని యుద్ధ యాత్రలలో నెల్ల ఇది కడుప్రసిద్ధమైనది. నిజమునకు ఇమ్మడి కృష్ణ; సంకీలులతో అత దొనర్చిన యుద్ధమునకు ఇది తరువాయి. ఈ దండయాత్ర యందును గుణగుని వ్రతి వతులు ఆ కృష్ణ, సంకీలులే. కాని రణరంగము మాత్రము భిన్నమైనది. దీనికి సంబంధించిన యుద్ధకార్య మంతయు పూర్వ చాతుక్య, రాష్ట్రకూట ప్రభువుల యేలుబడిలో ండిన ఆంధ్ర కర్ణాట మహారాష్ట్రాది దక్షిణ దేశము లందు నడవక, నర్మదా త్రాగీరకుల మధ్య ఉండు దాహలదేశమునందు జరగినది. దాహల దేశము చేది

హైహయ వంశజుల కాణయాచి. కొక్కల్లుని ప్రథమ పుత్రుడును, రాష్ట్రకూట ఇమ్మడి కృష్ణరాజు మరది యును, శంకరగణాపరనామధేయుడును అగు సంకీలుడు అప్పుడు ఆ దేశమును ఏలుచుండెనని ఇంతకుముందు వివరింపబడి యున్నది. తనకు పొరుగున ఉండు ప్రధాన శత్రుడగు రాష్ట్రకూట కృష్ణుని రాజ్యముపై ఎత్తిపోక గుణగవిజయాదిత్యుడు సుదూరమున నుండిన కృష్ణుని మిత్రుడైన సంకీలుని రాజ్యముపై ఏల దండుపెట్టెనో నిశ్చయముగ తెలియదు. కాన్యకుబ్జ సామ్రాజ్యాధిపతులైన గూర్జర ప్రతీహారులును, పూర్వ చాతుక్యలును ఏకమై యా రెం దిండ్ల వారికిని సామాన్య శత్రువులైన రాష్ట్రకూటులపై ఒక్కమ్మడి ఉరవడించిన ట్లున్నది. గుణగ విజయాదిత్యుని దాహలదండయాత్ర కాలముననే గూర్జరప్రతీహార వంశజుడును, కాన్యకుబ్జ సామ్రాజ్యాధి పతియు వైన మిహిరభోజుడు రాష్ట్రకూటుల ఏలుబడి క్రింద ఉండిన లాట, మాళవ దేశములపై దండెత్తినచ్చి ఇమ్మడి కృష్ణరాజును నర్మదాతీరమున ఓడించి పై రెండు దేశములను ఆక్రమించు కొనెను. ఇట్లు ఏకకాలమున రాష్ట్రకూట సామ్రాజ్యముపై నడచిన ఈ రెండు దండ యాత్రలకు ఒండొంటితో నెద్దియో సంబంధము ఉండి యుండవలయును. నీతిశాస్త్ర సమ్మతమైన మండల న్యాయముబడి రాష్ట్రకూటులకు గడి రాజ్యపాలకు లగుట వలన గూర్జర ప్రతీహార, పూర్వచాతుక్యలు ఒండొరులతో సఖ్యము కావించుకొని తమకు సామాన్య శత్రువులైన రాష్ట్రకూటులపై ఏకకాలమున దండు వెడలి యుండురని తోచుచున్నది. ఇందలి సఖ్యాసత్యములు ఎట్లుండినను రణ రంగమున ఇమ్మడి కృష్ణరాజునకు నర్మక్ర పరాజయమే కలిగెను.

గుణగ విజయాదిత్యుని దాహలదండయాత్రకు సంబంధించిన చరిత్రాంశములు తెక్కు పూర్వచాతుక్య కాసనము లందు వర్ణింపబడియున్నవి. కాని పూర్వోత్తర క్రమము అందువలన తేటపడకున్నను కాని నెల్ల శ్రోదీకరించి ఆ దండయాత్ర నడకను సంగ్రహముగా ఇట్లు వివరింప వచ్చును. దండయాత్రను నడపిన సేనాధిపతి పండరంగడు ; తోయ కొట్టములను జయించి వేంగీ చాతుక్య రాజ్యమును తొండ మండల పర్యంతమును వ్యాప్తినందించిన కూర్రాగ్రేసరుడు. అతని నాయకత్వము క్రింద పూర్వ చాతుక్యదళములు ప్రస్తాన శేరి చరచి తూర్పుకునుమందలి లోయలగుండ వైత్రయాత్రకు వెడలినవి. మొట్టమొదట వారికి కళింగ గాంగులు అడ్డుపడిరి. కాని పండరంగడు వారిని పరాభూతు లను కావించి వారికడనుండి గజ యాస్థ్యులను కానుకలుగ

తైళాని ముందునకు పొగిపోయి కనుమల యవ్వలి దేశమును ప్రవేశించి చక్రకూట దుర్గమును ముట్టడించెను. ఈ పట్టుననే కాజోలు లేములవాడ చాళుక్యుడు సోదరగండ బద్దెగడు గుణగవిజయాదిత్యుని ఎదుర్కొనవచ్చి పరాజితుడై కరణు చొచ్చినది. వేములవాడ చాళుక్యులు రాష్ట్రకూట చక్రవర్తులకు కులక్రమాగతులైన సామంతులు. వారి రాజ్యము తెలంగాణాలోని కరీంనగర మండలముమంది మధ్యప్రదేశములోని బస్తరు పర్యంతము వ్యాపించి యుండినది. చక్రకూటముగూడ వారియేలుబడి క్రింద మండలమే. ఎత్తైన నేమి, బద్దెగడు పూర్వ చాళుక్య వాహినీని ఆవజాలక పోయెను; చక్రకూట దుర్గము వారికి పాస్తగత మాయెను. చక్రకూటము కైవసమైన పిమ్మట పూర్వ చాళుక్య వైస్యములు బయలు వెడలి దక్షిణ కోసలదేశమును ప్రవేశించెను. కోసలెంద్రుడు మార్గమును అరికట్టి వారిని మరల్చి తలపెట్టెను; కాని, అతని కడక సిద్ధింపరాదు; రణరంగమున పరాభూతుడై మత్తేభమున సమర్పించి సంది కావించుకొనవలసి వచ్చెను. మార్గమున కారసిల్లుచు వచ్చిన శత్రువులనెల్ల నిర్ణయించు పోయి పోయి చిట్టచివరకు చాళుక్యబలములు కిరణపురమును సమీపించెను. కిరణపురము దాహలాదిపుడగు సంకిలుని ముఖ్యపట్టణము. అప్పుడు అచట సంకిలుడు ఒక్కడే కాక రాష్ట్రకూట చక్రవర్తియగు ఇమ్మడి కృష్ణకూపతియు అతనితోకూడ నధిపనంచు చుండెను. చాళుక్య సేన వచ్చె ననువార్త చెవిసోకినంతనే వారి హృదయములు కలకలించినవి. చాళుక్యసేనాధిపతియైన పండరంగని వారు ఎరుగుదురు. అతని కత్తిపోటును వారు ఇంతకు ముందు ఒక వర్యాయము రుచి చూచియుండిరి. కావున అతడు వచ్చిన పిమ్మట అచట తడయుట శ్రేయస్కరము కాదని గ్రహించి పట్టణమును త్యజించి పారిపోయిరి. వారు ఇట్లు దిశాపట్టులై పరువడిన పిమ్మట పండరంగడు కిరణపురమును కైవసము చేసికొని పరకురామవ్రీతి కావించెను. తరువాత దాహల, దణినాడు, విరుతములను జనపదములను ప్రవేశించి పాడుచేసెను; అచటనుండి పరాటనేకమును చొచ్చి అచలపురమును తగులబెట్టెను, ఈ దండయాత్రయందు పండరంగడు శత్రువులను యుద్ధ రంగమున ఓటువరచి కొన్ని విజయములను పొందుటయే కాక కిరణపుర, అచలపురములను గాల్పుటవల్లను, ఇంతకు ముందు లోయకొట్టుములపై దండయాత్ర నడపినప్పుడు వెల్లూరిపి ఇట్లే రగులు కొల్పుటవల్లను ఇతని దీరికయైన గుణగ విజయాదిత్యుడు త్రిపురకుర్త్య మహేశ్వరుడను, తిరుకును నహించెను.

దాహల దండయాత్రయందు గుణగ విజయాదిత్యునికి కృష్ణ, సంకిలులపై సంపూర్ణ విజయము చేకూడినది. తక్కువ క్రముగ అతడు రాష్ట్రకూట చక్రవర్తులనువ పృథ్వీ వల్లభ, దక్షిణాచారాధిపతి యను తిరుదులను వహించుటయే కాక సూర్య చంద్ర గంగా యమునా పాలిద్వితాది సామ్రాజ్య చిహ్నములను గ్రహించి తానే యావద్దక్షిణ భారత భూమికిని అధినాథుడనని ప్రకటించెను. ఇమ్మడి కృష్ణరాజునకు వెన్నెముక విరిగినట్లయినది. చేయునది లేక గుణగ విజయాదిత్యునికి వస్తుడై అతని విజయభుజ యుగ్మమును అర్పించి అతని మన్ననకు పాత్రుడాయెను. గుణగుడు అత్యంతముదికుడై రాష్ట్రకూట చక్రవర్తికి అతని రాజ్యమును తిరుదులను మరల నిచ్చి సత్కరించెను. ఇది కేవలము బౌద్ధార్యము వలన నిచ్చిన ఈవి యనుకొన రాదు. రాష్ట్రకూట కృష్ణరాజు విజయాదిత్యునిచే పరాజితుడైనను అది తాత్కాలిక కారణములవలన కలిగిన ఓటమియే కాని సంపూర్ణ సత్య వివాదమువలన కలిగినది కాదు; మిత్రులు అతనిని విడనాడలేదు; సామంతులు స్వామిభక్తిని విస్మరించి ద్రోహచింత తలపెట్టలేదు. కావున రాష్ట్రకూట చక్రవర్తికి బదులు తాను సామ్రాజ్యాధి పత్యము వహించి అధికారమును నిర్వహించుట దుర్లభమని గ్రహించి గుణగవిజయాదిత్యుడు అతని సామ్రాజ్యాధి కారము అతనికే ఇచ్చివేసెను.

దాహలదండయాత్ర ముగిసిన పిమ్మట గుణగ విజయాదిత్యుడు చిరకాలము తీవించియుండలేదు. నలువది నాలుగేండ్ల కాలము రాజ్యము వహించి జరాధార పీఠి తుడై కళ్యాణము 814 (క్రీ. శ. 882) వ సంవత్సరమున అతడు దేహము చాలించినట్లన్నది. గుణగవిజయాదిత్యుడు పూర్వ చాళుక్యరాజులలో వెల్లె దొడ్డవాడు. అతని యేలు బడియందు వేంగీ చాళుక్య రాజ్య వైకాల్యము పరమావధులను కాకినది. అమోఘవర్ష చక్రవర్తిచే పరాజితుడై కొంతకాలము అతనికి లోబడి యుండవలసి వచ్చినను అతని మరణానంతరము నిజస్వాతంత్ర్యమును పునరుద్ధరించి అత్యంత దర్పముతో పృథ్వీపాలనము నొనర్చెను. బలవరాక్రమములచే రాష్ట్రకూట చక్రవర్తిని అభిఃకరించి తనకు అరిగావుగ చేసికొనెను; పూర్వ చాళుక్య వైనికుల రణకౌండత్యము వలన చంద చాళుక్యనామము భారతావనియంతటను మారు మ్రోగిపోయినది.

గుణగ విజయాదిత్యుని కార్యమునకును, ఖడ్గమునకును కర్తవై రాజకార్యములను, యుద్ధకార్యములను విజయవంతముగ కొనసాగించిన కూరులు కొందరు కావనములందు పేర్కొనబడియున్నారు. వీరిలో కడియరాజును, అతని

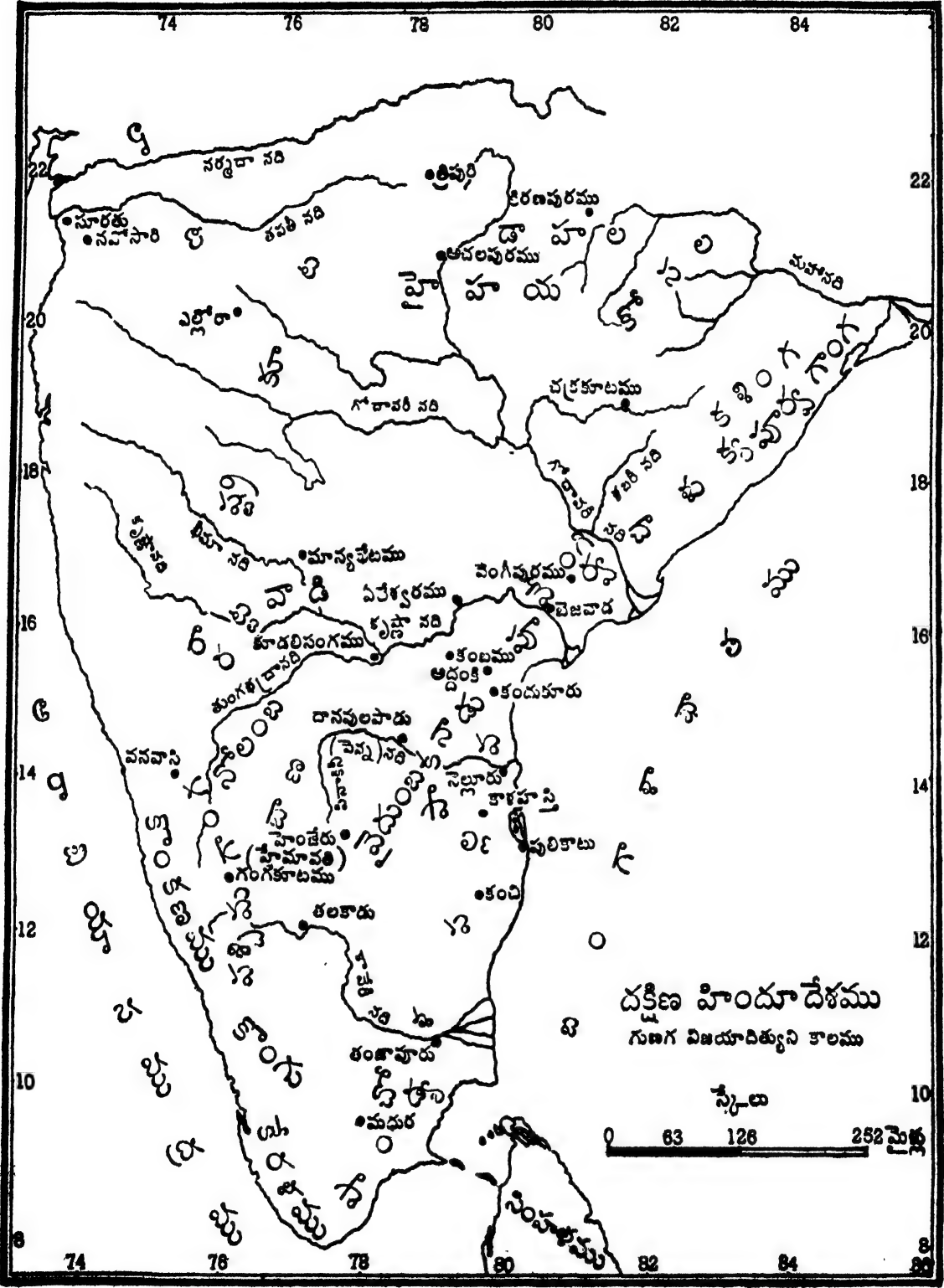

పుత్రులైన వందరంగును మొట్టమొదట ఎన్నదగినవారు. పుట్టుకదే బ్రాహ్మణులయినను వేదాధ్యయనముతో పాటు ధనుర్వేదమును అభ్యసించి ఆయుధోపకీపులై రాజ సేవయందువలె దేశ సంరక్షణయందును పాటుపడి యనువులు ధారపోసి కీర్తి గడించిరి. కడియరాజు భట్టకాలుని యన్వయమున పుట్టెను. కడియరాజు అనునది వ్యక్త్యాత్మకమైన పేరు కాదు. కటకరాజును సంస్కృత శబ్దమునకు శ్రష్టరూపము. కటక మనగా సేన యని అర్థము; కటకరాజునగా సేనాధిపతి. కావున, ఇది ఉద్యోగ నామముకాని పురుష నామము కాదు. అతని వాస్తవమైన పేరు ఎద్దియో తెలియదు. అతడు గుణగుని నైన్యాధిపతియై పెక్కు యుద్ధములందు పోరాడెను. అసమాన ధైర్యశాలియైన ఆ బ్రాహ్మణ సేనాపతి తన ఏలిక ప్రక్కన నిలిచి యుద్ధము చేయుచు ఒకానొక రణరంగమున శత్రువులచే నీవాతు దాయెను. తండ్రిని మించిన కొడుకు వందరంగు. ఇతడు సాటిలేని యోధుడు; మేటి దళనాయకుడు; సమకాలికులలో ఇతనితో జతకూర్చి చెప్పగల దండనాయకుడు లేడు. దక్షిణభారతదేశ మంతయు ఈతని ప్రతాప భానుమూర్తిచే దేదీప్యమానమై వెలిగిపోయినది. ఆంధ్ర ద్రోణాశ్వత్థామలు అనదగిన ఈ యుద్ధరేకాక మరికొందరు బ్రాహ్మణ వీరులుకూడ గుణగ విజయాదిత్యుని కొలువునందు ఉండిరి. వీరిలో వినయదేశర్మ ఒకడు. గంగవాడపై దండయాత్రలో ఇతడు పాల్గొనెను. నోలంబాధిపతియగు మంగిలో అయిన యుద్ధములో ఈతడు గుణగుని పజ్జునుండి అతనికి మంగిని ఎట్లు వధింపనగునో తెలియజెప్పి అతని మన్ననకు పాత్రుడాయెను. మరియొక్క బ్రాహ్మణ యోధుడు రాజాదిత్యుడు. ఇతడు ద్రావిడదేశమందలి తొండమండల వాస్తవ్యుడు; తొండమండల ప్రభువైన కాడువెట్టికి సేనాధిపతియైన కుమారమూర్తి వంశమున జనించెను; గుణగవిజయాదిత్యుని శత్రువులను ఓడించి అవరిమిళమైన ధనరాసులను తెచ్చి తన ప్రభువునకు సమర్పించెను.

గుణగ విజయాదిత్యుని రాజ్యకాలము ఆంధ్రవాఙ్మయ చరిత్రయందు ప్రథమ ఘట్టము. ఆంధ్రభాషా లతామతల్లిక అప్పుడే పుష్పింపబడినది. శాలంకాయనుల నాటి నుండియు శాసనములందు ఆంధ్రభాష అచట నచట పొడకట్టుచు వచ్చినను క్రీ. శ. 8వ శతాబ్దము వరకును దాని స్వరూపము విస్పష్టముగ తెలియరాకుండినది. రేపాటి తెలుగు దోళుల యొక్కయు, చారి సమకాలికులైన మొదటి పూర్వ, పశ్చిమ చాళుక్య రాజులయొక్కయు శాసనములందు దాని స్వరూపము ప్రథమమున చక్కగ వ్యక్తమైనది. పూర్వ చాళుక్యరాజులు కర్ణాటకులే యైనను కాల

క్రమమున : యు మాతృభాషను విస్మరించి దేశభాషయైన తెలుగును ఆదరించి పోషించిరి. గుణగ విజయాదిత్యుని నాటికి వద్యరచన ప్రారంభమైనది. అతని సేనాధిపతియు, సచివోత్తముడునువైన వందరంగుని శాసనములందే తెనుగు వద్యములు మొట్టమొదట కన్పట్టుటవలన అతడే ఆంధ్రభాషాపోషకులలో ఆద్యుడని చెప్పవచ్చును. అతని అద్దంకి, కందుకూరు శాసనములను రచించిన అజ్ఞాత నామధేయలే ప్రథమాంధ్ర కవులు. నన్నెచోడ కవిరాజు 'చాళుక్యరాజు మొదలగు పలువురు' దేశికవికను పుట్టించి తెనుంగును అంధ్ర విషయంబున నిలిపిరని చెప్పియుండుట వలన వందరంగునితోపాటు గుణగ విజయాదిత్యుడును తెనుగున కవిత్వోత్పత్తికి కారణభూతుడని చెప్పుట ఒప్పును. వారు నాటిన మొక్కనే తరువాతివారు పెంచి పెద్దదానిని చేసి క్రమక్రమముగ కావ్యోత్పత్తికి దారి చూపిరి.

మొదటి చాళుక్యభీముడు (క్రీ. శ. 892 - క్రీ. శ. 921) : గుణగవిజయాదిత్యునికి సంతకు లేడు. కావున, అతడు తన తమ్ముడైన విక్రమాదిత్యుని యావరాజ్య వదమునకు అభిషిక్తుని కావించి తనకు వారసునిగ అంగీకరించెను; కాని యువరాజు విక్రమాదిత్యుడు తన అన్న సఖిపుడై ఉండగనే స్వర్గస్థుడాయెను. కాన, గుణగవిజయాదిత్యుడు అస్తంగతుడైనపిమ్మట యువరాజు విక్రమాదిత్యుని పుత్రుడైన మొదటి చాళుక్యభీముడు రాజ్యాధిపత్యమును వహించెను. కాని, పట్టాభిషేకము కాకమునుపే అతనికి కడగండ్లు సంప్రాప్తమైనవి. అతని అభ్యుదయమును సహింపని దాయాదులు కొందరు అతనిపై ద్వేషము వహించి రాష్ట్రకూట చక్రవర్తియైన ఇమ్మడి కృష్ణరాజును తమకు నహాయము రమ్ముని వేడిరి. కృష్ణరాజునకు ఈ యాహ్వానము కడము ముదావహమైనది. గుణగ విజయాదిత్యునిచే తనకు కలిగిన వరాళవమును అతడు మరువలేదు. అతడు గతించినను అతని వారసునిపై మాడు తీర్పు కొన 'ఉవ్విళులూరుచుండెను. కావున, అతడు గొప్ప నైన్యముతోకూడ వేంగిదేశముపై దండెత్తివచ్చి మంచికొండ నాడు మొదలగు పశ్చిమ సీమలను ఆక్రమించెను. ప్రప్రథమమున రాష్ట్రకూటనైన్యము అడ్డమాకలులేక విజృంభించినది. ఈ దండయాత్రయందు గాష్ట్రకూట కృష్ణరాజు సామంతుడైన లే(వే)ములవాడ చాళుక్య బద్దెగడు ప్రాముఖ్యము వహించి సమరాంగణమున తన వరాక్రమమును ప్రకటించి నోలదగండదను విరుదనామమును అన్వర్థము కావించుకొనెను. కర్ణాటక కవిభాషామణియైన ఆదివంపడు భీముని 'నీటిలోని మొవలి వట్టినట్లు' పట్టివాడు అని బద్దెగని

పూర్వ చాళుక్యులు

ఉగ్గడించెయున్నాడు. ఈ విషయమే ముమ్మడి అరికేసరి వర్షణి కాసవమునందును వచింపబడినది. సోలదగండనిచే వట్టువడిన భీముడు మొదటి చాళుక్య భీము డనుటకు సంకయము లేదు. కాని, రాజు చేజిక్కినను రాజ్యమేమొ స్వాధీనము కాలేదు. కృష్ణరాజు ఆక్రమించుకొనిన మంచి కొండ మున్నగు నీమలు ముదిగొండ చాళుక్యవంశజుడును, స్వామిభక్తి వరాయణుడును వైన కుసుమాయుధుడను సామంతరాజు పాలనక్రింద నుండెను. ఇతడు దళములను కూర్చుకొని చాళుక్య భీమునికి హితులగు మరికొందరు

ఇట్లు తై దండయాత్రయందు శృంగభంగమైనను ఇమ్మడి కృష్ణరాజు వేంగి విజయోద్యోగమును ఉజ్జగింపక మరియొకమారు దండెత్తి వచ్చెను. ఇది యతని మొదటి దండయాత్రకంటె కడు భీకరమైనది. ఈమారు రాష్ట్ర కూట బలములు వేంగిరాజ్యముయొక్క గర్భమును చీల్చు కొని లోనికి ప్రవేశించినవి. కాని, చాళుక్య భీముడు సంచ లింపక మొందిచైర్యముతో వారితో కయ్యము సాగించెను. ఉభయ సార్వభౌములకును పెక్కు తావుల పోరు జరగెను. అందు నిరవద్యపుర, పెరువంగూరుగ్రామ సంఘామములు



చిత్రము 81. భీమేశ్వరాలయము, చాళుక్యభీమవరము

దొరలతోగూడ రాష్ట్రకూటులకు మారొడ్డి హోరాహోరిగా పోరి విజయము పొందెను. ఈ సంఘామము జరగుచుండగా చాళుక్య భీముడు శత్రువుల వారినుండి తప్పించుకొనివచ్చి తన యనుచరులను కూడెను. తరువాత అతడు బలము గట్టి రాష్ట్రకూట దండయాత్రులపై బడి వారిని పటావంచలుచేసి శకాబ్దము 814 వ సంవత్సర చైత్ర బ. 2 సోమవారమునాడు పట్టాభిషేకము కావించుకొనెను; శత్రునిషూదనమునకు తోడ్పడిన కుసుమాయుధునికి అర్ధ రాజ్య మిచ్చి సత్కరించెను.

ముఖ్యమైనవి. చాళుక్యభీముని పుత్రుడు, సోడశవర్ష వయస్కుడైన ఇతిమత్తి గండడు దివిజలములకు తోడైన స్కంధుని లోలి చాళుక్య సేనలకు తోడై శత్రువును తార పిల్లి నిరవద్యపుర రణక్షేత్రమున గణాశ్వధమర్ధరసంయుక్తమైన రాష్ట్రకూట సైన్యమును చీకాకు చేసి వారినమరెను. పెరువంగూరుకడ మరల వారిని ఎదిర్చి వారి నాయకుడైన గుండ్యన దండనాయకుని వధించెను; లాటలలగమును రూపుమాపెను; శత్రువులతో పీఠవించి కేళ ద్రోహమునకు ఒడిగట్టిన చాయాదుల నేవడచెను. కాని, అభినుస్మృతుల్య

పరాక్రముడైన ఈ రాకుమారుడు తండ్రి కిట్లు విజయమును చేకూర్చియు రణహతుడైన శత్రువీరులను వెన్నడించి పోయి వీరస్వర్గము చూరగొనెను. విద్యేషులు పరాభూతులై చన్న వెనుక చాళుక్యభీముడు పుత్రునికి అంత్యక్రియలు చేసి అతని ఆత్మకాంతికై దానధర్మముల నొనర్చెను.

ఈ యవాంతరము గడచిపోయిన ఏమ్మట దేశమున కాంతి నెలకొనెను. శత్రుశాధ లేకపోవుటవలన చాళుక్య భీముడు స్వస్థచిత్తుడై తన యావత్కాలమును రాష్ట్ర పాలనయందును, వాస్తు నిర్మాణ కార్యమునందును వినియోగించుటకు అవకాశము కల్గెను. ఇతని కాలమున జరగిన వాస్తు నిర్మాణములలో ముఖ్యమై గణుతి కెక్కినవి రెండు శివాలయములు. వానిలో చామర్లకోట సమీపమున నుండు చాళుక్య భీమవరములోని భీమేశ్వరాలయము ఒకటి; దీనికంటె కడు ప్రసిద్ధమైన చాణారామ భీమేశ్వరాలయము ఇంకొకటి. ప్రభువు మార్గమును అనుసరించి సామంతులు కొందరు దేవాలయ నిర్మాణమునకు పూనుకొనిరి. వారిలో ప్రముఖుడు చట్టవ అనునతడు. ఇతడు చాళుక్య భీముని 19వ రాజ్యవర్షమున (క్రీ. శ. 910) దెజవాడయందలి ఇంద్రకీలాద్రిమీద శివాలయమును కట్టించి పార్థివేశ్వరస్వామిని అందు ప్రతిష్ఠించెను. చాళుక్య భీమునకు వాస్తునిర్మాణమునందే కాక లలిత కళలయందును అభిరుచి కలదు. గాంధర్వ, నాట్య విద్యలందు అతనికి అభిమానము మెండు. సమస్త గాంధర్వ విద్యావికారవయగు చల్లవ అనువారవిలాసిని ఒక్కతే అతని యాస్థానమునందు వర్తిలెను. చల్లవయొక్క తండ్రియైన మల్లవప్రయ్యు సంగీతమునందు ఆరితేరిన విద్వాంసుడే. ఆనాటి గాయన ప్రపంచమునందు అతడు కుంబురుడను ఖ్యాతి పొందెను.

చాళుక్యభీముని కాలమున సంగీతముతోపాటు సాహిత్యమును పెంపొందెను. శట్టవామనుడను కవి ఒక్కడు చాళుక్య భీముని యాస్థానమును అలంకరించి యుండెను. ఇతడే సంస్కృతమున కావ్యాలంకార సూత్రము అను అలంకార గ్రంథమును రచించిన కవి అని కొందరు చరిత్రకారుల అభిప్రాయము. ఇతనికి కవి వృషభుడను బిరుదు కలదు.

చాళుక్య భీముని పుత్రులు ముగ్గురు శాసనములందు పేర్కొనబడియున్నారు. కూరశిఖామణియైన ఇటీమత్తి గండడు ఒక్కడు. రాష్ట్రకూటులతో ఇతడు పెరువంగూరు రణరంగమున పోరి స్వర్గసీమ చేరనని ఇంతకుముందే వివరింపబడినది. రెండవవాడు కొల్లభిగండ విజయాదిత్యుడు. మూడవవాడు విక్రమాదిత్యుడు. వీరి చరిత్రము ముందు వివరింపబడును.

చాళుక్య భీమునకు నాగిపోతి అను పెంపుడుతల్లి ఉండెను. ఆమె కూతురు గామకాంబ గర్భమున మహాకాలడను పుత్రుడు పుట్టెను. ఈ రాగ్రగణ్యుడై ఇతడు చాళుక్య భీముని సేనలపై ఆధిపత్యము వహించి పలు శావుల ఆతని శత్రువులను సంహరించెను. మహాకాలునితో పాటు అతనికి ఖడ్గ సహాయులైన కూరులు మరికొందరు కలరు. వీరిలో ముదిగొండ చాళుక్యవంశోద్భవుడైన మొదటి కుసుమాయుధుడు ప్రముఖుడు. ఇతడు మొదటి రాష్ట్రకూట దండయాత్ర సందర్భమున చాళుక్య భీమునకు ఎట్లు హోద్యదినదియు ఇంతకు ముందే వివరింపబడియున్నది. మరియు ఇంద్రకీలాద్రిపై పార్థివేశ్వరుని ప్రతిష్ఠించిన చట్టవప్రయ్యు, నన్నినల్లత బిరుదాంకితుడైన అయ్యుప రాజును, అతని యనుజన్ముడగు బెజయరాజును, పండరంగని మనుమడును చాళుక్య భీముని వైన్యాధిపతియు నైన కడియరాజును శాసనములందు పేర్కొనబడి యున్నారు. కాని వారినిగూర్చి చెప్పగలిన విశేష చరిత్రాంశములు ఎవ్వయు లేవు. వీరుకాక రంగాధికక్కరుడను బ్రహ్మచారి కొకనికి చాళుక్య భీముడు తనకు ఖడ్గ సహాయుడుగ నుండినందుకు పండిపాఠ యను గ్రామమును, దానికి సంబంధించిన యష్టాదశవిగ్రామములతోగూడ అగ్రహారీకరించి ఇచ్చెను. ఈ రంగాధికక్కరుడు ఏ సందర్భమున చాళుక్య భీమునకు ఖడ్గ సహాయ మొనర్చెనో తెలియదు.

ఇట్లు శత్రు నిబర్హణము కావించి ముప్పదియేండ్ల కాలము ప్రజాపాలనము నొనర్చి చాళుక్య భీముడు క్రీ. శ. 921 లో దేహము చాలించెను.

మొదటి చాళుక్యభీముని తరువాతిరాజులు (క్రీ. శ. 921 - క్రీ. శ. 945): మొదటి చాళుక్య భీముడు స్వర్గస్థుడైన ఏమ్మట సజీవులై యుండిన ఇతని పుత్రులలో పెద్దవాడైన నాల్గవ విజయాదిత్యుడు సంహాసనమును అధిష్ఠించెను. ఇతడు కూరుడు. కొల్లభిగండ, కలియర్త్యంక, కలియర్తిగండ అను నవి ఇతని బిరుదులు. ఆరు మాసముల కాలము మాత్రము ఇతడు రాజ్యమును పాలించెను. అంతట కంఠదేశముపై దండవెడలిపోయి విరజకడ జయస్తంభమును ప్రతిష్ఠించి ఆ దండయాత్రయందే రణనిహతు డాయెను.

నాల్గవ విజయాదిత్యుని మరణానంతరము రాజ్యాధిపత్యము కొరకు వేంగీరాజ్యమున దాయాదుల పోరు ప్రారంభమై పండ్రెండు పదుమూడేండ్ల కాలము ఖీకరముగ సాగినది. నాల్గవ విజయాదిత్యునికి అమ్మరాజు, భీముడు అను ఇద్దరు పుత్రులు ఉండిరి. తండ్రి నిహతుడైన ఏమ్మట అమ్మరాజు సంహాసనమును ఎక్కెను. ఆ పేరిటి రాజులలో

పూర్వ చాళుక్యులు

ఇతడు మొదటివాడు అగుట వలన ఇతనిని మొదటి అమ్మ రాజుని చరిత్రకారులు పేర్కొనెదరు. విష్ణువర్ధన, రాజమహేంద్ర అనునవి ఇతని విరుదనామములు. రాజ్యమునకు వచ్చినంతటనే దాయాదులు ఇతనిని ధిక్కరించి విప్లవ పతాకమును ఎగయించిరి. వీరిలో ముఖ్యుడు అమ్మరాజు విష్ణువర్ధనుని పినతండ్రియైన రెండవ విక్రమాదిత్యుడు. మరియు ప్రకృతులు కొందరును, దళనాయకులును అమ్మ రాజునెడ విముఖులై విక్రమాదిత్యునితో ఏకీభవించిరి; కాని అమ్మరాజు వీరితో ఘోరముగ పోరాడి చిట్టచివరకు విజయుడై రాజ్యమును అంతటిని తన అధికారము క్రిందికి తెచ్చుకొనెను. ఈ యుద్ధమున మొదటి చాళుక్యభీముని పెంపుడు చెల్లెలు గామకాంబ కుమారుడైన మహాకాలుడును, భండనాదిత్య నామాంకితుడైన కుంతాదిత్యుడును అమ్మరాజునకు ఖడ్గసహాయులై విజయమును చేకూర్చిరి. మహాకాలుని వృత్తాంతము ఇంతకు పూర్వమే ప్రస్తావించబడినది. కుంతాదిత్యుడు కొల్లభిగండ విజయాదిత్యుని కొలువున నియోగాధికృతుడై ఉండెను. వీరి తోడ్పాటువలన అమ్మరాజు విష్ణువర్ధనుడు దాయాదులను అణగగొట్టి ఏడేండ్ల కాలము ప్రజాపాలనము చేసి క్రీ. శ. 927 - 28 సంవత్సరమున మృతినొందెను. అతని అనంతరము కాలుడగు అతని కుమారుడు జేతలేక కంఠిక విజయాదిత్యుడు పట్టాభిషిక్తుడై యొక పక్షము దినములు ప్రభుత్వము నలిపెను. అతనిని పారద్రోలి గుణగవిజయాదిత్యుని తమ్ముడగు ప్రథమ యుద్ధమల్లుణి పుత్రుడైన మొదటి తాళరాజు సింహాసనమును ఆక్రమించుకొని ఒక నెల దినములపాటు రాజ్యముచేసెను. ఇంతటనే రెండవ విక్రమాదిత్యుడు విజృంభించి యుద్ధమున తాళరాజును వధించి రాజ్యాధిపత్యము వహించి పదునొకండు



చిత్రము 92. మల్లేశ్వరస్వామి ఆలయము, తెలవాడ

నికీ వశము కాలేదు. అతనికి ప్రాప్త వచ్చిన రాష్ట్రకూట దళనాయకులును, శబర సామంతులును అతనికి లోబడి యుండక ఎవ్వరికి హస్తగతమైన రాష్ట్రమును వారే స్వతంతుల వలె పాలించగడగిరి. వారిని దండించి తన యధికారమును నిరాఘాటముగ సాగింపగల శక్తి యుద్ధమల్లుణికి లేక పోయెను. దీనికితోడు దాయాదుల యాటోప మధికము కాజొచ్చెను. రాజమార్గాండ, కంఠిక విజయాదిత్యు, రాజభీమాదులు అహమహమికతో విజృంభించి పెనగులాడ గడగిరి. కావున రాజ్యమున అంతటను అతని

మాసముల కాలము దేశమును ఏలెను. ఈ రెండవ విక్రమాదిత్యుని కామ్రాజసనము ఇటీవల ఒక్కటి వెలువడినది. ఇతడు శత్రువులతో ఎనిమిదేండ్ల కాలము నూరు రణరంగములందు పోరాడి తుదకు విజయుడాయె ననియు, సకలింగ వేంగీమండలము ఇతని ఏలుబడియందు ఉండెననియు అందు చెప్పబడి యున్నది. ఇంతలో అమ్మరాజు విష్ణువర్ధనుని పుత్రుడైన భీముడు ఇతనిని చంపి ఎనిమిది నెలలు రాజ్యపదవిని అనుభవించెను. ఇట్లు వేంగి యందు దాయాదుల కలహము అవిచ్ఛిన్నముగ సాగుచుండగా మొదటి తాళరాజు పుత్రుడైన రెండవ యుద్ధమల్లుడు రాష్ట్రకూట రాజు ధానియైన మాన్యభేటమునకు పోయి నాల్గవ గోవింద చక్రవర్తిని సాహాయ్యము అర్థించెను. వేంగీ చాళుక్య రాజ్యమును పాలింప తరివేచి యుండిన రాష్ట్రకూట చక్రవర్తికి అంతకంటె మురావహికార్యము ఏమి కలదు? కావున అతడు యుద్ధమల్లుణికి ధైర్యము చెప్పి సైన్యమును తోడిచ్చి వేంగీ రాజ్యమును ఆక్రమించుకొమ్మని ఆదేశించి సాగనంపెను. యుద్ధమల్లుడు ఆ బలముతోకూడ వచ్చి వైని పేర్కొనిన భీముని కూలద్రోసి వేంగిపై తన ఆధిపత్యమును ప్రకటించెను. కాని, దేశ మంతయు అత

నికీ వశము కాలేదు. అతనికి ప్రాప్త వచ్చిన రాష్ట్రకూట దళనాయకులును, శబర సామంతులును అతనికి లోబడి యుండక ఎవ్వరికి హస్తగతమైన రాష్ట్రమును వారే స్వతంతుల వలె పాలించగడగిరి. వారిని దండించి తన యధికారమును నిరాఘాటముగ సాగింపగల శక్తి యుద్ధమల్లుణికి లేక పోయెను. దీనికితోడు దాయాదుల యాటోప మధికము కాజొచ్చెను. రాజమార్గాండ, కంఠిక విజయాదిత్యు, రాజభీమాదులు అహమహమికతో విజృంభించి పెనగులాడ గడగిరి. కావున రాజ్యమున అంతటను అతని

అధికారమునకు చెల్లుబడి లేకపోయినది. శాసనసాక్ష్యమును బట్టి చూడగా రాజధానియైన జెజవాడయు, తత్పరిసర ప్రదేశము మాత్రము అతని పాలనక్రింద ఉండెనని తోచుచున్నది. ఏదేండ్ల కాలము ఇతడు వేంగిని పాలించినట్లు కొన్ని శాసనములందు కలదు. ఈ యేదేండ్ల కాలమును దాయాద సంగ్రామము అవిచ్ఛిన్నముగ సాగుచు వచ్చినది. ఈ సంగ్రామమున చిట్టచివరకు రాజభీముడు విజయుడై క్రీ. శ. 984 వ సంవత్సరమున వేంగీరాజ్యమునకు అధిపతి యాయెను. ఇతడు రాజమూర్తాండుని సంహరించెను; యుద్ధముల్ల, కంఠిక విజయాదిత్యులను ఓడించి దేశమునుండి పారద్రోలి క్రీ. శ. 945 వరకు పండ్రెండు వర్షములు రాజ్యమును పాలించెను. చాళుక్య భీమాభిదులగు రాజులలో ఇతడు ద్వితీయుడైన కారణమున చరిత్రకారులు ఇతనిని రెండవ చాళుక్యభీముడు అను పేర వ్యవహరింతురు. దాయాదులను నిర్మించి రాజ్యమును సంపాదించుకొనినను, ఇమ్మడి చాళుక్యభీముని ప్రభుత్వము నిర్వాహకముగ సాగలేదు. యుద్ధముల్లుడు దేశత్యాగము చేసి పోయినను వేంగీపైని ఆశ్రయము విడువలేదు. రాష్ట్రకూటులు యథాపూర్వము అతనికి దానటయై నిలిచి వేంగీ సింహాసనముపై అతనిని పునఃప్రతిష్ఠితుని గావించుటకు ఘనప్రయత్నములు చేయగడగిరి. నాల్గొది గోవింద చక్రవర్తి క్రీ. శ. 985 వ సంవత్సరమున రాజమయ్య అను దండాధిపతి నాయకత్వము క్రింద మత్తమాతంగములతో కూడిన ప్రచండ సైన్యమును పుత్రెంచెను. రాజమయ్యతో కూడ యుద్ధముల్లుడును, ధణిగ బిజ్జ, వటుది, తాతలిక్కి, లోవలిక్కి, అయ్యల మున్నగు రాష్ట్రకూట సామంతులు యుద్ధమునకు తరలి వచ్చిరి, కాని పరాజితులై మరలి పోయిరి. ఈ సమయమందే రాష్ట్రకూట సామ్రాజ్యమున సంభవించిన విప్లవము వలన తాత్కాలికముగా వేంగీపై వారి దండయాత్రలు ఆగిపోయినవి. ఆవల ఇమ్మడి చాళుక్య భీముడు నిర్వాహకముగ వృద్ధీపాలనము నొనర్చి క్రీ. శ. 945 లో అస్తంగుడాయెను. ఇమ్మడి చాళుక్య భీమునకు గండమపేంద్ర, రాజమూర్తాండాది బిరుదులు కలవు. తరువాతివారు ఇతనిని తమశాసనములలో బృహదీముడని ప్రశంసించి యున్నారు. ఇమ్మడి చాళుక్య భీమునికి ఇరువురు భార్య లుండిరి. వారిలో ఊర్జవ అను నామాంతరము కల అంకిదేవి యొక్కతె. ఈమె కలింగ గాంగ వంశజ. ఈమెకు దానార్ణవుడను పుత్రుడు కల్గెను. లోకాంబిక మరియొక్కతె. ఈమె తెలుగు చోళుల యింటి యాడువడుచు. ఈమె గర్భమున అమ్మరాజును కుమారుడు పుట్టెను. రెండవ చాళుక్య

భీముని పుత్రులలో దానార్ణవుడు శ్రేష్ఠుడు; అమ్మరాజు కనిష్ఠుడు.

అమ్మరాజు విజయాదిత్యుడు (క్రీ.శ. 945 - క్రీ.శ. 970) : రెండవ చాళుక్య భీముడు గఠించినపిమ్మట అతని ద్వితీయ పుత్రుడైన రెండవ అమ్మరాజు రాజ్యభారము వహించెను. ఇతడు విజయాదిత్యుడు అను అభిషేకనామమును స్వీకరించెను. పెద్దవాడైన దానార్ణవు డుండ కొండికయైన అమ్మనికి ఏల రాజ్యము సంక్రమించెనో తెలియదు. ఏదో యజ్ఞాతమైన కుటుంబ రహస్యము ఇందు నిగూఢమైనట్లు తోచుచున్నది. పట్టాభిషేక కాలమునందు అమ్మరాజు విజయాదిత్యుడు పండ్రెండేండ్ల యువకుడు. ఇరువది యైదేండ్ల కాలము ఇతడు రాజ్యమును పరిపాలించెను. ఈ యిరువది యైదేండ్ల కాలమును మూడు ఘట్టములుగ విభజింపవచ్చును.

ప్రథమ ఘట్టము (క్రీ. శ. 945 - క్రీ. శ. 955) : ఈ ఘట్టము యుద్ధముల్లునితోడి పోరాటముతో ప్రారంభమగుచున్నది. ఇమ్మడి చాళుక్య భీమునిచే నోడి పారిపోయిన యుద్ధముల్లు డతని మరణానంతరము అతని పుత్రుడు బాలడగుట వలన, అతనిని సులభముగ నిర్మించి రాజ్యమును ఆక్రమించుకొనవచ్చునని ఎంచి దండెత్తివచ్చెను. కాని, అతడు అమ్మరాజుచే యుద్ధమున నిహతుడాయెను. అయినను అంతటితో అమ్మడు రాజ్యమున సుస్థిరుడు కాబాలక పోయెను. అమ్మరాజు పట్టాభిషేక మహోత్సవము జరిగిన వెంటనే యుద్ధముల్లుని కుమారులైన బాదవ, ద్వితీయ తాళపులు రాష్ట్రకూట డుమ్మడి కృష్ణరాజును ఆశ్రయించి సైన్యసహాయమును పొంది వేంగీపై ఎత్తివచ్చిరి; పెక్కురు సామంతులును, కులకమా గతులైన అధికారులును అమ్మరాజు విజయాదిత్యునిపై పగబూని రాజద్రోహమునకు ఒడిగట్టి వారిని కూడిరి. ఇట్లు శత్రువంతులను చేరిన రాజభృత్యులలో కటకరాజైన రెండవ పండరంగుడును, కొలను పాలకుడైన గండనారాయణ బిరుదాంకితుడు నృపకాముడును ముఖ్యులు. ప్రధాన రాజభృత్యులు ఇట్లు రాజద్రోహమునకు పాల్పడి విముఖులైనను, అమ్మరాజు ధైర్యమును కోల్పోక శత్రువును ఎదిరెను. ఉభయవంతులవారికి కొంత పోరాటము సాగినది. ఈ సందర్భముననే కాబోలును పల్లవముల్లుని సంతతివాడును, మహాసామంతామాత్యుడునునైన మాకియరాజు బాదవరాజవంతులను పోరుచు రణనిహతుడైనది. కాని, అమ్మరాజు ప్రతిపక్షులను ఎదుర్కొనజాలక పారిపోవలసి వచ్చెను. అమ్మరాజు దేశమును త్యజించి చనినపిమ్మట బాదవరాజు పట్టాభిషేకమును జేసికొని తమ్ముడైన తాళవరాజును

పూర్వ చాతుక్యలు

సహాయ ముంచుకొని రాజ్యము చేయగడగెను. కాండిన్య గోత్రోద్భవుడును, యతునకును కాంతమకును పుత్రుడును నైన మావెనకర్మ అను బ్రాహ్మణుడు బాదపరాజాస్థాన మందు అమాత్యపదమును పొంది రాజ్యకార్యములను నిర్వహించుచుండెను. బాదపరాజు చిరకాలము రాజ్యము చేయలేదు. వేంగీ సింహాసనమును ఆక్రమించుకొనిన తరువాత స్వల్పకాలము ప్రజాపాలనము చేసి ఇతడు గతించి నట్లు ఉన్నది. ఇతని అనంతరము ఇతని తమ్ముడైన తాళపరాజు సింహాసనము నెక్కి రాజ్యము చేయగడగెను. ఇంక లోనే రాజకీయ వాతావరణము మారెను. అమ్మరాజు విజయాదిత్యుడు వివేకసామంతులను సమాధానపరచి, కొలని ప్రభువైన నృపకామ గండనారాయణుని కుమార్తెయగు నాయమాంబను పెండ్లాడి అతనిని తనకు సహాయునిగ చేసికొని దళములను కూర్చుకొని తాళపరాజుపై యుద్ధమునకు బయలు వెడలెను. యుద్ధమున తాళపరాజు నిహతుడు కాగా అమ్మరాజు వేంగీరాజ్యమును మరల స్వాధీనపరచుకొని యథాపూర్వము రాజ్యము చేయదొడగెను.

రెండవ ఘట్టము (క్రి. శ. 955 - 58): రెండవ తాళపరాజు మరణముతో దాయాదులపోరు సమాప్తమాయెను. కాని, అంతటితో అమ్మరాజునకు శత్రుబాధ తొలగలేదు. ఆతని పండ్రెండవ రాజ్యవర్షమున రాష్ట్రకూట ముమ్మడి కృష్ణచక్రవర్తి వేంగీరాజ్యముపై ఎత్తివచ్చెను. ఈ దండయాత్రకు కృష్ణకూటపతియొక్క రాజ్య తృప్తి తప్ప అన్యకారణము ఎద్దియు కానరాదు. అతని ప్రతాపము అప్పుడు మధ్యందిన మార్తాండుని ఉగ్రతేజమువలె దుస్సహమై వెలుగొండు చుండెను. మరియు అతడు దండమునకు తోడు భేదమును కూడ అవలంబించి అమ్మని వైమాత్రేయుడైన దానార్లవుని హృదయమున మన్నాసరెక్కొలిపి తనకు వశపర్చిని కావించుకొనెను. అమ్మరాజు కృష్ణుని ఎదుర్కొనజాలక కళింగమునకు పారిపోయెను. కృష్ణరాజు అంతట కృష్ణానదికి దక్షిణమున ఉండు కమ్మనాటిని తన సామ్రాజ్యమున కలుపుకొని కాండిన్యగోత్రోద్భవుడైన నాగమయ్య అను వైవ్రాహ్మణుని పుత్రులు మల్లవయ్య, పొన్నమయ్య అను వారలను దానికి అధిపతులుగ నియమించి తక్కిన వేంగీ రాజ్యమును దానార్లవునికి ప్రసాదించి చనియెను. కృష్ణరాజు సైన్యములను మరల్చుకొని పోయినవిమ్మట అమ్మరాజు కళింగమునుండి మరలివచ్చి వేంగీని స్వాధీనము చేసికొనెను.

మూడవఘట్టము (క్రి. శ. 970): అమ్మరాజు కళింగమునుండి ఎప్పుడు మరలి వచ్చి వేంగీని వశపరచుకొనెనో నిశ్చయించి తెప్పటకు వీలులేదు; కాని కడవటిరోజులలో

అతడు స్వాధికార నిర్వాహ్యము కత్తిని డూయవలసివచ్చెను. నల్లరుచిగన్న పెద్దపులివలె అతని సవతి అన్నయైన దానార్లవుడు రాజ్యమును ఆక్రమించుటకు ఉద్యమించి, అతనిపై తిరుగతాటుచేసి పోరాడగడగెను. ఈ పోరాటమును గూర్చిన విశేషాంశములు ఎవ్వియు తెలియరావు. మొదటిశక్తివర్మయొక్క పెన్నేరు శాసనముందు దానార్లవుడు అమ్మరాజును వధించి, రాజ్యమును ఆక్రమించినట్లు చెప్పియుండుటవలన వైజెప్పిన యుద్ధమున అమ్మరాజు నిహతుడాయె ననియు, అంతట దానార్లవుడు రాజ్యాధిపత్యమును వహించె ననియు ఎంచడగియున్నది.

అమ్మరాజు రాజ్యమును పాలించిన ఇరువదియైదేండ్లలోను అతని అధికారము నిరవధికముగ సాగలేదు. రెండు పర్యాయములు రాజ్యభ్రష్టుడాయెను. రెండుమారులును పోయినరాజ్యమును తనశక్తిసామర్థ్యములవలన మరల సంపాదించుకొనెను; కాని చిట్టచివర రాజ్యమునకై సవతి సోదరునితో పెనగులాడుచు అనువులు కోల్పోయెను. రాజ్యాభిషేక కాలమునకు అతని వయస్సు పండ్రెండేండ్లు. రాష్ట్రకూట దండయాత్రయపుడు ఆతడు ఇరువది మూడేండ్లయవకుడు. నిండుయౌవనమున ముప్పదియేడవ వర్షమున అతడు వీరస్వర్గమును చూరగొనెను. అమ్మరాజు భయమెరుగని ణోడు; రణలాలముడు; గజశాస్త్ర పారగుడు; ఏనుగులను యుద్ధమునకు తర్కించేయుట యందును, వానిని రణరంగమున నడపి పోరుటయందును నేర్పరి. కార్యఖడ్గములందు ఇతనికి తోడ్పడిన అధికారులు కొందరు ఇతని శాసనములలో పేర్కొనబడియున్నారు. కొలని యధిపతియగు నృపకామడు ఒక్కడు; కటకరాజు విజయాదిత్యుని కుమారుడైన దుర్గరాజు మరియొకడు. మిత్రాయువంశజుడును సామంతామాత్యుడును ఐన కుప్పన ఇంకొకడు; వీరు కాక సువర్ణ భాండాగార శ్రీకరణ ముఖ్యుడైన కోరిమియయు, యువరాజు బల్లాల దేవుడును పృథింపడగినవారు. మతవిషయములందు అమ్మరాజు విశాలహృదయుడు. వైవ, వైవ సమయములు రెంటిని సమానముగ ఆదరించి దేవాలయాదులను కట్టించి వానియందు పూజా పురస్కారములు నడపుటకు తగిన ఏర్పాటులు కావించెను.

దానార్లవుడు, చోళభీముడు (క్రి. శ. 970 - క్రీ. శ. 1002): అమ్మరాజును చంపి రాజ్యమును ఆక్రమించుకొన్నను దానార్లవుడు మూడేండ్లకంటె ఎక్కువ కాలము రాజ్యము చేయజాలక పోయెను. రావణప్రతిమ పరాక్రముడని పేరందిన జటాచోడ భీముడు విజృంభించి రణరంగమున దానార్లవుని పరిమార్చి అతని పుత్రులను దేశమునుండి

తరుమగొట్టి వేంగీ కళింగములను తెంటిని ఇరువదియేడేండ్లు అవక్రవరాక్రమముతో పాలించెను. చాళుక్యుల యధికారము ఈ కాలమున రాహుగ్రస్తమగుటవలన అర్వాచీన పూర్వచాళుక్యశాసనములందు ఇది అరాజక, లేక అనాయక సమయముగ పరిగణింప బడెను. ఈ జటాచోడ భీముడు ఎవ్వడు, అతడు దానార్ణవుని చంపి పూర్వచాళుక్య రాజ్యమును ఎట్లు స్వాధీనపరచు కొన గల్గెను అను ప్రశ్నలు ప్రథమమున సమాధానమును కోరు చున్నవి. ఈ జటాచోడ భీముడు కాంచీపుర కైలాసనాథ స్వామి ఆలయమున తన విజయాంక మాలికను శిలాక్షర ముల చెక్కించి శాసనమును నిల్పియున్నాడు. శాసనము శిథిలావస్థయందున్నను అందు మూలమున ఇతని వృత్తాంతము కొంత తెలియవచ్చు చున్నది. భీముడు తెలుగు చోళవంశజుడు; ఇప్పటి కర్నూలు మండలమందలి పెడకల్లు వాస్తవుడు; జటాచోడు డనురాజునకు ఇతడు కొడుకైనను, మనుమడైనను కావచ్చును. ఇతని తల్లి పూర్వచాళుక్యుల ఇంటి ఆడుపడుచు: గుణగాంక విజయాదిత్యుని తమ్ముని కొడుకగు మొదటి చాళుక్య భీముని పుత్రుడైన కొల్లభిగండ విజయాదిత్యుని యొక్క కుమారిక. భీమునికి ఒక భగిని కలదు; ఆమె వృత్తాంతమును వివరించి చెప్పి సందర్భమున అతడు ఆంధ్రదేశము 'వ్యభగిని సభము' అని చెప్పియున్నాడు. కావున ఆమె ఆంధ్రదేశ పాలకుడైన అమృరాజ విజయాదిత్యుని రాణియై ఉండ నోవు. అగునేని, చెలియలి భర్తను వధించి అతని రాజ్యమును సంహరించిన దానార్ణవుని దండించుటకై అతడు ఎత్తివచ్చెనని అనుకొన వచ్చును. ఏ కారణమువలన వైన సేమి అతడు ఎత్తివచ్చి దానార్ణవుని రాజ్యచ్యుతుని చేయ కంకణము కట్టుకొని యుద్ధమును ప్రారంభించెను. దాదాపు మూడేండ్ల పర్యంతము పోరు ఘోరముగ సాగినది. యుద్ధవివరములు నిశ్చయముగ తెలియవు. కాని, యీ పట్టున చింతింపదగిన యంశము ఒక్కటి కలదు. దానార్ణవుని శ్రేష్ఠపుత్రుడైన మొదటి శక్తివర్మ తాను కైశవమున చౌళిక, లేక ద్రామిళ యుద్ధమునందు పరాక్రమ ప్రదర్శనముచేత కీర్తిని గడించితినని చెప్పుకొని యున్నాడు. ఈ చౌళిక లేక ద్రామిళ యుద్ధమునుగూర్చి వలుపురు వలువిధముల వ్యాఖ్యానములు వ్రాసియున్నారు. ఒకవేళ శక్తివర్మ విక్రమించిన చౌళిక లేక ద్రామిళ యుద్ధము చోడభీమునితో చేసిన యుద్ధమయి యుండినను ఉండవచ్చును. శక్తివర్మ ఎంత శౌర్యము చూపి పోరాడినను లాభము లేకపోయెను. చిట్టచివరకు దానార్ణవుడు సరాజయమును పొంది రణభూమిని అనువులను కోల్పో

యెను. శక్తివర్మయును, అతని యనుబాడగు విమలాదిత్యుడును దేశమున నిలువలేక దేశాంతరగతులైరి. దానార్ణవుడు వధింపబడినను వెంటనే వేంగీరాజ్యము ననుస్తమును చోడభీమునకు హస్తగతము కాలేదు. సామంతులును, సామాన్య ప్రభువులును అతని యధికారమును అంగీకరింపక మారొడ్డిరి. సామంతులలో ముఖ్యుడు వైదుంబాధిపుడైన భువన త్రినేత్రుడు. ఇతడు నిజకుల క్రమానుగతమైన రాష్ట్రమునేకాక తెలుగు చోళులడైన రేనాడుదేశమును కూడ జయించి క్రీ. శ. 972 వ సంవత్సరమున రాజ్యాభిషేకము కావించుకొనెను. వైదుంబ, తెలుగు చోళవంశములకు గల సహజవైరమువలన అతడు చోడ భీముని అభ్యుదయమును సహింపక ధిక్కరించినట్లు ఉన్నది. అతనిని శిక్షించుటకై చోడభీముడు దండు వెడలగా ఇరు పక్షములకును సంగ్రామము సంప్రాప్తమాయెను. యుద్ధ వివరములు తెలియవు; కాని, కైలాసనాథస్వామి యాలయ శాసనమున చోడభీముడు వైదుంబ ప్రభృతిరాజ రాజన్యరాజిత వీరస్థుడని చెప్పియుండుటవలన అతడు భువనత్రినేత్రుని జయించి ఆజ్ఞాబద్ధుని కావించుకొనెనని నిష్కర్ష అగుచున్నది. మరియు మధ్య కళింగమందలి పర్వత ప్రాంతము దుర్గమారణ్య సంఘన్నమై స్వాతంత్ర్య ప్రియులైన దొరలకును, వన్యజాతులకును ఆటపట్టయి ఉండెను. ఈ పర్వతారణ్యదేశమున కప్పడు 'మాన్యము' అనిపేరు. 'మాన్య' జనులను అధికారబద్ధులను చేసికొనుట కొరకు పూర్వచాళుక్య రాజులు ప్రత్యేక పాలన విధానమును అవలంబించవలసివచ్చెను. రాజభక్తి గల తమ క్రింది నాయకులకును దొరలకును 'మాన్య' ప్రాంత దేశములందు భూములను ఇచ్చి అచ్చట నెలకొలుపువారు. మరియు రాజ కుటుంబమునకు చెందిన శాఖ ఒక్కటి 'మాన్య' ప్రదేశమును నెలవీడు కావించుకొని అధికారము నెరపుచుండెను. కావున, 'మాన్య' జనులు చాళుక్య పక్షము వాలై పోటు చూపిరి. కాని, భీముడు పట్టుదలతో పోరాడి వారిని లోబరచుకొనెను. 'మాన్యదేశ' విజయము ఉత్తర కళింగ దండయాత్రకు దారితీసినది. అప్పుడు అచట రాజ్యము చేయుచుండిన పూర్వగాంగవంశమునకును, వేంగీ పూర్వ చాళుక్య రాజవంశమునకును సంబంధ శాంధవ్యములు చెల్లుచుండినవి. రెండవ చాళుక్యభీముని రాణులలో ఒక్కతెయు, దానార్ణవుని తల్లియు అగు ఊర్జవ అను నామాంతరము కల అంకిదేవి పూర్వ గాంగుల యింటి ఆడుపడుచని ఇతఃపూర్వము వచింపబడియున్నది. కావున, పూర్వగాంగ వంశాధిపతియైన కామార్ణవుడు దానార్ణవుని మరణానంతరము ఆతని పుత్రులైన ప్రథమ శక్తివర్మ,

పూర్వ చాళుక్యులు

విమలాదిత్యులను చేరదీసి వారిని సంక్రమించిన మైన వారి రాజ్యమున పునఃప్రతిష్ఠితులను చేయుటకు సంసిద్ధుడాయెను. కావున, వేంగియందు తన యధికారమును స్థిరపరచుకొనుటకారకు చోడభీముడు కళింగ గాంగులపై దండు వెట్టవలసి వచ్చెను.

కళింగ దండయాత్ర సత్వరముగ ముగియలేదు. పర్వత మయమగుటవలన దేశము చోడునికి సులభసాధ్యము కాదాయెను; మరియు కామార్లవుడు బలముకట్టి ప్రకృతి జన్య శైల వన పాపాచాది దేశసంరక్షణ వర్గమును ఆశ్రయము చేసికొని పట్టుదలతో యుద్ధము సాగించెను. ఆరేండ్ల పర్వతము పోరి క్రీ. శ. 977 లో కామార్లవుడు నిహతుడాయెను. అతని వెనుక అతని తమ్ముడయిన వినయాదిత్యుడు రాజ్యభారము వహించి మరి మూడేండ్లదాక యుద్ధముచేసి అన్నను పోలి తానును వీరస్వర్గమును చూరగొనెను. అంతట పూర్వగాంగులకు వెన్న విరిగిపోయెను. వారు చోడభీమునికి పాదాక్రాంతులై ఆతని ఆధిపత్యమును అంగీకరించిరి. ఈ విజయములవలన అతడు సకళింగ తీరాంధ్రధారుణికి అంతటికిని ఒడయదాయెను. వేంగీ రాజ్యము మహేంద్రగిరినుండి కాంచీపురము వరకును, తూర్పు సముద్రమునుండి కర్ణాటరాజ్యపు గడిప్రాంతముల వరకును వ్యాపించెను. సువిశాలమైన ఈ రాజ్యమును అతడు ఇరువది యేడేండ్లకాలము దర్పముతో పాలించెను. కాని, అంత్య దశయందు శత్రువులు విజృంభించి వైకవియగా ఆత్మ సంరక్షణార్థము అతడు మరల కత్తిని చేబట్టి యుద్ధకార్య నిమగ్నుడు కావలసివచ్చెను.

దానార్లవుని మరణానంతరము అతని పుత్రులయిన శక్తివర్మయు, విమలాదిత్యుడును దేశమునుండి పారిపోయి పరరాష్ట్రములలో తల దాచుకొనిరి. వీరి ప్రవాస చరిత్ర విశదముగ తెలియరాదు. కళింగమున కొంతకాలము ఆధిపతించుచుండిరేమో. చోడభీముడు ఆ దేశమును జయించిన పిమ్మట అచట నుండుటకు వలను కాకపోవుటవలన అచటి నుండి చోళ మండలమునకే గత దేశ పాలకుడైన చోళ రాజును ఆశ్రయించి అతని రాజధానియైన తంజావూరికి సమీపమున ఉండు తిరువైయ్యూరు గ్రామమున నివాసము ఏర్పరచుకొని యుండిరి. ఇట్లుండగా చోళమండలమునకు అరమొటివర్మ నామాంతరుడైన మొదటి రాజరాజు వట్టాభిషిక్తుడాయెను. రాజరాజు ప్రభుమంత్రి శ్యావళకులు గల దొడ్లరాజు; బలవరాక్రమవంశముడు; రణప్రియుడు; ఉదారాకయుడే కాని, ఘనరాజ్య తృప్తి పరిపీడితుడు; దక్షిణ భారతమును అంతటిని జయించి ఏకచ్ఛక్రాధిపతియై ఏల నిచ్చ గలవాడు. ప్రథమము

నుండియు అతని దృష్టి వేంగిపై బర్వినది. కాని, దానిని తన ఏలుబడిక్రిందికి తెచ్చుకొనుట సులభసాధ్యము కాదు; జయింప సమకట్టిన అందలి ప్రజలును, పాలకులును ఏకమై విన యత్నమును కొనసాగనీయక భంగపెట్టవచ్చును. మరియు వేంగీదేశాధిపతియైన చోడభీముడు సామాన్యుడు కాదు; పెక్కు రణరంగములందు ఆరితేరిన యోధుడు; సుప్రసిద్ధ దళనాయకుడు. ఇంతియ కాదు; వేంగీ పరిసర ప్రాంతభూములను ఏలు ప్రభువులు చోళాస్థుడయమును నహింపరు. రాష్ట్రకూటుల సామ్రాజ్యము విచ్ఛిన్నమై పోయినను, వారి స్థానమును ఆక్రమించుకొనిన కల్యాణి చాళుక్య నృపాలురు తమకు బద్దశత్రులైన చోళులు తమ పొరుగున ఉండు వేంగీదేశమును ప్రవేశించుటకు ఒప్పుకొనరు. కావున వేంగిని సాధించుటకు బాహుబలముకంటె తంత్ర ప్రయోగమే అధికతర ప్రయోజనకారి యని అతడు నిశ్చయించెను. కావున అతడు వేంగీరాజ్యమునకు వారసులైన దానార్లవుని పుత్రులను చేరదీసి వారిలో శ్రేష్ఠుడైన శక్తివర్మకు నైన్యము ఇచ్చి వేంగిపై ఎత్తిపోయి పితృమైన రాజ్యమును జయించి స్వాధీనము చేసికొమ్మని పంపెను. కనిష్ఠుడైన విమలాదిత్యునికి తన ప్రియ పుత్రునియగు కుండవ్వ నిచ్చి ఉద్వాహము చేసి, మైత్రితో బంధుత్వమును పెనవెట్టి ఉభయ కుటుంబముల బంధమును బలవత్తరము కావించెను.

రాజరాజచోళుడు ప్రయోగించిన రాజనీతి విఫలము కాలేదు. చాళుక్య రాజకుటుంబమువైన అభిమానము గల స్వామిభక్తివరాయణులైన ఆంధ్రులు పెక్కురు శక్తివర్మ యొక్క రాకకు సంతసించి అతనికి ప్రత్యక్షముగనో, పరోక్షముగనో తోడ్పడుటకు సంసిద్ధులైరి. ఇందువలన చోడభీముని బలము కొంత దిండువడినది. పూర్వచాళుక్య శాసనములనుబట్టి చూడగా శక్తివర్మ చోడభీముని, అతని యనుచరులను ఏకధాటియందు వధించి, క్రీ.శ. 999 - 1000 నుండి పండ్లెండ్రు రాజ్యమును పాలించినట్లు తెలియుచున్నది. కాని, శక్తివర్మకు అంతసులభముగను, పత్వరముగను విజయము సిద్ధింపలేదు. చోళనైన్యములు శాసటయై నడవగా శక్తివర్మ వేంగిపై దండువెడలి ఒకటి రెండు వర్షాయములు చోడభీముని యుద్ధమున ఓడించి అతని అనుచరులను కొందరిని వధించి క్రీ. శ. 999 - 1002 లో వేంగిని ఆక్రమించుకొనెను. భీముడు చోళనైన్యముల కోహటించి పర్వకారణ్యమయమైన కళింగ ప్రాంతమును తేరి మరల బలమును సమకూర్చుకొని పురోగమించి శక్తివర్మపై కవిపెను. సంగరాంగణమున శక్తివర్మను, అతనికి ప్రాప్తిన చోళ బలములను నిర్ణించి వారిని వెన్నడించి తరుషుము

కంచి పర్యంతము పోయి, అచట క్రీ. శ. 1002-8లో జయస్తంభమును ఎత్తించెను. ఈ పరాజయవార్త చెవికి పోకినంతటనే కుపితుడై రాజరాజు తన పుత్రుడును, పంచవన్మారాయ తిరుదాంకితుడును అయిన రాజేంద్ర చోళుని యొక్క నాయకత్వముక్రింద మరియొక సేనను చోడభీముని మీదికి పంపెను. ఈ దండయాత్ర విజయవంతముగ కొనసాగినది. యుద్ధవృత్తాంతమును విశదముగ వివరింపక పోయినను జటాచోడ వృక్షమును సమూలముగా పెకలించివైచితివని శక్తివర్మయు, రంధ్రరహితుడైన ఆంధ్రభీముని దండముచే పధించితివని చోళచక్రవర్తియగు రాజరాజచోళుడును తమ శాసనములలో చెప్పకొనియున్నారు. ఇందువలన ఈ దండయాత్రయందు చోడభీముడు నిహతు డాయెనని వ్యక్తపడుచున్నది.

జటాచోడభీముడు వేంగిని పాలించిన రాజులలో అగ్రశ్రేణికి చెందినవాడు. గుణగవిజయాదిత్యుని తరువాత ఇంతటి దౌర్జరాజు మరియొక్కడు వేంగీ సింహాసనమును అధిష్టించి యుండలేదు. అతని పరాక్రమాతిశయమునకు అతనిచే పరాజితులైన రాజులే సాక్షులు. అతని కాలమున వేంగీ రాజ్యవైశాల్యము అతిశయించి దాని మేరలు పరమావధు

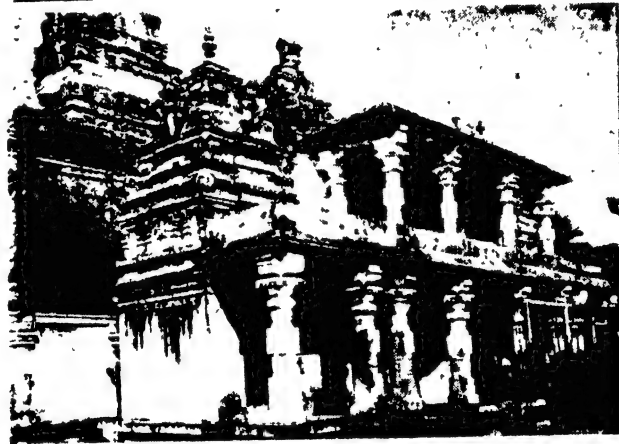

చిత్రము 88. భీమేశ్వరాలయము, రాజారామము, లోపలి భాగము.

లను దాకినవి. పాలనసామర్థ్యమును అతని దీర్ఘరాజ్య కాలమే రుజువుచేయుచున్నది. చోడభీముడు తైపుడు; పరమనూపేశ్వరుడు. దాక్షారామాది శివాలయములకు ఇతడు చేసిన దానములు తెలసనాథస్వామి యాలయమున వర్ణింపబడి యున్నవి. అరవలిపియందు విలిఖంపబడి యున్నను తెనుగు సీసపద్యము ఒకటి ఆ శాసనాంతమున శాసనవస్తువుచున్నది; ఇందువలన జటాచోడ భీముడు గుణగవిజయాదిత్యు, యుద్ధమల్లాది పూర్వచాళుక్య రాజులవలెనే ఆంధ్రశాసనయందు అభిమానము కలిగి తెలుగు కవితను పోషించెనని తెలియవచ్చుచున్నది.

మొదటి శక్తివర్మ (క్రీ. శ. 999 - 1000 - క్రీ. శ. 1011): శక్తివర్మ మీద వివరించినట్లు చోళసహాయము వలన మరల వేంగియందు అడుగిడి ఏళ్ళవై కామహమైన సింహాసనమును అధిష్టించగల్గెను; కాని; అతడు ఏలవచ్చిన వేంగి

మునుపటివలె స్వతంత్రరాజ్యము కాదు. జటాచోడ భీముని నిర్యాణముతోడనే దాని స్వాతంత్ర్యము ఎడసిపోయినది. దేశస్వాతంత్ర్యమును వెలగా ఇచ్చి శక్తివర్మ చోళసాహాయ్యమును విలిచెను. అది మొదలుకొని వేంగి చోళచక్రవర్తుల ఆధిపత్యముక్రింది సామంతరాజ్యములలో ఒక్కటిగ పరిగణింపబడుచు వచ్చెను. అన్యసామంతులకంటె వేంగీశ్వరుడు స్వరాష్ట్రపాలన విషయమున ఎక్కుడు స్వేచ్ఛను అనుభవించుచుండనను, రాష్ట్రేతర వ్యవహారములలో అతడు చోళచక్రవర్తి అజ్ఞను బొడల ధరించి అతనికి వశవర్తియై మెలగవలసినవా డాయెను. ఇతఃపరము ఆతడు పరాయత్తుడే కాని స్వాయత్తుడు కాజాల డాయెను. ఈ యంశము స్మరణయందు ఉంచుకొనదగినది.

చోళచక్రవర్తి ప్రాచుశ్చిన్నను శక్తివర్మయొక్క ప్రభుత్వము నిర్బాధకముగ జరగలేదు. రాజ్యములోని కంటకముల మాటలు అటుండనిచ్చి వైదేశిక దండయాత్రను అతడు ఎదుర్కొనవలసివచ్చెను; అతడు రాజ్యమునందు ఇంకను చక్కగ కుదురుకొనెనో లేదో కర్ణాటక చాళుక్యభూపాలుడు పత్తిగ నామాంతరుడైన సత్యాశ్రయుడు క్రీ. శ. 1008 వ సంవత్సరమున బయలునంబి అను

నేనాధిపతి నాయకత్వము క్రింద వేంగిపై ఒక దండయాత్ర పంపెను. వేంగి ప్రవేశించి బయలునంబి ధరణికోట, ఎనమదల అను దుర్గములను కాల్చి చేద్రోలునందు విడిసెను. చోళ, కర్ణాట చాళుక్యవంశముల ప్రతిస్పర్ధయే ఈ దండయాత్రకు కారణము. కర్ణాట చాళుక్య రాజ్యస్థాపకుడైన రెండవ తెలపుడు క్రీ. శ. 978 వ సంవత్సరమున, జటాచోడ భీముడు దానార్ధపుని చంపి వేంగీ సింహాసనమును ఆక్రమించు కొన్నప్పుడే, రాష్ట్రకూట సామ్రాజ్యమును కూలద్రోసి చాళుక్యుల ప్రభుత్వమును మరల కర్ణాటకమున ప్రతిష్ఠ కావించెను. అది మొదలు పూర్వము బాచామి చాళుక్యులును, అటు వెనుక రాష్ట్రకూటులును ఏలిన రాజ్యము నంతటిని తనయధికారము క్రిందికి తెచ్చుకొనవలయునని అతడు ప్రయత్నపడసాగెను. కొంతపరకును అతని కోరిక సిద్ధించినది. ఇరుగు పొరుగుల

పూర్వ చాళుక్యులు

ఉండిన సంస్థానములను వెక్కిరిసి అతడు జయించి స్వాధీనము చేసికొనెను; తరువాత తుంగభద్రానదికి అవ్వలి తటమున నుండు నోలంబవాడి, గంగవాడులను జయింప నమకట్టెను. కాని, అప్పడే నిజసామ్రాజ్యమును విస్తరింప దలపెట్టి చోళచక్రవర్తి అగు రాజరాజ ఆ దేశమును ఆక్రమింప గడగుట వలన చోళులకును, చాళుక్యులకును ఘర్షణ కలిగి వైరము పొసగెను. తత్కారణమున చోళులకును, కర్ణాట చాళుక్యులకును ద్వంద్వయుద్ధము ప్రారంభమాయెను. సమానస్కంధులగుట వలన ఆ యుద్ధయ వంశములవారును ప్రభుత్వము చేయుచున్నంతకాలమును ఆ ద్వంద్వ యుద్ధము ముగియక తరములబడి సాగుచువచ్చెను. తైలపునికాలమున దక్షిణ కర్ణాటమున ప్రారంభమైన యుద్ధము అతని మరణానంతరము వేగికి వ్యాపించినది. క్రమక్రమముగ వేగి చోళ, కర్ణాటసైన్యముల యుద్ధమునకు ప్రధానరంగమాయెను. చోళ, కర్ణాటములు ఇరుగు పొరుగు రాజ్యములు. శక్తివర్మకు సహాయముచేయు నెవమున చోళులు వేగిని ప్రవేశించి అచట నెలకొని కర్ణాటులను ప్రక్కలోని బలైమువలె తాధింపగడగిరి. మరియు వేగి చాళుక్యవంశ జల కాదాచి అనియు, అందు శక్తివర్మ చోళులను ప్రవేశపెట్టి కులద్రోహమునకు ఒడిగట్టు ననియు వారి భావము; కావున సత్యాశ్రయుడు శక్తివర్మను, అతనికి ఆశ్రయములయిన చోళులను తరుమ గొట్టి వేగిని ఆక్రమించుకొను నుద్దేశముతో వైని పేర్కొనిన దండయాత్రను పంపెను.

ఈ దండయాత్రను ఎదుర్కొన శక్తివర్మ ఎట్టి ప్రయత్నము చేసెనో తెలియదు. కాని, చోళచక్రవర్తి రాజరాజ సత్యాశ్రయుని బలములను వేగినుండి మరల్చుటకు ఒక మార్గమును కనిపెట్టెను. తనకుమారుడైన రాశేంద్ర చోళుని నవలడ సంఖ్యాకమైన ప్రచండ సైన్యమునకు అధిపతిని కావించి సత్యాశ్రయుని రాజ్యమునకు మూలకండ్ల మనదగిన రట్టవాడి సార్వస్వపక్ష దేశము మీదికి దండంపెను. రాశేంద్రచోళుడు దయాదాక్షిణ్యములు విడనాడి కర్ణాట రాజ్యము సంతటిని జారినపమరెను. స్త్రీలు, పురుషులు, బాలురు, గ్రాహ్యులు అను వివేచన లేక అతడు ప్రజలను ఎల్లరను చంపించెను. స్త్రీలను బలాత్కారముగ పట్టి మానశంగము చేయించి కులభర్తృములను పాడుచేసెను. ఈ యువద్రవమునుండి దేశమును, ప్రజలను రక్షించుకొరకు సత్యాశ్రయుడు వేగియందు దండయాత్ర నడపుచుండిన బయలునంబిని సైన్యములను తరల్చుకొని స్వదేశమునకు రా నాజ్ఞాపించెను.

కర్ణాట చాళుక్యసైన్యము వెనుకకు తిరిగి పోయిన పిదప శక్తివర్మ నిశ్చింతతో రాజ్యమును పాలించి క్రీ. శ. 1011 సంవత్సరమున కాలగతించెను. ఇతని రాజ్యకాలమున తరచుగ యుద్ధములు నడచుచుండినను ఆర్థికముగ దేశము అభివృద్ధిచెందెను. ద్వీపాంతరవర్తక మవిచ్ఛిన్నమై సాగుచుండెను. శక్తివర్మకు 'చాళుక్య చంద్రుడు' అను బిరుదు గలదు. ఈ బిరుదుతో ముద్రితమైన బంగారు నాణెములు కొన్ని అరకాను తీరప్రాంతముల కానవచ్చినవి. ఇందువలన బేహారులు ఆ కాలమున ఆంధ్రమునుండి వర్తికమునకై ద్వీపాంతరములకు పోవుచుండిరని తెల్లమగుచున్నది.

విమలాదిత్యుడు (క్రీ. శ. 1011 - క్రీ. శ. 1018): మొదటి శక్తివర్మ గతించిన నిమ్మట అతని తమ్ముడు విమలాదిత్యుడు రాజ్యాధిపతి యాయెను. అతని పట్టాభిషేక మహోత్సవము క్రీ. శ. 1011 మే నెలలో జరగెను. రాజమార్తాండ, ముమ్మడి భీమ అనునవి అతని బిరుదులు. విమలాదిత్యుడు ఎనిమిది వంశకాలము పృథ్వీపాలన మొనర్చినను అతనినిగూర్చి చెప్పదగిన విశేష చరిత్రాంశములు ఎవ్వయు లేవు. అతని కాలమున వేగివై మరల కర్ణాటకులు ఎత్తివచ్చి రనియు, వారిని ఎదుర్కొనజాలక అతడు చోళమండలమునకు పారిపోయి మామగారి సాయముతో మరలివచ్చి రాజ్యమును స్వాధీనము చేసికొనె ననియు కొందరు పరిశోధకులు అభిప్రాయపడుచున్నారు. ఇది సత్యమే కావచ్చును; కాని, దానిని నిశ్చయించి చెప్పటకు తగిన సాక్ష్యము ఇంగన లభ్యపడలేదు.

విమలాదిత్యునకు ఛార్వలు ఇరువురు కలరు. వారిలో చోళ చక్రవర్తియగు రాజరాజ దుహితయైన కుండవ ఒక్కవెయని ముందు చెప్పియున్నది. విమలాదిత్యునికి కుండవయందు ఒక పుత్రుడు పుట్టెను. ఈ కుమారునికి రాజరాజుని మాతామహునియొక్క పేరు పెట్టిరి. అతని యెడల గల అభిమానము వెంపుననేమొ విమలాదిత్యుడు అతనిని పనితనమందే యావరాజ్య పట్టమునకు అభిషేకము కావించెను. విమలాదిత్యునికి మేళవ మరియొక ధర్మపత్ని. ఆమె తెలుగుచోళుల యింటి ఆడుపడుచు, ఈమె జటాచోడ భీముని పుత్రిక యని ఎంచుటకు అవకాశము కలదు. ఈమె గర్భమునందు విమలాదిత్యునికి విజయాదిత్యుడను పుత్రుడు దుద్భవించెను.

మొదట తైపుడైనను విమలాదిత్యుడు అపర వయసున జైన ధర్మము స్వీకరించెను. దేశిగణాచార్యుడైన త్రికాలయోగి సిద్ధాంతదేవు డీతనికి దీక్షాగురువు. అతని కొరకు విమలాదిత్యుడు విశాఖపట్టణ మండలమందలి

రామశ్రీధరములో ' రామకొండ ' అను గుహాలయము నొక దానిని నిర్మించి ఇచ్చెను.

రాజరాజు (క్రీ.శ. 1019 - క్రీ.శ. 1061): ప్రథమ ఘట్టము : విమలాదిత్యుని అనంతరము అతని పుత్రుడు రాజరాజు రాజ్య భారమును వహించెను. కాని, రాజ్యము అతనికి వశము కాకపోవుటవలన మరి నాలుగేండ్లు కడచినపిమ్మట కాని అతనికి పట్టాభిషేకము చేసికొనుటకు వీలులేకపోయినది. ఇతడు రాజగుట ఇతని సవతి తమ్ముడైన విజయాదిత్యునకు ఇష్టము లేదు. కావున అతడు కర్ణాటక చాళుక్య చక్రవర్తియైన రెండవ జయసింహునితోడను, కళింగ గాంగరాజైన మధుకామార్జునునితోడను సఖ్యము చేసికొని వేంగిని ఆక్రమించుకొనెను; రాజరాజునకు విజయాదిత్యుని అతని సహాయులతో గూడ ప్రతిఘటించి పోరి తన యధికారమును నిలబెట్టుకొనుటకు తగిన శక్తి సామర్థ్యములు లేకపోవుటవలన అతడు తన పూర్వికుల మార్గముబడి చోళ మండలమునకు పోయి చోళచక్రవర్తి సాహాయ్యమును అర్థించెను. అప్పటికి రాజరాజు యొక్క మాతామహుడైన రాజరాజచోళుడు అస్తంగతుడగుటవలన అతని మేనమామయైన మొదటి రాజేంద్ర చోళచక్రవర్తి సామ్రాజ్యపాలనము సల్పుచుండెను. వేంగి తన చేతినుండి దుసికిలి పరహస్త గతమగుట కంటక ప్రాయమై అతనిని బాధింపగడగినది. మేనల్లుని దుస్థితి అతని హృదయమున జాలిగొల్పెను. కావున, వేంగిని మరల జయించుటకు నిశ్చయించి తక్షణార్థ సాధనమునకు తగిన ప్రణాళికను సిద్ధము చేసెను. తాను తార్కొనవలసిన శత్రువులలో ప్రధానుడు వేంగీ సింహాసనమును అక్రమముగ తిగిచికొన్న విజయాదిత్యుడు కాడు; కర్ణాటాధిపతియైన చాళుక్య జయసింహుడు. అతడు సామాన్య శత్రుడు కాడు; కోళ బల సంపత్తిగల దొడ్డ రాజు; వేంగిని ఎట్లయిన తన యధికారము క్రిందికి తెచ్చుకొని చోళులపై గల పెద్దలనాటి వగను తిర్చుకొనవలయునను దృఢ సంకల్పము కలవాడు. కావున, జయసింహుని విజయాదిత్యునికి సహాయపడనీయక అడ్డుపెట్టి, అతనిపై గవినినకాని వేంగిని సాధించుట సులభము కాదని గుర్తించి రాజేంద్రచోళుడు వేంగి, రట్టవాడులపై ఏక కాలమున దండుచెట్ట సమకట్టెను. తన సైన్యమును రెండు పాయలుగ చీలదీసి ఒకదానిని రట్టవాడిమీదికిని, మరియొకదానిని అరయన్ విక్రమచోళ చోళియవరైయన్ అను దండనాథుని యాధిపత్యముక్రింద వేంగీ దేశము మీదికిని తైత్రయాత్ర యంపెను. రట్టవాడిమీదికి చోళ సైన్యము వచ్చుచున్నదని తెలియవచ్చినంతటనే జయసింహుడు తన బలములను సమకూర్చుకొని వారిని ఎదుర్చు

టకు సంసిద్ధుడాయెను. ఉభయ సైన్యములను రాయచూరు మండలములోని ముళంగి (మాస్కి) గ్రామము కడ తార నిల్వినవి. అప్పుడు జరగిన ఘోర సంగ్రామములో జయసింహుడు ఓడి పారిపోయెను. రట్టవాడి సార్థసప్త లక్షదేశమును రాజేంద్రుడు హస్తగతము చేసికొంటినని తన శాసనములలో ప్రకటించుకొనెను. కాని, ఇది కేవలము అతిశయోక్తి; సత్యము కాదు; ఏలన, ముళంగి సంగ్రామమునకు తరువాతకూడ రట్టవాడి యంతయు జయసింహుని పాలన క్రిందనే ఉండెనని అతని శాసనములు రుజువు చేయుచున్నవి. రాజ్యసప్తము కలుగకపోయినను సైన్య నాశము సంభవించి దేశమున సంఘోషము పుట్టుటవలన జయసింహుడు మిత్రుడైన విజయాదిత్యునికి ప్రాపుగ దళములను పంపజాలక పోయెను. స్వరాష్ట్ర సంరక్షణోద్యోగమున జయసింహుడు నిమగ్నుడై ఉండగా విక్రమచోళి చోళియవరైయను దండును కడల్చుకొనిపోయి వేంగిని తాకెను. జయసింహుని పంపులు రాకపోవుటచేత విజయాదిత్యుడు చోళులతో సరిపోరజాలకపోయెను. కావున, అతడు వేంగిని విసర్జించి కళింగమునకు పోయి అచట మధుకామార్జునుని దళములను బాసట చేసికొని మారొడ్డి నిలిచెను. చోళియవరైయను వేంగి నాక్రమించుకొని, అచటినుండి కళింగము ప్రవేశించి యుద్ధమున ' కళింగులను ఒడ్డెలను తెలుంగులను ' కదసి పరాభూతులను కావించి, అచటినుండి బయలు వెడలి గంగాతీరము వరకు దాడి చేసెను. చోళియవరైయను కళింగ గాం ధ్రోత్యకులపై విజయము పొందినను వేంగీ ప్రాంతములో శాంతి భద్రతలు సమకూడను లేదు; రాజరాజునకు రాజ్యము చేకూడనులేదు.

జయసింహుడు విజయాదిత్యునికి తోడంపజాలకపోయినను చోళ సైన్యమునకు పింగలి ప్రదేశములందు శత్రువులను రెచ్చగొట్టి వలసినట్లుగ ఉపద్రవము సేయగడగెను. అతని నియోగమున తత్పూర్వము చోళులచే పరాభూతుడైన ఉత్కళ భూపతి చోళులకు అనతుడై తిరుగబాటు చేసెను. గంగాతీరమున దండు చేయుచుండిన చోళియవరైయను యొక్క పశ్చాత్ గమనమునకు అతడు అడ్డుపడునట్లు తోచినది. కావున, అతని పశ్చాత్ గమన మార్గమును నిర్దిబద్ధము సేయదలచి రాజేంద్ర చోళుడు గొప్పసైన్యముతో కూచి చేసి వేంగిని దాటి గోదావరి తీరమున విడిసెను. ఇంతలో ఉత్తర దిగ్విజయమును పూర్తి చేసికొని గంగానదీ వయిత్రోదకములను కొని చోళియవరైయను మరలివచ్చి రాజేంద్రుని కలసికొనెను. తరువాత, అనతుడైన ఉత్కళాధిపతిని దండించుటకు సైన్యముతోగూడ తరలి

పూర్వ చాళుక్యులు

పోయి యుద్ధమునందు అతనిని అనుజ సహితముగ వధించి వారి గజయాధమును హరించెను. తరువాత రాజేంద్ర చోళుడు వేంగియందు శాంతిభద్రతలను నెలకొల్పి తన కుమారిత యగు అమ్మంగదేవిని రాజరాజున కిచ్చి వివాహము చేసి అతనికి క్రీ. శ. 1022 ఆగస్టు 22 వ తారీఖున పట్టాభిషేకము చేసెను.

ద్వితీయఘట్టము; పట్టాభిషేకము అయినతరువాత ఎనిమిది తొమ్మిదేండ్ల కాలము రాజరాజు పరిపాలన శాంతియుతమై సాగినది. కాని, తరువాత మరల అతనికి దుర్గళ ప్రారంభమైనది. చోళియవరైయనుచే నిర్మితుడైన విజయాదిత్యుడు అల్లె పోలేడు; కర్ణాటకమును చేరి మిత్రుడయిన జయసింహుని ఆశ్రయించి వేంగిని మరల సాధించుకొనుటకు అనుకూల సమయమును ఎదురు చూచుచుండెను. క్రీస్తుశకము 1081 లో గొప్ప కర్ణాటక నైన్యము తోడు నడవ వేంగిపై ఎత్తివచ్చి రాజధానియైన బెజవాడను స్వాధీనపరచుకొని పట్టాభిషేకమును చేసికొని విష్ణువర్ధన విజయాదిత్యుడను అభిషేక నామమును వహించి ప్రజాపాలన చేయబోడగెను. రాజరాజు మరల రాజ్య శ్రమపై మాతులుడైన రాజేంద్రచోళచక్రవర్తి యండ చేరి అతని సాహాయ్యము పడెను. కర్ణాటకులు దండెత్తి వచ్చి తన యల్లుని తరుమగొట్టి వేంగిని ఆక్రమించుకొనిరని రాజేంద్రచోళుడు విని కుపితుడై విశ్వాసపాత్రుడయిన రాజరాజ బ్రహ్మమహారాయడను బ్రాహ్మణ సేనాధ్యక్షునికీ గొప్ప నైన్యము నిచ్చి ఉత్తమచోడ చోడకోట, ఉత్తమ చోడమిలాడుడయాను అను దళనాయకులను సాహాయ్య మిచ్చి వేంగిపై దండువెట్టి కర్ణాటకులను వెడలండిచి దేశమును కైవసము చేసికొమ్మని ఆజ్ఞాపించి పంపెను. రాజరాజ బ్రహ్మ మహారాయడు దండు తరలి పేంగి దేశమునకు ప్రయాణము సాగించి కృష్ణామండలమందలి కలిదిండి గ్రామముచెంత, అగ్నిత్రయమువలె విరాజిల్లుచుండు దండ నాథత్రయముచే నధిపతిమై యుద్ధమునకు సంసిద్ధముగ ఉన్న కర్ణాటక నైన్యమును కవిసెను. అప్పుడు సంప్రాప్తమైన తుముల సంగ్రామమునందు ఉభయ పక్షముల దండనాయకులును నిహతులై వీర స్వర్గమును చూరగొనిరి. ఈ రణక్షేత్రమున జయము ఎవ్వరికి చేకూడెనో నిష్కర్షించి చెప్పటకు వీలులేదు. కాని, రణ నిహతులైన చోళ దండనాయకులు మువ్వరిపేర స్మారక చిహ్నముగ రాజరాజు కలిదిండియందు మూడు శివాలయములను నిర్మించుటనుబట్టి చూడగా ఈ యుద్ధ యాత్రలో చిట్టచివర చోళులకు జయము కలిగినట్లు తోచుచున్నది. ఈ సందర్భమున స్ఫురింపదగిన విషయము ఒక్కటి కలదు. రాజేంద్ర

చోళుని పుత్రుడగు మొదటి రాజాధిరాజు శాసనములు కొన్నింటిలో అతడు అతని తండ్రి ఇంకను రాజ్యమును ఏలుచుండగనే విక్రమనారణు డను కర్ణాట చాళుక్యు సేనాధిపతిని జయించినట్లు చెప్పియున్నది. విక్రమనారణు డనునది ఆ దండనాయకుని బిరుదే కాని వాస్తవ నామ ధేయము కాదు. కొన్ని యెడల ఇతడు 'చక్రవర్తి విక్రమ నారణు' డనియు పేర్కొనబడియున్నాడు. ప్రస్తుత చరిత్రజ్ఞానమూలమున ఇతనిని గుర్తింప సాధ్యముకాక యున్నది. ఈ విక్రమ నారణు డాకాపేట జయసింహుని పుత్రుడును, అతని వెనుక సింహాసనమును అధిష్టించిన వాడును అగు ఆహవమల్ల, త్రైలోక్యమల్ల బిరుదాంకితుడైన ప్రథమ సోమేశ్వరుడై యుండినను ఉండవచ్చును. కాని, నిశ్చయించి చెప్పటకు వలనుపడదు. విక్రమ నారణుడు ఎవ్వడైనను అతడు రాజాధిరాజుయొక్క చాళుక్యు ప్రతిపక్షియగుట నిశ్చయము. రాజరాజ బ్రహ్మమహారాయని దండయాత్ర కలిదిండి రణక్షేత్రమున భగ్నమైపోగా రాజేంద్రుడు కర్ణాటులమీదికి మరియొక సేనతో రాజాధిరాజును పంపినట్లు ఉన్నది. తత్ఫలితముగ విష్ణువర్ధన విజయాదిత్యుడు నిజకర్ణాటమిత్రులతోకూడ వేంగికి వీడుకో లీవలసివచ్చెను. రాజరాజు తన రాజ్యమును మరల వశపరచుకొని యథాపూర్వము పాలింపబోడగెనని చాళుక్యు భీమవరమున అతని 16 వ రాజ్యవర్షమున (క్రీ. శ. 1085) వ్రాయించిన శాసనము వలన తెలియవచ్చుచున్నది.

తృతీయఘట్టము; రాజ్యమునందు ఇట్లు పునఃప్రతిష్ఠితుడైనను రాజరాజు కష్టములు తొలగి సుఖయై ప్రజాపరిపాలన నేయజాలకపోయెను. దక్షిణ భారత రాజకీయ పరిస్థితులు సత్వరముగా మారగడగినవి. చాళుక్యు జయసింహుడు క్రీ. శ. 1042 లో కీర్తిశేషుడాయెను. మరి రెండేండ్లకు అతని ప్రత్యర్థియైన రాజేంద్ర చోళుడు అనుగమించి స్వర్గమునకు జనెను. వారి యనంతరము ఆహవమల్ల ప్రథమ సోమేశ్వరుడు కర్ణాట సామ్రాజ్యమునకును, ప్రథమ రాజాధిరాజు చోళ సామ్రాజ్యమునకును అధిపతులైరి. ఇద్దరును ఆహవ దోహాలులు; బిరుదు మగలు. పౌరుషమునందు ఒకరికి ఒకరు తీసిపోవువారు కారు. కావున వారికాలమున చోళ, కర్ణాటక ప్రతిస్పర్ధ మిక్కుటమై యుద్ధమే ప్రజాజీవనముయొక్క సామాన్య స్థితి యాయెను. వేంగి ఉభయ పక్షముల వారికి సంగ్రామరంగ మాయెను. రాజేంద్ర చోళుడు నిర్మాణమొందిన వెంటనే ఆహవమల్ల సోమేశ్వరుడు వేంగి రాజ్యమును జయించెనని ఆతని శాసనములవలన తెలియవచ్చుచున్నది. క్రీ. శ. 1044 నాటి ఒక శాసనములో

అతని యనుచరులలో ఒక్కడైన శోభనరసుడు తాను వేంగీపురవరేశ్వరుడ నని ప్రకటించుకొని యున్నాడు. ఇది శోభనరసుని కులక్రమాగతమైన బిరుదు కాదు ; మరియు క్రీస్తు శకము 1044 కు తరువాత ఆహాపమల్ల సోమేశ్వరుని పుత్రులలో శ్రేష్ఠుడైన భువనైకమల్ల ద్వితీయ సోమేశ్వరునికి ఈ బిరుదు చెల్లుచు వచ్చినది. కావున, వేంగీ విజయమువల్లనే వైవారికి ఈ బిరుదము కల్గెనని ఎంచవలసియున్నది. కాని, వేంగీరాజ్యము సమస్తమును కర్ణాట చాళుక్యులకు కైవసము కాలేదు. క్రీ. శ. 1047 నాటి ఒక దాక్షారామ శాసనమున ఇంకను రాజరాజు వేంగిని పాలించుచుండినట్లు చెప్పి యున్నది. కర్ణాటకుల వేంగి యాక్రమణమును నహించి, చోళులు ఊరకుండలేదు. అది తమ కాణయాచి అని వారి దృఢ విశ్వాసము అగుటవలన దానిని మరల స్వాధీనపరచు కొనుటకారకు తమ శక్తి సామర్థ్యముల నెల్ల వినియోగించి పోరాడగడగిరి. రాజాధిరాజు సామ్రాజ్యమును పలిన తొమ్మిది పదియేడ్ల కాలములోపల ఇతడు ఐదుమారులు కర్ణాట చాళుక్యులపై దండయాత్ర చేసెను ; చివరకు ఈ దండయాత్రలందే క్రీ.శ. 1054 వ సంవత్సరమున 'కొప్పం' రణక్షేత్రమున నిహతుడాయెను. వైని పేర్కొనిన దండయాత్ర లైదింటిలో రెండు వేంగియందు నడచినవి. ఇందు మొదటిది క్రీస్తుశకము 1044-45 సంవత్సరములో రాజాధిరాజు తండ్రి మరణానంతరము చోళ సామ్రాజ్యమునకు ఏకైకాధినాథుడైన వెంటనే జరిగెను. చోళవాహిని రాజాధిరాజు ఆధిపత్యము క్రింద ఉత్తరముఖమై పయనించి కృష్ణాతీరమును చేరెను. రన్నాడ (ధరణికోట) కడ విక్రమాదిత్య, విజయాదిత్యాది సుప్రసిద్ధ దండనాథుల నాయకత్వము క్రింద కర్ణాటక చాళుక్యుల బలము వారి మార్గమును అరికట్టెను. ఇచ్చట జరిగిన ఘోర సంగ్రామములో కర్ణాటబలములు ఓడె ననియు, కర్ణాట గజ యాధములకు అధిపతులయిన గండపయ్య, గంగాధరులు మడిసి రనియు, విక్రమాదిత్య విజయాదిత్య సంగమయ్యలు రణభీరువులై జుట్లు విరియజార పలాయన మొనర్చి రనియు, అటు పిమ్మట చోళ సైన్యములు వారిని వెన్నంటి తరుముచు నలగొండ మండలములోని కొల్లిపాక పర్యంతము పోయి ఆ కోటను కాల్చె ననియు రాజాధిరాజు శాసనములలో వక్కాడింపబడియున్నది. ఇంత ఘనవిజయము చేకూరినను రాజాధిరాజునకు వేంగీదేశము స్వాధీనము కాకపోవుట చూడగా వై చోళ శాసనములలోని యుద్ధవర్ణనయందు అంతయు కాకపోయినను కొంత యైనను అతిశయోక్తి యున్నదని తోచుచున్నది.

రాజాధిరాజు యొక్క రెండవ వేంగీ దండయాత్ర క్రీస్తు శకము 1058 లో జరిగెను. కాని, దాని వృత్తాంతము ఏమియు తెలియరాదు. దంతయాత్ర సందర్భమున రాజాధిరాజు రన్నాడకడ దండు దిగియుండగా అచట అతడు తన విజయ ప్రశంసాత్మకమైన 'పరణి' కావ్యమును అంకితము గొనెను ; కాని ఏకాణము వల్లనో వేంగిపై దండు సేయక, అచటినుండి పాశమును లేపుకొని పశ్చిమాభిముఖుడై కృష్ణా దక్షిణ తటముననే కూచిచేసి పోయి రట్టవాడి సార్లనప్రతిఘటరాజ్యమును ప్రవేశించి సిరుతుర (తుంగభద్ర), పెరున్దర (కృష్ణ), తయ్యలీవరసి (భీమరథి) నదులను కడచి ఏతగిరిని చేరి అచ్చట జయస్తంభమును ప్రతిష్ఠించెను. రాజాధిరాజు దండువెడలునప్పుడు అతనికి రట్టవాడిపై దాడిపోవ సుదీర్ఘము లేదు ; అట్టి యుద్దేశమే యుండిన అతడు సూటిదారిని పోక రన్నాడ మీదుగా వెడత్రోవల పోయియుండడు ; కర్ణాటక బలసంరక్షితమైన వేంగి దుస్సాధము కాగా, రఘుణ తక్కువయైయుండిన కర్ణాటకరాజ్యముపై ఆకస్మికముగ పడి చాళుక్యులపై కసిత్పూకొన నిశ్చయించి రట్టవాడిపై నడచెను. కావున వేంగిని స్వాధీన పరచుకొనుటకు రాజాధిరాజు చేసిన ద్వితీయ ప్రయత్నము కూడ విఫలమై పోయెను.

ఈయవాంతరమున రాజరాజు స్థితిగతులు ఎట్లుండెనో విస్పష్టముగ తెలియరాదు. క్రీ. శ. 1044 - 45 లో కర్ణాటకులకు వేంగి సంపూర్ణముగ కైవసము కాలే దనియు, క్రీస్తుశకము 1047 వరకును అందు కొంతభాగముపై రాజరాజు యొక్క అధికారము చెల్లుచుండె ననియు మీద వ్రాసి యున్నది. తంజావూరు సమీపముందున్న తిరువైయ్యారు గ్రామమున చోళ రాజాధిరాజు 822 వ రాజ్యవర్షము (క్రీ. శ. 1050) లో వ్రాయించిన ఒకానొక శాసనము నందు ఆయూరి శివాలయమునకు పిళ్లయార్ విష్ణువర్ధనుడు (అనగా రాజరాజు) 800 రాజరాజమాడలను దానము చేసినట్లు చెప్పియున్నది. దీనినిబట్టి చూడగా స్వరాష్ట్రమును ఆక్రమించుకొనియుండు కర్ణాట చాళుక్యులను పారదోలుటకు రాజరాజు తన మరదియైన రాజాధిరాజును సహాయము వేడబోయినట్లు తోచుచున్నది. అందు మీదట రాజరాజు మీద వివరించినట్లు రెండవ పర్యాయము వేంగిపై ఎత్తినచ్చి భంగపడిపోయెను. అటుపిమ్మట రాజరాజునకు చోళులు కర్ణాటకులను జయింపగలుగుదురను నమ్మకము చెడినది. ఇక కర్ణాటకులతో పోరాడుట వ్యర్థమనియు, నష్టకర మనియు తలచి రాజరాజు ఆహాపమల్ల సోమేశ్వరునితో సంధిచేసికొనెను. అది మొదలు అతడు తన మరణకాలము వరకును కర్ణాటక చాళుక్యులయెడ

పూర్వ చాళుక్యులు

మైత్రిగిరి వర్తించుచుండెను. వారీయందు తనకు గల గౌరవమును, బాంధవ్యమును ప్రకటించుటకు వారి వగు సత్కార్యకరములను వ్రాసెను. అహవమల్ల సోమేశ్వరుడు వేంగి యందు తన సామ్రాజ్య వ్యవహారములను నిర్వహించుట కొరకు తన ప్రధానులలో ఒక్కడైన నారాయణ భట్టును రాజరాజ ఆస్థానమందు స్థానపతిగ నియమించెను. ఈ నారాయణభట్టు రాజరాజనరేంద్రుని కులబ్రాహ్మణుడైన నన్నయభట్టునకు సహాధ్యాయి ; అష్టభాషలలో కవిత్వము చెప్పగల మేటి విద్వాంసుడు. ఇతడు నన్నయభట్టునకు ఆంధ్రమహాభారత రచనయందు తోడ్పడెను. ఈ సంధి మూలమున భారతరచన రాజరాజయొక్క పాలన కడపటి యేండ్లలో శాంతియుతముగ సాగినది. కావున అతడు విద్యావ్యాసంగముచే తన కాలమును పండితుల గోష్ఠియందు కడపుచు భాషాపోషణ చేయుచు క్రీస్తుశకము 1081-82 వరకు రాజ్యపాలనము చేసి కాలగతి నందెను.

రాజరాజకాలమున జరిగిన రెండు ముఖ్యవిషయము లను ఇచట ప్రస్తావించుట యుక్తము. రాజరాజ శివ భక్తుడు ; వైదిక ధర్మ నిష్ఠానిరతుడు. అతనికి వేదము లందును, శాస్త్రములందును అత్యంతాభిమానము కలదు ; వర్ణాశ్రమ ధర్మములందు శ్రద్ధాభక్తులు కలవాడై వానిని పోషించుటకు తన యావచ్చుకొని వినియోగించెను. మరియు, తాను పాండవుల సంతతిలోనివాడనని అతని గట్టి నమ్మకము. అప్పటివరకు ఆంధ్రమునందు మహా భారతాభ్యాసము విరచింపబడి ఉండలేదు. జైన సంప్రదాయానుసారము రచింపబడిన గాథలే ప్రచారమందు ఉండి నవి. కావున రాజరాజ పంచమవేదమని సుప్రసిద్ధమైన కృష్ణదైవపాయన వ్యాస విరచిత సంస్కృత మహాభారత మును తెనుగుసేయుమని తన కులబ్రాహ్మణుడైన నన్నయ భట్ట మహాకవిని నియోగించెను. కాని నన్నయ భట్టు ఆంధ్ర భారతము అరణ్యవర్ణమధ్యమందే ఆగిపోయినది. దీనికి నిజమైన కారణము ఏదీయో తెలియదు. రాజరాజో, నన్నయభట్టో, లేక వారిద్దరో మృతిచెందుటవలన అది అరగొరయై నిలిచిపోయి యుండును. రాజరాజ కాలము వరకును వేంగీదేశమునకు బెజవాడ రాజధానియై యుండి నది. కర్ణాట సామ్రాజ్యముయొక్క సరిహద్దునకు అది అత్యంతము సమీపస్థమై ఉండిన కారణమున మాటిమాటికి అది శత్రువుల తాకునకు లోనగుచు వచ్చినది. కావున, రాజరాజ శత్రువులకు సులువుగ అందుపాటుకాని స్థలమున రాజ్యమధ్యమున గోదావరితీర్తరతటమున తనపేర రాజమహేంద్రవరమును క్రొత్తరాజధానిని నిర్మించుకొనెను.

రెండవ శక్తివర్మ ; ఏడవ విజయాదిత్యుడు (క్రీ. శ. 1081 - క్రీ. శ. 1078) : రాజరాజయొక్క మరణానంత రము జరిగిన చరిత్ర అప్పటి చోళ, పూర్వ చాళుక్య, పూర్వగాంగ శాసనములందు వివరింపబడియున్నది. వాని సారాంశము ఇది. రాజరాజనకు అమ్మంగదేవియందు రాజేంద్రుడను ఒక కుమారుడు కలిగెను. కాని అతడు తండ్రివెనుక రాజ్యాధిపతి కాలేదు. రాజరాజ మృతినందిన పిమ్మట అతని వైమాత్రేయుడైన విష్ణువర్ధన విజయా దిత్యుడు వేంగీరాజ్యమును ఆక్రమించుకొనెను. కాని, తాను స్వయముగ రాజ్యాధిపత్యమును వహించక తన పుత్రుడైన రెండవ శక్తివర్మకు పట్టాభిషేకము చేసి అతనికి రాజ్యమును అప్పగించెను. అతడు ఒక యేడాదికాలము ప్రజాపాలనము చేసిన పిమ్మట శత్రులతో పోరు పొనగి, అభిమన్యుకుమారునివలె రణరంగమున నివాతుడాయెను ; కుమారుడు ఇట్లు గతించినవెనుక విష్ణువర్ధన విజయా దిత్యుడు శత్రుయధర్మమును అనుసరించి స్వయముగ రాజ్యపాలనము సేయగడగెను ; ఇందు వివరింపబడిన చరిత్రాంశములలో వితర్కింపదగిన విషయములు కొన్ని కలవు. రాజరాజ మరణకాలమప్పుడు వేంగీ కర్ణాటక చాళుక్యుల ఆధిపత్యముక్రింద నుండెను ; విష్ణువర్ధన విజయాదిత్యుడు కర్ణాటక చాళుక్యులకు చిరమిత్రుడు ; ఆశ్రితుడు. సందర్భము ఇట్లుండ, రాజరాజ మృతినందిన పిమ్మట విష్ణువర్ధన విజయాదిత్యుడు వేంగిని ఏల ఆక్రమించుకొనవలసి వచ్చెను, ఆక్రమించుకొనిన పిమ్మట తాను స్వయముగ రాజ్యభారము వహించక కొడుకునకు ఏల పట్టాభిషేకము చేసెను, ఆకొడుకుపై ఎత్తినచ్చి యుద్ధమున అతనిని వధించిన శత్రువులు ఎవ్వరు అను నీ ప్రశ్నలు సమాధానమును కోరుచున్నవి.

రాజరాజనకు విజయాదిత్యుడు సన్నిహిత వారసుడు కాడు ; అతనికి చోళచక్రవర్తి ప్రథమ రాజేంద్రుని పుత్రులగు అమ్మంగ దేవియందు పుట్టిన రాజేంద్రుడను పుత్రు డొక డుండెను ; అతడు చోళ రాజధానియందు మాతామహుని యింట మాతులులైన రాజాధిరాజు, ఇమ్మడి రాజేంద్ర, వీర రాజేంద్రుల పోషణయందు వర్ధిలు చుండెను. క్రీస్తుశకము 1054 లో 'కొప్పం' సంగ్రామ రంగమున కర్ణాటకులతో పోరుచు మొదటి రాజాధిరాజు స్వర్గాధియై చనినపిమ్మట అతని తమ్ముడు ఇమ్మడి రాజేంద్రుడు చోళసామ్రాజ్యమునకు పట్టాభిషిక్తుడై క్రీస్తు శకము 1088 జూను పర్వంతము పండ్రెండేండ్లు ప్రభు త్వము చేసెను. ఇమ్మడి రాజేంద్రుడు తన కుమార్తెను మధురాంతకీదేవిని మేనల్లుడు రాజేంద్రుని కిచ్చి పెండ్లిచేసి

చెంత నుంచుకొనెను. రాజరాజ స్వర్ణస్థుడయిన విదవ ఇమ్మడి రాజేంద్రుడు తనయల్లని అతని విక్రమమైన వేంగీ రాజ్యమున ప్రతిష్ఠించుటకు నిశ్చయించి తత్కార్యనిర్వహణార్థము కుమారుడైన రాజమహేంద్రుని తమ్ముడైన వీరరాజేంద్రుని నియమించెను.

రాజరాజ మృతిచెందిన పిమ్మట చోళులు అతని పుత్రుడైన రాజేంద్రుని వేంగీ సింహాసితమును ఎక్కింప ప్రయత్నము చేయుదు రనియు, వేంగీయం దుండు రాజ రాజు పక్షమువారు అతని పుత్రునికి తోడ్పడుదు రనియు విజయాదిత్యుడు ఎరుగును. కావున చోళులకంటె ముందంజ వేసి అతడు వేంగీకి వచ్చి రాజ్యమును ఆక్రమించుకొనెను. కాని, వేంగీయందు నెలకొని రాజ్యము చేయుటకు వలనుగాకపోయెను. ఏలన, అతడు చాళుక్య ఆహవమల్ల సోమేశ్వరునికి ఆంతరంగికహితుడు ; కుమార వర్గములో ప్రధానుడు ; మరియు అంకకాడు ; కర్ణాటక చాళుక్య సేనాధిపతులలో అగ్రశ్రేణికి చెందినవాడు. వేంగీపై ఎత్తిపోపుటకు ముందు కర్ణాట సామ్రాజ్యముమీద ఒక దెబ్బ తీయుట చోళుల యాచారము. తత్కారణమున బిరుదుమగలని ప్రఖ్యాతిచెందిన విక్రమాదిత్య, విజయాదిత్యులను చోళ కర్ణాట సామ్రాజ్యములపంధ్య గడి ప్రాంతములైన గంగవాడి, నోలంబవాడులకు పాలకులనుగ నియమించి గడినంరక్షణము వారికి అప్పగించి యుండెను. కర్ణాటసామ్రాజ్య సంరక్షణమందు తాను ఆహవమల్లుని పుత్రునితో సమాన భాగస్వామి అగుటవల్లను, స్వపుత్రుడైన రెండవ శక్తివర్మయొడ గల ప్రేమవెంపునను తాను రాజ్యభారము వహింపక, కొడుకును రాజ్యాభిషిక్తుని చేసి రాజ్యమును, రాజును మంత్రివర్గమునకు అప్పగించి విజయాదిత్యుడు కర్ణాటకమునకు పోయెను.

ఇమ్మడి రాజేంద్రచోళుని ఆదేశము చొప్పున చోళ సైన్యములు రాజమహేంద్ర, వీరరాజేంద్రుల నాయకత్వముక్రింద దండువెడలి గంగవాడిని ప్రవేశించెను ; వారు ముడుక్కూరు తీరమును చేరునప్పటికి చాళుక్య దళములు విక్రమాదిత్యుని ఆధిపత్యముక్రింద వారి మార్గమును అరికట్టెను. ఉభయ పక్షములకును పోరు ఘోరమైనదనినది ; తుదకు చోళులే విజయమునందిరి. కర్ణాటక దళములు పరాభూతములై వెన్నుచూపినవి ; విక్రమాదిత్యుడును, అతనికి సహాయులై ఉండిన కర్ణాట చాళుక్య సామంతులును చోళుల ఆటోపమును సహింపజాలక తుంగభద్రను దాటి పారిపోయిరి. చోళులు గంగవాడిని స్వాధీనము చేసికొనిరి. ఇట్లు పరాజయమును పొంది గంగవాడిని చోళులపోయినను చాళుక్యుల పోటుతనము దిండువడి

పోలేదు. గంగవాడి దుసికిలిపోయినను వేంగీలో చోళులు మరల చొరనీకుండుటకు వారు తగుప్రయత్నములు చేయ గడగిరి. ఆహవమల్ల సోమేశ్వరుడు విజయాదిత్యుని ఒక గొప్ప సేనతో కూడ నోలంబవాడినుండి ద్రావిడదేశము మీదికి దండయాత్ర చేయబంపెను. విక్రమాదిత్యుడు తన యనుచరులలో ఒక్కడైన కదంబ చాముండరాజును మరి యొక సేనతో చోళులు వేంగీపై ఎత్తుదెంచిన శక్తివర్మకు తోడ్పడుటకు అచటికి పంపెను.

గంగవాడిని స్వాధీనపరచుకొని వెంటనే సేనను పురికొల్పుకొని వీరరాజేంద్రుడు వేంగీపై నడచెను. చాముండరాజును, శక్తివర్మయు దళములనెల్ల కూర్చుకొని అతనిని వేంగీయం దెచ్చటనో మార్చొనిరి. భయంకరమైనయుద్ధము జరగినది. ఇచ్చటను చోళులే మరల విజయము పొందిరి. అభిమన్యుకుమారునివలె పరాక్రమమును ప్రకటించి పోరాడి శక్తివర్మ రణశయ్యను అలంకరించెను. చాముండరాజు హస్తగతుడుకాగా వీరరాజేంద్రుడు అతనిని శిరచ్ఛేదనమొనర్చెను. అతని పుత్రుకయు, ఇరుగదండనాథుని ధర్మపత్నియువైన నంగలను ముక్కుకోయించి విరూపనుని వధించెను. శత్రువులను ఇట్లు నాశనముకావించి జయము గొన్నను వీరరాజేంద్రుడు వేంగీని స్వాధీనపరచుకొనజాలక పోయెను. దీనికి కారణమేమో స్పష్టముగ తెలియదు ; కాని ఊహింపవచ్చును. సోమేశ్వరుని యాళ్లచొప్పున విజయాదిత్యుడు ద్రావిడదేశమున దండుచేసి అచ్చట కలవరము కల్గించెను. ఈ దండయాత్ర వృత్తాంతము పమియు తెలియరాకపోయినను విజయాదిత్యుడు దానిని విజయవంశముగ కొనసాగించి మరలి వచ్చినట్లు క్రీ. శ. 1083 నాటి ఒకానొక మైసూరు శాసనమునందు వచింపబడి యున్నది. మరియు ఆహవమల్ల సోమేశ్వరుడు కృష్ణా, తుంగభద్రల కూడలిచెంత సైన్యముల నెల్ల సమకూర్చి యుద్ధప్రయత్నములు చేయుచుండెను. ఇంతియకాక చోళ రాజధానియందు చోళచక్రవర్తి ఇమ్మడి రాజేంద్రుడు స్వర్ణస్థుడాయెనని వార్త వచ్చెను. ముడుక్కూరు యుద్ధమైనపిమ్మట అతని కుమారుడైన రాజమహేంద్రుడు అతనికంటె ముందే లోకాంతరగతుడగుటవలన చోళ సింహాసనాధిపత్యము వారసత్వపు హక్కునుబట్టి వీరరాజేంద్రునికి సంక్రమించెను. కావున, అతడు వేంగీని వశపరచుకొనుటకు ప్రయత్నము చేయక యుద్ధోద్ద్యోగమును చాలించి తన రాజధానియైన గంగై కొండ చోళపురమునకు మరలిపోయి అచట క్రీ. శ. 1082 వ సంవత్సరము తుదనో, 1088 ప్రారంభముననో పట్టాభిషేకము చేసికొనెను.

పూర్వ చాకుక్యులు

పట్టాభిషేక మహోత్సవము జరగినదినముననే వీర రాజేంద్రుడు మరల దండువెడలి కూడలిసంగమునకు కూచిచేసి పోయి యచ్చట సమావేశమై యుండిన కర్ణాటక దళములను తారసిల్లి యుద్ధముచేసి వానిని చీకాకుపెట్టి పారద్రోలెను. ఆహవమల్ల సోమేశ్వరుడును, అతని పుత్రులైన విక్రమాదిత్య జయసింహులును రణరంగమున నిలువ జాలక పరాయనము చేసిరి. ఇట్లు కర్ణాటక సైన్యము పంచ బంగాళమై పారిపోయినను వీరరాజేంద్రుడు వేంగిని స్వాధీనము చేసికొనుటకు ప్రయత్నము చేయలేదు. దీనికి కారణము ఏమయి యుండునో? వీరరాజేంద్రునికి కూడలి సంగమ రణక్షేత్రమున అతని శాసనములలో చెప్పబడినంత సంపూర్ణవిజయము చేకూడినట్లు అగవడదు. శాసనము లందలి యుద్ధవర్ణన కొంతకు కొంతయైన ప్రగల్భోర్ములై ఉండవలెను. ఈ సందర్భమున గమనింపవలసిన అంశములు రెండు కలవు. ఆహవమల్ల సోమేశ్వరుడు నోలంబివాడి నుండి విజయాదిత్యుని నాయకత్వముక్రింద ద్రావిడదేశము మీదికి మరల ఒక దండయాత్ర పంపెను; మరియు ధారాపుర పరమారవంశమున జననాథుని వేంగీ సంగమ ద్వారము నియోగించెను. కూడలిసంగము యుద్ధమున జయము ఉపలబ్ధమయినను వీరరాజేంద్రుడు వేంగీ బోలికి పోక నిజదేశమునకు మరలిపోవుటకు ఇవి కారణములై ఉండనోవును.

వీరరాజేంద్రుడు క్రీ. శ. 1084 లో మరల ఒకమారు వేంగిపై దండు వెడలినట్లు ఉన్నది. అతని తృతీయరాజ్య వర్ష (క్రీ. శ. 1085) శాసనములలో అతడు పాత్రపిదేశ ప్రభువు యొక్కయు, జననాథుని అనుజనియొక్కయు తలలను రణరంగమున తెగవేసెనని వచింపబడియున్నది. పాత్రపిదేశ మనునది ఇప్పటి చిత్తూరు కడప మండలముల లోని చంద్రగిరి రాజంపేట తాలూకాలలో చాలభాగము నకు ప్రాచీన నామము. రాజంపేట తాలూకాలోని పాత్రపి నగరము దానికి రాజధాని; తెలుగుచోళవంశ ములో ఒక్కశాఖవారికి అది నెలవీడు. ధారాపుర జన నాథుని తమ్ముడు అగస్త్యశ్రాత. అతని పే రెద్దియో, ఏసీమను అతడు పాలించుచుండెనో తెలియదు. ప్రాయశః అతడు అన్నతోపాటు వేంగీరాజ్యమునందు ఒక భాగముపై ప్రభుత్వము చేయుచుండినను ఉండవచ్చును. వీ రిరువురును ఆహవమల్ల సోమేశ్వరుని అనుచరులే, తీరాండ్రమును పాలించుచుండిన దొరలే. వీర రాజేంద్రుడు వేంగిపై ఎత్తి రాగా వీరు అతనిని డీకొని మడిసి యుండురు.

ఆహవ మల్లుడు పై చోళ చండయాత్రకు ప్రతీకారము చేయ నిశ్చయించి మరల విజయాదిత్యుని ద్రావిడదేశము

మీదికి దండయాత్ర పంపెను. విజయాదిత్యుడు దక్షిణాది దిగ్విజయార్థము దండయాత్ర వెడలి సమస్తయుద్ధ సామ గ్రాని కూర్చుకొని అరసికెరెయందు దండు విడిసి క్రీ. శ. 1085 డిసెంబరు 7 వ తేదీనాడు నిజపరిజనపరివృతుడై యొడ్డిలగమందుండెనని ఒక శాసనమందు కలదు. కాని తరువాత ఈ దండయాత్ర వృత్తాంతము ఏమియు తెలియ రాదు. కాని, పర్యవసానము ఎట్లున్నను అడుగడుగునకు నిజదేశముపై వచ్చు విజయాదిత్యుని దండయాత్రలు కంటక ప్రాయములై వీరరాజేంద్రుని శాధపెట్టడోదగినవి. కావున, ఎత్తైన కర్ణాటకులను ఏశుమావలయునని నిశ్చయించి సైన్యము నంతటిని సమకూర్చుకొని యుద్ధపరికరములను, వస్తువాహన సంచయమును సేకరించుకొని కర్ణాటకులపై దండయాత్రను ప్రకటించి క్రీ. శ. 1088 మధ్య యుద్ధము నకు బయలువెడలెను. ఈ దండయాత్రను రెండు భాగము లుగ విభజింపవచ్చును. పెద్దటిది రట్టవాడిమీద దాడి. ఇది తుంగభద్ర పర్యంతము సాగినది. ఆ నదీతటమున జరగిన ఘోష సంగ్రామములో కర్ణాటకులు ఓడిపోయిరి. పెమ్మరు చాళుక్య సామంత దండనాయక ప్రముఖులు రణశయ్యను అలంకరించిరి. వీరరాజేంద్రుడు వారి తలలను కోయించి వానిని తన రాజధాని కంపించి కోటకొమ్మలగు మేకుంబంది చేయించెనట. ఈ యవమానమును సహింపజాలక ఆహవ మల్ల సోమేశ్వరుడు కూడలిసంగమును పాలికలనుగ చెప్పి వీరరాజేంద్రుని యుద్ధమునకు రమ్మని బంకించెను. అతని ఆహ్వానమును అంగీకరించి వీరరాజేంద్రుడు నిర్ణీత రణరంగమునకు నడచెను; కాని, ఆహవమల్లుడు మాట చొప్పున యుద్ధమునకు రాదాయెను. కాని, దేవనాథ సిద్ధి, కేళి అను దండనాయకుల యాధిపత్యముక్రింద ఒక సేనను ఆతనిని ఎదుర్కొన బంపెను. వీరరాజేంద్రుడు వారిని ఓడించి పారదోలి రట్టవాడి సార్ధసప్తలక్షరాజ్య మును ధ్వంసము గావించి, తుంగభద్రా తటమున జయ స్తంభమును ఎత్తించెను.

కల్లరి యనియు, రణభీరువై పారిపోయి పశ్చిమ సముద్ర మున దాగె ననియు ఆహవమల్ల సోమేశ్వరుడు చోళ శాసనములలో గర్వింపబడియున్నాడు. నిష్పక్షపాత దృష్టి తోచూచిన అతడు ఆది తప్పలే దనియే చెప్పవలయును. చెప్పించినట్లు నియమిత కాలమునకు అతని సేనలు రణరంగ మున వచ్చి నిలిచి పోటుచూపినవి. అతని సైన్యము వచ్చిన అతడు వచ్చినట్లే కదా! పశ్చిమ సముద్ర ప్రాంతమునకు అతడు పోవుట రణభీరుత్వమువలన కాదు; కూడలిసంగము యుద్ధవ్యాజమున వీరరాజేంద్రుని కృష్టా సీరమునకు ఎల యించి అతడు ఆ యుద్ధకార్యమున నిమగ్నుడై ఉండ

ఒక ప్రచండ సైన్యముతో చోళ సామ్రాజ్యముపై పెడతల నుండి దండుసేయ విక్రమాదిత్యుని పంపుటకొరకు అతడు అచటి కేగెను. ఈ రహస్యమును వీరరాజేంద్రుడు ఎరు గడు. కావున, అతడు నిశ్చింతగ దండు నడపుకొని వేంగిపై కూచిచేసి పోయెను.

వేంగిని పంరక్షించుటకు ఆహవముల్లుడు తగిన ఏర్పాటు చేయకపోలేదు. ధారాపుర జననాథుని, రాజమయ్యను

గొప్ప సైన్యము తో కూడ చోళులను కృష్ణను చాటి వేంగిని చొరనీయక అడ్డపెట్టుటకై కావుంచెను. మరియు, విజయాదిత్యునికి నోలంబి వాడిని వివర్ణించి స్వరాజ్యమునకు పోవ అనుజ్ఞ ఇచ్చెను. కాని ప్రై ఏర్పాటులవలన అతడు అనుకొని నట్లు వేంగికి తక్షణకలుగలేదు. కృష్ణా తీరమును చేరగనే చోళ సైన్యములకు బెజ వాడ సమీపమున కర్ణాటకులతో ఘర్షణ జరిగి యుద్ధము పొస గెను. యథాపూ ర్యము కర్ణాటకులకే పరాజయము

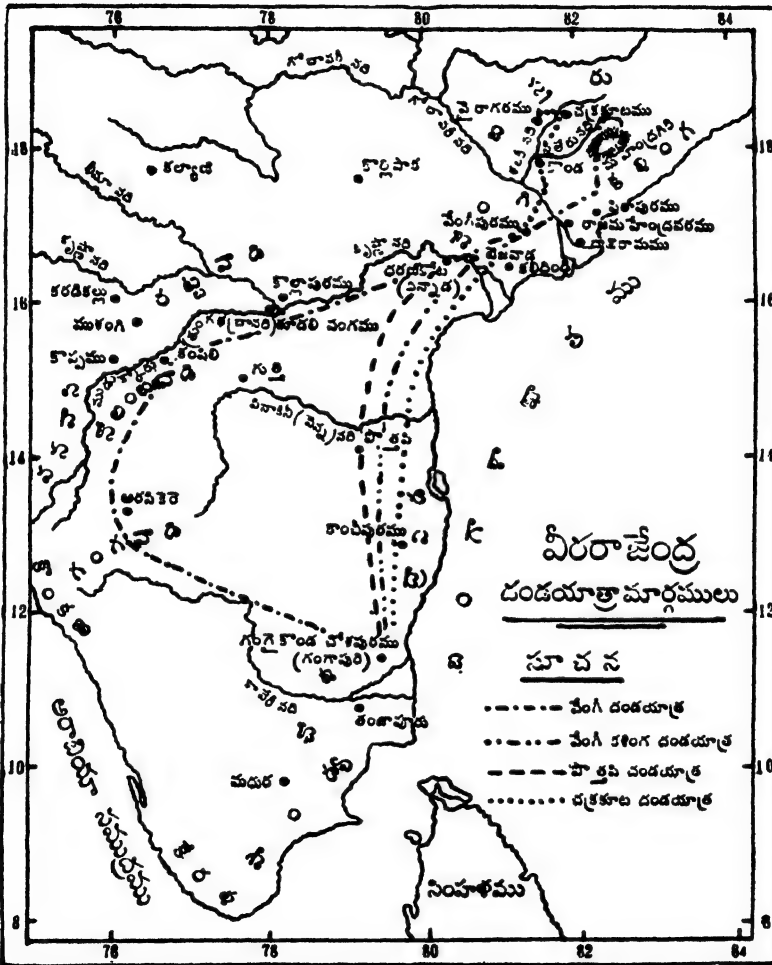

కలిగెను. జననాథుడును, రాజమయ్యయు బ్రతుకు జీవుడా అని పరారి చిత్తగించిరి. విజయాదిత్యుడు ఏమి చేయుచుండెనో తెలియదు. మార్గము ఇట్లు నిర్దిరోధము కాగా వీరరాజేంద్రుడు గోదావరి పర్యంతము దండు చేసి అచటినుండి పూర్వమునుండి పురోగమించి వప్త కళింగములను చాటి మహేంద్రగిరిని చేరి దాని సానువులపై తన విజయాంకములను చెక్కించెను. అచ్చటినుండి కను

మల గుండ కొండలను చాటి అవ్వలి దేశమును ప్రవేశించి చక్రకూట దుర్గమును ఆక్రమించెను.

వీరరాజేంద్రుడు ఇట్లు అప్రతిహత పరాక్రముడై విజయ పరంపరలను పొందుచు కీర్తిని ఆర్జించుచుండగా దక్షిణమునందు అతని ఆత్మ సామ్రాజ్యమున గొప్ప యువ ద్రవము తలచూపినది. విక్రమాదిత్యుడు కొంకణము మీదుగ దండు నడపుకొని పోయి కేరళమును ప్రవేశించి

అచటి ప్రభువుని నిర్ణించి కవుమును గొనెను. తరువాత సింహళులను, పాండ్యులను ఓడించి వారు ఇచ్చిన కానుకలను గ్రహించి ఉత్తరాళిముఖుడై చోళ రాజ్యమును చొచ్చి గంకై కొండ సోతపురమునకు ముట్టడి వేసెను. ఈ వర్తమానము తెలియవచ్చినంతవే టిఁ రాజేంద్రుడు తన యుత్తర దండయాత్రను ఆపి స్వదేశమునకు వేగిరించి మరలి పోవలసినవచ్చెను. కావున, బప్తరు ప్రాంతమును తన చేతిక్రింద ఉంచుకొనుటకొరకు చక్రకూట దుర్గమున తన మేనల్లుడైన రాజేంద్రుని యాధిపత్యముక్రింద కొంత దలచును తాణ్య ముకొనెను; వేంగిని విజయాదిత్యునికి ఇచ్చి అతనితో మైత్రి చేసికొని నిజరాజ్యమునకు తరలి పోయెను.

ఇచ్చట పేరామర్షింపదగిన విషయము ఒక్కటి కలదు. వీర రాజేంద్రుడు వేంగిరాజ్యమును దానికి హక్కుచారుడైన తన మేనల్లుడు రాజేంద్రునకు ఈయక అంతదనుక

పూర్వ చాతుక్యులు

తనతో యుద్ధము చేయుచుండిన విజయాదిత్యునికి ఇచ్చుటకు కారణమేమి? వీరరాశేంద్రునకు రాశేంద్రుని యెడ వైరము కల దనియు, తత్కారణమున అతడు వేంగిని రాశేంద్రునకు ఈయక అతని పినతండ్రియు, విద్యేషియును అయిన విజయాదిత్యునికి ఇచ్చె వనియు కొందరు చరిత్రకారులు పై ప్రశ్నకు సమాధానము చెప్పుదురు. కాని, ఉపలబ్ధమైన శాసన సాక్ష్యమునుబట్టి చూడ ఇది సరి యని ఎంచుటకు వీలులేదు. అప్పటి స్థితి గతులను పరిశీలించి చూడ వీరరాశేంద్రుని ఈవిధముఖ్యకారణము ఇది యని తోచుచున్నది: వీర రాశేంద్రుడు కర్ణాటక బలములను నిర్మించి మహేంద్ర వర్మతము వరకు తీరదేశము పొడుగునను విజయయాత్ర నిర్మిరోధముగ సాగించినను వేంగీ, కళింగములు అతనికి వశపడినట్లు అగవడదు. ప్రాయశః విజయాదిత్యుని అధికారమే అచట చెల్లుబడి అగుచుండి యుండును. కాను వెనుదిరిగి పోయినంతటనే కర్ణాటకులు విజయాదిత్యునికి సహాయులై వచ్చి వేంగిపై తమ అధికారమును వెలకొల్పుటకు తప్పక ప్రయత్నము చేయుదురు. కావున, విజయాదిత్యునికి వేంగీరాజ్యము ఇచ్చి అతనితో మైత్రి నెరపి తన వానినిగ చేసికొనినచో కర్ణాటకులకు మరల వేంగిని ప్రవేశించుటకు అవకాశము ఉండదని ఎంచి వీరరాశేంద్రుడు అట్లు చేసియుండును.

వీరరాశేంద్రుడు నిష్క్రమించిన వెంటనే విక్రమాదిత్యుడు తన దక్షిణ దిగ్విజయమును పూర్తిచేసికొని వచ్చి వేంగిని ప్రవేశించెను. వీరరాశేంద్రుని పోకయు, విక్రమాదిత్యుని రాకయు కొంచె మించుమించుగ ఏకకాలమున సంభవించినను, భిన్నమార్గముల ననుసరించుట వలననేమొవారి వైస్యము లొండొంటిని కారసించిన ట్లగవడదు. వీరరాశేంద్రుని యనుగ్రహమునకు పాత్రుడై విజయాదిత్యుడు వేంగిని పడసి అతనితో మైత్రి నెరపినను విక్రమాదిత్యునెడ నతడు ద్వేషము చూపలేదు. కావున విక్రమాదిత్యుడు సూటిగ చక్రకూటముపై దండు నడపుకొని పోయి యా కోటను ముట్టడించెను. కాకతీయులు, హొయిసలులు మున్నగు కర్ణాటక సామంతు లభనీతోద్బుధిరి. రాశేంద్రుని యాధిపత్యము క్రింద అచట శాస్త్రముండిన చోళబలములు దుర్గపంరత్తణమేను నిర్వహింప జాలక దానిని త్యజించి వెడలిపోయెను. అంతట విక్రమాదిత్యుడు ఆ కోట నాక్రమించుకొని నాగవంశులైన ధారావర్షుని దానికి పాలకునిగ నియమించెను. ఇట్లు చోళులపై దండయాత్రను విజయవంతముగ కొనసాగించి నిజదేశమునకు మరలివచ్చి కృష్ణాతటమున పాళెము దిగి యుండగా ఈతని తండ్రియైన ఆహవమల్ల సోమేశ్వరుడు

తీవ్రజ్వర పీడితుడై కాధను సహింపజాలక క్రీ. శ. 1088 మార్చి 30 వ తేదీనాడు తుంగభద్రా నదీజలములలో శివనామ స్మరణ చేయుచు మునిగి దేహమును చాలించెను. ఆహవమల్ల సోమేశ్వరుని మరణము వలన దక్షిణదేశ రాజకీయములలో కొన్ని మార్పులు సంభవించినవి. ఆహవమల్లుని మరణానంతరము, అతని శ్వేష్టపుత్రుడు భువనైకమల్ల విరుచాంకితుడైన రెండవ సోమేశ్వరుడు పట్టాభిషిక్తుడై సామ్రాజ్య ఖారమును వహించెను. పట్టాభిషేక సమయమున విక్రమాదిత్యుడు అన్న యెడ సేనాము కలవారై కల్యాణకటకమునకు పోయియుండెనని విల్లి యుడు తన 'విక్రమాంకదేవచరిత్ర'యందు నొక్కి చెప్పి యున్నను ఆ యన్నదమ్ము లెప్పుడును సాహర్షముతో మెలగినట్లు కన్పట్టదు. విక్రమాదిత్యుడు ఆద్యమునుండియు సింహాసనముపై దృష్టి నిగుడించుచు గోడమీది పిల్లివలె తరుణము వేచియుండెను. వీరరాశేంద్రు డీ రహస్యమును గ్రహించి చక్రకూటమును సాధించుటకును, ఆ ప్రాంత మందు శాస్త్రముండిన రాశేంద్రునకు తోడ్పడుటకును దండు వెడలెను. మరియు నీతి విద్యావికారదుడైన వీరరాశేంద్రుడు ఆ యన్నదమ్ములకు గల వైమనస్యమును పెంపొందించినయెడ తనకు లాభకరమని తెలిసి విజయాదిత్యుని మూలమున విక్రమాదిత్యునితో సంధి సంప్రదింపులు సాగింప వారంభించి యుండినను ఉండవచ్చును. ఈ కారణము వలననేమో విక్రమాదిత్యుడు కృష్ణాతీరమున విడిసి యుండినను వీరరాశేంద్రుని ద్వితీయ చక్రకూట దండయాత్ర సందర్భమునం దెచ్చటను చోళులను ప్రతిఘటించ రాయెను. కాని చోళదండయాత్ర మాత్రము నిరాఘాటముగ సాగలేదు. వీరరాశేంద్రుడు వైస్యమును నడపుకొని కబరి, వీలేరు నదుల సంగమ సమీపమున నుండు 'కొండ' యను స్థలమును శేరునప్పటికి కర్ణాటక చాళుక్యబలము లద్భవదెను. ఇరువాగులకును అచట జరిగిన ఘోరసంగ్రామములో కర్ణాటకు లోడి పోయిరి. చాళుక్య సామంత, దండనాథ ప్రముఖులు పెక్కండ్రు వీరస్వర్గమును చూర గొనిరి. 'కొండ'యందు జయప్రథమును వెలకొల్పి వీర రాశేంద్రుడు కళింగమును ప్రవేశించెను. రాశేంద్రుడు కళింగప్రాంతమున చోళ వైస్యములను కలసికొనిన ట్లున్నది. అతని శాసనములలో అతడు రాజ్యాభిషిక్తుడు కాకముందు తాను పూర్వదేశము(కళింగము)నందు ద్రోహులైన శాత్రులను పెక్కండ్రను కూలద్రోసితి ననియు, వైరాగరముకడ చక్రకూట ప్రభువైన ధారావర్షుని నిర్మించి యతని గజయాధములను హరించితి ననియు, స్వశాహువరా క్రమమువలన కుంతలేశ్వరుని సేనను యుద్ధమున నోడించి

నిజ విజయసూచకముగ వుప్పురామమును ధరించితి ననియు ప్రకటించుకొని యున్నాడు. ఈ విజయముల నన్నిటిని అతడు స్వకాహుబలైకమాత్ర సహాయుడై పొందియుండ లేదు. ఈ సమయముననే వీర రాశేంద్రుడు చక్రకూటము కడ కర్ణాట చాళుక్య భూపాలు డంపిన మదగజయూధ మును కాల్చి నాశనము కావించితి ననియు, శోణయనగరు సోమయ్య, ఎలయమయ, ఆదిత్యవర్మ మున్నగువారిని చంపితి ననియు, మల్లిసోమయ, వైదుంబ, దేవనాథాదు లను పారదోలితి ననియు, 'కావి' రణరంగమున కాలి యప్పెయాదులను వట్టుకొంటి ననియు క్రీ. శ. 1088 వ సంవత్సరమున వ్రాయించిన తిరుముక్కుడల్ కాసన ములో చెప్పకొని యున్నాడు. కావున వీర రాశేంద్రు డును, రాశేంద్రుడును చక్రకూట ప్రాంతమున పొందిన విజయము లన్నియు ఒక్కండయాత్రయందే చేకూడెనని చెప్పట యొప్పును. అట్లయినచో వీర రాశేంద్రుడును, రాశేంద్రుడును ఏకమై కర్ణాటకుల నోడించి తరుమగొట్టి వారికడనుండి చక్రకూటప్రాంతమును మరల స్వాధీన పరచుకొని రని యెంచవలసి యున్నది.

ఈ దండయాత్ర జయవంతముగ కొనసాగించి రాశేం ద్రుని చక్రకూట ప్రాంతమున నిలిపి వీర రాశేంద్రుడు నిజరాజధానియైన గంగాపురికి వచ్చి చేరెను. కాని యత డచట చిరకాల ముండ లేడు. విక్రమాదిత్యునితో సఖ్యము కుదుర్చుకొని అతనికి తన కుమార్తె నిచ్చి వివాహము కావించి యతని పక్షమున భువనైకమల్ల సోమేశ్వరునితో యుద్ధము చేయుటకు పోయెను; తుంగభద్ర వరకును దండు నడపుకొనుచుపోయి కంపిలిని తగులబెట్టెను; భువనైకమల్ల సోమేశ్వరుని కర్ణాటకమునుండి తరుమగొట్టి కృష్ణా తుంగభద్రా నదుల యంతర్వేదియందలి కరడికల్లు గ్రామమువద్ద జయస్తంభమును ప్రతిష్ఠించెను; విక్రమా దిత్యునికి కర్ణాటక దేశ మిచ్చి అతనికి వట్టము కట్టి మరల తన రాజధానికి పోయి చేరెను. కాని, అవ్వల చిరకాల మతడు జీవించియుండలేదు. ఎనిమిదేండ్ల కాలము పటుదర్పముతో సామ్రాజ్యపాలనము సాగించి క్రీ. శ. 1070 వ సంవత్సరము ప్రారంభమున కిర్రిశేషుడాయెను.

వీర రాశేంద్రుడు మృతినందిన ఏమ్మట దాక్షిణాత్య రాజకీయ పరిస్థితులు సత్వరముగ మారజొచ్చెను. అతని కుమారుడైన అధిరాశేంద్రుడు చోళసామ్రాజ్యాధిపతియై స్వల్పకాలము ప్రభుత్వము సత్వెను. ఇతని సింహాసనా రోహణము ప్రజాసమ్మతమైనట్లు తోచదు; ఏలనగా, ఇతని కావయైన చాళుక్య విక్రమాదిత్యుడు వచ్చి యితనిని సింహాసనము నెక్కించ వలసి వచ్చెను. చోళచక్రవర్తులతో

వరుల సాహాయ్యముచే గడ్డె యెక్కినవా డిక దొక్కడే. దీనికి కారణ మేది యైనను, ఇతని పట్టబంధమునకు ప్రతికూలులైనవారు ప్రబలులు పెక్కుండు చోళ సామ్రాజ్యమునం దుండి రనియు, వారిమూలమున అతని పట్టబంధమునకు భంగము కలుగవచ్చు ననియు శంకించి విక్రమాదిత్యుడు గంగైకొండ చోళపురమునకు స్వయ ముగ వైన్యముతోకూడ చని పట్టాభిషేకము జరపెనని విదితమగుచున్నది.

అధిరాశేంద్రుని శత్రువులలోనెల్ల రాశేంద్రుడు ప్రధా నుడు. అతని చాళుక్య డనుటకంటె చోళుడని కాని చుటయే యుక్తము. రెండు తరముల చోళరక్ష మతని నాశములందు ప్రవహించుచుండినది. అతని తల్లియు, మాతామహియు చోళచక్రవర్తి పుత్రికలు. చేపట్టిన ఇల్లాలు సహితము చోళరాజుడహితయే. పుట్టి పెరిగి విద్యాలబద్ధులు నేర్పినది చోళరాజ ప్రాసాదముననే. కావున అతడు చోళ సింహాసనము నెక్కుటకు అధిరాశేంద్రుని కంటె తనకే యొక్కుడు శాధ్యత కలదని అనుకొనుట వింత కాదు. కాని తన మనోరథనిర్దీయగుట యెట్లు అనునదే ప్రశ్న.

వీర రాశేంద్రుని మరణకాలమున రాశేంద్రుడు చక్ర కూట ప్రాంతమున కాద్య ముండెను. పిత్ర్యమైన వేంగీ రాజ్యము నయితము అతనికి లభ్యపడరాదును. మేవ మామయైన వీర రాశేంద్రుడు కర్ణాటక చాళుక్యులకడ నుండి జయించియు దానిని అతని కీయక అతని తండ్రికి బద్ధశత్రుడైన పినతండ్రి విజయాదిత్యుని కిచ్చెను. కావున అతడు తన యుద్దేశమును నెరవేర్చుకొనుటకు వ్యక్తి సామర్థ్యములమీదనే ఆధారపడవలసి యుండెను. మొట్ట మొదట పిత్ర్యమైన వేంగీ రాజ్యమును స్వాధీనపరచుకొని దానిని మూలస్థానముగ చేసికొని అచటినుండి చోళ సామ్రాజ్యమును సునాయాసముగ సాధింపవచ్చునని యతడు నిశ్చయించెను. కాని వేంగీని జయించుటకు అతనికి బలము చాలదు. మిత్రుల సాహాయ్యములేనిది ఆ కార్యము నెరవేరదు. అప్పటి పరిస్థితులలో అతనికి తోడ్పడదగినవాడు భువనైకమల్ల సోమేశ్వరు డొక్కడే. సోమేశ్వరుడు అధిరాశేంద్రుని కావయైన విక్రమాదిత్యు నికి ప్రతిస్పర్ధి. వేంగీ, చోళసామ్రాజ్యములు విక్రమాదిత్యుని పరిపంథులకు హస్తగతమైనచో అతని బలము సన్నగిల్లును. తక్కారణమున సోమేశ్వరుడు తనకు తప్పక సహాయపడ గలదని యెంచి యతని నాశ్రయించెను. సోమేశ్వరుడు రాశేంద్రునితో సఖ్యమున కొడలది తన పేన నతనికి సహాయమంటెను. విజయాదిత్యుడు రాశేంద్రునికి ఓటుపడి

పూర్వ చాతుశ్కలు

వేంగిమండి కళింగమునకు పారిపోయి పూర్వగాంగవంశజుడైన రాజరాజ దేవేంద్రవర్మ యాస్థానమున తలదాచుకొనెను. అంతట రాజేంద్రుడు క్రీ. శ. 1070 జూన్ నెల 9 వ తేదీనాడు వట్టాఖిషేకము కావించుకొని చోళ సింహాసనము నాక్రమించు ఉద్దేశముతో ద్రావిడదేశముపై దండు వెడలిపోయెను. అదేసమయమున చోళరాజ్యమునందంతఃకలహము లుద్భవమై అందు అధిరాజేంద్రుడు నిహతుడు కాగా చోళసామ్రాజ్యము సమస్తమును రాజేంద్రునికి సులభముగ హస్తగత మాయెను.

రాజేంద్రు డిట్లు సామ్రాజ్యాధిపతియైనను వేంగియందతని ప్రభుత్వము నిర్బాధకముగ సాగలేదు. కళింగగాంగ వంశజుడైన రాజరాజ దేవేంద్రవర్మయు, దాహలాధిపతియైన యళఃకర్ణదేవుడును విజయాదిత్యునిపక్షము వహించి వేంగిపై నెత్తవచ్చి రాజేంద్రునితో పోరాడగడగిరి. రాజరాజ చోళుల ఆధిపత్యమును త్రోసిపుచ్చి వేంగి, కళింగముల సంబంధమును త్రెవవలయునని ఇచ్చగించెను. వీర రాజేంద్రుడు చక్రకూటమును జయించి రానికి కాపుడలగ కొంత నైవ్యమును నిలుపుట వలన చోళుల కాప్రాంతమున స్థిరముగ నెలకొనవలయునను ఇచ్చయండినట్లు యళఃకర్ణునికి విశదపడెను. చక్రకూటము దాహలాద్యమునకు పెరటివాకిలి వంటిది. చోళులవంటి ప్రబల లాదుర్గమున నెలకొనుట తనకు శ్రేయస్కరము కాదని వారి నచటిమండి ఉద్యానన చేయుటకు విజయాదిత్యునితోడి మైత్రి మంచివార్గముని నిశ్చయించి యళఃకర్ణ దేవుడు రాజరాజదేవేంద్ర వర్మతో నేకీభవించి విజయాదిత్యుని పక్షమును చేరి రాజేంద్రునిపై యుద్ధమునకు బయలు వెడలెను.

ఈ యుద్ధమున విజయాదిత్యుని పక్షమునకు జయము చేకూడెను. అరంధ్రుడైన ఆంధ్రాధీశుని జయించి తనియు, సప్త గోదావరి గంగమ స్థానమునందు భగవంతుడైన భీమేశ్వర స్వామికి పెక్కు భూషణముల నిచ్చి యర్పించి తనియు యళఃకర్ణ దేవుడు ప్రకటించుకొని యున్నాడు. మరియు రాజరాజ దేవేంద్రవర్మయొక్క సేనాధిపతియైన బదవతి కాను వలుమారు వేంగిరాజు వోడించి యతని సర్వస్వము నవహరించితి ననియు, చోళ నైవ్యమును నిర్మూలించి చోళచమూపతియైన దర్బార్ణవుని తన విజయవార్తను తెలుపుటకు కృతాంత నిలయమున కనిపితి ననియు తెలుపుకొని తన ప్రకాశము మగ్గడించుకొని యున్నాడు. రాజరాజ దేవేంద్రవర్మయొక్క పుత్రుడైన అనంతవర్మ చోడ గంగదేవు తన తండ్రి ద్రామి చాహాతమున మొదట విజయలక్ష్మిని వరించె ననియు,

తరువాత రాజేంద్రచోళుని దుహితయైన రాజసుందరిని చేపట్టె ననియు, విజయాదిత్యుడు వార్ధక్యమున అస్తంగతుడగునున్న భానునివలె చోడ మహార్ణవమున క్రుంకబోవుచుండగా అతని కాశ్రయ మిచ్చి మరల యభ్యుదయము కల్గించె ననియు వక్కాణించి యున్నాడు. దీని కనుగుణముగ రాజేంద్రుడు (మొదటి కులోత్తుంగ చోళ దేవుడు) తన తండ్రియైన రాజరాజ గతించిన పీఠవ దేవనముడైన పినతండ్రి, విజయాదిత్యునికి వేంగి రాజ్యము నిచ్చి తనని వంచించియున్నాడు. కావున విజయాదిత్యుని పక్షమువారిచే రాజేంద్రు డోడుట నిక్కము. ఇందుకు కారణ మాతడు వేంగి సంరక్షణకొరకు రాజేంద్రుడు తన యావచ్చత్తిని వినియోగింపజాలక పోవుటయే. చోళసింహాసనముపై నధిష్ఠితుడైనను అతనికి ప్రబల శక్తుపీడ తొలగిపోలేదు. విక్రమాదిత్యుడు అతనిని పడశ్రమ్మని చేయ తరుణము వేచియుండెను. అతని నెదుర్కొనుటకు రాజేంద్రుడు తన బలమును, యుద్ధసామగ్రిని సమకూర్చుకొనవలసి వచ్చెను. ఈ స్థితిగతులలో వేంగి సంరక్షణకు చాలినంత సేనను అచట నిలువజాలక పోయెను; యుద్ధమున వారికి తోడ్పడజాలకపోయెను. కావున విజయాదిత్యుని పక్షమువారితో సంప్రతింపులు సాగించి రాజరాజదేవేంద్రవర్మకు తన కూతురు రాజసుందరి నిచ్చి వివాహముచేసి, వృద్ధుడును, సంతాన రహితుడునైన విజయాదిత్యునికి మరణవర్తంతము వేంగిరాజ్యాధిపత్య మిచ్చి సంధి కావించుకొనెను. కాని విజయాదిత్యుడు చిరకాలము జీవించి యుండలేదు; రెండుమూడేండ్ల కాలము రాజ్యముచేసి క్రీ. శ. 1078 లో స్వర్గస్థుడాయెను. అతని ఏకైక పుత్రుడైన శక్తివర్మ చిరకాలము క్రిందటనే కీర్తిశేషుడై యుండిన కారణమున అతని మరణానంతరము వేంగి రాజ్యము మరల రాజేంద్రు (కులోత్తుంగు)నకే సంక్రమించినది.

విజయాదిత్యుని జీవితకాల మంతయు యుద్ధరంగముననే కడచిపోయినది. సింహాసనముకొరకు అన్నతో ప్రారంభించిన పోరాటము చోళ, కర్ణాటక సంగ్రామమున లీనమై వేంగిమండలము వొక యర్ధశకాబ్దికాలము రణరంగముగ మార్చివేసినది. చోళ, కర్ణాటక యుద్ధములలో అతని పాలు స్వల్పమైనది కాదు. దైర్ఘ్యశౌర్య సాహసాదిగుణములకు అత దాటవట్టు. కార్యసాధనయందు వట్టుదల, ప్రతికూల పరిస్థితులవల్ల డిల్లవడని డెందమును అతని యభ్యుదయమునకు ప్రధానకారణములు. నలువదియేండ్లన్నతో పోరాడి పితృమైన సింహాసనమును జయించినను కర్ణాటక చాతుశ్క ప్రప్రవమున నిమగ్నుడై యుండిన కారణమున దానిని స్వయముగ పాలించుట కవకాశము లేకపోయినది.

అహావముల్లని యంత్యకాలమున స్వభాజ్యమునకు వచ్చి నెలకొన్నను మొదట చోళ దండయాత్రలవల్లను, తరువాత యన్నకుమారుడగు రాజేంద్రుని యాగమనమువల్లను శాతముగ రాజ్యసఖము ననుభవించుట కతని కవకాళము కలుగదాయెను. కావున విజయాదిత్యుడు రాజ్యపాలనమును భృత్యుల కొప్పజెప్పి వారి మూలముననే సర్వ కార్యములను సాగించుకొనవలసి వచ్చెను. ఇతనికి రాజ్య పాలనమున తోడుపడిన భృత్యులలో నాగకులవతంసుడును, భీమరాజ కుమారుడునుగు చెమ్మరా జొక్కడు. మేఘగిరి నాథ మేల్వకందర్ప, మలయ భాస్కరాది విరుదాంకికుడైన భీము డతని కమాత్యుడు. వీరు కాక అడప ఆదెప్ప, భీమన బ్రెగ్గడ మున్నగువారు మరికొందరు శాసనములందు పేర్కొనబడియున్నారు. విజయాదిత్యునకు రాణు లిద్దరు కలరు. ప్రాహాయుల ఇంటి యాడుపడుచైన మాదవ యొక్కత; సోమలదేవి తల్లియైన రేవల మరి యొక్కతె. సూర్యవంశజుడైన ముమ్మడి భీము డితని పెంపుడు కొడుకు.

విజయాదిత్యుని మరణముతో వేంగీ పూర్వచాళుక్య చరిత్ర సమాప్తమైనదని చెప్పవచ్చును. ఇతని యనంతర మితని యన్నకుమారుడైన రాజేంద్రునికి వేంగీరాజ్యము సంక్రమించినను అతడు చోళరాజ్యమునె జన్మదేశముగ తలచి స్వవంశమును, జాతిని విస్మరించి చోళుడనని ప్రకటించుకొని ద్రావిడదేశముననె నెలకొనుటవలన వేంగీదేశము తన పూర్వప్రాముఖ్యమును గోల్పోయి చోళ సామ్రాజ్యాంతర్గతమైన సామాన్య మండల మాయెను. నే. వేం. ర.

పూర్వ గాంగులు

క్రిస్తుళకము అయిదవ శతాబ్దము చివరనుండి కళింగ దేశచరిత్ర అంతకు పూర్వము కంటెను స్పష్టముగ తెలియుచున్నది. ఈ శతాబ్దము కడపట గాంగరాజ వంశము ప్రారంభములో శ్రీకాకుళము జిల్లాలో రాజ్యము స్థాపించి క్రమముగా కళింగదేశమున రాజ్యము చేయుచుండిన వేరు వేరు రాజులను జయించి కళింగము నంతను తన యధికారములోనికి తీసికొని వచ్చెను. ఈ కాలములోనే మైసూరులోకూడ గాంగవంశజులు కొందరు పాలించుచుండుటచేత చరిత్రకారులు వారిని పశ్చిమ గాంగులని మైసూరు గాంగులని, వీరిని తూర్పు గాంగులని కళింగగాంగులని వ్యవహరించు చున్నారు. కళింగగాంగులను మరల పూర్వగాంగులని, అర్వాచీన గాంగులని లేకు శాఖలుగ విభజించినారు. ఇందుకు కారణము లేక

పోలేదు. క్రిస్తుళకము పదునొకండవ శతాబ్దమునకు పూర్వము వర్ధిల్లిన దక్కను రాజవంశ చరిత్రములకు వలెనే కళింగ గాంగవంశ చరిత్రమునకును శాసనములే ప్రధానాధారములు. ఈ శాసనములలో తామ్రశాసనములు మొదటివి. క్రిస్తుళకము పదునొకండవ శతాబ్దమునుండియే తామ్రశాసనములలోపాటు గాంగుల శిలాశాసనములు కూడ దొరకినవి.

కళింగ గాంగ మహిపతులు క్రిస్తుళకము పదునొకండవ శతాబ్దము నుండియే తమ దానశాసనములందు కకవర్ణములో తేడిలను ఇచ్చుచు తమ వంశానుక్రమమును తెలుపుకొనుచు వచ్చిరి. అందువల్ల కళింగ గాంగ చారిత్రమున క్రిస్తుళకము పదునొకండవ శతాబ్దము ఒక ముఖ్యఘట్టము. గాంగభూవరులు పదునొకండవ శతాబ్దమునకు పూర్వము తమ శాసనములలో కకవర్ణములను ఈయకుండుటకును, అప్పటినుండి మాత్రమే వానిని ఇచ్చుటకును ఇంతవరకు తెలియక పోయినను, ఏదో గొప్పకారణము ఉండియుండవలెను. మొదటివారి ప్రాతవంధను విడిచిపెట్టి తన శాసనములలో కకసంవత్సరములు ఇచ్చిన గాంగ భూవతులలో ప్రథముడు వజ్రహస్తు మహారాజు. క్రిస్తుళకము పదునొకండవ శతాబ్దములో వజ్రహస్తుడు మొదలుకొని రాజ్యమేలిన గాంగవంశజులను అర్వాచీన గాంగులని, అంతకు పూర్వులను పూర్వ గాంగులని చరిత్రకారులు వ్యవహరించుచున్నారు. వజ్రహస్తుడు మొదలుకొని గాంగ రాజులు తమ వట్టాభిషేక కాలమునుగూడ తెలుపుకొనుట కలదు. కకవర్ణము 980 కి పరిమితమైన క్రి. శ. 1088లో వజ్రహస్తుడు కళింగరాజ్యమునకు అభిషిక్తుడయ్యెనని అతని శాసనములలో తెలుపబడినది. వజ్రహస్తుని నాటినుండి అతని సంతతివారిచ్చిన దాన శాసనములకును, అతనికి పూర్వులైన పూర్వగాంగు లిచ్చిన దానశాసనములకును శాసనవిషయమున చాల వ్యత్యాసము కలదు.

(1) పూర్వగాంగ నృపతులుకూడ తమ దానశాసనములలో దానకాలమును తెలిపియున్నారు. కాని, దానిని అర్వాచీన గాంగులవలె కకసంవత్సరములలో తెలుపలేదు. కళింగమున తమ గాంగరాజ్యస్థాపనము అయినప్పటినుండి తమ వంశము పేర కకము ప్రారంభించి గాంగేయవంశ (గాంగరాజవంశ) ప్రవర్ధమాన విజయరాజ్య సంవత్సరములలో తమ దానశాసన కాలమును తెలుపుచువచ్చిరి. ఈ సంవత్సరములకు గాంగకక సంవత్సరములనిపేరు : అనగా ఈవంశమువారి పరిపాలనము కళింగములో ఆరంభమైనప్పటినుండి గడచిన సంవత్సరము లనుమాట. ఇవి పూర్వ గాంగరాజుల మొదటి శాసనములలో ప్రవర్ధమాన

పూర్వ గాంగులు

సంవత్సరములని, తరువాత ప్రవర్తమాన విజయరాజ్య సంవత్సరములని, పిదప గాంగేయవంశ ప్రవర్తమాన విజయరాజ్యసంవత్సరములని పేర్కొనబడినవి. ఈ విధముగ గాంగళకవత్సరము లిచ్చిన పూర్వగాంగరాజు శాసనములు ఇప్పటికి దాదాపుగ ఏబది దొరకినవి; ఇంకను దొరకుటకు అవకాశమున్నది. ఇంతవరకు దొరకిన పూర్వగాంగ శాసనములలో ఇంద్రవర్మ మహారాజు గాంగళకము ౪౧ వ సంవత్సరమున ఇచ్చినదే మొదటిది. గాంగళక సంవత్సరములలో ఇంతవరకు దొరకిన కడపటి శాసనము ౬౨ వాటిది. ఇది మధుకామార్జున మహారాజు సగిన దానశాసనము. గాంగళకము ౪౧, ౬౨ సంవత్సరములకు నడిమికాలమున వేరు వేరు గాంగవంశపు రాజులు ఇచ్చిన దానశాసనము లనేకము కలవు. ఇంకను గాంగళకవత్సరములు వరుస కలియుటకు చాల శాసనములు దొరకవలసియున్నవి.

ఇది యటుండ ఈ గాంగవంశజులు కళింగమున తమ రాజ్యమును ఎప్పుడు స్థాపించిరి, గాంగళకము తొలిసంవత్సరమునకు సరియైన క్రీస్తు శక సంవత్సరము ఏది, అనగా గాంగళకము ఎప్పటినుండి ప్రారంభమైనది అను విషయములు ఇప్పటికిని చిక్కు విడని ననుస్వల్లే. ఇప్పటికిని చాల నుండి చరిత్రకారులు గాంగళకము, అనగా కళింగములో గాంగరాజ్యము 4౨8 లో ప్రారంభమైనదని శాసించుచున్నారు. కాని ఈ సంవత్సరమునకు ముందు ప్రారంభమైనదని, తరువాత. ప్రారంభమైనదని సంవత్సరములు నిర్ణయించిన వారు లేకపోలేదు. కాని, క్రీస్తుశకము 4౨8 వ సంవత్సరమే శాశ్వాలికముగా చరిత్రకారుల ఆమోదమును పొందినది. ఇంకను నిరూఢముగ దీనిని నిర్ణయించుటకు ప్రయత్నములు జరగుచున్నవి.

(2) పూర్వగాంగ శాసనములలో గాంగవంశ ప్రళస్థియు, దాత పేరునుమాత్ర ముండును. గాంగరాజ్యము కళింగములో స్థాపితమైన తరువాత రమారమి నూరు సంవత్సరములకు శాసనదాతలు తమ తండ్రుల పేరులు తరచుగను, శాతల పేరులు అరుదుగను చెప్పుకొనుచు వచ్చిరి. ఈ విధముగా కాలము గడచిన కొలది గాంగశాసనములలో దాతలు మూడు తరములను ఇచ్చుచు వచ్చిరి. పూర్వగాంగ వంశజుల పేరు లన్నియు ఇంద్రవర్మ, దేవేంద్రవర్మ, రాజేంద్రవర్మ, భూపేంద్రవర్మ, నందవర్మ, అనంతవర్మ అని వర్ణాంతములు. దానార్జువుడు, గుణార్జువుడు, వజ్రసాస్తుడు మధుకామార్జువుడు అను నాలుగు పేర్లు మాత్రమే పూర్వగాంగ శాసనము లన్నియు వెదకినచో వర్ణాంతములు కానివి కనిపించును. ఇంద్రవర్మ తండ్రి

దానార్జువుడు; దేవేంద్రవర్మ తండ్రి గుణార్జువుడు. అనంతవర్మ కుమారుడు మధుకామార్జువుడు.

ఇక అర్వాచీన గాంగ శాసనములలో గాంగవంశ వృక్షము పూర్తిగ తెలుపబడుటయే కాక, ఈ వంశము చారి పౌరాణిక వంశానుకథనముకూడ ఈయబడినది. పౌరాణిక వంశాను కథనము తెలుపునవి ముఖ్యముగా శకవర్షము ౪౪0 కి సరియైన క్రీ. శ. 1088 లో పట్టాభిషిక్తుడైన వజ్రహస్తుని మనుమడును, శకవర్షము ౪౪౦ (క్రీ. శ. 1078) లో పట్టాభిషిక్తుడైన వాడును అగు అనంతవర్మ చోడగంగదేవుని శాసనములు. చిత్ర మేమన, గాంగవంశ వృక్షము పూర్తిగ ఇచ్చిన ఈతని శాసనములలో వర్ణాంత నామధేయులు ఒక్కరును కానరారు. సాధారణముగా కామార్జువ, రణార్జువ, గుణార్జువ, దానార్జువ, వినయాతిత్య, వజ్రహస్తు నామధేయులే కాని. ఈ కారణమున చాలకాలము వరకు పూర్వ గాంగులు, అర్వాచీన గాంగులు ఒక్క వంశమువారగుదురా; వేరు వంశములవారా యని చరిత్ర పరిశోధకులలో మొదట కొంతకాలము చర్చలు సాగినవి. కాని, దానార్జువ, గుణార్జువ, మధుకామార్జువ, వజ్రహస్తు నామములు పూర్వ గాంగులలోను అర్వాచీన గాంగులలోను కనిపించుటవలనను, క్రీ. శ. 1088 లో పట్టాభిషిక్తుడైన వజ్రహస్తుని తండ్రి మధుకామార్జువుడు గాంగళకము ౬౨ వాటి దానశాసనమును ఇచ్చిన మధుకామార్జువుడే కావచ్చునను ఊహవలనను అర్వాచీన గాంగులు, పూర్వగాంగులు ఒక్కరే అనియు, అర్వాచీన గాంగులు పూర్వ గాంగుల సంతతివారే అనియు చరిత్రకారులు నిర్ధారించియున్నారు.

ఈ విధముగా పూర్వగాంగ, అర్వాచీనగాంగ వంశములు ఒక్కరే అని నిర్ణయమైనది కనుక, అర్వాచీన గాంగ శాసనములలోని వీరి పౌరాణిక వంశ కథనమును అనుసరించి కళింగ గాంగవంశజుల పుట్టు పూర్వోత్తరములు ఇట్లు తెలియవచ్చుచున్నవి.

కళింగ గాంగులు బ్రహ్మ కుమారుడైన అత్రి సంతతివారు గనుక ఆత్రేయ గోత్రులు; అత్రి కుమారుడైన చంద్రుని వంశములోని వారు గనుక చంద్రవంశ క్షత్రియులు. చంద్రుని కొడుకైన బుధుని వంశములో పురూరవ, ఆయు, నహుష, యయాతి, తుర్వుసు బుడయించిరి. తుర్వుసునకు చాలకాలము సంతానము లేకపోవుటచేత అతడు గంగాదేవిని ఆరాధించి, గాంగేయుడను కుమారుని వడసెను. ఇతనివల్లనే ఈ వంశమునకు గంగావ్యయమని పేరు కలిగినది. గాంగేయుని కొడుకు విరోచనుడు. ఇతని సంతతివారిలో కోలాహలుడు పుట్టి కోలాహలపురమును

నిర్మించి రాజ్యమును పాలించెను. కోలాహలపురమును 80 తరములవారు ప్రరిపాలించిన వెనుక వీరసింహుడను రాజు జనించెను. ఈతనికి కామార్లవ, దానార్లవ, గుణార్లవ, మారసింహ, వజ్రహస్తులు అయిదుగురు తనయులు కలిగిరి. వీరిలో కామార్లపుడు తన పినతండ్రి ఆక్రమించు కొన్న వైత్యక రాజ్యమును మరల తీసికొవగల కత్తి సంపన్నుడయినను తన నలుగురు సోదరులతోను దేశమును విడిచి తూర్పు దిశకు ప్రయాణమై వచ్చి మహేంద్రగిరి నెక్కి అచటి గోకర్ణస్వామిని ఆరాధించి అతని యనుగ్రహమున శ్వేతచ్ఛత్రము, చామరము, సామజ ధ్వజము, వృషభ లాంఛనము, పింఛాంచిత కుంత నికరము, మకర తోరణము, హుడుక్కు, కానాళము, శంఖము మొదలయిన రాజ్య చిహ్నములు పొంది యుద్ధములో శబరాదిత్యుని చంపి కళింగ రాజ్యమును గ్రహించి, దంతాపురమును నగరమును రాజధాని కావించుకొని పాలించుచు, తమ్ముడు దానార్లవునికి యావరాజ్య పట్టము కట్టి మిగిలిన ముగ్గురు సోదరులలో గుణార్లవునికి అంబవాడి విషయమును, మారసింహునికి సోదామండలమును, వజ్రహస్తునికి కంటకవర్తనిని ఇచ్చెను. కామార్లపుడు జయించిన శబరాదిత్యు డెవ్వరో ఇంతవరకు తెలియరాలేదు. తన యన్నది నవరవడమునకు పంపకృతీకరణమగుటచేత శబరాదిత్యుడు ప్రాయికముగా నవరనాయకుడై యుండవచ్చును. కోలాహలపురము మైసూరు రాజ్యములోని ఇప్పటి కోలారు. దీనికి కువలాలపురమని నామాంతరము. కామార్లవునికి సంతానము లేవండున కావచ్చును అతని యనంతరము దానార్లవుడును, అతని సంతతివారును కళింగమును పరిపాలించిరి. దానార్లవునికి పిదప కళింగమును పరిపాలించిన వదునాలుగవరాజు నాలుగవ కామార్లవుని మమమడును, నాలుగవ వజ్రహస్తుని కుమారుడును అయిన మధుకామార్లవుడు. ఈతని కుమారుడైన వజ్రహస్తుడే కకము 980 (క్రీ. శ. 1088) లో పట్టాభిషిక్తుడై కళింగమునకు అధిపతియయ్యెను.

ఇన్ని విషయములు తెలిసినను పూర్వ గాంగులలోని ఏయే రాజులు అర్వాచీన గాంగ వంశానుక్రమణికలోని ఏయేరాజు లగుదురో గుర్తించుటకుగాని, పూర్వగాంగుల కాసనములవల్ల వారి పేర్లు తప్ప వారి కాలమునాటి చారిత్రక విశేషములను తెలిసికొనుటకు గాని వీలగుటలేదు. కళింగమును జయించినట్లై, దానిని ఆక్రమించుకొన్నట్లై దానికి ఇరుగు పొరుగుల వర్ధిల్లిన సమకాలిక రాజ్యముల వారి కాసనములలో ప్రస్తావన వచ్చును కాని పూర్వ గాంగ కాసనములలో దాన విషయము ఒక్కటి తక్కుమరి యేవిషయమును గురించిన ప్రస్తావమును ఉండదు.

అర్వాచీన గాంగకాసనముల వల్ల మనకు ఎక్కువ చరిత్ర విషయములు తెలియవచ్చును.

పూర్వగాంగవంశజుల యిష్టదైవము శివుడు మహేంద్రగిరిమీద ఉన్న గోకర్ణస్వామి. మహేంద్రగిరి గంజాము జిల్లాలోని ఇప్పటి మహేంద్రగిరియే. పూర్వగాంగరాజులు కళల కళాంకశేఖరధరుడును, సకల భువన నిర్మాణక సూత్రధారుడును, మహేంద్రాచలామలశిఖర ప్రతిష్ఠితుడును, వరమేశ్వరుడును అయిన భగవంతుడు గోకర్ణస్వామి చరణ యుగళమునకు ప్రణమిల్లుటచేత విగత కలి కలంకులును, స్వఖడ్గ పరిస్పందముచేత సకల కళింగమునకు అధిరాజులును అయిరి. వీరు మాతాపితృ పాదానుభ్యాతులు; వీరిలో అనేకులు సాధారణముగా తాము వరమహాపాశ్యరులమని చెప్పుకొనిరి. అమరపురముతో దీటువచ్చునదియు, సర్వర్తు సుఖరమణీయ మైనదియు, విజయ వంశమైనదియు అగు కళింగ నగరము వీరి ప్రధాన రాజధాని. ఈ కళింగ నగరము శ్రీకాకుళము జిల్లాలో వంకధారా నదీతీరమున ఉన్న ముఖలింగమే యని చరిత్రకారులు నిర్ధారించినారు. ముఖలింగములోని కాసనముల వలన, ఇది పూర్వము నగర మనియు, నగరి కటక మనియు వ్యవహరింపబడినట్లు తెలియుచున్నది. కళింగనగరముతో సమానముగ కడు పురాతన కాలమునుండియు ప్రఖ్యాతి చెందిన మరియొక నగరము దంతపురము. ఔద్ధవాజ్ఞయములో దంతపుర ప్రస్తావము అనేక గ్రంథములలో వచ్చును. దంతపురమును పురాతన కాలములో బ్రహ్మదత్తుడు పరిపాలించుచుండినపుడు 'భేమభేర' ఔద్ధాచార్యుడు బుద్ధుని ఎడమదపుడ మీదికోరవంటిని అతనికి ఇచ్చె ననియు, దంతకుమారుడు దానిని సింహాళమునకు తీసికొని వెళ్ళువరకు అది కళింగములోనే ఉండె ననియు ఔద్ధగాథలు తెలుపుచున్నవి. దంతపుర మేది అనువిషయమున చరిత్రపరిశోధకులలో అభిప్రాయభేదము కలదు. కొందరు అది శ్రీకాకుళము జిల్లా శ్రీకాకుళము దగ్గరనున్న దంతవత్త్రుని కోటయే అని చెప్పుదురు. ఇది ఎంతవరకు నిజమో చెప్పలేము. గాంగవంశజులకు మొదట దంతపురమే రాజధానిగ ఉండెనని, తరువాత అది ద్వితీయ రాజధాని అయినదని కొందరు చెప్పుదురు. విశాఖపట్టణము జిల్లాలో దంతనదీతీరమున ఒక దంతపురము కలదు. పురాతన దంతపురమును, ఇదియు ఒక్కటి అగునో కాదో తెలియరాదు. దంతపురము కాసనములలో దంతాపురమనియు, వ్యవహృతమైనది.

ఇంతవరకు తెలియవచ్చిన మొదటి పూర్వ గాంగరాజు మొదటి ఇంద్రవర్మ (88 - ఇట్లీచ్చిన యంకెలు గాంగకళ

పూర్వ గాంధులు

వత్సరములు : వీనికి క్రిస్తు కకము 498 కలిపిన క్రిస్తుకక సంవత్సరములు అగును ; - (క్రి. క. 587). ఇతడు 80 నాటి చానకాసనమును దంతపురమునుండి ఇచ్చెను. ఈ కాసనమున ఇతనికి త్రిశింకాధిపతి అను విరుదము కలదు. త్రిశింకము అనునది కళింగములోని ఇప్పటి యే ప్రదేశమునకు వర్తించునో తెలియదు. దీనిని గురించి ఇదివరలో చాల చర్చలు జరగినవి ; కాని, ఇదమిత్యమని నిర్ణయము కాలేదు. వేరు వేరు కాలములలో త్రిశింకాధిపతి విరుదమును గాంగ వంశజులె కాక వేంగీ పూర్వ రాజుకృతులును, దక్షిణ కోసలాధిపతులును, త్రిపురి కకచురి రాజులును కూడ వహించుటచేత ఈ రాజ్యములకు చేరియున్న కళింగములోని పర్వతారణ్య ప్రాంతము కావచ్చు ననియు, ప్రాయికముగా ఇది గాంగ రాజ్యమునకు వచ్చెను, వైర్వతి దిశలయందు ఉండవచ్చు ననియు ఊహించుచున్నారు. కళింగములో గాంగరాజ్యమును స్థాపించిన యతడు ఇంద్రవర్మయో, కాక, యెవ్వడైన అతని పూర్వుడో తెలియదు.

ఇంద్రవర్మకు తరువాత చానకాసనము ఇచ్చినట్లు తెలిపిన మహారాజు మహాసామంతవర్మ (84 - క్రి. క. 582). ఇతడు తన చాన కాసనమును జయశ్రీ నివాసమైన సామ్యవనమునుండి ఇచ్చెను. ఇతడును త్రిశింకాధిపతియే. ఇంద్రవర్మ, మహాసామంతవర్మలకు తరువాత త్రిశింకాధిపతి విరుదమును వహించిన పూర్వగాంగవంశజులు లేరు. మహాసామంతవర్మకును, ఇంద్రవర్మకును గల సంబంధము ఎట్టిదో తెలియదు. పూర్వగాంగ కాసనములలో గాంగవంశవృక్షము లెనందున కళింగమును ఏతిన ఈ రాజుల ఆను పూర్వినీ వానిలో తెలిపిన చాతను అతని తండ్రి కాతలను లేఖ, కోశ్చిర్లకుల వారి తండ్రుల నామ సామ్యమును, గాంగకక సంవత్సరముల అంతరమును అనువరించి నిర్ణయించవలసి యుండును. ఒక్కొక్కప్పుడు లేఖకుడును, ఉత్పిర్లకుడును ఒక్కరే యగుదురు ; ఒక్కొక్కప్పుడు లేఖకుడు వేరు, ఉత్పిర్లకుడు వేరు అగుచుండురు. పూర్వగాంగకాసనము లలో లేఖ కోశ్చిర్లకులను గురించి చెప్పు మొదటి కాసనము మహాసామంతవర్మదే. ఈ కాసనమును లిఖించినవాడును, చెక్కినవాడును ఒక్కడే - కామచంద్రమానుడైన వినయచంద్రుడు. సామంతవర్మ పితవ కళింగాధిపత్యము వహించిన వాడు రాజసింహ, రణభీత విరుదాంచితకడైన హస్తీవర్మ (79 - క్రి.క. 577; 80 - క్రి.క. 578). ఇతని కాసన లేఖకుడు కూడ వినయచంద్రుడే అగుటచేత మహాసామంతవర్మ, హస్తీవర్మలకు కల బంధుత్వము తెలియబోయినను సామంతవర్మకు హస్తీవర్మ చాల సమీపస్థుడనియు, ఒకవేళ తండ్రియో సోదరుడో కావచ్చు ననియు ఊహించవచ్చును.

హస్తీవర్మకు తరువాత కళింగాధిపతులుగా తెలియవచ్చిన కాసన చాతలు ఇంద్రవర్మ నామాంచితము. వీరి కాసనములు ఇంతవరకు కానవచ్చినవి గాంగకకము 87, 87, 91, 128, 187, 188, 154 (క్రి. క. 585, 585, 589, 628, 685, 698, 652) సంవత్సరములనాటివి. ఇంద్రవర్మ అను పేరుగల ఈ కాసనచాతలు ఒకరో, ఇద్దరో, ముగ్గురో తెలియవచ్చుట లేదు ; వారి పరస్పర శాంధ్యము అంతకంటెను తెలియదు. కాని 87, 87, 91 సంవత్సరములనాటి కాసనములను లిఖించినవాడు పైనుడివిన వినయచంద్రుడే. అదియును గాక, హస్తీవర్మకున్న రాజసింహ విరుదము ఈ కాసనచాతకును గలదు. అందువలన ఈ మూడు కాసనములను ఇచ్చిన (రెండవ) ఇంద్రవర్మ ఒక్కడే యనియు, అతడు హస్తీవర్మ తర్వాత సింహాసన మెక్కె ననియు ఊహించవచ్చును. ఒకవేళ ఇతడు హస్తీవర్మ కొడుకే అగునేమో. ఈతనికి తక్క ఇంద్రవర్మ నామాంచితలగు ఇతరులకు రాజసింహ విరుదము లేదు. ఈ కారణముచేత 128 నుండి రాజ్యమేలిన ఇంద్రవర్మ నామధేయులు వేరని తోచుచున్నది.

పూర్వగాంగ నృపతుల వంశావతార క్రమము కాని, వారి రాజ్యపాలన కాలక్రమము కాని సరిగా నిర్ణయము కానందున వాతాపి చాళుక్యరాజయిన రెండవ పులకేశి నత్యాశ్రయ వల్లకుడు కళింగముపై దండెత్తినచ్చి యోడించిన పూర్వగాంగ భూవరుడు ఎవరో నిర్ధారణగా చెప్పలేము. కాని ప్రాయికముగా అతడు రాజసింహ విరుదాంచితకడైన రెండవ ఇంద్రవర్మ తరువాత గాంగ సింహాసనమును అధిష్టించిన మూడవ ఇంద్రవర్మయై యుండవచ్చును. ఈతని కాలములోనే చీనా శౌద్ధయాత్రికుడు యువాన్ చ్యాంగ్ కళింగదేశమునకు వచ్చెను. ఈ దేశము అరణ్యాశ్రాంతమైన దనియు, ఇక్కడ పండ్లు, పుష్పములు శాగుగా దొరకు ననియు, ఇరుగు పొరుగు దేశములలో శ్రేష్ఠమైనవని ఎన్నిక చేయబడు నల్లని అడవి ఏనుగులు ఇక్కడ చాల ఉన్నవనియు, మధ్యహిందూ దేశమువారికి, ఈ దేశీయులకు శాపలోను, మర్యాదలలోను చాల వ్యత్యాస మున్న దనియు, ఈ దేశీయులు మోటువా రనియు, పెడసరమైనవా రనియు అతడు చెప్పుచున్నాడు. అతడు కళింగమునకు వచ్చునాటికి శౌద్ధము ఓడించినది. శౌద్ధులు తక్కువ యనియు, ఇతర మతావలంబకులే యొక్కవ యనియు అతడు వ్రాసియున్నాడు. ఇచట చాదాపు పది శౌద్ధ సంఘారామము లుండెను. మహాయాన, పృథివ సంప్రచాయములకు చెందిన యధ్యయన పదులు 500 నుండి శౌద్ధభిక్షువు లుండి రట. శౌద్ధేతర

మకములకు చెందిన దేవాయతనములు వందకు పైగా నుండెను. ఇతర మత సంప్రదాయములకు చెందినవారు అసంఖ్యాకులు. వీరిలో నిర్గ్రంధులు, అనగా దిగంబరతైన సంప్రదాయమువారు అధికముగా నుండిరి. ఈ కళింగదేశ మొకప్పుడు బహుజనాక్షిర్ణముగ నుండెనట. కాని యొక కళింగదేశీయునిచేత అవమానితుడయిన ఒక ఋషిశాపము వలన ఇది నిర్మానుష్య మయినదట. ఇది జరిగిన చాల సంవత్సరములకు మరల జనాక్షిర్ణమయినది కాని ఇప్పటికిని దేశములో జనము చాల తక్కువయని అతడు వ్రాసి యున్నాడు. (కళింగ) నగరము దక్షిణ ప్రాకారమువద్ద అశోకవన ముండెనట. అక్కడ పూర్వపు బుద్ధులు నలుగురు కూర్చుండి యోగాభ్యాసము చేయువారట. ఈ దేశములో ఉత్తరమున పర్వతపు మిట్టమీద ఒక శిలామయ చైత్య ముండెను. దీనియెత్తు నూరడుగులకు పైని. ఇక్కడ వర్తమాన కల్పానంభమున ఒక ప్రత్యేక బుద్ధుడు నిర్మాణము నొందినట్లు యువాన్ ర్యాంగ్ వ్రాసియున్నాడు.

గాంగళకము 128 187, 154 సంవత్సరములనాటి మూడవ ఇంద్రవర్మ ఒక్కడే అనియు, ఇతడు రెండవ ఇంద్రవర్మవెనువెంటనే రాజ్యమునకు వచ్చె ననియు ఊహించుటకు అవకాశము కలదు; ఏలన, 128 నాటి శాసనమును చెక్కినవాడు వినయచంద్ర తనయుడైన ఆదిత్యమంచి. ఈ వినయచంద్రుడు 87, 87, 91. నాటి శాసనముల శేఖకుడే కావచ్చును. అట్లయినచో 91 నాటి ఇంద్రవర్మకు 128 నాటి ఇంద్రవర్మ సమీపస్థుడే కాదు; వెంటనే రాజ్యమునకు వచ్చినవాడును కావచ్చును. 187, 154 సంవత్సరములనాటి శాసనములు చెక్కినవాడు ఆదిత్య భోగిక తనయుడైన ఖండిచంద్రుడు; శేఖకుడు ధర్మచంద్రనూనుడయిన కాంబిరోపాధ్యాయుడు. ఆదిత్య భోగికుడు ఆదిత్యమంచి ఒక్కరే కావచ్చును. అట్లయినచో 128, 187, 154 నాటి శాసనములు ఇచ్చిన ఇంద్రవర్మ ఒక్కడే - మూడవ ఇంద్రవర్మ - యగుట నిశ్చయము. 128 వ సంవత్సరమునాటి ఇంద్రవర్మ తనతండ్రిపేరు చెప్పలేదు; కాని, మిగిలిన రెండు శాసనములను ఇచ్చిన ఇంద్రవర్మ దానార్ణవుని కుమారుడు. 187 నాటి శాసనము దంక పురము నుండియు, మిగిలినవి కళింగనగరము నుండియు తుయబడినవి. 188 నాటి ఇంద్రవర్మ శాసనప్రకృతిని, 128, 187, 154 సంవత్సరములనాటి శాసనముల ప్రకృతిని చాల తేడ మున్నది. ఇది యటుండ, 187, 154, 188 సంవత్సరములలో ఇచ్చిన శాసనముల లిపి ఒక్కతీరున ఉన్నది; కాని శేఖకోత్పిర్ణకులును ఒక్కరే. 188 నాటి ఇంద్రవర్మ శాసనము తర్దిరుద్దము. కావున ఈ యింద్రవర్మయు,

187, 154 సంవత్సరముల నాటి మూడవ ఇంద్రవర్మయు ఒక్క రగుదురా అని నందియము. దానార్ణవుడు అనుపేరు ఇంద్రవర్మ పూర్వునికి నామాంతరమని పేరుగా చెప్పవలసి వది లేదు.

గాంగళకము 154 (క్రీ. శ. 852) తరువాత, గుణార్ణవుని కొడుకైన (మొదటి) దేవేంద్రవర్మ శాసనములే (188 - క్రీ. శ. 881; 184 - క్రీ. శ. 882; 192 - క్రీ. శ. 890) దొరకినవి. ఇతని మొదటి శాసనమునకును, ఇతని పూర్వుడయిన ఇంద్రవర్మశాసనమునకును కల యంతరము 28 సంవత్సరములు. అయినను, ఇంద్రవర్మ 154 నాటి శాసనము చెక్కిన ఖండిచంద్రుని కొడుకు సర్వచంద్రుడే దేవేంద్రవర్మ శాసనోత్పిర్ణకుడు అగుటచేత ప్రాయీకముగా ఇతడు మూడవ ఇంద్రవర్మ కొమారుడై ఉండు ననియు, మూడవ ఇంద్రవర్మకు గుణార్ణవ నామాంతరము ఉండె ననియు ఊహించవలసి యున్నది. ఈ మొదటి దేవేంద్రవర్మ కడవటి శాసనము 186 (క్రీ. శ. 898) నాటిది.

మొదటి దేవేంద్రవర్మ తరువాత తెలియవచ్చిన పూర్వ గాంగరాజు అతని కుమారుడయిన (మొదటి) అనంతవర్మ (204 - క్రీ. శ. 702). ఇతని అనంతరము ఇతని కుమారుడైన నందవర్మ (221 - క్రీ. శ. 719), (రెండవ) దేవేంద్రవర్మలు (251 - క్రీ. శ. 749; 254 - క్రీ. శ. 752) కళింగ రాజ్యమును పరిపాలించిరి. వీరి తరువాత ఘరి యేబది సంవత్సరములవరకు గాంగనృపతులు ఇచ్చిన దానశాసనములు ఇంతవరకు కానరాలేదు. తరువాత మనకు తెలియవచ్చు కళింగ ఖూవరులు (మొదటి) రాశేంద్రవర్మ కుమారులయిన (రెండవ) అనంతవర్మ (804 - క్రీ. శ. 802), (మూడవ) దేవేంద్రవర్మలు (808 - క్రీ. శ. 804; 808 - క్రీ. శ. 808; 810 - క్రీ. శ. 808). గాంగళకకాలము తుయని (మొదటి) వజ్రహస్తదేవుని శాసనమును, దేవేంద్రవర్మ కుమారుడు (రెండవ) అనంతవర్మ శాసనమును వానిలోని ప్రకృతిని పట్టి చూడగా ఈ కాలము (క్రీ. శ. 808) నాటివే అని తోచుచున్నది. పై నుడివిన మూడవ దేవేంద్రవర్మకు తరువాత కళింగరాజ్యమును ఏలినవాడు అతని అన్న (రెండవ) అనంతవర్మ కుమారుడు (రెండవ) రాశేంద్రవర్మ. ఇతడు తన పినతండ్రి (మూడవ) దేవేంద్రవర్మ రాజ్యకాలములోనే యువరాజుగ నుండి, 814 సంవత్సరమున ఒక దానశాసనమును ఇచ్చెను. తుతడు ఎప్పుడు కళింగరాజ్యమునకు అధిపిత్తుడయ్యెనో తెలియదు కాని 814 (క్రీ. శ. 812)కు తరువాత 28 సంవత్సరములకు, అనగా 842 (క్రీ. శ. 840)లో మహారాజుగా ఉండినప్పుడు

పూర్వ గాంగులు

అత డిచ్చిన చానశాసనము ఒకటి కలదు. అందువలన అతడు అంతవరకు కళింగమును వరిపాలించు చుండుట నిశ్చయము. రెండవ రాజేంద్రవర్మ యనంతరము కళింగ సింహాసనమును అధిష్టించినవాడు అతని పినతండ్రి దేవేంద్ర వర్మ కుమారుడు సత్యవర్మ (851 - క్రీ. శ. 849). ఇతనికి తరువాత ఇతని సోదరుడు (మూడవ) అనంతవర్మ (858 - క్రీ. శ. 858) రాజ్యమును ఏలెను. గాంగ శక సంవత్సర మును ఇచ్చిన తరువాతి శాసనము 897 (క్రీ. శ. 895) నాటిది. అది భూపేంద్రవర్మ కుమారుడు (నాలుగవ) దేవేంద్రవర్మది. భూపేంద్ర, రాజేంద్ర పదములు సమా నార్థకములు అగుటచేత భూపేంద్రవర్మ, రాజేంద్రవర్మలు ఒక్కరే అని ఊహించ బుద్ధి పుట్టును. కాని, పురుష నామ ముల యర్థసామ్యమును బట్టి వారు ఒక్కరే అని నిర్ణయించ బూనుట సమంజసముగా తోచదు.

మొదట తెలుగు - కన్నడ లిపితో ప్రారంభమైన పూర్వగాంగ రాజశాసనములు గాంగ శకము 897 (క్రీ. శ. 895) నాటికి పూర్తిగా నాగరిలిపి శాసనములు అయినవి. పూర్వగాంగ శాసనములలో నాగరాక్షరములు కాన వచ్చుటకు ఆరంభము గాంగశకము 195 (క్రీ. శ. 898) నుండి. అప్పటినుండి రెండు వందల సంవత్సరములలో క్రమముగా శాసనలిపి మారి, కడకు పూర్తిగా నాగర మైనది. ఇందుకు కళింగమునకు ఉత్తర దేశరాజ్య సంబంధ మును, తద్రాజ్య ప్రభావమును కారణము కావచ్చును.

897 తరువాత గాంగశక కాలమును ఇచ్చు గాంగ శాసనములు మూడు మాత్రమే దొరకినవి: మొదటిది కామార్లవుని కుమారుడైన (రెండవ) వజ్రహస్త దేవ మహారాజు 600 (క్రీ. శ. 998) నాటి శాసనము. ఇది దంతి పురమునుండి ఈయబడినది. ఇది దంతపురమే అగునేమో; రెండవది కళింగనగరమునుండి (నాలుగవ) అనంతవర్మ కుమారుడైన (నాలుగవ) దేవేంద్రవర్మ ఇచ్చిన గాంగ శకము 520 (క్రీ. శ. 1018) నాటి శాసనము; మూడవది ఇతని సోదరుడు మధుకామార్లవుడు రాజధాని కళింగనగ రమునుండి 528 (క్రీ. శ. 1028)లో ఇచ్చిన శాసనము. పై నుడివిన (రెండవ) వజ్రహస్త దేవ మహారాజు(500)నకును, (నాలుగవ) దేవేంద్రవర్మకును నడుమగల అంతరము ఇరువది సంవత్సరములు. అంతరము ఎంతయో లేదు కనుక వారు ఉభయులును ఒకచేత తండ్రి కొడుకు లయిన గావచ్చును. అట్లయినచో అనంతవర్మ అనునది (రెండవ) వజ్రహస్త దేవుని నామాంతరమై ఉండవలయును. ఒట్లయినచో కామార్లవుని కొమారుడు వజ్రహస్త దేవ మహారాజుని, ఇతనికి దేవేంద్రవర్మ (క్రీ.శ. 1018), మధుకామార్ల

వుడు (క్రీ. శ. 1028) అని ఇద్దరు కుమారులని నిశ్చయించ గుడురును.

ఇట్లయిన ఈ సందర్భమున గమనింప దగిన మరొక విషయము కలదు. పౌరాణిక వంశాను కథన సహితమైన సంపూర్ణగాంగ వంశవృక్షమును అనుసరించి చూచినచో క్రీ. శ. 1088 (శకము 980)లో కళింగ రాజ్యమునకు అభిషిక్తుడయిన వజ్రహస్త దేవునికి పూర్వపు మూడు తరములు శాసనములవల్ల తెలియవచ్చు పూర్వగాంగ రాజుల కడవటి మూడు తరములతోను సరిగా సరిపోవుచున్నవి; ఎట్లైన వజ్రహస్త దేవుని (క్రీ. శ. 1088) ప్రపితామహుడు కామార్లవుడు; పితామహుడు కామార్లవతనూభవుడు నాలుగవ అనంతవర్మ అను (రెండవ) వజ్రహస్త దేవుడు; తండ్రి మధుకామార్లవుడు. సంపూర్ణవంశ వృక్షమును అనుసరించి కామార్లవతనయుడైన వజ్రహస్తునికి కామార్లవ, గుండమ రాజు, మధుకామార్లవులు కుమారులు. మధుకామార్లవ (గాంగశకము 528) సోదరుడైన నాలుగవ దేవేంద్రవర్మ (గాంగశకము 520) కామార్లవ, గుండమ రాజులలో ఎవడో యొకడు కావలెను. ఈ రీతిని పూర్వగాంగరాజు, అర్వాచీన గాంగరాజు వంశావళి తరము లివట కలియుచున్నవి.

ఈ విధమున పూర్వగాంగ భూవరులకును, అర్వాచీన గాంగ నృపతులకును వరస్పరము సంబంధము కలియు చుండుటచేత క్రీ. శ. 1088 (శకము 980) నాటి వజ్రహస్తుని శాసనములలో అతని కూటస్థుడుగ తెలువబడిన గుణ మహార్లవుని కుమారుడు (మొదటి) వజ్రహస్తుని వద్దనుండి అతని వరకు అందరును పూర్వగాంగ వంశములోని కడవటి రాజులే అని నిశ్చయించ వచ్చును. ఈ (మొదటి) వజ్రహస్తుడు 44 సంవత్సరములు (క్రీ. శ. 888 - క్రీ. శ. 940) వరిపాలించినట్లు చెప్పబడినది. ఇతనికి (మొదటి) గుండ మరాజు, (మొదటి) కామార్లవుడు, పినయాదిత్యుడు అని మువ్వరు కొమారులు. వీరిలో గుండమరాజు 8 సంవత్సర ములును (క్రీ. శ. 940 - క్రీ. శ. 948), (మొదటి) కామార్లవుడు 85 సంవత్సరములును (క్రీ. శ. 948 - క్రీ. శ. 978), ఇతని తరువాత పినయాదిత్యుడు మూడేండ్లును (క్రీ. శ. 978 - క్రీ. శ. 981) వరుసగా రాజ్యమేలిన తరువాత మొదటి కామార్లవుని కుమారుడు (రెండవ) వజ్రహస్తుడు 85 ఏండ్లు (క్రీ. శ. 981 - క్రీ. శ. 1018) భూపరిపాలనము చేసెను. ఇతనికి రెండవ కామార్లవుడు (క్రీ. శ. 1018), (రెండవ) గుండమరాజు (క్రీ. శ. 1018 - క్రీ. శ. 1019), మధుకామార్లవుడు (క్రీ. శ. 1019 - క్రీ. శ. 1088) అని నలుగురు తనయులు. వీరు ఒకరి తరువాత ఒకరు వరుసగా 6 నెలలును, 8 సంవత్సరములును, 19 సంవత్సరములును

రాజ్యమేరిరి. పీరిలో (రెండవ) కామార్లవుని కుమారుడైన (మూడవ) వజ్రహస్తుడు క్రీ. శ. 1088లో గాంగ సంహాసనము ఎక్కెను. ఇతడే అర్వాచీన గాంగవంశపు రాజులలో మొదటివాడు.

పైని తెలిపిన వారీలో మొదటి వజ్రహస్తుడే గాంగ శక కాలము లేని శాసనము ఇచ్చిన మొదటి వజ్రహస్తుడు కావచ్చును. ఇతడు మూడవ వజ్రహస్తుని శాసనమున పూర్వము అయిదుగురు భూవరులవలన అయిదు విభాగములుగ విభజింపబడి అనుభవింపబడిన భూమిని తాను ఒక్కడే స్వయముగా భుజింపమువల్ల శక్తునివహములను జయించి ఏకముచేసి పరిపాలించినట్లు తెలుపబడినది. కళింగ భూమిని ఇతని కాలమునకు పూర్వపు రాజులు అయిదు ఖండములుగ చేసి వంచుకొని పరిపాలించు చుండగా ఈ మొదటి వజ్రహస్తుడు మరల ఆయొడు ఖండములను ఏకము చేసి అఖండ గాంగరాజ్యమును నెలకొల్పి ప్రతిష్ఠావహుడైన కారణమున కావచ్చును మూడవ వజ్రహస్తుడేవుని శాసనములలోని వంశానుక్రమము ప్రధానముగా ఈతని వద్ద నుండియే తెలుపబడినది. ఈతని కాలమునుండి కళింగమునకును, దీనికి వశ్యమునందు ఉండిన పూర్వ చాళుక్యాధి రాజ్యములకును గల సంబంధము కొంత విశదమగుచున్నది.

మొదటి వజ్రహస్తునికి పూర్వము ఈ కళింగదేశమును జయించినట్లు ఇరుగు పొరుగు రాజ్యములను పాలించిన రాజులు కొందరు తమ శాసనములలో చెప్పకొని యున్నారు. మాన్యభేటము రాజధానిగా పాలించిన రాష్ట్రకూటులును, వేంగీదేశమును పరిపాలించిన పూర్వ చాళుక్యులును తమ కళింగదేశ విజయమును తమ శాసనములో ప్రస్తావించిరి.

పూర్వ చాళుక్య రాజులలో మూడవ విష్ణువర్ధనుని (క్రీ. శ. 718 - క్రీ. శ. 762) చేత దేశబహిష్కృతుడు కావించబడిన అతని సహోదరుడు కొక్కిలి విక్రమాదిత్య భట్టారకుడును, అతని సంతతివారును మధ్యమ కళింగమునకువెళ్లి ఆ ప్రాంతమును వశపరచుకొని అచట రాజ్యము పాలించినట్లు తెలుపుచాళుక్య శాసనములు ఉన్నవి. గుణగ విజయాదిత్యుడు (క్రీ. శ. 844 - క్రీ. శ. 892) అను మరియొక పూర్వ చాళుక్య నృపుడు కళింగముపై దండెత్తి వెళ్లి కళింగులవద్దనుండి రజతమును, ఏనుగులను కప్పముగా గైకొనినట్లు అతని సంతతివారి శాసనముల వలన తెలియుచున్నది. కాని ఈ విజయములు నిజమో అబద్ధమో తెలిసికొనుటకు గాంగరాజు శాసనములలో ఎట్టి ఆధారములును లేవు.

మొదటి వజ్రహస్తుని కాలమునుండి కళింగ గాంగ, వేంగీ చాళుక్య వంశములకు సంబంధ బాంధవ్యములు కలసినవి. పూర్వచాళుక్య వంశజుడగు కొల్లిభిగండ విజయాదిత్యుని రెండవ కుమారుడైన రెండవ చాళుక్య భీమరాజు (క్రీ. శ. 984 - క్రీ. శ. 945) ఇద్దరు భార్యలలో ఒకతయైన ఊర్జవ అను అంకిదేవి కళింగరాజుడుహిత. ఈ యంకిదేవికిని, రెండవ చాళుక్య భీమరాజునకును జనించిన దానార్జవభూపతి (క్రీ. శ. 970 - క్రీ. శ. 978) రెండవ అమ్మరాజు విజయాదిత్యుని సవతి యన్న. శ్రేష్ఠుడు దానార్జవుడు ఉండగా పూర్వ చాళుక్య సంహాసనమును అతని సవతి సోదరుడు ఎట్లు అధిష్టించెనో తెలియదు. రెండవ అమ్మరాజువిజయాదిత్యుని అనంతరము దానార్జవుడు వేంగికి పట్టాభిషిక్తుడై మూడేండ్లు పరిపాలనము చేసెను. ఇంతలో రెండవ అమ్మరాజు విజయాదిత్యుని బంధువును, కొల్లిభిగండ విజయాదిత్యుని దౌహిత్రుడును అయిన తెనుగుచోడ వంశజుడు జటాచోడ భీమ నృపాలుడు వేంగిపై దండెత్తి, దానార్జవుని వధించి ఆ దేశమును వశపరచుకొనుటయే కాక, గాంగభూపతులు దానార్జవునికి సాయముచేసిన కారణమున కాటోలు కళింగముపై రెండు తడవలు దండెత్తి వెళ్లి మొదటిమారు మొదటి వజ్రహస్తుని కుమారుడైన మొదటి కామార్లవుని, రెండవమారు అతని సోదరుడైన వినయాదిత్యుని యుద్ధమున వధించి కళింగమును తన సామంతరాజ్యముగ చేసికొనెను. వినయాదిత్యునికి ఏడవ అతని యన్నకుమారుడు రెండవ వజ్రహస్తుడు (క్రీ. శ. 981 - క్రీ. శ. 1018) గాంగసంహాసనము నెక్కెను. రాజ్యభ్రష్టుడైన దానార్జవ తనూజులు (మొదటి) శక్తివర్మ, విమలాదిత్యులు తంజావూరు చోళుల సాయము వేడిరి. అప్పుడు ద్రవిడ దేశమును ఏలుచుండిన చోళవంశజుడు మొదటి రాజరాజచోళుడు (క్రీ. శ. 985 - క్రీ. శ. 1014). రెండవ వజ్రహస్తుని కాలముననే క్రీస్తుశకము పదవ శతాబ్దము కడవటి పాదమున రాష్ట్రకూట రాజ్యమును కూల్చివేసి రెండవ తైలవనృపతి పశ్చిమ చాళుక్యాధికారమును పునఃప్రతిష్ఠాపించెను. ఇతని సంతతివారు క్రమముగా తమ రాజ్యమును బలపరచుకొను చుండిరి. పశ్చిమ చాళుక్యులతో వైరము సంభవించిన సందర్భమున వేంగీరాజ్యము తన పక్షమున ఉండుట మేలని తలంచి మొదటి రాజరాజ చోళుడు తన కూతురు కుందవాంబను దానార్జవుని రెండవ కుమారుడయిన విమలాదిత్యుని కిచ్చి పూర్వ చాళుక్యులతో వియ్యమంది, ఆ రాజకుమారులు శక్తివర్మ విమలాదిత్యుల పక్షము నహించి వేంగిపై దండెత్తి వెళ్లి జటాచోడ భీముని వేంగినుండి తరిమివేసి

పూర్వ గాంగులు

క్రీ. శ. 1000 లో శక్తివర్మను వేంగిరాజ్యమున ప్రతిష్ఠించెను. ఐటాచోడ భీముడు యుద్ధమున పరాజితుడై కళింగమున తలదాచుకొన్నందున కాలోలు మొదటి రాజరాజచోళుడు అతని పదునారవ రాజ్యవర్షమున కళింగదేశముపై దండెత్తి దానిని వశపరచుకొనెను. ఈ సంఘటనలన్నియు రెండవ వజ్రహస్తుని కాలముననే జరిగి యుండవలెను. అనతికాలముననే ఐటాచోడ భీముడు రాజరాజచోళ, చాళుక్య శక్తివర్మలచేత హతుడయ్యెను.

రెండవ వజ్రహస్తునికి తరువాత అతని కుమారులు (రెండవ) కామార్జవ, (రెండవ) గుండమరాజులు కళింగమునకు అధిపతులైరి. ఈ గుండమరాజు కాలములోనే వేంగీ చాళుక్య భూవరుడును, మొదటి రాజరాజచోళుని అల్లుడును అయిన విమలాదిత్య నృపతి కాలధర్మము నొందెను. ఇతనికి కుండవాంబయిండు పూర్వచాళుక్య రాజరాజ నరేంద్రుడును, తెలుగు చోళ వంశజయైన మరొక భార్యయందు విజయాదిత్య భూపతియు జనించిరి. వీరు ఉభయులును వేంగీ సింహాసనమునకై కలహించిరి. వీరిలో విజయాదిత్య భూవరుడు పశ్చిమ చాళుక్యులయొక్క, కళింగగాంగ నృపతులయొక్క సాయముతో విమలాదిత్యుని తరువాత (క్రీ. శ. 1018) వేంగీ సింహాసనమును ఎక్కెను. విజయాదిత్యునికి సాయపడిన కళింగాధిపతి (రెండవ) గుండమరాజు, అతని సోదరుడు మధుకామార్జవుడో కావలెను.

మొదటి రాజరాజచోళుని కుమారుడైన మొదటి రాజేంద్రచోళ భూపతి అరయన్ రాజరాజన్ అను నామాంతరముగల విక్రమ చోళియవరయన్ సేనానాయకత్వమున వేంగి దేశముపై దండెత్త బింపినట్లు ఆనంతపురము జిల్లాలోని అతని పదవరాజ్య సంవత్సరమునాటి శాసనములవలన తెలియుచున్నది. కావున అప్పటికి వేంగి అతని శత్రువయిన విజయాదిత్యుని క్రింద ఉండె ననియు, అతనిని జయించుటకే ఈ సైన్యము పంపబడె ననియు ఊహించుట సమంజసము కాకపోదు. విక్రమ చోళియవరయన్ వేంగిపై దండెత్తి కళింగులను, తెలింగులను, ఒడై (ఒడ్ర) దేశము వారిని మహా సంగ్రామమునందు ఓడించెను. అతని ఈదండయాత్ర సరిగా క్రీ. శ. 1021-1022 లో జరిగి యుండుటచేత విక్రమచోళియవరయన్ విజయాదిత్యుని, అతని పక్షము వహించిన కళింగాడులను ఓడిచి తరుమగోట్టి పూర్వ చాళుక్య రాజరాజను (రాజరాజనరేంద్రుని) వేంగీ రాజ్యమునకు అభిషిక్తుని చేసినట్లు ఊహింప దగియున్నది. విజయాదిత్యుని పక్షము వహించిన కళింగాధిపతి మధుకామార్జవు డగుట నిశ్చయము.

రాజేంద్ర చోళుని గంగాతీర దండయాత్ర అన్నది కళింగ, ఒడై దేశములపై దండెత్తి వెళ్ళిన చోళియవరయక దండయాత్రలోని భాగమే కావచ్చును. చోళియవరయన్ కళింగ, ఒడై దేశములను జయించి ఇంకను ఉత్తరమున గంగాతీరమునకు వెళ్ళిన వెంటనే మధుకామార్జవుడు మరల తిరుగబాటు చేసినట్లు కన్పట్టును. దండయాత్రనుండి తిరిగివచ్చు తన సేనాధిపతిని రక్షించుటకై రాజేంద్రచోళుడు వేంగికి ప్రయాణమై వచ్చెను. మొత్తముమీద విజయాదిత్యుని వేంగీ సింహాసనముపై నిలుపుటకు కళింగాధిపతియైన మధుకామార్జవ భూవరుడు చేసిన ప్రయత్నములు ఏవియు కలిసినవచ్చినవి కావు. కళింగము చోళరాజు పరిరక్షితమైన వేంగికి సామంతరాజ్యముగా ఉండియు ఉండనట్లయినది. కళింగాధిపతులు పూర్వ చాళుక్య రాజరాజనరేంద్రుని నవతి సోదరుడైన విజయాదిత్య భూవరుని ప్రయత్నములకు ఎప్పుడును తోడ్పడుచునే వచ్చిరి. విజయాదిత్యుడు మరల రాజరాజనరేంద్రుని పదభ్రష్టుని కావించి క్రీ. శ. 1085 లో వేంగీ సింహాసనమును అధిష్టించి రాజ్యమేలుచుండిన కాలమున అతడు కళింగులు తనకు చేయుచు వచ్చిన సాయమునకు కృతజ్ఞతను ప్రకటించుటకు వారికి స్వాతంత్ర్యము నొసగెనేమో, మధుకామార్జవుని అనంతరము మూడవ వజ్రహస్తుడు క్రీ. శ. 1088 లో గాంగ సింహాసనమునెక్కి స్వతంత్రుడై పరిపాలించెను.

పూర్వగాంగ వంశములోని ప్రధానకాళువారు కళింగనగర, దంతపురములు రాజధానులుగా పాలించుచుండగా మరొక కాళువారు శ్వేతకాధిష్ఠానమునుండి రాజ్యము పాలించుచుండిరి. శ్వేతకకు శ్వేతయని కూడ నామాంతరము కలదు. ఒక శాసనమున చొరపాటుననేమో శ్వేతకయని పేర్కొనబడినది. శ్వేతక ఏది అను విషయమున కూడ చరిత్ర పరిశోధకులలో అభిప్రాయభేదము కలదు. ఇది గంజాముజిల్లా సోంపేట కాలూకాలోని చీకటియే అని చాలమంది యభిప్రాయము. శ్వేతకరాజ్యము పూర్వగాంగ వంశజులకు ఎప్పటినుండి వశమైనదో మనకు తెలియదు కాని పూర్వగాంగ వంశజులలోని ఎవరో ఒక సామంతవర్మ దీనిని సంపాదించి యుండునేమో అని తోచుచున్నది. శ్వేతకాధిపకు లందరిలోను ఈతడే మొదటివాడుగ కన్పట్టును. ఈతడు సంవత్సర మేదియు తెలువని తన దానకావనములో స్వభుజ బలపరాక్రమాకాంతవకల కలింగాధి రాజ్యుడనని చెప్పుకొనెను. ఈతడు శ్వేతకను జయించినపిదపనే అది గాంగ కళింగరాజ్యములోని భాగ మయ్యెనేమో. శ్వేతక రాజ్యాధిపతులు మిగిలినవారందరు కళింగనగరపు పూర్వగాంగ నృపతులవలెనే

తామును స్వభుజబల వరాక్రమాక్రాంత సకల కలింగాధి రాజ్యలమని చెప్పుకొన్నవారే. ఈ శ్వేతకాధిపతుల దానశాసనములు ఇంతవరకు పండ్రెండు దొరకినవి. వీనిలో నాలుగు 4, 19, 50, 185 'సంవత్'లలో ఈయబడినవి. ఒకటిమాత్రము ప్రవర్ధమాన విజయరాజ్య సంవత్సరము 100 లో ఈయబడినది. ఈ 'సంవత్'లు, 'ప్రవర్ధమాన విజయరాజ్య సంవత్సరము' ఏ శకమునకు సంబంధించినవో తెలియదు; ఇవి గాంగ శక సంవత్సరములు అనుటకు అవకాశము లేదు. మిగిలిన యేడు శాసనములలోను ఏసంవత్సరములును లేవు. మహేంద్రవర్మ కొడుకు పృథివీవర్మ, పృథివీవర్మ కుమారుడు ఇంద్రవర్మ, పృథివీవర్మ కొడుకు రాణకశ్రీ దానార్ధవదేవుడు, రాణక గంగ విలాస సుతుడు భూపేంద్రవర్మ - వీరల శాసనములు మాత్రమే రెండు తరములను ఇచ్చునవి; మిగిలినవి అన్నియు దాత పేరును మాత్రమే చెప్పును. సామంత వర్మ, ఇంద్రవర్మ, అనంతవర్మదేవ, జయవర్మ దేవులని మిగిలిన శ్వేతకాధిపతుల పేరులు. వీరిలో ఎవరు ముందో, ఎవరు వెనుకో - వీరి ఆనుపూర్విని నిర్ణయించుటకు కళింగ నగర, దంతపుర గాంగశాసనములలో వలె మనకు ఆధారములు దొరకవు. శ్వేతకాధిష్ఠానమునుండి ఇచ్చిన ఈశాసనములలో తేడులు ఈయనివి కొన్ని. వానిలోని లిపినిబట్టి అవి క్రీస్తు శకము పది పండ్రెండు శతాబ్దాలనాటివి కావచ్చునని తత్ శాసనపరిష్కర్తలు ఊహించియున్నారు. ఇందువల్ల శ్వేతకాధిపతులందరు కళింగ నగర గాంగ భూవరులకు నమకాలికులు కారనియు, వారిలో కొందరైనను అర్యాచీన గాంగుల కాలమునాటివారై యుండురనియు తెలియుచున్నది. శ్వేతక రాజ్యాధిపతులను గురించి ఇంతకంటె విశేషములు ఏవియు తెలియరావు.

కళింగదేశమున పురాతన కాలమున బౌద్ధ, జైన మతములు కాగుగ వ్యాపించినను పూర్వగాంగరాజులు వైదిక మతాభిమానులై వేదశాస్త్ర విదులను పోషించి వారికి అగ్రహారము లిచ్చుటచేత కళింగమున క్రమముగా వైదిక మతము అభివృద్ధి చెంది పూర్వ మతములు రాజాదరము లేక ఊడించినవి. పూర్వ గాంగుల వేదవిద్యాభిమానము వలన ఉత్తర రాధామండలమునుండి, దూరస్థమైన కామరూపమునుండి, ఓడ్రదేశమునుండి కూడ బ్రాహ్మణులు రాజాశ్రయమును కోరి కళింగమునకు వచ్చి అచ్చట స్థిరపడిరి. పూర్వగాంగరాజులు బ్రాహ్మణులకు ఇచ్చిన అగ్రహారములు చాల కలవు. వీనిలో ఋగ్వేదులకంటెను కుక్లయజుర్వేదులకు ఇచ్చినవి ఎక్కువ. ఇప్పటికిని కళింగమున కుక్లయజుర్వేదులు అధికము. కళింగదేశమునందలి బ్రాహ్మ

ణులకు ఇచ్చిన దానశాసనములు పెక్కింటిలో ప్రతిగ్రహీతల ప్రవరకూడ తెలుపుట ఒక విశేషము. ఇది అటుండ, సాధారణముగా తెలుగు దేశమునందలి తామ్రశాసనములు బ్రాహ్మణులకు చేసిన దానములను తెలుపును. కాని కళింగమున నాయకులకు గ్రామములను దానము చేసి యిచ్చిన తామ్రశాసనములును, వైశ్యులకు చేసిన అగ్రహార దానశాసనములును కలవు. ప్రాచీన కాలమున వైశ్యులకు వర్మతర పరిహారముగ అగ్రహారము చేసి దాన మిచ్చుట కళింగదేశముననే కన్పట్టుచున్నది. ప్రత్యేకముగ ఒక్కొక్కరాజు కొలువులో లేఖకులును, శాసనోత్పిర్ణకులును ఉండువారు. లేఖకులు శాసనములు రచించువారు; ఉత్పిర్ణకులు శాసనమును రాగిరేకులమీద చెక్కువారు. సాధారణముగా వీరు అక్షుకాలు. అక్షుకాలి అన్నది అగ్రసారి పదమునకు సంస్కృతరూపముగా కన్పట్టును. సాధారణముగా ఈ లేఖక, ఉత్పిర్ణక పదవులు తండ్రినుండి కొడుకునకు వంశపారంపర్యముగ వచ్చుట కలదు. వీరు కాక, రాజు కొలువులో ఇప్పటి 'రికార్డు కీపరు'ల వంటి ఉద్యోగులు అక్షపటలకులు ఉండువారు.

గాంగరాజుల పరిపాలనపద్ధతి ఉత్తరదేశ రాజపరిపాలన పద్ధతిని పోలియుండెను. అమాత్యులు, కుమారామాత్యులు, రాజపుత్రులు, రాజానకులు, మహాసామంతులు, సామంతులు, ఉపరికులు, దండనాయకులు, విషయవతులు, గ్రామపతులు, తలవరులు, రహస్యకులు, సంధివిగ్రహులు, దండపాళిక, చాటభటవల్లభ జాతీయులు, భోగికులు - వీరందరు రాజభృత్య వర్గములోనివారే. పూర్వగాంగ పరిపాలనలో దేశము పరిపాలన సౌకర్యము నిమిత్తము భోగములుగ, విషయములుగ, వర్తనులుగ, రాష్ట్రములుగ, పంచాలులుగ, ఛేదములుగ విభక్తమయినది. వీనిలో వర్తని, రాష్ట్రము, విషయము సమానదేశ విభాగములేమో తెలియదు. కూరక రాష్ట్రము, శ్రోష్టుకవర్తని, వరాహవర్తని, కంటకవర్తని కోటవర్తని, తిరికటు విషయము, గలెల విషయము, చాఘ పంచాలి, దేవన్నపంచాలి, కొరోసోటక పంచాలి, పుష్యగిరి పంచాలి, చిఖలీ పంచాలి, వోంభాతభోగము, దంతయవాగు భోగము, మహేంద్రభోగము, భుక్కుకురచ్చేదము మొదలైన దేశవిభాగములు పూర్వగాంగరాజు శాసనములలో ఉదాహృతములైనవి. పంచాలులు అను పేరుగల దేశవిభాగములు అయిదు. ఇవి ఒకచానికి ఒకటి ఇరుగు పొరుగుననే ఉండవలెను. పల్లాకిమిడికి దక్షిణమున ఉన్న కొరసవాడ ప్రాంతమే కొరాసోడక పంచాలి కావచ్చును. పల్లాకిమిడికి ఈశాన్య దిశను చూచుచు కలేక ఇప్పటి అడల గ్రామ సహితమైనది పుష్యగిరి పంచాలి. పల్లాకిమిడి

కల్యాణి చాళుక్యులు

తాలూకాలోని పద్ద, హద్దివాడ ప్రాంతము చిఖలి పంచాలియై యుండుననుట కవకాశముకలదు. దేవన్న పంచాలి, రాఘవపంచాలు లెక్కడివో తెలియుటలేదు. ఇవికూడ వైనుడివివ మొదటి మూడు పంచాలులవద్దనే యుండవలెను. ఈ యైదు పంచాలులును కలసివది పంచవిషయము లేక పంచపాత్ర విషయమునుపేర కళింగములో ఒక ప్రత్యేక ఖండముగ ఏర్పడుచున్నది. ఈ దేశవిభాగముల సీమావధులను, విస్తీర్ణమును నిర్ణయించుట కష్టము. ఈ దేశ విభాగములలో ఉండినట్లు తెలుపబడిన గ్రామములను గుర్తించుచే మరియు కష్టముగ ఉన్నది. కళింగదేశ గ్రామములు పూర్వ గాంగులనాటికిని ఇప్పటికిని చాల మారిపోయినవి.

పూర్వగాంగ నృపతులలో అనేకులు పరమ మాహేశ్వరులు. వీరిలో కొందరు విష్ణ్వారాధకులు. శైవ మతలొందించినను, వైష్ణవ మతలొందించినను వక్షపాతము లేక వీరు ఉభయ మతములను సమానముగ ఆదరించిరి. వీరిలో హస్తివర్మ భగవంతుడును, సప్తార్ణవశాయియు, సప్తసామోప గీతుడును, సప్త లోకైకనాథుడును, రణభీతోదయాభీధానుడును అయిన నారాయణునికి బలి చరు సత్ర ప్రవర్తనము నిమిత్తమును, ఖండ స్ఫుటిత సంస్కారము నిమిత్తమును గాంగ కళము 79 వ సంవత్సరమున వరాహవర్తనీ విషయములోని రోహణి (రోణికి) గ్రామమునందు ఆరు హలముల భూమిని విడదీసి సర్వకరవరిహారముగ దేవాగ్రహారము చేసి ఇచ్చెను. కళింగములో విష్ణువునకు ఆలయ ముండినట్లు తెలుపు మొదటి శాసనము ఇదియే. ఈవిధముగానే పూర్వగాంగ మహారాజు ఇంద్ర

వర్మ గాంగ కళము 80 వ సంవత్సరమున భగవంతుడైన రామేశ్వర భట్టారకునికి బలి చరు సత్ర ప్రవర్తనము నిమిత్తమును, ఖండస్ఫుటిత సంస్కారము నిమిత్తమును శ్రోష్టుక వర్తనలోని హరిభట గ్రామమునందు హలము భూమి విడదీసి దేవాగ్రహారము చేసి ఇచ్చెను. గాంగకళము 184 వ సంవత్సరమున మొదటి దేవేంద్రవర్మ తనగురువైన భగవంతుడు పతంగశివాచార్యునికి దీక్షోత్తరకాలమున గురుపూజగా పుష్యగిరి పంచాలిలోని హడువక గ్రామమును అగ్రహారము చేసి ఇయ్యగా ఆయన దానిని యోగేశ్వర భట్టారకునికి సమర్పించెను. ఈ యోగేశ్వర భట్టారకుడు శివుడే. దేవేంద్రవర్మ గురువైన పతంగశివాచార్యుడు 'వేదవేదాంగేతిహాస పురాణ న్యాయ విద్యా స్వసిద్ధాంతాధికతు'డని శాసనమున అభివర్ణితుడైనాడు. రెండవ దేవేంద్రవర్మ గాంగకళము 254 వ సంవత్సరములో ధర్మేశ్వర భట్టారకునికి (దేవునికి) ఒక గ్రామమును దానము చేసెను. ఈ ధర్మేశ్వర భట్టారక స్థానాధికారి శ్రీమద్విప్రసోమాచార్యుడు. ఇట్లే శైవస్థానకమైన గ్రామదేవత మాంకవహోసె స్వామినికి (మాంకమ దేవికి) సత్యవర్మ గాంగకళము 351 లో ఒక గ్రామమును దాన మిచ్చెను. దేవాలయ నిర్మాణమున పూర్వగాంగు లొక విశిష్ట పద్ధతిని అవలంబించిరి. ఆలయనిర్మాణ కళలో దీనికి కళింగరీతి అని పేరు కలిగెను. ఈవిధముగా పూర్వగాంగ భూమిగులు కళింగ దేశమును రమారమి 500 సంవత్సరములు పరిపాలించి వైదికసంస్కృతిని, కళలను పోషించి కళింగదేశమును అభ్యున్నతికి తెచ్చిరి. మ. సో. క.

పూర్వ మధ్యయుగము

కల్యాణి చాళుక్యులు

దక్షిణాపథమును నిరంకుశముగా పాలించుచు ఆంధ్రదేశముపై తమ ప్రభావ ప్రాభవములను నెరపిన గొప్ప రాజవంశములలో వీరి దొకటి. వీరి శాసన భాష కన్నడమై, పాలించిన సామ్రాజ్యము కర్ణాటకులదైనను వీరు తెలంగాణావారనియే మేరుతుంగాచార్యులవారి ప్రబంధ చింతామణియు, గుజరాతు రాసమాలా ప్రబంధమును తెలుపుచున్నవి. ఇందుల కనుగుణముగా వీరి తొలి రాజధాని మాన్యభేటము, తర్వాతిది సుప్రసిద్ధ కల్యాణకటకము; రెండును తెలంగాణాలోనివే. వీరు పాలించిన కాలము ఏకైక సాంస్కృతిక పరంపరతో భాషలో

మాత్రము భేదించుచు, ఆంధ్ర కర్ణాటకులు ఏకైక లిపిని వాడుచుండిన కాలము. క్రీస్తుశకము పదియవ శతాబ్దము చివర భాగమున దక్షిణాపథ ద్రావిడ దేశములలో విష్ణవములు జరగినవి. కడపటి రాష్ట్రకూట చక్రవర్తి మూడవ కృష్ణరాజ క్రీస్తుశకము 988 లో గతించెను. రాజ్య విచ్ఛిత్తి ప్రారంభమాయెను. కృష్ణరాజ తర్వాత ఖోట్టిగుడు రాజైన వెంబనే పరమారులు మాళవమున స్వతంత్రులైరి, నీయక హద్దుడును, అతని శుమారుడు వాకృతి ముంజుడును క్రీస్తుశకము 972-78 లో దండయాత్ర వెళ్లి మాన్యభేటమునే తగులబెట్టి పోయిరి. ఆ సంవత్సరమే ఖోట్టిగుడు మరణించి కక్కలగుడు రాజాయెను. కాని క్రీస్తుశకము 978 లోనే

చాళుక్య తైలపుడు అతనిని యుద్ధమున చంపి సామ్రాజ్యమును గ్రహించెను. ఇతడు ఈ తైలపుని వంశములో ఈ పేరుగలరాజు ఇతనికి ముందొక డుండుటవలన ఇతనిని రెండవ తైలపు డందురు. ఇతడు పూర్వపు కాదామి చాళుక్యుల సంతతివాడు. ఈచాళుక్యులు తమ సామ్రాజ్యము రాష్ట్రకూటులకు వశముకాగా మాటు మఱగి యుండి మరల తలయెత్తిరి. రాష్ట్రకూటుల బంధువులైన చేదిరాజులు వారిని వదలి వీరికి బంధువులైరి. చేదిరాజుల తమ్ముణుని కొమార్తె బొంతాదేవి తైలపుని తల్లి. వైగా వీరి యభ్యున్నతికి సేవుణ యాదవులును, వోళంబి పల్లవులును, రాష్ట్రకూటులలోనే మరియొక కాళివారును తోడ్పడిరి. బమ్మహుడను రాష్ట్రకూట ప్రభువు తన కొమార్తెయగు జాకవ్యై(జాకమ్మ)ను తైలపుని కిచ్చి పెండ్లి చేసెను.

తైలపుడు (క్రీ. శ. 978 - క్రీ. శ. 987): ఇతడు క్రీ. శ. 967 నాటికి రాష్ట్రకూట సామంతుడు. నాటి కీతనికి బిరుదు లేవెయు లేవు. క్రీ. శ. 965 నాటికి మహాసామంతాధిప, చాళుక్యరామ, సత్యాశ్రయకులతలిక, ఆహవమల్ల బిరుదులను ధరించి ఇతడు కృష్ణరాజునకు లెంకగా నుండెను; శతధా పడిపోవుచున్న సామ్రాజ్యమును ఇతరులు హరించుట చూచి కానే చక్రవర్తి యాయెను; పృథ్వీవల్లభాది బిరుదములను తాలెను. క్షత్రవి మంత్రి వాణివంశనియోగి శ్రాహ్మణుడు ధర్మయ్య తన బంధువర్గముతో ఈతనికి 'కార్యమునకు, ఖడ్గమునకు తగువాడై' తోడ్పడెను.

రాజ్యమందు స్థిరమైన వెనుక తైలపుడు రాష్ట్రకూట సామ్రాజ్యమును వైవస మొనర్చుకొనెను. కొంకణ శిలాహారులు పరమారులతో చేరి ఈతనిని చాల శ్రమపెట్టిరి. ఇతని కొమారుడు సత్యాశ్రయుడు కొంకణ ప్రభువగు అవరాధిక్యుని జయించి వశ్యమ నముద్రమువరకు చాళుక్య రాజ్యమును విస్తరింపజేసెను; ఇతనికి సాంధత్తిని పాలించుచుండిన రట్టరాజులు కూడ త్వరలో లొంగిపోయిరి. అది నుండియు మిత్రులుగా నుండిన సేవుణ యాదవులు ఉత్తరమున పరమారులను గోదావరీనదిని దాటి రానీయక రక్షించుచుండిరి. వోళంబి పల్లవులు చోళులను బళ్ళారి, అనంతపురము, చిత్రదుర్గము జిల్లాలమీదుగా రానీయక కాపాడుచుండిరి. గంగవాడి (మైసూరు ప్రాంతము) తప్ప మిగిలిన రట్టరాజ్యము అంతయు తైలపునికి స్వాధీనమాయెను. పాంచాల దేవ, ముదురాచయ్యలను ఇరువురు క్రమముగా రాష్ట్రకూట, గంగరాజ్యములపై ఎత్తిరాగా తైలపుడును, గంగమంత్రి చాముండరాయుడును కలసి వారి నెదుర్కొని చంపిరి.

ఉత్తరమున తైలపునికి పరమార ముంజ మహీపతి శత్రువు. ఇతడు రాష్ట్రకూటుల సామ్రాజ్యమును కోరి వారి 'పృథ్వీవల్లభ' బిరుదును వహించి తైలపునికి ప్రతిద్యుద్ధిగా యుద్ధములు చేయసాగెను. పదునారు పర్యాయములు తైలపునిమీదికి ఎత్తినచ్యెను; ఒక పర్యాయము వైదుచేయ బడి తప్పించుకొనిపోయెను. ఆఖరు పర్యాయము ముంజుడు గోదావరి దాటగానే తైలవ సామంతుడు యాదవ శిల్లముడు అతనిని దీకొని రణరంగమున చంపెను. తైలపుడు ముంజుని చెర బెట్టినది వాస్తవమే; కాని, 'అతని వితంతు సోదరి మృణాలవతి ముంజుని వలచి అతడు పారిపోవుటకు సాయపడగా అతడు పట్టుపడి ఘోరముగా వధింపబడె'నను కథ కల్పితము. తైలపునికి సోదరియే కానరాదు.

దక్షిణమున తైలపునికి చోళులశాధ తప్పలేదు. తైలపుడు కక్కలుని జయించిన క్రీ. శ. 978 వ సంవత్సరమే పెడకల్లు చోళుడు జటాచోడ భీముడు రాష్ట్రకూటుల మిత్రుని దానార్థపుని రణరంగమున కూల్చి వేంగిని హరించెను. దానార్థపుని కుమారులు శక్తివర్మ, విమలాదిత్యులు మొదట కళింగమునకు పోయిరేమో; కాని, తర్వాత చోళరాజుల నాశ్రయించిరి. క్రీ. శ. 985 నాటికి వీరి బంధువు రాజరాజచోళుడు చోళరాజుయెను. ఈతడు ఉచారాళయుడు; విజిగీషువు; తన కుమార్తెయైన కుందవాంబను విమలాదిత్యున కిచ్చి వివాహము చేసి వేంగిని విమలాదిత్య, శక్తివర్మలకొరకు సాధింప నమకటెను. వేంగి యందలి జటాచోడభీమునికి వశ్యమ చాళుక్యులు మిత్రులో ఏమోకాని తైలపుని అరికట్టి అతని మరణానంతరము చోళులు వేంగిమీదికి దాడియెత్తిరి. ఇట్లు ప్రారంభమైన వేంగి సాధనము చోళ, పశ్చిమ చాళుక్య సంఘర్షణగా దాదాపు ఒక శతాబ్దము జరగెను.

క్రీ. శ. 991 నాటికి చోళులు మైసూరు నాక్రమించిరి. అటు వెనుక వోళంబవాడిలో రొద్దమనుచోట (అనంతపురము జిల్లా, పెనుగొండ తాలూకాలోనిది) చోళులకు, చాళుక్యులకు యుద్ధమాయెను. చోళుల పురోగమనము నిలిచి పోయెను. ఇంతవరకు చోళులను తైలపుడు రానిచ్చినందులకు కారణము అతనికి వెనుకవైపున పరమార ముంజుని వలన ఏర్పడిన ఒత్తిడియే. క్రీ. శ. 994 వరకును తైలపునికి ముంజుని శాధ ఉండెను. రాజరాజ పశ్చిమ చాళుక్యులను వెనుకకు నెట్టుట వారి సాయము చోడ భీమునికి అందనీ కుండుటకు మాత్రమే కాదు, కుంగళద్రాశీరమును స్వాధీనము చేసికొని కర్నూలు మార్గముగా వేంగికి పోవుటకును అని తర్వాతి చరిత్ర రుజువు చేయుచున్నది.

కల్పాది చాళుక్యులు

క్రీ. శ. 997 నాటికి తెలపుడు గతించెను. ఈతడు చాళావు ఇరువది యైదేండ్లు పాలించెను; పరమారులను, చోళులను మాత్రమే కాక లాట మూర్ఖులను, పల్లికోట, భద్రక, ప్రాకళికాది దేశములను జయించెను. వనవాని దేశము ఈతని సామ్రాజ్యములో చేరెను. తెలపుడు మహా యోధుడే కాక చక్కని పరిపాలకుడు కూడ. ఇతడు రాజ్యములోని పూర్వపరిపాలన వ్యవస్థలను మన్నించి అమలు జరపెను. ఈతని సామంతరాజు కుటుంబములలో రట్టలు, వోళంబులు, యాదవులు, కడంబులు, శిలావారులు ప్రధానులు. కన్నడ కవిరత్న క్రయములో వాకడైవ రన్నకవి ఇతని మంత్రియగు ధల్లయ్య కోడలు అత్తిమప్పెను అక్రయించి తస్మాల్లముగా నీతని ఆస్థానిని చేరెను.

సత్యాశ్రయ్యుడు (క్రీ. శ. 997 - క్రీ. శ. 1008): ఇతడు తెలపుని పెద్దకుమారుడు; ఇతడు 'ఇటీవ - తెడంగ, అకలంక చరిత' విరుదములు ధరించెను. ఈతడు యువ రాజుగా మన్నప్తుడే తండ్రికి కుడిభుజముగా నుండి శిలా వారులను, మూర్ఖులను సాధించిన యోధుడు. ఈతనికి సామ్రాజ్యములో ఇబ్బంది లేదు. కాని చోళులతో యుద్ధ మేర్పడినది. క్రీ. శ. 991 నాటికి వోళంబవాడిలో ప్రవేశించిన చోళులు తెలపుని మరణానంతరము విజృంభించి క్రీ. శ. 1000 నాటికి వేంగి ప్రవేశించి శక్తివర్మను అట సింహాసన మెక్కించెరి. కాని జటాచోడ భీముడు శక్తి వర్మను, అతని చోళ బంధువులను కంచివరకు తరిమి క్రీ. శ. 1002 లో కంచి కడ జరిగిన యుద్ధమున శక్తివర్మచే చంప బడెను. క్రీ. శ. 1002 కు తర్వాత గాని వేంగి శక్తివర్మ, విమలాదిత్యులకు పూర్తిగా స్వాధీనము కాలేదు.

శక్తివర్మ, విమలాదిత్యులు మరల వేంగి చేరుట సత్యా శ్రయ్యునికి ఇష్టములేనందుననో, సత్యాశ్రయ్యుడు జటా చోడ భీమునికి సాయపడినందుననో, పశ్చిమ చాళుక్యులకును తెలుగు చోళులకును స్నేహమును, ఒడంబడికలును ఉండి నందుననో రాజరాజచోళుడు వేంగియందు శక్తివర్మను ప్రతిష్ఠించి, జటాచోడ భీముడును, అతని వారును గతించి నప్పుడో తరువాతనో సత్యాశ్రయ్యునిమీదికి దండయాత్ర జెడలెను. క్రీ. శ. 1008 నాటికి చోళుల రట్టవాడి దండ యాత్ర పూర్తియైనది. క్రీ. శ. 1004 నాటికి చోళులు తలకాడు పట్టణాని గంగవాడిని స్వాధీనము చేసికొని గంగరాజ కుటుంబమును అంతరింపజేసిరి. సత్యాశ్రయ్యుడు వెంటనే వేంగి మీదికి దండెత్తి క్రీ. శ. 1005 నాటికి వేంగిని కలవరపరచి, క్రీ. శ. 1008 లో దన్నాడ, యనమడల కోటలను కార్పించి చేత్రోలుకడ తన సైన్యములను విడి యించెను, కష్టాటకులను వెనుకకు తరుముటకై శక్తివర్మకు

సాయపడిన చోళులు సత్యాశ్రయ్యుని రట్టవాడిమీదికి మరల దండెత్తి తొమ్మిదిలక్షల సైన్యముతో దేశవిధ్వంసము చేయుచు విజాపురము ఢిల్లాలోని దోమారు వరకును పోయిరి. ఆ దెబ్బతో చాళుక్యులు వేంగిని వదలి వెనుకకు మరలిరి. ఆ మరుసవత్సరమే క్రీ. శ. 1007 - 8 లో సత్యా శ్రయ్యుడు మరణించెను. క్రీ. శ. 1007 మొదలు శక్తివర్మ నిరంతరాయముగా వేంగిని క్రీ. శ. 1010 వరకు పాలించెను.

సత్యాశ్రయ్యుని కాల మంతయు యుద్ధములతోనే కడచి నను సామ్రాజ్యము బలిష్ఠమాయెనే కాని తగ్గలేదు. తండ్రి సామ్రాజ్యమే కాక తెలంగాణాయను, శ్రీశైలము వర కును ఈతని స్వాధీనమందుండెను. తెలపునితో ఆరంభమైన నోళంబులతోడి మైత్రి ఈతని కాలమునకు బాంధవ్యముగా మారినది. సత్యాశ్రయ్యుని కొమార్తె వృద్ధిమల్లవరసి వోళంబరాజును వివాహమాడినది. నోళంబులు చోళులను ప్రతిఘటించుటకు ఇది ప్రబలకారణమైనది. సత్యాశ్రయ్యుడు తెలుసుడు; ఈతని తెనగురుపు కుండకుంచాన్యయ పుస్తక గచ్చమునకు చేరిన త్రికాలముని భట్టారకుడు; మహాకవి రన్నుడు ఈతని నామాంకితముగా 'సాహసభీమ విజయ' మను నామాంతరముగల గదాయుద్ధ కావ్యమును రచించెను.

విక్రమాదిత్యుడు (క్రీ. శ. 1008 - క్రీ. శ. 1014): సత్యాశ్రయ్యునికి కొమారులు లేనందునను, అతని సోదరుడు దళవర్మ ముందే చనిపోవుటవలనను, ఈ తమ్ముని కొమారుడు విక్రమాదిత్యుడు రాజయెను. ఇతడు త్రిభువనమల్లి విరుదము వహించెను. ఇతడు శక్తివర్మ చివరకాలమున వేంగిని కొంత బాధించెను. విమలాదిత్యుడు క్రీ. శ. 1011 లో పట్టాభిషిక్తుడాయెను. కాని త్వరలో వేంగిని వదలి చోళ రాజ్యమున తిరువయ్యారు చేరవలసినవాడయ్యెను.

రాజరాజచోళుడు క్రీ. శ. 1012 లో గతించెను. రాశేంద్రచోళుడు చోళసింహాసన మధిష్ఠించి వెంటనే దండ యాత్ర ప్రారంభించెను. క్రీ. శ. 1014 లో విమలాదిత్యుడు తిరువయ్యారులో నుండెను. అతనిని మరల వేంగికి చేర్ప వలసిన పని రాశేంద్రచోళుని కేర్పడినది. సరిగా ఈ సమయ మునకే చేదిరాజు గాంగేయ దేవుడును, కోసలులును చాళుక్యుల మీదికి ఎత్తివచ్చిరి. విక్రమాదిత్యుడు గాంగేయ దేవుని ఎదిరించెను కాని త్వరలోనే క్రీ. శ. 1014 లో గతించెను. ఈ కోసల చేదికులు చోళులకు మిత్రులేమో!

అయ్యన (క్రీ. శ. 1014 - క్రీ. శ. 1015): విక్రమాదిత్యుని తమ్ముడు అయ్యన రాజయ్యెను; కాని పట్టాభిషేకము జరుగులోపలనే అతడు గతించెను. చోళులు వెనుకనుండి ఈయడను చూచుకొని వేంగికి వచ్చిరి. రాశేంద్రచోళుని

నైన్యము కొంత వేగియం దుండగా కొంత చీలి రట్టవాడి మీదికి వచ్చినది. ఇది మాన్యభేటమును కొల్లగొట్టి, కొల్లి పాక (నేటి కుల్క - హైదరాబాదులో ఆలేరు రైల్వే స్టేషనుకు సమీపము) వరకు వచ్చినది. వల్మీకు చాళుక్యులు ఏకకాలమున రెండు వైపుల యుద్ధము చేయవలసి వచ్చినది. ఈ నడిమికాలమున అయ్యన గతించి యుండును.

జయసింహుడు (క్రీ. శ. 1015 - క్రీ. శ. 1042): అయ్యన తమ్ముడు జయసింహుడు సామంతులయు సేనాపతులయు, మంత్రులయు సాయమున అత్రిప్రయానతో కోసలులను జయించి, చోళులను తరిమి క్రీ. శ. 1015 లో సింహాసన మెక్కెను. వేంగిమీదికి కర్ణాటకులు రానందున విమలాదిత్యుడు సుప్రతిష్ఠితుడై క్రీ. శ. 1019 వరకు సుఖముగా నుండెను.

విక్రమాదిత్యుడు కొద్దికాలమే పాలించినను సామ్రాజ్యము సురక్షితమై జయసింహుడు తర్వాత విజృంభించుటకు తగియించెను.

జయసింహుడు 'జగదేకమల్ల, మల్లికామోద' విరుదములను ధరించెను. క్రీ. శ. 1019 నాటికి విమలాదిత్యుడు మరణించెను ఈతనికి ఇరువురు కుమారులు - రాజరాజనరేంద్ర, విజయాదిత్యులు. పెద్దవాడు తమిళ చోళుల దౌహిత్రుడు; రెండవవాడు తెలుగు జటాచోడ భీముని దౌహిత్రుడు. సవతిద్దలైన వీరు వేంగికొరకు నలువది యెండ్లకు పై గనే పోరాడిరి.

విజయాదిత్యుడు తండ్రి గతించిన వెంటనే వల్మీకు చాళుక్యుల నాశ్రయించెను. బహుళః, వెనుకటి కర్ణాటక, తెలుగు చోళస్నేహము ఇందులకు ప్రోద్బలమై యుండును. ఈతడు తాను వేంగి మండలాధిపతియని నూచించుటకై 'విష్ణువర్ధన' విరుదమును తాల్చెను. ఈ కాలమున జయసింహుడు 'చోళ భండనాపేక్షి'. రాజరాజనరేంద్రుని పట్టాభిషేకమును జరుగనీయక విజయాదిత్యుడు వల్మీకు చాళుక్య నైన్యముతో వేంగి మీదికి వచ్చిన ట్లున్నది. మాళవరాజ భోజుడు చోళమిత్రుడు. ఈ సమయమునకు పరిగా అతడు చాళుక్యుల మీదికి ఎత్తివచ్చుటచేత జయసింహుడు రెండు వైపుల యుద్ధము చేయవలసి వచ్చినది. చోళుల నైన్యము దక్షిణమునుండి వచ్చి రెండుగా చీలి వెనుకటి వలసే రట్టవాడి కొకటియు, వేంగి కొకటియు పోయినది. వేంగికిని, రట్టవాడికిని నడుమ రెండు గోడల వలె రెండు నైన్యము లుండి వెనుక ముందుల యుద్ధ మయినందున జయసింహుడు వేంగిని సాధింపలేక పోయెను. క్రీ. శ. 1021 లో రట్టవాడిలోని ముసంగికడ చోళులు ఇతని నోడించి అక్కడనే అనితేసిరి. వల్మీకు చాళుక్యుల బల

మెట్టిదో కాని వేంగిని కాపాడుకొనుటకు చోళులు అఖల భారతాంతర్జాతీయమైన మహాసన్నాహము చేయవలసి వచ్చినది. ఉత్తర హిందూస్థానమందలి తమ మిత్రులను హెచ్చరించుటకును, చాళుక్య మిత్రులను దండించుటకును రాశేంద్రచోళుడు వేంగి మీదుగా గంగానదివరకును పోయి మరల చక్రకూటము మీదుగా తిరిగి వచ్చి వేంగియందు గోదావరీ తీరమున తన సేనాపతిని కలసికొనెను. తర్వాత క్రీ. శ. 1022 లో రాజరాజనరేంద్రుని పట్టాభిషేకము జరగినది. అటుపిమ్మట చోళరాశేంద్రుడు చోళదేశ మేగి గంగై కొండ చోళపురమును రాజధానిగా నిర్మించు కొనెను.

జయసింహుడు చోళులకు సాయమొనర్చిన రాజులను వెంటనే దండింప నారంభించెను. కొంకణమును దండించి, భోజుని కొట్టి, తర్వాత వేడి గాంగేయదేవుని జయించి క్రీ. శ. 1028 నాటికి మరల ముసంగికడకు వచ్చి చేరెను. క్రీ. శ. 1080 నాటికి విజయాదిత్యుడు కర్ణాటకుల సాయ ముతో మరల వేంగిమీదికి ఎత్తివచ్చి జయించి క్రీ. శ. 1081 లో వేంగి ప్రభువుగా పట్టాభిషి క్తుడాయెను. పదమూడు కుడైన రాజరాజనరేంద్రుడు చోళదేశమునకు పోవలసి వచ్చెను.

చోళు లూరకుండలేదు. వారు క్రీ. శ. 1085 లో గావ్యు నైన్యముతో వచ్చి కలిదిండికడ యుద్ధముచేసి వేంగిని వశ పరచుకొనిరి. చాళుక్యులు బెజవాడవద్ద రెబ్బతిని మరలిరి. విజయాదిత్యుడు మరల కర్ణాటకమునకు పోవలసి వచ్చెను. చాళుక్యచోళ సమరము లిప్పుడు ఉగ్రరూపమును పొంద సాగినవి. క్రీ. శ. 1088కు ముండుగనే జయసింహుని కుమారుడు సోమేశ్వరుడు రంగమున ప్రవేశించెను; కల్పాణికటకమును కట్టుడిట్టము చేసెను. రాజరాజనరేంద్రుడు క్రీ. శ. 1089 నాటికి మరల తిరువయ్యూరుకు పోవలసి వచ్చెను. వేంగి కర్ణాటక నైన్యమునకు విచారస్థల మయ్యెను. క్రీ. శ. 1042 వరకును జయసింహుడును, రాశేంద్రుడును సజీవులై యుండినను వారి కుమారులు రంగమున ప్రవేశించిరి.

తైలపుని తరువాత అంతటివారైన జయసింహుడు సామ్రాజ్యమును కట్టుదిట్ట మొనర్చెను; అతనికి నోళంబు లతోడి బాంధవ్యము దృఢపడెను. వనవాసి మండల మంతయు పూర్తిగా అతని స్వాధీనమం దుండెను. జయసింహుని సామంతులలో కుండమరసు ప్రధానుడు. ఈతని యక్క అక్కాదేవి 'సమర తైరవి', 'గుణద బెడంగి', 'ఏకవాక్యె' విరుదములు చాల్చి కొంకణ ప్రాంతమును కాపాడుచుండెను. చివర దినములలో ఈతడు తన

కల్యాణి చాళుక్యులు

రాణులు సుగంధేవి, లక్ష్మీదేవి, దేవల దేవుల ప్రోద్బలమున శైవమత దీక్ష వహించెను; క్రీ. శ. 1084 నుండియు బల్లారి జిల్లాలోని పొట్లచెరువు కడనే శివధ్యానమున కాలము గడపుచుండి క్రీ. శ. 1042లో మరణించెను. ఇది మొదలు శైవము కర్ణాటక దేశమున రాజమత మాయెను. శైవ ప్రాబల్యము తగ్గి శైవ, వైష్ణవ దేవాలయములు వెలయసాగినవి. కన్నడ కవులు వర్ధిల్లిరి. ఈతని తండ్రి పాలుడు మాచిరాజు కవిపోషకుడు; సంధ్రరాజు కవిచే 'మదన తిలక' కావ్యమును అంకితము పొందెను.

మొదటి సోమేశ్వరుడు (క్రీ. శ. 1042 - క్రీ. శ. 1088): ఇతడు క్రీ. శ. 1042 లో రాజయ్యెను; ముందే నిర్మించుకొనియుండిన కల్యాణకటకమును రాజధానిగా చేసికొని, 'త్రైలోక్యమల్ల, ఆహవమల్ల' విరుదములు ధరించెను. ప్రభు మంత్రోత్సాహకర్తులు కలిగిన ఈతడు తండ్రికన్న వెక్కుడుగా విజృంభించెను. క్రీ. శ. 1042 లో రాజేంద్రచోళుడు గతించి రాజాధిరాజు చోళరాజాయెను. వెంటనే చాళుక్యులతో యుద్ధములు ప్రారంభమైనవి. దన్నాడకడ పెద్ద యుద్ధము జరగెను. చాళుక్య సైన్య మందలి ఒకపాయ వెనుకకు విరుగగా చోళులు రానిని కొల్లిపాక వరకు తరుముకొనిపోయి ఆ యూరిని తగుల జెట్టిరి. ఈ యుద్ధమున సోమేశ్వరుని రెండవ కుమారుడు విక్రమాదిత్యుడును, వేంగి విజయాదిత్యుడును పోరాడి చోళులకు వేంగిలో ప్రవేశము కలుగకుండ జేసిరి.

ఇ దంతయు క్రీ. శ. 1044 వరకును జరిగిన ట్లున్నది. చోళుల పరాజయమునకు కారణము సింహాళియులు చాళుక్యమిత్రులై చోళులవై తిరుగబడుటయే. అందుచే చోళ సైన్యములు దక్షిణమునకు పోవలసివచ్చెను. మరల క్రీ. శ. 1047 నాటికి రట్టవాడి మీదికి చోళులు రాగలిగిరి. రాజాధిరాజు తుంగభద్రను చాటి కంపిలిని తగులజెట్టి, రాజరాజనరేంద్రుని వేంగియందు చేర్చి, చోళ దేశము చేరి అశ్వమేధయాగము చేసెను.

పెనువెంటనే వల్కిమ చాళుక్యులు ఎత్తివచ్చిరి. పూండూరు అను నగరముకడ(ప్రాదరాజాదు, మహాబూబు నగరు జిల్లా) 'హిరెపాళ్ల' నదీతీరమున చోళ, చాళుక్యులకు యుద్ధమయ్యెను. మరల వేంగి కర్ణాటకులకు స్వాధీన మాయెను. ఇందులకు ప్రతిగా చోళులు కర్ణాటకమును అటనట పాడుపెట్టి నోళంబనాదిని స్వాధీనము చేసికొనిరి.

వేంగిని మరల సంపాదించుటకు చోళులు రాజనీతిని ప్రయోగించిరి. భోజుని కర్ణాటకము మీదికి ఎనకొప్పి, కొంకణమున వికూరిలు లేవదీసిరి. వల్కిమ చాళుక్యులు కొంకణమును జయించి, అచట పులకేశీయను దండనాయ

కుని ఉంచి, భోజుని మీదికి పోయిరి. చాళుక్య సైన్యములో దక్షిణావధమందలి గొప్పసామంతులైన హొయిసలులు, యాదవులు, కొందరు తెలుగు చోళులు మొదలైనవారుండిరి. కాకతీయు లీతని కాలముననే ప్రైకి వచ్చిరి; చోళులతో యుద్ధము చేసిరి. చేదిరాజు కర్ణుడును, అణహిల పురాధీశ్వరుడైన చాళుక్య భీమదేవుడును కర్ణాటకులతో చేరి భోజుని ఎదిరించిరి. నూటముప్పదిమంది రాజులు కలిసి భోజుని కూర్చిరని మేరుతుంగాచార్యుడు వ్రాసినాడు. ఆహవమల్ల సోమేశ్వరుని సామంతుడు హొయిసల ఎరె యంగనవుడు, ధారా, మందవ, ఉదయపురములను తన చక్రవర్తికంటియెడుట తగులజెట్టెను.

ఈ లోపల చోళులు రట్టవాడిమీదికి బయలుదేరి అట నుండి వేంగికి పోలేక పూండూరువరకు పోయి ఆ నగర మును కాల్చివేసిరి; అటనుండి, చాళుక్య సైన్యములు దూరదేశమందు మాళవములో నున్నందున, కల్యాణ కటకముమీదికి పోయి రాజధానినే కాల్చివైచి చక్కని ద్వారపాలక విగ్రహములను విజయనూచకముగా కొని పోయిరి. ఈ లోపల క్రీ. శ. 1050 కి సరిగా భోజుని మట్టు వెట్టిన చాళుక్యులు ఈ వార్త విని వెంటనే గృహోన్ముఖులైరి. కొంకణమం దుండిన పులకేశీ త్వరితగతినీ పోయి కాంచీనగరమును తగులజెట్టెను. ఇంతలో ఆహవమల్ల సోమేశ్వరుడు రాగా చాళుక్య, చోళ సైన్యములు తుంగ భద్రానదీ ప్రాంతముల దీక్షాన సంసిద్ధములైనవి.

ఈ పరిస్థితులను చూచిన రాజరాజ నరేంద్రుడును, అతని కులత్రాహ్ణుడును నన్నయభట్టును రాజనీతిని ప్రయోగించిరి. వల్కిమ చాళుక్యులకు ప్రధానామాత్యుడైన వాణన మధుసూదనయ్యకు బంధువైన వాణన నారాయణభట్టు నన్నయభట్టుకు కాల్యమున సహాధ్యాయి. ఆ కారణమును పురస్కరించుకొని నన్నయ రాజరాజ నరేంద్రునికి వల్కిమ చాళుక్యులతో మైత్రి కుదిర్చి నారాయణభట్టును, తమ యాస్థానమందు చాళుక్యుల రాయ బారిగా నుంచుకొని, రాజమహేంద్రవరమునకు మార్పించి రాజరాజనరేంద్రునికి శాంతి చేకూర్చెను. ఇది క్రీ. శ. 1051 లో జరగెను. ఇది మొదలు రాజరాజ నరేంద్రుడు పదేండ్లు వెమ్మదిగా రాజ్య మేలగగెను.

చోళులకు క్రోధము ఇనుమడించెను. వెంటనే వారు రట్టవాడి మీదికి దాడి వెడలి కొల్లాపురమున జయస్తంభము నాటి క్రీ. శ. 1054 నాటికి కొప్పం అనుచోట ఆంధ్ర కర్ణాటక రాజ్యముల ఎల్లలకడ చాళుక్యులను ఎదిరించిరి. అచట మహాఘోర సంగ్రామ మాయెను. చాళుక్యులు ఒక్క మోహరమున రాజాధిరాజు ఏనుగుమీదికి పోయి

ఏనుగుమీదనున్న యతనిని బల్లెముతో పొడిచి చంపిరి. వెంటనే అతని తమ్ముడు రాజేంద్రచోళుడు చెల్లాచెదరై పోవుచున్న నైన్యములను మరల గుమిగూర్చి యుద్ధ మారంభించి ఆహవమల్లుని తమ్ముడగు జయసింహుని చంపి రణరంగమందే పట్టాభిషేకము చేసికొని చాళుక్యులు ఓడింపగా వెనుకకు మరలిపోయి వేంగిని పూర్తిగా ఉపే ఊచెను. గంగవాడి ఈ పరిస్థితులలో చాళుక్యులకు వశ మాయెను.

క్రీ. శ. 1054 తర్వాత నాలుగేండ్లు చోళులవలన గాని, ఉత్తరదేశీయులవలనగాని కర్ణాటకులకు బాధ కలుగలేదు. క్రీ. శ. 1059 కి కొంత ముందు ఆహవమల్లునికి చేది రాజుతో యుద్ధ మేర్పడెను. సరిగా ఈ కాలమునకే రెండవ రాజేంద్రచోళుని పెద్దకుమారుడు రాజకేసరి రాజమహేంద్రుడు గంగవాడి ప్రవేశించెను. కాని చాళుక్యు లాతని వెన్నంటి కంచినరకు తరిమివేసిరి. ఈ చేది, చోళ యుద్ధ ములు రెండును అకారణములు కావు. వేంగియందు రాజ నరేంద్రునికి అవసానకాలము సమీపించుచుండెను. అతని కుమారుడు రాజేంద్రుడు చోళులకడ నుండెను. రాజ నరేంద్రుడు గతింపగనే విజయాదిత్యుడు వేంగియందు

క్రీ. శ. 1081 లో తన కుమారుడగు రెండవ శక్తివర్మను వెంగికి పట్టాభిషిక్తుని చేసి తాను దక్షిణమున నోళంబ వాడిలోనుండి చోళుల నెదుర్కొనుచుండెను. గంగవాడిలో కొంతభాగము మైసూరు ప్రాంతము చోళులకు స్వాధీన మాయెను. కాని చోళకుమారుడు క్రీ. శ. 1081లో గంగ వాడి రణమందు గతించెను. అతని పినతండ్రి వీరరాజేంద్రుడు యవరాజై (క్రీ. శ. 1082) ఈ యుద్ధమును కొన సాగించుచు వేంగిమీదికి దండెత్తి చాళుక్య విక్రమాదిత్యుని నైన్యమును జయించెను. ఈ యుద్ధమున రెండవ శక్తి వర్మ అభిమన్యుని వలె గతించెను. విజయాదిత్యుడు అప్పుడు వేంగియందు లేడు. చోళుల నెదుర్కొనుటకు వనవాసి మండలాధిపతి చాముండరాయడు వేంగి ఎల్లకు పోయి వీరరాజేంద్రుని వేంగి ప్రవేశమును అరికటెను. కాని తుంగభద్రకడ జరిగిన యుద్ధములో మరణించెను.

ఈ లోపల (క్రీ. శ. 1088) చోళరాజధానియందు రెండవ రాజేంద్రుడు గతింపగా, వీరరాజేంద్రుడు హుటా హుటగా చోళరాజ్యమునకు తరలి పట్టాభిషేకము చేసి కొని, ఆ ముహూర్తమే విజయ ప్రస్థాన ముహూర్తముగా మరల వేంగిమీదికి ఎత్తివచ్చెను. కూడలి సంగమను ప్రదేశమందు చోళ, చాళుక్యులకు మహాయుద్ధమాయెను. ఇరువారులందును మహాయోధులు మరణించినను, చోళు లకు వేంగి స్వాధీనము కాలేదు. విజయాదిత్యుడు ఇంత

కన్నను ముఖ్యముని నోళంబవాడి యందే యుండెను; వైగా, గంగవాడినేకాక, దక్షిణమున కాళహస్తివరకు గల దేశమును జయించెను. ఈ సందర్భము చూచుకొని కర్ణాటకుల మిత్రులు చేర, చోళ, పాండ్యులు తిరుగబడిరి. వీరరాజేంద్రుడు రాజ్యరక్షణకై వెంటనే చోళ దేశమునకు పోవలసి వచ్చెను.

క్రీ. శ. 1087లో వీరరాజేంద్రుడు మరల వేంగి మీదికి ఎత్తివచ్చెను. ఇరు కక్షలును కూడలి సంగమక్షేత్రమందే మరల యుద్ధమున కేర్పాటు చేసికొనినవి. చోళులు ఒక నెలరోజులు కర్నూలుకడ వేచియుండియు చాళుక్యులు రానందున రట్టవాడికి వచ్చి మువంగిలో జయస్తంభము నాటి వేంగిమీదికి పోయిరి. ఆహవమల్లు సోమేశ్వరుడు రాకపోవుటకు కారణములు రెండు : ఒకటి, అతని పిడించు చుండిన యొక యనివార్యమైన వ్యాధి; రెండవది, రాజ్య తంత్రము. చాళుక్య నైన్యములు రెండుగా చీలి ఒకటి చక్రకూటమునకును, రెండవది అతని కుమారుడు విక్రమా దిత్యుని అధీనమున దక్షిణదేశమునకును పోయినవి. వీర రాజేంద్రుడు బెజవాడ మీదుగా పోయి వేంగి, కళింగాడు లను జయించి చక్రకూటమున చాళుక్యులను ఎదుర్కొ నెను. ఇప్పుడు మరల పాండ్యులును, సింహళీయులును తిరుగబడిరి. వీరితో విక్రమాదిత్యుడు మైత్రి నెరపి కేరళ మును జయించి, చోళరాజధానియైన 'గంగైకొండ' పట్టణ మును కొల్లగొట్టి కాంచీపురమున ప్రవేశించి అటనుండి వేంగికి బయలుదేరెను.

విక్రమాదిత్యుని దక్షిణ తైత్రియాత్ర వినిన వీరరాజేంద్రుడు వెంటనే తనరాజ్యమునకు మరలి పోవలసిన పరిస్థితి యేర్పడినది. అంతట కొంత చోళ నైన్యమును చక్రకూట మున నిలిపి అతడు విధిలేక విజయాదిత్యునితో సంతి చేసికొని వేంగిని అతనికి వదలి చోళ దేశమునకు మరలి పోయెను. ఇది యొక రాజనీతి. విజయాదిత్యుడు వృద్ధుడు. ఆదినుండియు వేంగికొరకే అతని పోరాటము. వైగా, రాజనరేంద్రుని కొమారుడే అతనికి వారసు. రెండవ శక్తివర్మ ముందే గతించెను. ఇది ఒకవిధముగా వీర రాజేంద్రునికి ప్రతిష్ఠతో కూడిన శ్రమనివారణము. రాజ నరేంద్రుని కొమారుడు రాజేంద్రుడు చక్రకూటమున కొంత చోళ నైన్యముతో నుండెను. ఈలోపల కాంచీ నగరమును వదలి విక్రమాదిత్యుడు వేంగిమీదుగా చక్ర కూటమునకు పోయెను. విజయాదిత్యుడును మరల చాళుక్యులతో చేరెను. చక్రకూటమున రాజేంద్రుడు విక్రమాదిత్యుని ఎదుర్కొనెను. ఇంతలో వీరరాజేంద్రుడు మరల వేంగిమీదికి దండెత్తి గోదావరిని చాటి కొండ

కల్యాణి చాళుక్యులు

యనుచోట పశ్చిమ చాళుక్యులను తాకెను. అచటినుండి కళింగము మీదుగా చక్రకూటమునకు పోయి విక్రమాదిత్యుని ఎదుర్కొనెను (క్రీ. శ. 1068).

ఈలోగా పశ్చిమ చాళుక్య సైన్యములు గృహోన్ముఖము లైనవి. వీరరాజేంద్రుడు వేంగియందే కొంతకాల ముండెను. ఈలోపల పశ్చిమచాళుక్య చక్రవర్తి సోమేశ్వరుడు అనివార్యమైన రోగముచే బాధపడుచుండి శివనామ స్మరణముచేయుచు తుంగభద్రలో జలప్రవేశమొనర్చి కురువర్తియను చోట క్రీ. శ. 1088 మార్చి 29 తారీఖున ప్రాణములు వదలెను. సోమేశ్వరుడు మరణించిన తర్వాత వదునైదవదినమున ఆతని పెద్ద కుమారుడు రెండవ సోమేశ్వరుడు భువనైకమల్ల బిరుదముతో పట్టాభిషిక్తుడాయెను. ఇంతలో వీరరాజేంద్రుడు పెద్ద సైన్యముతో చాళుక్యుల మీదికి దండెత్తి వెళ్లెను. కాని గుత్తి దగ్గర చాళుక్య సైన్యములు ఇతని నోడించినవి. ఆ సైన్యములు అచటినుండి కంపిలిన తగులబెట్టి చక్రకూటమునకు పోయినవి. కాని అక్కడి చాళుక్య సైన్యములు అప్పటికే ఇంటికి దారితీసినవి.

మొదటి సోమేశ్వరుడు పశ్చిమ చాళుక్యులలో చాల గొప్పవాడు. ఈతని రాజ్యకాల మంతయు, దాదాపు 26 సంవత్సరములు యుద్ధములలోనే గడచినది. ఈతని కుమారులు, సామంతులు, దండనాథులు, మంత్రులు చాల బలవంతులై స్వామిభక్తిపరాయణులై యుండి, ఈతని యుద్ధ విజయములకు కారకులైరి. ఈతని సైన్యములు కావ్యకృష్ణమునుండి కన్యాకుమారి వరకు విహారించినవి. కాకతీయు లీతని కాలమున అనుమకొండ విషయమును వదలి సామంతుల వదలి నందిరి. తెలుగుచోళ రాజకుటుంబములును వృద్ధికి వచ్చినవి. ఇతని సామంతుడు కదంబకిర్తి వర్మ గోవైద్య మను కన్నడ కావ్యమును రచించెను.

రెండవ సోమేశ్వరుడు (క్రీ. శ. 1088 - క్రీ. శ. 1076): భువనైకమల్ల బిరుదాంతుడు. వేంగియు, గంగవాడిలో కొంతయు పోయినను ఉత్తరమున శత్రుకాధిపతి అఖండ కర్ణాటక సామ్రాజ్యము తెలంగాణాతో ఈతని స్వాధీనము దుండెను. ఇతని పట్టాభిషేక సమయమున ఇతని పెద్ద తమ్ముడు విక్రమాదిత్యుడు దగ్గర లేడు. చిన్న తమ్ముడు జయసింహుడు మాత్ర ముండెను. విక్రమాదిత్యుడు తుంగభద్రా తీరమునకు వచ్చి తండ్రి మరణవార్త విని వదిగా ఊరికి పోయి చేరి అన్నచే ఆదరింప బడెను.

రెండవ సోమేశ్వరుడు తమ్ములకు లోపము రావీయక ముందరిక వదపు తిచ్చి తనతో సమానముగా గౌరవించి నను విక్రమాదిత్యుడు ఒక సంవత్సరము దాటువరకి అన్న

తెదురు తిరిగెను. ఇదియంతయు వేంగీ ప్రాంతముండే యుండిన వీరరాజేంద్రుని భేద తంత్రమై యుండును. అతడు తన కొమార్తెను విక్రమాదిత్యుని కిచ్చి పెండ్లిచేసి అతనిపక్ష మవలంబించెను. ఇంతలో విక్రమాదిత్యుడు తమ్ముడు జయసింహుని తన పక్షమునకు త్రిప్పకొనెను. మరికొందరు సామంతులును ఇతని పక్షమున చేరిరి. ఇట్లుండగా వీరరాజేంద్రుడు అకస్మాత్తుగా చనిపోయెను (క్రీ. శ. 1089 - 70). వెంటనే విక్రమాదిత్యుడు చోళ దేశమునకుపోయి తన బావమరదిని అధిరాజేంద్రుని రాజ్యమున ప్రతిష్ఠించి కొంతకాల మచట నుండి తుంగభద్రాతీరమునకు మరలి వచ్చెను. ఈ లోపల క్రీ. శ. 1070 జానులో రాజనరేంద్రుని కుమారుడు రాజేంద్రుడు విజయాదిత్యుని తరిమివైచి వేంగిని గ్రహించి పట్టాభిషేకము చేసికొని రాజాయెను. విక్రమాదిత్యుడు చోళ దేశమును వదలి రాగానే అచట అల్లకల్లోలములు రేగినవి. అంతవరకు కళింగముందు తన యాస్థానమునకు వచ్చి తలదాచుకొనుచుండిన విజయాదిత్యుని పక్ష మవలంబించి గాంగ రాజరాజ దేవేంద్రవర్మ రాజేంద్రునితో యుద్ధముచేసి యతని నోడించెను. రాజేంద్రు డతనితో సంధి చేసికొనెను. ఆ సంధి ననుసరించి రాజేంద్రుడు చిన్నాయన యని గౌరవించి అతనికి ఆయుఃవర్యంతము వేంగిని వదలి కాను చోళ రాజ్యమును గ్రహించి ఉభయ కులోత్తుంగ చోళుడను నామము వహించి దక్షిణ సమ్రాట్టాయెను. ఈ సమయమునకు సరిగా చేదిరాజు యశఃకర్ణుడు వేంగి మీదికి దండెత్తి వచ్చెను. అట్టితరి రాజేంద్రుడు రాజనీతిని ప్రయోగించి అంద్రద్రావిడ దేశములను కాపాడుకొనెను.

రాజేంద్రుడు భువనైకమల్ల సోమేశ్వరునితో మైత్రి నెరపెను; విక్రమాదిత్యుని దండించుటకు ఒడంబడెను. విక్రమాదిత్యుడు త్రిభువనమల్ల బిరుదము దాల్చినను క్రీ. శ. 1074 వరకు అన్నతో యుద్ధము చేయలేదు; సమయము నెదురు చూచి క్రీ. శ. 1075 లో అతనిపై దండెత్తెను; మొదట చోళుల నెదిరించి గంగవాడిని స్వాధీనము చేసికొనెను; తర్వాత సోమేశ్వరుని యుద్ధమున ఓడించి క్రీ. శ. 1076 లో చాళుక్య చక్రవర్తిగా పట్టాభిషేకము చేసికొనెను. ఈ సమయమున చోళులు వెనుక నుండి వచ్చి వనవాసినీ, గంగవాడిని స్వాధీనము చేసికొనిరి.

భువనైకమల్ల సోమేశ్వరుడు ఆదంబరములేని రాజు; తమ్మునివంటి యోధుడు కాకపోయినను చక్కని పరిపాలకుడు. అతడు పరిపాలించిన కొలదికాలములో కొన్ని

దేవాలయములు జీర్ణోద్ధారమొందినవి; మతములు పోషింపబడినవి. ఈతడు 'శృంగార వీర రసికు' డనియు, 'కవి లోక కాంతు' డనియు పొగడనందెను. విల్లణుడు విక్రమాదిత్యుని నడవడిని ఎంత సమర్థించినను అతడు అన్న రాజ్యమును బలాత్కారముగా గ్రహించినట్లే కాసనములు చెప్పుచున్నవి. క్రీ. శ. 1076 తర్వాత ఈత డేమాయెనో తెలియదు.

త్రిభువనమల్ల విక్రమాదిత్యుడు (క్రీ. శ. 1076 - క్రీ. శ. 1128): త్రిభువనమల్ల విరుదముతో చక్రవర్తియై ఇతడు తన పేరిట చాళుక్య విక్రమశక మనుపేర ఒక నూతన శకమును ప్రారంభించెను. ఈతని రాజ్యము క్రీ. శ. 1080 వరకు ఎట్టి యువద్రవము లేక నడచెను. కాని ఆ సంవత్సరమే ఇతని తమ్ముడు జయసింహుడు ఎదురు తిరిగెను. అతనికి చోళులు తోడ్పడిరి. ఆతనిని దండించి క్రీ. శ. 1084 లోను, 1088 లోను విక్రమాదిత్యుడు వేంగిమీదికి రెండు దండయాత్రలు చేసెను; గంగవాడినుండి చోళులను తరిమివైచెను. ఈతని కాలమున ఎక్కువ యుద్ధముల సందడి లేదు. నడిమి కాలమున హొయిసల విట్టిగ దేవుడు క్రీ. శ. 1118 లో చోళులను పూర్తిగా గంగవాడినుండి తరిమివేసి తలకాడును ఆక్రమించెను; రామానుజాచార్యుల వారికి ఆశ్రయ మిచ్చెను; ఉచ్చంగి పాండులతోను, గోవా కదంబులతోను చేరి విక్రమాదిత్యునిపై తిరుగబడెను గాని యలబరిగి సిందరాజు, ఆచుగి నృపతి ఆతనిని ఓడించి, గోవాను తగులబెట్టి మరల త్రిభువనమల్లనికి క్రీ. శ. 1128 లో విధేయునిగా చేసిరి. కాకతీయులు చాళుక్యుల వాశ్రయించి తెలంగాణలో బలవదసాగిరి. క్రీ. శ. 1118 లో త్రిభువనమల్ల విక్రమాదిత్యుని దండనాయకుడు అనంతపాలయ్య వేంగిపై దండెత్తిపోయి దానిని స్వాధీనమొనర్చుకొనెను.

విక్రమాదిత్యుడు క్రీ. శ. 1128 లో గతించెను. ఈతడు కవులను పండితులను పోషించెను. 'విక్రమాంక దేవ చరిత' కర్త మహాకవి విల్లణుడును, ధర్మశాస్త్ర వ్యాఖ్యాత విజ్ఞానేశ్వరుడును ఈతని యాస్థానమువారే.

మూడవ సోమేశ్వరుడు (క్రీ. శ. 1128 - క్రీ. శ. 1189): విక్రమాదిత్యుని కుమారుడు భూలోకమల్ల విరుడుతో సింహాసనమెక్కి పదుమూడేండ్లు పాలించెను. ఈతడు పండితుడు, కవియునయి పర్వణి చక్రవర్తి విరుదము వహించి 'మానసోల్లాస' మను నామాంతరము గల 'అఖిలపితార్థ చింతామణి' యను సకల భారత విజ్ఞాన పేటికయగు గ్రంథమును రచించెను. ఎక్కువ శాంతియుతమైనను ఈతని కాలమున కొన్ని యుద్ధములు జరగినవి. రాతైన వెంటనే

వనవాసిని జయించి ఇతడు గంగవాడిలో కొంత మరల గ్రహించినట్లున్నాడు. ఈతని కాలములో వేంగి కల్యాణి చాళుక్యుల చేతినుండి జారిపోయినది. క్రీ. శ. 1188 నాటికి చాళుక్యచోళ సామంతులైన వెలనాటి చోళులు చాళుక్య దండనాయకులను జయించి వేంగిని పాలింపసాగిరి.

తరువాతి రాజులు: పేర్క జగదేకమల్లుడు (మూడవ) సోమేశ్వరుని కుమారుడు క్రీ. శ. 1189 లో రాజయెను. ఇతడు పేర్క, పెర్కానడి, ప్రకాప చక్రవర్తి, త్రిభువనమల్ల, హెమ్మాడిరాయ విరుదాచితుడు. ఇతని కాలమున క్రీ. శ. 1148 లో హొయిసలులు స్వతంత్రులైరి. తద్దవాడిలో కాలచుర్వులు ప్రబలులైరి. వేంగి పూర్తిగా పోయినది.

తైలవ చక్రవర్తి: క్రీ. శ. 1149 లో జగదేకమల్లుని తమ్ముడు (మూడవ) తైలపుడు తైలోక్యమల్ల విరుడుతో రాజ్యమునకు వచ్చెను. స్వతంత్రులైనను హొయిసలులు నామకాఠము ఇతని సామంతులుగా నుండిరి. విజ్జల కాలచుర్వుడు క్రీ. శ. 1151 నాటికి తిరుగబడి క్రీ. శ. 1158 నాటికి కల్యాణి కటకమునే హరించెను. కాకతీయ (రెండవ) ప్రోలరాజు తైలపుని యుద్ధమున పట్టుకొని కరుణించి చంపక విడిచి పెట్టెను. క్రీ. శ. 1188 లో తైలపుడు అతిసార వ్యాధిచే మరణించెను.

పేర్క జగదేకమల్లుడు (క్రీ. శ. 1188 - క్రీ. శ. 1179): ఇతడు (మూడవ) తైలపుని కుమారుడు; మరల కల్యాణి కటకమును సంపాదించెను. కాని నిలుపుకొనలేక పోయెను. క్రీ. శ. 1179 లో ఇతని తమ్ముడు (నాలుగవ) వీరసోమేశ్వరుడు రాజయెను. కాలచుర్వుల సేనాపతి కొమారుడు బమ్మ చమూపతియే సాయవడగా ఇతడు కాలచుర్వులను పూర్తిగా అణగ ద్రొక్కెను. కాలచుర్వువతనమునకు వీరతైలవమే కారణమని బసవపురాణమున నున్నది. క్రీ. శ. 1189 - 90 ప్రాంతమున హొయిసలులు చాళుక్యరాజ్యము వంతరింపజేసిరి.

కల్యాణి చాళుక్యుల కాలమున రాజ్యాంగవిధానము మామూలు రాచరికమే. రాజే ప్రథముడు. ఆతని శక్తి సామర్థ్యములమీదనే రాజ్యభారమును, సామ్రాజ్య స్థైర్యమును ఆధారపడియుండినవి; సప్తాంగములు, స్వామ్య మాత్యారులు ఉండినవి. అన్నిటికన్న మిన్నగా బెబ్బడి రెండు నియోగముల వద్దతి యొకటి కనబడుచున్నది. ప్రధానామాత్యునికి రాజనియోగ రాజాధ్యక్షు డనియు, ద్వాసప్రతినియోగ యోగంధరాయణు డనియు విరుదులు కలవు. రాజాధనాగారమునకు అక్షవటలమని పేరు. ప్రధానామాత్యుడే తదధిపతి. సకలాయ వ్యయములును ఆయన యధీనములు. ప్రధానామాత్యునిక్రింద అమాత్యులును,

కల్యాణి చాళుక్యులు

అధ్యక్షులును ఉండెడివారు. వీరికే ప్రెగ్గడలని కూడ నామాంతరము. ఈ మంత్రులందరకు దండనాయక, మహా ప్రచండ దండనాయక పదవులును, పంచమహాశబ్ద మహా సామంతాధికారములును, యవరాజపదమును ప్రభు సంతోషాధీనములుగా వచ్చుచుండెడివి. వీ రందరును బ్రాహ్మణులు. వీరిలో కొందరు శైవులు, కొందరు వైది కులు, కొందరు తర్వాత కాలముఖ మతస్వీకారము నందినవారు. చాళుక్యులకై ఈ మంత్రులలో పలువురు రణరంగమున సేనాధిపతులై ప్రాణము లిచ్చి యున్నారు.

రాష్ట్ర మంతయు గంగవాడి, నోళంబవాడి, రట్టవాడి, సిందవాడి మొదలగు ప్రసిద్ధ మండలములుగా విభక్తము. వీనికి ఒక్కొక్కదానికి గంగవాడి 98000, నోళంబవాడి 82000 అని సంఖ్యలను చేర్చి యే వ్యవహారము. బహుళః అవి గ్రామములో, లేక గ్రామమును నొక గరిష్ఠ ధూప్రమాణమో తెలియదు. ఈ మండలములు వాడులుగాను, అవి ఊళ్లుగాను, ఊళ్లు గ్రామములుగాను విభక్తములై యుండి నవి. మండలములే విషయములు. వీని పాలకులకు మండలే శ్వరులు. లేక మహామండలేశ్వరులు అని పేర్లు. వీరు సామంతరాజులు. వీరిక్రింద వరుసగా నాడుప్రభువులు, వాడుగాముండులు, గాముండులు, వారిక్రింద ఊరుగా ముండులు, వారి క్రింద ఊరోడయలు - ఇట్లుండిరి. ఒక్క గ్రామాధికారికూడ ప్రభువు, గ్రామణి లేక గాముండు డని పేరు. గాముండపదమే జన వ్యవహారమున వివరకు గౌడ యైనది. గాముండనికి వై యధికారి పది గ్రామాల యధికారి. వానికి వై వాడు ఇరువది గ్రామముల ప్రభువు. వానికి వై వాడు నూరు గ్రామాల ప్రభువు. ఇట్లే మండలేశ్వరుని వరకు. గ్రామముందు డోష మేర్పడి గ్రామాధిపతి అశక్తుడైనచో దళ గ్రామాధిపతి తీర్పు చెప్ప వలసినది. ఆతడు చెప్పలేకపోయిన వింశతి గ్రామప్రభువు చెప్పవలసినది. ఇట్లు చక్రవర్తివరకు పోవచ్చును.

చాళుక్య పరిపాలనలో స్త్రీలకుకూడ మహోన్నత స్థాన ముండెను. చాళుక్య చక్రవర్తుల తోబుట్టువులును, రాణులును కూడ రాజ్య వ్యవహారములను చూచుచు మండలములను పాలించుచుండిరి. సమర శైరవియైన అక్కాదేవి వంటివారు సేనానమూహములకు అధిపు రాండ్రై ప్రసిద్ధినందియుండిరి.

తెక్కలేని పన్నులును, సుంకములును ద్రవ్యరూపముగా గాక ఆయావస్తువులలో భాగముగానే గ్రహింపబడి ఆయా దేవాలయాది కార్యములకు వినియోగింపబడు చుండెడివి. రాజులయ్య, మండలేశ్వరులయ్య ధనాగారములకు పేరు ఆచార్యమార్గము లుండెడివి.

వర్తకులు సంఘములుగా చేరి తమలో కట్టుకా శ్లేర్పరచుకొని వ్యాపారములు చేయుచుండిరి. వీరిలో దేశీయులు వేరు; విదేశీయులు వేరు. నానాదేశి సంఘము లని దేశ మంతయు తిరిగి వ్యాపారములు చేయువారుండిరి.

రాజుల మతము లేవైనను ఇతర మతములయెడ వారికి సహన ముండెడిది. చాళుక్యులది మొదట శైవమతము. శైలప, సత్యాశ్రయ, విక్రమాదిత్య, జయసింహులు క్రీ. శ. 978 నుండి క్రీ. శ. 1088 వరకు శైవులు. జయసింహుడు రాణులైన సుగ్గలదేవీ లక్ష్మీదేవుల ప్రోద్బలమున కాలా ముఖ శైవమార్గము నంగీకరించినాడు. ఈతని కుమారుడే సోమేశ్వరుడు. అది మొదలు కర్నాటకము బహుళంగుల వెలిగి బసవేశ్వరుని యవతారమునకు దారిపెసినది.

కన్నడ వాఙ్మయము కూడ చాల వృద్ధికి వచ్చినది. కన్నడి రవిశ్రయములోనివాడైన రన్నడు శైలప సత్యాశ్రయుని యాస్థానివాడు ; అజితపురాణ, గదాయుద్ధాది కావ్యకర్త. గుణవర్మ, గజాంకుకుడు, కవిమల్లుడు మొదలగువారు ఈ కాలమువారే. ఉదయాదిత్యుని సంధివిగ్రహి నాగవర్మ చంద్రచూడామణి శతకకర్త. వాణివంశ జాతుడు, అమాత్యచూడామణి, బ్రాహ్మణుడు చంద్రరాజు మదనతిలక గ్రంథకర్త. ఈ గ్రంథమందు రెండవ జయ సింహుని ప్రశస్తియు కలదు. కాళిదాస దండనాథుని అల్లుడు కర్పరసు శాసనపద్యకవి. పంచరామాయణ కవి నాగచంద్రుడును, గోవైద్యకర్త కదంబ కీర్తివర్మయు, ఇంక ననేకులు కన్నడ కావ్యకర్తలు కనబడుచున్నారు. వీరి కవిత్వము నన్నయాదుల ధోరణిని చాలవరకు పోలి యున్నది.

రాజులును, మాండలికులును కవులే కాక, కవిపోషకులే కాక సకల కళలను పోషించిరి. చాళుక్య చక్రవర్తి మూడవ సోమేశ్వరుడు స్వయము నాట్యాచార్యుడు ; నట్లువు. గొండ్లియను నృత్యములోని డోషమును ఎవరో ఆడగా దిద్ది ఆడి చూపినవాడు. రాణులు సంగీత నృత్య వాద్యాది విద్య లెరింగినవారు. పశ్చిమ చాళుక్యుల ఆలయ నిర్మాణమును, శిల్పకళయు ఎంతో అభివృద్ధినందినవి. చాళుక్యులు ఆలయ నిర్మాణ కళ కిచ్చిన ప్రోత్సాహము కతన వారినాటి యా కళలో చాళుక్యరీతియను ఒక విశిష్ట సంప్రదాయ మేర్పడినది.

సాంఘిక జీవనము వర్ణాశ్రమ ధర్మమేయైనను కొందరు శర్వులు వర్మచార్యులుగా కనబడుచున్నారు. అన్ని వర్ణములవారును యుద్ధాధికములలో పాల్గొనుచుండిరి. ధర్మ కాన్త్రు నిర్ణయము విజ్ఞానేశ్వరీయముంబట్టి. విజ్ఞానేశ్వరుడు

అరవ విక్రమాదిత్యుని యాస్థాన పండితుడు. పురుషులతో పాటు స్త్రీలును వైదుష్యార్థనము చేయుటయేకాక ఆయా మతములలో సన్నాసినివృత్తి అవలంబించుటయు సహజమే. మత ప్రచారక మతములును, దేవాలయములును విద్యాస్థానములుగా నుండుటయే కాక ప్రత్యేక ఘటికాస్థానములలో వందలకొలది విద్యార్థులు నానా విద్యలను నేర్చుచుండిరి. వారికి రాజులే పోషకులు. ఆయుర్వేద శిక్షణకు ప్రత్యేక ప్రాధాన్య ముండెడిది. వే. వెం. శా.

చాళుక్య చోళులు

మొదటి కులోత్తుంగ చోడచక్రవర్తి : (క్రి. శ. 1070 - క్రీ. శ. 1120); క్రీస్తు శకము 1078 వ సంవత్సరములో పూర్వ చాళుక్య రాజరాజనరేంద్రుని సవతిసోదరుడు విజయాదిత్య భూపతి కాలధర్మము నొందెను. ఈతని మరణముతో వేంగీ రాజకీయములలో గొప్ప మార్పు సంభవించినది. అప్పటికే రాజరాజ నరేంద్రుని కుమారుడ రాజేంద్ర చోడుడు కులోత్తుంగ బిగుడనామమును వహించి మాప్తి మాతామహా రాజ్యమైన చోళ సామ్రాజ్యమును వశపరచుకొని దానిని గంగై కొండ చోళపురము రాజధానిగా పరిపాలించుచుండెను. వినతండ్రియైన విజయాదిత్యుడు గతించిన వెనుక పితృవైతామహా రాజ్యమైన వేంగీదేశముకూడ అతని అధికారము క్రిందికి వచ్చినది. కాని, అతడు చోళ దేశమున నుండుటకే ఇచ్చయించెను కాని రాజధానిని వేంగీ దేశమునకు మార్చలేదు. అతడు తన కుమారులను రాజప్రతినిధులుగ నియమించి వేంగీదేశమును పరిపాలింప బంపెను. ఈవిధముగా కులోత్తుంగ రాజేంద్ర చోడచక్రవర్తి చోళ సామ్రాజ్యములో వేంగి యంతర్భాగమై తన రాజకీయ ప్రాధాన్యమును కోల్పోయెను. కులోత్తుంగ చోడనామమును ధరించినవారిలో ఈతడు ప్రథము డగుటచేత ఇతనిని చరిత్రకారులు మొదటి కులోత్తుంగచోడుడని వ్యవహరింతురు. ఈతడును, ఈతని సంతతివారును ఇటు చాళుక్య రాజ్యమును, అటు చోళ సామ్రాజ్యమును పరిపాలించినందువలన వీరికి చరిత్రలో చాళుక్యచోళులని, చాళుక్యచోడ చక్రవర్తులని పేరు కలిగినది. ఈ కులోత్తుంగ చోడుని సంతతివారందరు చోళులు పరిపాలించిన ద్రావిడ దేశముననే ఉండిపోవుటవలన వీరు క్రమముగా తమిళులై తమిళ కవులను ఆదరించిరి. వీరి సామ్రాజ్య వైన్యము లోని గొప్ప గొప్ప సేనానాయకు తెల్లరు ద్రావిడ దేశీయులే. ఉన్నత రాజకీయోద్యోగు లందరు ద్రావిడులే. కులోత్తుంగ రాజేంద్రచోడుని కుమారులు ద్రావిడ దేశముననే పుట్టి, పెరిగి అచ్చటనే సంబంధ బాంధవ్యములు కలవా

రగుట వలనను, వారే వేంగీ దేశమునకు రాజప్రతినిధులుగా వచ్చుటవలనను, వారి యాశ్రీతులగు ద్రావిడులు నాలుగు వర్ణములవారు, ముఖ్యముగా బ్రాహ్మణులు, తెలుగు దేశమునకు రాదొడగిరి. ఈరితని ఆంధ్ర, ద్రావిడ దేశములకు సంబంధ మెక్కువయినది; రాకపోకలు తరుచయినవి. ద్రావిడదేశ మత సంస్కృతి ప్రభావము తెలుగు దేశముమీద ఎక్కువగా కనబడినది ఈచాలములోనే. మతమునకు సంబంధించిన ద్రావిడాచారములు, ధర్మ సంస్థలు, శైవ, వైష్ణవ పరిభాష మొదలయినవి తెలుగు దేశములోను కొన్ని నాటుకొని పోయినవి.

కులోత్తుంగ రాజేంద్ర చోడభూపతి సూర్యవంశజుడయిన రాజేంద్ర దేవుని, అనగా రెండవ రాజేంద్రచోడ దేవుని కొమార్తెయైన మధురాంతకిని పెండ్లాడెను. వీరిరువురికి ఈ వివాహము కులోత్తుంగచోడుడు సింహాసన మెక్కుటకు చాలకాలము పూర్వమే బరగియుండవలెను. ఈమెకాక త్యాగవల్లి, పల్లెవల్లభి, త్రైలోక్య మహాదేవి, కాడవన్ మహాదేవి, త్రిభువన మహాదేవి అను కంఠమాదేవి మొదలైన భార్యలు ఇంకను కలరు. వీరిలో మధురాంతకియే పట్టపురాణి యనియు, ఈమె మరణానంతరము పల్లెవల్లభి ఆమె స్థానమును ఆక్రమించె ననియు చో. చరిత్రకారు లందురు, మధురాంతకికి సమస్త భువనమునకు యజమానురాలను నర్థమిచ్చు 'పువనములుదుడైయాళ్', 'అవనిములుదుడై యాళ్' అను బిరుదులు కలవు. కులోత్తుంగ చోడ రాజేంద్రునికి చోడ సింహాసన మెక్కునాటికే మధురాంతకి వలన ఏడుగురు తనయులు కలిగిరి. ఈ యేడుగురు మాత్రమే కాక కులోత్తుంగునికి ఇంకను మరికొందరు కొడుకులును, కూతుండ్రును కలరు. కులోత్తుంగుడు తన కొమార్తెలలో నొకతెయైన రాజసుందరిని కళింగదేశాధీశ్వరుడైన గాంగవంశ భూపతి రాజరాజ దేవేంద్రవర్మకిచ్చి పెండ్లిచేసెను. ఈ దంపతులకు జనించినవాడే అనంతవర్మ చోడగంగదేవుడు. ఇతడు కళింగ గాంగ మహిపతులందరిలోను చాల గొప్పవాడు.

వేంగీ దేశమునకు రాజప్రతినిధులుగ పంపబడిన రాజకుమారులు మధురాంతకి తనయులు. వీరిలో రాజరాజ చోడగంగు, రాజరాజ ముమ్మడి చోడుడు, సిరి చోడుడు, విక్రమ చోడుడు అనువారు మాత్రమే శాసనములవలన మనకు తెలియవచ్చినవారు. వీరిలో రాజరాజ చోడగంగు శ్రేష్ఠుడు. విక్రమచోడ నృపాలుడు మధురాంతకి కుమారుడని చాలమంది చెప్పుచున్నను ఆమె తనయుడు అగునో కాదో యని సంశయించుటకు అవకాశము కలదు.

చాళుక్య చోళులు

రాజరాజ ముమ్మడిచోడుడు (క్రి. శ. 1076 - క్రీ. శ. 1079); విజయాదిత్యుడు మృతి నొందగానే వేంగీదేశ పరిపాలనమునకు మొదటి రాజవ్రతనిధిగా వంపబడిన రాజకుమారుడు రాజరాజ ముమ్మడిచోడుడు. ఇతడు శకము 998 లో జననాథవగరిలో పట్టాభిషిక్తుడయ్యెను. జననాథవగరి యన్నది ఇప్పటి దాకారామముగా చరిత్రకారులు గుర్తించియున్నారు. ఈతని పట్టాభిషేకము క్రీస్తుశకము 1076 లో జూలై 27 వ తేదీని జరగినట్లు చెప్పటకు అవకాశము కలదు. వేంగీదేశ పరిపాలనమునకు రాజవ్రతనిధులుగా వచ్చిన రాజకుమారులందరును కులోత్తుంగునివలెనే పూర్వ చాళుక్యులకు పరంపరాగతముగా వచ్చుచుండిన 'నర్మలోకాశ్రయ', 'విష్ణువర్ధన' విరుదములు వహించిరి. ఒక్కొక్కప్పుడు ఈ రాజవ్రతనిధులు తమ శాసనములలో పూర్వోక్త చాళుక్య విరుదములనే కాని నిజనామములను తెలుపుకొనుచున్నారు.

వీ రందరును నర్మలోకాశ్రయలే, విష్ణువర్ధనులే. ఈకారణము చేత వీరిలో ఎవరు ఎవరో గుర్తించుటయు, ఆయా శిలాశాసనములు ఏయే రాజవ్రతనిధులవో తెలిసికొనుటయు కష్టమగుచున్నది. శ్రేష్ట పుత్రుడు రాజరాజచోడగంగు ఉండగా కులోత్తుంగచోడుడు ఎందువలన రాజ



చిత్రము 84. భీమేశ్వరాలయము, దాకారామము

రాజ ముమ్మడి చోడుని ముందు వేంగీ రాజవ్రతనిధిగా పంపెనో తెలియరాదు. రాజరాజ ముమ్మడిచోడుని సోదరుడును, అతని యనంతరము వేంగీకి రాజవ్రతనిధిగా వచ్చిన వాడును అయిన వీరచోడ నృపతి తన చెల్లూరు తామ్రశాసనమున ఎట్లు పలకె తెలిపెనో కాని, ఒక్క సంవత్సరము మాత్రమే రాజరాజ ముమ్మడిచోడుడు వేంగీని పరిపాలించెనని చెప్పియున్నాడు. కాని, ఇది సరికాదు. గురుపుల శ్రీపాదసేవయే సుఖము కాని రాజ్యము సుఖము కాదని వేంగీ భువనమును ఒక్క సంవత్సరము మాత్రమే పరిపాలించి రాజరాజ ముమ్మడిచోడుడు తండ్రిదగ్గరకు వెళ్ళినట్లు వీరచోడుడు చెప్పెను కాని, రాజరాజ ముమ్మడి చోడుడు వేంగీదేశమును రెండు సంవత్సరములకుపైనే పరిపాలించినట్లు అతని శాసనములవలన తెలియుచున్నది. అతడు తన రాజ శాసనములను తన రాజ్యకాల సంవత్సరములలోనే

తెలుపుకొనెను. కాని, మిగిలిన వేంగీరాజవ్రతనిధులు అట్లు కాదు. వారు తమ శాసనములందు చక్రవర్తీయు, తమ తండ్రియు అయిన కులోత్తుంగ చోడుని విజయరాజ్య సంవత్సరములనే ఇచ్చియున్నారు. రాజరాజ ముమ్మడి చోడుని ఏలూరు తామ్రశాసనము అతని ద్వితీయ రాజ్యవత్సరమున ఇచ్చినది. ఈ తామ్ర శాసనము రాజరాజ ముమ్మడి చోడునికి కడుంగడు మిత్రుడును, సామంతుడును అయిన సూర్యవంశజుడు ముమ్మడి భీమనృపునికి వేంగీ విషయములోని పండ్లెండు గ్రామములను సర్వకరపరిహారము చేసి 'మన్నియనిబద్ధ మాధిపత్యము' ఇచ్చెను. ఈ ముమ్మడి భీముడు కన్నరదేవ వంశజుడైన భీముని పౌత్రుడు; సోమియకు కామిదేవికి జనించిన తనయుడు. విజయాదిత్యు డీతనిని శైళవమునుండియు పెంచి పెద్దవానిని చేసెననియు, ఇతడు రాజరాజ ముమ్మడిచోడునికి

కుంతల చాళుక్యులతోను, కళింగ గాంగులతోను కలిగిన యుద్ధములలో చేసిన గొప్ప సేవకు సంప్రీతుడై యీ ద్వారక గ్రామములను ఇచ్చెననియు శాసనము తెలుపుచుండుటచేత విజయాదిత్యుడు మృతినొందిన వెంటనే వేంగీదేశమును వశపరచుకొను తలంపుతో వల్లిమచాళుక్యులును, కళింగ గాంగభూవరులును కలిసి దండె

త్తివచ్చినట్లును, ముమ్మడి భీమరాజు సాహాయ్యముతో రాజవ్రతనిధియైన రాజరాజ ముమ్మడి చోడుడు వారిని ఎదుర్కొని పారద్రోలినట్లును ఊహింపవలసియున్నది. ఇది యటుండ కళింగ దేశాధీశ్వరుడయిన పూర్వగాంగ నృపతి రాజరాజ దేవేంద్రవర్మ శకవర్షము 992 మొదలు ఏడేండ్లు రాజ్య పరిపాలము చేసి శకవర్షము 999 లో కాలధర్మమునొందెను. అతనికిని కులోత్తుంగ చోడరాజు దుహితయైన రాజసుందరికిని జనించిన అనంతవర్మ చోడగంగదేవుడు బాలుడయినందున అతని దాయాదులు కుంతలేశ్వరుల సాయముతో గాంగ సింహాసనము నాక్రమించుకొను ప్రయత్నమున నుండినప్పుడే రాజరాజ ముమ్మడిచోడ రాజకుమారుడును, ముమ్మడి భీముడును కళింగమున కరిగి శత్రువుల మక్కడచి బాలుడైన అనంతవర్మ చోడగంగదేవునికి వట్టముకట్టి అతని సంరక్షకులుగ కళింగరాజ్యమును

తమ యధికారము క్రిందికి తీసికొని యుండవచ్చును. ముమ్మడి భీమవృత్తి రాజరాజ ముమ్మడి చోడునికి దక్షిణ హస్తమై నిలిచి ఈ యుద్ధములందు కుంతలేళ్ళరులైన వళ్ళిమ చాళుక్యులను, అనంతవర్మ చోడగంగదేవుని చాయాదులైన కళింగ గాంగ భూవరులను ఓడించి తన ప్రభువునకు విజయము చేకూర్చెనని తలపవచ్చును. ఈ కారణమున ముమ్మడి భీమున కిచ్చిన ద్వారక గ్రామములు ఒక జాగీరువంటివి; 'శీవితము' వంటిదని నుడువ వచ్చును. అది యటుండ, సహస్ర గ్రామ సంఖ్యాకముయిన వేంగీ విషయమునకు వై ముమ్మడి భీముని రాజరాజ ముమ్మడి చోడుడు అధిపతిని కావించెను. ఏలూరు పమీపమున నున్న పెదవేగి చుట్టుపట్ల ప్రాంతమునకే వేంగీవిషయమని పేరు కలుగుటచేత ముమ్మడి భీముని రాజధాని ప్రాయికముగా కొలనిపురమును నామాంతరముగల కొలనుపీడై ఉండవచ్చును.

రాజరాజ ముమ్మడి చోడుని తరువాత, వేంగీదేశమునకు రాజప్రతినిధిగా వచ్చిన వీరచోడుని పట్టాభిషేకము క్రమము 1001 వ సంవత్సరములో జరగుటచేత రాజరాజ ముమ్మడి చోడుడు అంతవరకు వేంగీరాజ ప్రతినిధిగా ఉండినట్లు ఎంచవలసియున్నది. ఇతని కాలములో ఇతని పవస్త్ర సేనాధిపతిగా ఉండినవాడు దుర్జయ వంశ్యుడయిన వెలనాటి గొంకయ. ఇతడు కళవర్మము 998కి పరియైన వల సంవత్సర మాఘ పూర్ణిమా కుక్రవారమునాడు చంద్ర గ్రహణ నిమిత్తమున శ్రీశ్రోతి మూలస్థాన మహాదేవరకును, కుమారస్వామి దేవరకును అఖండవర్తిదీనియల నిమిత్తము వెల్లెడ్లను పెట్టెను. ఈ కావనమున గొంకయ 'శ్రీదాదలికాళిలారినిచయు' దని, 'శిష్టేష్ట గణామణి' యని, 'శంకర కింకరు' దని, 'గుండాలికా వందను' దని ప్రస్తుతుడయినాడు. రెండేండ్ల యనంతరమున రాజరాజ ముమ్మడిచోడ రాజకుమారుడు తండ్రీకడ కరిగెను. కాని, అందుకు ఇతని సోదరుడు వీరచోడ వృత్తి చెప్పినది మాత్రము కారణమై యుండదని తోచుచున్నది. ప్రాయికముగ ఇతనికిని, ఇతని తండ్రీకిని రాజకీయముగ వారపులు కలిగియుండవచ్చును. ఎట్లయినచేమి, రాజరాజ ముమ్మడి చోడునికి పిదప అతని సోదరుడు వీరచోడుడు వేంగీరాజ ప్రతినిధిగా నియమితుడయ్యెను.

వీరచోడుడు (క్రీ. శ. 1079 - క్రీ. శ. 1084): తన సోదరుడు రాజరాజ ముమ్మడి చోడునివలెనే ఇతడును సర్వలోకాక్రయ, విష్ణువర్ధన విరుడములు వహించి జనవాళనగరమున వేంగీ చాళుక్య రాజ్యమునకు పట్టాభిషిక్తుడై అయిదేండ్లపాటు చానిని పరిపాలించెను. తనసోదరునివలె

కాక ఇతడు తన కావనము లన్నిటి కాలమును తన ప్రభువును, తండ్రీయు వైన కులోత్తుంగ చోడుని రాజ్యపాలన వత్సరములలోనే తెలిపెను.

వీరచోడుని పరిపాలన కాలములో వేంగీపై వళ్ళిమ చాళుక్య దండయాత్ర యుండినట్లు ఊహించ వనకాకము కలదు. వేంగీయందలి ఈ కాలపు కావనములలో వళ్ళిమ చాళుక్య భూవరుల పేరులు కాని, వారి సామంత దండనాయకుల పేరులు కాని కానరావు. అయినను చాళుకరామములోని కళము 1008, 1004 సంవత్సరములనాటి కావనములలో వళ్ళిమ చాళుక్య త్రిభువనమల్ల విక్రమాదిత్యుని చాళుక్య విక్రమ కళవర్షములు 5, 6 ఉచాహృత మయినవి. సరిగా కళము 1004 నాటిదే త్రికళింగాధిపతియైన గాంగ రాజరాజదేవుని ప్రధానియైన రాజేంద్ర బ్రహ్మచక్రవర్తి బణవతి కావనము కలదు. ఇది సర్వలోకాక్రయ విష్ణువర్ధనుని రాజ్యకాలము లోనిది. విష్ణువర్ధనుని రాజ్య వత్సరము కావనములో చోయినది. కళింగము వేంగీ సామంతరాజ్య మగుటవలన, ఒకవేళ వళ్ళిమ చాళుక్యులు వేంగీపై దండెత్తి వచ్చినపుడు బణవతి వీరచోడుని సాహాయ్యార్థము వచ్చినట్లు ఊహించవలసియుండును. చాళుక్య విక్రమవర్షమును ఉచాహరించు కావనములు కళవర్షము 1005 (క్రీ. శ. 1088) నుండి కానరావండున వళ్ళిమ చాళుక్య దండయాత్ర కేవలము కాకాస్కాతికమైనదని, చానివలన వళ్ళిమ చాళుక్యులకు కాళ్యకలాభ మేమయు కలుగలేదని చెప్పవచ్చును. 18 వ విజయరాజ్య సంవత్సరమునకు సోయగు కళవర్షము 1005 నాటి కులోత్తుంగుని కావనము చాళుకరామములో ఉండుటచేత జప్పటికి పూర్వచాళుక్యాధికారము మరల వేంగీలో సుస్థాపితమయిన దనవచ్చును. వెలనాటి గొంకయ అన్నయైన గణేష్వుక్తుమారుడు వెదురయ సామంత వహితుడయిన పాండ్యరాజును యుద్ధమున ఓడించి చేసిన సాహాయ్యమునకు సంతసించి వీరచోడ వరేంద్రుడు అతనిని తన యర్ధ సహోపనమున గూర్చుండ వెట్టుకొని సింధుయుగ్మాంతర దేశమును అతనికి ఒసగినట్లు వెలనాటి వృద్ధీశ్వర మహిపతి ఏకాపురము కావనమున చెప్పబడినది. కొందరి యభిప్రాయము ప్రకారము సింధుయుగ్మాంతరదేశ మన్నది గోచాపరి కృష్ణానదుల మధ్యదేశము. కాని ఇది సరియైన యభిప్రాయముగ కప్పట్టిదు. సింధు యుగ్మాంతరదేశ మన్నను, రాజరాజ వరేంద్రుని కావనములలో వచ్చు రెండేండ్ల నడిమి విషయ మన్నను ఒక్కటే. ఇది వృద్ధగౌతమీ వసిష్ఠులకు మధ్యనుండు ప్రదేశము. వెలనాటి వెదురయ యుద్ధములో ఓడించిన పాండ్య రాజులు మధుర పాండ్యులు కారు. వీరు

చాళుక్య చోళులు

ఉచ్చంగి పాండ్యులు ; చంద్రవంశపు యాదవులు. ఉచ్చంగి బళ్ళారి జిల్లా వైర్యతి దిశనున్న గిరిదుర్గము. ఇది నోలంబ వాడి ముప్పది రెండువేల దేశమునకు రాజధాని. ఈ పాండ్యులు పశ్చిమ చాళుక్య సామంతులు. ఇరుక్కవేల నామాంతరము గల త్రిభువనమల్ల పాండ్యుడేవుడు పశ్చిమ చాళుక్య చక్రవర్తి త్రిభువనమల్ల విక్రమాదిత్యునికి సామంతుడై నోలంబవాడి రాష్ట్రమును ఈ కాలమున పాలించుచుండెను. ఈతని శాసనములు శకవర్షము 1048 (క్రీ. శ. 1124) వరకు కలవు. పశ్చిమ చాళుక్య దండయాత్రా సందర్భమున వెలనాటి వెదురయ ప్రాయికముగా ఈ త్రిభువనమల్ల పాండ్యుడేవునో, ఈతని వెనుకటి పాండ్యునో ఓడించి యుండును. వీరచోడ రాజకుమారుడు మొదటి తడవ వేంగిని పరిపాలించిననాటి విశేషములు ఇంతకంటె తెలియవు.

రాజరాజ చోడగంగు (క్రీ. శ. 1084 - క్రీ. శ. 1088) : వీరచోడుని పిదప వేంగీరాజ్య పరిపాలనమునకు నియుక్తుడయినవాడు అతని శ్వేష్ట సోదరుడయిన రాజరాజ చోడగంగు. ఇతడు శకవర్షము 1008 లో (క్రీ. శ. 1084, మే 22 వ తేది) వేంగీ రాజ్యమునకు జననాథపురమున పట్టాభిషిక్తుడయ్యెను. ఈ రాజ ప్రతినిధులను కులోత్తుంగ చోడ చక్రవర్తి ఎందువలన కొద్దికాలము మాత్రమే వేంగియందు ఉంచుచువచ్చెనో తెలియదు. రాజరాజ చోడగంగు మొదటి శాసనము అతని తండ్రియు, అధిపతియు అయిన కులోత్తుంగ చోడుని 17 వ రాజ్యవర్షమున (క్రీ. శ. 1068 - 87) ఈయబడినది. రాజరాజ చోడగంగు ఈ శాసనమును మన్నేరు మహేంద్రగిరుల మధ్య నివసించుచుండిన జమలను సంబోధించి ఇచ్చెను. కావున వేంగీరాజ్యము ఈతనికాలమున ఉత్తరమున గంజాముజిల్లాలోని మహేంద్రగిరినుండి దక్షిణమున వెల్లూరు జిల్లాలోని మన్నేటివతకు వ్యాపించెననియు, మహేంద్రగిరివద్దనుండి దానికి దక్షిణ దిక్కున గల కళింగ మంతయు ఇతని కాలమువరకు వేంగీచాళుక్య చోళుల వర్ణవేషణలో నుండె ననియు స్పష్టమగుచున్నది. శకవర్షము 1008 నాటి రాజరాజ దేవేంద్రవర్ణ ప్రధాని బలవతి దాజారామ శాసనము వేంగీరాజ్య ప్రతినిధియైన సర్వలోకాక్రయ విష్ణువర్ధనుని రాజ్యకాలమున వ్రాయబడిన దగుటచేత కళింగదేశీయులు అప్పటికి చాళుక్య చోడులకు విధేయ సామంతులుగ ఉండిరని తలంపవచ్చును. కులోత్తుంగ చోడచక్రవర్తి సంహారం శాసనమే విశాఖ పట్టణము జిల్లాలో శాసనపు ప్రథమ శాసనము. ఈశాసన కాలము 'కాకాణ్ణే నిధి ఖేందు గణితే' (శకము 100) అని స్లోకభాగము తప్పగా వడినది. ఇందు కులోత్తుంగుని పడు

నొకండవ రాజ్యవర్షము ఉదాహృతమయినది. అందువలన శాసనములోని శకవర్షము తప్పకు పడినదన్నది నిజము. శకవర్షము 100 కాక 1000 అని యుండవలసినచో కులోత్తుంగుని రాజ్య సంవత్సరము 17 కావలసియుండును. రాజ్య సంవత్సరము శాసనములో ఉన్నట్లు పడునొకండయైనచో శకవర్షము 1008 కావలెను. వీనిలో ఏది యెట్లుండవలసినను కళింగదేశ విజయము రాజరాజముమృడిచోడుని కాలముననే జరగియుండును. మొత్తము మీద రాజరాజచోడగంగు టేకి శాసనమునాటికి కళింగము కులోత్తుంగ చోడుని అధికారము క్రిందనే ఉండెను. రాజరాజ చోడగంగు 'తెలికివేయి' సంఘమునకు కొన్ని కుల మర్యాదలను ఇచ్చిన విషయమును తెలుపుటకే టేకి తామ్ర శాసనము వుట్టినది. రాజరాజ చోడగంగు శిలా శాసనము లింకను ఉన్నవి కాని వానివలన మనకు తెలియవచ్చు విశేషము లేవియు లేవు.

వీరచోడుడు (క్రీ. శ. 1088 - క్రీ. శ. 1094) : రాజరాజ చోడగంగు వేంగీరాజ ప్రతినిధిగా వచ్చి అయదవ యేడు పూర్తి కాకమునుపే కులోత్తుంగ చోడుడు అతనిని రాజధానికి పిలిపించి వీరచోడుని మరల రెండవ తడవ వేంగీరాజ ప్రతినిధిగ నియమించి పంపెను. అప్పటికే ఉత్తర దేశము యుద్ధ మేఘావృకమైనదని తోచుటచేతనేమో కులోత్తుంగుడు వీరచోడుని మరల ఉత్తరదేశ విజయమునకు పంపించినట్లు ('ప్రస్థాపయ త్సున రుదీచ్య జయాయ') వీరచోడుని పితాపురపు తామ్రశాసనమునందు చెప్పబడినది. కులోత్తుంగుని యూహ సరియైనదే యని అనతికాలముననే రుజువైనది. వీరచోడుని రెండవ తడవ పరిపాలన కాలముకూడ యుద్ధములతోనే సరిపోయినది.

వీరచోడుడు వేంగీ పరిపాలనము చేయుచుండిన కాలమున బస్తరులోని చక్రకూట ధరావరుడును, కాళ్యవ గోత్రుడును, వ్యాఘ్ర లాంఛనుడును, నాగకేతనుడును, నాగ వంశ్యుడును అయిన రాజభూషణ మహారాజాధి రాజ సోమేశ్వరదేవుడు (శకము 992 - శకము 1088) వేంగీ రాజ్యముపై దండెత్తి వచ్చెను. సోమేశ్వర దేవుని తండ్రి చక్రకూట (చక్రకోట్ర) మండలాధిపతియైన జగదేశభూషణ ధారావర్ష మహారాజు. కులోత్తుంగచోడుడు రాజేంద్ర చోడుడను పేరుతో యువరాజుగా ఉండినప్పుడు ధారావర్షుని ఓడించి అతనివద్దనుండి కప్పమును గైకొనెను, తన తండ్రిని ఓడించినందుకు ప్రతీకారముగ వచ్చెనో, లేక ఇతరుల ప్రోత్సాహముననో, ఇతరులతో కలిసియే వచ్చెనో సోమేశ్వరుడు వేంగీరాజ్యముపై దండెత్తి వచ్చి దేశమును తగులబెట్టి వీరచోడ రాజకుమారుని,

ప్రాయికముగా అతనికి తోడుగా వచ్చిన ఒడ్డరాయని యుద్ధములో ఓడించి తరుమ గొట్టెను. ఈవిషయము ఈతని కురుస్సాలు శాసనమువలన తెలియుచున్నది. ప్రాయికముగా ఈ దండయాత్రలో పరమార వంశజడైన ఉదయాదిత్య తనూజుడును, పశ్చిమ చాళుక్య విక్రమాదిత్య సామంతుడును అయిన జగద్దేవుడుకూడ సోమేశ్వరునికి తోడ్పడి యుండవచ్చును. జగద్దేవుడు అంధ్రాధిపతి రాజ్యము మీదికి దాడి వెడలి అతనిని ఓడించినట్లు ఆతని తైనది శాసనము తెలుపుచున్నది. ఇది నాగవంశ్యుడైన సోమేశ్వరుని దండయాత్రకు ఖిన్నమైనది కాకపోవచ్చును. ఒకవేళ ఈ దండయాత్ర పశ్చిమ చాళుక్యుల ప్రోత్సాహము వలన జరగినదేమో తెలియదు. సోమేశ్వరుని కురుస్సాలు శాసనమునందును, జగద్దేవుని తైనది శాసనమునందును శాసన కాలము తెలుపబడకపోవుటవలన వేగిపై ఈ దండయాత్రలు సరిగా ఎప్పుడు జరగినవో తెలుపుటకు వీలు లేకపోయినను, అవి పీఠచోడుని రెండవ తడవ పరిపాలన కాలముననే జరగినవని తెలుపుటకు అవకాశము కలదు.

వీరచోడుడు తన పరిపాలన కాలములో ఇచ్చిన తామ్ర దాన శాసనములు ముఖ్యమైనవి రెండు కలవు. వీనిలో ఒకటి కులోత్తుంగ చోడుని 21 వ విజయరాజ్య సంవత్సరము (శకము 1018) శాటిది. ఈ సంవత్సరమున చెల్లారను అగ్రహారములో గుణరత్న భూషణుడను అతని బ్రాహ్మణ సేనాపతి మేడమార్యుడు కట్టించిన విష్ణ్వాలయమునకు బలి చరు పూజార్థమును, ఖండస్ఫుటిత నవకర్పార్యమును గుర్తవారి విషయములోని కాలేరు (తూర్పుగోదావరి జిల్లా రామచంద్రపురము తాలూకా) గ్రామమును దానము చేసెను. వైష్ణవాగ్రేసరుడయిన ఈమేడమార్యుడు ముగ్ధలగోత్రుడు. ఇతడు చెల్లారు గ్రామమున ఒక తటాకమును త్రవ్వించి బ్రాహ్మణులకు దానా రామములో ఒక అన్న సత్రమును, పితాపురములో మరొక అన్నసత్రమును పెట్టించెను. ఇక రెండవది వీరచోడుని పితాపురము శాసనము. ఈ దాన శాసనమును వీరచోడ నృపతి కులోత్తుంగ చోడుని 28 వ విజయరాజ్య సంవత్సరమున (శకవర్షము 1015) ఇచ్చెను. వీరచోడ రాజకుమారుడు ఆ సంవత్సరమున ఉత్తరాయణ సంక్రాంతి నిమిత్తమున ప్రోలునాడు విషయములోని ద్యాదళపూండి సహితమైన మాలవెల్లి, పొన్నతొర్ర గ్రామములను, ఉత్తర వరుస విషయములోని ఆలమి గ్రామమును ఒకటిగా చేర్చి వీరచోడ చతుర్వేది మంగల మనువేర సుప్రతిష్ఠాగ్రహారమును చేసి 588 గురు బ్రాహ్మణులకు దానము చేసెను. ఈ ప్రతి గ్రహీతల

వేర్లకు చివర పహస్ర, షడంగవిత్, ఖట్ట, దళపురిఖట్ట, లేదా దళపురియఖట్ట, త్రివేది లేదా త్రివేదిఖట్ట, బ్రహ్మ మహారాజ, ఖట్టసోమయాజి అను విరుదములు కలవు (ఉదా : నారాయణ సహస్ర, విద్దయ షడంగవిత్, ఆదిత్య ఖట్ట, శ్రీరామ దళపురిఖట్ట, గరుడ దళపురియ ఖట్ట, కామయ త్రివేది, దత్త త్రివేదిఖట్ట, కుమారనారాయణ బ్రహ్మ మహారాజ, పెరుంబుఱక్కడల్పట్ట సోమయాజీ). ప్రతిగ్రహీతల వేర్లనుబట్టి చూచినచో వారిలో ఎక్కువ మంది ద్రావిడులు. దీనివలన మొదటి కులోత్తుంగ చోడుని పరిపాలన కాలములో రాజప్రతినిధులను ఆశ్రయించుకొని తమిళ బ్రాహ్మణులు పెక్కుండు ఉత్తరమున మధ్యాంధ్ర దేశము (సముద్ర తీరస్థాంధ్రము) నకు వెళ్లబెట్టిన వలన వచ్చినట్లు విశదమగుచున్నది. ఈ ప్రతి గ్రహీతల వేర్లలో ఎక్కువ సంఖ్య వైష్ణవ నామములు అగుటవలన రామానుజ మతము ఈకాలమున తమిళదేశమున జనాదరము పొందిన దనియు, అందువలననే వైష్ణవ నామములు గలవారు అధికముగ నుండి రనియు ఊహింపవచ్చును. ఈ వైష్ణవ నామములు సంస్కృతనామ సమములైన అరవపేరులే. మాధ్య వైష్ణవులకు కన్నడము వలె రామానుజ వైష్ణవులలో తెంగల కాళివారికి సంస్కృతము కంటెను వారి ద్రావిడవేదశాస్త్రయైన తమిళమున్న అభిమాన మెక్కువ. బ్రహ్మ మహారాజ విరుదము వైనికముగానో, తదితరముగనో గొప్ప సేవ చేసి మహారాజును మెప్పించిన బ్రాహ్మణ రాజసేనా ధురంధరులకు మొదటి చోళ రాజరాజ చక్రవర్తి ఇచ్చిన విరుదము. ఇది తరువాతి రాజల కాలములో పరిపాటి యైనది. వీరచోడ చతుర్వేది మంగలము ప్రతిగ్రహీతలలో కులోత్తుంగచోడ బ్రహ్మ మహారాజునని కులోత్తుంగ చోడచక్రవర్తి పేర పుట్టినది. రెండవది ప్రాయికముగా వీరచోడదేవుని పేరు ననుసరించి వచ్చియుండును, ప్రాయికముగా కుమార నారాయణుడన్నది వీరచోడుని నామాంతరము. దళపురి, దళపురియ ఖట్ట అన్న విరుదములు దళపురమువలన వచ్చినవి. దళపురము పడమటి మాళవదేశములోని ఇప్పటి మండసోర్. ప్రాయికముగా ఈవిరుదము కలవారు పురాతన కాలములో పడుమటి మాళవమునుండి తమిళ దేశమునకు వెళ్ళి యుండురు. పహస్ర విరుచాంచుకులు తమిళ బ్రాహ్మణులలోని అష్ట సహస్రమువారై యుండవచ్చును. త్రివేది, షడంగవిత్ అన్నవి మూడు వేదములను, ఆరు వేదాంగములను అధ్యయనము చేసినందువలన వచ్చిన విద్యామూలక విరుదములు. ఈరితని వీరచోడ రాజకుమారుని రెండవ తడవ రాజ్యపరిపాలన కాలములో అరవ బ్రాహ్మణులు

చాళుక్య చోళులు

అసంఖ్యాకముగా మొదటిమారు మధ్యాంధ్ర దేశమునకు వచ్చినట్లు ఈ వీరచోడ చతుర్వేది మంగల శాసనమువలన తెలియుచున్నది. బ్రాహ్మణులై కాక ఇతర వర్ణములవారు కూడ ఈ కాలములో తెలుగు దేశమునకు వలస వచ్చి రనుటకు కులోత్తుంగ చోడచక్రవర్తి తెలుగుదేశపు శాసనములే ప్రమాణము.

వీరచోడదేవుడు ఎంతకాలము వేంగీ రాజప్రతినిధిగా పరిపాలించెనో తెలియదు. కాని చోళ చరిత్రకారు లతడు వేంగిని క్రీ. శ. 1088-89 మొదలు అధమము క్రీ. శ. 1092-98 వరకు పరిపాలించియుండు ననియు, ఇతని అనంతరము ఇతని సోదరుడు విక్రమ చోడుడు కళవర్ణము 1014-1015 (క్రీ. శ. 1092-98) నుండి కళవర్ణము 1040 (క్రీ. శ. 1118) లో రాజ్యమునకు అధిపతి డగుటకు చోళరాజ్యమునకు పోవునంతవరకు వేంగీదేశ మును పరిపాలించుచుండె ననియు వ్రాసియున్నారు. ఇంత వరకు వీరచోడదేవుడు రెండవ తడవ వేంగిని పాలించిన వెనుక అతని సోదరుడు విక్రమచోడుడే వేంగీ రాజప్రతి నిధియై పరిపాలించెనని విశ్వసించబడుచున్నది. ఇందుకు కళవర్ణము 1124 నాటి చాళుక్య మల్లవదేవుని పితాపుర స్తంభ శాసనము తక్క వేరు ప్రమాణము ఏదియు లేదు. ఆ శాసనమున పూర్వ చాళుక్య రాజరాజ తనయుడైన రాజేంద్ర చోడుడు పంచ ద్రావిడములతో కూడిన ఆంధ్ర విషయమును ఏదేండ్లపాటు పరిపాలించిన వెనుక అతని తనయుడు క్యాగ నముద్ర విరుదాంచుటకై విక్రమ చోడుడు చోళ మండలమును రక్షింపుటకు వెళ్ళినంతనే వేంగీభూమి అనాయక మయినదని చెప్పబడినది. ఇందు చోళమండలమునకు ఎక్కడినుండి వెళ్ళినదియు చెప్పబడక పోయినను విక్రమ చోళుడు వేంగినుండియే వెళ్ళియుండ వచ్చుననుటకు అతడు సింహాసన మెక్కిన ఏడవ వ్రాసించిన శాసనములలోని అతని ప్రకృతియే కొంతవరకు ఆధారమైనది. విక్రమచోడుడు తన శాసన ప్రకృతిలో తాను పసివాడుగ నుండినపుడు క్రూరములైన యుద్ధా యుధములను ధరించినంతనే కుళము (కొలినిపురము)లోని తెలింగ భీముడు పర్యత ప్రదేశమునకు పారిపోయి ఆచట తల దాచుకొనెననియు, అంతట ప్రచండాగ్నిహోత్రము కళింగభూమిని దహించివేసె ననియు, ఈ ప్రకారము అతడు పంజాబములో వేంగీ మండలములో అగి ఉత్తర దేశమును వశపరచుకొనె ననియు తెలిపియున్నాడు. కొలినిపురపు తెలింగ భీము డెవడో, అతని పంజాబీ పరిగా తెలియదు. ఇతడు ఒకవేళ రాజరాజ ముమ్మడి తోడనితే వేంగీవిషయాధిపతిగ నియమింపబడిన ముమ్మడి

భీముడే కావచ్చును. తెలింగ భీముడు తిరుగచాటు చేసి స్వతంత్రుడైన వెనుక విక్రమ చోడుడు అతనిమీదికి ఎత్తిరాగా యుద్ధమున ఓడిపోయి కళింగ భూమికి పారి పోయి యుండును. అప్పుడు విక్రమ చోడుడు కళింగ ముపై దండెత్తి అతనికి ఆశ్రయ మిచ్చిన వారిని కిడించి, కళింగమును తగులబెట్టియుండును. కులోత్తుంగ రాజేంద్ర చోడచక్రవర్తి సామంతుడయిన పరాంతక పాండుడు తన శాసనములలోకూడ కుళము (కొలినిపురము) తెలింగ భీముని వట్టుకొనినట్లును, కళింగమును సాధించినట్లును చెప్పకొని యున్నాడు. కులోత్తుంగ చోడచక్రవర్తి ప్రాయికముగ నైవ్యములను తోడిచ్చి పరాంతక పాండుని విక్రమచోడ రాజకుమారునికి కానటగా పంపి యుండును. విక్రమ చోడుడు కొలిని భీముని కా వోడించి పారడోలి కళింగమును సాధించినట్లు చెప్పకొని యున్నను, అతడు పసివా డగుటవలన విజయము చేకూర్చినది నిజముగ పరాంతక పాండుడే అయి యుండు ననుటకు సందేహము లేదు. విక్రమచోడుని ప్రకృతిలో అతడు వేంగీదేశమున అగి ఈ విజయమును సాధించినట్లు చెప్పినంత మాత్రమున అతడు వీరచోడుని అనంతరము వేంగీరాజ ప్రతినిధిగ ఉండినట్లు తలంచుటకు అవకాశము లేదు. అందువలన వీరచోడునికి తరువాత విక్రమ చోడుడే వేంగీరాజప్రతినిధి యని గట్టిగా చెప్ప లేము. వేంగిలో అతని శాసనములును లేవు. కాని కళింగ దండయాత్ర మాత్రము నిశ్చయము. ఇది వీరచోడుని రెండవ తడవ పరిపాలన కాలము చివర జరగియుండ వచ్చును. సోమేశ్వర, జగద్దేవ భూపతుల దండయాత్రల వలన వేంగీదేశము అల్లకల్లోలమైన పందర్భమును ఆప కాశముగ తీసికొని కొలిని భీమరాజు చాళుక్యచోళుల అధికారమును ధిక్కరించి వారిపై తిరుగచాటు చేసి స్వాతంత్ర్యమును ప్రకటించి యుండును. ఈతనికి వచ్చిమ చాళుక్య చక్రవర్తులును, కళింగ దేశాధిపతులును పూర్తిగా సాయము చేసి యుండు రనుటకు అవకాశము కలదు.

కులోత్తుంగ చోడుడు ఉత్తరదేశమును మరల జయించు టకే ('ప్రస్థావయ త్సున రుదీవ్య జయాయ') వీర చోడుని రెండవతడవ వేంగికి రాజప్రతినిధిగా పంపెను. కాని అది సమకూరలేదు. అప్పటికే కళింగ రాజకీయ వ్యవహారములు చాల విషమస్థితిలో పడినవి. మొదటి వేంగీ రాజప్రతినిధియైన రాజరాజ ముమ్మడి చోడుడు అవంతవర్ణ చోడగంగ దేవునికి స్వప్రము కట్టి వచ్చినను అతని దాయాదియైన గాంగరాజు దేవేంద్రవర్ణుని విష్వశయమున నుండిన అవంతవర్ణు చోడగంగదేవుని లక్ష్యపెట్టక కఠంఠ

వంశజులైన మండలేశ్వరులను వశపరచుకొని కళింగ రాజధానియైన కళింగనగరమునుండి రాజ్యముపేయ దొడగెను. ఇతడు స్వతంత్రుడై పరిపాలించుచుండిన కాలమున ఇచ్చిన కాసనము లింతవరకు రెండు మాత్రమే దొరకినవి. అం దొకటి దేవేంద్రవర్మ కంబకాయ శామ్రకాసనము. కాసనకాల మిందు తప్పగా వడినను కుడ కది శకవర్షము 1008 నాటిదని నిర్ణయమయినది. రెండవది దేవేంద్రవర్మ దేవుని 7 వ విజయరాజ్య సంవత్సరమునకు పరియైన శకవర్షము 1005 ('శక సూర్యరశ్మి') నాటి గారగ్రామశిలా కాసనము. ఈ కాసనము వనుసరించి దేవేంద్రవర్మదేవుడు కూడ ఇంచుమించుగా అనంతవర్మచోడ గంగదేవుడు వట్టాల్పిపి క్షుదయిన నాటినుండియే తన విజయరాజ్య సంవత్సరములను లెక్కించుకొనుచు సర్వస్వతంత్రుడుగా వ్యవహరించు చుండినట్లు తెలియుచున్నది. ప్రాయశఃకముగా కులోత్తుంగుడు వీరచోడుని ఈ దేవేంద్రవర్మను జయించుటకే రెండవ తడవ వేంగికి పంపియుండును. కాని, అత డీవనిని నెరవేర్చలేక పోయెను. అందువలన కులోత్తుంగ చోడుడు తనసామంతుడయిన వరాంతక పాండున్ని తన కుమారుడు విక్రమ చోడునికి తోడిచ్చి కొంతనైవ్యముతో వేంగిదేశమున కంపెను. మొత్తముమీద ఈ కళింగ దండయాత్ర విజయవంతముగా సాగినది. ఇది కులోత్తుంగచోడుని ప్రవర్తమాన విజయరాజ్య సంవత్సరము 28 వ (శకము 1018) సంవత్సరపు కాసనములలో ప్రస్తావించ బడినది. కాలుడుగా ఉండినపుడు విక్రమచోడ రాజకుమారుడు పాల్గొని పేరు తెచ్చుకొన్న యుద్ధము ఇదే కావచ్చును. విక్రమచోడుని కాసనములలో వలెనే కులోత్తుంగచోడ సామంతుడైన వరాంతక పాండున్ని కాసనములలో అతడు దక్షిణకళింగమును సాధించినట్లు చెప్పబడి యున్నది. మహేంద్రగిరికి దక్షిణమునందు గల దేశమే దక్షిణ కళింగము. ఇది కులోత్తుంగ చోడచక్రవర్తి యధికారముక్రింద ఉండె ననుటకు సింహాచలములోని అతని ప్రవర్తమాన విజయరాజ్య సంవత్సరము 28 కి సరియైన శకవర్షము 1021 నాటి కాసనమే శార్కాణము. ఈ కాసనములో కులోత్తుంగ చోడుని సంధి విగ్రహ మధురాంతక బ్రహ్మమారాయరును, కరుణాకరాచారియు పేర్కొన బడినారు.

కులోత్తుంగ చోడుని పరిపాలన కాలమున జరగిన కళింగయుద్ధ వృత్తాంతమును గైకొని అతని యాస్థానకవియైన జయంగండాన్ కళింగత్సవరణియను కావ్యమును రచించెను. ఈ పద్య ప్రకారము ఈ కళింగ దండయాత్రను వడపించినవాడు కులోత్తుంగచోడుడు కాక అతని మంత్రియు, దండనాథుడును అయిన కరుణాకర తొండ

మాను. ఉత్తర కళింగాధిపతి ఏటేట చెల్లించవలసిన కప్పమును చెల్లించలే దనియు, ఇట్లు చెల్లించక పోవుట రెండవ తడవ యనియు మంత్రులు విన్నవింపగా కులోత్తుంగుడు కళింగములోని గిరిదుర్గములను ముట్టడించి పట్టుకొని, తద్దే శాధిపతిని బందిగా గొనివచ్చుటకు కళింగముపై దాడిసేయ నియమించెనని పద్య తెలుపుచున్నది. చక్రవర్తి యాజ్ఞను కిరసావహించి వెరవేరుటకు శాంబూలము పుచ్చుకొన్న వాడు పండువరాజును కరుణాకర తొండమాను. ఇతనికి పల్లవరాజుని నామాంతరము. ఇతడు దండును గూర్చుకొని కాంచీపురమునుండి బయలుదేరి కలివయ ప్రయాణముల దారిలో పాలేరు, హిస్సుఖరి (స్వర్ణముఖ), పెన్న, మన్నేరు కృష్ణ, గోదావరి, పంప, గౌతమి నదులను దాటి కళింగమును చేరెను. అంతట చోళనైవ్యములు గ్రామములను తగులబెట్టి దేశమును విధ్వంసము చేయుచుండగా శాధితులైన ప్రజలు అంతవరకు అపజయమెరుగని తమయేతిక అనంతవర్మకు ఈ విషయమును విన్నవింపగా. వచ్చినది కులోత్తుంగ నైవ్యమేకాని కులోత్తుంగ చోడచక్రవర్తి కాదని ఆనైవ్యమును లక్ష్యముచేయక మిన్నకుండెను. అప్పు డతని ప్రధానులలో ఒకడైన ఎంగరాయడు చోళనైవ్యము సాధించిన విజయముల నభివర్ణించి చెప్పగా అనంతవర్మ యుద్ధసంసిద్ధుడయ్యెనట. అప్పుడు జరగిన యుద్ధమున అనంతవర్మ ఓడి పారిపోయెను. జాడలు తీసి అతనిని పట్టుకొనుటకు చోళనైవ్యాధిపతి చాల ప్రయత్నించెను. కాని విఫల మనోరథుడై అమితముగా దొరకిన కొల్లతో దండును తీసికొని వెనుకకు మరలిపోవలసినవాడయ్యెను. ఇది పద్య కథావృత్తాంతము. పద్యలో సప్తకళింగమని, ఉత్తరకళింగమని వ్యవహరింప బడిన దేశము మీద జరగిన దండయాత్ర, ఆ దండయాత్రలో కరుణాకర తొండమానుచూపిన శౌర్యవరాక్రమాదులు చక్కగా అభివర్ణితములైనవి. ఈ యనంతవర్మ అర్చాచీవ గాంగళూవరు డయిన రాజరాజదేవేంద్రవర్మ కొడుకు అనంతవర్మ చోడగంగదేవు డయియుండవచ్చునని చరిత్రకారుల అభిప్రాయము. కాని ఇది సరియైనది కాదు. అనంతవర్మ చోడగంగదేవుని పరిపాలనమున కళింగము ఏటేట చోళసమ్రాజ్యములకు కప్పము చెల్లించునంతటి సామంతరాజ్యముగ మండినట్లు కాన్పింపదు. యుద్ధకారణము కప్పము చెల్లించకపోవుట యని పద్య చెప్పుచున్నను అది సరియైన కారణముగ తోచదు. ఇంత గొప్ప సేవతో కళింగముపై చోళి ఖయంకరయుద్ధము సాగించినవచివరకు దీనివలన కులోత్తుంగునికి శాశ్వతముగ కలిగిన లాభము ఏమియు కనబడదు. విజయము చోళనైవ్యముదే

చాళుక్య చోళులు

కాని ఫలితము మాత్రము కూన్యము. కళింగము అటు తరువాతకూడ అనంతవర్మ చోడగంగదేవుని అధికారము క్రిందనే యుండెను.

కులోత్తుంగచోడుని రాజ్యపరిపాలనములో కళింగముపై రెండు దండయాత్రలు కల వనియు, మొదటి దండయాత్ర అతని 28 వ విజయరాజ్య సంవత్సరపు శాసనములలోను అటుతరువాతివానిలోను, రెండవది అతని 40 వ విజయ రాజ్య సంవత్సరపు శాసనములలోను అటు తర్వాతివాని లోను పేర్కొనబడె ననియు, విక్రమచోడుడు పాల్గొన్న దండయాత్రయే మొదటి కళింగదండయాత్ర యనియు, జయంగ్-ఛాన్ అను కులోత్తుంగుని ఆస్థానకవి రచిత మైన 'కళింగత్తుప్పరణి' అను గ్రంథమున అభివర్ణిత మైనది రెండవ కళింగదండయాత్ర యనియు, వైనుడివిన గ్రంథమున కులోత్తుంగచోడ చక్రవర్తియే రెండవకళింగ దండయాత్రను నడపుకొని పోయినట్లున్నను, విజముగా ఈ దండయాత్రకు నాయకత్వము వహించినవాడు కరుణాకర తొండమానను పల్లవరాజునియు, ఈత డి రెండవ కళింగయుద్ధమున పాధించిన విజయములు శాసన ముల వలనకూడ రుజువగుచున్న వనియు చోళచరిత్ర కారులు వ్రాసి, దానికి దాక్షారామములోని సీరలంగో తనయుడును, సచ్చూడుడును, వైష్ణవుడును అయిన తిరువరంగాభిధానుని శాసనము సుదాహరణముగ నిచ్చు చున్నారు. ఇతడు చోళమండలములోని తిరువరైయూరు నాడులోని మండలంజేరి నివాసి; ధర్మవత్సలుడు; రాశేంద్రచోడ చరణాశ్రయలల్లి లక్ష్మీవిభవుడు; 'శ్రీ ద్యారచామర ఘనావహార డైక శంఖ ధ్వజ ప్రముఖ రాజిత రాజ్యభావపు'. ఈ తిరువరంగాభిధానునికి పల్లవ రాజుని, పండువరాజుని నామాంతరములు. కళింగత్తుప్ప రణిలో నుడివిన పల్లవరాజు కరుణాకర తొండమానును, పూర్వోక్త శాసనములోని పండువరాజును పల్లవరాజును ఒక్కరేయని చెప్పదగును. శాసనములో ఈతడు కళింగ దేశము నంతను భస్మీపటలము చేసి, దేవేంద్రవర్యాదులైన భూపతులను కోసలఖండపాల నివహములతో కూడ యుద్ధ మున భంజించి, రాశేంద్రచోడ ప్రభువు కీర్త్యుత్తంభము వలె ఓడ్రదేశ సీమాసంధివద్ద జయస్తంభమును ప్రతిష్ఠా పించినట్లు చెప్పబడి యున్నది. కోసల ఖండపాలు రవగా దక్షిణకోసలము నందలి పరిమిత భూఖండములను పరిపాలించుచుండిన సామంతరాజువ్యులు. ఈ శాసనము కులో త్తుంగ చోడుని విజయరాజ్య సంవత్సరము 88 (శకవర్షము 1024-25) నాటి దగుటచేత ఈ పల్లవరాజు విజయములు మొదటి కళింగదండయాత్రకు సంబంధించినవే యగు

చున్నవి. ఇందువలన చోళచరిత్రకారులు చెప్పిన రెండు దండయాత్రలను ఒక్కటే యగుచున్నవి. అదియును గాక, విక్రమచోడుడు వేంగికి రాజప్రతినిధిగా రానేలేదు. కులోత్తుంగుని 40వ విజయరాజ్య సంవత్సరము నుండి వేంగి రాజ్యము పశ్చిమచాళుక్యుల హస్తగతమగుటకు ఆరంభ మయ్యెను. అందువల్ల కులోత్తుంగుని 40 వ (శకము 1082) సంవత్సరమునుండి అతని మరణకాలము వరకు (శకము 1042) అతనికి పశ్చిమ చాళుక్యులతోడి పోరాటముతోనే సరిపోయినది. తుదకు వేంగి శకవర్షము 1042-48 నాటికి చాళుక్యచక్రేశ్వరుల వశమైనది. ఇట్టి సందర్భములలో కులోత్తుంగ చోడుడు కాని, అతని ప్రధాన దండనాయకుడు కాని కళింగముమీదికి దండు వెడలుటకు అవకాశమే లేదు. కులోత్తుంగచోడుని 28 వ విజయరాజ్య సంవత్సరమునకు పూర్వము రాజరాజ ముమ్మడి చోడుని కాలమున జరగిన దనుట కవకాశమున్న కళింగదండయాత్రను మినహా యించినచో, కళింగదండయాత్ర ఒక్కటే కలదు. దాని లోనే కరుణాకర తొండమాను (పల్లవరాజు) పాల్గొనెను. ఈ యుద్ధమున అతడు పాధించిన విజయములే కులోత్తుం గుని 88 వ విజయరాజ్య సంవత్సరమునాటి దాక్షారామ శాసనమున అభివర్ణితములైనవి. ఈ కళింగ దండ యాత్రయే 'కళింగత్తుప్పరణి' యందు వర్ణితమైనది. విక్రమచోడ, పరాంతకపాండుల్యులు పాల్గొన్న కళింగదండ యాత్ర ఇదియే. విక్రమచోడుడు వసివాడగుట వలన అతడు 'కళింగత్తుప్పరణి'లో చెప్పబడలేదు. పరాంతకుని ప్రస్తావ ముందు లేకపోవుటకు కారణము ఆ కావ్యము చోళవిజయ ప్రకాశిని గురించినది కాని పాండ్య విజయ ప్రకాశిని గురించి నది కాకపోవుటయే. పశ్చిమ చాళుక్య ప్రోద్బలమును, సాహాయ్యమును ప్రాయికముగా దేవేంద్ర వర్యాదులకు అధికముగ లభించియుండును. అందువలన ఈ కళింగ యుద్ధము సామాన్యమైనదిగ కన్పట్టదు. చోళదేశవాహిని వతులును, తెలుగు దేశమందలి సేనానులును అనేకులు ఈ యుద్ధమున పాల్గొనినట్లు దాక్షారామ భీమేశ్వరాలయ ములోని శాసనముల వలన తెలియుచున్నది.

ఈ కాలములోనే సేనావతి రాజరాజ బ్రహ్మమారా యడు, వలవన్ మార్తాండ మూవెంద వేలారు, గంజాట్టం పంచనది ముడిగొండ వత్సరాయరు, మరుత్తువకుడి మరుత్త కుండయా మాలిలామణియైన మాలవరాయరు మొద లైన తమిళ దేశాగతు లెందరినో శాసనములు దాక్షారామ మున కాన్పించుచున్నవి. వీరిలో కొందరు కైవులు, మరి కొందరు వైష్ణవులు. వీరిలో అనేకులు దాక్షారామమునకు వచ్చి భీమనాథునికి దీపదాన, భూదానాదులను చేసి,

తిరుప్పిఠిని పనిచేయు వారికి, శివ యోగులకు, తపస్సులకు, బ్రాహ్మణులకు భోజనము పెట్టుటకు సత్రములును, మఠములును పెట్టి అవి కలకాలము సాగునట్లు రొక్కమునో, భూమినో, గ్రామములనో రాసముచేసి యున్నారు. భీమేశ్వరశైత్రము అత్యధిక వైభవోపేతమై ప్రకృతి వహించినది ఈ కాలములోనే.

తెలుగుదేశములోని కొండవడుమటి, కోనకల్లడవాడి, కోట మొదలయిన సామంతవంశములవారు ఈ కళింగ యుద్ధములో పాల్గొనిరి. కళింగ గంగ కటకమును భేదించి అరివీరులను చించి చెండాడి, శత్రువైన్యమును దిగంతములకు పారద్రోలి, యుద్ధరంగమున తీసికొన్న మదగజేంద్రములను రాజేంద్రచోడునికి ఇచ్చెనని కొండవడుమటి మండభూపతియు, త్రికలింగవల్లభుని జయించి తీసికొన్న కాలింగ గండర్భివములను రాజేంద్రచోడునికి ఇచ్చెనని కోన పోతభూవరుడును శాసనములలో ప్రస్తుతులయినారు. కోన పోత నృపతికి కళింగయుద్ధమున చేసిన సేవకు ఫలితముగ కావచ్చును కులోత్తుంగ చోడకారుణ్యమున వేంగింద్రనామధేయమును, వేంగీగ్రామ సహస్రకమును లభించినవి. ఈ విధముగానే కోట భీమరాజు శద్రగజాళ్యములను (అని)మొనలం బిన్నిన భంగి చేసి కళింగాధిపతినే కావచ్చును చోడనికి (రాజేంద్రచోడనికి) భృత్యుని కావించినట్లు ఒక శాసనములో చెప్పబడినది. ఈ శాసనము కొన్ని కొన్ని చోట్ల చెడిపోవుట వలన ఇందలి విషయము ఇంతకంటె స్పష్టముగ తెలియవచ్చుటలేదు.

మొత్తముమీద ఏకమ చోడుడు కళింగ యుద్ధములో పాల్గొనె ననుటకు అవకాశమున్నది. కాని వేంగిని రాజప్రతినిధిగ పాలించె ననుటకు ఆధార మేదియు లేదు. మధ్యాంధ్రదేశములోని కావనములు ఇంతవరకు చక్కగ పరిశీలించ బడకపోవుటయే ఏకమ చోడుడు రాజ ప్రతినిధియై వేంగిని పరిపాలించెనను క్రమకు మూలకారణము.

శకము 1015-16 (క్రీ. శ. 1098-94) తరువాతి కాలమున వేంగీ పరిపాలకుడుగ శాసనములవలన తెలియవచ్చు వాడు సర్వలోకాశ్రయ శ్రీ విష్ణువర్ధనుడయిన వీర తెర్వాడిదేవుడు. ఇతని శాసనములు కులోత్తుంగుని విజయ రాజ్య సంవత్సరములు 28 (శకము 1015) నుండి 37 (శకము 1028)వరకు కనబడుచున్నవి. పూర్వ చాళుక్య విరుడములు ఉండుటచేత ఇతడు చాళుక్యచోళ రాజు కుమారు డగుట నిశ్చయము. అద్వారు వల్లవంగ్రానడ్లు, అందారు చెందియంగ్రానడ్లు, చోడమహాదేవి, మీనవన్మహాదేవి అనువారు వీర తెర్వాడిదేవుని మహాదేవులు. వీరచోడ దేవునికే వీర తెర్వాడిదేవుడను నామాంతరము కలదో,

లేక, ఈతడు కులోత్తుంగచోడుని మరియొక కుమారుడో ఇది భావిపరిశోధనవలన తెలవలిన విషయము.

పరాంతకదేవుడు (క్రీ. శ. 1107 - క్రీ. శ. 1118-19): వీర తెర్వాడి యనంతరము వేంగీ రాజ్యమును రాజప్రతినిధిగా పరిపాలించినవాడు సర్వలోకాశ్రయ శ్రీ విష్ణువర్ధన మహారాజులు పరాంతక దేవరు. ఒకటి తక్కు మిగిలిన ఈతని శాసనము లన్నియు తూర్పుగోదావరిజిల్లా రాజారామములోనే కనబడుచున్నవి. ఇదివరలో వేంగిని పరిపాలించిన రాజప్రతినిధుల శాసనములవలె కాక ఇతని శాసనములు కొన్ని కులోత్తుంగ చోడ ప్రకృతికోనే ఆరంభమగుచున్నవి. ఇతర రాజప్రతినిధులకువలెనే ఇతనికిని జననాథ పురము రాజధాని. ఇతడు శాసనములలో చాళుక్య సింహాసన శ్రీనాథు డనియు, చాళుక్యవంశ తిలకు డనియు, రాజేంద్రచోడదేవ తమాజు డనియు చెప్పబడియున్నాడు. చక్రవర్తి యనియు, త్రిభువన చక్రవర్తి యనియు, రాజ సర్వజ్ఞు డనియు ఈతని విరుడములు. ఈతడు కులోత్తుంగ చోడ తమాజుడని తెలిసినను ఇతని తల్లి ఎవరో తెలియదు. ఇతనికి చక్రవర్తి, త్రిభువన చక్రవర్తి విరుడములుండుటవలన కులోత్తుంగ చోడ చక్రవర్తి తన జీవితకాలములోనే ఈతనిని తన యనంతరము చాళుక్య చోళసింహాసనమున కధికారిగా నియమించి యౌవరాజ్య పట్టము కట్టినట్లు ఊహింపదగియున్నది. లేనిచో కడు పరాక్రమ వంతుడైన కులోత్తుంగుని కాలముననే అతడు చక్రవర్తి, త్రిభువన చక్రవర్తి విరుడములను వహించుట పొసగదు. వేరు వేరు అవర ధాన్యములకు ఈతడు జననాథపురమున ప్రధాన ప్రాసాదాంతర్వర్తియైన అభిషేక మంటపమున సుఖాసీనుడై కులోత్తుంగ చోడుని 47 వ విజయరాజ్య సంవత్సరమున సింహమాసమున శుద్ధ పంచమి శనివారము స్వాతీవక్షత్రమున (క్రీ. శ. 1117 అగస్టు 4) కర నిర్ణయము చేసి వ్రాయించిన శాసనము కలదు. ఈకారణములచేత పరాంతకుడు వేంగీ రాజప్రతినిధిగా కొంతకాలము పరిపాలించెనని సుస్పష్టమగుచున్నది. కాని, ఈతని పరిపాలనము వేంగిలో ఎప్పటినుండి యారంభమో పరిగా తెలియదు. రాజారామములో సర్వలోకాశ్రయ శ్రీ విష్ణువర్ధన మహారాజులు కోనేరిన్ మయింగొందార్ శ్రీ పరాంతక దేవరు పక్షము వహించి, ఇతరుడు తమ వీతికగా ఉండరాదని, అతనినేకాని ఒరులను శాము కొలువమని కొందరు శపథము చేయుచు వ్రాయించిన శాసనములు రాజారామములో కొన్ని కలవు. ఈ శాసనములలోని పరాంతక దేవరు రాజేంద్రచోడ తనయుడయిన పరాంతకుడేకాని యన్యుడై యుండదు. పరాంతకుడు త్రిభువన చక్రవర్తి

చాళుక్య చోళులు

విరుడము వహించి వేంగీ పరిపాలనము చేయుచుండిన సమయమున విక్రమచోడుడు కావే తన తండ్రి యనంతరము సింహాసనమునకు అధికారినని ప్రకటించుకొనినట్లు తోచుచున్నది. విక్రమచోళ పరిపాలనారంభ కాలమును గురించి అభిప్రాయభేదమునకు అవకాశము కలదు. ఇది ఎందువల్ల వచ్చినదో తెలియదు. ఒకవేళ సింహాసనమును గురించి కులోత్తుంగ చోడ కుమారులైన పరాంతక, విక్రమచోడులకు కలహము కలిగెనేమో నిశ్చయముగ చెప్పలేము. అది యటుండ హొయిసల విష్ణువర్ధనునికి (క్రీ. శ. 1111 - క్రీ. శ. 1141) అతని కుమారుడయిన మొదటి నరసింహ స్వపతి కావనములో 'నిజ సేనానాథ నిర్వళిత జననాథపుర' విరుడ మున్నది. శకవర్షము 1089 (క్రీ. శ. 1117) ప్రాంతపు హాశెవీడులోని ఒక కావనములో విష్ణువర్ధనుడు అంధ్రాధిపతియైన మగయేనుగకు సింహము వంటినాడని అభివర్ణింపబడినట్లును, జననాథపురము చాళుక్య రామమని ఇదివరకు తెలిసిన విషయమే. అందువలన హొయిసల విష్ణువర్ధనుడు శకము 1089 కి పూర్వమే వేంగీ దేశముపై దండెత్తి వచ్చి జననాథపురమును విధ్వంసము కావించి యుండును. ఇతడు వేంగీపై దండెత్తివచ్చుటకు కారణ మేదియో తెలియదు. కులోత్తుంగ చోడుడు పరాంతకుని యావరాజ్యమునకు పట్టము కట్టి వేంగీ పరిపాలనమునకు పంపుటతో సోదరులైన పరాంతక, విక్రమ చోడులకు కలహము సంభవించిన దనియు, విక్రమచోడుడు హొయిసల రాజకుమారికా తమాభవు డనియు, అందువలన హొయిసల విష్ణువర్ధను డతనిపక్షము వహించి చాళుక్యచోళ వశమునం దుండిన ఇప్పటి రాయలసీమ మీదను, వేంగీ దేశముమీదను దండెత్తి వచ్చె ననియు తమిళ చరిత్ర పరిశోధకులయిన శ్రీ. టి. యశ. సుబ్రహ్మణ్యన్ గారు చెప్పుచున్నారు. ఇందలి సత్యాసత్యములు భావి పరిశోధన వలన తెలవలసియున్నవి.

మొత్తముమీద వేంగీదేశములో వీర తెచ్చాడి పరిపాలనకాలమునకు తరువాతను, పరాంతకుని పరిపాలనకాలమునకు పూర్వమును రాజకీయముగ ఏదో కొంత కల్లోలము జరిగియుండునని తోచుచున్నది. నీతి యుగంధరుడును, సాహస కూద్రకుడును, విక్రమ ధనంజయుడును, భరత వీరావతారుడును, నిఖల దిక్పాదకుడును అయిన మహామండలేశ్వర పరాంతక మగధరాయలైన మడవల్లి మాంకయ చాళుక్య సింహాసన శ్రీనాథుడైన పరాంతక ఓతిపతి దిగ్విజయరాజు నఖుదని కావనములలో అభివర్ణింపబడినట్లును. పరాంతకుని ఈ విజయరాజు ఏవని మీదికో, ఏదికో మాత్రము తెలియవచ్చుట లేదు. వేంగీ

రాజకీయములలోని కల్లోలము కారణముగ కావచ్చుట కులోత్తుంగ చోడుడు తన 80 వ విజయరాజ్య సంవత్సరమునకు (శకము 1028) పూర్వమే పూర్వకాలమునుండి పూర్వ చాళుక్య రాజమ్యలను భక్తి విశ్వాసములతో సేవించిన కులక్రమాగత సేవక కుటుంబములలోని సమర్థులను, సేనానులను కూడగట్టుకొని వచ్చుటకును, వారు వేంగీ రాజ ప్రతినిధులకు కావటగ మండుటకును వారికి రాజ లాంఛనములు ఇచ్చి మండలేశ్వరులను కావించెను. ఇటు వంటివారిలో వెలనాటి దుర్జయవంశజులు ప్రథమగణ్యులు. శకవర్షము 998 లో సమస్త సేనాధిపతిగ నుండిన వెలనాటి దుర్జయవంశజుడు గొంకయ శకవర్షము 1028 నాటికి సమధికత పంచమశతాబ్ది మహామండలేశ్వరుడై చాళుక్య రాజ్యభవన మూలస్తంభమై వాసికెక్కెను. ఇంతటినుండి ఈ వెలనాటి దుర్జయవంశులు కృష్ణానదీ దక్షిణతీరస్థమైన ఆరువేల వెలనాటిని పరిపాలించిరి. వీరిలో చోడ, గొంకనామధేయు లుండుటవలన వీరిని వెలనాటి చోడులని, వెలనాటి గొంకరాజులని కొందరు వ్యవహరింతురు. వీరు చతుర్థకులులు కాని చోడవంశజులు కాదు; సూర్యవంశ క్షత్రియులును కాదు. మహామండలేశ్వరు డయిన వెనక వెలనాటి గొంకరాజు త్రిపురాంతక దేవరకు అంగభోగ, రంగభోగముల నిమిత్తము కమ్మనాటిలోని గుండెటి (గుండకమ్మ)దరి చెలలపాడను గ్రామమును దానము చేసి తన ప్రాభవచార్యములను చాటుకొనెను. ఇతడు తన కుమారునికి తన ప్రభువయిన కులోత్తుంగ రాజేంద్రచోడ చక్రవర్తి పేర కృతజ్ఞతా మాచకముగ కులోత్తుంగ రాజేంద్ర చోడయ అని పేరు పెట్టెను. అతని అనంతరము కులోత్తుంగ చోడచక్రవర్తి వెలనాటి గొంక భూపతిని సలవే ఈ రాజేంద్రచోడ ధరాధిపతినికూడ వాత్సల్యముతో స్వకుమారునివలె ఆదరించి స్వతనయ జన చిహ్నము లతో అతనికి పట్టము కట్టెనట. వెలనాటి కులోత్తుంగ రాజేంద్ర చోడుని సంతతివాడయిన వృద్ధీశ్వర మహావతి తన పితాపురము కావనమున కులోత్తుంగచోడ చక్రవర్తి వెలనాటి రాజేంద్రచోడ నృపుని సుతునిగా పరిగ్రహించి, సామంత రాజ చిహ్నములు ప్రసాదించి, వేంగీ పదునారువేల రాజ్యమునకు పాలకునిగా నియమించినట్లు తెలుపుచున్నాడు. కాని, అది వశ్యముగా కనిపించదు. అఖల వేంగీ దేశమునకును వెలనాటివారు అధిపతులైనది ఈ కులోత్తుంగ రాజేంద్రచోడుని కుమారుడయిన రెండవ కులోత్తుంగ చోడ గొంకరాజు కాలముననే.

శకంగ యుద్ధానంతరము కులోత్తుంగ చోడ చక్రవర్తి ఒక్క వెలనాటి దుర్జయలకే కాక కోవ హైహయలకు,

మరికొందరికి కూడ సామంతరాజు చిహ్నములను ప్రసాదించి మండలికులను కావించి తన స్థితిని కట్టుదిట్టము చేసికొనెను. గౌతమీ నదియొక్క రెండు పాయలైన వసిష్ఠ, వృద్ధ గౌతముల మధ్యనుండు ప్రదేశమునకే రెండేకుల నడిమి విషయమని, కోనరాష్ట్రముని పేరు. దీనిని క్రీస్తు శకము పదునొకండవ శతాబ్దము కడపటి పాదమునుండి కార్తవీర్యార్జునుని సంతతివారమని చెప్పుకొను హైహయ వంశ ఙ్గత్రియులు పరిపాలించుచుండిరి. వీరిలో మన కింత వరకు తెలిసిన మొదటి కోన హైహయ వంశజుడు ముమ్మడి భీమమహిపతి. ఇననికి కులోత్తుంగ రాజేంద్ర చోడుడు సామంత రాజుచిహ్నముల నొసంగి మండలేశ్వరుని కావించెను. సింధు యుగ్గాంతర దేశమును, రెండేరుల నడిమి విషయమును, కోనరాష్ట్రమును ఒక్కటియే యగుచో దీనిని వీరచోడుని పరిపాలన కాలములో వెలనాటి దుర్జయ వంశ్యుడు వెదురయ పరిపాలించుచుండి యుండవలెను. వెదురయకు సంతతి లేని కారణముననేమో కులోత్తుంగ రాజేంద్రచోడ చక్రవర్తి రాజుచిహ్నముల నిచ్చి హైహయ వంశజుని దాని కధిపతిని కావించెను. అప్పటినుండి కోన రాష్ట్రము హైహయ వంశ ఙ్గత్రియుల పరిపాలన క్రింద నుండెను. కోనరాష్ట్రమునకు కోన విషయమని, కోనమండలమని, దీని పరిపాలకులకు కోన హైహయులని పేరు కలిగినది. కోనరాష్ట్రమును పరిపాలించిన మొదటి మండలేశ్వరుడు ముమ్మడి భీమరాజునకు వెన్నభూవిభుడు, రాజుపరేడు అని ఇరువురు తనయులు కలిగిరి. రాజుపరేనికి కోన రాజుపరేదని నామాంతరము కలదు.

వేంగీదేశములో మండలిక వంశములు ఎన్ని యుండినను అన్నిటిలోనికి ప్రవ్రగమమున రాజ్యాధికారమును వదలినదియు, అధికార రాజ్య విస్తృతుల ననుసరించి ప్రథమ గణ్యమైనదియు, అన్ని మండలిక వంశములకు తలమానిక మైనదియు వెలనాటి దుర్జయ వంశము. మహా మండలేశ్వరుడయిన వెలనాటి గొంక భూవరుని శాసనములు శకవర్షము 1080 (క్రీ. శ. 1108) వరకు కనిపించుచున్నవి. అంతటినుండి అతని కుమారుడు మహామండలేశ్వర కులోత్తుంగ రాజేంద్ర చోడరాజు వైత్యకమైన రాజ్యమును పరిపాలించెను. ఈ వెలనాటి దుర్జయుల రాజధాని సనదవ్రోలను నామాంతరముగల ధనదుప్రోలు. ఇది గుంటూరుజిల్లా రేపల్లె తాలూకాలోని ఇప్పటి చండవోలు.

వేంగీరాజ్యములో పరాంతకుని శాసనములు కులోత్తుంగచోడుని విజయరాజ్య సంవత్సరము 48 (శకవర్షము 1084 - 85) నుండి 49 (శకవర్షము 1040 - 41) వరకు కనబడుచున్నవి. కావున అతడు అంతవరకు వేంగిని పరిపా

లించె ననుట నిశ్చయము. కులోత్తుంగ చోడునికి కళింగముతో యుద్ధము సంభవించిన సందర్భముననో, అంతకు ఇంచుక తరువాతనో కావచ్చును పశ్చిమ చాళుక్య విక్రమాదిత్య మహీధవుడు వేంగీరాజ్యముపై దండెత్తివచ్చెను. త్రిభువనమల్ల విక్రమాదిత్యుడు కళ్యాణి చాళుక్య సింహాసనమును అధిష్టించినప్పటినుండి కులోత్తుంగ చోడునిపై గట్టి వగ బట్టెను. చోళరాజ్యమును చేజిక్కించుకొనుటకును, లేదా స్వవశంవదము కావించుకొనుటకును అతడు చేసిన ప్రయత్నము వ్యర్థమైనది. కులోత్తుంగ చోడుడు తన మీద కత్తికట్టి తన యన్న భువనైకమల్ల సోమేశ్వరునికి సాయపడెను; వేంగీరాజ్యముపై శాను చేసిన మొదటి దండయాత్ర విఫలమయినది; ఈ కారణములవలన త్రిభువనమల్ల విక్రమాదిత్యునకు కులోత్తుంగునిపై వగ అతిశయించినది. సమయము చిక్కినప్పడెల్ల వేంగిలో రాజసీయముగ కల్గిలము కలిగించుటకే అతడు ప్రయత్నించి తంత్రములు పన్నుచు వచ్చెను. వేంగిలో జరగిన తిరుగబాటులకును, కళింగ రాజసీయ పరిస్థితులు విషమించుటకునుకూడ ఒకనేత ఇతడే కారణమైన కావచ్చును. విక్రమాంకదేవుడను త్రిభువనమల్ల విక్రమాదిత్యుడు రాజ్య తంత్రమున కడు కుశలుడు. అతని దండాధినాథులు సమర తంత్ర ప్రవీణులు, ప్రచండ దండనాయకులు. చాళుక్య భూవరుల కాణాచియైన వేంగీదేశము చోళుల హస్తగతమైనదని విక్రమాదిత్యుని విచారము. చాళుక్య చోళులన్నపేరే కాని కులోత్తుంగ చోడుడును, అతని తనయులును అన్నివిధముల చోళులే యైరి. ఈ కారణమున వేంగిని మరల చాళుక్యాధికారము క్రిందికి తీసికొని రావలెనని విక్రమాదిత్యుని యత్నము. కళింగ యుద్ధసందర్భమును అవకాశముగ తీసికొని అతడు భీమ దండనాయకుని పౌత్రుడును, మహేశ్వర దండనాయకుని కుమారుడును అయిన బ్రాహ్మణుడు మహాప్రధాని భాణసవెర్గడ, మనెవెర్గడ దండనాయక అనంతపాళరసును కొంత నైన్యముతో వేంగిపై దండెత్త బంపెను. వేంగీ రాజ్యముపై ఈ పశ్చిమ చాళుక్య దండయాత్ర శకవర్షము 1087 మిస్సగర సంవత్సరముననో, అంతకు ఇంచుక పూర్వమో జరగినది. అనంతపాలయ్య నాయకత్వమున పశ్చిమ చాళుక్య నైన్యము పశ్చిమ చాళుక్యాధికారముక్రింద సుండిన రాయలసీమనుండి కృష్ణా దక్షిణ పట్టుహస్తావనిపై ఆకస్మికముగ వచ్చి పడినది. ఈ పట్టుహస్తదేశమును పరిపాలించుచుండిన వెలనాటి కులోత్తుంగ రాజేంద్ర చోడ భూవరుడు తన నైన్యము నాయత్తపరచుకొని పశ్చిమ చాళుక్య దండయాత్రను ఎదుర్కొనెను. ఇతనికి కొండపడుమటి దేశమును

చాళుక్య చోళులు

పరిపాలించుచుండిన ఎర్రమండ నృపుడు తన సైన్యముతో సాయపడెను. ఇంతకు కొద్దికాలమునకు పూర్వమే వేంగీ రాజ్య సైన్యము కళింగ దండయాత్రలో పాల్గొన్నది. ఆ సైన్యస్థమును, ధనవ్యయమును కూడదీసికొనుటకైనను వ్యవధి లేకుండనే పశ్చిమ చాళుక్యసైన్య మెత్తివచ్చినది. షట్పహాస్ర దేశములోని దుర్గములు ఒక్క టొక్కటిగ పశ్చిమ చాళుక్యుల వశమైనవి. మొత్తముమీద చాళుక్య-చోళ సామంతులు అనంతపాల దండనాయకుని ధాటికి ఆగలేక పరాజితులై కృష్ణను దాటి వచ్చి బెజవాడ దుర్గమును కట్టుదిట్టము చేసికొని మరల బలములను కూర్చుకొని శత్రువును ప్రతిఘటించుటకు సంసిద్ధులైరి.

అనంతపాల దండనాయకుడు కృష్ణా దక్షిణ తీరదేశమును వశపరచుకొని విజయము లభించినందుకు చాళుక్య విక్రమ వర్షము 40 కి సరియైన మన్మథ (శకము 1037) నామసంవత్సరమున గుంటూరు జిల్లా తెనాలి తాలూకా కొల్లూరులోని అనంత చోళేశ్వరస్వామికి ఏదో దానము చేసినట్లున్నది. అచ్చటి భోగేశ్వరాలయములో అతని శాసనము కలదు. ఈ శాసనము మొదలు, చివర చాల అరిగి శిథిలమగుట వలన 'వీరములు తెలియవచ్చుట లేదు. అనంతపాల దండనాయకుని శాసనము చేత్రోలు (గుంటూరు జిల్లా)లో మరొకటి కలదు. ఇదికూడ కొంత కాగము శిథిలమగుట వలన దీనికాలము తెలియవచ్చుట లేదు. ఇదియు ప్రాయికముగ ఈనాటిదే కావచ్చును. తరువాత అనంతపాల దండనాయకుడు కృష్ణానదిని దాటి సైన్యసమేతముగ బెజవాడకు వచ్చెను. అక్కడ జరిగిన సమరమున కొండవడుమటి మండరాజు విక్రమించి విజయము చేశానెను. అంతటితో శత్రువులు సరాంతకునితో సంధి చేసికొనినట్లు కన్పించును. దాక్షారామములో అనంతపాల దండనాయకుని ప్రెగ్గడ చింతలూరి భీమరసు భీమేశ్వర స్వామికి దీపదానము చేసి కులోత్తుంగ చోడ చక్రవర్తి 48 వ విజయరాజ్య సంవత్సరము మదాహరించుచు వ్రాయించిన శాసనమే ఇందుకు ప్రమాణము. అదియునుగాక, అనంత పాలదండనాయకుని సంధి విగ్రహి పార్వ్యనాథ తనయుడయిన శాంతినాథుడుకూడ ఈ దండయాత్రయందు అనంత పాలునితోకూడ మండను.

అనంతపాలదండనాయకుడు సరాంతకునితో చేసికొన్న సంధిని ఎంత కాలమో పాటించలేదు. కొద్దికాలములోనే అతడు బలములను గూర్చుకొని వేంగిని జయించెను. వేంగి వదునాలుగువేల దేశమును అతడు పరిపాలించుచుండినట్లు చాళుక్య విక్రమవర్షము 48 కు సరియైన విశంభి (శకము 1040) సంవత్సరమునాటి అతని కొమ్మూరు

శాసనము తెలుపుచున్నది. కులోత్తుంగ చోడచక్రవర్తి యొక్కయు, అతని కుమారుడు పరాంతక దేవుని యొక్కయు శాసనములు శకవర్షము 1040 - 41 వరకు, అనగా కులోత్తుంగ చోడచక్రవర్తి 48 వ విజయరాజ్య సంవత్సరమువరకు మాత్రమే వేంగీరాజ్యమున కానవచ్చుచున్నవి. ఇందుకు అనుగుణముగా అనంతపాల దండనాయకుని పట్టమహాదేవి మహాదేవిదండనాయకురాలు చాళుక్య విక్రమవర్షము 45 (శకము 1042 - 43)లో దాక్షారామమున భీమేశ్వరస్వామికి చేసిన దానమును తెలుపు శాసన ముండుటచేత అప్పటికి వేంగీ రాజ్యము పూర్తిగా పశ్చిమ చాళుక్యుల అధికారము క్రిందికి వచ్చినట్లు చెప్పవచ్చును. చాళుక్యచోళ సామంతులు పశ్చిమ చాళుక్య త్రిభువనమల్ల విక్రమాదిత్యునికి పాదాక్రాంతులై అతనిని సేవించిరి. తన ప్రభువైన త్రిభువనమల్ల విక్రమాదిత్యుని, అతని చాళుక్య విక్రమవర్షము 45 ను పేర్కొనుచు వెలనాటి కులోత్తుంగ రాశేంద్రచోడుని మంత్రి (ముదిసెలి) నారాయణ ప్రెగ్గడ తన తల్లికి ధర్మువుగా దాక్షారామ భీమేశ్వరునికి పెట్టిన దీపదానమును తెలుపు శకము 1042 (క్రీ. శ. 1120)నాటి శాసనముకూడ పై విషయమును ధ్రువపరచుచున్నది. కులోత్తుంగచోడచక్రవర్తి విజయరాజ్య సంవత్సరము 52, అనగా శకవర్షము 1048 - 44 నాటి ఒక శాసనము పుదుక్కోట రాజ్యమున కానవచ్చినను ప్రాయికముగా అతడు శకము 1042 లోనే దివంగతుడయ్యెనని చరిత్రకారుల యాహా.

విక్రమచోళుడు (క్రీ. శ. 1118 - క్రీ. శ. 1185) : ఇది వరలో నుడివినట్లు పరాంతక భూపతి శాసనములు కులోత్తుంగ రాశేంద్రచోడ చక్రవర్తి 49 వ (శ. 1040 - 41) విజయరాజ్య సంవత్సరము వరకు కనబడుచున్నవి. అటు తరువాత, ఇతని శాసనములు కనబడకపోవుటవలన ఇతడు అనంతపాల దండనాయకుని నాయకత్వమున జననాథ పురముపై వచ్చిన పశ్చిమ చాళుక్య దండయాత్రలో మడిసెనో, మరేమయ్యెనో తెలియుటలేదు. 'పూర్వ దిగ్విజయ వేలావన రాజద్రాజ హంస'యు, కొండపల్లి ముమ్మారునాటి కధిపతియు నైన గోవిందరాజు దండనాయకుని చాళుక్య విక్రమ శకము 51 (శకవర్షము 1048) పరాభవ సంవత్సరమునాటి త్రిపురాంతకము శాసనములో అతడు జననాథపుర దండయాత్రలో దోచెయను, గొంకని పట్టుకొని, వేంగీపురమును చుట్టుముట్టి 'కుమారు'ని పర్యవేక్షము చూరగొని, చోళోర్నికని పట్టుకొని విజయాంకితుడయ్యెనని చెప్పబడి యున్నది. శాసనములో చెప్పబడిన 'కుమారు'డు కులోత్తుంగచోడుని కుమారుడు పరాంతకు

డగునేమో. ఈ శాసన విషయమే తెలంగాణాలోని కొన్ని పశ్చిమ చాళుక్య శాసనములవల్ల కూడ అలియవచ్చుచున్నది. గొంకయ అనునతడు దుర్జయ వంశాడైన వెలనాటి గొంకయ. వెలనాటి మొదటి గొంకరాజు శాసనములు శకవర్షము 1080 వరకే కనిపించుచుండుటవలనను, అటుతరువాతనుండి అతని కుమారుడు వెలనాటి చోడయ శాసనము లుండుటవలనను త్రిపురాంతకము శాసనమున చెప్పబడిన గొంకయ వెలనాటి మొదటి చోడరాజు కుమారుడైన రెండవ గొంకయ యై యుండును. దోచయ ఎవరో తెలియదు. మొత్తముమీద ఈ దండయాత్రలో చోళ సైన్యములు దక్షిణమున కాంచీపురము వరకును పోయినవి.

కులోత్తుంగచోడచక్రవర్తి అనంతరము చోళ సింహాసనమును అధిష్టించినవాడు అతని కుమారుడును, పరాంతకుని సోదరుడును అయిన విక్రమచోడ భూపతి. రాజకేసరి, పరకేసరి తిరుదములను చోళ చక్రవర్తులును, వారి సనుసరించి చాళుక్య చోళ చక్రవర్తులును పూర్వకాలమునుండి ఒకరిని విడిచి యుకరు వహించుచు వచ్చిరి. కులోత్తుంగచోడచక్రవర్తి రాజకేసరివర్త బిరుదాంచుటకు అగుటచేత అతని తరువాత సింహాసన మెక్కిన రాజు పరకేసరి కావలెను. కాని, విక్రమచోళుని శాసనములు కొన్నిటిలో అతనికి రాజకేసరి యని, మరికొన్నిటిలో పరకేసరి యని బిరుదము వ్యత్యస్తముగా పడుటకు కులోత్తుంగుడు పరాంతకునే యువరాజును కావించి తన యనంతరము ఆతనిని రాజ్యమునకు ఉత్తరాధికారిని కావించుటయే కారణముగ తోచుచున్నది.

కులోత్తుంగచోడుడు గతించి విక్రమచోళుడు రాజ్యమునకు వచ్చునాటికి వేంగీ రాజ్యము ఇదివరలో చెప్పినట్లు పూర్తిగా పశ్చిమ చాళుక్య చక్రవర్తుల హస్తగత మయినది. వేంగీ రాజ్యమును మరల తన యధికారము క్రిందికి తెచ్చుకొనుటకు సింహాసనము ఎక్కినప్పటినుండియు విక్రమచోడుడు ప్రయత్నించుచునే యుండెను. ఇందుకు పొత్తపినాటిని పరిపాలించుచుండిన తెలుగు చోళరాజులు - మహామండలేశ్వరుడైన శేతరసును, సిద్ధరసు కుమారుడైన మహామండలేశ్వర విమలాదిత్యుడును విక్రమచోడుని 8 వ, 9 వ విజయరాజ్య సంవత్సరములందు శకవర్షములు 1044, 1049 లలో తమ ప్రభువు బాహువులకు విజయము కలుగుటకై దానములు చేసి వ్రాసుంచిన శాసనములే తార్కాణము. వెలనాటి దుర్జయులు, మలయావని సూర్యవంశులు, కొండపడుమటి దుర్జయులు మొదలైనవారు విక్రమచోడునికి బాసటయైరి. వారు ధరించిన 'చాలుక్య రాజ్యభవన

మూలస్తంభ', 'చాలుక్య రాజ్య సముద్ధరణ దక్ష', 'చౌలిక చక్రవర్తి కటక ప్రాకారాది బిరుదములే వారి స్వామిభక్తి పరాయణతను చాటుచున్నవి. విక్రమాదిత్యుడు టివించియున్నంత కాలము వేంగీ రాజ్యమునకై చాళుక్యచోళులకును, పశ్చిమ చాళుక్యులకును యుద్ధము జరగుచునే యుండెను.

పశ్చిమ చాళుక్య చక్రవర్తి విక్రమాదిత్యుడు శకవర్షము 1048-49 లో కాలధర్మము నొందెను. అంతట వేంగీలో పశ్చిమ చాళుక్య చక్రేశ్వరులవై తిరుగజాటులు జరిగినవి. పశ్చిమ చాళుక్యాధికారమునుండి వేంగిని విడిపించుటకు ప్రయత్నము ఏకముఖముగ జరగలేదు. కొందరు చాళుక్యచోళ సామంతులు విజృంభించి పశ్చిమ చాళుక్యులను తరిమివేసి కృష్ణకు దక్షిణమునం దుండిన కొంతప్రాంతమును వశపరచుకొనిరి. విక్రమచోళుని సామంతుడు మహామండలేశ్వర సంబయయొక్క శాసన నుండటి గుంటూరుజిల్లా చేత్రోలులో ఉన్నది. ఇది శకవర్షము 1049 (క్రీ. శ. 1127 మే 27) నాటిది.

ఇక కృష్ణా, గోదావరి నదుల మధ్య ప్రదేశమునుండి పశ్చిమ చాళుక్యులను పారద్రోలినవారు పూర్వచాళుక్య యుద్ధమల్లుని సంతతివారు. వీరిది బెజవాడ. వీరు మాసవ్యసి గోత్రులు; హాళితి పుత్రులు. శ్రీ మన్మల్లేశ్వర దేవదేవ్య శ్రీపాద పద్మారాధకులు; సోమ వంశాద్ధవ చంద్రులు. వీరిలో మల్లభూపతి పశ్చిమ చాళుక్య సైన్యములను ఓడించి తరుమగొట్టి వేంగిని శక్తునిశ్చేషము చేయుటయే కాక గోదావరిని దాటి జననాథపుర ప్రాంతమును కూడ వశపరచుకొని సమధికత పంచమహాశల్లి, యుద్ధమల్ల వంశ సముద్ధరణ, మహామండలేశ్వర బిరుదములను ధరించి శకవర్షము 1048-49 నుండి పరిపాలనము చేయదొడగెను. ఇతని కొన్ని శాసనములలో మల్లభూపతి అని పేరున్నను చాల శాసనములలో ఇతనికి సర్వలోకాశ్రయ శ్రీ విష్ణువర్ధనుడు అను పూర్వచాళుక్య బిరుదములు మాత్రమే కలవు. ఇతడు పూర్వ చాళుక్యులలో అర్యాచీనుడైన వేంగీశ్వరరాజు తనయుడు; అయ్యెప దేవుడు ఇతని సోదరుడు. ప్రాయీకముగా సర్వలోకాశ్రయ శ్రీ విష్ణువర్ధన మల్లవరాజు శక్తువులను వేంగినుండి తరుమగొట్టుటలోను, రాజ్యము సంపాదించుటలోను కళింగాధిపతుడయిన అనంతవర్మచోడ గంగదేవుడు సోద్యుడి యుండవచ్చును. సర్వలోకాశ్రయ శ్రీ విష్ణువర్ధనుడు రాజ్యము పరిపాలించుచుండిగా అనంతవర్మచోడగంగదేవుని రాణులు దాజారామ శ్రీమేశ్వరునికి దానములు చేసి వ్రాసుంచిన శిలాశాసనము లున్నవి. మల్లవరాజు తన శాసనములలో విక్రమచోడుని

చాళుక్య చోళులు

పేర్కొనకుండుటవలన ఇతడు స్వతంత్రుడుగనే రాజ్యమును పరిపాలించుచుండినట్లు తలంపవలసి యున్నది. ఈ విధముగా వేంగిలో పశ్చిమ చాళుక్యాధిపత్యము అంతరించినది. పశ్చిమ చాళుక్య సైన్యములు మధ్యాంధ్ర దేశము నుండి నిర్గమించినవి. శక సంవత్సరములు 1049 (క్రీ. శ. 1127) నుండి 1051 (క్రీ. శ. 1029) వరకు ఒక్క రెండేండ్ల పాటు పశ్చిమ చాళుక్య దండనాయకుల శాసనములుకాని, చాళుక్య విక్రమ వర్షము నుదాహరించు శాసనములు కాని కానరావు.

త్రిశువనమల్ల విక్రమాదిత్యుని తరువాత అతని తన యుడు భూలోకమల్ల సోమేశ్వరుడు సింహాసనమెక్కెను. ఇతనికి సర్వజ్ఞ బిరుదము కలదు. ఇతడు శకవర్షములు 1048-49 (క్రీ. శ. 1126 - 27) నుండి 1059 - 60 (క్రీ. శ. 1137 - 38) వరకు రాజ్యము చేసెను. ఇతడును తండ్రివలెనే కడు పరాక్రమ వంతుడు; రాజనీతి చతురుడు. సమర్థులైన మహాదండనాయకులను, తెలుగుచోళసామంతులను గూర్చుకొని వేంగిని మరల తన అధికారము క్రిందికి

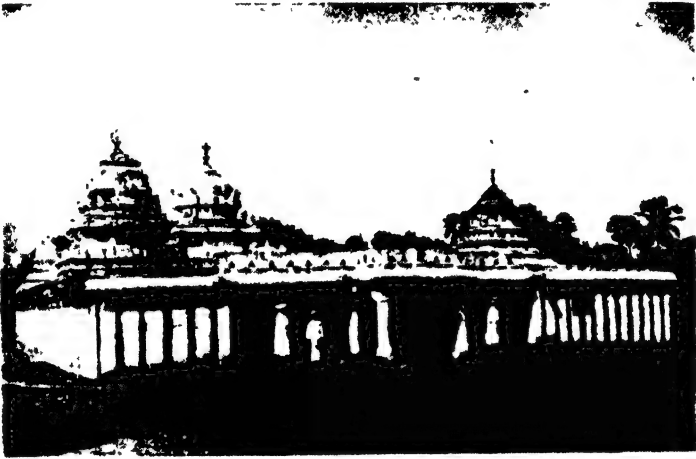

చిత్రము 86. భావనారాయణస్వామి ఆలయము, భావట్ల.

తెచ్చుకొనుటకు పూనుకొనెను. మునుముందు అతడు తెలుగుదేశములో ఒక మూలగానున్న పలనాటిని అక్రమముగ వశముచేసికొనెను. పలనాటి (పల్లినాటి) ప్రాహయ రాజులు అతనికి సామంతులై అతని ప్రయత్నమునకు తోడ్పడిరి. పలనాటి ప్రాహయలు మొట్టమొదట తెలుగు దేశమునకు పశ్చిమ చాళుక్యులతోడనే వచ్చి రనుటకు అవకాశము కలదు. వీరిది చాగి వంశము. ఋగ్వేదము పదపాఠమును అధ్యయనము చేసిన కామనూరి బ్రాహ్మణుడొకడు మాధవీపట్టణము (గురిజాల)లో కట్టించిన త్రిమూర్త్యాలయమునకు విరుదంకరుద్ర విరుదాంచితుడయిన మహామండలేశ్వర చాగి బేతరాజు కొంత భూమి దానము చేసి సౌమ్య సంవత్సరమునకు సరియైన శకవర్షము 1051 (క్రీ. శ. 1129) లో వ్రాయించిన శాసనమున భూలోకమల్ల సోమేశ్వర చక్రవర్తిని తన యధిపతిగా పేర్కొన్నాడు.

చాళుక్య విక్రమ వర్షము 52 కు సరియైన ప్లవంగ సంవత్సర భాద్రపద శుద్ధ దశమీ గురువారము (18 ఆగస్టు, 1127) నాటి పశ్చిమ చాళుక్య శాసనము గుంటూరుజిల్లా నాదండ్లలో కనిపించుచున్నది. ఎట్లయినను, భూలోకమల్లనికి మరి రెండు సంవత్సరములకు, అనగా శకము 1059 (క్రీ.శ. 1131) నాటికి కాని వేంగిదేశము మరల వశము కాలేదు. వెలనాటి దుర్జయులు మరల చాళుక్య చక్రేశ్వరులకు సామంతులైరి. వెలనాటి చోడయ రాజు భార్య సూరమ దేవులు భూలోకమల్లడు పరిపాలించుచుండగా శకవర్షము 1059 [9] లో 55 వ చాళుక్య విక్రమ వర్షమున, చైత్రబహుళ తదియ శనివారము వ్యతిపాతనిమిత్తమున భావట్ల భావనారాయణ దేవరకు దీపదానము చేసినది. శకము 1058-

54 నుండి భూలోకమల్లని శాసనములు వేంగి ప్రధాన పుణ్యక్షేత్రమైన రాజారామములోనే కాక విశాఖపట్టణము జిల్లావిశాఖపట్టణము తాలూకా అప్పి కొండలో గూడ కనబడుటచేత పశ్చిమ చాళుక్య సైన్యములు గోదావరికి ఉత్తరమున సింహాచలము పర్యంతముగల దేశమును సైతము

సాధించినట్లు చెప్పవచ్చును. అప్పికొండలోని పశ్చిమ చాళుక్య శాసనము శకము 1059, చాళుక్య విక్రమ శకము 55 నాటిది.* వేంగి మరల ఈ విధమున శకవర్షము 1058-54 నాటికి పశ్చిమ చాళుక్యుల అధికారము క్రిందికి వచ్చినది. పూర్వచాళుక్య వంశజుడైన మల్లభూవరుని శాసనములు రాజారామములో అతని నాలుగవ విజయ రాజ్య సంవత్సరము వరకు కనిపించుచున్నవి; తరువాత కొంతకాలము అవి అక్కడ కనిపించక పోవుటకు అటుతరువాత వచ్చిన పశ్చిమ చాళుక్య దండయాత్రయే కారణము కావచ్చును; ఇది ఇట్లుండగా, పడుమటి గోదావరి జిల్లా

*పై నుడివిన భావట్ల, అప్పికొండ శాసనములోని శకవర్షములు వర్తమానాబ్దములుగ గ్రహించవలెను. భావట్ల, అప్పికొండ శాసనములకు సరియైన ఇంగ్లీషు తేదీలు వరుసగా ఇవి: శనివారము 29 వ మార్చి 1180; బుధవారము 26 వ ఫిబ్రవరి 1181.

జుత్తిగలోను, తూర్పుగోదావరిజిల్లా రాజమహేంద్రవరము లోను, దాక్షారామములోను ఒక సర్వలోకాశ్రయ శ్రీవిష్ణు వర్ణమని శాసనములు వరుసగా శక వర్షములు 1068, 1087, 1070 నాటివి కనిపించుచున్నవి. జుత్తిగ, రాజమహేంద్ర వరములలోనివి వరుసగా అతని 15 వ, 21 వ విజయరాజ్య సంవత్సరములనాటి శాసనములు. దాక్షారామ శాసన ములో విజయరాజ్య సంవత్సరము పోయినది. శాసనము లందు ఇచ్చిన విజయరాజ్య సంవత్సరములను అనుసరించి చూచినచో ఈ విష్ణువర్ణమడు కూడ చాళుక్యుడే; శక వర్షము 1048 ప్రాంతమునందు రాజ్యమునకు వచ్చినవాడే. ఇతడు మల్లరాజునుటకు సందేహము లేదు. ఈ వేంగీశ్వర నందనుడయిన మల్లమహీవతి శాసనము ఇంకొకటి శకము 1071 నాటిది దాక్షారామములో ఉన్నది. కాని, శాసనము చాల శిథిలమైనందున విజయరాజ్య సంవత్సరము పోయినది. ఈ శాసనములవలన మల్లమహీవతి మొదట స్వతంత్రుడుగా పరిపాలించి, పశ్చిమ చాళుక్యులు వేంగిపై దండెత్తి వచ్చి దానిని ఆక్రమించిన మీదట ఇతరులతో సహకరించి వారిని ఓడించి తరుమగొట్టి, కృష్ణానదికి ఉత్తరమున ఉన్న వేంగిరాజును వశమొనర్చుకొని మరల స్వతంత్రుడై పరిపాలించినట్లు ఊహింపవలసి యున్నది.

విక్రమచోళుని రాజ్యకాలము చివర అతని సామంత మండలికులలో ముఖ్యులైన వెలనాటివారు అతని సాయముతో పశ్చిమ చాళుక్యులను వేంగినుండి తరిమివేయు నుద్దేశముతో రహస్యముగ ప్రయత్నింప గడగిరి. గోవింద దండాధిపునికి బందిగా చిక్కిన తరుణవయస్కుడు వెలనాటి గొంకయ ఎట్టెట్లో తప్పించుకొని వేంగిని పార తంత్రమునుండి విడిపించు ప్రయత్నమున నాయకత్వమును వహించెను. అతని తండ్రి వెలనాటి రాజేంద్ర చోడయ పశ్చిమ చాళుక్య సామంతుడుగనే యుండి, రహస్యముగ కొడుకుతో సహకరించి పారతంత్ర్య విమోచనమునకు పనిచేయజూచెను. ఒకవేళ వీరు రహస్యముగ సామ్రాజ్యనైస్యములను సంపవలసినదని విక్రమచోడుని సాయ మర్థింపుటకేమో అతని పండ్రిండవ విజయరాజ్య సంవత్సరమున (శకము 1051-52) వెలనాటి రాజేంద్ర చోడ గాంగేయ రాయలను చోడయయు, అతని కొడుకు గొంకయయు, రాజేంద్రచోడయ ప్రధాని నిరవద్యయ్య కొడుకు వాళనయ్యయు, రాజేంద్రచోడ గాంగేయ రాయల బావమరది, నందిమారాయల కుమారుడు గొంకయ దండనాయకుడును అతనిని కలసికొని కాళహస్తిలో సామికి దీపదానములు చేసిరి. విక్రమచోడుడు శాసనము జీవించియుండగనే శకవర్షము 1054 - 55 లో

కులోత్తుంగచోడునికి యావరాజ్య పట్టము కట్టి యుద్ధమునకు సంసిద్ధుడయ్యెను. కులోత్తుంగ చోడనామము ధరించినవారిలో ఇతడు రెండవవాడగుటచేత ఇతనిని చరిత్రకారులు ఇమ్మడి (రెండవ) కులోత్తుంగ చోడుడందురు. ఇతడు తమ పడముననున్న సామంతులనైస్యములకు తమ నైస్యమునుకూడ తోడు తీసికొని కుంతల సేనలను మార్కొన వేంగికి పయనమయ్యెను. ఇమ్మడి కులోత్తుంగుని నాయకత్వమున కొంత నైస్యము వచ్చుచుండెనని తెలియగనే సామంత మండలికులకు మరింత ధైర్యము కలిగినది. కోటవారు, ఈవని కండ్లవాటివారు, కొండపడుమటివారు అధికోత్సాహి ధైర్యములతో శత్రువుల సెద్రుక్కొనిరి. 'సిద్ధి చేత చీడ్చులి హరిణమృగేంద్రు'డని వెలనాటి గొంక భూపతికి చిరుదము. సిద్ధి చేత చీడ్చులి అను హరిణములకు సింహము వంటివాడని ఆ బిరుదమున కర్తము. సిద్ధి చేత చీడ్చులి వరాస్వయము విషయమున కొంచెము చిక్కికలదు. సిద్ధి జేత చీడ్చులి అన్నవి మూడును మూడు విడి వేర్లుగ తీసికొనవలెనా లేక, సిద్ధికుమారుడైన జేతడును చీడ్చులియునా అనునది సమస్య. వెలనాటి గొంక వృపతికి ఈ బిరుదము పశ్చిమ చాళుక్యులతోడి ఈ సంగ్రామము సందర్భమున సంభవించిన దనుటకు సందియము లేదు. సిద్ధిరాజు తెలుగు చోళులలోనివాడనుటకు సందియము లేదు. తెలుగు చోళులలో సిద్ధి, ఎరసిద్ధి, నల్లసిద్ధి యని సిద్ధినామమును ధరించినవారు చాలమంది ఉన్నారు. త్రిభువనపల్లె విక్రమాదిత్యునికి సామంతుడుగ శకవర్షము 1046 ప్రాంతమున కవచజిల్లా పెద్దముడియము ప్రాంతమును పరిపాలించిన చిద్రిణ (సిద్ధన) చోడు డొక డున్నాడు. గొంకరాజుచేత పరాఠికు డయిన సిద్ధిరాజు ఈతడో పరాఠికుడో తెలియదు. జేతరాజునామము ఈ కాలమున ఒక తెలుగు చోళవంశమునందే కాక హైహయ్యాది ఇతర మాంఠిర వంశములందు కూడ కనబడును. గొంకరాజు చేత ఓడివడిన జేతరాజు తెలుగుచోళుడో, హైహయ వంశజుడో తెలియదు. చీడ్చులి అన్నది ఒక రాజు పేరేమో తెలియదు. ఒక రాజు పేరైనచో అది వింతయైనదే. ఇటువంటివాడు ఉంచవచ్చుననుటకు శ్రీ. శ. పదవ శతాబ్దిమునాటి తమిళ పరాంతిగ చోళుని శాసనము తార్కాణము. ఈ శాసనమున పరాంతకుని సేనాని యొకడు శీత్యులని ఓడించి నెల్లూరిని విధ్వంసము కావించినట్లు చెప్పబడినది. ఇట్లే చోళి చక్రవర్తియైన మొదటి రాజరాజు రాజకేసరివర్మ శిష్యుల(శిష్యులి)నాడును, పాకనాడును జయించినట్లు అతని శాసనములవలన తెలియుచున్నది. పాకనాడు నెల్లూరు మండలములోనిదే.

చాళుక్య చోళులు

శీత్యులని నెల్లూరితోను, పాకనాటితోను బోడించి చెప్పట వలన శీత్యులి (శీపులి) నాడుకూడ నెల్లూరు మండలము లోనిదే యని యెంచవచ్చును. శీత్యులి యేలిన దేశమునకే శీత్యులినాడు అని పేరు కలిగియుండును. అయిన ఒక యేలికనుబట్టి ఒకనాటికి పేరు వచ్చుట కని విని యెరుగని విషయము. గవర్నమెంటు శాసన శాఖవారు శీత్యులి యిన్నది ఒక రాజు పేరుగ గడించి యుండుటవలన అతని రాజ్యమునకు శీత్యులినాడని పేరు వచ్చెనేమో యని ఊహించిరి. శీత్యులినాడే చీడులినాడు. క్రీ. శ. 18 వ శతాబ్దమునాటి నెల్లూరు మండల శాసనములలో చెడుపులి నాడని ఒకనాడు పేర్కొనబడినది. ప్రాయీకముగా చెడు పులి యన్నది శీత్యులి, చీడులి పదముల వికృతియే కాద గును. చెడుపులి నాటిలోనిదిగ చెప్పబడిన పాలచెలమ గ్రామము నెల్లూరు మండలమునందలి రాఘూరు తాలూ కాలో ఆ శాసనమున్న పాలచెర్లపాడు గ్రామమే. అందు వలన పాలచెర్లపాడు పరిసర ప్రాంతమే ప్రాచీన కాలపు చెడుపులి (చీడులి - శీత్యులి) నాడని చెప్పవచ్చును. చీడులి ఒకరాజు పేరైనను కాకపోయినను గోంకరాజు చీడులి నాటిని జయించె ననుటకు సందియము లేదు. కోట బొడ్డ భీమరాజునకు సిద్ధిచోడ మృగశార్థూల, యూరియ జేత మత్తమాతంగసింఘు, చీడులి వధూ మంగళసూత్ర హరణ యను బిరుదములు కలవు. ఈ బిరుదములలో సిద్ధి, జేత, చీడులు లుండుటవలన వీరిని కోట బొడ్డ భీమరాజు జయించె ననుట యొప్పును. కోట బొడ్డ భీమరాజు వెలనాటి రెండవ గోంకరాజు బంధువుడును, సామంతుడును కూడను. అయినను ఈ యుద్ధోద్యోగమున నాయకత్వము వహించిన వాడు వెలనాటి రెండవ గోంక నరేంద్రుడు గనుక నిజ ముగా ఈ విజయములను సంపాదించినవారు అతని బంధు నహచర సామంత మండలికులైనను అతడు సంపాదించి నట్లే చెప్పబడినది. కోట బొడ్డ భీమరాజు బిరుదులవలన సిద్ధి, జేత, చీడులులు పేరుపేరు వ్యక్తులని స్పష్టమైనది. సిద్ధిరాజు తెలుగుచోడ వంశజుడయని నిర్ధారణ యైనది. జేతరాజు ఊరియ జేతదని చెప్పబడినను అత దేవంశజుడో తెలియ వచ్చుట లేదు. ఊరియ అన్నది ఊరేవద రూపాంతరము. ఇది యొక గ్రామ నామము కావచ్చును. ఈ యూరియ జేతయ కూడ నెల్లూరు మండలములలోనివా డగునేమో. చీడులి వధూమంగళ సూత్రహరణ యనుదానికి చీడులిన జయించినవాడని యర్థము. ఇదివరలో నుడివినట్లు చీడులి యన్నది ఒక రాజు పేరు కావచ్చును; లేదా, ఒక నాడు పేరు కావచ్చును. కాని, విశిఖులైన సిద్ధి, జేత బిరుదులును రాజులగుటవలన చీడులి కూడ రాజే కావచ్చును. కోట

బొడ్డ భీమరాజునకువలెనే రాచూరి దారపరాజునకు కూడ సిద్ధిచోడ మత్తకళూల, చీడులి వధూ మంగళసూత్ర హరణ యను బిరుదములు కలవు. దారపరాజు కోట వంశజుడేమో ఇతని శాసనము కూడ శ్రీ ధాన్యకటకపు రవరాధీశ్వర, అమరేశ్వర దేవ దివ్య శ్రీపాద పద్మారా ధక అను కోటవంశ ప్రశస్తితో ఆరంభమగును. కోటవంశ జులు ధాన్యకటకపురవరాధీశ్వరులు, అమరేశ్వర దేవ దివ్య శ్రీపాద పద్మారాధకులు. పూర్వోక్త బిరుదములు దారపరాజు కూడ కోట బొడ్డ భీమరాజుతో కలిసి చాళుక్య-చోళ శత్రువులతో పోరాడుటవలన లభించినవో, లేక కోట వంశజు డగుట చేత అతనికి వంశ పరంపరాగత ముగ సంక్రమించినవో చెప్పలేము.

మొత్తముమీద కులోత్తుంగచోడ రెండవ గోంకరాజు సిద్ధి, జేత, చీడులి హరిణ మృగేంద్రుడని శకవర్షము 1062 నాటి శాసనమునందు ప్రస్తుతించబడుటవలన ఈ విజ యములు ఆ సంవత్సరమునకు పూర్వమే, ప్రాయీకముగా వశ్యమ చాళుక్యులను కృష్ణకు దక్షిణమున నున్న దేశము నుండి తరుమగొట్టిన సందర్భమున అతనికి లభించియుండ వలెను.

కృష్ణానదికి దక్షిణదేశమునుండి వశ్యమ చాళుక్యులను తరిమి వేసిన సందర్భమున జరగినట్లు తెలిసిన ఒక సంగ్రామము మన్నేటి యుద్ధము. కొండపడుమటి దుర్జయ వంశజుడైన మండకూవరుడు కొంత సైన్య మిచ్చి అతని శృత్యుడైన కాపెనాయకుని వంశగా అతడు మన్నేటికడ శత్రువులను మార్కొని భయంకర యుద్ధమున వారి నోడించి పార దోలెను. ఈ విధమున కుంతల సైన్యములు పరాజయము పొంది కృష్ణకు దక్షిణదేశమునుండి నిర్గమించినను వేగివిష యమునుండి వెడలిపోలేదు. విజయోత్సాహముతో ఇమ్మడి కులోత్తుంగ చోడుని సేనలును, సామంత మండలిక సైన్య ములును కృష్ణ దాటి చారిని తరుముకొనుచు పోగా మరల శత్రువులు గోదావరి తీరమున ఓహటింపక నిలిచిరి. పూర్వ చాళుక్య వంశజుడు మల్లరాజుకూడ తన సైన్యములతో చాళుక్యచోళ సామంత మండలికులతో సహకరించెను. చాళుక్య చోళ సామంత మండలిక మిత్ర సైన్యములును, వశ్యమ చాళుక్య సైన్యములును గోదావరి తీరమున స్కంధావారముల సేర్పరచుకొని యుద్ధమునకు సంసిద్ధము లయినవి. కుంతల చాళుక్యులకు వెలనాటి ప్రాహాయ భూమికులును, కోనసీమ ప్రాహాయ నృపులును, పల్లవ సామంత మండలికులును సంగ్రామే కాక గౌడ, లాట, మరాటవతులయొక్క సైన్యములును జాసటయైనవి. మిత్రమండలి సైన్యములకు వెలనాటి రాజేంద్రచోడుని

బావమరదియు, వెలనాటి గొంకయ మేనమామయు అయిన మారయవంద దండాధినాథుడును, వెలనాటి గొంకభూపతియు నాయకత్వమును వహించిరి. ఇమ్మడి కులోత్తుంగ చోడుడు సర్వసైన్యాధిపతి. పశ్చిమ చాళుక్యుల వక్రమున మహాప్రధాన గోవింద దండాధిపుడును, మహా ప్రధాన బాణసెర్గెడ మనెవెర్గెడ శ్రీవత్సరాజు దండనాయకుడును, వేంగీ మహీవల్లభుడు దండాధిప లక్ష్మరాజును, ఇతని మహా ప్రధాని సిద్ధమయ్య నాయకులును నాయకత్వము వహించి మొగ్గరము పన్నిరి. ఈ గోవింద దండాధిప, లక్ష్మణ దండనాయకులు పశ్చిమ చాళుక్య చక్రవర్తి విక్రమాదిత్యుని శ్రీమన్మహాప్రధాన బాణసెర్గెడ మనెవెర్గెడ అనంతపాల దండాధినాథుల మేనల్లురు కారు; వీరు పేరు. ఇట్లగె అగ్రహారికుడు బాగిమాదిమయ్య. నాయకుల కుమారుడు గోవిందరాజు అను గోవింద దండాధిపుడు. వీ రందరు బ్రాహ్మణ సేనానులు. ఈ యుద్ధము జరగు నాటికి దండాధిప లక్ష్మరాజు వేంగీ మహీవల్లభుడుగా నుండెను. మొత్తముమీద ఉభయ బలములును యుద్ధమునకు ఆయత్నము లయినవి. ఉభయబలములకును గోదావరి తీరమున మహాభయంకర సంగ్రామము జరగినది. దీనికి గోదావరి సంగరమని పేరు. ఈ యుద్ధమున కుంతల, మరాట, లాట, గౌడ సైన్యములు పూర్తిగ పరాజయము పొంది పలాయన మైనవి. శత్రువులు తమ రస్తు సామగ్రిని, హాటక, ఘోటక, ఉష్ణములను యుద్ధరంగమున దిగవిడిచి పారిపోయిరి. తుదకు వారికి బంగారము(ధనము)ను, ఆశ్వములను, ఒంటెలను తీసికొనిపోవుటకైనను అవకాశము లేకపోయినది. వెలనాటి గొంకయయు, చాళుక్య చోళ సామంత మండలికులును శత్రు స్వంధావారమును చూర గొని ఆ ధనమును, గుర్రములను, ఒంటెలను విక్రమచోడ దేవ తనయుడయిన ఇమ్మడి కులోత్తుంగ చోడునికి సమర్పించినట్లు దాక్షారామ శాసన మొకటి తెలుపుచున్నది. వేంగీమహి శత్రు నిశ్చేషమయినది. ఇమ్మడి కులోత్తుంగ చోడుడు వేంగీదేశ మంతటికి వెలనాటి గొంకయను అధిపతిని కావించి స్వనగరమునకు వెడలిపోయెను. నాటి నుండి వెలనాటి మొదటి చోడరాజు తనయుడయిన వెలనాటి రెండవ గొంకభూపతి కులోత్తుంగునియొడ కృతజ్ఞత కలిగి వెలనాటి కులోత్తుంగచోడ గొంకరాజును పేరు వహించి రాజ్యమేలెను.

ఇక గోదావరి సంగర మెప్పుడు జరగినది, పశ్చిమ చాళుక్యులు తమ సైన్యములతో గూడ తెలుగుదేశమును వీడి ఎప్పుడు పోయిరి అను విషయములు ఇంకను విచారణీయములు. పశ్చిమ చాళుక్యుల శాసనములు గుంటూరు,

గోదావరి మండలములలో శకవర్షము 1067, అనగా చాళుక్య విక్రమ వర్షములు 59, 60 వరకు కనబడుచున్నవి. ఇంతవరకు చరిత్రకారులు ఈ గోదావరి సంగ్రామము శకము 1054 లో జరగిన దనియు, అంతటితో పశ్చిమ చాళుక్యులు వేంగిని వదలిపోయి రనియు తలచుచున్నారు. మరికొందరు గోదావరి సంగ్రామ మైనవెనుకకూడ పశ్చిమ చాళుక్య శాసనములు కానవచ్చుటచేత అటు తరువాత కొంతకాలము వరకు పశ్చిమ చాళుక్యులు వేంగిలో ఉండి నట్లు చెప్పుచున్నారు. ఇందుకు పశ్చిమ చాళుక్య శాసనములు ప్రైనుడివిన రీతిని వేంగీ దేశములో చాళుక్య విక్రమ వర్షములు 59, 60 వరకు కనబడుటయే కారణము. ఇక మొదటి ఊహకు కారణము విక్రమచోడుని నిడుబ్రోలు శాసనము. ఇది విక్రమచోడ చక్రవర్తి వదువేడవ విజయరాజ్య సంవత్సరము నాటిది. ఇది దండనాయకుడైన పండయ వెలనాటిలోని అతని ఏకభోగమైన చెరకుంబల్లి (చెరకుమిల్లి) గోకేశ్వర దేవరకు సపరివారముగా గుళ్లుకట్టించి దేవరకు నివేద్య భోగాధ్యము శకము 1054 లో వైశాఖశుద్ధ తదియ గురువారమునాడు ముప్పదేనుపుట్టు ఆళ్లపట్టు భూమిని దానము ఇచ్చినట్లు తెలుపుటకు పుట్టినది. ఇందే మొదటిమారు పండదండాధీశుడు కర్ణాట, మరాట, లాట కటకములను జయించి వాని లక్ష్మిని వెలనాటి గొంక నృపతికి ఇచ్చినట్లు తెలుపబడినది. ఇది గోదావరి సంగ్రామమున జరగిన విషయము. అందువలన ఆ సంగ్రామము శకవర్షము 1054 లో జరగినట్లు కొందరు చరిత్రకారులు నిర్ణయించియున్నారు. 'గౌడ కుంతల కుభృతేన' అను గొంకభూపతి జయించినట్లు తెలుపు తరువాతి శాసనము నాచెండ్లలోనిది; ఇందు సంస్కృత భాగమున శాసనకాలము 'శాకాల్లే మణిబాణాఖేదు గడితే దాక్షిణ్య పుణ్యాయనే' యనియు, తెలుగు భాగమున 'శకవర్షములు 1055 గు నేటి దక్షిణాయన' మనియు తెలుపబడినది. శకము 1054 లోనే గోదావరి సంగరము జరగిన దనుటకు ఈ శాసనము ప్రమాణముగా చూపబడుచున్నది. తరువాత ఇదే విషయమును తెలుపు శకము 1067 నాటి శాసనములు బాపట్ల, సాశులూరులలోనివి. బాపట్ల శాసనమున తిథి చెప్పబడలేదు. సాశులూరు శాసనములోని దానము సూర్యగ్రహణ నిమిత్తమున చేయబడిన దని మాత్రమేకాని ఆ గ్రహణము ఏ మాసములోనిదో చెప్పబడలేదు. కావున ఈ సంగ్రామము జరగిన సంవత్సరమును నిర్ణయించుటకు నిడుబ్రోలు, నాచెండ్ల శాసనములే ఉపకరించును; మిగిలినవి ఉపకరింపవు. ఎఫ్. కీల్ హార్న్ పండితుడు నిడుబ్రోలు శాసనములోని తేదీ వివరములు

చాళుక్య చోళులు

సరిశించి అంకెలలో ఇచ్చిన శకవర్షము తప్పనియు, దానికి సరియైన ఇంగ్లీషు తేదీ క్రీ.శ. 1185 (శకము 1057) ఏప్రిల్ 18 గురువారము అగుననియు నిర్ణయించి యున్నాడు. అందువలన ఈ గోదావరీ సంగ్రామము శకవర్షము 1057 లో వైశాఖమాసముననో, అంత కింత పూర్వయో జరగియుండవలెను. దీనికి నాదెండ్ల శాసనము విరుద్ధమయినది కాదు. ఇందు శాసన కాలమును సంస్కృతములో తెలుపు సందర్భమున 'మణి' యన్న పదమునకు తెలుగు భాగమున '5' అని ఈయబడినది. సాధారణముగా శాసనకాల పరిభాషలో మణి, రశ్వశబ్దములు నవ సంఖ్యకు (ఐమ్మిదికి) సంకేతముగ వాడుట ఆచారము. అందువలన అది శకవర్షము 1059 అని ఉండవలయును కాని 1055 అనుట కూడదు. ఇందువలననే ఇది నిడుకొలు శాసనమునకు విరుద్ధము కాదనుట. చాళుక్య భీమవరములో కూలోకమల్ల సోమేశ్వరుని భుజములు వర్ణింపన రాక్షస సంవత్సర పుష్యబహుళ అమావాస్య సూర్య గ్రహణము నిమిత్తమున 'త్రిహ' (గుధ) వారమునాడు చేసిన దానమును తెలుపు శాసనము ఒకటి కలదు. ఇందు శకవర్షము లేదు. కాని, చాళుక్య విక్రమవర్షము 9 అని గప్పుగ ఈయబడినది. రాక్షస సంవత్సరమునకు సరియైన శకవర్షము 1057 అగుటచేత చాళుక్య విక్రమ శకము 90 కావలెను. ఆనంద గత వత్సరముగను, రాక్షసను వర్షమానాబ్దముగను నీసికొనిననో ఆ శాసన కాలమునకు సరియైన ఇంగ్లీషు తేదీ క్రీ.శ. 1185 (శకము 1058) జనవరి, 18 బుధవారము (సూర్యగ్రహణము). ప్రాయీకముగా శకవర్షము 1057 పుష్యమాసములోనే ఈ గోదావరీ సంగరము జరిగినదని నిశ్చయముగా చెప్పవచ్చును. ఆ సంవత్సరమునకు తరువాత పశ్చిమ చాళుక్య శాసనము ఒక్కటియైనను మధ్యాంధ్ర దేశమున కనబడదు. అంతటితో పశ్చిమ చాళుక్యాధికారము వేంగిపై అంతమింది. 1057 వ శకవర్షము విక్రమచోడ చక్రవర్తి కడపటి రాజ్య పరిపాలన సంవత్సరము. మొత్తముమీద ఈ విజయవార్షను వినియే విక్రమచోడ చక్రవర్తి పరమపదించినట్లు ఊహింపవచ్చును.

ఇమ్మడి కులోత్తుంగచోడుడు (క్రీ. శ. 1188 - క్రీ. శ. 1150) : విక్రమచోడుని అనంతరము చోళ సింహాసనము అధిష్టించినవాడు ఇమ్మడి కులోత్తుంగ చోడుడు. ఇతడు విక్రమ చోడుని కుమారుడని ఇతని చెల్లారు శాసనము నందును, శకవర్షము 1072 నాటి దాక్షారామ శాసనము నందును తెలుపబడినది. కాని, నిజముగా ఈతడు విక్రమ చోడుని భౌరసపుత్రుడు అయినట్లు కనబడదు. ఇతనికి

ముప్పది నలువదేండ్లకు తరువాత చోళసామ్రాజ్యమునకు పట్టాభిషిక్తుడైన ఇమ్మడి రాజాధిరాజు పల్లవరాయణపేట శాసనమువలన ఈ ఇమ్మడి కులోత్తుంగ చోళమహిషతి విక్రమచోడుని కూతురి కొడుకని తెలియుచున్న దనియు, అతనిని విక్రమచోడుడు సంతానము లేని కారణమున కాబోలును పుత్రునిగ స్వీకరించి తాను తీవించియుండగనే అతనికి యావరాజ్య పట్టము కట్టెననియు శ్రీ టి. యస్. సుబ్రహ్మణ్యగారు వ్రాయుచున్నారు. ఇది సత్యమే కావచ్చును. చిదంబరేశ్వరుడు (చిదంబరము నటరాజ స్వామి) ఈ కులోత్తుంగ చోడుని ఇష్టుడైనము. ఈతని పట్టపురాణి త్యాగవల్లి. ఈమెకు భువనములుదుడైయా అని నామాంతరము. ఈమెకాక, కులోత్తుంగునికి ముక్కోకిగణా అని మరియొక భార్యకలదు. కులోత్తుంగుడు అనపాయ బిరుదాంకితుడు.

- కులోత్తుంగ చోడుని రాజ్యపరిపాలన ప్రథమ వర్షము శకము 1054-55. ఇతడు రాజ్యమేలిన పదునేడేండ్ల కాలమును చోళుల (చాళుక్య చోళుల) అధికారము సముద్ర తీరప్రదేశానికి భూమిమీద నిర్ణిరోధముగా సాగినది. ఈతని శాసనములు అనేకము వేంగిదేశమున కానవచ్చినవి. ఇవి అన్నియు ఇతని సామంత మండలికులవే. వీరందరు రాజభక్తితత్పరులై తమ దానశాసనములలో తమ ప్రభువును, తరచుగా తమ ప్రభువు విజయరాజ్య సంవత్సరములను కూడ పేర్కొనుచు వచ్చిరి. గోదావరీ సంగ్రామ విజయముతో ఈ మండలికుల అధికార ప్రతిష్ఠలు హెచ్చినవి. చాళుక్యచోళులు కూడ తమకు ఏలేట చెల్లివలసిన కప్పమును, ఇతర మర్యాదలును సరిగా చెల్లించుచుండినంత కాలము మండలికుల ఆంశరంగిక పరిపాలనలో ఎట్టి తోడ్కొమ్మును కలిగించుకొనెడి వారు కారు. మండలికులు ఇరుగుపొరుగు మండలములపై దండెత్తకుండ అదుపులో ఉంచుటకు చోళ సమ్రాట్టులు ఎప్పుడును ప్రయత్నించెడు వారును కారు. మండలికులు పేరుకు మాత్రమే సామంతులు. అన్ని విధముల వారు స్వతంత్రులే. మండలిక ప్రతివత్తిలో వారు అందురును సమానులే. అయినను ఇమ్మడి కులోత్తుంగ చోడుడు పశ్చిమ చాళుక్యాధికారమునుండి వేంగిని విడిపించుటలో వెలనాటి రెండవ కులోత్తుంగ చోడ గొంక భూవరుడు నాయకత్వము వహించి గోదావరీ సంగ్రామములో విజయము చేకొన్నందుకు సంకుప్తుడై 'మేఘాడంబరయుగ్మ చామర వియచ్చంద్రోదయాదు లగు' సామంత సల్లతణ 'ములతో కూడ 'మహేంద్రగిరి శ్రీవైల'ముల మధ్యగల దేశమునకు అధిపతిని కావించి, ఆతనికి అధికారములోను, ప్రాభవములోను, పదవిలోను

అధిక్యమును చేకూర్చెను. ఈ శోరణమున ఇంతటినుండి వెలనాటి దుర్జయులు కళింగ వహితమైన సముద్రతీరవృత్తి ఆంధ్రదేశమునకు అంతకు అధిపతులైరి. చాళుక్యచోళులకు (చోళులకు) చోళరాజ్య రాజకీయ విషయములతోనే సరిపోయెడిది. పరరాజు ఎవ్వడైన వేంగీ దేశముపై దండెత్తి వచ్చినప్పుడు మాత్రమే ఒకవేళ వారు శోక్యము కలిగించు కొనుచుండినట్లు కన్పట్టును.

వెలనాటి దుర్జయులను సముద్రతీరవృత్తి దేశమునకు అంతకు చోళ చక్రవర్తులు తమ వ్రతనిధి పాలకులుగ నియమించుట మధ్యాంధ్రదేశ మండలికులకు కష్టము కలిగించినది. వారు చోళ చక్రవర్తుల అధికారమును శిరసా వహించి వారిని తమ దానశాసనములలో పేర్కొనుచు వారికి విధేయ సామంతులై నరానరిగ వారికి కప్పము కట్టుచు వచ్చిరి. కాని, వెలనాటి చోళులను మాత్రము తమ యధిపతులుగ అంగీకరింపరైరి. వెలనాటి చోళులు వారిపై అధికారము నెరవ బ్రయత్నించినపుడెల్ల వారి రాజకీయ సంబంధములు మితి తప్పి తిరుగబాటులు గనే పరిణమించు చుండెడివి. వెలనాటి చోళులు ఇది ఊహించియో ఊహింపకయో తమ యరుగుపొరుగుల నున్న కోటవారితోను, పలనాటి వ్రాహ్మణులతోను, కొండవడుమటివారితోను సంబంధ బాంధవ్యములు నెరపి తమ స్థితిని మరింత కట్టుదిట్టము చేసికొనిరి.

ఈ కాలమున వెలనాటి చోళులకు తరువాత పేర్కొనవలసినవారు గుంటూరు జిల్లా నర్సారావుపేట తాలూకా కొడిదెన (పూర్వపు కొట్లదొన) రాజధానిగా పరిపాలించిన తెలుగు చోళులు. వీరు పశ్చిమ చాళుక్యచక్రవర్తులకు సామంతులుగా ఉండినను, వారు వేంగినుండి తరుమగొట్టి బడిన పిదప మొదట చోళచక్రవర్తులకు సామంతులై, తరువాత స్వతంక్రమై రాజ్యమేలిరి. వీరిలో వెలనాటి కులోత్తుంగ చోడ గొంకరాజునకు సమకాలికులైన కొట్లదొన తెలుగుచోళ భూపతి త్రిభువన మల్లదేవ చోడమచోరాజు (శకము 1050 - శకము 1075). వన్నిచోడ, కన్నర దేవులు ఇతని కుమారులు. త్రిభువన మల్లదేవ చోడుడు కమ్మనాడు, గుండికర్తి (గుండలకమ్మ వదికి రెండు తీరములను ఉండుదేశము), మొట్టపాడి (మోటాటి-కర్నూలులోనిది) దేశములను ఏలుచుండెను. కులోత్తుంగచోడ గొంకరాజు కమ్మనాటిపై దండెత్తి తెలుగు చోళులను సాధించిననుటకు అవకాశము కలదు. త్రిభువనమల్లదేవ చోడరాజును, కులోత్తుంగచోడ గొంకరాజును కలసి త్రిభువన చక్రవర్తి కులోత్తుంగ చోడదేవర 15 వ విజయరాజ్య సంవత్సరమున (శకము 1080) కమ్మనాటిలోని కొట్లదొన త్రిభువనమల్ల

దేవరకు పెదగంజాము, కొండిక గంజాము, కతకుదురు, ఉప్పలట్ల, కూరవాడ, పెరలి, వాయుండోర్లు మొదలైన ఉప్పలముల ఉప్పు అమ్మిన పహిందీలో మాడకు రెండు వీసములు హవిర్పలి అర్పణలకు, 'పాత్ర పాగుడములకు' దానము చేసిరి. పరిగా ఈ యుప్పలముల సుంకమునందు గచ్చానమునకు తెలుక చొప్పున త్రిభువన మల్లదేవ చోడరాజు తండ్రి కామదేవ చోడరాజు (శకవర్షములు 1028 నుండి 1050 వరకు) ఇంకకు పూర్వము కొట్లదొన (కొడిదెన) శ్రీనిల్లికర్ణర మహాదేవరకు దానము చేసియున్నాడు. వెలనాటి కులోత్తుంగ చోడ గొంక, త్రిభువనమల్లదేవచోడు లిరువురును కలసి యుప్పలముల మీద వచ్చుచుండిన ఆయములో కొంత కొట్లదొన శేఖవదేవరకు దాన మిచ్చుటయే వెలనాటి రెండవ గొంక భూపతి కమ్మనాటిని సాధించె ననుటకు కారణము. వెలనాటి చోళుల శాసనములు ఈ కాలము నాటివి కొట్లదొన (కొడిదెన)లో ఇంకను కలవు.

ఈ సందర్భమున ఆలోచించవలసిన మగొకవిషయము కొలనివీడును గురించి. పరసీపురము, కొలనిపురము అను నామాంతరములు గల కొలనివీడు గొప్ప జల దుర్గము. కుంతల చాళుక్యులు వేంగిని ఆక్రమించుకొన్న కాలమున ఈ కొలనిపుర ప్రాంతమును (కొలనినాటిని) ఒక్కెత్తుగంజ వీరుదాంచుకుడయిన రాశేంద్రచోడుడు పరిపాలించుచుండెను. రాశేంద్ర చోడనామమును అనుసరించియాడగా అతడు మొదట చాళుక్యచోళులకు విధేయ సామంతుడనియే చెప్పవచ్చును. ఇతని శాసనములు శకవర్షములు 1047, 1054 నాటివి కనిపించినవి. శకము 1054 నాటి ఈతని శాసనములో చాళుక్య విక్రమవర్షము 67 ఉచితాప్యకమై ఉండుటవలన అతడుకూడ ఇతర తెలుగు సామంతులవలెనే పశ్చిమ చాళుక్య సామంతుడయ్యెనని చెప్పవచ్చును. శకము 1054 తరువాత ఇతడు ఏమయ్యెనో తెలియదు.

ఇమ్మడి కులోత్తుంగుని కాలమున కొలనిప్రాంత పరిపాలకుడు కాటమనాయకుడు. ఇతడు శకవర్షములు 1062 (క్రీ. శ. 1140) నుండి 1078 (క్రీ. శ. 1151) వరకు రాజ్యమేలెను. ఇమ్మడి కులోత్తుంగ చోడుని చెల్లాటణ తామ్ర శాసనమున 'తద్వంశ్య రాజప్రసాదంబ్బ' మైవట్టియ, 'పరంపరాగత మండలేశాధిపతి' మైవట్టియ వేంగీ మండలమునందు పరసీపురము (కొలనువీడు) కాజధానిగా పాలించుచుండినట్లు చెప్పబడినను ఈ కాటమనాయకునికి, ఒక్కెత్తు గండనికి గల సంబంధ మెట్టిదో తెలియరాదు. కాటమనాయకుని సంతతివారికి కొలని

చాళుక్య చోళులు

నాయకుని, కొలని మండలికుని వ్యవహారము. వీరికి నాయకుని వ్యవహారముండుటచేత కొందరు చరిత్ర చారులు వీరు తెలుగు నాయకుని ఊహించుచున్నారు. ఇది సరియైన ఊహగా కనబడదు. నాయకు డన్నది కొంత దండుకు అధిపతియైనవానికి చెల్లు పైనిక విరుదము. కాటమ దండనాయకుని శాసనములలో కాని, ఈతని సంకతివారి శాసనములలోకాని వీరు ఏవర్ణమునకు చెందిన వారో చెప్పియుండలేదు. కాని, ఈ కొలనినాయకుల పేరులు కేళవ దేవరాజు, సోమయ దేవరాజు, ఎలగయ దేవరాజు, మంగయ దేవరాజు అని దేవరాజు పదాంతము లగుటచేత ప్రాయికముగా వీరు క్షత్రియులై యుండురని తోచుచున్నది. వీరి శాసనములు వశ్యము గోదావరి జిల్లా లోని ఇప్పటి ఏలూరు, తణుకు, అత్తిరి, భీమవరము తాలూకాలలో శాసనచ్యుటవలన ఈ ప్రాంత మంతయు కొలని మండలికుల అధికారముక్రింద ఉండినట్లు నిస్సంశయ ముగా చెప్పవచ్చును. వీరి శాసనములు వేలిలోను వీరి పంచానుక్రమము కాని, సంకతి క్రమముకాని, వర్ణితము కాకపోవుటవలన ఈ కొలని నాయకులకు పరస్పరము కల సంబంధము తెలియవచ్చుట లేదు. వీరి శాసనములలో కళవర్ణములు ఉదాహ్యకమై ఉండుటవలన ఎవరి తరువాత ఎవరు ఈ ప్రాంతమును ఏలిరో షూత్రము తెలిసికొనుటకు వీలగుచున్నది. కాట దండనాయకుడు నిజస్వామియైన కులోత్తుంగ చోడదేవుని అనుగ్రహమున పొందిన అత్తిరి దేశస్థ పొందున గ్రామయుక్తమయిన మండలద్రును అగ్రహారముచేసి కళవర్ణము 1058 లో అర్ధ్రా నక్షత్రమున కుళ్లవకమున విమవద్దినమున కొంతమంది బ్రాహ్మణుల కిచ్చెను. లెక్కకట్టి చూచి కిల్ హారా పండితుడు కళము 1058 క పునియు, ఇది కళము 1085 కు సరిపోవు వనియు చెప్పి, దీనికి సరియైన ఇంగ్లీషుతేది శ్రీ. క. 1148 మార్చి 24 వ తేదీ అగునని తెలిపియున్నాడు. కాని, మాయెల్ పండితుని ప్రకారము ఈ శాసనము శ్రీ. క. 1140 నాటిది. ఎట్లయినను ఇది కళము 1080 కి తరువాతిదే యనుటకు సందియములేదు. శ్రీ. క. 1141 - 1142 సంవత్సరములనాటి నర్మలోకాశ్రయ శ్రీవిష్ణువర్ధనుని శాసనము తణుకు తాలూకా అత్తిరి గ్రామములో ఉన్నది. ఈ విష్ణువర్ధనుడు పూర్వరాకుళ్య వంశజు డనుటకు సందియము లేదు. ప్రాయికముగా ఇతడు ఇదివరలో చెప్పిన యుద్ధమల్ల సంకతివాడయిన మల్ల వృపతియే కావచ్చును. ఒకటి ప్రాంతమును ఇరువురు పాలించుట అసంభవము. కనుక, ఒకవేళ కాటమనాయకుడు మల్లమహిపతిని తరిమివేసి ఆ ప్రాంతమును ఆక్రమించుకొని ఉండవచ్చును.

ఇమ్మడి కులోత్తుంగుని కడపటి రాజ్యసంవత్సరములలో కోవ హైహయలు తమ రాజ్యమును విస్తరింప వేసికొను టకు ప్రయత్నించిరి. వీరు మొదటినుండియు వశ్యము చాళుక్యులకు కానటగా ఉండి, వారు వేంగీదేశమును విడిచి చెట్టిపోయిన వెనుక, తమ రాష్ట్రమును స్వతంత్రముగ పాలించుటకే ప్రయత్నించుచు వచ్చిరి. (మొదటి) రాజేంద్ర చోడుడు గతించినవిదవ, అతని అన్న (రెండవ) ముమ్మడి భీముడును, అతని పవతి తమ్ముడు సత్యాశ్రయ, సత్యరాజా దిత్య చోడగంగు అనుపేర్లుగల సత్యరాజును తమ రాజ్య మును వంచుకొని దానిని ఉమ్మడిగ పాలించిరి. ముమ్మడి భీమరాజు మృతిచెందిన వెనుక అతని కుమారుడు కోన రాజేంద్రలోక భూపల్లవుడును, సత్యరాజు అసంకరము భీమ, రాజవరేడులను అతని ఇరువురి తనయులలో భీమ రాజును కలిసి కోనమండలమును ఉమ్మడిగ పరిపాలించిరి. లోకరాజు, సత్యరాజుల శాసనములు కళవర్ణములు 1057, 1072 నాటివి కానవచ్చుటచేత లోకరాజు, సత్యభూవరులు కూడ కొంతకాలము కలిసి పాలించినట్లు విశదమగు చున్నది.

ఈ కోవరాజులు గోదావరి సంగ్రామమైన తరువాత స్వతంత్రులై తమ రాజ్యమును పాలించినట్లు కన్పట్టును. కోన రాజేంద్ర లోక భూపాలుడు తన మండలమును స్వతంత్రు డుగా పరిపాలించుటయే కాక తన రాజ్యమును విస్తరింపవేసి కొనుటకై పొరుగున ఉన్న పూర్వరాకుళ్య వంశజులైన మల్లరాజు రాజ్యముపై దండెత్తెను. మల్లరాజు ఈ దండ యాత్ర సందర్భమున మడిపెనేమో, అతని శాసనములు కళవర్ణము 1071 తరువాత కనిపింపవు. కోన లోకరాజు అంతటితో ఆగక తీరస్థాండ్రముపై దాడి సాగించి ఇప్పటి గుంటూరు మండలములోని కాపట్లవరకు వచ్చెను. కళవర్ణము 1072 నాటి ఇతని శాసనము ఒకటి కాపట్లలో ఉన్నది. వెలనాటి కులోత్తుంగచోడ గొంక రాజు పేనాని దామన నాయకుని కుమారుడైన ప్రోలన నాయకుడు ఇతనిని ఎదుర్కొని మహాభయంకర యుద్ధ మున వధించి ('సంగ్రామోద్యోత కోన లోక నృపతే ర్దంకార మప్యగ్రతః') కోనరాష్ట్రముపై తిరిగి దండెత్తి వెళ్లి కోన హైహయులను సామంతులను కావించుకొనెను. ఇందుకు తార్కాణముగా త్రిభువన చక్రవర్తి కులోత్తుంగ చోడదేవర 17 వ విజయరాజ్య సంవత్సరమునకు సరియైన కళవర్ణము 1072 నాటి కోవ లోకరాజు పినతండ్రియైన సత్యరాజాదిత్య చోడగంగు యొక్కయు, అతని ప్రెగ్గడ దండనాయకుల యొక్కయు శాసనములు దాఖరామ ములో ఉన్నవి.

మొత్తముమీద ఇమ్మడి కులోత్తుంగచోడ రాజేంద్రుని రాజ్యకాలము విజయ పరంపరలతో కడచిపోయినది. వేంగీదేశము మరల సంపూర్తిగ చోళ చక్రవర్తుల యధికారము క్రిందికి వచ్చినది. కులోత్తుంగచోడుడు పదునేడు సంవత్సరములు రాజ్యముచేసి శకవర్షము 1072 లో కాలధర్మము నొందెను. మధ్యాంధ్రదేశములోని ఈతని కడపటి శాసనము ఇతని 17 వ విజయరాజ్య సంవత్సరమునకు పరియైన శకవర్షము 1072 లో బహుళ దశమీ శుక్రవారము, మేష సంక్రాంతి (క్రీ. శ. 1150 మార్చి 24 వ తేదీ) నాటిది రాజారామములో కలదు. అక్కడనే ఆ సంవత్సరములోనే కులోత్తుంగ చోడచక్రవర్తి కుమారుడు రెండవ రాజరాజ చోడచక్రవర్తి వాలుగవ విజయ రాజ్య సంవత్సరమును పేర్కొను శుద్ధ పంచమీ బుధవారము తులా సంక్రాంతి (క్రీ. శ. 1150 సెప్టెంబరు 27 వ తేదీ) నాటి శాసనము కలదు. ఈ రెండు శాసనములను అనుసరించి చూచినచో ఇమ్మడి కులోత్తుంగ చోడచక్రవర్తి శకవర్షము 1072 లో చైత్ర, శాద్రపద మాసముల నడుమ వరలోకగతు డైనట్లు నిశ్చయింపవచ్చును.

రెండవ రాజరాజ చోళుడు (క్రీ. శ. 1145-48—క్రీ. శ. 1178): ఇతడు ఇమ్మడి కులోత్తుంగ చోడుని కుమారుడు. కులోత్తుంగుడు ఇతనిని శకవర్షము 1087-88 లో యావ రాజ్యమునకు పట్టము కట్టి రాజ్యపరిపాలనలో తర్కిదు చేసెను. తెలుగు దేశములో ఇమ్మడి రాజరాజచోడుని అధికారము ఇంచుమించుగా అగనిరాజ్యము కడవరకు సాగుచుండె ననుటకు మధ్యాంధ్రదేశమున కానవచ్చు రాస శాసనములలో అతని రాజ్యపరిపాలన వర్షములును, అతని పేరును ఉచాహ్యతమగుటయే తార్కాణము. ఈతని కాలము నాటికి ద్వారసముద్రపు హాయిసలులు ప్రబలు లగుటవలన చోళ సామ్రాజ్యపరిమితి వైశ్యతిదిశను కొంత తగ్గినది. చోళ చక్రవర్తుల అధికారము కడప, చిత్తూరు మండలములలో తూర్పున ఉన్న ఇప్పటి రాజంపేట, కాళహస్తి కాలాకాల వరకు మాత్రమే పరిమితముయినది. ఇమ్మడి రాజరాజచోళుడు చోళేంద్రసింహ దిరుదాంకితుడు. ఒక్క తెలుగుదేశములోనేకాక తమిళ దేశములో కూడ స్థానికులైన మండలేశ్వరులు ప్రబలమైరి. పొత్తపి తెలుగు చోళులకు సంబంధించిన వేరు వేరు కాఖలవారు వెల్లూరు మండలమున రాజ్యములు నిర్మించుకొని స్వతంఢ్రులుగా వ్యవహరించుచు వీలయినప్పుడు కంచిపై దండెత్తి అచటినుండి కప్పుమును గైకొనుచుండిరి. ఈ సముద్రతీరస్థ ఆంధ్రదేశములోని మండలికులను అరువులో ఉంచి కొంత భద్రతలను కాపాడవలసిన కారము చాళుక్య-

చోళ చక్రవర్తుల ప్రతినిధులైన వెలనాటి చోళులపై బడెను.

ఇమ్మడి రాజరాజ చోడచక్రవర్తి రాజ్య కాలములో వెలనాటి రెండవ గొంక రాజేంద్రుడు దక్షిణ కళింగమును జయించు నిమిత్తము దానిపై దాడి వెడలెను. గొంక నృపతి ఎందువలన ఈ కళింగ దండయాత్రకు పూనుకొనెనో తెలియదు. ప్రాయికముగా కళింగాధిపతులు కొన రాజేంద్ర లోకవిభుని తిరుగకాటులో అతనికి తోడ్పడి ఉండవచ్చును. ఈ కాలమున కళింగమును ఏలుచుండిన గంగ వంశజుడు అనంతవర్మ చోడగంగదేవుని తమాజుడయిన జుళేశ్వర దేవ నామాంతరమునం బరగు కామార్లవ దేవుడు. ఇతని కడపటి రాజ్య పరిపాలన సంవత్సరము ననే కళింగముపై వెలనాటివారి దండయాత్ర జరగినది. ఈ దండయాత్రలో వెలనాటి గొంకరాజు విజయము కాంచినట్లు సింహాచలములోని చాళుక్యచోళ రాజరాజ దేవర విజయరాజ్య సంవత్సరము 6 కు పరియైన శకవర్షము 1178 నాటి అతని శాసనమే తార్కాణము.

కళింగమును జయించినను వెలనాటి రెండవ గొంక భూవరుని రాజ్యము తూర్పు పరిపాద్ధు ప్రశాంతముగను, భద్రముగను ఉండలేదు. పూర్వ చాళుక్య కంఠిక జేత విజయాదిత్యుని సంతతివారు ఈ ప్రాంతమున పర్యవారణ్య ప్రదేశమునకు సమీపమున స్థిర నివాసములు ఏర్పరచుకొని సమయము చిక్కినపుడు తిరుగకాటులలో పాల్గొని విప్లవ ధ్వజమును ఎత్తుచు, పూర్వ చాళుక్య రాజ్యమును మరల స్థాపించుటకు ప్రయత్నించుచు వచ్చిరి; వీలు చిక్కనపుడు స్థానిక ప్రభువులను సేవించుచు వచ్చిరి. వీరిలో కంఠిక జేత విజయాదిత్యుని పాత్రుడైన రెండవ విజయాదిత్యుని కుమారుడు రెండవ మల్లవదేవుని కాలమునుండి ప్రత్యేక రాజ్య స్థాపనమునకు తీవ్ర కృషి జరగినది. (మధ్యప్రదేశ్ లోని) సాగర విషయాధీశ్వరుడగు హైహయ కులతీలకుడు బ్రహ్మ రాజు తనకొమార్తె చందలదేవిని రెండవ మల్లవదేవునకు ఇచ్చి అతని ఉద్యమమునకు తోడ్పడెను. కాని, రెండవ మల్లవదేవుని కుమారుడయిన మూడవ విజయాదిత్యు వృపుని కాలమున గాని అది ఫలించలేదు. రెండవ మల్లవదేవరాజు తన తనయుడు మూడవ విజయాదిత్యునికి మార్గవాది అధిపతియైన పులకేశి భూవిభుని కూతురు గంగాదేవిని పెండ్లి చేసి అతని సాహాయ్యమును కూడ బడసెను. పొరుగున నున్న హైహయ నరపతులయొక్కయు, దూరముననున్న పులకేశి రాజేంద్రునియొక్కయు తోడ్పాటుతో మూడవ విజయాదిత్యు భూపతి పూర్వ చాళుక్య రాజ్యమును పునరుద్ధరించి శకవర్షము 1079 (క్రీ. శ. 1158, జనవరి 11) లో

చాళుక్య చోళులు

వట్టాభిషిక్తుడయ్యెను. ఇతనికిని, ఇతని సంతతివారికిని ఏ కాపురము రాజధాని. అందువలన వీరిని ఏ కాపురము చాళుక్య లందురు. మూడవ విజయాదిత్యుని కాసన మొక్కటియు ఇంతవరకు కానరాలేదు. విజయాదిత్యుడు వట్టాభిషిక్తుడయిన మరుసటి సంవత్సరమే, అనగా కళవర్షము 1080లో రాజరాజదేవుని 18వ విజయరాజ్య సంవత్సరమున కాకతీయ రుద్రదేవుని ప్రెగ్గడ ఇనంగల బ్రహ్మిరెడ్డి కాసనము ఒకటి రాజారామమున కనబడుచున్నది. ఈ కాసనములో రాజరాజ చోళుని పేరును, అతని విజయరాజ్య సంవత్సరమును పేర్కొనబడుటవలన కాకతీ కులజుడైన అనుమకొండ రుద్రదేవుడు రాజరాజ చోళుని మిత్రుడని ఊహించ నవకాళము కలదు ; లేదా కాసనమును చెక్కించిన దాత దేవాధిపతికి మిత్రుడయినను కాకపోయినను అతనిని కాసనమున పేర్కొనుట స్థానిక కాసన లేఖకుల ఆచారమై ఉండవలెను. రుద్రదేవుని మొదటి కాసన మిదియే. ఇతడు ఏకారణమున దాజారామమునకు వచ్చెనో తెలియదు. ఒకచేత ఇతడు విజయాదిత్యునికి తోడ్పడుటకే వచ్చినేమో. కాని, వెలనాటి ఇమ్మిడి గొంకరాజు కాసనములు కళము 1079 కి తరువాత చాళుక్య చోళ రాజప్రతినిధుల రాజధానియైన జననాథపురము (దాజారామము)న అతడు కాలధర్మము పొందువరకు ఇక కానరావు. దీనివలన ఈ ప్రాంతము పూర్వ చాళుక్య (మూడవ) విజయాదిత్యుని యధికారము క్రిందికి వచ్చియుండునని తోచుచున్నది.

వెలనాటి రెండవ గొంకరాజు కమ్మనాటిని జయించినను కొట్టుదొన తెలుగు చోళులు అతనికి పూర్తిగా సామంతులైరిని చెప్పటకు వీలులేదు. త్రిభువన మల్లదేవచోడుని అనంతరము అతని కుమారులు నన్నిచోడ, కన్నరదేవ చోడులు వెలనాటి చోడరాజుల అధికారమును ధిక్కరించి స్వతంత్రులై తమ రాజ్యమును పాలించ దొడగిరి. అందువలన కళవర్షము 1082 - 88 (క్రి. శ. 1180 - 81) ప్రాంతమున వెలనాటి రెండవ గొంకరాజు తనవిజయరాజ్యము కడపటి సంవత్సరమున మరల తెలుగు చోళుల కమ్మనాటి రాజ్యముపై దండెత్తెను. నన్నెచోడ, కన్నరదేవ చోళులు బలములను కూర్చుకొని వెలనాటి రెండవ గొంకరాజు యొక్కయు, అతని కుమారుడు రెండవ రాశేంద్ర చోడుని యొక్కయు నైన్యములను కంచెర్వుల కోటవద్ద ఎదుర్కొనిరి. అక్కడ ఉభయ పక్షములవారికి గొప్ప యుద్ధము జరగెను. కంచెర్వుల కోట అన్నది గుంటూరు జిల్లా వినుకొండ తాలూకాలోని ఇప్పటి పెద్ద కంచెర్ల కావచ్చును. ఇక్కడ కళవర్షము 1081 నాటి కన్నరదేవ

చోడుని కాసనము కలదు. ఈ యుద్ధమున ధవదవ్రోలి పండిక్వరదేవర నర్తకియు, మహేశ్వర పరివార స్త్రీలలో నొకతెయు అయిన చోళమయొక్క కుమారుడు కామయ గొంకరాజు మెచ్చుకొనునట్లు కార్యవ్రకావములు చూపి విక్రమించి గణపతి నైన్యమును ఓడించి తుదకు వీరళయనము పొందినట్లును, అతని సోదరుడు సరణయ చోడ మహారాశేంద్రుడు మెచ్చుకొనునట్లు చందవరాయని వముద్రతీరము వరకు తరుముకొనివెళ్ళి వైరివర్గమును చంపినట్లును గుంటూరు జిల్లా నర్సారావు పేట తాలూకా తిమ్మాపురములోని కళము 1088 నాటి వెలనాటి వారి కాసనము చెప్పుచున్నది. ఈ సోదరులచేత ఓటు వడిన గణపతి, చందవరాయలు ఎవరో తెలియుట లేదు. ప్రత్యయముగా వీరు కన్నరదేవ చోడుని సేనాములు కాని, అతనికి సాయముగా వచ్చిన మిత్రులు కాని కావచ్చును. సరణయ వరాక్రమమునకు మెచ్చి వెలనాటి రెండవ గొంక మహిపతి కొండవడుకుటి దేశములోని శేవరమను గ్రామమును ఇచ్చెను. సరణయ ఆగ్రామములో దేవాలయమును కట్టించి తన వ్రభువైన గొంకనిపేర అతనికి ధర్మువుగా గొంకేశ్వరుడను కివుని ప్రతిష్ఠించి, తటాకములు నిర్మించి ఆ దేవుని అంగ రంగ భోగములకై భూదానాదులను కావించెను. ఈ మహాయుద్ధమున తుదకు కన్నరదేవ చోడుడు కూడ అయ్యవంశ వంశాతుడును వెలనాటి దేశములోని క్రొయ్యూరు నివాసియు అయిన భీమనాయకుని కుమారుడును, వెలనాటి చోడుని భృత్యుడును అయిన జిల్లబోయనిచేత వరాజికుడయ్యెను. నన్ని చోడ, కన్నరదేవ చోడుల పరాజయముతో కమ్మనాడు, గుండికర్త, మెట్టవాడి దేశములు పూర్తిగా వెలనాటి చోళుల అధికారముక్రిందికి వచ్చెను. తెలుగు చోళ భూనాథులు వెలనాటిచోడ సామంతులైరి. జిల్లబోయని వరాక్రమ కృత్యమునకు సంతసించి వెలనాటి మహివరుడు అతనికి దండనాయక పట్టము కట్టి గౌరవించెను. జిల్లబోయని సోదరుడైన నారప (నారాయణ) నాయకుని కూడ వెలనాటి చోడ రాశేంద్రుడు సేనాపతిని కావించి కృష్ణానది సాగరగామి అగుచోట వీర్పడియున్న ద్వీపమునకు (దీవికి) అతనిని అధిపతిని కావించెను. నారపనాయకుడు అచట తోటలు వేయించి తటాకములు శ్రవ్వించి, దేవాలయ ప్రాసాదాది దివ్యభవనములను, గొప్పకోట (జలదుర్గము)ను కట్టించి దానిని శేత్రపర్య మగునట్లు చేసెను. వెలనాటి చోళుల రాచరికమున నారపనాయకుడును, ఇతని కుమారులు చోడినాయకుడు, భీమనాయకుడు, పిన్నచోడి నాయకుడు, బ్రహ్మీనాయకుడును

ఆ ద్వీపమును సంరక్షించుకొనుచు వెలనాటిరాజ్య మూల ప్రంభములై కీర్తి గడించిరి.

ప్రాంతుకముగా ఈ కమ్మనాటిని జయించిన సందర్భము ననే కానచ్చును వెలనాటి రెండవ గొంకరాజు పాక నాటిపై కూడ దాడివెడలెను. ఇదివరలో నుడివినట్లు పాకనాటినికూడ తెలుగు చోళులే పాలించుచుండిరి. వీరు ఆటు చాళుక్య చోళ చక్రవర్తుల యొక్క కాని, ఇటు వెలనాటి చోళుల యొక్క కాని ఆధిపత్యమును అంగీకరింపక వీలునుబట్టి నడచుకొనుచు స్వతంత్రులైనట్లును కానట్లును వ్యవహరించు చుండిరి. ఇటువంటి తెలుగు చోళుల మీదికి రెండవ గొంకరాజు ఈవని కండ్లవాటి కంటభూపతి మొదలైన వారిని పంపెను. ఈ కంటభూపతి ఒక కాననమునందు 'శీత్రానికృత్త బలవత్కడియాభ వీరు' డనియు, 'నెల్లారి సిద్ధిన్యప భీమణ కుంభి కుంభ ప్రోమ్మత్త మౌక్తిక విరాతిత వీరభూమి'యనియు వర్ణితుడయినాడు. ఈ సిద్ధరసు (సిద్ధిన్యపుడు) నెల్లారు రాజధానిగా పరిపాలించుచుండిన తెలుగు చోళుడు. ఇతని పూర్వయైన పేరు నల్లసిద్ధి. ఈతని కాననము ఒకటి ప్రమాది సంవత్సరమునకు సరియైన శకవర్షము 1081 నాటిది కడవజిల్లా కురుగుంట పల్లికివారు గ్రామమయిన దొంగలసానిలో కలదు. ఈ వని కండ్లవాటి వారితోపాటు కోటవారుకూడ ఈ దండయాత్రలో పాల్గొనినట్లు కనబడును. కోట దొడ్డ భీమరాజు నకు మల్లచోడ మస్తకకూల అను విరుదము కలదు. ఈ మల్లచోడుడు కూడ తెలుగు చోళుడే. నెల్లారి నల్లసిద్ధి చోళుడు తాను పొత్తపిదేశముపై దండెత్తివెల్లి తణ్ణేశాధి పతులగు మల్లచేవచోడ, సోమేశ్వరచేవ చోడులతో యుద్ధము చేసి వారిని ఓడించినట్లు చెప్పుకొనియున్నాడు. కోట దొడ్డభీమరాజు చంపినది ఈ మల్లచేవచోడునినేమో విచారించవలసి యున్నది. రాచూరి దారపరాజునకు కూడ సిద్ధిచోడ మస్తకకూల, మల్లచోడ మస్తకకూల, యూరియ శేత మత్త మాతంగ సింఘ, సిద్ధిచోడ మృగకాథ్యూల, చీడ్చులి వధూ మంగళ సూత్రవారణ మొదలైన విరుదములు కలవు. ఇతడుకూడ కోట వంశజుడేమో. కోట వారి వలెనే ఈతడును ధాన్యకటక పురపరాధిశ్వరుడు; అమరేశ్వరచేవ దివ్యక్రీపాదవచ్చారాధకుడు. ఇతనికి పూర్వోక్తవిరుదములు వంశ పరంపరాగతముగ వచ్చినవో. ఈ యుద్ధములందు, దండయాత్రలయందు పాల్గొనుటవలన వచ్చినవో తెలియదు. మొత్తముమీద వెలనాటి రెండవ గొంకభూపతియొక్క పాకనాటి దండయాత్ర విజయవంకముగ ముగిసినది. అందువలననే శకవర్షము 1082 నాటి ఒక కాననము వెలనాటి రెండవ గొంక ధరాధిపతి నకరము,

(కలింగములోని ముఖలింగము) నెల్లారులకు మధ్య గల దేశమును ఏలినట్లు చెప్పుచున్నది. రెండవ గొంకభూపరుని కాననములు శకము 1088 కు తరువాత కానరావు. ప్రాయశః ఇతడు ఆ ప్రాంతముననే కాలధర్మము పొంది యుండును. వెలనాటి ఇమ్మడి గొంకరాజునకు తరువాత, మధ్యాంధ్రదేశమును పరిపాలించినవాడు అతని కుమారుడు వెలనాటి రెండవ కులోత్తుంగ రాజేంద్రచోడరాజు. ఈతడు తన తండ్రివద్ద రాజ్యపాలనలో తర్ఫీదు పొందుటయే కాక కంచెర్లుల కోట మొదలైన యుద్ధములలో పాల్గొని తండ్రికి సాయపడెను. ఇతని కాననములు శకవర్షము 1085 నుండి కానవచ్చుచున్నవి.

వెలనాటి రెండవ కులోత్తుంగ చోడరాజు రాజ్యమునకు వచ్చిన వెంటనే శాశిక గోత్రుడైన గోవిందన ప్రెగ్గడ కుమారుని కొమ్మనామాత్యుని పాకనాటికి పరిపాలకునిగా నియమించెను ('వెలనాటి చోడ మనుజేంద్రాజ్ఞాపనంబుని.... యేక వింశతి సహస్రగ్రామ సంఖ్యాకమై ధరణి రేర్చిన పాకనాడు నిజదోర్లరైక లగ్నంబుగాఁ బరిపాలించె నమాత్య కొమ్మన'). వెలనాటి రెండవ కులోత్తుంగ చోడుడు రాజ్యమునకు వచ్చునాటికి గోదావరి ప్రాంతదేశ రాజకీయ పరిస్థితి విషమముగా నుండెను. పూర్వచాళుక్య వంశజుడైన మూడవ విజయాదిత్యుడు ఏతాపురము రాజధానిగా తత్పరిసర ప్రాంతమును పాలించుచు పర్వతారణ్య భూయిష్టమైన మలయ మండలమును తన అధికారము క్రిందికి తెచ్చుకొనుటకు ప్రయత్నించుచుండెను. ఇప్పటి తూర్పు, పడమటి గోదావరి జిల్లాలలోని పాపికోండల ప్రాంతమునకు పూర్వము మలయ మండలమని, మలయావనియని పేరు. పాపికోండకు మాల్యవంశమని పేరు. ఈ మలయావనిని కాము సూర్యవంశ్యులమని చెప్పుకొనిన రాజులు పరిపాలించిరి. వీరు చాళుక్య రాజ్య సౌధమునకు మూలప్రంభములవంటి వారు.

పూర్వచాళుక్య వంశజులకును, కోనమండలాధిపతులైన హైహయ వంశ్యులకును సంబంధ బాంధవ్యములు కలవు. వెలనాటి రెండవ గొంకరాజు మృతినొందుటను, పూర్వ చాళుక్యులు ఏతాపురమున స్వతంత్ర రాజ్యము నెలకొల్పుటను చూచి ధైర్యము వహించి కోన హైహయ భూమికులు స్వాతంత్ర్య వాక నెత్తిరి. కోన హైహయ రాజస్యలతో పాటు సరసీపురము రాజధానిగా పరిపాలించుచుండిన కొలని నాయకులును, కోన హైహయులకు బంధువులయి ఉండిపురము రాజధానిగా పాలించుచుండిన కత్రియులును కూడ వెలనాటి చోడరాజులపై తిరుగకాటుచేసిరి. ఉండి రాజులు సముద్రతీరప్రాంతమును పాలించుచుండిన ఇతర

చాళుక్య చోళులు

నాయకులను సాధించుటకు అమృతలూరి మంచెన ప్రెగ్గడ కుమారుడు దేవన ప్రెగ్గడను నియోగించి, వెలనాటి రెండవ కులోత్తుంగచోడ ధరావరుడు కాను స్వయముగ కొలని పురముపై దండెత్తెను. అమృతలూరి దేవనప్రెగ్గడ సముద్రము మొలనూలుగా గల దేశమును జయించి తన ప్రభువు ఆజ్ఞను నిర్వహించి దాక్షారామమునకు వెళ్లి భీమనాథస్వామి దర్శనముచేసికొని స్వామికి శకవర్షము 1085 లో దీవదానము కావించెను.

కొలని ప్రాంతమును త్రిపువన చక్రవర్తి ఇమ్మడి కులోత్తుంగ చోడుని రాజ్యకాలమున అతని అనుగ్రహమున కొలని కాటమనాయకుడు పరిపాలించుచుండినట్లు ఇది వరలో చెప్పబడినది. ఈ కాటమనాయకుని కాసనములు శకవర్షము 1078, అనగా కులోత్తుంగ చోడచక్రవర్తి పరిపాలన కాలము చివరవరకు కనిపించుచున్నవి. అటుతరువాత కొలని నాయకుల కాసనములు శకవర్షము 1118 వరకు కానరావు. వెలనాటి రెండవ కులోత్తుంగ చోడుడు కొలని నాయక రాజ్యముపై దండెత్తి వచ్చునాటికి భీమనామాంకితుడు అక్కడ రాజ్యము చేయుచుండెను. ఈ భీము డెవడో, ఇకనికిని కొలని కాటమ నాయకునికిని ఏదైన సంబంధ మున్నదో లేదో తెలియదు. ఈ భీమనృపతి వెలనాటి చోళకాసనములలో దేవత్రాహ్మణ కంటకుడని, ఖలుడని, భయంకర శరీరము కలవాడని, రావణ సన్నిభుడని వర్ణితుడయినాడు. అతనిది జలదుర్గము. అంభో రాశి పింటి కొల్లెటికి మధ్యనున్న దుర్గమును ఆకాసము చేసికొని అది దుస్పాధమును దైర్ఘ్యముతో వెలనాటివారి అధికారమును ధిక్కరించి వారిపై తిరుగబాటు కావించెను. ఇటువంటి సాధింప శక్యముకాని సరసిపురముపై దండెత్తివెళ్లి ముట్టడిచేసి కుంభయోనియైన అగస్త్యుడు తరింప శక్యముకాని సముద్రమును శోషింపజేసినట్లు రెండవ కులోత్తుంగచోడ రాజేంద్రుడుకూడ ఆ సరస్సు లోని జలములను శోషింపజేసి, శ్రీరాముడు రావణుని వలెనే భీముని పుత్రమిద్రులతోకూడ వధించి ఆ దుర్గమును వశపరచుకొనెను. కొలని విజయముతో వెలనాటి రెండవ కులోత్తుంగ చోడ జననాథునికి అంధ్ర భూతలమను నామాంతరముగల వేంగి పదారువేల దేశమును శకవర్షము 1087 నాటికి అతని అధికారము క్రిందికి వచ్చెను.

వెలనాటి కులోత్తుంగ చోడుడు కొలను జయించి స్వరాజధానియైన ధనదపురమున కరిగెను.

కొన రాజేంద్ర లోకరాజును వధించినను కొన వైహాయులు వెలనాటి చోళులకు పాదాక్రాంతులు కాలెదు. కొన సత్యరాజునకు సవతియన్నయైన రాజేంద్ర చోడునికి

శేతరాజు, దేవదేవుడు, పురాంతకుడు, వెన్నరాజు, మల్లిదేవుడు అని అయిదుగురు తనయులు. వారిలో కొన రాజేంద్ర లోకరాజునకు సంతానము లేనందున కావచ్చును కొనరాజ్యమును ఇంతటినుండి రాజేంద్రచోడుని సంతతి వారును, సత్యరాజు సంతతివారును కంచుకొని ఉమ్మడిగా పాలింప దొడగిరి. వీరు కొన లోకరాజును వధించినందు కును, కొనరాజ్యమును సాధించినందుకును వెలనాటి రెండవ కులోత్తుంగ రాజేంద్ర చోడునిపై వగ వూని మరల వెలనాటి రాజ్యముపై దండెత్తిరి కాలోలును, త్రిపురాంతకమువద్ద గొప్ప సంగ్రామము జరిగినది. ఈ దండయాత్ర నడపించుకొని వెళ్లిన వైహాయనృపులు భీమరాజును, రాజేంద్రచోడుని కుమారులు శేతరాజులును, త్రిపురాంతకమువద్ద జరిగిన యుద్ధమున వెలనాటివారి పక్షమున నాయకత్వము వహించినవాడు కులోత్తుంగ రాజేంద్ర చోడుని ప్రధాని అమృతలూరి దేవనప్రెగ్గడయే. ఇతడు వైహాయనాయకులను పూర్తిగా ఓడించి తరుమగొట్టి కృష్ణా గోదావరులు దాటి, కొనమండలము ప్రవేశించి, శత్రుదేశమును తగులబెట్టి దానిని స్వాధీనము చేసికొనెను. దేవన ప్రెగ్గడ కొన సాధించి మరల దాక్షారామమునకు వచ్చి స్వామిదర్శనము చేసికొని శకవర్షము 1087 లో ఆ భీమేశ్వరదేవరకు కర్పూరవర్తిగ అఖండదీపము వెలుగుటకు తగిన ఏర్పాటు కావించెను.

కొన వైహాయ వంశజుల కాసనములలో కొన రాజేంద్ర చోడుని కుమారులలో అగ్రజుడైన శేతరాజు కాని, ఇతని సోదరులు దేవదేవ, పురాంతక, వెన్ననృపతులు కాని రాజ్యమేలినట్లు చెప్పబడకపోవుటచేత వారు పై సంగ్రామమున హతులై యుండవచ్చును. ఆ సోదర పంచకములో మిగిలినవాడు ఒక్క కొన మల్లిదేవుడే. ఇతడు కూడ వెలనాటి రెండవ కులోత్తుంగ రాజేంద్ర చోడునికి పాదాక్రాంతుడై ఆతనికి విధేయ సామంతుడయ్యెను. భీమరాజునకు పిదప అతని కుమారుడు వల్లభ మహివతియు, మల్లరాజును ఉమ్మడిగా కొనమండలమును పాలించిరి. కొన వల్లభరాజు పదునాలుగేండ్లు రాజ్యమును పరిపాలించిన వెనుక మన్మ సత్యకూపతి, మహిపాలరేడు అను అతని ఇరువురు తనయులలో మన్మ సత్యకూపాలుడు అతని యర్ధ రాజ్యమునకు అధిపతియై కొన మల్లిదేవునితో కలిసి కొన మండలమును పరిపాలించెను.

కాని కొనకూపరులు వెలనాటివారిలో చేసిన సంగ్రామమువలన వారికి ధనము పోయినది; బలము ఓడించినది; వారి పరమాకాంక్ష నెరవేరలేదు. వారి అధికార ప్రాళవములు చితికిపోయినవి. ఇంతటినుండి వారు పేరుకు

మాత్రము కోన మండలాధిపతులు కాని రాజ్యము శిథిలమే యైనది ; వారు ఇక కొంతకాలము వరకు తల ఎత్తుకొనలేకపోయిరి.

కోనదేశమును సాధించిన సందర్భముననే కావచ్చును, వెలనాటి రెండవ కులోత్తుంగ చోడవసుధేకుని సేనాని ప్రోలన నాయకుడు పిచాపుర ప్రాంతమును పరిపాలించుచుండిన పూర్వ చాళుక్య వంశజుడు మూడవ విజయాదిత్య భూపతి రాజ్యముపైనే కాక దక్షిణ కళింగముపై కూడ దండెత్తి వెళ్ళెను. చాళుక్య రాజ్యము వెలనాటి రాజాక్రాంత మయినది. ప్రోలనచమూపతి పిచాపుర చాళుక్య రాజ్యమునే కాక, దక్షిణ కళింగము నందలి చాళుక్య వంశజులను కూడ లోబరచుకొని విశాఖపట్టణము జిల్లాలోని ఇప్పటి సర్వసిద్ది చాటి వెళ్ళి పూర్వదేశమును జయించెను. ఇందుకు శార్కాణముగా సర్వసిద్ది శాలాకాలోని శ్రీరామపుర గ్రామములో వెలనాటి కులోత్తుంగ రాజేంద్ర చోడుని కాసనము శకవర్షము 1091 (క్రీ. శ. 1169) నాటిది కలదు.

ఇంచుమించుగ ఈ ప్రాంతముననే శకవర్షము 1090 నాటి రాజారామ కాసనమువలన మరల కాకతి రుద్ర దేవరాజ తీరస్థ ఆంధ్ర దేశమునకు వచ్చినట్లు తెలియుచున్నది. ఇతని కాసనమున, శకవర్షము 1080 నాటి కాసనములో వలెనే, త్రిభువన చక్రవర్తి రాజరాజ దేవరయు, అతని 28వ విజయరాజ్య సంవత్సరమును పేర్కొనబడెను. అతడు చోళ చక్రవర్తిని తన కాసనమున పేర్కొనినను నిజముగా అతడు వేంగీ దేశముపై దండెత్తియే వచ్చియుండును. శకవర్షము 1084 నాటి అనుమకొండ కాసనములో కాకతి రుద్రదేవుడు తన రాజ్యమునకు నముద్రమే తూర్పు పరిహద్దని చెప్పకొనుటవలన అతడు తన రాజ్యమును తూర్పు దిక్కునకు విస్తరింపజేసికొనుటకే, తూర్పు దేశమును సాధించుటకే దండెత్తివచ్చినట్లు ఊహించుట యుక్తము. కాని ఈ దండయాత్రలవలన కూడ కాకతి రుద్రదేవునికి కాశ్యత లాభము ఏదియు కలుగలేదు. అయినను అతడు ప్రాకృముద్ర తీరస్థ దేశమును తన అధికారము క్రిందికి తెచ్చుకొనుటకు తన ప్రయత్నమును మానలేదు. ఇంత వరకు అతడు చేసిన ప్రయత్నములు విఫలమైనను అతడు కృష్ణానదికి ఉత్తర తీరమున పరిపాలనము నెరపుచుండిన నకనాటి రాజులతో సంబంధ బాంధవ్యములు నెరపి భవిష్యద్విజయమునకు రావశాట వేసికొనెను.

వెలనాటి రెండవ కులోత్తుంగ రాజేంద్ర చోడయ తన రాజ్యమును కృష్ణానదికి ఉత్తర దిక్కున ఉన్న దేశము నందలి తిరుగళాటులను అణచివైచి, స్వతంత్రముగా

రాజ్యము ఏలుచుండిన మండలికులను అదిమి కప్పము గొనుచుండిన కాలమున కర్ణాట దేశమున గొప్ప రాజకీయ విప్లవము జరగినది. పశ్చిమ చాళుక్య చక్రవర్తి భూలోక మల్ల సోమేశ్వరుని రెండవ కుమారుడైన త్రైలోక్యమల్ల నుర్పడి తైలప రాజును కీలుబొమ్మను చేసి ఇంచుమించుగా నిర్బంధములో ఉంచి అతని సామంతుల మండలేశ్వరుడును, దండనాయకుడును అయిన కళచురి విజ్జల రాయడు కొందరు బలవంతులైన మాండలికులను, సామంతులను, ఇతర నాయకులను కూడగట్టుకొని శకవర్షము 1077-78 నుండి తానే సర్వ స్వతంత్రుడై రాజ్యమును పరిపాలించ వారంభించెను. తైలప భూపరుడు ఎట్టెటో అతని నిర్బంధమునుండి తప్పించుకొని కల్యాణ కటకమును విడిచిపెట్టి మొదట అడ్చి గెరెకును, తరువాత వనవాసికిని పారిపోయెను. పశ్చిమ చాళుక్య రాజ్యములో చాల భాగము అంతటితో వీరవిజ్జలరాయని వశమయ్యెను. అతడు కల్యాణ కటకమునే రాజధాని చేసికొని బసవేశ్వరుని ప్రధానిగను, దండనాయకునిగను నియమించి పండ్రెండేడ్లు, అనగా శకవర్షము 1089-90 వరకు కళచురి రాజ్యప్రతిష్ఠాతయై రాజ్యమేలెను. ఈతని మంత్రి బసవ దండనాథుడు వీరవిజ్జలుని మంత్రిగా ఉండి వీరశైవ సమయమును ఉద్ధరించెను. విజ్జలుని అనంతరము అతని తనయుడు సోమేశ్వర నామాంతరుడయిన సోచిరేవ వృషతి రమారమి పది సంవత్సరములు రాజ్యము చేసెను. సోచిరేవరాజు రాజ్యమునకు వచ్చిన కొద్ది కాలమునకే అతని దండనాథులకు కొంత నైవ్య మిచ్చి వెలనాటి రాజ్యముపై దండెత్త బంపెను. వెలనాటి రెండవ కులోత్తుంగ చోళరాజు తన సంది విగ్రహాయు, ప్రధానియు అయిన కొమ్మశామాత్యుని కశ్రు నైవ్యములను ఎదుర్కొన బంపెను. పడనాలు చోడయయు, అతని కుమారుడు గొంకయయు, కోట నాయకులు మొదలయినవారు కొమ్మన దండనాయకుని అనుసరించిరి. ఉభయ బలములకును క్రొచ్చెర్దులపురమువద్ద మహాభయంకర యుద్ధము జరగినది. ఈ క్రొచ్చెర్దుల పురమే మంచెనకవి విరచితమైన శేయూర బాహు చరిత్రములో క్రొత్తచెర్ల యని పేర్కొనబడినది. చలముమెయి కటక సామంతులు కరి హయ బహుళ సేనతో రాగా కొమ్మన మంత్రి క్రొత్తచెర్ల పరిసరభూమిని వారితో తలపడెనని అందు చెప్పబడినది. ఈ క్రొత్తచెర్ల వెల్లూరు మండలము నందలి దర్పి తాలూకాలోని ఇప్పటి కొచ్చెర్లకోట. ఈ యుద్ధవివరములు కాసనములవలన కొన్నియు, శేయూర బాహు చరిత్రమువలన కొన్నియు తెలియుచున్నవి. దండెత్తివచ్చిన కర్ణాటకుల అశ్వబలమే

చాళుక్య చోళులు

ముప్పదివేల వరకు ఉండెను. ఈ కొచ్చెర్లకోట వద్ద కర్ణాట సేనలతో జరగిన యుద్ధమున

నెలకట్టె వాటునఁ జెలఁగి రెంటిని మూఁటిఁ గూడ గుట్టుంబుల గుదులు గ్రుచ్చుఁ బ్రతి మొగంపై నె రాపుతులఁ గత్తళమునఁ గడిమిమై వీఁపులు వెడలఁ బొడుచు బందంపు గొరియల పగిది నేనుంగుల

ధార శుద్ధిగ నసిధారఁ దునుముఁ జిదియించుఁ బగిలించుఁ జేతుల తీఁటవో వడిఁ గాండ మేసి మావఁతులతలలు రాజ శిరములు ద్రొక్కించు రాఁగెఁదిరుగ వాగె నుత్తేడు తన చారువంబు చేత మహిత శౌర్యుండు కొమ్మనామాత్యవరుడు టక సామంత సేనతోఁ (లో) గనిమసంగి

ఈ మహాయుద్ధమున పడవాలు చోడయ కుమారుడు పడవాలు గొంకయ. ఆతని వీరశ్రీకి కొచ్చెర్లుల పురము ఒరగల్గెయినది. తుదకు ఈ మహా సంగ్రామమునందు పడవాలు గొంకయ రణ వ్యాపారమున గొప్ప శౌర్య ప్రతాపములు చూపి ఊతాంకు డయ్యెను. ఆతని శౌర్య సాహసములకు పంతుపించి వెలనాటి రెండవ కులోత్తుంగ రాశేంద్ర చోడరాజు గుంటూరుజిల్లా మోపర్రు గ్రామమున కొంత 'నెత్తురు పట్టు'ను ఇచ్చెను. శౌర్య సాహసములు చూపి యుద్ధములో పోరాడి ఊతాంకులైన వారికి రాజు ఇచ్చు మాన్యమునకు 'నెత్తురు పట్టుని' పేరు. దీనినే కన్నడములో నెత్తురు కొడగె, రక్క కొడగె అందురు. ఈ పడవాలు గొంకని శాసనములో నెత్తురు పట్టుకే [నెత్తురు విద్ధ] అని వాడబడినది.

కొచ్చెర్లుల యుద్ధములో విజయము లభించిన పిదప వెలనాటి సేనానులు కర్ణాటక సేనానులను తరుముకొనుచు మార్గవాది (ప్రాచీన శాసనములలోని మహారాజవాది) లోనికి కూడ పోయి ఆ దేశములోని గ్రామములను తగులబెట్టిరి. ఈ పరాక్రమ కృత్యము వలననే కోట చోడయరాజు మరడవాది (మార్గవాది) దవచావాసల విరుచాంకితుడు అయ్యెను. ఇట్లే మహామండలేశ్వర రాచూరి ధారవరాజునకు పొమ్మన దండనాయక కులచ్చేదక, చౌండరాయ చాణూర మురాంతక, ముప్పచోడ ముత్తక కూల విరుదములు కలవు. పొమ్మన దండనాయక, చౌండరాయ లెవ్వరో తెలియదు. ప్రాయికముగా ఈ ధారవరాజు వీరిని, ముప్పచోడుని ఈ కొచ్చెర్లకోట యుద్ధములోను, మార్గవాది దండయాత్ర సందర్భమునను ఫణించియుండ వచ్చును. దండెత్తివచ్చిన కర్ణాటకులు

కళచురి సోవిదేవ భూవతి పక్షమువారనుటకు సందియము లేదు. ఎందువల్ల ననగా, ఈ కాలమున కళచురి రాయము రారి సోవిదేవుని రాజ్యము కర్నూలు మండలమునకు కూడ వ్యాపించినది. నందనవర్షమునాటి ఈ సోవిదేవుని శాసనము ఒకటి కర్నూలుజిల్లా నందికొట్కూరు తాలూకా సంగమేశ్వరములో ఉన్నది. నందన సంవత్సరమునకు సరియైన శకవర్షము 1084. నందికొట్కూరు, మార్కాపురము తాలూకాలకు తూర్పున నెల్లూరు జిల్లా దర్శి తాలూకాలోనే యుద్ధము జరగిన కొచ్చెర్లకోట ఉన్నది. నందికొట్కూరు తాలూకా శ్రీకైలములో శకవర్షము 1089 నాటి ఒక వీరరాశేంద్రచోడుని శాసనము కలదు. ఈ వీరరాశేంద్ర చోడుడు చోడరాజేశోమ తెలియదు. ఆ శాసనము వెలనాటి రెండవ కులోత్తుంగ రాశేంద్ర చోడునిదని సందియము కలుగును. కాని, ఇతనికి వీరరాశేంద్ర చోడుడని వ్యవహారములేనందున అతడు చోడులలోని వాడే కావచ్చును. మొత్తముమీద ఈకొచ్చెర్లకోట యుద్ధ విజయముతో వెలనాటి రెండవ కులోత్తుంగ రాశేంద్రచోడుని రాజ్యము పడుమట కర్నూలు మండలము వరకు వ్యాపించినది. పూర్వ్యాంధ్రదేశమునకు అంతకు అతడు నిరంకుశాధిపతి అయ్యెను. వెలనాటి దుర్జయరాజ్యమునకు ఈ రెండవ కులోత్తుంగ రాశేంద్ర చోడుని రాజ్యకాలము ఉచ్చదశ. ఈ కారణము చేతనే శకము 1091 నాటి ఈ కులోత్తుంగ చోడుని శాసనము ఒకటి 'పూర్వ్యాంధ్రలోనిది కాళహస్తికిఱి శ్రీమన్మహేంద్రాచల శ్రీకైలైర్వలయాకృతాంధ్ర విషయా'మ్యుని తూర్పు సముద్రమును, కాళహస్తికైలమును, మహేంద్రాచలమును హద్దులుగాగల అంధ్రవిషయమునకు అంతటికిని అతడు అధిపతియని తెలుపుచున్నది. వెలనాటి రెండవ కులోత్తుంగ రాశేంద్రచోడుని శాసనము శకవర్షము 1096 నాటిది త్రిపురాంతకములో ఉండుటవల్ల పూర్వోక్త విషయము చాలవరకు సత్యమనియే తలంపవచ్చును.

త్రిభువన చక్రవర్తి ఇమ్మడి రాజరాజదేవుని శాసనములు ప్రాగాంధ్రదేశమున శ. 1082 (క్రీ. శ. 1170) వరకు కనిపించు చున్నవి. శకము 1082 నాటి శాసనమున రాజరాజదేవుని విజయరాజ్య సంవత్సరము పోయినది. కాని, కొడిదెనలోని ఒక శాసనమున శకవర్షము పోయినను రాజరాజదేవుని 28 వ విజయరాజ్య సంవత్సరము మాత్రము ఉన్నది. దీనిని అనుసరించి అతని శాసనములు సముద్ర తీరస్థ అంధ్రదేశములో అతని కడపటి రాజ్యవర్షము వరకు ఉన్నట్లే తలంపవచ్చును. అతడు శకవర్షము 1096 లో కాలధర్మమును పొందెను. ఆతని కాలములో

మధ్యాంధ్రదేశము నేలిన వెలనాటి దుర్జయులు చాల ప్రబలులైరి. రాజరాజదేవునికి విడవ చోళ సింహాసనమును అధిష్టించినవాడు త్రిభువన చక్రవర్తి రెండవ రాజాధిరాజు.

రెండవ రాజాధిరాజు (క్రీ.శ. 1168 - క్రీ.శ. 1178-79) : ఇమ్మడి రాజరాజదేవునికి సంకానము లేనందుననో, నష్టమయినందుననో కావచ్చును అతడు తన పరిపాలనమృకడవటి సంవత్సరములలో విక్రమ చోడుని దావాక్రమిని చేరదీసి తన యనంతరము చోళ సామ్రాజ్యమునకు వారసునిగా ప్రకటించి అతనికి శకవర్షము 1086 లో యావరాజ్యపట్టము కట్టెను. ఈ విధముగా ఇమ్మడి రాజాధిరాజు రెండవ రాజరాజదేవునితో పరేంద్రపాటు కలిసి రాజ్యమేలెను.

ఇమ్మడి రాజరాజదేవుని కాలములోనే చోళ సింహాసనమునకు కొంత కలహము సంభవించినట్లు ఊహించుటకు అవకాశము కలదు. రెండవ రాజాధిరాజు అనంతరము చోళ సింహాసనమును ఆక్రమించిన త్రిభువన చక్రవర్తి మూడవ కులోత్తుంగుని వ్యయ సంవత్సరమునకు సరియైన రెండవ విజయరాజ్య సంవత్సరము అవడి (ఆగస్టు) నాటి కాసనము ఒకటి అనంతపురము జిల్లా హేమావతిలో ఉన్నది. వ్యయకు సరియైన శకవర్షము 1088 (క్రీ. శ. 1168). ఈ కాసనము ననుసరించి రెండవ రాజాధిరాజు పట్టాభిషిక్తుడయిన కొంది కాలమునకే మూడవ కులోత్తుంగుడు కూడ కానే చక్రవర్తిని ప్రకటించుకొనినట్లు కన్పట్టును. అయినను, ఏ కారణముననో ఇతడు చోళ సింహాసనమునకు రాజాధిరాజునకు గల హక్కును గురించి అతనితో ఏ విధమైన పోరాటమును పెట్టుకొనక సింహాసనమును ఆక్రమించుటకు తగిన తోడ్పాటును వెదకికొనుచు తగిన తరుణమునకు ఎదురు చూచుచుండెను. చోళ సింహాసనమును ఆక్రమించుకొనుటకు ఇతనికి గల హక్కు ఎట్టిదో కూడ ఇంతవరకు స్పష్టముగా తెలియదు.

త్రిభువన చక్రవర్తి ఇమ్మడి రాజరాజదేవుడు గతించిన వెంటనే మధ్యాంధ్రదేశములో రాజకీయముగ సంక్షోభము కలిగినది. వెలనాటి దుర్జయుల ఆధిపత్యమును నహించని మండలికులు వారి అధికారమును ధిక్కరించి స్వతంత్రులై పరిపాలించ మొదలిడిరి. మరికొందరు స్వతంత్రరాజ్యములను స్థాపించి రాజ్యమేల మొదలిడిరి. వీరిలో విజయాదిక్కుని కుమారులు ముఖ్యులు.

వెలనాటి దుర్జయులు : వెలనాటి రెండవ కులోత్తుంగ రాజేంద్ర చోడయ్య కృష్ణానదికి తూర్పున ఉన్న దేశము లోని రాజకీయ వ్యవహారములను చక్క తెట్టుకొనుటకు

అతని రాజ్యకాలము చివర సంవత్సరములలో వ్యాధి గ్రస్తుడు అగుటవలన వీలులేక పోయినది. అతనికి కొమ్ముమీద ఏదో వ్రణము కలిగి చానితో కాధవడెను. ఇది అటుండ, ఇతనికి కుమారులో, చాలమంది జ్ఞాతులో ఉండి ఇతని యనంతరము ధనద్రావీలు సింహాసనమునకై వారిలో వారికి అంతఃకలహము సంభవించినది. తుదకు, కులోత్తుంగ రాజేంద్రచోడుడు అనతి కాలముననే మృత్యువు వాత వడెను. ఈతని కాసనములు శకవర్షము 1108 వరకును కనిపించుచుండుటవలన ప్రాచుకముగ అతడు అంతవరకు జీవించి ఉండినట్లు చెప్పవచ్చును.

వెలనాటి రెండవ కులోత్తుంగ రాజేంద్రచోడుడే వెలనాటి దుర్జయ రాజ్యములలో సర్వతంత్ర స్వతంత్రుడై చోళ చక్రవర్తి ఇమ్మడి రాజాధిరాజునకు కప్పము కట్టుట మూని తన రాజ్యము - వేంగీ మండలమును - పరిపాలించిన వాడు. త్రిభువన చక్రవర్తి ఇమ్మడి రాజాధిరాజునకు చోళ, పాండ్యదేశ వ్యవహారములలోనే సరిపోయెను. ఈతని కాసనములు తమిళదేశముననేకాని తెలుగు దేశమున కానరావు. ఇతడు అంతకు పూర్వపు చక్రవర్తులంత బలవరాక్రమ కాలియు కాడు; సమర్థుడును కాడు. మొదటి కులోత్తుంగ చోడచక్రవర్తికి తరువాత చోడ సింహాసనమును అధిష్టించిన వారు ఒకరికంటె ఒకరు బలహీనులైరి. ఈ కారణమున మధ్యాంధ్రదేశములో వలెనే తమిళ దేశమునందును పల్లవ పాండ్యాది సామంతులును క్రమముగా బలవంతులైరి. ఈ రీతిని చోళ (చాళుక్యచోళ) సామ్రాజ్యము ఓడదళకు వచ్చినది. వెలనాటి రెండవ కులోత్తుంగ గొంక రాజేంద్రుని నాటినుండియే వెలనాటి వారికి స్వాతంత్ర్యాధికారములు ఎక్కువైనను, పూర్తిగా చోళచక్రవర్తులతో సంబంధము తెగిపోవుట, వెలనాటి రాజ్యమునకు సామంత ప్రతిపత్తి పోయి సంపూర్ణ స్వాతంత్ర్య ప్రతిపత్తి కలుగుట ఈ వెలనాటి రెండవ కులోత్తుంగ రాజేంద్రచోడుని కాలములోనే. వెలనాటి మండలిక రాజ్యమునకు ఈ రెండవ చోడ ఘోషించుకొనికాలమే ఉచ్చదళ.

వెలనాటి ఇమ్మడి కులోత్తుంగ చోడుని తరువాత వెలనాటి రాజ్యాధిపతియైనవాడు అతని కుమారుడు మూడవ గొంక నరేంద్రుడు. ఈతని కాసనము లింతవరకు ఏవియు కానరావడెను. ఒకవేళ, ఇతడు పరిపాలించి ఉండినచో, శకవర్షము 1108 (క్రీ. శ. 1181) మంది శకవర్షము 1108 (క్రీ. శ. 1186) వరకు పరిపాలించియుండవలెను. ఈతడు వెలనాటి కులోత్తుంగ చోడునికి కొండపడుమటి బుద్ధరాజు సోదరియైన అక్కమదేవియందు జనించిన తనయుడు

చాళుక్య చోళులు

జయాంబికాయను కొండపడుమటి రాజవంశమువారి యాడు బిడ్డనే ఇతడు చివాహమాడెను. ఈ దంపతులకు వృద్ధీశ్వరుడు జనించెను. వెలనాటి చోడరాజన్యంలో ఈవృద్ధీశ్వరుడే కడవటివాడు.

ఇమ్మడి రాజాధిరాజు పదునారేండ్లు చోళ సామ్రాజ్యమును పరిపాలించెను. కాని, తమిళ దేశములోనే ఇతడన్న జనులకు భక్తి శాస్త్రములు తగ్గినవి. త్రిభువన చక్రవర్తి బిరుదము తాల్చి అధికారము నెరపుచు వచ్చిన మూడవ కులోత్తుంగ చోడుని ప్రజలు అభిమానించి అతని పక్షము పహించుచు వచ్చిరి. ఇతడు ఇమ్మడి రాజాధిరాజు జీవించి యుండగానే క్రమక్రమముగా తన పక్షమైన సామంత మండలికుల తోడ్పాటుతో చోళ సామ్రాజ్యమును కైవసము చేసికొని పరిపాలింప దొడగెను.

ఈ వెలనాటి రెండవ కులోత్తుంగ రాజేంద్ర చోడరాజు పరిపాలనమున కడవటి సంవత్సరములలోనే కృష్ణానదికి దక్షిణ తీరదేశమున పరిపాలించుచుండిన మండలిక వంశము అన్నిటికి యాదవ వంశమునకు ముసలమువలె పలనాటి యుద్ధము సంభవించినది. పలనాటి సీమను కార్తవీర్యార్జునుని సంకతివారైన హైహయ వంశజులు పరిపాలించుచుండినట్లును, వీరు కుంతలేశ్వరులైన త్రిభువనమల్ల విక్రమాదిత్యులు, భూలోకమల్ల సోమేశ్వర చక్రవర్తులకు సామంతులుగా ఉండి వారి వేంగీ దండయాత్రలో తోడ్పడినట్లును, 'బిరుదంక రుద్ర' బిరుదమును ధరించిన సాగి బేతరాజు భూలోకమల్లని సామంతుడై శకవర్షము 1061 ప్రాంతమున రాజ్యము పాలించుచుండినట్లును మన కిదివరకు తెలియును. బిరుదంకరుద్ర బేతభూపతి అనంతరము ఈ పలనాటి సీమను పాలించిన హైహయలు ఎవ్వరో స్పష్టముగా తెలియరాదు. వీరి శాసనములు ఏవో కొన్ని కనిపించుచున్నను ఈ హైహయల మొదటి రెండు మూడు తరములే తెలియును. కాని, సంపూర్ణపాలక క్రమము కాని, వాగిని బట్టి వంశావతార క్రమము కాని తెలియుట లేదు. శకవర్షము 1069 ప్రాంతమున కామరాజును హైహయ రాజేంద్రుడు పరిపాలించుచుండెను. ఈతనికే అనుంగు కామరాజుని, మైలదేవి కామరాజుని నామాంతరములు. ఇతడు శకము 1061 నాటి బిరుదంక రుద్ర రెండవ బేత భూమిశ్వరునకు సమీపస్థుడగుటచేత ఒకవేళ ఇతని కుమారు డగుచేమో తెలియదు. భుతని శాసనములు శకవర్షము 1065 వరకు కాన్పించుచున్నవి. ఈ విధముగా ఇతడు వెలనాటి రెండవ కులోత్తుంగ గొంక, రెండవ కులోత్తుంగ రాజేంద్ర చోడులకు సమకాలికుడని స్పష్టమగుచున్నది. విజయలదేవి కుమారుడు ముచోతుండ

లేశ్వర హైహయ మల్లిదేవరాజు ఒకడు. ఇతడు సిద్దేశ్వరాలయమునకు తేరాల గ్రామమును సమర్పించెను. ఈ విషయమును తెలుపు శాసనమున సంవత్సరము లేకపోవుట చేత ఇతడు ఎవ్వటివాడో తెలియుటలేదు. మైమడివిన అనుగుంగామ భూపతి అనుగురాజు కుమారుడని, మైలదేవి కామరాజునుటవలన ఇతని తల్లి మైలదేవి అని విస్పష్టమగుచున్నది. అనుంగు భూవరుడు సోమవంశ కుత్రియు డగు హైహయ కులజుడైనను రాజకీయ పరిస్థితిని అనుసరించి కావచ్చును చతుర్థ కులజుడైన వెలనాటి రెండవ కులోత్తుంగ గొంకభూవరుని కూతురు మైలమదేవిని చివాహము చేసికొనెను. ఈమెకు మైలదేవి అని నామాంతరము కలదు. ఈ చివాహ సంకర్షమున వెలనాటి రెండవ గొంకరాజు అల్లుడైన అనుగుంగామభూపతికి పలనాడు అరణముగా నిచ్చెనట. ఒకవేళ పశ్చిమ చాళుక్యులకు తోడ్పడిన కారణమున ఈ హైహయలకు రాజ్యము లేకుండ పోయి యుండవచ్చును. రెండవ గొంకరాజు రాజు నీతిని పాటించి అనుంగురాజునకు తన కూతును ఇచ్చి అతనిని మరల పలనాటికి అధిపతిని కావించి యుండును. అనుగు (అలుగు) భూపతికి మైలాంబ(మైలదేవి)యే కాక వీర విద్యాదేవి, భూరమాదేవి అను మరీ ఇరువురు భార్యలుండిరి. అనుగురాజునకు మైలదేవియందు కామ భూపతియు, వీరవిద్యాదేవియందు పెదమల్లిదేవ, పినమల్లిదేవ, బాలమల్లిదేవులును, భూరమాదేవియందు యెరకామ, నరసింహ పెరుమాళ్ళరాజు, ఝట్టి పెరుమాళ్ళ రాజులును కలిగిరి. పలనాటి హైహయ శాసనములవలన మైలదేవి కుమారుడు కామభూపతియు, విజయలదేవి కొడుకు మల్లిదేవరాజును తెలియవచ్చుచున్నారు. కామరాజునకే అనుగుంగామ భూపతియని, మైలదేవి కామభూపతియని, నలగామ భూపతియని నామాంతరములు. విజయలదేవియే వీరవిద్యాదేవియు, మల్లిదేవరాజే ఆమె శ్వేత కుమారుడైన పెదమల్లిదేవరాజును కావచ్చును. మల్లిదేవరాజు సిద్దేశ్వర స్వామికి తేరాల గ్రామమును భూవ దీప వైవేద్యముల నిమిత్త మిచ్చెను. ఈ విషయమును తెలుపు శాసనమున శకవర్షముకాని, శార్దూప్యత్యమానాబ్దము కాని లేకపోవుటచేత ఇతని కాలము నరిగి తెలియవచ్చుట లేదు. భూరమాదేవిని పేర్కొను శాసనములు ఏవియు ఇంత వరకు దొరకలేదు. అనుగురాజునకు ధవళ కంఠుడు తన కూతురు మైలాంబను ఇచ్చి పరిణయము చేయుట, ఆ చివాహ సంకర్షమున అతనికి పలనాడు అరణ మిచ్చుట, మైలాంబకాక అతనికి వీరవిద్యాదేవి, భూరమాదేవియను భార్యలు ఉండుట, వారికి ఇతఃపూర్వము చెప్పిన రీతిని

కొడుకులు కలుగుట ఈ మొదలగు విషయములు అన్నియు పలనాటి వీరచరిత్ర యను ద్వీపద కావ్యము వలన తెలియుచున్నవి. పలనాటి వీరచరిత్ర మహాభారత మంతటి గ్రంథము. అనుగురాజునకు కలిగిన కొడుకులు రాజ్యభాగమునకై కలహించి తుదకు కార్యమపూడి (కారెంపూడి) వద్ద యుద్ధము చేయుట ఇందలి ఇతివృత్తము. ఈ పలనాటి వీరచరిత్రలో చరిత్ర, కల్పన రెండును పేనపేసికొనిపోయి యున్నవి. ఇందలి విషయములకు కాసన ప్రామాణ్యము దొరకదు. అందువలన ఈ పలనాటి వీరచరిత్ర పూర్తిగా సత్యచరిత్రమని పూర్తిగా విశ్వసించను, పూర్తిగా కొట్టివేయను వీలుకాదు. ఈ గ్రంథములో వచ్చు వ్యక్తులు అందరును కాకపోయినను కొందరుమాత్రము చారిత్రక వ్యక్తులు అనక తీరదు. ఇవన్నియు ఎట్లున్నను అనుగురాజు మొదలుకొని పలనాటి వైహాయుల చరిత్ర తెలిసికొనుటకు ఇది ముఖ్యాధారముగా ఎంచబడుచున్నది. రాజ్యమునకై అనుగురాజు కొడుకులు పోరాడుకొన్న విషయమును, పలనాటి యుద్ధము జరగిన మాటయు వాస్తవమనవచ్చును. ఈ యుద్ధములో వెలనాటి దుర్జయులతోను, పలనాటి వైహాయులతోను బంధుత్వ మిత్రత్వములు కారణముగా కల్యాణమును పలుచుండిన కళచురి రాజులు, కోటవారు, వెలనాటివారు, కాడవ (పల్లవ) రాజులు, హొయిసల బల్లారులు, గుడిమెట్ట చాగివారు, కాకతీయులు పాల్గొనినట్లు తెలుపబడినది. కోటవారిలో కోట రెండవ భీమరాజు, కాకతీయులలో కాకతి మొదటి రుద్రదేవుడు, వెలనాటివారిలో ప్రాయికముగా మూడవ గొంకరాజు నలగామరాజు పక్షము వహించిరి. కల్యాణ కటకమును పాలించుచుండిన వీరసోమిదేవుడు అనగా కళచురి విజ్జలరాజు కుమారుడు. వీరసోమిదేవుడు తన కూతురిని వీర విద్యాదేవి కుమారుడైన పెదమల్లిదేవున కిచ్చి వివాహము చేసినందున అతని పక్షమున చేరి యుండును. హొయిసల బల్లారులు ఈ కారెంపూడి యుద్ధములో శోక్యము కలిగించుకొనవలసిన ఆవశ్యకము కనిపించదు. పలనాటి వీర చరిత్రమున నలగామరాజు పక్షము వహించిన అతని మంత్రిడి నాగమ అను నాయకు రాలికిని, పెదమల్లిదేవాదుల పక్షము వహించి మంత్రిత్వము నెరపిన బ్రహ్మనాయకునికిని ఇందు అధిక ప్రాముఖ్యము ఈయబడినది. ఇది అటుండ, పల్నాటి వీరచరిత్ర కృతికర్త బ్రహ్మనాయకిమీద ఎక్కువ అభిమానము చూపి అతనిని పలనాటి వీరయుద్ధపు కృష్ణునిగను, నాగమ నాయకురాలిని కవటిగను, దుస్తంత్రి పరాయణగను, దుష్టురాలుగను చిత్రించి చూపుటవలన బ్రహ్మనాయక

పక్షమే విజయము పొందెనని చెప్పబడినట్లు వేర నుడువ నక్కర లేదు. కాని, పరంపరగా వచ్చు గాథలను అనుసరించి నలగామ భూపతి విజయుడయ్యె ననియు, పెద్ద మల్లిదేవాదులు అతనితో సంధికి రాక తప్పలే దనియు తెలియుచున్నది.

పలనాటివీర చరిత్రలో ఉదాహ్యుతులైన చారిత్రక వ్యక్తులను అనుసరించి ఈ యుద్ధము శకవర్షములు 1098 - 1104లకు మధ్య జరగినట్లు విశదమగును. ఈ కారెంపూడి యుద్ధముతో పల్నాటి వైహాయ రాజ్యము పూర్తిగా చితికి పోవుటయే కాక వైహాయ రాజ్యమునకు ఇరుగు పొరుగులనుండిన మండలిక వంశములకును జనవష్టము, ధనవష్టము కలిగి అవి చాల బలహీనములయినవి.

నలగామ రాజునకు సాయముగ కాకతి రుద్రదేవరాజు కారెంపూడికి కొంత నైన్యముతో వచ్చెనని పలనాటి వీర చరిత్ర తెలుపుచున్నది. కళచురి నైన్యముకూడ పెదమల్లిదేవునికి సాహాయ్యముగ వచ్చెనేమో, ఈ సందర్భమున కావచ్చును వెలనాటి రాజ్యముపై కల్యాణము రాజధానిగ పరిపాలించు చుండిన కళచురి నైన్యము కావణయ్య దండనాయకుని ఆధిపత్యమున సంకమదేవుని రాజ్యకాలములో వెలనాటి రెండవ కులోత్తుంగ చోడరాజ్యముపై దండెత్తి వచ్చినది. సంకమదేవుడు వీర విజ్జలరాయని కుమారుడు. వీరసోమేశ్వరునికి తరువాత కల్యాణకటకము రాజధానిగా శకము 1099 - 1100లనుండి పరిపాలించిన అతని సోదరుడు పెదమల్లిదేవరాజునకు సాయముగ నే వచ్చినచో ఈ కారెంపూడి యుద్ధము సంకమదేవుడు రాజ్యమునకు వచ్చిన తరువాత శకవర్షము 1099 - 1100లకును, 1104కు మధ్య జరగియుండ వలెను. మొత్తముమీద అతడు సాయముగ వచ్చినను యుద్ధమున పెదమల్లిదేవునకు విజయము లభింపలేదు. మల్లిదేవునకు సాయముగ వచ్చె ననువిషయము ఎంతవరకు సత్యమో తెలియదు. కాని, ఇతని దండయాత్రతో వెలనాటి రెండవ కులోత్తుంగ చోడుని రాజ్య వైభవము చాల పరకు అంతరించెనని చెప్పవచ్చును. ఈ కళచుర్య నిశ్చంకమల్ల సంకమదేవుని ప్రధాని దండనాయకుడైన కావణయ్యకు 'వెలనాడు చోడయరాజ్య నిర్మూలన' విరుద ముందుట వలన అతని యీ దండయాత్ర విజయవంశముగ సాగినదని చెప్పవచ్చును.

కాకతి రుద్రదేవరాజు కూడ నలగామ భూపతికి సాయముగ వచ్చినట్లు పలనాటి వీరచరిత్రలో చెప్పబడినను చిరకాలమునుండి నముద్రతీరస్థ ఆంధ్రదేశమును జయించు ఆకాంక్షతో ఉండుటచేత ఈ యవకాశమును ఉపయోగించుకొని అతడు తనకోర్కె పెరవేర్చుకొనుటకు దండెత్తి

చాళుక్య చి కులు

వచ్చెను. నలగామ భూవతికి సాయవడెనో లేదో చెప్పలేము. నలగామి అతడు కోట రాజ్యముపై దండెత్తెను. కోట రాజ్యమున్నది ధాన్యాంకపురము, ధాన్యవాటి యనబరగు ధరణికోట రాజధానిగాగల కృష్ణానది దక్షిణపట్టణప్రావని. ఇప్పటి సత్రవల్లి తాలూకాలో కొంతభాగము కోట భూమిలోనిదే. దీనిని పరిపాలించిన మండలికులకు కోట వంశమువారని పేరు. వీరు కాము హరిసీమకృష్ణుని సంతతివారమని చెప్పుకొందురు. వీరిలో మొదటి భీమరాజు కుమారుడు కోట మొదటి శేతరాజు శక వర్షము 1076 వరకు జీవించి యుండెను. ఇతని తనయుడు రెండవ భీమవృషతి వెలనాటి కుతోత్తుంగ గొంకరాజు సోదరి సత్యాంబికను వివాహమాడెను. ఈతడు వెలనాటి వారికి విధేయమిత్రుడై, సామంతుడై, ఇదివరలో నుడివినట్లు వారి రాజ్యమును సంరక్షించుచు వచ్చెను; కారెంపూడి యుద్ధములో కూడ నలగామ రాజు పక్షమున పోరాడినట్లు వల్నాటి వీర చరిత్రలో చెప్పబడినది. ధాన్యవాటి దుస్సాధమైన మహాదుర్గము. కోట ఇమ్మడి దొడ్డభీమభూపాలుడు రాజ్యముచేయుచుండిన కాలముననే బహుళమైన సేన సమకూర్చుకొని బంధువులైన నతవాటివారితోను, పరాక్రమోపేతులైన మల్యాల, రేచర్ల, విప్పర్ల, కొమరవల్లి మొదలైన సామంత వంశముల వారితోను, రాచూరివారితోను రుద్రదేవరాజు కోటరాజ్యముపై దండెత్తివచ్చెను. కాకతి రుద్రదేవరాజు సేనానులలో ఒకడైన మల్యాల కాట చమూపతి ధరణికోట సంగ్రామమున సాహస పరాక్రమములతో పోరాడి తుదకు కోటరాజ్యమును సాధించెను. నాటినుండి మల్యాల కాట చమూపతి 'పెదముట్టుగండ'దని, 'కోట. గెల్పావ'యని ప్రసిద్ధి గాంచెను. దొడ్డభీముడు హతుడయ్యెను. ఈ యుద్ధములో మల్యాల వారితో సమానముగ సాహస పరాక్రమములు చూపి పోరాడినందున విప్పర్ల వారికి 'దొడ్డభీముని దుర్గర్వహరణ' అని, కొమర కెల్లివారికి 'దొడ్డభీమదేవ శిరచ్ఛేదక' అని విరుదములు కలిగినవి. కోట రాజ్యమును జయించిన పిదప రుద్రదేవ మహారాజు కోట దొడ్డ భీమరాజు కుమారుడైన కోట రెండవశేత వసుధాధిపతికి పట్టము కట్టి అతని సాకుంతుని కావించుకొనెను. ఇంతటినుండి కోట వంశజులు కాకతి రాజవంశములకు విశ్వాసపాత్రులును, విధేయులును అయిన సాకుంత మండలేశ్వరులై విభాగ్రితి చెందిరి.

కోటరాజ్య పతనము కొండపడుమటి రాజ్యమును సాధించుటకు సహాయకారి యయ్యెను. రాచూరి చారవరాజునకు 'బుద్ధకులకుడ్డాల'యను విరుదము కలదు. కొండపడుమటి మండలికులు చతుర్ధవంశజులైన బుద్ధవర్మవంశజులు

అగుటచేత ఈ వంశమువారి కొండపడుమటి రాజ్యమును సాధించినది రాచూరి చారవరాజు యుండవచ్చును. విప్పర్ల వారుకూడ అతనికి తోడ్పడి 'బుద్ధవర్మవంశ నిస్తారక' విరుదాంచితులైరి. అనతికాలముననే కాకతి రుద్రదేవ మహారాజునకు వెలనాటి రాజ్యములోని చాలభాగము వశమై కాకతీయ రాజ్యమున కలసి పోయెను. కాకతి రుద్రదేవరాజు ఈ దిగ్విజయ యాత్రలో శకవర్షము 1107 కు సరియైన విశ్వావసు నామసంవత్సరమున పువ్య కుద్ధ పాద్యమి మకర సంక్రమణమునాడు కుమారగిరిమీది త్రిపురాంతేశ్వరుని దర్శనముచేసి ఆ స్వామి అంగ రంగ భోగముల నిమిత్తము కొండపల్లి నాటిలోని రేపూరును దానముచేసెను.

వెలనాటి మూడవ కుతోత్తుంగ గొంకన్నపతి అసంతర్ధము చందవోలు సింహాసనము నధిష్టించినవాడు ఇదివరలో చెప్పినట్లు అతని సుతుడు వెలనాటి పృథ్వీశ్వరుడు. ఈతడు రాజ్యమునకు వచ్చునాటికి కోటవారు ప్రబలులై కాకతీయ సామంతులైరి. కొండపడుమటి మండలికుల అధికార మంతరించినది. కొడిదెన తెలుగు చోళుల ప్రభ అడగినది. అయినను కమ్మనాటిలోను, పాకనాటిలోను కొన్ని తెలుగు చోళ కుటుంబములు తమకు చేజిక్కిన భూమిని వశపరచుకొని స్వతంత్రములై రాజ్యమేలుచుండెను. కృష్ణానదికి తూర్పుదేశమున వేంగి విషయములో చాళుక్యులు మొదలైనవారు నిరవద్యుడ్రోలు (నిడుదవోలు), ఉండి మొదలైనచోట్ల విన్న రాజ్యములు నిర్మించుకొని చానిని పాలించుచుండిరి. కొలని ప్రాంతము ఈ కాలమున ఎవరి క్రింద ఉండెనో తెలియదు. గోదావరి నదికి తూర్పున కోనరాష్ట్రము వ్రాహయాల స్వతంత్ర పరిపాలనక్రింద ఉండెను. పితాపురము రాజధానిగా ఇదివరలో నుడివినట్లు మూడవ విజయాదిత్యుని కుమారులు పాలించుచుండిరి. ఈ విజయాదిత్యుని సంతతిని గురించి తెలుపు కాసనములు రెండు కలవు: (1) ఎరరుపల్లి తామ్ర కాసనము; (2) పితాపుర స్తంభకాసనము. వీనిని అనుసరించి విజయాదిత్యునికి లక్ష్మీదేవి, గంగాదేవి అని ఇరువురు భార్యలు. వీరు ఉత్తయులును మార్గవాదదేశాధిపతియైన పులకేశి కూతుండ్రై. విజయాదిత్యుని అగ్రమహిషి లక్ష్మీదేవి అనియు, ఈమెయందు అతనికి కరవాలతైరవ, రాజనారాయణ విరుదాంచితుడైన విష్ణువర్ధనుడు జనించెననియు ఎరరుపల్లి తామ్రకాసనము తెలుపుచున్నది. ఈ కాసనమును శకవర్షము 1101 లో ఈ విష్ణువర్ధనుడే ఇచ్చెను. పితాపుర స్తంభకాసనము ప్రకారము విజయాదిత్యునికి గంగాదేవియం పుల్లవరదేవ భూవతి జనించెను. ఈతనికి

పూర్వులలో మల్లవదేవ కామధారులు ఇద్దరుండుటచేత ఇతనికి మూడవ మల్లవదేవరాజుని పేరు కలిగినది. ఇతడు ఎరరుపల్లి శాసనశాలమునకు ఇరువదిమూడు సంవత్సరములకు తరువాత కాని రాజ్యమునకు రాలేదు. వెలనాటి తెంకవ కులోత్తుంగ రాశేంద్రచోడుని కడపటి పరిపాలన వత్సరములలో పితాపురమున పట్టాభిషిక్తుడై పూర్వ చాళుక్య రాజ్యమును ఉద్ధరించినవాడు మూడవ విజయాదిత్యుని కుమారుడు విష్ణువర్ధనుడన్నది నిశ్చయము. అందుకు శకము 1102 నాటి ఎరరుపల్లి శాసనమే ప్రమాణము. ఈతని శాసనములు కాకినాడ తాలూకా సర్పవరము చాళుక్య భీమవరములలోను, రాజోలు తాలూకా పలివెలలోను కనిపించుచున్నవి. శకము 1098 నాటి చాళుక్య భీమవరము శాసనము వలన ఇతనికి వీరనరేంద్రుడని కూడ వ్యవహారము కలదు. అక్కడనే శ్రీ సర్వలోకాశ్రయ విష్ణువర్ధనుని మూడవ విజయరాజ్య సంవత్సరము నాటి శాసనమును, మల్లవదేవ చక్రవర్తి మూడవ విజయరాజ్య సంవత్సరమునాటి శాసనమును కలవు. మొదటిచానిలో ఇచ్చిన శకవర్షము 1098; రెండవచానిలోనిది 1099. ఇవి కాక, శకము 1099 నాటిదే మల్లుభూపతి శాసనము ఇంకొకటి ఉన్నది. పలివెలలో సర్వలోకాశ్రయ శ్రీవిష్ణువర్ధన బిల్లహదేవ చక్రవర్తి కొడుకు భీమదేవ చక్రవర్తిది శకము 1099 నాటి శాసనము కలదు. ఎరరుపల్లి శాసనపు విష్ణువర్ధనునికి వీరనరేంద్రుడనియే కాక మల్లవదేవ చక్రవర్తి అను పేరు కూడ గలదో, లేక మల్లవదేవ చక్రవర్తి (బిల్లహదేవ చక్రవర్తి) వేరో తెలియదు. చాళుక్య భీమవరము శాసనములవలన మల్లవదేవ చక్రవర్తి ఒకడు శకవర్షము 1095-98 లో పట్టాభిషిక్తుడై రాజ్యమేలినట్లు తెలియును. ఇతడు తొమ్మిదేండ్లకు వైగానే రాజ్యము చేసెను. వీరనరేంద్ర నామాంతరముగల విష్ణువర్ధనుడును, శకము 1095-98 లో రాజ్యమునకు వచ్చిన సర్వలోకాశ్రయ విష్ణువర్ధన మల్లవదేవుడును వేరని ఎంచినచో, వీరు ఒకటేకాలమున వేరు వేరు ప్రాంతములను ఏలుచుండిరని భావించవలెను. వీరు వేరు కాదు, ఒక్కరే అనుకొన్నచో విజయాదిత్యునికి లక్ష్మి, గంగాదేవులకు జనించిన తనయులు ఉభయులకును మల్లవదేవనామము ఉండెనని అయినను చెప్పవలెను. ఈ విషయము భావి పరిశోధన వలన తెలవలెను. కాని దగ్గర దగ్గరక ఉన్న పితాపురము, చాళుక్య భీమవరము ప్రాంతములు వేరు వేరు నృపాలుర ఏలుబడిక్రింద ఉండినట్లు ఊహించుటయు అసంజన మేమో. ఎట్లయిన నేమి, గోదావరినదికి తూర్పున ఉండిన పితాపుర ప్రాంతము పూర్వచాళుక్య వంశజుల పాలన

క్రింద ఉండెను. శకవర్షములు 1108 మొదలు 1108 వరకు రాజారామప్రాంతమున వెలనాటి దుర్జయ శాసనములు ఏవియు కానరావు. ఈ దేశమును మరల స్వాధీనముచేసి కొనుటకై వెలనాటి కులోత్తుంగ రాశేంద్రచోడ పృథ్వీశ్వరుడు పితాపుర చాళుక్యరాజ్యముపై దండెత్తివచ్చి అక్కడి చాళుక్య నరేంద్రులను జయించి, తద్దేశమును మరల శకము 1108 నాటికి తన అధికారము క్రిందికి తెచ్చుకొనెను. కోన వ్రాహయలు అధిపరకే వెలనాటి రాజస్యాలకు విధేయసామంతులయిరి. ఒకవేళ పృథ్వీశ్వరునికి శక్రువులైన పూర్వచాళుక్యులకు తోడ్పడుటకై వచ్చెనేమో శకము 1108 లో కాకతి రుద్రదేవమహారాజు శాసనము ఒకటి రాజారామములో ఉన్నది. కాని అతడు అలవ్యముగ వచ్చుటచేతనో, మరి ఏ కారణముననో ఆతనిరాకవలన ప్రయోజనము లేకపోయినది. అప్పటి నుండి వెలనాటి పృథ్వీశ్వరుని శాసనములు కృష్ణకు దక్షిణమున గల వారి మొదలిరాజ్యము పట్టుహోసావనిలో కానరావు. అయినను, వెలనాటివారిని తరతరములనుండి వికాసముతో సేవించుచుండిన దుర్గాధిపతులు మాత్రము కొందరు అప్పటికిని పృథ్వీశ్వరునివేర దుర్గములను పాలించుచు అతనిని శక్తితో కొలుచుచునే యుండిరి. ఇటువంటి వారిలో వెలనాడులోని ద్వీపమును (దీవిని) ఏలుచుండిన చమూపతి నారవనాయకుడు ముఖ్యుడు. పృథ్వీశ్వరునికి మిగిలిన వెలనాటి రాజ్యము ఏది యున్నను, ఏది పోయినను నారవనాయకుడు తమ ప్రభువువేర ద్వీపమును సమర్థతతో కాపాడుచు వచ్చెను.

పృథ్వీశ్వరుడు పితాపురము చాళుక్యులను జయించిన పిదప దక్షిణ కళింగముపై దాడి వెడలెను. ఈ దండయాత్రలో సింహాసన ద్వ్యాత్రింకతిక రత్నయైన కొరవి గణపతి దేవుని పూర్వులలో ఒకడగు కొరవి వెన్నయామాత్యుడు ప్రధాన దండనాయకుడై ఈ యుద్ధములలోను, ప్రధాన పాత్ర నిర్వహించి పృథ్వీశ్వరునికి విజయము చేకూర్చి 'వెలనాటి పృథ్వీశ్వర రాజ్య సముద్ధరణ', 'వీరఘోష్ట వికాళ', 'రాయగజ గంధవారణ', 'వైరి మండలిక భేకఫడింద్ర', 'కళింగదేశ నిర్ణామధా'మూది విరుదములు వహించెను. పృథ్వీశ్వరుని కళింగదేశ దండయాత్ర విజయవంతముగ సాగినది. కళింగ దేశములోని రాజ్యములలో వీరఘోష్ట రాజ్యము ఒకటి. దీని పరిపాలకులు పల్లవులు. పృథ్వీశ్వరుడు ఓడించిన పల్లవరాజు బియ్య రాజు అయియుండును. అతడు కళింగరాజ్యమును జయించెనన్న తద్రాజ్యమును ఏలుచుండిత గాంగవంశజులను ఓడించి మరల వారిని తన సామంతులను చేసి

చాళుక్య చోళులు

కొనెనవ ఊహించవచ్చును. వెలనాటి పృథ్వీశ్వరునికి గాంగ వంశజుడైన అనంతవర్మ చోడగంగదేవ తృతీయ తనూ భవుడు రెండవ రాజరాజదేవుడు (శకము - 1091 - 92 శకము 1112) ననుకాలికుడు అగుటచేత అతడు ఈతనినే జయించి ఉండవలెను. వెలనాటి పృథ్వీశ్వరుని శాసనము శ్రీకూర్మములో శకవర్షము 1110 నాటిది ఒకటి ఉండుట వలన అతని కళింగదేశ దండయాత్ర 1108-1110 శక సంవత్సరములకు మధ్య జరగి యుండవలెను.

కాకతి రుద్రదేవుని అసాధారణ కృషివలన కాకతీయ రాజ్యము వేగిమండలములోనికి విస్తరిల్లినది. రుద్రదేవుని రాజధాని అనుమకొండ. ఇతడే ఓరుగల్లు అను ఏక శిలా నగరమును నిర్మించి దానిని తరువాత రాజధాని కావించు కొనెను. ఇంతటినుండి కాకతిరాజు వరమేశ్వరులకు అదియే రాజధానియైనది.

రుద్రదేవ మహారాజు కడపటి రాజ్యపరిపాలన వత్సరములలో తన రాజ్యము వాయవ్యదిక్కునకు వ్యాపింపజేయ ప్రయత్నించిన సందర్భమున కావచ్చును అతనికి దేవగిరి రాజధానిగా పరిపాలించుచుండిన యాదవాన్వయ భూవిభులతో యుద్ధము సంభవించినది. ఆ యుద్ధమున అతడు హాతుడయ్యెను. ఈతని శాసనములు శకవర్షము 1117 (క్రీ. శ. 1195 - 96) వరకు కనబడుచుండుటచేత అదియే అతని కడపటి రాజ్య సంవత్సరమని చెప్పవచ్చును. ఇతని వెనుక ఇతని సోదరుడు మహాదేవరాజు రాజ్యమునకు వచ్చి మూడేండ్లు మాత్రమే పాలించి ఇతడుకూడ దేవగిరి యాదవరాజులతో జరగిన సంగ్రామముననే వీరశయనమునొందెను.

మూడవ కులోత్తుంగ చోడచక్రవర్తి తన 19 వ విజయ రాజ్య సంవత్సరమునాటి శ్రీరంగము శాసనమునందు అతడు సాటిలేని గజములను పంపి, పరాక్రమ కృత్యములు ఆచరించి, ఉత్తర దేశాధిపతులను సాధాక్రాంతులను కావించుకొని కాంచీనగరము ప్రవేశించిన మీదట అతని కోటము అడగె ననియు, అక్కడి రాజులు అందరివద్దనుండి కప్పము గైకొనె ననియు, దానికి పదేండ్లకు తరువాతి అతని భుడుకొట్టె శాసనములో యుద్ధములో భయంకరులైన వడుగరును (తెలుగువారిని) సాధించి వేగిమండలమును తన అధికారముక్రిందికి తీసికొనివచ్చిన పిదప అతడు స్వర్ణవర్షమును కురియించి బంగారు నగరమైన ఉరంగైలో ప్రవేశించె ననియు చెప్పబడినది. ఈ విషయములు ఎంతవరకు సత్యమైనవో తెలియదు. ఉరంగై నగరము ఓరుగల్లు (ఒరుంగల్లు - వరంగల్లు) నగరమే. వేగి మండలములో మూడవ కులోత్తుంగ చోడ చక్రవర్తి శాసనము ఒక్కటియు కానరాదు. ఒకవేళ సత్యమే అయినచో, వేగి మండలమును

మరల వశము చేసికొనుటకై ప్రయత్నించిన చోళచక్రవర్తి ఇమ్మడి రాజరాజు తరువాత ఇతడే. ఒకవేళ వేగి మండలముపై దండెత్తుట నిజమే అయినచో అట్టి దండయాత్రలు కాకతి రుద్రదేవ, మహాదేవరాజుల రాజ్యాంతిమసంవత్సరములలో జరగియుండవలెను. ఈతడు స్వర్ణవృష్టి కురియించి ఉరంగై నగరమును ప్రవేశించినట్లు చెప్పుటవలన ఈతడు యుద్ధమున జయించి కాక బంగారు నాణెములను కాకతీయోద్యోగి వర్షమునకు లంచముగా వెదచల్లి ఉరంగై నగరమును ప్రవేశించినట్లు ఊహించవలసి యున్నది. ఒకవేళ మూడవ కులోత్తుంగ చోడుడు ఓరుగల్లు నగరమున ప్రవేశించినను దానిని వశపరచుకొనుటకు అతనికి సాధ్యము కాలేదు. మూడవ కులోత్తుంగ చోడ చక్రవర్తి వేగి దండయాత్రలు వట్టి ప్రగల్భోక్తులుకానిచో అవి ప్రయోజన రహితములైన దాడులుగా మాత్రమే భావించవలసి యుండును.

మహాదేవరాజు మరణానంతరము అతని కుమారుడు గణపతిదేవ మహారాజు శకవర్షము 1120-21 (క్రీ. శ. 1198-99) లో ఓరుగంటి సింహాసనమును అధిష్టించెను. ఇతడు శకవర్షము 1125 (క్రీ. శ. 1208) నాటికే ప్రాగ్దేశము వెలనాటిపై దండెత్తి వెళ్లి ద్వీపమును నామాంతరముగల దీవిదుర్గమును సాధించెను. ఈ దుర్గమును సాధించిన పరాక్రమకాలి మల్యాల వంశజుడైన చౌండ భూమావతి. చౌండ చమూవతి అంతటినుండి 'ద్వీపీలంటాక' బిరుద విభాగము కడయ్యెను. దీనిని జయించిన పిదప తద్దుర్గాధిపతులై పరాక్రమోపేతులైన అయ్యవంశజులతో మైత్రి పాటించదలచి పిన్నచోడనాయకుని కూతుండ్రయిన నారాంబి, పేరాంబలను భార్యలనుగా స్వీకరించి గణపతి దేవుడు తమ్ముడయిన జాయనను తన కొలువులోనికి తీసికొనెను. అటుతరువాత అతడు కమ్మనాడు, పాకనాడులపై దండెత్తి వెళ్లి అక్కడ పాలించుచుండిన తెలుగు చోళులను నిర్మించి తనకు సాధాక్రాంతులుగ చేసికొనెను. కాకతి గణపతిదేవుని శాసనము ఒకటి టుక్ల సంవత్సరమునకు సరియైన శకవర్షము 1181 నాటిది త్రిపురాంతకమున ఉండుటచేత పూర్వోక్త దేశ విజయము అంతకు పూర్వమే జరగి యుండవలెను.

వెలనాటి కులోత్తుంగ రాజేంద్రచోడ పృథ్వీశ్వరుడు ద్వీపము చేయిజారి పోయినందుకు చింతించి దానిని సాధించుటకై మరల కృష్ణాతీరప్రాంతమునకు వచ్చెను. కాకతి గణపతిదేవుడు మరల మల్యాల, రేచెర్ల మొదలైన సామంత వంశపు సేనానులతోను, క్రొత్తగా సామంతులైన పాకనాటి తెలుగుచోళ చమూవతులతోను దీవిపై దండెత్తి

పృథ్వీశ్వరునితో భయంకర యుద్ధము చేసెను. ఇప్పుడు పృథ్వీశ్వరునికి సాయపడుటకు అయ్యవంశజులు కూడ లేకపోయిరి. ఈ సంగ్రామమునక కాకతి గణపతిచేప మహారాజు విజయలక్ష్మిని చేపట్టెను. అతనికి విధేయ సామంతుడైన మల్యాల కాట చమూపతి 'పృథ్వీక మహి హాక హరణము' వలన 'దీవి చూరకార' విరుదముచే కీర్తనీయుడయ్యెను. కాకతి గణపతిచేపుని అనుసరించి వచ్చిన పాకనాటి తెలుగు చోళులలో పిన్నవయస్కువారైన నెల్లూరి మనుమనిద్ది కుమారుడు చోడల తిక్కరాజు కార్య సాహసములు చూచి సంగ్రామరంగమున పృథ్వీశ్వరుని శిరస్సును ఛేదించి 'పృథ్వీశ్వర శిరశంధుక క్రీడావినోద' విరుద ప్రసిద్ధుడయ్యెను. గణపతిచేప మహారాజు కూడ 'రాయ గజేంద్ర కేసరి' 'రాయచేకోలుగండ', 'పృథ్వీశ్వర శిరశంధుక క్రీడా వినోద' చాది విరుదాంచుటకై శత్రురాజు భయంకరు డయ్యెను. పృథ్వీశ్వరుడు హతుడగుటతో వెలనాటి దుర్జయ రాజ్యము కూలిపోయినది. మధ్యాంధ్ర దేశమున చాల భాగము ఓరుగంటి కాకతి మహారాజుల అధికారము క్రిందికి వచ్చెను.

త్రిభువన చక్రవర్తి మూడవ రాజాధిరాజును చోళ చక్రవర్తి పేరును, అతని విజయరాజ్య సంవత్సరములను దాజారామమున గల కాసనములలో మాత్రమే పేర్కొనబడినవి. ఇతని పేరు ఉదాహరించు మొదటి కాసనము ౪౯వర్షము 1174 నాటిది. ఈ కాసనములో ఇచ్చిన విజయ రాజ్య సంవత్సరము 80. దీనిని అనుసరించి ఇతని పరిపాలనము ౪౯వర్షము 1188 లో ఆరింభమైనట్లు తెలియుచున్నది. ఇతడు ఇతని 80 వ విజయరాజ్య సంవత్సరము వరకు దాజారామ కాసనములలో ఎందుకు పేర్కొనబడలేదో, అప్పటినుండియే ఇతనిని ఉదాహరించుటకు కారణమేదియో, అతని మొదటి 80 విజయరాజ్య సంవత్సరములు ఎక్కడ గడచెనో, అతని పుట్టు పూర్వోత్తరములు ఏదియో తెలియరావు. ఇతని సాంకాసనము ఒక్కటియు కనబడదు. ఇతడు కూడ త్రిభువన చక్రవర్తి రెండవ రాజాధిరాజు వలెనే ఒక ఛాయాగ్రహము వంటి విచిత్రవృత్తి. కాసనములలో ఇతని విజయరాజ్య సంవత్సరములు 80 నుండి 70 వరకు ఉదాహృతములైనవి. ఈతని కాసనములు 41 సంవత్సరములపాటు కనిపించుచున్నవి. మధ్యాంధ్రదేశ కాసనములలో నామ మాత్రోదిమైన ఈ ఛాయా వృత్తియే కడపటి తాళుకొక చోళ చక్రవర్తి.

తాళుకొకచోళ యుగము తెలుగుదేశ చరిత్రలో అనేక విధముల ప్రాముఖ్యమైన కాలము. ప్రాచీన కాలము మధ్య యుగముగ పరిణమించుచుండిన పంథి యుగ మిది.

మధ్యాంధ్రదేశ చరిత్రలో ఇది ఒక విధముగ ముందరిక యుగము అనవచ్చును. ఈ మండలికులు పేరుపేరు ప్రాంతముల చిన్న చిన్న రాజ్యములను నిర్మించుకొని తక్ ప్రాంత జనులలో ధర్మామరత్తి, వైవభక్తి, పాపభీతి, రాజాధికార భయము పెంపొందించుటకును, సంస్కృతి సభ్యతలను చోషించుటకును చాల పాటుపడిరి. ఈకాలము లోని మండలికులలో అధిక సంఖ్యాకులు చతుర్థ కులజులు; తక్కినవారు క్షత్రియులు. సాధారణముగ వీరికి మంత్రీత్వము నెరపినవారును, దండనాయకాది ఉన్నత రాజకీయ పదవులు అలంకరించినవారును బ్రాహ్మణులు. విశ్వ బ్రాహ్మణులు, వైశ్యులు, చతుర్థ కులజులును కూడ సేనానులుగా ఉండిరి. దేశాధిపతులకు దేశములోని ముఖ్య వైశ్యుడు ఎవడో ఒకడు ఋణప్రచారకగా ఉండువాడు. బ్రాహ్మణులు ఎక్కువగా రాజకార్య నియుక్తులై ప్రభు సేవా పరతంత్రులైరి. ఇదియే ఇటు తరువాత నియోగి (రాజకార్య నియోగమునందు ఉండినవాడు), వైదిక భేదమునకు కారణమైనది. రాజకీయ ప్రయోజనములను అనుసరించి మండలికులలో క్షత్రియులు చతుర్థ కులజులను, చతుర్థకులులు క్షత్రియ కులజులను పరిణయమాడుట రాజనీతి యైనది. మండలిక యుగములో చతుర్థాస్వయులు పెక్కు కుటుంబములవారు రణ వ్యాపార పాణిలువై విజయములు చేకొని విరుదావతులు గడించి రాజసత్కార సమ్మానములు అందుకొని అధికార ధూర్జనులై రాజవైభవాన్నివృద్ధి చేసెను.

పూర్వతాళుకొక రాజరాజు నరేంద్రుని అనంతరము నిరాలంబయ్యు, నిరాశ్రయయు అయిన తెలుగు కవితకు ఆశ్రయ మిచ్చి మండలికులు అనేకులు సుకవికరసహకారములని పాపి గాంచిరి. కుమారసంభవమును రచించిన వాడును, పాకనాటి తెలుగుచోళులలో ఒకడును అయిన వన్నెచోడ నృపతి ఈ కాలమువాడే. తాళుకొకచోళ యుగమున జరగిన దండయాత్రల వలనను, సంగ్రామముల వలనను నాకసమయ్యెనో ఏమో ఈ కాలమునాటి తెలుగు గ్రంథములు కానవచ్చుటలేదు; తెలుగు కవులపేర్లును ఎక్కువగా తెలియవచ్చుట లేదు. అయినను మండలికులు దేశాలయాడులకు చేసిన దానధర్మాదికములను తెలుపునట్టియు, వారి పౌరుషవిక్రమాదులను వర్ణించునట్టియు కాసనములు బ్రోడమైన తెలుగు పద్యములలో ఉన్నవి. వీనిలో కొన్ని రసవత్కావ్యములే. ఈ కాలము నాటి తెలుగు కృతులు లేని లోపమును ఈ కాసన కృతులు తీర్చుచున్నవి. తెలుగు కృతులు కాసరాకపోయినను మండలిక యుగము తెలుగు కవితకు పూలకారు. కాసన కృతులు

చాళుక్య చోళులు

కూడ పద్యములలో రచించుటకు కుకూహలము కల్పించిన ఇది ఆంధ్ర కవిత్వోల్పాదకాల మనుటలో అతిశయోక్తి లేదు.

ఈ కాలమునాటికి క్రతు కర్మాధికమునకు ప్రాధాన్యము తగ్గి పౌరాణిక ధర్మవ్యవస్థకు ఆదరము పొచ్చినది. ధర్మ సంప్రదాయములు ద్విజసంఘావరణమును చాటి చతుర్థ వర్ణములోనికిని ప్రాకినవి. పవిత్రసంకానములకు ప్రాముఖ్యము కలిగిన కాల మిది. పౌరాణిక ధర్మజ్ఞానము, పౌరాణిక దేవతారాధనము, పురాణోక్త దానాదివిషయ పరిజ్ఞానము పొచ్చి దేశము మొదటిమారు నవచైతన్యముతో తాండవించినది. శివ శేఖరు లుభయలును సరిసమానముగ ఆరాధ్యులయినను మండలికయుగమున ప్రజాహృదయమును చూరగొన్న ధర్మ సంప్రదాయము చైవము. పాధారణముగ దేవాలయ ప్రతిష్ఠలు అధికములయినవి. యుద్ధములో విజయము దేకురి ప్రభు సన్మానము పొంది నప్పుడు వ్రభువుపేరను, స్వజనము వీరళయనము వొంది నప్పుడు వారిపేరను నాయకులు శివ, విష్ణు ప్రతిష్ఠలుచేసి ఆలయములు నిర్మించి స్వామి ధూప దీప వైవేద్యాది అంగభోగ, రంగభోగముల నిమిత్తము 'సాని, మాని నిబంధకారులను, దాసరినాయకములను' ఏర్పాటుచేసి వృత్తులిచ్చి క్షేత్రవైభవము నతిశయించ జేయుచు వచ్చిరి. ఈ రీతిని ఈ కాలములో దేవాలయము పంగీతము, వాట్యము, శిల్పము, చిత్రలేఖనము, సాహిత్యములను పోషించి అది ఒక ప్రదర్శనకాలయము, విద్యాస్థానమును అయినది. ఈనాటి ప్రసిద్ధ దేవాలయములలో మూడు వందల సానులు, మూడువందల 'మాను'లు కలిసి దేవాలయ కార్యములను నిర్వహించుచుండువారు. కరణ, కమ్మి, కంగామలని కూడ వారిని వ్యవహరించుచుండిరి. చాళుక్యచోళ యుగము ప్రారంభకాలమున దేవాలయములో స్వామిపన్నిధిని పర్వ దినములందు అఖండ దీపదానము చేయుట అనంత పుణ్య ప్రదకార్య మయినది. తరువాత సంపన్నులు, రాజభృత్యులు, గుత్తకాండ్రు మొదలైనవారు స్వామి అంగభోగ, రంగభోగముల నిమిత్తము భూదాన, గోదాన, ఆరామదానములను చేయుచు వచ్చిరి. జనుల ఆచారములు, వ్యవహారములు పూర్వపు యుగములోకంటె మారివని. దేశములోని ఆర్థిక వ్యవస్థలోనే మార్పు వచ్చినది. తుదకు ప్రాచీన కాలమునుండి వాడుకలో ఉండిన అవికూడ మారివని. తెలుగు లిపికి ఇది మార్పుకాలము. అది ఆధునిక లిపిగా పరిణమించుటకు అయిన మొదటి మార్పులకు ఆరంభకాలము ఇదే. జనసామాన్యము తెలుగు దేశ చరిత్రతో మొదటిమారు జీవితము అన్ని రంగములలోను యథాశక్తిని పొల్గొని తెలివి మీరినది. మ. సో. శ.

కాకతీయులు

ఆంధ్రదేశ చరిత్రయందు కాకతీయ సామ్రాజ్యము వర్ధిల్లిన కాలము ఒక మహోజ్జ్వల ఘట్టము. కాకతీయ వంశజులగు రాజులు అనేక విషమపరిస్థితులను తట్టుకొని యావదాంధ్రదేశ వ్యాప్తమగు వికాల సామ్రాజ్యమును నిర్మించి ఆంధ్రదేశమునకు, ఆంధ్రప్రజలకు ఒక వ్యక్తిత్వమును, వైశిష్ట్యమును సమకూర్చిరి. మహమ్మదీయుల దండయాత్రలు గట్లు తెగిన వెల్లువవలె విజృంభించిన క్లిష్ట నమయమున లోకోత్తరములగు ధైర్యసాహసములతో వానిని ఎదుర్కొని యథాశక్తిగ నిలువరించి తాము కళలలో సమకూర్చిన విశిష్టతమ్మ తరువాత వర్ధిల్లిన విజయనగర పాలకులకు అందజేసిరి. సారస్వతమును, లలితకళలను, సాదరముగ పోషించి వానికి నూతన వికాసమును కల్పించిరి.

పుట్టు పూర్వోత్తరములు : కాకతిరాజ వంశము యొక్క పుట్టుపూర్వోత్తరములు ఇంకను వివాదాస్పదములుగనే ఉన్నవి. కొన్ని శాసనములలో వీరి క్షత్రియత్వ ప్రశంస కనిపించినను, బహుళముగ వీరు చతుర్థాన్యయులుగనే పేర్కొనబడినారు. వీరి సంబంధ బాంధవ్యములును వీరు చతుర్థాన్యయులనియే సూచించుచున్నవి. చతుర్థాన్యయమున వీరు ఏ ప్రత్యేక కాళుకు చెందిరో నిర్ధారణ చేయుటకు తగిన ఆధారములు లేవు. పూర్వము కాకతులను నొకతెగవారు ఆంధ్రదేశమున పలుతావుల నివసించి, కాకతి యను ఒక దేవతను ఆరాధించి, తుదకు వారిలో కొందరు నతవాడి విషయమున స్థిరపడిరి. వీరిలో గుండయ్య అను నతడు 'రాష్ట్రకూట' అను గ్రామాధికారి పదవిని పొందెను. అతని పౌత్రుడు కాకర్త్య గుండ్యన వేగీచాళుక్య రాజులకు సామంతుడై మంచి అధికార గౌరవములను పొందెను. తరువాతి పురుషాంతరమునకు చెందిన మొదటి బేతరాజు నాటి రాజకీయ పరిస్థితులను అనుసరించి చిన్న రాజ్యమును ఒకదానిని నిర్మించుకొని దానికి పాలకుడై కాకతీయ రాజవంశస్థాపకు డయ్యెను.

అధికారలాభము : ఈ కాకతీయ రాజులు మొదట పశ్చిమచాళుక్యులకు సామంతులుగ ఉండి, వారి యధికారము క్షీణించుచుండిన కాలమున స్వతంత్రులు అయిరిని కొందరియూహా. ఈ వంశీయులలో మొదటి ప్రోలరాజు, రెండవ బేతరాజు, రెండవ ప్రోలరాజు అను ముగ్గురు రాజులు చాళుక్య సామంతులుగనే ఉండిరి. కాని, వారు ముగ్గురికిని ముందు మొదటి బేతరాజు అను మరి యొక్క పూర్వికుడు ఉండెనని ఇటీవల దొరకిన ఒక

కాకతీయులు అలుపుచున్నది. ఈ బేతరాజు స్వస్థానమును దాగిన పరిపాలించెను. అందువలన వైయ్యాపి సరియైనది కాదని తెలియుచున్నది. ఈ కాకతీయులు చాళుక్యచోళరాజులకు మొదటి కులోత్తుంగునికే సామంతులుగ ఉండి, పశ్చిమ చాళుక్యులు ఆంధ్రదేశముపై దండెత్తి వచ్చిన దినములలో కులోత్తురని మరియొక యాహవలడు. కాకతీయు

లడిగి ఒక రత్న గుండ్యన వంగి చాళుక్యురాజును రెండవ అమ్మరాజునకు సామంతుడుగ ఉండెను. అమ్మరాజు రాజ్యమునకు రాజపూర్వము క్రీ. శ. 927-945 మధ్య యుద్ధములు, చాళుక్య ప్రభులు అనుచుంటు న్నిగంతరమును పోరాడుచుండిరి. ఈ పోరాటములలో అమ్మరాజు రాజ్యమును బోధ్యము కలిగించుకొనిరి. ఈ పరిస్థితులలో చాళుక్య

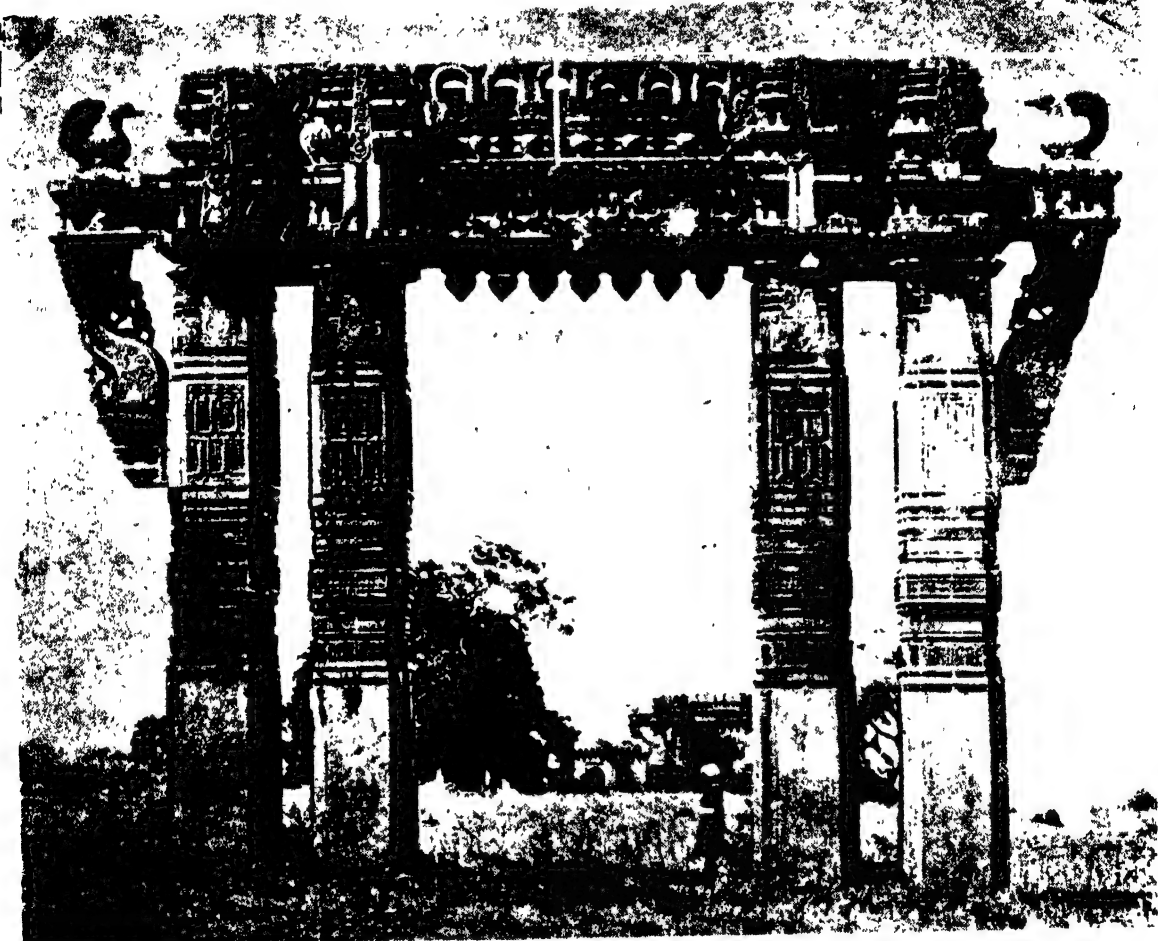

చిత్రము 38. వరంగల్లు కోటమధ్యనున్న తోరణద్వారము

రాజులలో ఎవరును కులోత్తుంగునికి సామంతులుగ ఉండి రని చెప్పుటకు ఎట్టి యాధారమును లేదు. పశ్చిమచాళుక్యులు ఆంధ్రదేశముపై దండెత్తివచ్చి అందు కొంతభాగమును ఆక్రమించునాటికి, మూడు పురుషాంతరముల కాకతీయులు తెలంగాణాలో పశ్చిమచాళుక్య సామంతులుగ పాలించుచుండిరి. అందువలన ఈ రెండవ యాహవయు సరియైనది కాదని తెలియనగుచున్నది. పైని పేర్కొన

సామంతులును, రాష్ట్రకూట సేనానాయకులును వేంగీదేశమున ఎవరికి దొరకైన భాగమును వారు ఆక్రమించుకొనిరి. ఈ యవకాళమును పురస్కరించుకొని కాకతీయుల గుండ్యన వేంగీరాజ్య సీమయందు ఉండిన నవవాడి విషయమును ఆక్రమించుకొని ప్రబలుచై ఉండును. అమ్మరాజు మరణానంతరము తిరిగి వేంగీలో అల్లకల్లోలములు జరగెను. ఈ సమయమున గుండ్యన వంశీయుడగు కాకతీ బేతరాజు నేటి

కాకతీయులు

వరంగల్లు జిల్లాలోని కొరవిదేశము అను చిన్నకూడాగ మును ఆక్రమించుకొని దానికి స్వతంత్ర పాలకుడయ్యెను. ఇట్లు కాకతీయరాజ్యము వేంగీ చాళుక్య పాలకుల సామంతులు స్థాపించిన రాజ్యము కాని మరియొకటి కాదు.

వంశక్రమము : కాకతీయులు కొన్ని శాసనములలో తాము సూర్యవంశీయుల మనియు, మను ఇక్ష్వాకు కరి కాలచోడ దుర్జయాదులు తమ పూర్వికులనియు చెప్పుకొనిరి. వాస్తవముగ ఈ కాకతీ రాజవంశము మొదటి బేతరాజుతోనే ప్రారంభమగును. అతని వెనుక మొదటి ప్రోలరాజును, రెండవ బేతరాజును, రెండవ ప్రోలరాజును, రుద్రదేవుడును తండ్రికొడుకుల వరుసను రాజ్య మేలిరి. రుద్రదేవునికి పిమ్మట అతని తమ్ముడు మహాదేవరాజును, అటుపై మహాదేవరాజు కుమారుడు గణపతిదేవుడును రాజులైరి. గణపతి దేవునికి రుద్రాంబ, గణపాంబలను ఇద్దరు కుమార్తెలు మాత్రము కలిగిరి. అందువలన గణపతి దేవుని తరువాత అతని పెద్దకూతురు రుద్రాంబ రాజ్యము నకు వచ్చెను. ఈమెకును ముమ్మడంబ, రుయ్యంబ అను కుమార్తెలై కలిగిరి. వీరిలో ముమ్మడంబకు ప్రతాపరుద్ర దేవుడు అను కుమారుడు కలిగెను. రుద్రాంబ తన తండ్రి గణపతి దేవుని యాజ్ఞను అనుసరించి దౌహిత్రుని పుత్రునిగ స్వీకరించి తన యనంతరము కాకతీయరాజ్యమును అతనికి సంక్రమింప జేసెను. ప్రతాపరుద్రదేవునికి సంతానము ఉండినట్లు కనిపింపదు. అతనికి అన్నమదేవుడను తమ్ముడు ఉండెననియు, అతడు కాకతీయ రాజ్యము పడిపోయిన పిమ్మట నేటి బత్తరు ప్రాంతమునకు పోయి అచ్చట ఒక చిన్నరాజ్యమును స్థాపించె ననియు బత్తరులోని శాసనములవలన తెలియుచున్నది.

రాజ్యకాలములు : కాకతీయ రాజుల రాజ్యకాల పరిమితులను వారి శాసనముల సాహాయ్యముతో నిర్ణయింపవచ్చును. త్రిపురాంతకమునందలి మూడు శాసనములు శకము 1181 గణపతిదేవుని 81వ రాజ్యసంవత్సరమని తెలుపుచున్నవి. శకము 1184 నాటిది ఒక దాజారామ శాసనమున ఈతని ప్రళంప కలదు. దీనినిబట్టి ఇతడు శా. శ. 1120 - 1184 లకు పరియగు క్రీ. శ. 1198 - క్రీ. శ. 1282 ల నడుమ పరిపాలించెనని తెలియుచున్నది. ఇతని తండ్రి మహాదేవరాజు మూడేండ్లు రాజ్యము చేసెనని స్థానిక చరిత్రములు తెలుపుచున్నవి. దీనినిబట్టి క్రీ. శ. 1195 నుండి క్రీ. శ. 1198 వరకు ఈ రాజు రాజ్యకాలము అగును. అంతకు ముందు రాజ్యము ఛేదిన రుద్రదేవుని దాజారామ శాసనము ఒకటి శకము 1080 నాటిది. దీనినిబట్టి ఈ రుద్రదేవుడు క్రీ. శ. 1168 - క్రీ. శ. 1195 నడుమ పరిపాలించెనని తెలియనగుచున్నది.

రుద్రదేవుని తండ్రి రెండవ ప్రోలరాజునాటి శాసనము ఒకటి క్రీ. శ. 1117 నాటిది. అందువలన ఈ రాజు క్రీ. శ. 1110 - క్రీ. శ. 1158 నడుమ రాజ్యము పాలించినట్లు చెప్పవచ్చును. ఈ ప్రోలరాజు తండ్రి రెండవ బేతరాజు పశ్చిమచాళుక్యుడగు త్రిభువనమల్ల విక్రమాదిత్యుని సామంతుడు. ఇతని శాసన మొకటి శకము 1101 నాటిది. ఈ యంశములను బట్టి ఇతడు క్రీ. శ. 1075 - క్రీ. శ. 1110 నడుమ రాజ్యము చేసెనని చెప్పనగును. బేతరాజు తండ్రి మొదటి ప్రోలరాజు చాళుక్య సోమేశ్వరుని (క్రీ. శ. 1042 - క్రీ. శ. 1068) సామంతుడు అగుటవలన ఇతడు క్రీ. శ. 1080 - క్రీ. శ. 1075 నడుమ ఉండియుండును. ఇతని తండ్రి మొదటి బేతరాజు క్రీ. శ. 1000 - క్రీ. శ. 1030 నాటివాడు కావచ్చును. గణపతిదేవుని కుమార్తె రుద్రాంబ శాసనములు క్రీ. శ. 1280 నుండియు కనిపించుచున్నవి. గణపతి రాజ్యము క్రీ. శ. 1282 వరకును సాగెను. దీనినిబట్టి గణపతి దేవ, రుద్రాంబికులు క్రీ. శ. 1280 - క్రీ. శ. 1282 ల నడుమ సంయుక్తపాలనమును సాగించిరిని తెలియుచున్నది. రుద్రాంబ శాసనములు క్రీ. శ. 1298 వరకు నుండుటవలన అది యామె కడపటి రాజ్యసంవత్సరము అగుచున్నది. ఆమె దౌహిత్రుడగు ప్రతాపరుద్రదేవుని శాసనములు క్రీ. శ. 1290 - 98 నడుమ కనిపించుచున్నవి. దీనినిబట్టి ఈ కాలమున రుద్రాంబా ప్రతాపరుద్రులు సంయుక్త పరిపాలనమును సాగించిరిని స్పష్టమగుచున్నది. ప్రతాపరుద్రదేవుని కడపటి శాసనము క్రీ. శ. 1828 నాటిది. ఆ సంవత్సరమున తారుష్కు లతనిని బండిచేయుటతో అతని పరిపాలన మంతమయ్యెను. ఢిల్లీకి బండిగా తీసుకొని పోబడుచు మార్గమధ్యముననే యీరాజు మరణించెను. క్రీ. శ. 1828 నాటి శాసన మొకటి ఇతనిని నాటి పరిపాలకునిగ పేర్కొనుచున్నది. కాని అది విశ్వసనీయముగాదు.

మొదటి బేతరాజు (క్రీ. శ. 1000 - క్రీ. శ. 1080): వేంగీ చాళుక్యరాజగు రెండవ అమ్మరాజు కాలమున కాకతీయుల వలెనే దుర్జయాస్వయులగు విరియాల వంశీయులును నేటి వరంగల్లు జిల్లాలోని గూడురు ప్రాంతమును సామంతులుగ ఏలుచుండిరి. అమ్మరాజు మరణానంతరము వేంగీలో పెద్ద సంఘోళము బయలుదేరెను. ఆతని దాయాదులు రాజ్యమును ఆక్రమించిరి. రాష్ట్ర కూటులు దండెత్తివచ్చిరి. దక్షిణమునుండి చోళులును వేంగీపై యుద్ధయాత్ర సాగించిరి. ఈ కల్లోలములలో కాకతీ, విరియాల వంశీయులు బహుకష్టములకు లోనైరి. ఈ సమయమున విరియాల ఎర్రన కాకతీ బేతరాజు శత్రువులను నిర్మూలించి అతనిని కొరవిదేశమునకు పారికగ ప్రతిష్ఠించెను.

ఈ యెర్రనభార్య కామసానిగూడ ఇతనికి సాయముచేసి కాకతి వంశమును సుప్రతిష్ఠితము చేసెను. క్రీ. శ. 1008 లో రాజాచార్యచోళులు పశ్చిమ చాళుక్యరాజ్యముపై దండెత్తి కొల్లిపాకవరకును చొచ్చుకొని వచ్చిరి. కొరవి దేశము వారి మార్గమునందు ఉండుటచే కాకతి బేతరాజు అత్మరక్షణార్థము ఈ చోళులతో పోరవలసి వచ్చెను. ఇట్లు ఈ రాజు ఎన్ని యో ఉపద్రవములను తట్టుకొనవలసి వచ్చెను.

మొదటి ప్రోలరాజు (క్రీ. శ. 1080 - క్రీ. శ. 1075): ఈ రాజు రాజ్యమునకు వచ్చిననాటికి కాకతీయరాజ్యమునకు మరియొక ప్రమాదము సంభవించెను. అప్పటికి రాజాచార్య చోళులు, పశ్చిమ చాళుక్యులును నిరంతరమును పోరాడు చుండిరి. చోళులు వేంగీ చాళుక్యులతో బాంధవ్యమును ఏర్పరచుకొని వేంగిలో ప్రాభవమును సంపాదించిరి. దీనికి ప్రతికారముగ చాళుక్యులు వేంగిని ఆక్రమించు ఉద్దేశముతో తూర్పుగ విజృంభించి వరంగల్లు వరకును చొచ్చుకొని వచ్చిరి. కాకతీయరాజ్యము ఈ రెండు రాజ్యములకును నడుమనుండి ప్రమాదమునకు లోనయ్యెను. ప్రోలరాజు ప్రక్క నుండిన పురకూడేశమును జయించి ఇతర మాండలికులతో పోరి తన రాజ్యమును విస్తరింప జేసెను. దూరదర్శియగు ఇతడు చాళుక్యరాజగు త్రైలోక్యమల్లునికి సామంతుడై, తన స్థితిని బలపరచుకొని అతనినుండి అన్యకొండ విషయమును సంపాదించెను. ఆమీదట ఇతడు భద్రంగపురముపై దండెత్తిపోయి అచట రాజవంశీయులను వశపరచుకొనెను. క్రీ. శ. 1052 లో చోళులకును, చాళుక్యులకును కొప్పం అనుచోట పెద్ద యుద్ధము జరగెను. అందు చోళరాజగు రాజాధిరాజు మరణించెను. చోళ సైన్యములు పలాయనమొనర్చెను. కాకతి ప్రోల రాజును, అతని సేనానియగు బమ్మనయు ఈ సైన్యమును కంచి వరకును తరిమి ఆ నగరమును పట్టుకొనిరి. క్రీ. శ. 1081లో చక్రకూట రాజ్యపాలకుడయిన ధారావర్షుడు విజృంభించి వేంగీచాళుక్య రాజ్యముపై దండెత్తెను. వేంగీ చాళుక్య రాజురాజును, అతని కుమారుడును చక్రకూటముపై దండెత్తిరి. ఈ యలజదులలో తన రాజ్యమునకు ముప్పు రాకుండుటకై ప్రోలరాజు తన యేలికయగు త్రైలోక్యమల్లుని ప్రేరణపై చక్రకూటముపైబడి ధారావర్షుని ఓడించెను.

రెండవ బేతరాజు (క్రీ.శ. 1075 - క్రీ.శ. 1110): ఈరాజు కాలమున చాళుక్యరాజగు భువనైకమల్ల సోమేశ్వరునికిని, అతని తమ్ముడగు విక్రమాదిత్యునికిని పోరాటములు జరగెను. దీనిని పురస్కరించుకొని బేతరాజు స్వతంత్రుడగు

టకు ప్రయత్నించెను. ఇంతలో విక్రమాదిత్యుడు 'త్రిభువనమల్ల' అను బిరుదు వహించి చాళుక్య చక్రవర్తి అయ్యెను. బేతరాజు మంత్రియగు వైజదండాధినాథుడు చక్రవర్తిని ప్రసన్నునిజేసి, తన యేలికకు ఎట్టి యుపద్రవమును కలుగకుండజేసి, చక్రవర్తిచే అతనికి సమ్మి 1000 మండలమును ఇప్పించెను. అంతటినుండియు బేతరాజు త్రిభువనమల్ల, మహామండలేశ్వర, చలమర్తిగండ మున్నగు బిరుదములను వహించి విక్రమాదిత్యునికి విశ్వసనీయుడగు సామంతుడై పరిపాలించెను. చక్రవర్తియు మాండలిక రాజ్యము తన శక్రుపులగు చోళుల ప్రాబల్యమునకు లోనైన వేంగిని చేరియుండుట వలన ఈ బేతరాజును ఆడరముతో చూచుచుండెను. ఈ బేతరాజు పరమమాహేశ్వరుడు; రామేశ్వర దీక్షితుడను మహాశైవునికి శిష్యుడు.

రెండవ ప్రోలరాజు (క్రీ. శ. 1110 - క్రీ. శ. 1158): ఈ రాజు మహాకూరుడు. విక్రమాదిత్యుని మరణానంతరము నిర్వీర్యులగు రాజులు చాళుక్య సింహాసనమును అధిరోపించిరి. ఇందువలన చాళుక్య మాండలికులు తమ తమ మండలములను విస్తరింపజేసికొనసాగిరి. అటు వేంగీ రాజ్యము వేంగీ చాళుక్య రాజురాజు కుమారుడగు మొదటి కులోత్తుంగుని చాళుక్యచోళ సామ్రాజ్యమున చేర్చబడి ప్రతినిధులైన అతని పుత్రుల పరిపాలనయందు ఉండెను. ఇచటను మాండలికులు అన్యోన్య కలహములలో మునిగి యుండిరి. ఈ పరిస్థితులలో రెండవ ప్రోలరాజు తన రాజ్యమును విస్తరింపజేసికొనుటకు చక్కని అవకాశమును కనిపెట్టి విజృంభించెను. అప్పుడు కాకతీయ రాజ్యమును అంటియుండిన మహాబాబునగరు, నలగొండ జిల్లాలను తైలవదేవుడను చాళుక్య రాజపుత్రుడు ఏలుచుండెను. ఇతడు ప్రోలుని విజృంభణమును అరికట్ట ప్రయత్నించెను. కాని ప్రోలరాజు అతనిని ఓడించి బండిచేసియు విడిచిపెట్టెను. ఈ వ్రథము విజయముతో ప్రోలుని ఉత్సాహము ద్వీగుణీకృతమయ్యెను. ఆమీదట ఇతడు ఇతర మండలి కులపై దండెత్తెను. దక్షిణమున కొండపల్లి ప్రాంతమును పాలించుచుండిన దండనాయక గోవిందరమను, ఉత్తరమున గోదావరీ తీరమునందున్న మంత్రకూట నగరపాలకుడగు గుండరాజును ప్రోలరాజు జయించెను. ఈ మాండలికుని విజృంభణము నరికట్టుటకై కరింనగరమండలము నందలి లే(వే)ములవాడ పాలకుడగు మహామండలేశ్వర జగదేవుడు దండెత్తివచ్చి ప్రోలుని రాజధానియగు అన్యకొండ నగరమును ముట్టడించెను. కాని, ప్రోలరాజు అతనిని ఓడించి తరిమివేసెను. ఏమ్ముట ఈ కాకతీయరాజు దక్షిణమున వెలనాడుపై దండెత్తెను కాని, ఆ ప్రాంతపు పాలకుడగు

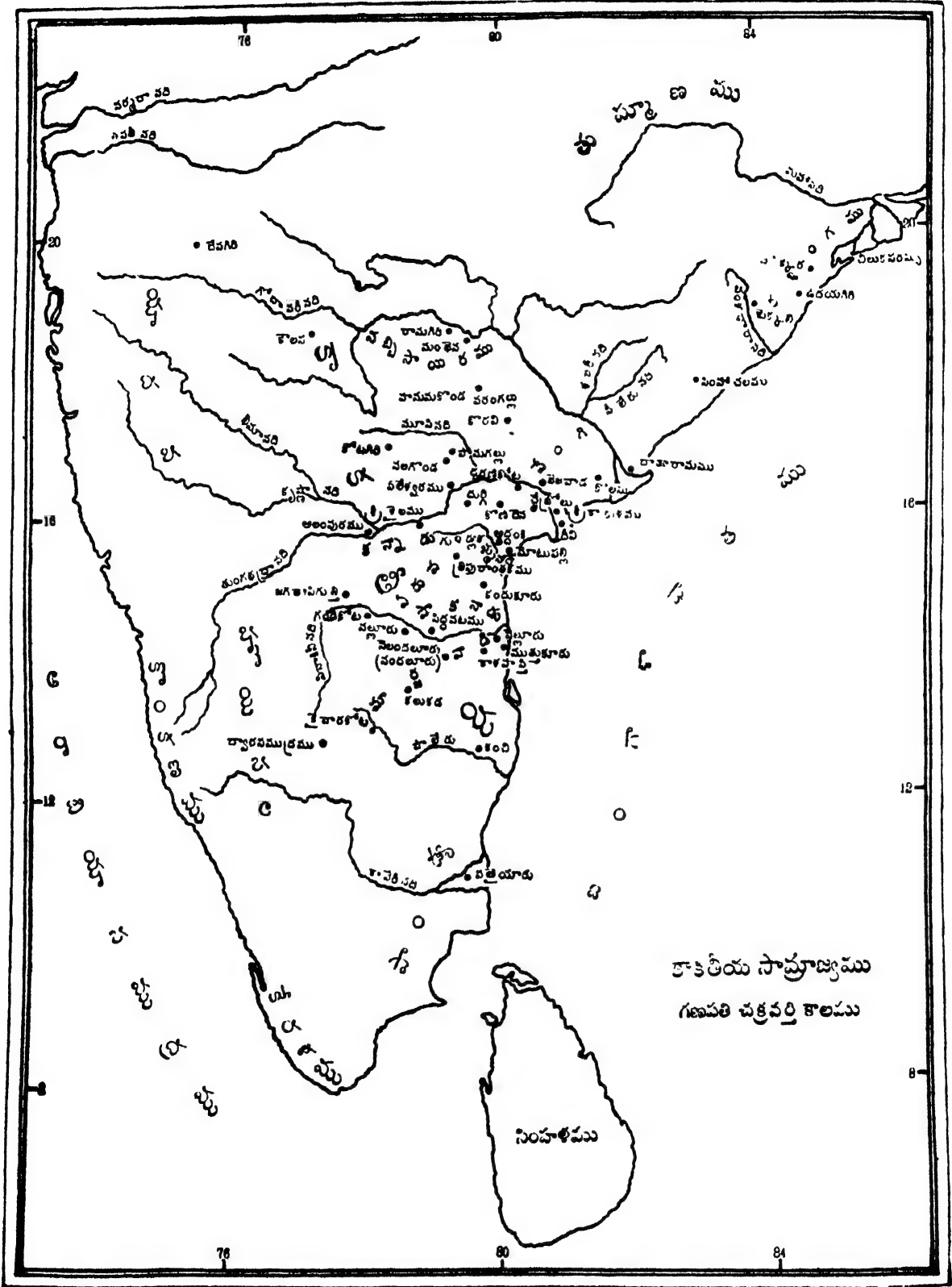

రాష్ట్రీయ సామ్రాజ్యము
 గణపతి చక్రవర్తి కాలము

రెండవ గొంకరాజు కుమారుడగు చోడరాజు అతనిని దొమ్మరాజు ఒకడు; నేటి వరంగల్లు జిల్లాలోని పాఖాల యుద్ధమున సంహరించెను. మహాకూరుడగు ఈ రెండవ ప్రోలరాజు పెక్కు యుద్ధములు చేసి కాకతీయ రాజ్యమును బహు ముఖముల విస్తరింప జేసెను. మూడవ తైలపుడు చాళుక్య సింహాసనమును అధిష్టించిన వెనుక ఎందరో సామంతులు ప్రబలులైరి. ఈ యదనున ప్రోలరాజు చాళుక్యుల సామంతస్వమును త్రోసిపుచ్చి స్వతంత్రుడయ్యెను.

రుద్రదేవ మహారాజు (క్రీ. శ. 1158 - క్రీ. శ. 1195): ఈ మహారాజు తండ్రిని మించిన కూరుడు ప్రతిభాశాలి. తండ్రి ప్రారంభించిన రాజ్య విస్తరణ కార్యమును పూనికతో సాగించి, ఇతడు బహు భూములను జయించెను. మొట్టమొదట ఇతడు తన తండ్రిని చంపినందులకై వెలనాటి రాజులపై పగ తీర్చుకొనగోరి ఇనంగల బ్రహ్మిరెడ్డి అను సేనానిని దాదారామ ప్రాంతముపై పంపి తాను శ్రీశైల ప్రాంతముపై దండెత్తెను. ఈ రెండు యాత్రలకును ఫలితముగ నారెండు ప్రాంతములును కాకతీయ రాజ్యమున కలువబడెను. ఆమీదట ఇతడు పలువురు మండలికులను జయించి, వారి భూములను ఆక్రమించెను. ఈ మాండలికులలో నేటి భద్రాచల ప్రాంతమునకు ఏలికగానుండిన మహారాజు తన రాజధానియగు అనుమకొండ నగరమునందు



చిత్రము 87. రుద్రేశ్వరాలయములోని స్తంభము, అనుమకొండ

ప్రాంతమును ఏలుచుండిన మేడరాజు మరియొకడు; నేటి కరీంనగరు జిల్లాలోని పాలవాస దేశమును పాలించుచుండిన మైలగిలేపుడు ఇంకొకడు. విమ్మట, రుద్రదేవ మహారాజు నేటి మహబూబునగరు జిల్లాలోని వర్ధమాన పురము కేంద్రముగ పాలించుచుండిన తెలుగు చోళులపై దండెత్తవలసివచ్చెను. రెండవ ప్రోలరాజుచే ప్రతిష్ఠింపబడిన ఈ సామంతులు ఆరాజు మరణానంతరము కాకతీయుల అధికారమును ధిక్కరించిరి. వీరిపై దండెత్తిపోయి రుద్రదేవ మహారాజు వీరి నగరములను ధ్వంసము చేసి, గోనవంశీయులను ఈ ప్రాంతమునకు సామంత పాలకులను ఒనర్చెను. ఆమీద పశ్చిమముగ దండెత్తిపోయి, ఈ మహారాజు చాళుక్యులకును, కళచురి వంశజులకును రాజధానిగ డండిన కల్యాణి నగరమును జయించెను. ఈ విజయములకు ఫలితముగ కాకతీయ రాజ్యము సూర్యన సముద్రము వరకును, పడుమట కల్యాణి వరకును, ఉత్తరమున మాల్యవంశ (పర్వత)ము వరకును, దక్షిణమున శ్రీశైలమువరకును వ్యాపించెను. ఈదండయాత్రలు ముగిసిన వెనుక రుద్రదేవ నగరమునందు

కాకతీయులు

రుద్రేశ్వరాలయమును నిర్మించెను. ఓరుగల్లు నగరమును నిర్మించి దానిని రెండవ రాజధానిని చేసెను. ఈ మహారాజు విజయ యాశ్రమలో ఉండిన కాలమున వెలనాటి రాజులు రాజారామ ప్రాంతమును వశపరచుకొనిరి. అందువలన క్రీ. శ. 1198 లో రుద్రదేవుడు ఆ ప్రాంతముపై దండెత్తిపోయి, మూడవ గొంకరాజును యుద్ధమున చంపి, ఇతని కుమారుడగు పృథ్వీశ్వరుని తరిమివేసి రాజారామ ప్రాంతమును మరల వశపరచుకొనెను. ఈ కాలమున కాకతీయులవలెనే పశ్చిమ చాళుక్యుల అధికారమును ధిక్కరించి దేవగిరి కేంద్రముగ సామంతపాలకులుగ ఉండిన యాదవులును విజృంభింపసాగిరి. ఆవంశపు రాజగు శైత్రపాలుడు యాదవ రాజ్యమును దీక్షతో విస్తరింపజేయ సాగెను. ఆ సందర్భమున ఈ యాదవులకు ప్రక్కనున్న కాకతీయులతో సంఘర్షణ ఏర్పడెను. క్రీ. శ. 1198 లో రుద్రదేవునికిని, శైత్రపాలునికిని తీవ్రమగు యుద్ధము జరిగి అందు రుద్రదేవ మహారాజు మరణించెను.

మహాదేవరాజు (క్రీ. శ. 1196 - క్రీ. శ. 1198): రుద్రదేవ మహారాజు నిస్సంతుక మరణించెను. అందువలన అతని యనంతరమతని తమ్ముడు మహాదేవరాజు సింహాసనమునకు వచ్చెను. ఇతనికి గణపతిదేవుడను కుమారుడును, కుందాంబిక అను కుమార్తెయు ఉండిరి. ఈ కుందాంబిక నతనాది రుద్రరాజునకు వివాహము చేయబడెను. ఇందుమూలమున కాకతీయులకు తీరాంధ్ర దేశము సుగమమయ్యెను. మహాదేవరాజు గజయుద్ధమునందు నేర్పరి. ఈ రాజు యాదవులు తన యన్న రుద్రదేవుని చంపినందులకు ప్రతీకార మొనర్చుటకై వారిపై దండెత్తిపోయి, వారి రాజధానియగు దేవగిరిని ముట్టడించెను. ఇతని పుత్రుడును, యువరాజు నగు గణపతి దేవుడు కూడ తండ్రిని అనుసరించెను. యాదవ రాజగు శైత్రపాలునకును, మహాదేవరాజునకును యుద్ధము జరిగెను. అందు మహాదేవరాజు మరణించెను. యాదవులు గణపతిదేవుని బంధీ చేసిరి.

గణపతిదేవుడు (క్రీ. శ. 1198 - క్రీ. శ. 1202): ఇతడు రెండు మూడు సంవత్సరముల కాలము దేవగిరిలో బండిగ ఉండి ఆమీదట శైత్రపాలునిచే విడిచిపెట్టబడెను. ఈ కాలమున కాకతీయ సామంతులును, శత్రువులును ఉపద్రవములను కల్పించిరి. శేషెర్ల రుద్రుడను సేనాని వీని నన్నిటిని అణచివేసి కాకతీయ రాజ్యమును రక్షించి తన యేతికకు ఒప్పగించెను. ఈ మహారాజు కాకతీయరాజులందరిలో అగ్రగణ్యుడు. మహాకూరుడును, విశేతయు, పరిపాలన దక్షుడును అగు ఇతడు రాజ్యమును బహు ముఖముల విస్తరింపజేసి దానిని ఒక మహాసామ్రాజ్యముగ

మాచ్యెను. గణపతిదేవుడు స్వదేశమునకు వచ్చునప్పటికి పరిస్థితులు ఆకాశనకములుగ ఉండెను. తూర్పు తీరమున కళింగపాలకులగు గంగరాజులను ఉత్తరమున మహమ్మదీయులు అనేక విధముల బాధించుచుండిరి. గోదావరి దక్షిణ భాగము అనేక చిన్న చిన్న మండలములుగ విభజింపబడి అనేక రాజవంశములచే పరిపాలింపబడుచుండెను. ఈవర్షిపులలో గణపతిదేవుడు తన రాజ్యమును విస్తరింపజేసికొనవలెనని సంకల్పించెను. ఈ మహారాజు మొట్టమొదట నేటి గుంటూరు మండలముపై దండయాత్ర సాగించెను. అప్పటికి వెలనాటి రాజులు అంతరించుటవలన ఈ ప్రాంతము బలహీనముగ ఉండెను. అందువలన క్రీస్తుశకము 1200 నాటికి వెలనాడు కాకతీయులకు సులభముగనే వశమయ్యెను. ఇచ్చటి కోటవంశీయులను తనకు సామంతులుగ చేసికొని గణపతిదేవుడు పల్నాడును గూడ జయించెను. ఈ ప్రాంతము పూర్వము చాళుక్య-చోళరాజ్యమున చేరియుండెను. అందువలన చోళులు దీనిని తిరిగి జయించుటకై కొంత సైన్యమును పంపిరి. గణపతిదేవుడు ఈ సైన్యమును తరిమివేసి, దీనికి ప్రతీకారముగ అప్పటికి చోళ సామంతులుగా ఉండిన నెల్లూరు తెలుగు చోళులతో మైత్రి చేసికొని, వారికి తన సైన్యమును సాయముగ ఇచ్చి, వారిచే కాంచీనగరమును ఆక్రమింపజేసెను. ఈవిధమున ఇచ్చటి కార్యములను చక్కజెట్టుకొని గణపతిదేవుడు నేటి కృష్ణా మండలమునకు వచ్చి క్రీ. శ. 1212 లో కళింగదేశముపైకి దండయాత్రను సాగించెను. రాజనాయకుడు అను నొక సేనాని గంజాం జిల్లాలోని బొక్కెర వరకును చొచ్చుకొనిపోయి అనేక విజయములను అర్జించెను. సోమయనాయకుడను మరియొక త్రాహ్మణసేనాని కాడి, గోగులనాడు, కొలని, మాడియములు, మన్యము మొదలగు ప్రాంతములను పట్టుకొనెను. ఈ విధమున నీయాత్ర నిరాటంకముగ సాగెను. గణపతిదేవుడు రాజనీతిని ఉపయోగించి కృష్ణా ముఖద్వారమున ప్రబలులుగ ఉండిన అయ్యవంశీయులలో ముఖ్యుడగు జాయనను వశపరచుకొని సేనాపతిత్వము వహించెను. ఆమీదట గణపతిదేవుడు కమ్మనాటిని, పొత్తపిళాళుకు చెందిన తెలుగు చోడులను జయించెను. క్రీ. శ. 1280 ప్రాంతమున ఈ మహారాజు దేవగిరిపై దండెత్తిపోయి యాదవరాజుగు సింహాణను ఓడించెను. ఇదే సమయమున కళింగ గాంగులు రాజారామ ప్రాంతముపై కొంత సైన్యమును పంపిరి. దేవగిరినుండి మరలి వచ్చిన పిమ్మట గణపతిదేవుడు హేమాద్రిరెడ్డిని, నెల్లూరు రాజుగు చోడ తిక్కన కుమారుడు మనుమనిద్దిని కళింగముపైకి పంపి, దక్షిణకళింగమును మరల జయించెను. క్రీ. శ. 1280 ప్రాంతమున

ఈ మహారాజు అద్దంకి పాలకులగు నేవుణ వంశీయులను, గండికోటప్రాంత పాలకులగు గంగయ సాహిణి మున్నగు కాయస్థ వంశీయులను వశపరచుకొనెను. క్రీ. శ. 1258 లో కాకతీయ సామ్రాజ్యపు దక్షిణసీమ ప్రమాదములకు లోనయ్యెను. ద్రవిడ దేశమున పాండ్యరాజగు సుందర పాండ్యుడు అసమర్థుడగు మూడవ కులోత్తుంగచోడుని ధిక్కరించి, ఉత్తరముగ విజృంభించి, కాంచీనగరమును జయించి, తెలుగుచోకుల నెల్లారు మండలమును ప్రవేశించెను. ఈ ప్రాంతపు పాలకుడగు చోడ తిక్కరాజు కాకతీయ సైన్యముల సాహాయ్యముతో చిత్తూరు జిల్లా లోని ముదుగురువద్ద పాండ్య రాజును ఎదుర్కొనెను. సుందర పాండ్యుడే శత్రువులను అచట జరగిన యుద్ధము నందు ఓడించి కాంచీకి తరిమెను. అచట జరగిన రెండవ యుద్ధమున మరల ఓడిపోయి, తిక్కరాజు నెల్లారు చేరెన ఇచట జరగిన మూడవ యుద్ధమున సుందర పాండ్యుడు తిక్కరాజును చంపి ఆ నగరమునందు వీరాభిషేకము చేసికొనెను. ఇతడు కాకతీయ గణపతిదేవుని రూడ జయించినట్లు చెప్పుకొని యున్నాడు. తిక్కరాజునకు

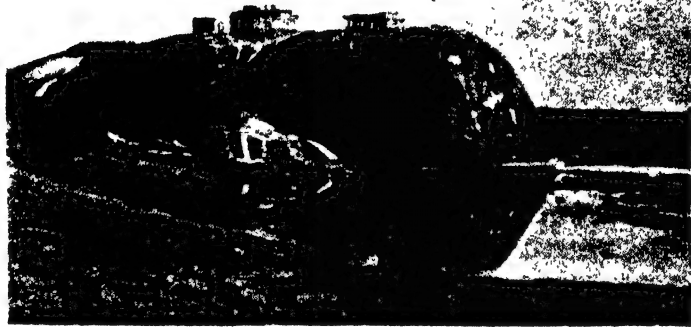

చిత్రము 88. కోటలోని పకళిల, వరంగల్లు

పిదప నెల్లారు, కాంచీనగరములను పాలించినవాడు అతని కుమారుడగు మనుమసిద్ధ దేవచోడుడు. క్రీ. శ. 1254 లో గణపతిదేవుని కుమార్తె రుద్రాంబ పెద్దకూతురు ముమ్మడంబకు ప్రతాపరుద్రదేవుడను పుత్రుడు జన్మించెను. కాకతీయ సామ్రాజ్యముయొక్క భావినిగూర్చి విచారించుచుండిన గణపతిదేవునికి ఇది మిక్కిలి ముదాపహామయ్యెను. అతడు ప్రతాపరుద్రునికి ఆరేడేండ్ల ప్రాయము వచ్చిన వెంటనే అతనిని రుద్రాంబకు దత్తస్వీకారము చేయించి ఆమె అనంతరము అతనికి కాకతీయ సామ్రాజ్యము సంక్రమింపవలెనని కట్టడ చేసెను. అనంతరకును అన్యకొండ నగరమును, రుద్రదేవ మహారాజు నిర్మించిన పకళిలానగరము - ఓరుగల్లు నగరమును కూడ రాజధాను

లుగ వర్తిల్లుచుండినవి. గణపతిదేవుడు ఆ సమయమున తన రాజధానిని ఓరుగల్లునకు మార్చివేసెను. క్రీ. శ. 1280 లో సామ్రాజ్య దక్షిణ భాగమున తిరిగి కల్లోలము లొదవెను. పాండ్యులు మరియొకసారి విజృంభించి మనుమ నిద్దిని తరిమివేసి నెల్లారిని ఆక్రమించిరి, వారు మరలిన వెంటనే పల్లవరాజగు కొప్పెరుంజింగడు కాంచీని ఆక్రమించి, మారుత్తీరమున దాణారామము వరకును చొచ్చుకొనివచ్చెను. కాని కాకతీయ సైన్యములు ఇతనిని ఓడించి గణపతిదేవుని ఆధిక్యము నంగీకరింపజేసినవి. ఇట్లు కాకతీ గణపతిదేవుడు అనేక దేశములను జయించి, చక్రవర్తియై యానదాంధ్ర దేశమును పకచ్చిత్రాధిపత్యమున పాలించి కృతకృత్యుడై క్రీ.శ. 1282 వ సంవత్సరమున మరణించెను.

రుద్ర మ దే వి (క్రీ. శ. 1282 - క్రీ.శ. 1288): ఈ మహారాజు మిక్కిలి ప్రతిభావంతు రాలు. స్త్రీ అయినను గొప్ప ధైర్యసాహసములతో అనేక కష్టములను ఎదుర్కొని ఈమె తండ్రి తన చేత తెట్టిన వికాల సామ్రాజ్యమును రక్షించి నమర్థతతో పరిపాలించెను. ఈమె పరిపాలనము ఆరంభమైన మొదటి పది సంవత్సరములలోను సామ్రాజ్యము పెక్కు

కష్టములకు లోనయ్యెను. చోళరాజుగు రాజేంద్రచోళుడును, పల్లవరాజుగు కొప్పెరుంజింగుడును, పరువ మల్లిదేవుడను మరియొక రాజును, మరికొందరు శత్రువులును దక్షిణమున త్రిపురాంతక ప్రాంతముపై దాడులు చేసిరి. సామ్రాజ్యము లోపల నెందరో సామంతులు తిరుగకాట్లు చేసిరి. అంబదేవుడను కాయస్థ సామంతుడు త్రిపురాంతకముపై దండెత్తి వచ్చిన శత్రువులను ఓరదోలెను. గోనగన్నయరెడ్డియను సేనాని రాజ్యము లోపలి శత్రువులను ఎల్లరను అణచివేసెను. ఇంతలో ఉత్తరదిశనుండి యాదవ మహారాజు దండెత్తి వచ్చి ఓరుగల్లు నగరమును ముట్టడించెను. రుద్రాంబ ఈ శత్రువును బహుపరాక్రమముతో ఎదుర్కొని ఓడించి, గోదావరి వరకును తరిమెను. అంతటినుండి



చిత్రము ౩౩.

కాకతీయాంధ్ర శిల్పాల కళా చాతుర్యము

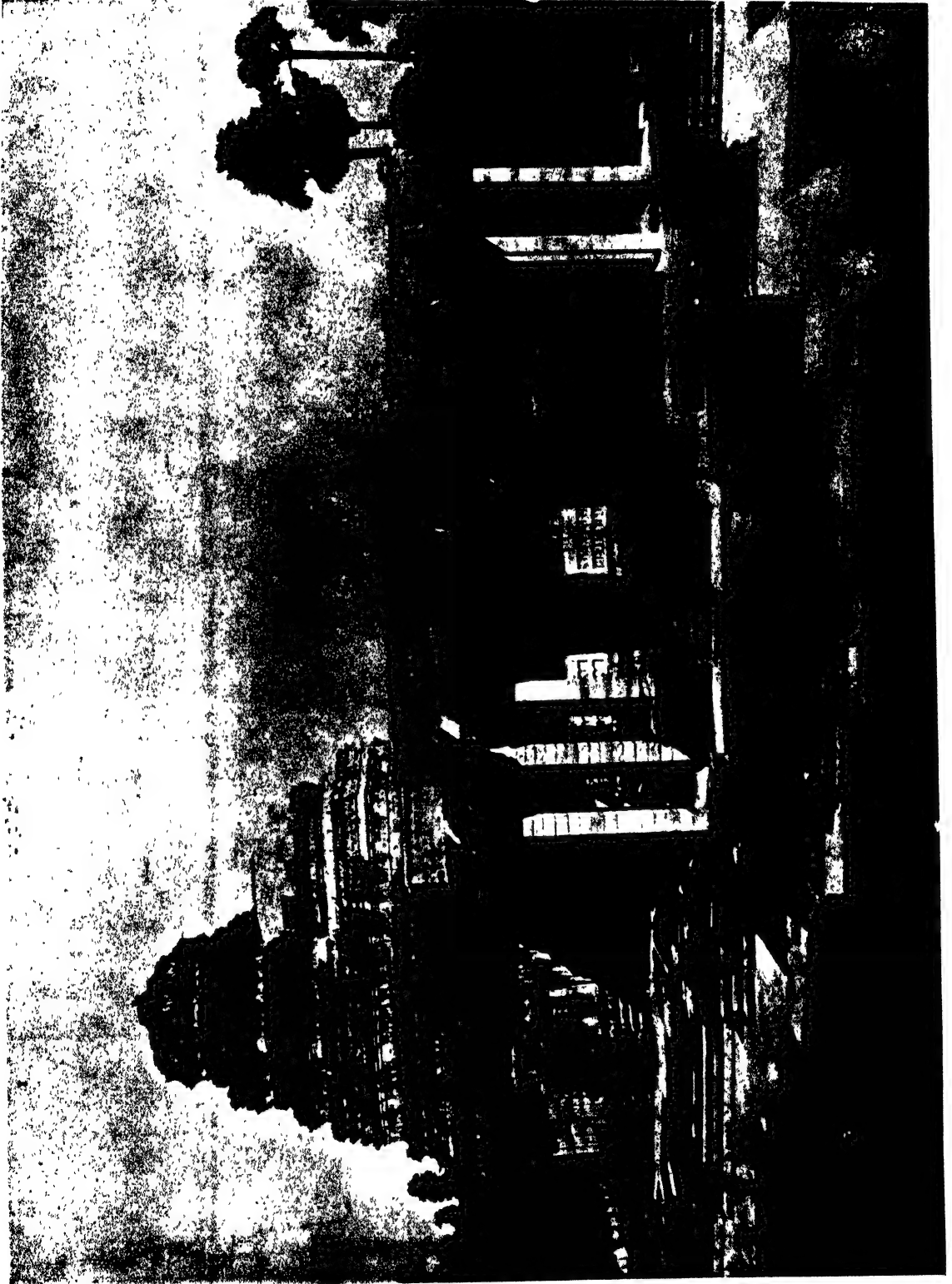

రామప్ప రేవాలయము, పాలంపేట

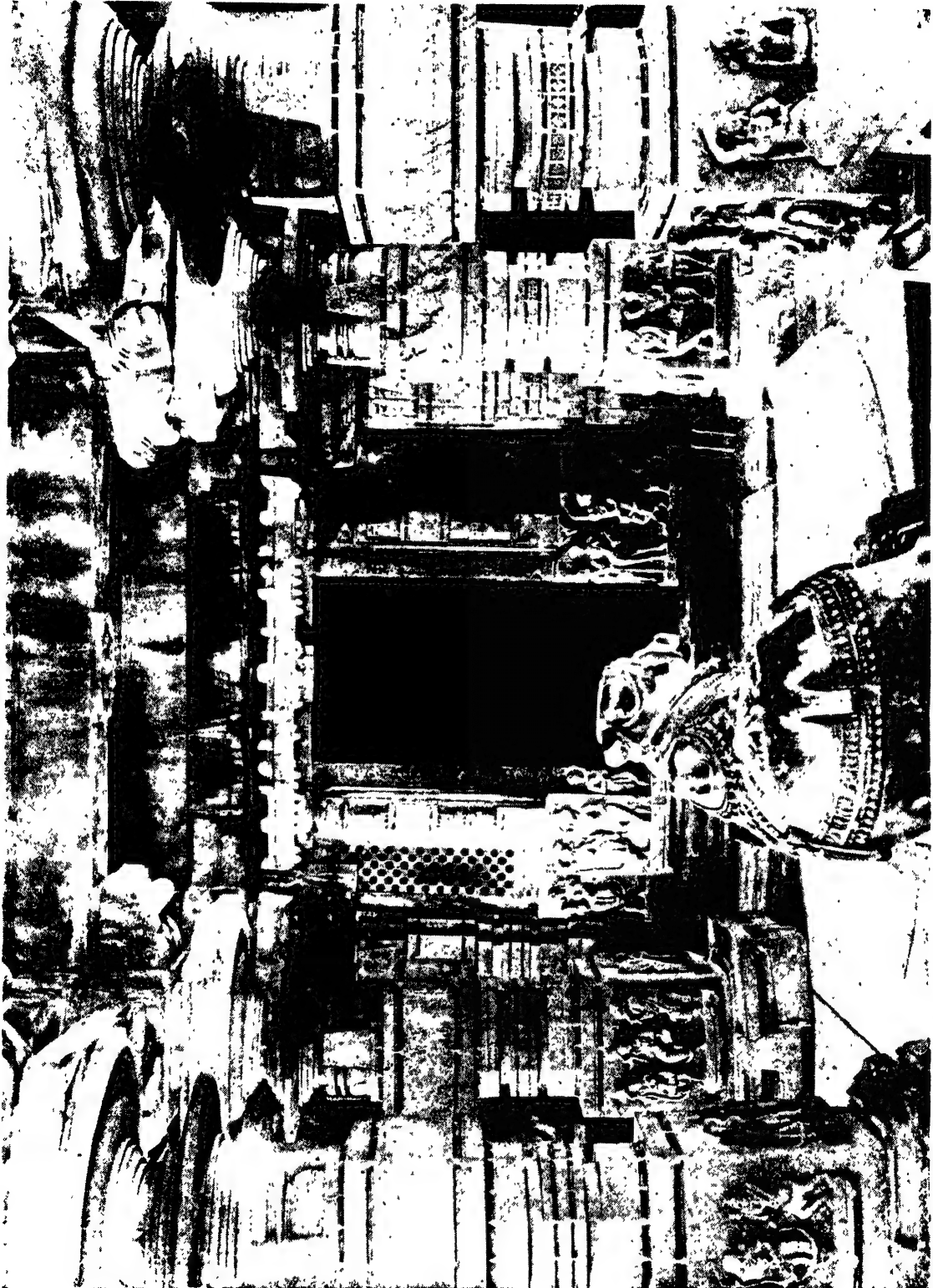

రాజువ్వ రేవాలయ అంకర్నాగ ద్వారము, పాలంపేట

వదులైదు సంవత్సరముల కాలము ప్రకాంతముగ నడచెను. క్రీ. శ. 1280 లో ఈ మహారాజ తన దౌహిత్రుని యావ రాజ్యాధిపతిత్వని చేసి కొంత వరిపాలన కారమును అతనిపై బెట్టెను. క్రీ. శ. 1290 ప్రాంతమున దక్షిణదిశను పాండుల్యలు విజృంభించి కాంచి, నెల్లూరులను వశపరచు కొని, కాకతీయ సామంతుడగు మనుమసిద్ధిని తరిమివేసిరి. అంబదేవు డీపాండులను వెడలించి తిరిగి మనుమసిద్ధిని నెల్లూరున ప్రతిష్ఠించెను. కాని, ఈ యంబదేవుడే ఏకారణమువలననే పాండులతోడను, యాదవులతోడను చేరి మనుమసిద్ధితోకూడ రుద్రాంబపై తిరుగబాటు చేసెను. ఈ ప్రమాదమును ఎదుర్కొనుటకై యువరాజగు ప్రతాప రుద్రదేవుడు ససైన్యముగ దక్షిణదిశకు ఏగెను. గోన విఠల నాథుడను సేనాని బళ్ళారి మండలమును ప్రవేశించి యాదవులను ఓడించి పెక్కు దుర్గములను జయించెను. అదిదమ్మయను మరియొక సేనాని మనుమసిద్ధిని చంపి అంబదేవుని ఓడించెను. ప్రతాపరుద్రదేవుడు స్వయముగ పాండులపై బడి వారిని పారద్రోలెను. ఈ యువద్రవములు అణగిన పిమ్మట సామ్రాజ్యమున తిరిగి శాంతి ఏర్పడెను. కాకతీ రుద్రాంబ క్రీ. శ. 1298 లో కాలధర్మము నొందెను.

ప్రతాపరుద్రదేవుడు (క్రీ. శ. 1298 - క్రీ. శ. 1328): కాకతీయవంశపు రాజులలో ఇతడు కడవటివాడు. ఇతని కాలమున కాకతీయాంధ్ర సామ్రాజ్యము పరమావధి నందెను. ఈ మహారాజు రాజ్యమునకు వచ్చిన వెంటనే పరిపాలన విధానమును సంస్కరించి, సామ్రాజ్యము నంతటిని 77 నాయకరములుగ విభజించెను. క్రీ. శ. 1308 లో మొదటి సారి మహమ్మదీయులు ఆంధ్రదేశముపై దండెత్తి వచ్చిరి. అంతకు పూర్వమే యాదవ రామచంద్రదేవుని ఓడించి, బహు ధనమును సంపాదించిన అలా ఉద్దీన్ ఖల్జీ ధల్లి సుల్తాను అయిన పిమ్మట ఇంకను ధనము సంపాదించవలెనను ఉద్దేశముతో ఈ దండయాత్రను పంపెను. కరీంనగరము జిల్లాలోని ఉప్పరపల్లివద్ద పోతుగంటి మైలి, వెలుగోటి వెన్నమనాయకుడు మున్నగు కాకతీయ సేనానులు ఈ తురుష్కు సైన్యమును ఎదుర్కొని ఓడించి తరిమివేసిరి. ఆరు సంవత్సరములకు పిమ్మట అలా ఉద్దీన్ ప్రతిభాశాలిఅయిన మలిక్ కాఫర్ అను సేనానిని తిరిగి కాకతీయ సామ్రాజ్యముపై దండు పంపెను. క్రీ. శ. 1310 లో ఈ శత్రుసైన్యములు ఓరుగల్లు నగరమును ముట్టడించినవి. ప్రతాపరుద్రదేవుడు ధైర్యముతో పోరాడెను. కాని, విజయము పొందలేక పోయి తురుష్కు సేనానితో సంధిచేసికొనెను. ఈ యువద్రవము గడచినవెంటనే దక్షిణమున అలజడులు ఉద్భవించెను. కేరళ రాజగు రవివర్మ పాండుల

నోడించి, కాకతీయ సామంతుడగు మనుమగండ గోపాలుని పారద్రోలి, క్రీ. శ. 1318 లో కంచిన అక్రమింపుకొనెను. ఈ యవకాశమును పురస్కరించుకొని కాయస్థ సామంతుడగు శ్రీపురాంతకుడును, ములికినాటిలోని ఒడ్డెరాజులును తిరుగబాటు చేసిరి. సోమయ నాయకుడు, గొంకారెడ్డి అను సేనానులు ఈ విద్రోహులను అణచివేసిరి. ఇంతలో పాండుల్యలు ఉత్తరముగ దండెత్తి వచ్చి కంచిన పట్టుకొనిరి. నెల్లూరు, చిత్తూరు మండలములలో మరికొందరు నాయకులు తిరుగబాటు చేసిరి. ప్రతాపరుద్రదేవుడు స్వయముగ ఈ ప్రాంతమున కేగెను. ముప్పిడి నాయకు డను సేనాని కాంచినగరముపైకి ఏగెను. అతని కుమారుడు పెద్దరుద్రుడు విద్రోహి మండలికులను అణచివేసెను. మహారాజును, ముప్పిడి నాయకుడును పాండుల్యలను ఓడించి కంచిన వశపరచుకొనిరి. దేవరి నాయనింగారు, కొత్తని అన్నమదేవుడు మున్నగు సేనానులు పాండుల్యలను జంబుకేశ్వరము వరకును తరిమిరి. నెల్లూరు నగరమున మానవీరుడను. సామంతుడు ప్రతిష్ఠింపబడెను. పరిస్థితులు ఇట్లు చక్కబడునప్పటికి కంపిలి రాజపుత్రుడగు కుమారరాముడు కాకతీయ సామ్రాజ్య దక్షిణభాగమును అలజడిపరుపసాగెను. రేచెర సింగమనాయకుడు, బెండపూడి అన్నయ అను సేనానులు ఈతనిని కుమ్మటవద్ద ఓడించిరి. క్రీ. శ. 1318 నాటికి అలా ఉద్దీన్ ఖల్జీ మరణించెను. గీనిని పురస్కరించుకొని ప్రతాప రుద్రదేవుడు ధల్లికి సాలీనా పంపు ధనమును పంపుట మానెను. ముబారక్ అనునతడు ధల్లి సింహాసనమును అధిష్ఠించి ఖుస్రూ ఖాన్ అను సేనానిని ఓరుగల్లుపైకి పంపెను. ప్రతాపరుద్రదేవుడు ఈయవలసిన ధనమును ఇచ్చి ఇతనితో సంధి చేసికొనెను. మరిరెండు సంవత్సరములకు ఖల్జీ వంశజుల పరిపాలన మంతమై తుఘ్లుకు వంశీయుడగు ఘియాజుద్దీన్ ధల్లి సుల్తా నయ్యెను. ఇతడు ప్రబలమగు సైన్యమును సమకూర్చి, దానిని క్రీ. శ. 1321 లో తన కుమారుడగు ఉలుఘ్ ఖాన్ నాయకత్వమున ఓరుగల్లుపైకి పంపెను. ఈ తురుష్కు సైన్యములు ఓరుగల్లు నగరమును ముట్టడించినవి. కొలని రుద్రదేవుడు, అన్నయదేవుడు మున్నగు సేనానులు నగరమును అప్రమత్తులై కాపాడిరి. ఏదోకారణమున తురుష్కు సైన్యాధిపతులలో అంతఃకలహము తొడవెను. గత్యంతరము లేక ఉలుఘ్ ఖాన్ ముట్టడిని ఎత్తివేసి దేవగిరికి పోయెను. సుల్తాన్ ఘియాజుద్దీన్ మరికొంత సైన్యమును పంపి మరయొకసారి ఓరుగల్లుపై దాడి వెడలుమని తన కుమారునికి ఆజ్ఞ ఇచ్చెను. నాలుగు వెలలలోనే ఉలుఘ్ ఖాన్ తిరిగి కాకతీయ సామ్రాజ్యమున ప్రవేశించి, ఓరుగల్లును ముట్టడించెను. ప్రతాపరుద్రదేవుడు

అర్యాచీన గాంగ వంశము

అకస్మికముగ వచ్చిన ఈ నైన్యమును చేతనయినట్లు ఎదిరించెను. కాకతీయ సైనికులైన తైదుమాసముల కాలము శత్రువులతో పోరాడిరి. నగరములో ఆహారవదార్థములు కొరతవడెను. అధికముగ బలములను రప్పించుటకు వీలు లేకపోయెను. గత్యంతరములేక ప్రతాపరుద్రదేవుడు ప్రజారక్షణార్థమై తురుష్క సేనానికి వశుడయ్యెను. ఉలుఫ్ ఖాన్ ఖ్యాజా హజీ, మలిక్ బేదర్ అనువారితో ఈమహారాజును ధిక్కీకి పంపెను. దారిలో నర్మదాతీరమున ప్రతాపరుద్రదేవుడు భగ్నహృదయుడై మరణించెను. ఇంతటితో కాకతీయ సామ్రాజ్య ముస్తమించెను.

కాకతీయ యుగములోనే తెలుగుదేశమంతయు ఇంచు మించుగా ఏకచ్ఛత్రాధిపత్యము క్రిందికి వచ్చినది. ఈ కాలములో తెలుగు దేశములోని ప్రధానమతము పాశుపత శైవము. గోళకీమతమునకు సంబంధించిన పాశుపత శివాచార్యులు గుంటూరు మండలములోని మందడము నందును, కర్నూలు మండలములోని త్రిపురాంతకము, శ్రీశైలములందును, కడప మండలములోని పుష్పగిరి యందును, ఇంక ననేక స్థలములందును శైవమతములను స్థాపించిరి. ఈ మతములు విద్యాపీఠములుగా మండెడివి. మందడములోని గోళకీ మతములో ప్రమాత్యారోగ్యకాల (పురుళ్లుపోయు ఆస్పత్రి) కూడ నుండెడిది. కాకతీయులు శిల్పమును, దేవభవన నిర్మాణవాస్తువును పోషించిరి. నాట్య కళకూడ వర్ధిల్లినది. కాకతి గణపతిదేవ చక్రవర్తి గజసాధ నికుడైన జాయవసేనాని సంగీత, నాట్యములను గురించి రెండు గ్రంథములను రచించినట్లు తెలియుచున్నది. వీనిలో నాట్యమును గురించిన 'నృత్యరత్నావళి' మాత్రమే దొరకినది. ఈ గ్రంథమున జాయవనాయకుడు మార్గికి సంబంధించినవే కాక దేశి నాట్యసంప్రదాయములను గురించికూడ ప్రాసీయున్నాడు. శ్రీశైలములో అరువదినాలుగు నాట్య కూటములుండెడివని ప్రసిద్ధి. పాశుపతశైవ సంప్రదాయము నాట్యకళాభివృద్ధికి ఎక్కువగ తోడ్పడినట్లు కనబడును. కాకతీయ యుగములో సంస్కృతాంధ్ర భాషలును వర్ధిల్లినవి. ప్రతాపరుద్ర దేవుని ఆస్థానకవి విద్యానాథుడు ప్రతాప రుద్రీయమను అలంకారగ్రంథమును విరచించెను. భాస్కరుడు రామాయణమును, పాల్కురికి సోమనాథుడు బసవ పురాణ, పండితాధ్య చరిత్రలను, మారన మార్కండేయ పురాణమును ఈ యుగముననే రచించిరి. తాలభారత కర్త అగస్త్యుడును ఈ కాలమువాడే. విద్యానాథుడే అగస్త్యుడని కొంద రందురు. విజయనగర రాజకుమారుడైన కుమార కంపరాయల భార్య గంగాదేవి తన కంపరాయ విజయమున అగస్త్యుని తన గురువుగా నుతించినది. మౌ. రా.

అర్యాచీన గాంగ వంశము

ఇదివరలో చెప్పినట్లు అర్యాచీన గాంగులలో మొదటి వాడు శకవర్షము 980 (క్రీ. శ. 1088) లో పట్టాభిషిక్తుడైన అనంతవర్మ వజ్రహస్త దేవుడు. ఇతని శాసనముల ప్రకారము తెలియవచ్చిన మొదటి గాంగభూపతి గుణమహోర్ణపుడు. ఇతని కుమారుడు (మొదటి) వజ్రహస్త దేవుడు. ఇతనికి ముగ్గురు కుమారులు, రెండవ కుమారుని పేరు తెలియదు. శ్యేష్ఠుడు గుండమరాజు. కనిష్ఠుడు వినయాదిత్యుడు. రెండవ కుమారుని తనయుడు (రెండవ) వజ్రహస్తుడు. ఇతనికి అనియంక భీముడని నామాంతరము. ఇతనికి మరల (రెండవ) కామార్లవ, (రెండవ) గుండమరాజు, మధుకామార్లవులని మువ్వురు తనయులు కలిగిరి. వీరిలో (రెండవ) కామార్లవభూపతికి వైదుంబ వంశజయైన వినయ మహాదేవియందు (మూడవ) వజ్రహస్త దేవుడు కలిగెను. ఈ గాంగవంశానుక్రమమే ఇతని కుమారుడైన దేవేంద్రవర్మ రాజరాజదేవుని తామ్ర శాసనమునందును ఈయబడినది. రాజరాజదేవుని కుమారుడు అనంతవర్మ చోడ గంగదేవుడు. ఇతని మొదటి తామ్రశాసనములలో అనంతవర్మ వజ్రహస్త దేవుని తామ్ర శాసనములలోని వంశానుక్రమమే కానవచ్చును; కాని, అటు తరువాతి శాసనములలో, ప్రాయికముగా అర్యాచీన గాంగరాజ్యము బలపడి విస్తరించిన తరువాతినుండి పౌరాణిక వంశానుకథనమును, సంపూర్ణ గాంగవంశ వృక్షమును కానవచ్చును.

వజ్రహస్త దేవుని శాసనములలోని వంశవృక్షమునకును, చోడ గంగదేవుని శాసనములలోని సంపూర్ణ వంశ వృక్షమునకును గల పోలికలును, వ్యత్యాసములును ఇవి : వజ్రహస్త దేవుని శాసనముల ప్రకారము గాంగవంశజుల కూటస్థుడు గుణమహోర్ణపుడు; చోడ గంగదేవుని శాసనముల ప్రకారము వీరశింహుడు. వీరశింహుని తనయుడైన దానార్లవుని పౌత్రుడు రణార్లవుడు. ఇతని పౌత్రుడు గుణార్లవుడు; అనగా సంపూర్ణ వంశవృక్షము గుణార్లవునికి పూర్వ మయిదు తరములను తెలుపుచున్నది. దానార్లవుని కుమారుడు (రెండవ) కామార్లవుడు. ఇతని కుమారుడే రణార్లవుడు. రణార్లవుని (రెండవ) వజ్రహస్త, (మూడవ) కామార్లవులను ఇద్దరు కుమారులలో రెండవవాని కుమారుడే (రెండవ) గుణార్లవుడు. ఈ గుణార్లవుడును, అనంతవర్మ వజ్రహస్త దేవుడు ఇచ్చిన వంశవృక్షములోని గుణమహోర్ణపుడును ఒక్కరే. గుణార్లవుని వద్దనుంచి రెండు వంశవృక్షములును ఇంచుమించుగా

చివర భాగమున సమానమే, కాని అనంతవర్మ వజ్రహస్త దేవుని శాసనములందలి వంశవృక్షములోని (మొదటి) గుండమరాజును, (మొదటి) కామార్లవ, వినయాదిత్యులును గుండమహార్లవుని పౌత్రులును, (మొదటి) వజ్రహస్తని పుత్రులును కాగా అనంతవర్మ చోడగంగదేవుని శాసనములందలి సంపూర్ణ వంశవృక్షములో వారు గుణార్ణవ, సుతులే యగుచున్నారు. వైనుడివిన (మొదటి) వజ్రహస్తని గురించి అతడు పూర్వ మయిదుగురు భూపతుల వలన అయిదు విభాగములుగ విభజింపబడి అనుభవంపబడిన భూమిని భూరి పరాక్రముడును, ఉదార చరితుడును అయిన వజ్రహస్తడు తా నొక్కడే స్వయముగా భుజి బలమువల్ల శత్రు నివహములను జయించి ఏకము చేసి పాలించెనని అనంతవర్మ వజ్రహస్త దేవుని శాసనము తెలుపుచున్నది. కళింగభూమిని ఇతని కాలమునకు పూర్వపు రాజు లైదు ఖండములుగ చేసి వంచుకొని పరిపాలించుచుండ ఇతడు మరల ఆ యైదు ఖండ్ములను ఏకము చేసి అఖండ గాంగ రాజ్యమును నెలకొల్పి ప్రతిష్ఠావహుడయిన కారణమున కావచ్చును అనంతవర్మ వజ్రహస్త దేవుని శాసనములందలి వంశావతారక్రమము ప్రధానముగ ఈతనివద్ద నుండియే తెలుపబడినది. ఇంకను అసంపూర్ణ, సంపూర్ణ వంశవృక్షములకు గల వ్యత్యాసము తివి : సంపూర్ణ వంశ వృక్షములోని గుణార్లవుని యైదుగురు కొడుకులలోను మొదటి కొమారుడు పోతాంకుశుడును, (పేరు తెలుపబడని) రెండవ కుమారుని తనయుడు కలింగలాంకుశుడును ఏకారణముచేతనే అసంపూర్ణ వంశ వృక్షములో తెలుపబడలేదు. సంపూర్ణ వంశవృక్షములోని గుణార్లవుని రెండవ కొడుకు పేరు తెలుపబడకపోయినను వానిని తాగుగ పరిశీలించిన మీదట అతడు మూడవ వజ్రహస్తడుని తెలియగలడు. ఈ మూడవ వజ్రహస్తడు అసంపూర్ణ వంశ వృక్షములోని మొదటి వజ్రహస్తడే. ఇట్లే సంపూర్ణ వంశ వృక్షమునందలి నాలుగవ వజ్రహస్తడును, అయిదవ కామార్లవుడును వజ్రహస్త దేవుని అసంపూర్ణ వంశవృక్షములో రెండవ వజ్రహస్తడును, రెండవ కామార్లవుడును అగుచున్నారు. ఇదేవిధమున సంపూర్ణ వంశ వృక్షమునందలి అయిదవ వజ్రహస్తడు అసంపూర్ణ వంశానుక్రమణిక ప్రకారము మూడవ వజ్రహస్త డగుచున్నాడు. ఈ కారణముచేత శకవర్షము 980 (క్రీ. శ. 1088)లో పట్టాభిషిక్తుడయిన అనంతవర్మ వజ్రహస్త దేవుని చరిత్రకారులు అయిదవ వజ్రహస్త డనియు, మూడవ వజ్రహస్త డనియు వ్యవహరించుట కలదు. ఈ గాంగవంశ చరిత్రమున అతడు మూడవ వజ్రహస్త డనియే వ్యవహృతుడయినాడు. మరి

యొక విచిత్రమయిన వ్యత్యాస మెమన, ఈ మూడవ వజ్రహస్తడు అతని శాసనములందలి వంశవృక్షము ప్రకారము వజ్రహస్తని ప్రథమ తనయుడైన (రెండవ) కామార్లవునికి (వైరుంబ వంశజయైన వినయ మహాదేవియందు జనించిన) పుత్రుడు. ఇతని పౌత్రుడగు చోడగంగదేవుని శాసనములందలి సంపూర్ణ వంశవృక్షము ననుసరించి చూడ వజ్రహస్తని తృతీయ తనయుడైన మధుకామార్లవునికి పుత్రుడు. తాత మనుషుల కాలములోనే గాంగ వంశవృక్షమున, అందువను ప్రపితామహుని విషయమున ఇట్టి వ్యత్యాసము ఎందువల్ల కలిగెనో ఊహించు శక్యము కాకున్నది. మూడవ అనంతవర్మ వజ్రహస్త దేవునినుండి అటుకరువాతి గాంగ వంశ వృక్షములో ఏతికముకలును లేవు.

మూడవ వజ్రహస్త దేవుడు (క్రీ. శ. 1088 - క్రీ. శ. 1070): అర్వాచీన గాంగ వంశజులలో ఇతడు మొదటివాడు. ఇతని నుండి గాంగ దానశాసన రచనావిధానములో ఎన్నో మార్పులు వచ్చినవి. గాంగవంశ ప్రశస్తి మారివది. శాసనములలో గాంగవంశ వృక్షము పొందుపరుప బడినది. ఈతడు శకవర్షము 980 (క్రీ. శ. 1088) లో సూర్యుడు వృషభ రాశియం దుండగా, అనగా సౌర వృషభమాసమున, శుక్లపక్ష తృతీయా శామవారమునాడు ధనుర్లగ్నమందు చంద్రుడు రోహిణితో నుండగా, కళింగరాజ్యమునకు పట్టాభిషిక్తుడై అనంతవర్మ, పరమ మాహేశ్వర, పరమ భట్టారక, రాజాధిరాజ విరుదములను వహించెను. ఈ వజ్రహస్త దేవుని శాసనములు ఇంతవరకు తొమ్మిది దొరకినవి. వీనిలో ఒకటి పరమ మాహేశ్వర, పరమ భట్టారక, పరమేశ్వర బిరుదాంతితుడైన అనంతవర్మయొక్క 15-వ రాజ్యసంవత్సరమగు 978 వ శకము నాటిది; మహేంద్ర ఛోగములోని మధిపథరఖండ గ్రామమును కదంబ వంశజుడును, పరమమాహేశ్వర పంచ విషయాధిపతి మహామండలేశ్వర, రాణక శ్రీభీమఖేడి కొమారుడునైన రాణక శ్రీధర్మఖేడి ఉజ్జయితుడు అనునతనికి ఇచ్చిన దానమును తెలుపును. వజ్రహస్త దేవునికి అనంతవర్మ విరుదము ఉండుట వలనను, ఈ శాసనము అతని రాజ్యకాలములో పడుట వలనను ఇదికూడ మూడవ వజ్రహస్త దేవునిదే కావచ్చునని చరిత్రకారుల అభిప్రాయము. ఇది వజ్రహస్త దేవుని శాసనముగా పరిగణింప బడినను నిజమునకు దాత కదంబ కులజుడైన ధర్మఖేడి కాని వజ్రహస్తడు కాదు. ఈ శాసనము ముద్రికమీది మత్స్యలొంఛనము కళింగ కదంబులది.

వైనుడివిన భీమఖేడి, ధర్మఖేడులే కాక మరికొందరు కదంబ వంశజులు కళింగ గాంగ శాసనములలో కానవత్తురు. తేది లేని దానశాసనము ఇచ్చిన పూర్వగాంగ

అర్యాచీన గాంగ వంశము

వంశజుడైన వజ్రహస్తదేవుడు దాన మిచ్చిన హొస్పంది గ్రామమునకు పాలకుడు రాణక ఉగ్రభేడి. ఇతడు నిడు సంతికులమునకు చెందిన కదంబ వంశజుడని చెప్పబడినది. ఈ విధముగానే అర్యాచీన గాంగుల రాజ్యకాలములో తెలియవచ్చిన మరియొక కదంబ వంశజుడు దేవేంద్రవర్మ కంబకాయ శాసనములో వచ్చు రాణక శ్రీఉదయా దిత్యదేవుడు. ఇతడే కంబకాయ శాసనములోని దాత. ఇతని తండ్రి మహామండలేశ్వర రాణక శ్రీధర్మభేడి. ఇతడును, వైనుడివిన రాణక శ్రీభీమభేడి కుమారుడు ధర్మ భేడియు ఒక్కరే కావచ్చుననుటకు అవకాశము కలదు. ఉదయాదిత్య దేవుడును పంచవిషయాధిపతియే. ఈ కదం బులు గాంగ వంశజులతోగూడ హానుగల్లు (బొంబాయి రాజధాని) ప్రాంతమునుండి కళింగమునకు వచ్చి యుండురు. హానుగల్లు కదంబుల కులదైవము జయంతి మధుకేశ్వరుడు (విష్ణువు). కళింగనగరములో మధుకేశ్వర స్వామి ఆలయము కలదు. వజ్రహస్తదేవుని మనుమ డయిన అనంతవర్మచోడ గంగదేవుని పూర్వులలో ఒకడగు రెండవ కామార్లవుడు నగరము (కళింగనగరము)లో ఈ మధుకేశ్వరస్వామికి దేవాలయమును కట్టించెను. కదం బులు గాంగులతో కళింగమునకు వచ్చినపుడు వారు తమ యిలవేల్పుగు మధుకేశ్వరునికూడ తమతో తీసికొనివచ్చి యుండురు. వైని చెప్పినట్లు కదంబులు భేడి వదాంచి తులు. బొంబాయి రాజధాని యందలి రత్నపూరు జిల్లా లోని భేడ్ (భేటాహారము) ఈ కళింగ కదంబుల జన్మదేశ మేమో, భేడి పదము తత్స్థల సూచకమేమో విచారించ వలసి యున్నది. వీరి దానశాసన ముద్రికలమీది మత్స్య లాంఛనముకూడ వీరు వశ్యమ దిశనుండి కళింగమునకు వచ్చినట్లు ఊహించుటకు అవకాశమిచ్చుచున్నది. వీరు కళింగమునకు వచ్చినప్పటినుండియు గాంగవంశులకు కుడిభుజముగా ఉండి వారి రాజ్యమును ప్రతిష్ఠించుట కును, ప్రతిష్ఠించి సుస్థిరము చేయుటకును తోడ్పడినందు వలన కావచ్చును కళింగాధీశ్వరులైన గాంగభూపతులు వారిని గ్రామాధిపతులుగను, విషయాధిపతులుగను నియ మించి గౌరవించి ఆదరించిరి. గాంగవంశజులు కదంబులజు లతో సంబంధ బాంధవ్యములుకూడ గలుపుకొని రాజ బంధువులను కావించిరి.

శకవర్షము 978నాటి శాసనములో తక్క మిగిలిన తామ్రశాసనములు ఎనిమిదింటిలోను వజ్రహస్త దేవునికి త్రికళింగాధిపతి బిరుదము కలదు. వైనుడివిన శాసనమున వజ్రహస్తదేవుడను పేరు లేదు. వైగా, దాత ఇదివరలో నుడివి నట్లు కదంబుకులజుడు. అందువల్ల త్రికళింగాధిపతి బిరుదము

అందు కానరాక పోవుట యుక్తమే. ఉత్కల, కొంగోడ (గంజాము జిల్లాలోని ఉత్తరపు సరిహద్దు ప్రాంతము), కళింగములు మూడును కలసిన ప్రదేశము త్రికళింగ మనియు, వజ్రహస్తడు ఈ మూడు విభాగములను తన యధికారముక్రిందికి తీసికొని వచ్చుటచేతనే త్రికళింగాధిపతి బిరుదమును వహించె ననియు శ్రీ ఆర్. డి. బెనర్జి పండితుని అభిప్రాయము. కళింగ గాంగులకు ఇరుగుపొరుగులనుండు రాజ్యముల అధిపతులు కొందరుకూడ త్రికళింగాధిపతి బిరుదమును వహించిరి. ఈ బిరుదమును అనుసరించి వీరి దేశమును వారు, వారి దేశమును వీరు జయించి ఈ బిరుద మును ధరించుచు వచ్చిరని చెప్పుటకు వీలులేదేమో అని తోచుచున్నది. ఏలయన, ఈ బిరుదము శకవర్షము 987 (క్రీ. శ. 1045)నాటి వజ్రహస్త దేవుని నరిసిపట్టణము శాసన ములోనే మొదటిమారు కానవచ్చును. అంతకు పూర్వము ఇది కళచురి మహారాజాధిరాజు కర్ణదేవుని క్రీ. శ. 1042 నాటి బెనారెస్ తామ్ర శాసనములో ఉన్నది. ఇందువలన కళచురి కర్ణ దేవుని ఓడించి గాంగ వజ్రహస్తదేవుడు ఈ బిరుదమును, కొంత రాజ్యమును సంపాదించినట్లు చెప్పు టకు వీలున్నది. కాని, క్రీ.శ. 1058 నాటి కళచురి కర్ణ దేవుని సార్నాథు శాసనమునందును, క్రీ. శ. 1058 నాటి గాంగ వజ్రహస్తాని నడగాం శాసనమునందును - ఒకటే సంవత్సర మున - ఈ యుభయ భూవరులకు, ఈ త్రికళింగాధిపతి బిరుదము కానవచ్చుట వలన, ఒకరిరాజ్యమును ఒకరు జయించినందువలన ఈ బిరుదము వారికి లభించియుండ దనియు, త్రికళింగమును పేరుగల ప్రదేశమున ఉభయు లకు కొంత హక్కు ఉండుట వల్లను, కొంత కొంత ఉభ యులకును చెందుటవల్లనే ఏకకాలమున ఈ బిరుదమును ఉభయులును ధరించుట జరగిన దనియు ఊహించుట సమం జసమని తోచును. అయినను దీనిని గురించి ఇంకను పరిశోధన జరగవలసి యున్నది.

పూర్వగాంగులకు వలెనే వజ్రహస్తానికిని, అతని సంతతి వారికిని కూడ కళింగ నగరము ప్రధానరాజధాని. ద్వితీయ రాజధాని దంతిపురము. దంతిపురమునుండి వజ్రహస్తదేవు డిచ్చిన తామ్ర శాసనమే ఒకటి కలదు. ప్రాయశఃకముగ, ఈ దంతిపురము దంతపురమే అగునేమో. పొరపాటున దంతిపురమని వ్రాయబడి యుండవచ్చును. శ్రీకాకుళము జిల్లాలోని ఇప్పటి ముఖలింగమే పూర్వపు కళింగనగర ముగ చరిత్రకారులు గుర్తించియున్నారు. ఇదివరలో నుడివినట్లు తామ్రశాసనములతోపాటు గాంగ వంశజుల శిలా శాసనములు దొరకుట కూడ ఈ వజ్రహస్తదేవుని నాటినుండియే ఆరంభము. ఈతని శిలాశాసనములలో

ఒక వింత కనబడును. ఈతని కుమారుడైన దేవేంద్రవర్మ రాజరాజ దేవుని శాసనముల ప్రకారము ఈతడు ముప్పది మూడు సంవత్సరములు రాజ్య మేలెను. కాని, సంపూర్ణ వంశావళిని ఇచ్చిన ఇతని పాత్రుడైన అనంతవర్మ చోడ గంగ దేవుని శాసనముల ప్రకారము ఇతడు రాజ్య మేలినది 30 సంవత్సరములే. ఉభయుల శాసనములలోను ఈ వ్యత్యాసము కలుగుటకు కారణము తెలియదు. ఎట్లయినను కొడుకు రాజరాజ దేవుడు చెప్పిన దే సరియైనదిగ గ్రహించి ఈతడు 30 సంవత్సరములు రాజ్యమేలినట్లే చరిత్రకారులు నిర్ణయించినారు. ఇది అట్లుండ ముఖలింగములోని వజ్రహస్త శిలాశాసనములు 31, 32 రాజ్యసంవత్సరముల నాటివి కూడ గలవు. అన్నేండ్లు వజ్రహస్త దేవుడు రాజ్యము చేసియుండ లేదని ఆతని సంతతివారు చెప్పుచున్న విషయము సత్యమే అయిన ఈ 31, 32 సంవత్సరములకు అర్థమేమి? వీనిని సమస్య యించుట ఎట్లు?

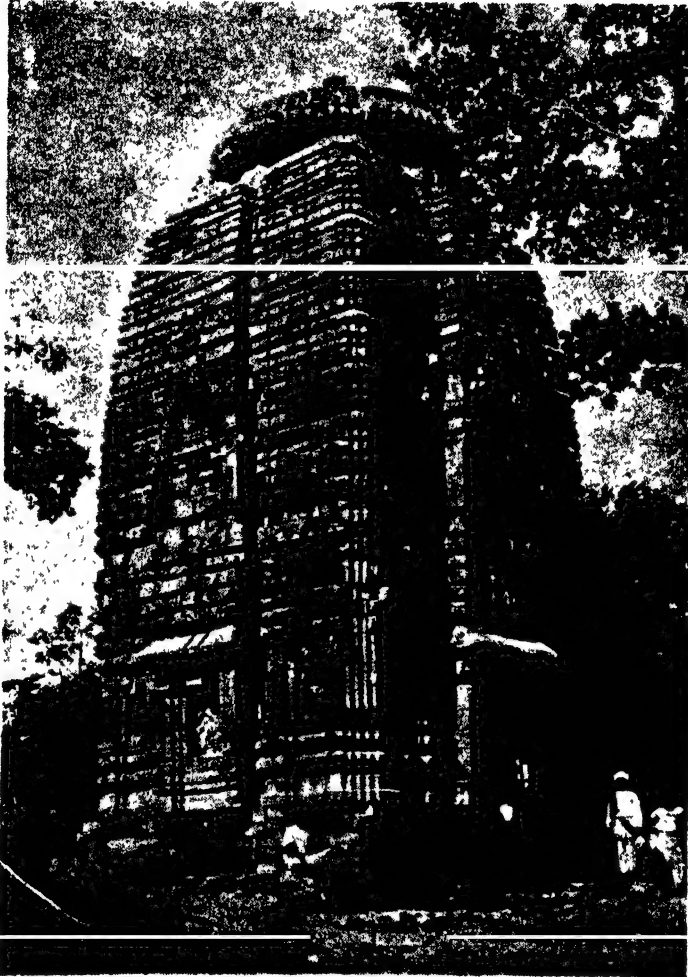

చిత్రము 40. శివేశ్వరాలయము : ముఖలింగము

అంకచక్రము : ఇది పూర్వము గంజాము మండలమున రాజుల రాజ్యపరిపాలన కాల పరిగణనము చేయుటలో ఉపయోగింపబడుచు వచ్చిన ఒక విధమయిన గణనపద్ధతి. ఈ పద్ధతి ఎప్పటినుండి వాడుకలో ఉండెనో తెలియదు. కాని, క్రీస్తు క్రమము పదునొకండవ శతాబ్దమునుండి కళింగోత్కల దేశములయందు వాడుకలో ఉండినట్లు కళింగమును పాలించిన గాంగవంశజుల యొక్క, ఉత్కలమును

పాలించిన కటకము గజపతుల యొక్క శాసనములవలన తెలియుచున్నది. ఇది యొక విధమైన సంవత్సర చక్రము. ఇందు చాంద్ర-సౌరమాన సంవత్సరములు ఏబది తొమ్మిది మాత్రమే ఉండును. ఇందలి మాసములు ఇప్పటి మన మాసములవలె అమాంతములు కాక పూర్ణిమాంతములు.

ఈ పద్ధతిలో ఖాద్ర పద శుద్ధ 12 తో సంవత్సరము అరంభ మగును. కాని ఇందలి విచిత్రము ఏమన, ఖాద్రపద శు 12 దినమును సంవత్సరమున మొదటి దినముగ కాక పండ్రెంకవ దినముగ లెక్కింతురు. ప్రతి ఖాద్రపద శుద్ధ ద్వాదశికిని క్రొత్త సంవత్సరము వచ్చును. ఈ రీతి పరిగణన పద్ధతికి అంక చక్రమని పేరు. ఈ పద్ధతిలో ఒకటవ, ఆరవ సంవత్సరములను, ఆరుతోను (వది తప్ప) నున్నతోను అంతమగు సంవత్సరములను లెక్కింపక వదలి వేసెదరు; అనగా అయిదుకు పదవ లెక్కకు వచ్చునది ఏడు; పదునైదుకు పదిప వదునేడు, పందొమ్మిదికి తరువాత ఇరువది యొకటి -

ఇది పరిగణన విధము. ఆ యంకెలను ఇట్లు లెక్కలో వదలి వేయుటకు కారణము ఏదో తెలియదు. వైని చెప్పిన 31, 32 లు వజ్రహస్త దేవుని అంక సంవత్సరములు; ఆతని రాజ్యపాలన సంవత్సరములు కావు. వానిలోనుండి వదలి వేయవలసిన అంకెలను తీసివేసినచో వచ్చునవి రాజ్య సంవత్సరములు. ఈ రీతిని 31 వ అంక వత్సరము 29 వ రాజ్య సంవత్సరమును, 32 వ అంక వత్సరము సరిగా 32 వ రాజ్య

అర్యాచీన గాంగ వంశము

సంవత్సరమును అగుచున్నది. కావున వజ్రహస్తదేవుడు ఋషి సంవత్సరములు రాజ్య మేలెననుటలో విప్లవితీర్తి పదియు లేదు. ఈ పరిగణన వ్యర్థతలో గమనింపవలసిన మరి యొక విషయము కలదు. ఏరాజయినను ఒక యంక సంవత్సరము మధ్యనే గతించిన యొడలను, అటు తరువాత రాజ్యమునకు వచ్చినవారి మొదటి అంక సంవత్సరము వంద్రెండు మాసములు పూర్తి కాక మునుపే భాద్రపద శుద్ధ 12 వచ్చినయొడలను ఆ యంక సంవత్సరము అంతటితోనే అంతమగును. ఈ రీతిని గతించిన రాజు చివరి అంక సంవత్సరమును, తరువాత వచ్చినవారి మొదటి అంక సంవత్సరమును ఒక్కమారే అంతమగును.

వజ్రహస్తదేవుని కాసనములవలన గాని, అతని సంతతివారి కాసనములవలన గాని అతని రాజ్య పరిపాలనమునకు సంబంధించిన విశేషములు పదియు తెలియవు. ఇంకవరకు దొరకిన అతని శాస్త్రు కాసనములును, శిలాకాసనములును అతడు చేసిన దానములను మాత్రమే తెలుపును గాని అంతకు మించి చారిత్రక విశేషములను వేనిని తెలుపవు. దీనిని అనుసరించి చూడగా అతని పరిపాలన మొడుదొడుకులు లేకుండ సాగిపోయినట్లు అనిపించును గాని అతని చివరి సంవత్సరములు అంత కాంతముగ

గడచినట్లు కనబడదు. ఇదివరలో చోళులును, పూర్వ చాళుక్యులును కళింగముపై దండెత్తి వచ్చినట్లును, కళింగ గాంగవృషకులను వారు ఓడించినట్లును తెలిసికొంటిమి. కాని విజయము పొందిన నైన్యములు కళింగమునుండి వెళ్ళిపోయి వంతనే గాంగ భూవతులు ఎప్పటివలెనే స్వతంత్రులై రాజ్యమును పాలించుచు వచ్చిరి. మొత్తము మీద చోళ, పశ్చిమ చాళుక్య, పూర్వ చాళుక్య యుద్ధ రంగములలో అప్పటి పరిస్థితులను అనుసరించి కళింగాధిపతులు జోక్యము కలిగిండుకొనక తప్పినదికాదు. చోళ పశ్చిమ చాళుక్య యుద్ధము సందర్భమున వీరరాజేంద్ర చోడచక్రవర్తి (క్రీ. శ. 1088 - క్రీ. శ. 1089) కళింగముపై వజ్రహస్త

దేవుని కడపటి సంవత్సరములలో దండెత్తి వచ్చి అతని నోడించెను. వీరరాజేంద్ర చోడుని కళింగ దండయాత్రలకు పూర్వ చాళుక్య వంశజుడు, రాజరాజ నరేంద్రుని సహితముగా అయిన ఏడవ విజయాదిత్య భూపతి కారణము.

విజయాదిత్యుడు పూర్వచాళుక్య రాజరాజ నరేంద్రుని మరణానంతరమున పశ్చిమ చాళుక్య భూవరుల సాయముతో ఆక్రమించుకొన్న వేంగీరాజ్యమునకు తన కుమారుడైన రెండవ శక్తివర్యును పట్టము కట్టెను (క్రీ. శ. 1081). కాని, దురదృష్టవశమున అతడు ఒక్క సంవత్సరము మాత్రమే రాజ్యము చేసి దివంగతుడు అయ్యెను. ఈ తడవకూడ విజయాదిత్యుడు రాజరాజనరేంద్రుని తనయుడైన రాజేంద్రచోడ కుమారునికి అతని వైశ్యకమైన వేంగీ రాజ్యమును వశము కానీయక పశ్చిమ చాళుక్య సాహాయ్యముతోనే వేంగీ చాళుక్య సింహాసనమును అధిష్టించెను. అప్పటినుండి వేంగీదేశములో చోళచక్రవర్తుల పలుకుబడి, ప్రభావము తగ్గిపోయెను. వీరరాజేంద్ర చోడుడు పశ్చిమ చాళుక్యులను ఓడించి విజయాదిత్యునికి తగిన శాస్త్రీ చేసి వేంగీదేశమున చోళుల ఆధిక్య ప్రభావములను మరల ప్రతిష్ఠించుటకు వేంగీపై పలుమారులు దండెత్తి వెళ్లెను. కళింగాధిపతులు కూడ పశ్చిమ చాళుక్యులతో కలిసి చోళనైన్యములను ఎదిరించుటచేతనో, పశ్చిమ చాళుక్యులు అదివరకు జయించిన చక్రకూటము మొదలగు కళింగ పరిసరప్రాంతమును మరల వశపరుచుకొను ప్రయత్నముననో వీరరాజేంద్రచోడుడు కళింగమునుకూడ జయించుట కలిగినది. వీరరాజేంద్ర చోడచక్రవర్తి క్రీ. శ. 1069 - 70 వరకే జీవించి యుండుటచేత ఈ దండయాత్రలు వజ్రహస్త దేవుని కడపటి రాజ్యసంవత్సరములలోనే జరగి యుండవలయును. వజ్రహస్తుడు కళవర్షము 992 లో కాలధర్మము నొందెను.

వజ్రహస్తదేవుని గురించి ఇతని పుత్ర పౌత్రులు రాజరాజ, చోడగంగదేవుల కాసనములలోను, గాంగుల ఇతర

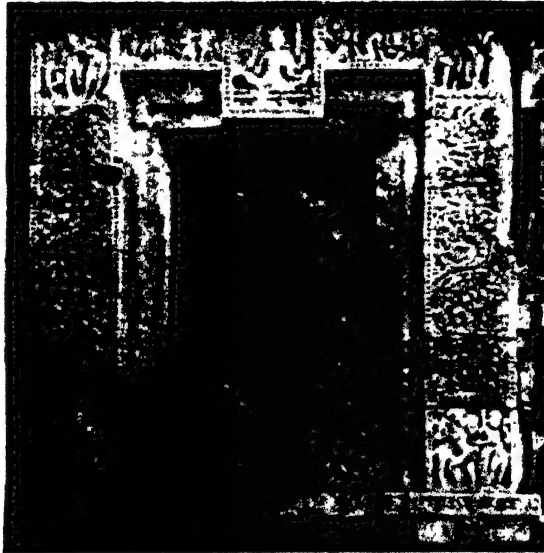

చిత్రము 41. ధీమేక్యరాయము యొక్క ఉత్తరపు నైపు గోడపై శిల్పము, ముఖలింగము

లతో కలిసి చోళనైన్యములను ఎదిరించుటచేతనో, పశ్చిమ చాళుక్యులు అదివరకు జయించిన చక్రకూటము మొదలగు కళింగ పరిసరప్రాంతమును మరల వశపరుచుకొను ప్రయత్నముననో వీరరాజేంద్రచోడుడు కళింగమునుకూడ జయించుట కలిగినది. వీరరాజేంద్ర చోడచక్రవర్తి క్రీ. శ. 1069 - 70 వరకే జీవించి యుండుటచేత ఈ దండయాత్రలు వజ్రహస్త దేవుని కడపటి రాజ్యసంవత్సరములలోనే జరగి యుండవలయును. వజ్రహస్తుడు కళవర్షము 992 లో కాలధర్మము నొందెను.

వజ్రహస్తదేవుని గురించి ఇతని పుత్ర పౌత్రులు రాజరాజ, చోడగంగదేవుల కాసనములలోను, గాంగుల ఇతర

శాస్త్రశాసనములలోను అతడు పడుచున్న పిడుగును అతి వేగముగా వచ్చి కడువిక్రమముతో అవలీలగా తన శస్త్రముచేతను నివారించినట్లు తెలుపబడినది. దీనిని అతడు ఎక్కడ ఎప్పుడు నివారించెనో తెలిసికొనుట కారణములు లేవు కాని ఇది వట్టి అబద్ధమని త్రోసిపుచ్చుటకు వీలులేదని కొందరి అభిప్రాయము. ముఖలింగాలయము నందును, పార్వతీపురము కాలూకాలోని నీలకంఠేశ్వరాలయము నందును, అరవల్లి సూర్యాలయమునందును ఈ యనంతవర్ష వజ్రహస్తదేవుని శిలావ్రతిములు కలవని చెప్పుదురు. ఈ విషయమును గురించి శ్రీ కర్ణి సాంబమూర్తి శాస్త్రిగారు వ్రాసిన ఈ క్రింది పంక్తులు విచారణీయములు.

'ఈ యశనిపాతము, తదభిఘాతము నెక్కడ జరగిన వనుటకు శాసనాధారములు కాని, గ్రంథాధారములు కాని శాసనాలేదు. ఐనను ప్రబలమగు జనశ్రుతి యొకటి మహేంద్రగిరి ప్రాంతమున గలదు. కలవుగదా మందసా కొండ (మహేంద్రము) పైని గోకర్ణేశ్వరాలయము మొదలగు దేవాలయములు. అక్కడ పంచపాండవులచేతను, కుంతీ ద్రౌపదులచేతను నిర్మింపబడిన ఆలయములును, ప్రతిష్ఠింపబడిన శివలింగములును గలవు. అవి పాండవులచే నిర్మింపబడిన యాలయము లగునో కానో కాని ఇటికలు, సున్నము, కలవ, లోహము ఏవియు లేక మలచిన పెద్ద పెద్ద రాతిపలక లోకదానిపై నొకటిగా పేర్పబడిన కేవల శిలామయములు. వానిలో నొకదానిపై నొకప్పుడు పిడుగు పడగా నొక మహారాజు దానిని వారించెనట. అంతట నాలయము భగ్నముకాక యథాపూర్వస్థితిలోనే నేటికిని నిలిచియున్నది. ఆయాలయోపరిభాగమున నా పిడుగు పాటును సూచించు - సూర్యకాంతి ప్రసరించు - చిన్నపగులు మాత్రము కలదు. ఇది ఇక్కడి కింవదంతి. మునిమార్గ కారియగు నారాజన్యడు తపఃప్రభావము వలననో, శస్త్రాభిఘాతముననో యశనిని నివారించుట మాత్రము నిక్కమే యైయుండును. ఆ రాజన్యడు సుప్రసిద్ధ యశో విభూషితుడగు మన వజ్రహస్తదేవుడే యని వేరుగ దెలుప నక్కరలేదు కదా.'

వజ్రహస్తదేవునికి విజయమహాదేవి, ధర్మసత్తి (శక్తి) రాజతనయ మారజయ మహాదేవి, అనంగమహాదేవి, రాజసుందరి, పృథివీ మహాదేవి యని యైదుగురు భార్యలు కలరు. వీరిలో విజయమహాదేవి హైహయ వంశజ యని తెలియుచున్నది. రాజసుందరి చోళరాజతనయ. మిగిలిన వారు ఏ వంశమువారో తెలియరాలేదు. వజ్రహస్తదేవుని భార్యలలో పృథివీ మహాదేవి అగ్రమహిషి అని శాసనములు తెలుపుచున్నవి. ఈ గాంగరాజులు హైహయాల

తోను, కదంబులతోను, వైదుంబులతోను, పూర్వచాకు క్యులతోను, చోళులతోను సంబంధ బాంధవ్యములు చేసి తమ రాజ్యమును బలపరచుకొనిరి.

దేవేంద్రవర్మ రాజరాజదేవుడు (క్రీ. శ. 1070 - క్రీ. శ. 1078): వజ్రహస్తదేవుని తరువాత గాంగ సింహాసనము ఎక్కినవాడు అతని కొమారుడు రాజరాజదేవుడు. ఇతనికి దేవేంద్రవర్మ అనియు, త్రికళింగాధిపతి అనియు బిరుదములు కలవు. ఇతడుకూడ తైవుడు, పరమ మహేశ్వరుడు; పరమ భట్టారకుడు; మహారాజాధిరాజు. ఇతని తల్లి అనంగ మహాదేవి. ఈమెకు నంగమ అని నామాంతరము. రాజరాజదేవుడు శకము 992 వ సంవత్సరమున శ్లోకశుద్ధ అష్టమీ గురువారమునాడు ఉత్తర ఫల్గునీ నక్షత్రమున సింహాలగ్నమునందు (క్రీ. శ. 1070 మే 20 వ తేదీ) కళింగ రాజ్యమునకు పట్టాభిషిక్తుడై ఎనిమిదేండ్లు రాజ్యమేలెను. ఇతని రాజ్యకాలమునాటి విశేషములు ఇతని కొమారుని శాసనములవలనను, ఇతని సంతతివారి శాసనములవలనను తెలియుచున్నవి. వీనిలో మొదట చెప్పవలసిన విషయము ఇతడు రాజేంద్ర చోడదేవుని ద్రమిళాహవమునందు జయించి అతని కూతురు రాజసుందరిని వివాహమాడుట.

రాజరాజదేవుడు సింహాసన మెక్కిన కొంతలోనే అతడు అనుసరించిన రాజకీయనీతివలన కళింగముమీదికి శక్రవులు దండెత్తి వచ్చిరి. ఈ కళింగదండయాత్రకుకూడ పూర్వచాకుక్య వంశజుడును, రాజరాజనరేంద్రుని సవతి తమ్ముడును అయిన (సప్తమ) విజయాదిత్యభూపతి కారణము.

వీరరాజేంద్రచోడుడు మృతినొందిన వెంటనే రాజేంద్రచోడుడు కొంత సైన్యమును కూర్చుకొని వేంగిపై దండెత్తి వచ్చి పినతండ్రియైన విజయాదిత్యుని తరుమగొట్టి క్రీ. శ. 1070 (శకము 992) లో గాంగ రాజరాజ దేవుడు కళింగ సింహాసన మెక్కిన సంవత్సరమునందే వేంగి సింహాసనము నధిష్ఠించెను.

వేంగిలో రాజేంద్రచోడునితోడి యుద్ధమున పరాజితుడైన విజయాదిత్యుడు కళింగమునకు పారిపోయి గాంగ రాజరాజదేవుని శరణువొచ్చెను. రాజేంద్రచోడుడు విజయాదిత్యుని, అతనికి శరణమిచ్చిన రాజరాజదేవుని శిక్షించుటకై కళింగముపై దండెత్తి వెళ్ళెను. రాజరాజదేవునికి రాజేంద్రచోడునికి భయంకర యుద్ధము జరగెను. ఇది క్రీ. శ. 1070-71 లో జరగియుండునని ఊహించుటకు అవకాశము కలదు. ఈ యుద్ధములో రాజేంద్రచోడుడు పరాజయమునొంది తన కూతురు రాజసుందరిని రాజరాజదేవునికి ఇచ్చి అతనితో పంధి చేసికొనెను. ఈ సంధి ననుసరించి

అశ్వాతీన గాంగ వంశము

విజయాదిత్యుడు తీవించియున్నంతకాలము వేంగీ దేశాధిపతిగా ఉండుటకు నిర్ణయమయ్యెను.

రాజసుందరి తండ్రియు, రాజరాజదేవునిచేత ఓటువడిన వాడును అగు చోడ వృద్ధీపతి రాశేంద్రచోడుడు ఎవ్వరు, ఈ యుద్ధము ఎప్పుడు జరగినది అను విషయమున చరిత్రకారులలో భేదాభిప్రాయము కలదు. కొందరు రాశేంద్రచోడుడు క్రీ. శ. 1088 నుండి 1089-70 వరకు పరిపాలించిన వీరరాశేంద్రచోడు డనియు, ఈ యుద్ధము రాజరాజదేవుని రాజ్యకాలమున గాక అతని తండ్రి అనంతవర్మ

ఐదు - ఆశ్రేయ గోత్రుడు, గోకర్ణమతుడు. బణవతికి చలమర్తి గండడు, గండ గోపాలుడు అని విరుదములు కలవు. రాజరాజదేవుని సామంత మండలికుడైన ఇతడు తన బాహు బల పరాక్రమములతో ఇరుగు పొరుగు రాజ్యములను జయించి గాంగ రాజుల అధికారమును విస్తరింప జేసెను. వేంగీ భూవరుని పలుమారులు జయించి అతని యఖిలవస్తు రాశిని మారగొనెను. ప్రాయీకముగా మొదటినుండియు కళింగ గాంగరాజులు విజయాదిత్యుని పక్షము అవలంబించి అతనికి సాయము చేయుచు వచ్చిరేమో, విజయాదిత్యునికి



చిత్రము 42. భీమేశ్వరాలయము యొక్క దక్షిణపువైపు గోడపై శిల్పము, ముఖలింగము.

వజ్రహస్తదేవుని పరిపాలన కాలము కడవటి సంవత్సరము లలో జరగినది అనియు చెప్పుదురు. కాని, అప్పటి రాజకీయ పరిస్థితిని గమనించినచో ఈ యుద్ధము రాజరాజదేవుని రాజ్యప్రారంభ సంవత్సరములలోనే జరగి యుండుననియు, రాజసుందరి తండ్రి రాజరాజనరేంద్రుని పుత్రుడు రాశేంద్రచోడుడే అగు ననియు నిశ్చయింప వీలున్నది.

రాజరాజదేవుడు కడు పరాక్రమ వంతుడు. ఇతని వంశానుగత ప్రతివారి ముఖ్యుడు బణవతి అను బ్రాహ్మ

రాశేంద్రచోడునికి వేంగిని గూర్చి జరగిన యుద్ధములలో ఈతడు అప్పటి వేంగిరాజును జయించి యుండవచ్చును. ఈతడు చోళులను ఓడించినట్లు చెప్పకొని యున్నాడు. బహుశః తన ప్రభువైన రాజరాజదేవునికి రాశేంద్రచోడునికి జరగిన ద్రమిళాహవములోనే చోళ సైన్యమును ఓడించి యుండును. ఇతడు కళింగ పరిసరములలో ఉన్న కోనల, ఉత్కల దేశములపై దండెత్తి కోనలాధిపతిని నిర్మించి ఉత్కల గజాశ్వసైన్యాధీశులను ఓడించెను. ఈ కోనలము దక్షిణ కోనలము (ఓరిస్సాలోని కోణపుర, నంబలపుర,

ప్రాంతమును, మధ్యప్రదేశ్ లోని రాయపూరు, దుర్గ్, విలాస్ పూరు జిల్లాలతో కూడిన ఛత్తీస్ గఢ్ దివిజను ప్రాంతమును కలిసిన ప్రదేశము). ఉత్కలము ఓడ్ర (ఓడ్రై) దేశము; ఒరిస్సాలోని దక్షిణ భాగము. ఉత్కల, కోసలము లందు రాజరాజదేవుని కాలమున పరిపాలించు చుండిన నను కాలికులు ఎవ్వరో తెలియదు కాని సోమవంశపు రాజులు మొదలైనవారు అనేకులు కలరు. వీరి కాసనములను అనేకము దొరకినవి. కాని కానిలో విజయరాజ్య సంవత్సరములనో, ఇంతవరకు తెలియరాని ఒక శకమునకు చెందిన వత్సరములనో ఇచ్చుటచేత రాజరాజదేవుని నను కాలికులు ఎవ్వరో నిరూఢముగ తెలిసికొనుటకు వీలగుట లేదు. అదియునుగాక ఈ సోమవంశ, శర, భంజాది వంశముల రాజ్యములలో ఏ దేది ఎంతవరకు వ్యాపించెనో కూడ తెలియదు. బణవతి ఉత్కల, కోసలలను మాత్రమే కాక గంజాము జిల్లాలోని కిమిడి, గిడిసింగి దేశాధిపతులను, దర్బార్లవుని కూడ యుద్ధములో ఓడించెను. ఈ దర్బార్లవుడు ఎవ్వడో ఇంతవరకు తెలియరాలేదు. ఈ విధముగా రాజరాజదేవుని సామంత మండలికుడైన బణవతి కోశల, ఉత్కలరాదులను జయించిట్లు తెలుపు కాసనము శకవర్షము 997 (క్రీ. శ. 1075)నాటి దగుటచేత ఈ విజయము లన్నియు అంతకు పూర్వమే జరగి యుండవలెనని తేలుచున్నది. సామంత మండలికుడైన బణవతి శార్య వద్దావతి. బణవతి దీర్ఘాని భగవతి దేవాలయమున ముండటి మండపము ఎత్తించిన విషయమును, అతని శార్య వద్దావతి ఆ దేవికి దీవచాసము చేసిన విషయమును తెలుపు కాసనముననే వై విషయము లన్నియు తెలుపబడినవి. రాజరాజదేవుడే ఉత్కల, కోసలాదులను జయించి గాంగరాజ్యమును విస్తరింప జేయుటకు తలపెట్టిన మొదటి అర్యాచీన గాంగవంశవతి. రాజరాజదేవుని ప్రధాని బ్రహ్మచక్రవర్తి బణవతి కాసనము ఒకటి దాజారామములో ఉన్నది. బణవతి శార్య వద్దావతి శకవర్షము 1008 (క్రీ. శ. 1081)లో ఉత్తరాయణ సంక్రాంతినాడు భీమేశ్వర మహాదేవరకు చేసిన దీవచాసమును అది తెలుపును. శకవర్షము 1008 నాటికి దేవేంద్రవర్మ రాజరాజదేవుడు లేడు. అతని కొడుకు అనంతవర్మ చోడగంగదేవుడు రాజ్యము చేయుచుండెను. అయినను బణవతి ఇదివరలో రాజరాజదేవుని ప్రధానిగ ఉండుటచేత ప్రభువు గతించిన తరువాతకూడ కాను అతని ప్రధాని నని చెప్పుకొనుచుండిట్లు తలపవలెను. ఈ బణవతియు, పూర్వోక్త విజయములు సాధించిన బణవతియు ఒక్కడే. ఇతడు ఈ తడవ వేంగీరాజ ప్రతినిధి సాహాయ్యార్థము వేంగికి వచ్చియుండును.

దేవేంద్రవర్మ రాజరాజదేవుడు రాజసుందరిని వరించు మాది వచ్చుటనుండి ఆమెయే అగ్రమహిషి అయ్యెను. రాజరాజ దేవునికి ఆమెయందు అనంతవర్మ చోడగంగదేవుడను కుమారుడు కలిగెను. ఇతనికి 'ఉళగియ వంద పెర్వనడి' అని ఒక సోదరుడు కలడు. ఇతడు చోడగంగదేవుని ప్రియశాంధవుడట.

అనంతవర్మ చోడగంగదేవుడు (క్రీ. శ. 1078—క్రీ. శ. 1152); ఇతడు బాలుదగుటచేత ఇతని దాయాదులు కుంతల చాకుక్యలతో కలిసి ఇతనిని సింహాసన మెక్కుకుండ నిరోధించి కలహము రేపిరి. అనంతవర్మ చోడగంగు దాయాది దేవేంద్రవర్మగా తెలియవచ్చుచున్నాడు. మొదటి వేంగీ రాజ ప్రతినిధిగా వచ్చిన వెంటనే రాజరాజ ముమ్మడి చోడుడు తన మేనల్లుడైన అనంతవర్మ చోడగంగును రక్షింపవలసిన శాధ్యత వహించవలసి వచ్చినది. అతడు గొప్ప నైవ్యమును తీసికొని అతనికి విశ్వాసపాత్రుడైన సేనాని ముమ్మడి భీమునితోను, ఇతర సామంతులతోను కలిసి వెంటనే కళింగముపై దండెత్తెను. దేవేంద్ర వర్మాదులు వేంగీ చాకుక్య నైవ్యములను మార్కొని గొప్ప యుద్ధము చేసిరి. ఆ యుద్ధమున దేవేంద్ర వర్మయు, అతని మిత్రులును, సామంతులును పూర్తిగ పరాజితులై పారి పోయిరి. విజయము నొందిన రాజరాజ ముమ్మడి చోడుడు అనంతవర్మ చోడగంగ దేవుని గాంగ సింహాసనమున ప్రతి స్థించి వేంగికి మరలిపోయెను. అంతటినుండి కళింగము వేంగికి రక్షిత రాజ్య మయ్యెను. వేంగీ రాజ్యమునకు మహేంద్రగిరి ఉత్తర సీమావధి యైనది. అనంతవర్మ చోడగంగదేవుడు యువరాజుగ తండ్రితో కలిసి కొద్ది వత్సరములు రాజ్యము చేసిన ట్లూహింప అవకాశము కలదు. ఇతడు శకవర్షము 998 లో (క్రీ. శ. 1078, జనవరి 29 వ తేదీని) కళింగ రాజ్యమునకు వట్టానిపిట్ట డయ్యెను. రాజ్యాభిషేకము జరగునాటికి ఈతడు ఎనిమిది తొమ్మిది ఏండ్ల బాలుడు. అయినను బణవతివంటి ప్రధానులును, ఇతర గాంగరాజ సామంత మండలిక దండనాయకులును అతనికి బాసటయై రాజ్యమును కాపాడుచు వచ్చిరి.

చాకుక్య రాజరాజ వరేంద్ర వైమాత్రేయ సోదరుడైన నప్తమ విజయాదిత్యుని పతమును అవలంబించి చోడగంగదేవుని తండ్రియైన దేవేంద్రవర్మ రాజరాజదేవుడు రావేంద్ర చోడునితో చేసిన యుద్ధమున విజయమునొంది అతనిని వేంగిలో నిలిపిననాటి నుండియు పరిధమైన పౌరవులును లేక వేంగీ, కళింగములు చాల కాలము మైత్రి కలిగియుండెను. కాని ఈ మైత్రికి అనంతవర్మ చోడగంగదేవుని దాయాదియగు దేవేంద్రవర్మ తలవనే మొదటి

ఇరవైవే-గాంగ నాటి కాలము

కులోత్తుంగ చోడదేవ చక్రవర్తి పరిపాలన కాలము ప్రథమార్ధములో కళింగము కలిగినది. దేవేంద్రవర్మ అనంతవర్మ చోడగంగదేవుని ప్రభువుగా అంగీకరింపక స్వతంత్రుడై పరిపాలనము వెలప మొదలిడి, అతనికి ఏకేట చెల్లవలసిన కప్పము కట్టుట మాపెను. అంతే కాక, స్వతంత్ర పరిపాలన సూచకముగ రాజ్యమునకు సంబంధించిన వ్యవహార చక్రము లందు తన విజయరాజ్య సంవత్సరములనే పేర్కొనుచు వచ్చెను. కొలని ప్రాంతమును పరిపాలించుచుండిన భాకుక్య చోళ శక్రపు తెలింగ భీమునికి కరణ మిచ్చెను. కళింగము అనంతవర్మ చోడగంగ దేవుని కాల్య దళలో పేంగీ పంర ఓక రాజ్య మగుటచేత ఈ విషయ మంతయు రాజ ప్రతి నిధులకును, కులోత్తుంగ చోడ చక్రవర్తికిని తెలియజేయ బడినది. దేవేంద్రవర్మ ఉత్తర కళింగమును పాలించుచుండే నేమో అతనిని, అతని మిత్రులను, సామంత మండలికులను సాధించుటకు నేనా సమేతులైన వరాక్రమ పాండ్య, కరుణాకర తొండమానులను పేరి మండలికులను తోడిచ్చి కులోత్తుంగుడు చక్రమచోడ రాజభుమారుని కళింగముపై పంపెను. భాకుక్య చోళ వైన్యములు ఉత్తర కళింగ మును విధ్వంసము కావించినవి. దేవేంద్ర వర్మయు, అతని మిత్ర సామంత వైన్యమును భాకుక్యచోళ వైన్యములను యుద్ధ రంగమున ఎదుర్కొని ఘోర సంగ్రామమును కావించినవి. ఈ భయంకర యుద్ధమున దేవేంద్రవర్మయే కాక అతనికి తోడుగా వచ్చిన కోసలఖండపాల సామంతులును వరాజయము వొంది ఏకక బలమును చూపిరి. శక్రపుల పీఠుగులు మొదలయినవి వరాక్రమ పాండ్యులకు లభించినవి. వీనిని గొనిపోయి వారు తమ ప్రభువైన త్రిభువన చక్రవర్తి రాజేంద్రచోడ దేవుడను కులోత్తుంగ చోడ చక్రవర్తికి కానుకగా ఇచ్చిరి. మరల కళింగ దేశమున అనంతవర్మ చోడగంగదేవుని అధికారము ముప్రతిష్ఠిత మయినది. ఈ యుద్ధ విషయమే 'కళింగత్తువ్వరణి' అను తమిళ కావ్యమున అభివర్ణితమయినది. ఈ యుద్ధము ప్రాయీకముగా వీరచోడుడు వేరిగిని రెండవ తడవ రాజ ప్రతినిధిగా పరిపాలించిన చివర కాలముననో, కొంచెము అటు తరువాతనో జరిగి యుండును. కులోత్తుంగ చోడుని పరిపాలన కాలమున కళింగముపై రెండు దండయాత్రలు ఉండినట్లు చోళ చరిత్రకారులు చెప్పుదురు కాని వారు రాజరాజ ముమ్మడి చోడుని పరిపాలన కాలమున జరిగిన కళింగ దండయాత్రను పతిగణింపరు. విజయము లభించిన ఈ కళింగ దండయాత్ర కులోత్తుంగ చోడచక్రవర్తి 28 వ విజయరాజ్య సంవత్సరము (శ. 1018) నాటి కానవము లలో ప్రస్తావిత మయినది. అంతేకాక ఆ చక్రవర్తి 29 వ

విజయరాజ్య సంవత్సరము (శ. 1021) నాటి కానవ మొకటి నింహించలములో ఉన్నది. ఇది అతని కళింగ విజయమునకు కార్యము. ఈ కులోత్తుంగ చోడచక్రవర్తి పరిపాలన కాలములోనే మరియొక కళింగ దండయాత్ర ఉన్నట్లును, ఈ దండయాత్ర విషయము అతని 40 వ విజయ రాజ్య సంవత్సరమునాటి, అటు తరువాతి కానవములలో పేర్కొనబడినట్లును చోళ చరిత్రకారులు చెప్పుదురు కాని అట్టి దొకటి ఉన్నట్లు ఆధారము లేదు (చూడు; భాకుక్య చోళులు).

అనంతవర్మ చోడగంగుకాలమునుండి గాంగులు దక్షిణా పథ రాజ్యములలో ప్రముఖులైరి. ఇతని తండ్రి రాజరాజ దేవుడు గాంగ రాజ్యమును విస్తరింప జేయుటకు చేసిన ప్రయత్నము అనంతవర్మ చోడగంగదేవుని కాలములో ఫలించినది. ఈతనికాలమే గాంగ రాజ్యమునకు మహోన్నత దళ. ఇతడు చైన, వైష్ణవ మతములను సమముగ ఆదరించి మొదట తాను పరమ మోహాశ్వరుడు అని చెప్పుకొన్నను తరువాత పరమ వైష్ణవు డయ్యెను; అయినను ఉత్తర మత సమత్వమును కార్యరూపమున చూపెను. ఇతనిని చాచావుగా ఎనిమిది తొమ్మిది శామ్రకాపన ములును, అత్యధికముగా అనేక శిలాకానవములును దొరికినవి. ఈ శిలాకానవములలో కానవచ్చు ఇతని కడపటి విజయరాజ్య సంవత్సరము 76. ఇంత దీర్ఘ కాలము గాంగ వంశజులలో మరెవ్వరును రాజ్యము చేయలేదు. ఇతని వంశజువారు ఇతడు 72 సంవత్సరములే రాజ్యము పాలించినట్లు చెప్పియున్నారు. ఇతడు తాను రాజ్యము చేయుచుండనే తన కొమారునికి పట్టము కట్టెను. ఇతని శిలా కానవములు అన్నియు దానములను తెలుపునవేకాని చరిత్రాంశములను తెలువవు. అట్టివి ఒకవేళ ఉన్నచో చాలకొలది.

భాకుక్యులతోను, చోళులతోను ఈతనికి గల సంసర్గ సంబంధములు కారణములుగా చిన్ననాటినుండియు ఇతనికి గాంగరాజ్యమును పెంపొందించు కోరిక కలిగెను. పశ్చిమ భాకుక్యులు, భాకుక్య చోళులు, కళచురి రత్నపురాధీశ్వరులు ఎల్లరును ఆకాలమున ఇట్టి ప్రయత్నమున ఉండినవారే. ఆకాలము అట్టిది. అట్టి ఆకాంక్షయే అనంతవర్మ చోడ గంగదేవునికిని కలిగినది. ఈ యుద్దేశముతో అతడు వయసు వచ్చినప్పటినుండి క్రమముగా రాజ్యవ్యవస్థను చక్కబరచుకొని వైన్యమును వృద్ధిచేసికొని దిగ్విజయమునకు పూనుకొనెను. ముందు అతడు పశ్చిమోత్తర దిశలను సాధింప దలపెట్టెను. గాంగరాజ్యమునకు పశ్చిమ దిశను వేంగియు, దక్షిణకోసలమును ఉండెను. అనంతవర్మ

చోడగంగు రాజ్యాధిపిత్తుడు అగునాటికి వేగీదేశమును కులోత్తుంగ చోడభూపతి కుమారులు రాజప్రతినిధులుగ పరిపాలించుచుండిరి. వీరికి వెలనాటి దుర్జయులు, కోనసీమ హైహయలు, కోట వంశజులు, కొలని నాయకులు మొదలైన మండలికులు సామంతులుగ ఉండిరి. ఇక దక్షిణ కోసలమున చేది హైహయలును, సోమవంశ్యులును పరిపాలించుచుండిరి. దక్షిణకోసలమునకు మచోకోసల మనియు పేరు. చేది రాజులకు హైహయలని, కళచురి రాజులని పేరు. వీరిలో మధ్యప్రదేశ్లోని జబ్బుల్పూరుకు పదుమరగా అరు మైళ్ల దూరమునం దున్న ఇప్పటి తేవార్ రాజధానిగా పాలించినవారు, తుమ్మాణము రాజధానిగా దక్షిణ కోసలములోని కొంత ప్రదేశము పరిపాలించినవారు అని రెండు శాఖలు కలవు. ఈ రెండవశాఖ వారిలో మొదటి రత్న దేవుడు తన పేర ఒక నగరము కట్టించిన విభవ అతని సంతతివారికి అది రాజధాని అగుటచేత ఈ రెండవశాఖ వారికి రత్నపుర హైహయలని వ్యవహారము కలిగినది. రత్నపురి హైహయ రాజ్యము కళింగ గాంగ రాజ్యమునకు పొరుగున ఉన్నది. అది ఇప్పటి రాయపూరు, దుర్గ్, బిలాసపూరు జిల్లాలతో కూడిన ఛత్తీస్ గఢ ప్రాంతము. వీరిలో మొదటి రత్న దేవుడు, ఇతని కుమారుడు పృథ్వీ దేవుడు, ఇతని కుమారుడు మొదటి జాజల్లదేవుడు (క్రీ. శ. 1114 - క్రీ. శ. 1188), ఇతని తనయుడు రెండవ రత్న దేవుడు (క్రీ. శ. 1188 - క్రీ. శ. 1140), ఇతని సుతుడు రెండవ పృథ్వీ దేవుడు (క్రీ. శ. 1140 - క్రీ. శ. 1180), ఇతని కొమారుడు రెండవ జాజల్లదేవుడు (క్రీ. శ. 1180 - క్రీ. శ. 1188) - వీ రందరును అనంతవర్మ చోడగంగ దేవునికి సమకాలికులు.

ఇక దక్షిణ కోసలములోని మిగిలిన భాగము, అనగా ఇప్పటి ఒరిస్సాలోని కోణపుర, సంబలపుర ప్రాంతాదులు కూడ గాంగ రాజ్యమునకు పొరుగున ఉన్నవే. వీనిని పాండుసంతతి వారమని చెప్పుకొనిన సోమవంశ్యులు పాలించుచుండిరి. సోమవంశ్యుడయిన జనమేజయుడు తన కుంతాగ్రమున ఓడ్ర దేశవృత్తిని హతము కావించి విజయ లక్ష్మిని వరించెను. అప్పటినుండి ఇతని సంతతివారు దక్షిణ కోసలములోని కొంతభాగమును మాత్రమే కాక ఉత్తరమున ఉత్కలములోని (ఓడ్ర దేశములోని) కొంత ప్రదేశమునుగూడ పరిపాలించుచుండిరి. అనంతవర్మ చోడగంగు సమకాలికుడయిన సోమవంశ్యుడు ఉద్ద్యోతకేశరి అని ఛరిత్రకారుల యభిప్రాయము. ఇతని కాసనము ఒకటి కువనేశ్వరములో దొరకినది. దీనితో కళవర్ణము కాని, ద్వికము కళవర్ణము కాని తెలవోవుటచే దానిలోని లిపి

తీరునుబట్టి, ఇతర కారణములను బట్టి ఉద్ద్యోతకేశరి రాజ రాజుడేన, అనంతవర్మ చోడగంగదేవుని కాలమువాడని నిర్ణయించుచున్నారు. ఉత్కలమునకు ఇంకను ఎగువనున్న తూర్పు బంగాళమునకు సేనవంశజులు పరిపాలకులు. వీరిలో విజయసేనుడు చోడగంగదేవునికి సమకాలికుడు, విజయసేనుడే స్వాతంత్ర్యమును స్థాపించి ప్రత్యేకమై తన రాజ్యమును స్వతంత్రుడై పరిపాలించెను. అనంతవర్మ చోడగంగదేవుని దిగ్విజయ సందర్భమునను, రాజ్యవిస్తరణ సందర్భమునను వీ రందరితోను సంబంధము కలిగినది.

రత్నపురపు కళచురి రాజులు మొదటి రత్న దేవుడు మొదలుకొని రెండవ జాజల్ల దేవుని వరకు, మొదటి పృథ్వీ దేవుడు తక్క, అందరును చోడగంగదేవుని ఓడించినట్లు వారి కాసనములు చెప్పుచున్నవి. కాని వీరు ఎవ రెవరు ఎప్పు డెప్పుడు చోడగంగదేవుని ఓడించిరో మనకు తెలియదు. అదియును గాక, మొదటి పృథ్వీ దేవుని కాసనములో గాని, రెండవ రత్న దేవుని కాసనములో గాని వారు చోడగంగదేవుని ఓడించిన విషయమే చెప్పబడలేదు. రెండవ రత్న దేవుని సంతతివారయిన కడవటి కళచురి రాజులు మాత్రమే ఈవిషయమును చెప్పుదురు. మొదటి పృథ్వీదేవుని కాసనము కళచురికళము 881, అనగా క్రీస్తు కళము 1079 నాటిది కాసనముటచేత అతని తండ్రి మొదటి రత్న దేవుడు అంతకు పూర్వము ఉండి యుండవలెను. ఒకవేళ మొదటి రత్న దేవుడు అనంతవర్మ చోడగంగ దేవుని ఓడించుట నిజమే అయినచో అది చోడ గంగ దేవుని పట్టాభిషేక సందర్భముననో, పట్టాభిషేకమునకు వెనువెంటనో కావలెను. రాజరాజదేవుడు కాలధర్మము పొంది చోడగంగ దేవుడు రాజ్యమునకు వచ్చు సంధిసమయము అట్టి దండయాత్రకు అనునైనది. ఈ దండయాత్ర వలన రత్న దేవునికి ఏమియు లాభించినట్లు కానరాదు. ఇతని పోత్రుడు మొదటి జాజల్ల దేవుడు చోడగంగదేవుని ఓడించినట్లు తన కాసనములలో చెప్పలేదు కాని కోసల, ఆంధ్రకిమిడి రాజులను జయించి కప్పము కైకొన్నట్లు మాత్రము చెప్పియున్నాడు. ఈ యాంధ్రకిమిడి రాజరాజ దేవుని రాజ్యకాలములో అతని సామంతమండలిబిడు జయిత జయించిన కిమిడియే అగుచో జాజల్ల దేవుడు గాంగరాజ్యముమీదికి దండెత్తి వచ్చుట నిశ్చయము. ఈ దండయాత్ర కళము 1088, 1088 (క్రీ. శ. 1114, 1188) సంవత్సరముల నడుమ, అనగా జాజల్ల దేవుని రాజ్యకాలములో జరిగినట్లు చెప్పవచ్చును; కాని అంతకంటె సూక్ష్మముగా నిర్ణయించలేము. మిగిలినవారందరు ఎప్పుడు చోడగంగదేవుని ఓడించిరో తెలియరాదు. చోడగంగదేవుడు

అచార్యుల గాంగ వంశము

వరాహము మహిమలు; గాంగరాజు అందరిలోను నమగ్నుడు. ఇతనిని నమకాళికుడయిన ప్రతి కళచురిరాజు ఓడించె ననుట అంత విశ్వసనీయ విషయముగా తోచదు. తమ పూర్వులెవరో ఒకడు చోడగంగును ఓడించిన విషయమును తరువాతివారు అనువదించి ఉండవచ్చును. అయినను ఈ విషయము ఇంకను పరిశీలించవలసి యున్నది. మొత్తము మీద కళచురిరాజులు గాంగరాజ్యముపై దండెత్తినప్పు టయె, దానిని ప్రతిగా కాని, తిగివతో కాని చోడగంగ దేవుడు దక్షిణకోనలపు హైహయులమిదిది దండెత్తుటయే అరగినది. రాయపూరుజిల్లాలో అనంతవర్మ చోడగంగు అంగారు నానెము ఒకటి దొరకుటమొట్టి అతడు తిగివతో కాని, కళచురి దండయాత్రకు ప్రతి దండయాత్రగా కాని కళచురి రాజ్యముపై దండెత్తి వెళ్లుట నిశ్చయము. కళచురి దండన వృత్తి దేవుడు చోడగంగదేవుని, జలేశ్వరుని అయించివట్లు చెప్పమందుటతన జలేశ్వరుడుకూడ ఈ దండయాత్రలో పాల్గొనియొండెనని చెప్పవచ్చును. జలేశ్వరుడు అనంతవర్మ చోడగంగదేవుని కుమారుడు. ఈతనిని కామార్జవుడు, మధుకామార్జవుడు అను నామాంతరములు కలవు. మొత్తముమీద రత్నపుర హైహయ రాజులతో కలిగిన పోరాటములో అనంతవర్మ చోడగంగ దేవుడు ఒకమారయినను ఓడిపోయెనని చెప్పక తప్పదు.

రాజరాజదేవుడు ఉత్కలాధి పతిని అయించినట్లు ఇది వరకే తెలుపబడినది. అతడు ఓటువడిన ఉత్కలాధి పతివే తిరిగి రాజ్యమున ప్రతిష్ఠితాడో, లేక మరొకరిని తన ప్రతినిధిగ నియమించెనో తెలియదు. అనంతవర్మ చోడగంగ దేవుని నమకాళికుడయిన ఉత్కలాధిపతి ఉద్ద్యోతకేశరి అని పిలిచిన బడుటచేత బడవతి అయించినదికూడ ఈతనివే అనియు, అయించిన పిదప అతనివద్దమంది కప్పము గైకొని అతని రాజ్యమును అతని కొనగి అతనిని గాంగ సామంతునిగ చేసియుండు ననియు తలంచుటకు అవకాశము కలదు. కళచర్మము 1084 నాటి కొన్ని కాసనములో చోడగంగదేవుడు కామ తూర్పు దిశకు పడచ్యుతుడైన ఉత్కల పతిని కురల రాజ్యమునందు ప్రతిష్ఠించి, పిదప పడుమటి దిశకు పడచ్యుతుడైన వేంగీకుని అతని రాజ్యమున నిలిపి వారిధిపురి కాగ్యలక్ష్మిని సుస్థిరము చేసినట్లు చెప్పకొని యున్నాడు. ఈ యుత్కలపతి ప్రాయీకముగ ఉద్ద్యోతకేశరియే కావచ్చును; కాని, ఉత్కలపతిని పడశ్రష్ఠుని కావించిన రాజు పేరు మాత్రము చోడగంగ దేవుని కాసనము లలో లేదు. ఈ రాజు బస్తరు ప్రాంతమును, అనగా చక్రకూట రాజ్యమును ఏలుచుండిన రాజభూషణ నిరుదాం చితుడయిన మొదటి సోమేశ్వర మహారాజు కావచ్చును.

ఇతడు రాజభూషణ మహారాజు ధారావర్షుని తనయుడు; నాగవంశుడు. ఇతని కాసనములు కళచర్మము 992 (క్రి. శ. 1070 - 71) మంది కాన్పించుచున్నవి. ఇతని అనంతరము ఇతని సుతుడు కన్వరదేవరాజు కళచర్మము 1088 (క్రి. శ. 1111)లో నిహంసనము నెక్కుటచే మొదటి సోమేశ్వరరాజు అంతవరకు రాజ్యము చేసె ననుట నిశ్చయము; ఇతడు కామ ఒడ్డరాయని అయించినట్లును, అట్లునువలె వేంగీదేశమును ఖాండవ వనమును దహించి వీరచోడ నృపతిని ఓడించి, అంతి రత్నపుర లెట్టుములు అను దేశముల అధిపతులను నిర్మించినట్లును చెప్పకొని యున్నాడు. ఈ విషయము లన్నియు అతని ఒకటే తడవ లభించినవని అనుకొనుటకు వీలులేదు. కాని ఒడ్డరాయని అయించుట మాత్రము అతని వేంగీ దండయాత్రలో అరగినట్లు చెప్పవచ్చును. అనంతవర్మ చోడగంగదేవుడు వైస్యమిచ్చి తనకు సామంతుడైన ఒక 'యొడ్డరాయ'ని వీరచోడునికే సాయముగా పంపి యుండును. అంతి అన్నది మధ్యప్రదేశ్ కాలానుభూతి జిల్లాలోని ప్రసిద్ధ ప్రదేశమనియు, లెట్టు మన్నది అమనము కావచ్చు ననియు, ఇది మధ్యప్రదేశ్ లోని రాయపూరు జిల్లాయందలి ప్రాకృగమునకు పే రనియు శ్రీరాయ్ బహద్దరు హీరాలాల్ గారు వ్రాయుచున్నారు. రత్నపురము తూర్పు హైహయల రాజధాని అని తెలిసియే యున్నది. పూర్వోక్తవల నిర్దేశమును అనువరించి చూడగా సోమేశ్వరరాజు కళచురి రాజ్యము మీదను, వేంగీదేశముమీదను దండెత్తినట్లు వృష్టమగుచున్నది. ఇందువలన ఉత్కలాధీశ్వరుడయిన ఉద్ద్యోతకేశరిని ఓడించినవాడు సోమేశ్వరుడే కావచ్చును. అనంతవర్మ చోడగంగదేవుడు వేంగీరాజ్యమున నిలిపినది ప్రాయీకముగా వీరచోడునే అని చెప్పవచ్చును. కళచర్మము 1084 నాటి కొన్ని కాసనమున చోడగంగదేవుడు ఉత్కల, వేంగీదేశాధిపతులను రాజ్యమున నిలిపినట్లు చెప్పబడుట వలన ఈ విషయములు అంతకు (క్రి. శ. 1112) పూర్వమే అరగి యుండవలెను.

పూరి జగన్నాథాలయములో ఒడ్డదేశమును ఏలిన రాజుల చరితమును గురించి చెప్పి ఒక పురాతన చరిత్ర గ్రంథము కలదు. దీనిపేరు మాదలాపాంశి. ఈ గ్రంథము కలియుగములో ఉత్కలమును పరిపాలించిన రాజవంశములు, ఆయావంశములలోని రాజులు పరిపాలించిన కాల పరిమితి మొదలగు విషయము లన్నియు చెప్పెను. కాని కాసనముల వలన తెలియవచ్చిన విషయములు ఏవియు సాధారణముగా దీనివలన రుజువు కావు. అయినను, చరిత్రకారులు ఈ మాదలాపాంశిని ఉదాహరించు చుండురు.

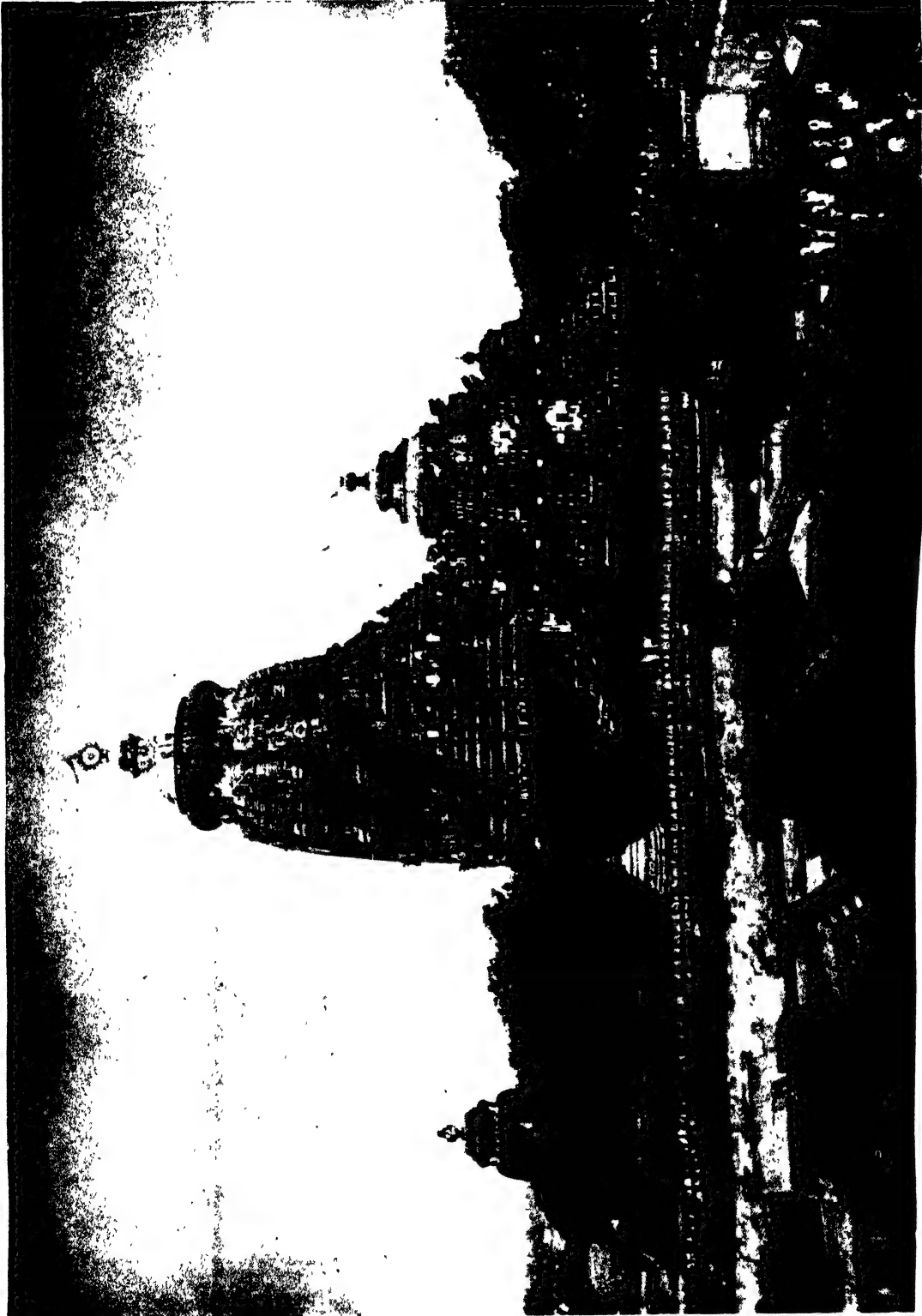

అగస్తా శాలయము, పూరి.



ఈ కూడలాపాఠి ప్రకారము శేసరి వంశము తర్వాత ఉత్కలమును ఏలిన వంశము గాంగవంశము. చోడగంగ దేవుడు శేసరివంశమును అంతమొందించి ఉత్కలమును ఆక్రమించుకొనె ననియు, శేసరి వంశములోని చివరరాజు నువర్ణ శేసరి అనియు తెలియుచున్నది. ఉద్ద్యోత శేసరి కాసనములు తక్కు మిగిలిన శేసరి వంశజుల కాసనములు ఏవియు దొరకలేదు. ఈ నువర్ణశేసరి ఒకడు ఉండెనో లేదో కూడ తెలియదు. ఉద్ద్యోత శేసరి తరువాత వచ్చిన రాజులు బలహీనులు అగుట వలననో, సంతానము లేక పోవుట వలననో, లేక, రాజ్యము కొరకు వారిలో వారు తగవులాడుకొను చుండుటవల్లనో అనంతవర్మచోడ గంగ దేవుడు ఉత్కలముపై దండెత్తి వారిని జయించి దానిని ఆక్రమించుకొని యుండును. ఉత్కలమున ఒక్కశేసరి వంశజులు మాత్రమే కాక చిన్న వంశములు ఇతరములు అనేకము ఉండెను వానిని అన్నిటినికూడ జయించి నకలోత్కల దేశమునకును ఇతడు అధిపతి అయ్యెను. ఉత్కలవిజయము ఉత్తరదేశ విజయమునకు దారి చక్క శేసెను. దీనితో కీర్తి, భూమి, వేలకొలది పనుగులు, గుర్రములు, అసంఖ్య రత్నములు లభించినవి.

కులోత్తుంగ చోడుని పరిపాలనము కడవటి సంవత్సరములలో మరల కుంతల (పశ్చిమ) చాళుక్యులు వేంగీదేశముపై దండెత్తినవచ్చిరి. అనంతవర్మ చోడ గంగదేవునిని, వేంగీ దేశాధిపతులకును పరకారముననో అధిపతులను మైత్రి చేసినది. రాజ్య విస్తరణ కాంక్షయే ఇందుకు కారణమేమో తెలియదు. అతడు కుంతల చాళుక్యులతో మైత్రి నెరపి వారి సాయముతో సింహాచలమునకు దిగువ గల దక్షిణ కళింగ ప్రాంతమును మరల తన అధికారము క్రిందికి తెచ్చుకొనెను కాటోలు, చోడ గంగదేవుని రాణుల దాన కాసనములును, కళింగములోని వీరగోట్టము వల్లన వంశజుల కాసనములును దాజారామములో శకవర్షము 1050 (క్రీ. శ. 1128) ప్రాంతపువి కనబడుచున్నవి.

మొదటి కులోత్తుంగ చోడుని కుమారుడు విక్రమ చోడుడు (శకవర్షములు 1040-1057) కుంతల చాళుక్యులను తరుమగొట్టి మరల వేంగీని తన చరమ రాజ్యవర్షమున వశపరచుకొనెను. ఈ తడవ ఈ పారతంత్ర్య విమోచనోద్యమమున అతని సామంతుల మండలికుడయిన వెలనాటి దుర్జయ కులజుడగు, రెండవ గొంగరాజు నాయకత్వమును వహించి గోదావరి తీరమున జరగిన సంగ్రామములో కుంతల, గౌడ సేనలను ఓడించి వేంగీదేశమును కుంతల చాళుక్య పారతంత్ర్యమునుండి విడిచింది చోళులకు సమర్పించి వారి సామంతుల మండలికుడై దేశమును పరిపాలించెను.

అనంతవర్మ చోడగంగదేవుడు తాను గౌతమీ భాగీరథి గంగలో దేవర్షి పితృతర్పణములు విడిచి త్రావ్యాణులను సంకృప్తిపరచినట్లు తెలుపు కాసనము శకము 1057 (క్రీ. శ. 1125) నాటిదే. అప్పటికి ఇంకను గౌతమీతట ప్రాంతము అతని వశముననే ఉండెను. మొత్తముమీద సింహాచలమునుండి గౌతమీతీరము వరకు గల దేశము కళింగ గాంగభూపతులకును, వేంగీదేశాధికులకును నమరాంగణమైవది. ఈ కారణమున కళింగ గాంగ రాజుల దక్షిణ కళింగ సీమావధి ఒకప్పుడు తగ్గుచు, ఒకప్పుడు పెరుగుచు అనియతముగా ఉండెడిది. ఈ విజయములు అన్నియు చోడగంగదేవమహారాజు శకవర్షము 1057 (క్రీ. శ. 1125)కు పూర్వమే సాధించినట్లు శ్రీకూర్మము లోని ఒక కాసనమువలన తెలియుచున్నది. ఆ కాసనములో శ్రీ చోడగంగదేవ చక్రవర్తి 'పశ్చిమోత్తర పూర్వదేశములనెల్ల అని మొన సాధించి గౌతమీ భాగీరథి గంగలలో' కత్తులు 'కడిగి దేవర్షి పితృత్రావ్యాణులను తృప్తిపరచి' నట్లు కలదు.

అనంతవర్మ చోడగంగదేవుని సంతతివారి కాసనముల వల్ల ఇతనికి సంబంధించిన మరికొన్ని విషయములు తెలియుచున్నవి. ఇతడు ప్రాకారముతోను, ఆయతములైన తోరణములు మొదలైనవానితోను కూడి గంగాతటమున ఉండిన ఆరమ్యనగరమును భగ్నము కావించి, మంచారాధిపతిని గంగాతీరమున జరగిన రణమందు ఓడించి ఆతనిని తరుమగొట్టెను. 'ఐని అక్కరి' అను గ్రంథములో ఈ మంచారము 'మంచారన్' అని వ్యవహరింపబడినది. ఇది బంగాళమున హుగ్లీ జిల్లాలోని ఆరామ్ బాగ్ కు వదుమటగా ఎనిమిదిమైళ్ల దూరముననున్న ఇప్పటి 'భీతర్గర్' అని చరిత్రకారులు గుర్తించినారు. భీతర్గర్ కు గంగానదికి ఇప్పుడు 50 మైళ్లకంటె ఎక్కువ దూరమున నున్నది. గంగానది త్రోవ అప్పటికి ఇప్పటికి మారినది. ఉత్కలము వశమైన విదవ చోడగంగదేవుడు గంగాతీరమువరకును గల భూపరులను అందరిని జయించి తన రాజ్యమునకు గంగానదిని ఉత్తర సీమావధి కావించెను. అతని రాజ్యమునకు తూర్పు సరిహద్దు సముద్రము. పడుమటి సరిహద్దు మాత్రము సరిగా నిర్ణయించగూడదు. అది పడుమట రత్నపురి హైహయ రాజ్యమువరకు వ్యాపించినట్లు నిస్సంశయముగా చెప్పవచ్చును. ఈ చోడగంగదేవుని ఒక శిలా కాసనము (శకవర్షము 1080) ఈతడు విహారవాడయొద్ద గంగానదిలో స్నానముచేసినట్లు తెలుపుచున్నది. గంగానది వరకు గల దేశమును జయించుటచేత విహారవాడ అన్నది ఇప్పటి వీహారుప్రాంతము అగువేమో అని తోచుచున్నది.

అర్యాచీన గాంగ వంశము

చోడగంగదేవుని ఈవిజయములతో గాంగ సామ్రాజ్యము ఖాగ్యభోగ్యములతో తులకూ గెను. చోడగంగదేవుడు ఈ ద్రవ్యమును సత్కార్యములకు ఉపయోగించెను. పూరిలోని జగన్నాథాలయమును (విమానము), జగమోహన మండపమును కట్టించెను. ప్రాయీకముగా అతడు దీనిని దిగ్విజయానంతరము క్రీ. శ. పదునొకండవ శతాబ్దము చివరనో, పండ్రెండవ శతాబ్దము ప్రారంభముననో కట్టించి ఉండవచ్చును. పూరి నగరములోని ఒక ఖాగమునకు నేటికిని 'చురంగ (చోడగంగ) సాహి' అని పేరు. కటకమునకు నైరృతిదిశను అరుమైళ్ల దూరమున ఇతడు తన పేర త్రవ్వించిన తటాకము 'చురంగచోళి' ఇప్పటికి నున్నది. కటకముజిల్లా జాజుపురములో ఇతడు కట్టించిన గంగేశ్వరాలయమును, బారంగ్ రైలుస్టేషనుకు దగ్గరగా మద్రాసు ట్రంకురోడ్డుమీదికి కానవచ్చు సారంగగడ్ శిథిలములును అనంతవర్మ చోడగంగు పేరును ఇప్పటికిని జ్ఞాపకము చేయుచుండును. సారంగగడ్ కూడ అతడు నిర్మించినదే.

అనంతవర్మ చోడగంగదేవునికి అంకిత మిచ్చిన గ్రంథములు ఇంత వరకు కానరాకపోయినను ఇతడు పండితులను, కవులను ఆదరించె ననుటకు అసంభావ్యకములుగ దొరకిన ఇతని కాసనములే సాక్షి. సూర్య సిద్ధాంతమును అనుసరించి గ్రహముల స్థితిని నిర్ణయించుటకు పుట్టిన 'ఖాస్యతి' అను జ్యోతిష గ్రంథమును అనంతవర్మ చోడగంగదేవర కాలములో శంకర సరస్వతి తనయుడైన శకానందుడు శకవర్షము 1021 లో పురుషోత్తమ పురము (పూరి)లో రచించెను.

చోడగంగదేవునికి కస్తూరికామోదిని, ఇందిర, చంద్రలేఖ, సోమల మహాదేవి, లక్ష్మీదేవి, వృశ్చీమహాదేవి, చోళమహాదేవి మొదలైనవారు పెక్కురు రాణులు కలరు. వీరిలో కస్తూరికామోదినికి కామార్లవుడు, ఇందిరాదేవికి రాఘవుడు, చంద్రలేఖకు (రెండవ) రాజరాజ, అనంగ భీములు అను తనయులు గలిగిరి. వైనుడివిన వీరు మాత్రమే కాక పద్మలదేవి, రాజలదేవి, లీలావతి, శ్రీయాదేవి, కల్యాణదేవి, దెన్నవ మహాదేవి — వీ రందరు తమ తమ కాసనములలో కాము అనంతవర్మ చోడగంగదేవర దేవులనుని చెప్పుకొన్నారు. వీ రందరిలో ప్రాయీకముగా చోళమహాదేవియే పట్టమహిషియేమో. ఒకానొక కాసనమున ఈమె 'చోడగంగ అనంతవర్మదేవర పట్టాన మహాదేవి కళింగ మహాదేవియైన జయంగొండ చోడియంచా' రని పేర్కొనబడినది. ఈమెకు సంతానము లేని కారణమున కాబోలు అనంతవర్మ చోడగంగదేవర అనంతరము కస్తూరి

కామోదిని తనయుడు కామార్లవదేవుడు రాజ్యమునకు వచ్చెను. ఇదివరలో నుడివినట్లు ఇతనికి జులేశ్వరదేవుడనియు, మధుకామార్లవదేవుడనియు నామాంతరములు కలవు. చోడగంగదేవుడు ముప్పాతిక శతాబ్దముపాటు రాజ్యముచేసి యుండుటచే ఇతని తరువాత గాంగనింహాసనము నెక్కిన ఇతని కుమారులు రాజ్యమునకు వచ్చునాటికే వయస్సులో చాల పెద్దవారుగ ఉండవలెను. కళచురి గాంగయ్యుద్ధములలో చోడగంగ దేవునితోపాటు అతని పెద్ద కుమారుడు జులేశ్వరుడు కూడ పాల్గొనినట్లు కళచురి కాసనములు తెలుపుచున్నవి.

అనంతవర్మ చోడగంగ దేవునికి విక్రమగంగు అనియు, ప్రతాపగంగు అనియు, నవనవతినహాసన కుంజరాధీశ్వరుడు అనియు, త్రికంఠిగాధిపతి అనియు బిరుదములు. ఇతడు మహారాజాధిరాజు, రాజపరమేశ్వరుడు ; గంగాన్వయము యొక్క పేరు ప్రతిష్ఠలు దశదిశల వ్యాపింప జేసిన మహారాజు.

గంగాతీరము వరకు గల దేశమును జయించిన తరువాత అనంతవర్మ చోడగంగదేవుడు తన విస్తృత సామ్రాజ్యమునకు మధ్య నుండుట యుక్తమని తన రాజధానిని కళింగ నగరమునుండి ఉత్కలములోని కటకమునకు మార్చెను. అప్పటినుండి కళింగోత్కల ఖానాధులైన గంగవంశజులకు అదియే రాజధానియైనది.

కళింగము, సింహళము : ప్రాచీన కాలమునుండి కళింగమునకును, సింహళమునకును రాకపోకలును, వర్తక వ్యాపారమును బాగుగ సాగుచుండెను. తథాగతుని దంత ధాతువును కళింగములోని దంతపురము నుండియే ఉజ్జయిని రాజకుమారుడైన దంతకుమారుడును, అతని భార్య కళింగ రాజకుమారి హేమమాలయు సింహళమునకు తీసికొని వెళ్లిరి. ప్రాయీకముగా బాచామి చాకుక్క ఖావరుడయిన రెండవ పులకేశి కళింగదండయాత్రా సందర్భమున కావచ్చును శ్రీస్తుతకము ఏడవ శతాబ్దిలో యుద్ధమువల్ల భయభ్రాంతుడై కళింగ మహిషతి ఒకడు సింహళమునకు పారిపోయి బౌద్ధభిక్షు వైసట్లు, తెలియుచున్నది. పూర్వ కాలమునుండియు సింహళ దేశాధిపతులు కళింగరాజు తమాజలను పరిణయమాడుచు వచ్చిరి. ఈ యాచారము క్రీస్తు శకము 9, 10 శతాబ్దములవరకు సాగినది. ఈ రీతిని కళింగమునకును, సింహళమునకును గల సంబంధము దృఢమగుచు వచ్చినది. సింహళ దేశ చరిత్రమును తెలుపు బౌద్ధగ్రంథముకు 'మహాక్షంకము' ప్రకారము సింహళ దేశాధిపతియైన మొదటి విజయ బాబువు (క్రీ.శ. 1064 - క్రీ.శ. 1109) రాజయైన త్రిలోకసుందరి యనునామె కళింగ రాజకుమార్తె.

కళింగములోని సింహపురమునుండి సింహళమునకు వెళ్లిన యామె బంధువులలో ఒకనిపేరు మధుకామార్లవుడు. సింహళదేశాధిపతులకును, కళింగరాజ వంశజులకును చిహాహంబంధ బాంధవ్యములు ఉండినట్లు సింహళదేశ చరిత్ర వలన తెలియుచున్నది. ప్రాయికముగా త్రిలోక సుందర్ని గాంగ వంశమునకు చెందిన రాజకుమారియే కావచ్చును.

కామార్లవుడు (క్రి. శ. 1147 — క్రీ. శ. 1155 - 58) : అనంతవర్మ చోడగంగు తరువాత కళింగ గాంగ సామ్రాజ్యమును వీలినవాడు కస్తూరికామోదిని కుమారుడైన కామార్లవుడు. పట్టమహిషికి సంకానము లేనందున నేమో ఈతడు గాంగ సింహాసనమును అధిష్టించెను. కామార్లవునికి జులైవ్యుడని, మధుకామార్లవుడని నామాంతరములు. ఇతడు రాజ్యమునకు వచ్చునాటికి చాల ప్రేక్షావృద్ధులు యుండవలెను. చోడగంగదేవుడు జీవించి యుండగనే కామార్లవుడు కళింగ గాంగ సామ్రాజ్యమునకు శకవర్షము 1069 లో పట్టాభిషిక్తుడయ్యెను: పట్టము కట్టి చోడగంగదేవుడు రాజ్య వ్యవహారములను కుమారునికి వదలి వెసినను అతడు ప్రేమిండ్లి సమీక్షించుచునే ఉండినట్లు ఊహించ అవకాశము కలదు. అనంతవర్మ చోడగంగదేవుని 76 వ విజయరాజ్య సంవత్సరపు శాసనము శకవర్షము 1072 నాటిది. ఇతని శాసనము శకవర్షము 1071[8] నాటిదికూడ విశాఖపట్టణముతీర్థా నారాయణపురములో ఉన్నది. దీనికి పరియైన ఇంగ్లీషు తేదీ క్రీ. శ. 1152, ఫిబ్రవరి, 7 వ తేదీ గురువారము. అందువలన చోడగంగదేవుడు అంతవరకు జీవించి ఉండినట్లు చెప్పవచ్చును. కామార్లవుడు తండ్రితోపాటు చాలుగేండ్లు ఆతని రాజ్య పాలనములోను, యుద్ధములలోను గూడ పాల్గొనుచు వచ్చెను.

కామార్లవుని కాలమునుండియే గాంగరాజుల రాజ్య కాలనిర్ణయము ఒక సమస్యయైనది. కామార్లవుడు వది సంవత్సరములు రాజ్యము చేసినట్లు తరువాతి గాంగమహిపతులు రెండవ నరసింహ, రెండవ భానుదేవ, చాలుగవ నరసింహ దేవుల కామ్రాశాసనముల వలన తెలియుచున్నది. ఈ శాసనములు అనంతవర్మ చోడగంగదేవుని తండ్రి కాతలనాటినుండి గాంగరాజ్యమును పరిపాలించిన రాజుల పరిపాలన కాలపరిమితినిగూడ తెలుపుచున్నవి. పూర్వోక్త శాసనములు ఘూడును తెలుపు రాజ్యకాల పరిమితిలో కూడ వ్యత్యాసములున్నవి. కామార్లవుడు వది సంవత్సరములు రాజ్యము వీలినట్లు రెండవ, చాలుగవ నరసింహ దేవులు తెలుపుచుండ, రెండవ భానుదేవుడు ఇతడు తొమ్మి

దేండ్ల పరిపాలించినట్లు చెప్పును. ఇట్లే చోడగంగదేవుని రాజ్యకాల పరిమితి నరసింహదేవుని శాసనము ప్రకారము 72 సంవత్సరములు, కాని భానుదేవుని శాసనము ప్రకారము 71. ఇటీవల దొరకిన మూడవ అనంగభీమదేవుని శాసనము ప్రకారము 70 సంవత్సరములే. ఈ విధముగా ఇచ్చిన రాజ్యకాల పరిమితిలో ఒక్క సంవత్సరము మాత్రమే వ్యత్యాస మున్న అంత ఇబ్బంది లేదు. కాని, కొందరు రాజుల విషయమున ఈ వ్యత్యాసము 2, 4, 5, 12, తుదకు 14 సంవత్సరముల వరకు కూడ ఉన్నది. ఇది అటుండ, గాంగరాజు శిలాశాసనములు రాజ్య సంవత్సరములను, శక సంవత్సరములను ఇచ్చునవికూడ అనేకము కలవు. ఈ శాసనములలో ఇచ్చిన విజయరాజ్య సంవత్సరములు నిజముగా విజయరాజ్య సంవత్సరములో, అంక సంవత్సరములో తెలియదు. అంక సంవత్సరములు కూడ కొన్ని శాసనములలో విజయరాజ్య సంవత్సరము లనియే పేర్కొనబడినవి. ఆయారాజుల ప్రథమ పరిపాలన సంవత్సరములు శాసనములలో తెలుపబడిన గాంగరాజు పట్టాభిషేక సంవత్సరములనుండి అంక సంవత్సరములుగా పరిగణించినను, విజయరాజ్య సంవత్సరములుగా లెక్కించినను సరిగా కుదురుటలేదు. ఇది అటుండ, గాంగ సామ్రాజ్యమును వీలిన కామార్లవ, రాఘవ, (రెండవ) రాజరాజ, (రెండవ) అనియంకభీమ (అనంగభీమ), మూడవ రాజరాజులకు అందరికి అనంతవర్మ బిరుదము కలదు. కొన్ని కొన్ని శాసనములలో వీరు అనంతవర్మ అను పేరుతోనే పేర్కొనబడినారు. వీరు ఎవరు ఎవ్వరో, వీరి నిజమైన పేరులు ఏవియో తెలిసికొనుట కష్టము. ఈ విధమున రాజ్యకాల పరిమితి విషయమునను, రాజ్యారంభకాల విషయమునను ఎన్నో చిక్కులును, వ్యత్యాసములును కలవు. ఈ కారణముననే గాంగరాజ్యకాల నిర్ణయము ఒక సమస్యయైనది.

చోడగంగదేవుని 88 వ, 88 వ, 72 వ విజయరాజ్య సంవత్సరములకు పరియైన శకవర్షములు వరుసగా 1058, 1064, 1065, 1068, 1069 అగుచున్నవి. వీనినిబట్టి చోడగంగదేవుని పట్టాభిషేకము 999 వ శకవర్షమున జరిగినను, అతని యావరాజ్యాభిషేకము అతడు చాల చాలుడుగ ఉండినప్పుడే - శకము 998 - 97 లోనే - జరిగియుండునని ఊహించవలసి వచ్చుచున్నది. ఇతని కుమారుడు కామార్లవదేవుడు పూర్వోక్త నరసింహదేవ, భానుదేవుల శాసనముల ప్రకారము శకము 1064 - (వేద (4), ఋతు (8), వ్యోమ (0), చంద్ర (1))వ - సంవత్సరమున పట్టాభిషిక్తుడయ్యెను. కాని, ఇతని శిలాశాసనములలో విజయరాజ్య సంవత్సరములు, శక సంవత్సరములు ఇచ్చినవానిని బట్టి అతని

అర్యాచీన గాంగ వంశము

రాజ్యము 1088-1089 వ శకవర్షము నుండియే ఆరంభమైనట్లు స్పష్టపడును. గాంగ శాసనములలో ఇచ్చిన ఈతని పట్టాభిషేక కాలమునకు, ఇతని కిలా శాసనములవలన తెలియవచ్చిన రాజ్యారంభ కాలమునకు నాలు గయిదు సంవత్సరములు వ్యత్యాసము కనబడుటచేత ఈతని రాజ్య కాల పరిమితిని గురించియు, ఇతని తరువాత రాజ్యము చేసిన గాంగరాజుల రాజ్యారంభ కాలమును గురించియు తరిత్ర పరిశోధకులలో చాల చర్చలకు, అభిప్రాయ భేదములకు అవకాశము కలిగినది. ఇటీవల ప్రకటితమైన మూడవ అనంగ భీముని నగరి తామ్ర శాసనము వలన ఈ బాధ తొలగిపోయినది. ఈ శాసనము ప్రకారము కామార్జున దేవుడు శకవర్షము 1089 ('నందర్లు వ్యోమ చంద్రప్రమిత శకనమావ్యాప్త కాలే')లో గాంగ సామ్రాజ్యమునకు మూర్ధాధిపిక్తుడు అయినాడు. మూడవ అనంగ భీముడు అనంతవర్మ చోడగంగదేవుని కుమారుడయిన రెండవ అనంగ భీముని మనుమడు. కామార్జున దేవునికి ఇతడు పూర్వోక్త నరసింహదేవ, భానుదేవుల కంటె సమీప కాలమువాడు. అందువలన ఇతడు ఇచ్చిన కామార్జునదేవ రాజ్యాభిషేక కాలమే పరిగ్రహ్యము. శాసనమున లేఖకులు పొరపాటున 'నంద' పదమును 'వేద' పదముగా వ్రాసి యుండురు.

గాంగరాజ్య కాలమునకు సంబంధించిన చిక్కులను అన్నిటిని ఒక విధముగా పరిష్కరించి తేల్చిన గాంగరాజ్య కాలనిర్ణయమే ఇందు ఈయబడినది. దీని ప్రకారము కామార్జునపుడు శకవర్షము 1088-89 నుండి తొమ్మిదేండ్లు రాజ్యము చేసెను.

కామార్జున దేవుని కడపటి పరిపాలన సంవత్సరమున వెలనాటి దుర్జయ వంశజుడైన వెలనాటి రెండవ కులోత్తుంగ చోడ గొంగ వరపతి కళింగముపై దండెత్తెను. ఈ దండయాత్రకు కారణము తెలియదు. ఒకవేళ కళింగ గాంగ ఘోషిణులు గొన హైహయ వంశజుడైన లోకరాజ తిరుగబాటులో అతనికి తోడ్పడి ఉండవచ్చును. వెలనాటి రెండవ కులోత్తుంగచోడ గొంగరాజు ఆదేశము ప్రకారము ఈ పూర్వ దిగ్విజయ యాత్ర కావించినవాడు కొమ్మనామాత్యుడును, అతని ఇతర సామంతనాయకులును. ఈ దండయాత్రలో వెలనాటి రెండవ గొంగ ఘోషిణి విజయము చేకూరినట్లు పాకుక్యచోళ చక్రవర్తి రాజరాజ దేవుని సింహాచల శాసనమువలన విశదమగుచున్నది. ఇది ఆ పాకుక్యచోళ చక్రవర్తి 6వ విజయ రాజ్య సంవత్సరమునకు సరియైన శకవర్షము 1078 నాటిది. ఇది రాజరాజ దేవుని రాజ్య కాలమున కళింగము

లోని కాలంద నాగమనాయకుని కొడుకు ఎరపోతు సింహమానమున బహుళ విదియ - ఉత్తరాశాత్రా నక్షత్రమున కనివారమునాడు నరసింహ పాకుకీ చేసిన భూదానమును తెలుపును. ఈ శాసనము అట్లుండగా, దాజారామములో శకవర్షము 1078 నాటి మరియొక శాసనము కలదు. ఇదికూడ విజయమును తెలుపునదియే. కాళింగులు వేంగీకర్మరులను జయించిరో, వేంగీ మహిషకులు కాళింగులను జయించిరో స్పష్టముగా తెలియవచ్చుట లేదు. ఈ శాసనము చాల కఠిలమైనది. ఇది కొంత భాగము సంస్కృతమునను, కొంత తెలుగునను ఉన్నది. సంస్కృత భాగమున '.....[రజ] దేవిదావవహ్ని విభవః కాళింగ్గొ.....గ్గవరవాహినీ మదగజ ప్రోత్తుంగ..... సేకు నర్మచా మధ్యం [యే] నాశాసి విశాసినా' అని ఉండుటవలన ఇది కూడ విజయమును సూచించుచున్నదని ఊహింపబడినది. 'రజదేవి దావ వహ్ని విభవః' అని తప్పుగా వదియుండవచ్చును. తెలుగు భాగమున ఈ శాసన సంవత్సరము శకవర్షము 1078 అని తెలుపబడినదు అది నిజముగా 1078 ('వసు తైల భేందు') నాటిదని కావనములోని సంస్కృత భాగమువలన తెలియుచున్నది. దీని మాట ఎట్లున్నను, వెలనాటి మండలికులు దక్షిణ కళింగమును జయించుట మాత్రము నిజము. కొంత కాలము వెలనాటి గొంగరాజు వశమున కొమ్మనామాత్యుడు యలమంచిలి రాజధాని కావించుకొని దక్షిణ కళింగమును పరిపాలించెను. ఈ కొమ్మన మంత్రి యలమంచిలిలో శ్రవ్యించిన తటాకము కొమ్మయ గుండము అనుపేర వేటికిని వ్యవహారించబడుచున్నది. కొమ్మన మంత్రి 'రమణీయమైన కూర్మ గ్రామము నందు....కళింగ శాస్త్రంబులోని యలమంచిలిదిగా తెలియుచున్నది రెండు విష్ణు ప్రతిష్ఠలు వెలయ వేసి నిచ్చ వేవుడు మేదినిసురవరులకు బంకె నద్యక్తితో కాయంబు వంచచార తోడ కాటించి యిడుట జన్మప్రకంబుగా వదిలిన' ముక్కతి.

ఇదివరలో మదివినట్లు కామార్జునునికి అనంతవర్మ తిరుదము కలదు. అనంతవర్మ చోడగంగ దేవుడు పూరి జగన్నాథాలయమును కట్టించినప్పటినుండి అతని సంతతివారు విష్ణు కర్తులై జగన్నాథ దేవుని గొలుచుచు వచ్చిరి. కామార్జునునికి పురుష సంశాసనము లేనందుననేమో అతని సవతి తమ్ముడైన రాఘవ ఘోషి గాంగ సింహాసనమును అధిష్టించెను.

రాఘవుడు (క్రి. శ. 1155-58 — క్రీ. శ. 1169-70); ఇతడు అనంతవర్మ చోడగంగదేవునివలన సూర్య వంశజమైన ఇందిరాదేవికి కలిగిన తనూజుడు. ఇతని అష్టతతేనే ఇతడును అనంతవర్మ తిరుదాంచుడు. ఇతడు పదునైదు

సంవత్సరములు రాజ్యము ఏలినట్లు ఇతని సంతతిలోని రెండవ నరసింహుడవ, నాలుగవ నరసింహుడేవుల తామ్ర శాసనములు తెలుపుచున్నను రెండవ భానుడేవుని తామ్ర శాసనము ప్రకారము ఇతడు పరిపాలించినది పదునాలు గేండ్ల.

ఉత్కలమునకు ఇంకను ఎగువనున్న దక్షిణ బంగాళమును పరిపాలించుచుండిన నేన వంశజుడైన విజయసింహుడు అనంతవర్మ చోడగంగ దేవునకును, అతని కుమారులు కామార్జున, రాఘవులను సమకాలికుడు. విజయసింహుడు చోడగంగ దేవునితో స్నేహము కలిగియు ఉండెను. కాని, రాఘవునితో అతనికి వైరము సంభవించినది. విజయ సింహుడు రాఘవుని యుద్ధమున కడించినట్లు నేనవంశజులు తమ శాసనములలో దెప్పకొని యున్నారు.

ఈ రాఘవుని కాలంలో వెలనాటి రెండవ కులోత్తుంగ రాజు యొక్కోడు కళింగముపై మరియొక తడవ దండెత్తి కళింగాధిపతులైన గాంగభూవరులు దక్షిణ దిశకు మరల పశుపరచుకొనుటకు ప్రయత్నించుట కాని, రాఘవు పూర్వచాకుర్య వంశజుడైన మూడవ విజయాదిన్ద్రుని పై వెలనాటివారు ఎత్తివచ్చి నప్పుడు సహాయపడుటకాని వెలనాటి మండలికుల ఈ రెండవ దండయాత్రకు కారణమై ఉండవచ్చును. వెలనాట్రము మీద సింహాచలము వద్దనుండి కౌశలీనది ఉత్తర తటము వరకుగల దేశము కళింగదేశాధిపతులకును, పేంగీదేశాధీశ్వరులకును సరచుగా కలహ కారణము అగుచు వచ్చినది. ఎవరికి వారే దానిని తగు అధీనమున ఉంచుకొనుటకు ప్రయత్నించుచు వచ్చిరి. ఈ విజయమును గురించి తెలుపున దే దాచారామములోని శకవర్షము 1088 నాటి శాసనము. సూర్యునుండి పడుషునికి దండెత్తి వచ్చువారు కాని, పడుమటినుండి వచ్చునకు దండెత్తి వెళ్లువారు కాని ఆ మధ్యయుగములో జననాభపుర నామాంతరము గల దాచారామమునకు పోయి భీమ నాథుని సేవించుకొనకుండ వెళ్లువారు కాదు. అది పేంగీ రాజ్యమునకు ప్రప్రథమున రాజధాని. చాళుక్యచోళ రాజ ప్రతినిధుల పట్టాభిషేకములు అన్నియు అక్కడనే జరగు చుండెను. వెలనాటి దుర్జయులు ప్రబలులైన పిదపకూడ దాని ప్రాధాన్యము పోలేదు. అది రెండవ రాజధానిగా ఉండెడిది. దాచారామమును పట్టుకొన్నగాని చేకొన్న విజయమునకు సంపూర్తి లేదు. అది మహానగరమే కాదు; మహాపుణ్య శేత్రము. భీమనాథుని సేవించుకొని ఏదీప దానమో చేసినగాని విశేషము న్నత్య ప్తి లేదు. అందువల్ల కళింగదేశీయులైననేమి, మధ్యాంధ్రదేశీయులైననేమి

దాచారామమునకు పోయి దానధర్మములు చేసి, వానిని శిలాతరబద్ధములు చేయవలసివచ్చె. యము 1088 నాటి చోడ గంగదేవ శాసనమున సంస్కృత భాగము చాల చెడినది. అది ఈ విధముగా నున్నది. '....కళింగర ల....పతిం జిత్యా యా....[న్వి]చభాన నామ[స్]ద్యక స్తంభం జయశ్రోచితం ప్రఖ్యాత....[నమః] రైక భగవ ఇతి ప్రోద్దామ గంగా న్వియే'. యుద్ధమున చోడమహాదేవు భర్తయైన చోడగంగ దేవుడు విజయమునొంది యశస్తంభమును స్థాపించినట్లు తెలుపు శాసనము ఇది. ఈ చోడగంగ దేవుడు ఎవ్వరో తెల యుటలేదు. ప్రాయశఃపలుగా ఇతడు కళింగ గంగ వంశ సంజాతుడు కావచ్చును. ఇతడు రాఘవుని పక్షమున దక్షిణ కళింగమును జయించినట్లు చెప్పదమన్న ఇతని శాసనమున చోళరాజరాజదేవుని విజయరాజ్య సంవత్సరములు ఉదాహ రింపబడినవి. ఏవిశేషయు శత్రువు విజయరాజ్య సంవత్సర ములు ఉదాహరించుట పరిపాటి కాదు. వెలనాటి మండలి కుల పక్షమున ఒక చోడగంగ దేవుడు ఉండినట్లు ఇంకవరకు తెలియరాలేదు. ఈ శాసన విషయము ఇంకను విచార చేయము.

ఈ శాసనము మాట ఎట్లున్నను వెలనాటి కులోత్తుంగ రాజేంద్రచోడుడు ఒకదేశ దక్షిణ కళింగము స్వపిస్త చ్యుత మయినచో దానిని మరల జయించినట్లయినను చెప్ప వలెను; లేదా, ఇతఃపూర్వము కళింగయుద్ధముని విజ యము లభించిననాటి నుండియు అది వెలనాటి మండలి కుల అధికారము క్రింద ఉండినట్లయినను భావించ వలెను. వెలనాటి రెండవ కులోత్తుంగ రాజేంద్రచోడుని సేనాని ప్రోలన నాయకుని శాసనము ఒకటి, శకవర్షము 1191 నాటిది, విశాఖ పట్టణము జిల్లా సర్వస్థితి తాలూకా శ్రీరామపురములో ఉన్నది.

రాఘవుడు కళింగదేశ శాసనములలో అనంతవర్మ దేవి దాస రణరంగ రాఘవుని వ్యవహరింపబడినాడు. ఇతని 18-వ రాజ్యసంవత్సరము శకవర్షము 1092 (క్రీ. శ. 1170) అగుచున్నది. ఇది అంక వత్సరమయినచో అతని 15వ విజయరాజ్య సంవత్సర మగును. ఇంతకంటె ఇంకనిని గురించి మనకు ఎక్కువ విశేషములు ఏవియు తెలియవు.

రెండవ రాజరాజదేవుడు (క్రీ. శ. 1089-70 — క్రీ. శ. 1185); ఇతడు అనంతవర్మ చోడగంగదేవునికి సున్నతశేఖ యందు కలిగిన ఇరువురు తనయులలో పెద్దవాడయిన రెండవ రాజరాజదేవుడు. రాఘవుని అనంతరము ఇతడు సింహాసనము ఎక్కెను. రాఘవునికి పురుష సంతానము లేక పోవుటయే అతని సవతితమ్ముడయిన ఇతడు రాజ్యమునకు వచ్చుటకు కారణము కావచ్చును. ఇతని అగ్రనోడరులకు

అర్యాదీప గాంగ వంశము

వలెనే ఇతనికి కూడ అనంతవర్మ అను నామాంతరము కలదు. అనంతవర్మదేవర నామముతో ఇతని మూడవ రాజ్యవర్షమును ఉదాహరించునట్టి శకవర్షము 1098 నాటిదే ఇతని మొదటి శాసనము. ఈ మూడవ రాజ్య సంవత్సరము అంకవర్షమయినచో ఇతడు శకవర్షము 1091 (క్రీ. శ. 1169 - 70) లో రాజ్యమునకు వచ్చినట్లు నిర్ణయింపవచ్చును. రెండవ నరసింహ, నాలుగవ నరసింహ దేవుల శాస్త్రుశాసనములు ఇతడు 25 సంవత్సరములు రాజ్యము పాలనట్లు చెప్పుచున్నవి. శాసనములలో కనబడు ఇతని చివర రాజ్యసంవత్సరము 27. దీనికి సరియైన శక వర్షము 1114 గ తెలుపబడినది. ఇందు తెలుపబడిన దాన సమయము ఉత్తరాయణ సంక్రాంతి గురువారమైనది. 27 వ రాజ్య సంవత్సరము అంకవత్సరమగుచో అది 22 వ విజయరాజ్య సంవత్సరమగును. దీనిని అనుసరించి చూచినను అతడు శకవర్షము 1091 లో రాజ్యమునకు వచ్చినట్లును, ఇరువదెండ్లకు పైబడి రాజ్య మేలినట్లును స్పష్టమగుచున్నది. ఓడ్రదేశమునందలి భువనేశ్వరములోని మేఘేశ్వరాలయ శాసనమువలన గౌతమగోత్రుడైన ద్వారదేవుని సేవతివారిలో స్వప్నేశ్వరుడు ఒక డనియు, ఇతని సోదరి సురమ అనియు, ఈమె రాజరాజదేవుని భార్య అనియు విశదమగుచున్నది.

రెండవ రాజరాజదేవుడు త్రిభుజన చక్రవర్తి ఇమ్మడి రాజరాజచోడుని కట్టకడపటి రాజ్యసంవత్సరములలో నింహోచలమునకు దక్షిణమున గౌతమీతటమువరకు గల దేశముపై దండెత్తి దానిని మరల స్వాధీనము చేసి కొనుటయేకాక పూర్వచాళుక్య రాజ్యమును ఉద్ధరింప ప్రయత్నించుచుండిన పితాపురపు చాళుక్యభూపతులకు కూడ తోడ్పడెను. ఈ రీతిని ఒక్క దక్షిణ కళింగము మాత్రమే కాక గోదావరి ప్రాంతము కూడ వెలనాటి రెండవ రాశేంద్రచోడుని కడపటి రాజ్యసంవత్సరములలో అతనిచేయి జారిపోయెను. వెలనాటి రెండవ రాశేంద్ర చోడుని కుమారుడు మూడవ కులోత్తుంగచోడ గొంక భూధపుడు కృష్ణా దక్షిణ పట్టహాస్రావని రాజకీయ వ్యవహారములలో చిక్కుకొని నష్టపోయిన రాజ్యమును మరల సంపాదించ లేకపోయెను. తుదకు అతని కుమారుడైన కులోత్తుంగ వృద్ధీశ్వర స్వపతి బలములను కూర్చుకొని వినష్టరాజ్యమును మరల సంపాదించుటకు పూర్వదేశముపై దండెత్తి వెళ్లెను. కొరవి వెన్నయామాత్యుడును, కొమ్మనా మాత్య తనయుడైన కాళ్యపగోత్రుడు కేతన మంత్రియు, కొల్లూరి ఎరపదేవటి మొదలైన చమూపతులును తమ పై నంజులతో గోదావరిని దాటి కోన సాగిని కళవర్షము

1108లో పితాపుర దుర్గమును జయించి దానిని వశపరచు కొనిరి. అంతటితో పితాపురచాళుక్య రాజ్య సాధము కూలి పోయినది. పితాపుర ప్రాంతమును జయించిన పిదప వెలనాటి నైస్యములు విజయ దర్శోత్సాహములతో కళింగమున ప్రవేశించి, అచట నుండలికులను అదిమి కప్పములు గొని, వీరగోట్టపు పల్లవ రాజ్యమును పొడొనరించి, కళింగనగరమును పట్టుకొని, రాజరాజదేవుని విధేయ సామంతుని కావించి శ్రీకూర్మమువరకు సాగిపోయినవి. వెలనాటి వృద్ధీశ్వరుని శాసనము ఒకటి శకవర్షము 1110 (క్రీ. శ. 1188) నాటిది శ్రీకూర్మములో కనబడుచున్నది. దీనినిబట్టి పితాపురప్రాంతము స్వాధీనమైన రెండొడ్లలో అతని కళింగ విజయము పూర్తియైనదని చెప్పవచ్చును. కళింగములోని వీరగోట్టము మొదలైన రాజ్యముల జయించి అతడు వీరగోట్ట విభాళాది బిరుదములను వహించి విఖ్యాతికెక్కెను. వీరగోట్టము వీరకూటమని, వీరఘట్టమని, వీరఘోట్టమని వ్యవహరింపబడుచున్నది. నేడు దీనిని వీరఘట్ట మందురు. ఇది విశాఖపట్టణముకిల్లా పాలకొండ తాలూకాలో ఉన్నది. ఈ కళింగ విజయముతో మరల గంగాస్వయములును, కోన మైహయ రాజస్వములును వెలనాటి కులోత్తుంగ వృద్ధీశ్వరునికి విధేయ సామంతులైరి.

రెండవ రాజరాజదేవుడు రాజ్యమునకు వచ్చునాటికే బాగుగా వయసువచ్చినవాడు. అతనికి సంతానము లేనందున కావచ్చును వృద్ధుడైన అతడు తాను జీవించి ఉండ గనే తన అనుజుడు అనియంక భీమదేవుని గాంగరాజ్యమునకు అభిషిక్తుని కావించెను. అతనికి పట్టుము కట్టిన పిదప రాజరాజ కొద్ది సంవత్సరములు మాత్రమే జీవించెను.

రెండవ అనియంక భీమదేవుడు (క్రీ. శ. 1190 - క్రీ. శ. 1197 - 98): అనియంక భీమనామమును వహించిన గంగ వంశజులలో ఇతడు రెండవవాడు అగుటచేత ఇతనిని రెండవ అనియంక భీముడని వ్యవహరింతురు. ఇతనికి అనంగభీముడని కూడ వ్యవహారము కలదు. ఇతడు శకవర్షము 1112 (క్రీ. శ. 1190) లో పట్టాభిషిక్తుడై శకవర్షము 1119 - 20 వరకు రాజ్యము చేసెను. ఇతనిని గురించి మనకు చరిత్రవిశేషములు ఏవియు తెలియవు. ఇతని అగ్రసోదరుడు - రాజరాజదేవుని బావమరది - మహా ప్రధాని స్వప్నేశ్వరదేవుడు దిగ్విజయ యాత్ర సందర్భమున ఇతనికిని, ఇతని అన్నకును చతురంగబలముకంటెను ఎక్కువ సేవ కావించినట్లు తెలుపబడినది. అనియంకభీముని మంత్రి విప్రోత్తముడు గోవిందుడు. గాంగవంశపు రాజుల కడపటి రాజు ముకుందముడు కళవర్షమును కేరళింగము

ఆదరించి తటాకాదులు శ్రవించి, లోకోపకార కార్యములు అనేకము కావించిరి; దేవాలయములను కట్టించిరి. ఈ రెండవ అనంగభీమదేవుని పరిపాలనకాలములోనే స్వప్నేశ్వరుడు కైలాసాధిపతియైన మేఘేశ్వరునికి మేఘేశ్వరాలయమును, గోవిందప్రధాని చాళేశ్వరాలయమును కట్టించిరి.

అనియంక భీమదేవుడు కవితాప్రియుడు. ఇతని పట్టమహిషి వాఘల్లదేవి, ఈ దంపతుల కుమారుడు రాజరాజదేవుడు. ఇప్పటి నుండియే అనంతవర్మ చోడ గంగ దేవుని వంశము వారు తండ్రి కొడుకుల క్రమమున గాంగ రాజ్యమును పరిపాలించుట ఆరంభము. ఇప్పటి నుండి గాంగ నింపోసనమును సూర్యవంశజులైన ఉటకము గజపతులు ఆక్రమించుకొను వరకు రమారమి సార్ల శతాబ్దవ్యయము గంగాస్వయం సంకతి క్రమము అవిచ్ఛిన్నముగ సాగినది.



చిత్రము 48. మేఘేశ్వరాలయము, పూరి

మూడవ రాజరాజదేవుడు (క్రీ. శ. 1197-98—క్రీ. శ. 1211): తండ్రి మరణానంతరము ఇతడు రాజ్యమునకు వచ్చెను. ఇతని పూర్వులకు వలెనే ఇతనిని అనంతవర్మదేవుడను నామాంతరము కలను. ఇతని సంకతివారి శాసనములవలన ఇతని పట్టమహిషి చాళేశ్వర వంశజయితి తెలియుచున్నది. ఈమె పేరు సద్గుణదేవియని, మంకుణదేవియని, మల్లణదేవియని వివిధముగ తెలుపబడినది. మంకుణదేవి లేక మల్లణదేవి అనునదే నిజమైన పేరై యుండును. ఆమె సద్గుణములవలన ఆమెకు సద్గుణదేవి

అను వ్యవహారము కలిగియుండును. మంకుణదేవి ప్రాయికముగ యలమంచిలి ప్రధాన నగరముగ వసించుచుండిన పూర్వచాళుక్యశాఖ భూవరుల ఆడుబిడ్డ కావచ్చును.

రాఘవుని సేనవంశజుడైన విజయసేనుడు జయించినట్లు ఇదివరలో తెలుపబడినది. విజయసేనుడు క్రీస్తు శకము పదునొకండవ శతాబ్దము కడవటనో, పండ్రెండవ శతాబ్ద ప్రారంభముననో పాలవంశజుల రాజ్యముపై దండెత్తివెళ్లి జయించి బంగాళమున

చాలాభాగమును ఆక్రమించుకొనెను. దేవపాల, రామపాల, కుమారపాల అని పేరులు పాలాంతము లగుటచేత చరిత్రకారులు వీరిని పాలవంశజులని వ్యవహరించుచున్నారు; ఇదే విధముగ సామంతసేన, హేమంతసేన, విజయసేన అని పేర్లు సేనాంతము లగుటచేత వీరికి చరిత్రకారులు సేనవంశజులని పేరీడిరి. సేనవంశజులు హిందూధర్మావలంబకులు; పాలవంశజులు

బౌద్ధధర్మావలంబకులు; పాలరాజ్యము భగ్నమగువరకు ఉత్తర హిందూస్తానములో బౌద్ధము కీవన్మతముగానే ఉండెను. పాలరాజ్యము పడుమటి బంగాళమును ఆక్రమింపగా, సేనరాజ్యము తూర్పు బంగాళమున వ్యాపించెను. తూర్పు బంగాళమునకు గౌడదేశముని పేరు. సేనరాజ్యమునకు గౌడనగరము రాజధాని. దీనిని విజయసేనుడు కట్టించినట్లు చెప్పుదురు. కాని, ఇది అంతకు పూర్వమునుండి ఉన్న ప్రాచీన నగరముగ కన్పట్టును. విజయసేనుని పౌత్రుడును, వల్లభసేనుని పుత్రుడును

ఆర్యాచీన గాంగ వంశము

అయిన లక్ష్మణసేనుడు (క్రీ. శ. 1179 - క్రీ. శ. 1205) తన కాసనములు కొన్నిటిలో తన కీవితకాలములో తొలుతనే కాను పూరి నగరమున జయస్తంభమును స్థాపించినట్లు చెప్పుకొనెను. ఇదే నిజమైనచో ఇందువలన ఇతడు రెండవ అనియంకభీమునో, ఇతని కుమారుడు మూడవ రాజరాజ దేవునో జయించినట్లు ఊహించవలసి యున్నది. గౌడ నగరము బంగాళములో మాల్దా జిల్లాలో ఉన్నది. ఈ నగరము పొరుగుననే లక్ష్మణసేనుడు తన పేర లక్ష్మణావతీ నగరమును నిర్మించెను. గీత గోవిందమును రచించిన జయదేవుడును, పవనదూతమును రచించిన ధోయి కవియు లక్ష్మణసేనుని ఆస్థానకవులు. గంగానది ఎగువదెల్టాలో కలకత్తాకు ఉత్తరమున దాదాపు 80 మైళ్ల దూరములో ఖాగీరధీ తీరమున ఉన్న నవద్వీపము (నౌదీయ) సేన రాజుల కడవటి రాజధాని.

మూడవ రాజరాజదేవుడు ఇంచుమించుగా రాజ్యమునకు వచ్చిన కాలమున కుత్బుద్దీన్ ఐబెక్ సేనానులలో ఒకడైన ముహమ్మద్ బీన్ బఖ్త్యార్ ఖల్జీ ఇప్పుడు బీహారు అనబడు రాజ్యముపై దండెత్తి దానిని అక్రమముగ జయించెను. ఇది పాలరాజ్యములోనిది. ఈముస్లిము దండయాత్రలో ఉత్తరహిందూస్థానములోని ఖౌద్దవిహారములు, విశ్వవిద్యాలయములు అన్నియు విధ్వంస మయినవి. ఖౌద్దము అంతటితో హిందూదేశమున అంతరించినది. బీహారు జయించిన పిదప బఖ్త్యార్ ఖల్జీ సేనరాజ్యముపై దండెత్తి దానిని కూడ జయించి గౌడనగరమును రాజధాని కావించుకొని తాను జయించిన దేశములను పరిపాలింప దొడగెను. లక్ష్మణసేనుడు ధక్కావైపు పారిపోయెను. అక్కడ అతని సంతులవారు చాల సంవత్సరములు పాలించినట్లు చెప్పుదురు. ఈ రీతిని బంగాళములో మూడవ రాజరాజదేవుని కాలములో ముస్లిము పరిపాలనము ఏర్పడినది. అప్పటినుండి బంగాళమును పరిపాలించిన ముస్లిము సుల్తానులు గాంగవంశ్యుల ఉత్కల సామ్రాజ్యమునుకూడ వశపరచుకొనుటకు దానిపై దండయాత్రలు ఆరంభించిరి. బంగాళ దేశపు సుల్తానుల మొదటి దండయాత్ర ఈ మూడవ రాజరాజదేవుని కాలముననే జరిగినది. ఈ సుల్తానుల ఓడ్రదేశ దండయాత్రలను గురించి, బంగాళ దేశపు సుల్తానుల పరిపాలననుగురించి తెలుపునట్టి ముఖ్యములగు ముస్లిం చరిత్ర గ్రంథములు రెండు : (1) మిస్సాఖద్దీన్ రచించిన తబకాత్ - ఇ - నాసిరీ ; (2) ఘులామ్ హుసేన్ సరీమ్ కృతమైన రియాజ్ - ఉస్ - నలాఖీన్. ఈ చరిత్రకారులు ఓడ్రదేశము(ఒరిస్సా)ను జాజ్ నగర్ అని వ్యవహరించుచు వచ్చిరి. జాజ్ నగర్ జాజ

పురమని, సజ్జనగరమని కొందరు చరిత్రకారుల అభిప్రాయము. ఇది ఎక్కడ ఉన్నది, ఇప్పుడు దాని పేరు ఏది అను విషయమున అభిప్రాయభేదము ఉన్నది. ప్రాయికముగా ఇది యయాతికేసరి రాజధానియైన యయాతి నగరము కావచ్చును. యయాతి నగరమే జాజ పురము, జాజనగరము అయినది. ప్రాయశః, ఈ జాజ పురమే ముస్లిం చరిత్రకారుల జాజ్ నగర్ కావచ్చును. మొత్తముమీద ఇది ఉత్కలదేశములోనిది. ఇది గాంగ రాజుల ద్వితీయ రాజధానిగ ఉండవేమో, ఎట్లయిన నేమి ముస్లిము చరిత్రకారులు ఒరిస్సాను జాజ్ నగర్ అని వ్యవహరించి యున్నారు.

మొదటి బెంగాలు ముస్లిము సుల్తానైన ముహమ్మద్ - ఇ - బఖ్త్యారు ఖల్జీ తిలెత్తుదేశముపై దండువెడలినప్పుడు అతడు తన సేనలో ఉండిన ముహమ్మద్ - ఇ - షెరాన్, అహమ్మద్ - ఇ - షెరాన్ అను ఇరువురు సోదరులైన ఖల్జీ అమీర్లకు కొంత వైస్యమును ఇచ్చి జాజ్ నగరుపై దండెత్త బంపెను. తబకాత్ - ఇ - నాసిరీ గ్రంథమును ఆంగ్లభాషలోనికి పరివర్తనము చేసిన మేజర్ రేవర్టీ ప్రకారము ఈ దండయాత్ర హిజిరా 801 (క్రీ. శ. 1205 ప్రాంతము)లో జరిగినది. ముస్లిము చరిత్రలు ఈ దండయాత్రనుగురించి ఏవియు వివరములు తెలువవు. సాధారణముగా ముస్లిము చరిత్రలు ముస్లిములకు ఏ కొద్దిపాటి విజయము కలిగినను దానిని కొండంతలుగ జేసియు, ముస్లిములకు కలిగిన వరాజయము గొప్పదైనచో మిస్సాకుండుటయు, ఒకపాటిదై విధిలేక చెప్పవలసి వచ్చినచో దానిని ముక్తనరుగ చెప్పుటయు పరిపాటి; ఒకప్పుడు విజయము లభింపకపోయినను లభించినట్లు చెప్పటకూడ కలదు. కావున ఈ ముస్లిము చరిత్రలోని విషయములు చెప్పినవి చెప్పినట్లు గ్రహింప వీలులేదు. తిలెత్తు దండయాత్రవిఫలమై బఖ్త్యారు ఖల్జీ తిరిగి రాజధానిని చేరుకొన్నపిదప ముహమ్మద్ - ఇ - షెరాన్ జాజ్ నగరు దండయాత్రనుండి మరలివచ్చినట్లు మాత్రము తబకాత్ - ఇ - నాసిరీ తెలుపుచున్నది. ఈ దండయాత్రను గురించిన వివరము లేవియు తెలువక పైనుడివినట్లు రెండు ముక్కలు మాత్రమే చెప్పుటవలన ప్రాయికముగ అందు ముస్లిము అమీర్లకు అపజయము కలిగినట్లే భావింపవచ్చును. ధక్కానుదేశముపై ఢిల్లీనుండి వచ్చిన ముస్లిము దండయాత్రలకు కాకతీయాంధ్రులు ఏవిధమున ఎదురొడ్డి హిందూధర్మ సంస్కృతులను పరిరక్షించిరో అట్లే కళింగాంధ్రులు బంగాళమునుండి సముద్రతీరము వెంట వచ్చిన ముస్లిం దండయాత్రలను ప్రతిఘటించి నిలిచి ప్రాగాంధ్రదేశము ముహమ్మదీయాధి కారమునకు లోబడకుండ జేసి కాపాడిరి.

రాజరాజదేవుని కాలమున రాజకీయముగ ఉత్తర హిందూస్తానమున తెక్కు మార్పులు సంభవించినట్లు మధ్యాంధ్రదేశమునను, దానికి పడుతున్న ప్రదేశమునను కూడ చాలమార్పులు వచ్చినవి. ఈ కాలమున కాకతీయాధికారము ఇప్పుడు తెలంగాణా అనబడు ప్రదేశముననే కాక మధ్యాంధ్రదేశమునకూడ బలపడదొడగినది. కాంతి రుద్రదేవ రాజునకును, అతని నోదరుడు మహాదేవ రాజునకును తరువాత ఓరుగంటి సింహాసనమును అధిష్టించిన మహాదేవరాజు తనూజుడు గణపతిదేవమహారాజు ప్రబలముగ నుండిన వెలనాటి మండలికరాజ్యమును జయించి, స్వతంత్రులై పాలించుచుండిన ఇతర మండలికులను జయించి మధ్యాంధ్రదేశము నంతను తన అధికారము క్రిందికి తెచ్చుకొనుటకు కాను శకవర్షము 1121 నుండియు ప్రయత్నించుచునే యుండెను. నతవాడి సీమ (కృష్ణ ఉత్తర తటమున నందిగామ తాలూకాకు ఎగువ ప్రాంతము)ను పాలించుచుండిన రాజులతో కాకతీయులకు అదివరకే సంబంధ బాంధవ్యములు ఉండుటచేతను, కోట వంశజులు విధేయ సామంతులు అగుటచేతను వారందరు తమ తమ సామంతులతోను, సైన్యములతోను గణపతిదేవ మహారాజునకు తోడ్పడిరి. సింహాసన మెక్కిన నాలుగైదు సంవత్సరములలోనే గణపతిదేవుడు వెలనాటి కులోత్తుంగ పృథ్వీశ్వరుని ద్వీప ప్రాంతమువై దండెత్తి దానిని సాధించెను. అంతటితో ఊరకుండక ఆతనిని కళింగమునకంట తరిమిసేసి పితాపురమున చాళుక్య మూడవ విజయాదిత్య తనూభవుడైన మూడవ మల్లవ దేవరాజును దక్షిణ కళింగ సీమావర్ధుల యందు నిలిపెను. ఇతడు మల్లవదేవ చక్రవర్తి అను పేరుతో శకవర్షము 1124 లో శ్వేష్ట బహుళ దశమి ఆదివారమునాడు సింహ లగ్నమున ఆశ్వినీ నక్షత్రమునందు (క్రి. శ. 1202, జూను 18) పట్టాభిషిక్తుడయ్యెను. కాని, పృథ్వీశ్వరుడు మరల దానిని వశపరచుకొనుటకు ప్రయత్నించిన సందర్భమున గణపతిదేవ మహారాజు తనకు సామంతులుగ ఉండిన తెలుగు చోళ, కోట, నతవాడి ఖూపాలరతో ఎత్తివెళ్లి ఆతనిని యుద్ధ రంగమున మార్కొనెను. ప్రాయికముగ ఈ దండయాత్ర శకవర్షము 1129 - 80 ప్రాంతమున జరిగి యుండవలయును. ఈ దండయాత్రయందు వెలనాటి పృథ్వీశ్వర మహావతి నిహతుడయ్యెను. కళింగ గాంగ ఖూవరులు వెలనాటి కులోత్తుంగ పృథ్వీశ్వరుని సామంతులగుటచేత గాంగ చమూపతులు కూడ ఈ దండయాత్రలో అతనికి తోడ్పడిరి. పృథ్వీశ్వరుని వధించిన వెనుక కాకతిరాజ్య సమర్థుడని ఓరుగంటిని రేచెర్ల రుద్రరెడ్డి సామంతుడు రాజనాయకుని సైన్యాధిపత్యమున

కొంత కాకతీయ సేన కళింగ గాంగ చమూపతులను వెంబడించి కళింగదేశమున ప్రవేశించి విజయ పరంపరలను సంపాదించెను. రాజనాయకుడు బొక్కెరలోని వీరభటావనిని దునిమివైచి, గోదుమరాటి తలను ఉత్తరించి, ఉదగిరి సాధించి, పడిరాయని పారదోలెను. రాజనాయకునికి ఈ విజయములు అన్నియు కళింగ దండయాత్రలోనే చేకూరెను. బొక్కెర అనునది గంజాముడిల్లా ఆస్కా తాలూకాలోని బొక్కెర అని చరిత్రకారులు గుర్తించియున్నారు. ఉదగిరికూడ గంజాము, విశాఖపట్టణ మండలములలోనిదే కావచ్చును. గోదుమరాటిని, పడిరాయని గుర్తింప గుదురుట లేదు. మొత్తముమీద వెలనాటి కులోత్తుంగ పృథ్వీశ్వరుని అస్తమయముతో వెలనాటి రాజ్యము కథావశేషమయినది; గాంగ వంశ్యులకు అస్వతంత్రతా జీవనము అంతరించినది; మధ్యాంధ్ర దేశమున కాకతీయ పతాక సుప్రతిష్ఠితమయినది.

ఈ రాజరాజదేవుని కాలముననే ఉడిపిలో ఆనందతీర్థ శ్రీపాదులు బాదరాయణ సూత్రములకు ఖాష్యము రచించి శ్రీవైష్ణవ విశిష్టాద్వైత సంప్రదాయమునకు భిన్నమైన ద్వైతము అను క్రొత్త సంప్రదాయమును వెలయించిరి. ఈ సంప్రదాయము ద్వైత మనుషేర ప్రసిద్ధికెక్కినది. పతన్నూతన సంప్రదాయావలంబకులకు ద్వైతులని పేరు. ఆనందతీర్థులవారికి మధ్యాచార్య శ్రీపాదులను పేరుండుట చేత ద్వైతులకు మార్గమతస్థులనియు పేరు కలిగినది.

మూడవ అనియంక భీమదేవుడు : (క్రి. శ. 1211 - క్రీ. శ. 1288): మూడవ రాజరాజ దేవుని అనంతరము గాంగ సింహాసనమును అధిష్టించినవాడు అతని కుమారుడయిన అనియంక భీమదేవుడు. ఈపేరు వహించిన గాంగ ఖూవరులలో ఇతడు మూడవవాడు; త్రికళింగనాథ తిరు దాంచుతుడు. అనంతవర్మ చోడ గంగదేవునికి పిదప గాంగ సింహాసనము ఎక్కిన రాజులలో ఇతడు చాల గొప్పవాడు; పరాక్రమకాలి. ఇతని కాలమునాటికి గాంగ వంశజులకు ఉత్కల దేశాభిమానము పొచ్చినది. వారు జగన్నాథదేవ పాదారాధకులైరి. ఇతని కాలమునుండి ఉత్కలము మీద బంగాళ దేశపు సుల్తానుల దండయాత్రలు అధిక మయినవి. అనియంక భీమదేవుడు కాకతీయుల కళింగదండయాత్రకు ప్రతిగా 'వేంగీ ఖువనముపై' దండెత్తి వెళ్ళిన కాలములో బంగాళ దేశపు సుల్తాను ఖాన్ నగరుపై దండెత్తి వచ్చినట్లు కనబడును.

వెలనాటి పృథ్వీశ్వర ఖూఫతి గణించినందున అనియంక భీమదేవుడు దక్షిణకళింగమునుమాత్రమే కాక త్రికళింగము తో కూడిన యావత్తు కళింగ దేశమును తన అధికారము

అర్యాచీన గాంగ వంశము

క్రిందికి తీసికొని వచ్చుటకు పూనుకొనెను. కాకతీయ రాజ్యము గణపతి దేవుని నాయకత్వమున క్రమక్రమముగా విస్తరిల్లును కళింగమునకు కూడ అపాయకరముగ పరిణమించుచుండెను. అదివరకే కాకతీయుల కళింగదండయాత్ర విజయవంతముగను, నిర్దిరోధముగను సాగినది. అందువలన ముందు అనియంక భీముడు దక్షిణ కళింగమును సాధింప దండు వెదలెను. అనియంక భీమదేవుని శాసనములు చాక్షురామములో నాలుగు శాసనవచ్చుచున్నవి. వీనిలో ఒకటి అనంగ భీమదేవుని ఎనిమిదవ సంవత్సరము నాటిది. ఇది అంక సంవత్సరమో, విజయ రాజ్య సంవత్సరమో తెలియదు. ఈ శాసనములలో అతడు అనియంక భీమరావుత దేవర అనియు, అనియంక భీమ వరస్వవ హరివదప్రయ రావుకాఖ్యుడనియు పేర్కొనబడెను. ఇతని దండాగ్రేవర వల్లభుడు ఖడ్గసంహారపుత్రుడైన 'తెప్రాజ'కుడు. ఇతడు శాసనమునందు 'ద్రుతజిత విలస ద్యేంగీ భూమండ'లుడు అని ప్రకాశింపబడినందున సంహారము మొదలు గోదావరీ తీరమువరకు గల దేశమంతయు అనియంక భీమస్వపునికి స్వాధీనమయ్యె ననుటకు సందియము లేదు. ఈ కారణముననే ఏమో అతడు 'త్రయీ వసుంధరా సముద్ధరణు'డని, 'త్రికళింగేశ్వరు'డని కీర్తించబడెను. ఇతడు ఈ కాలమునందు గజిబిజిలో పడిపోయిన చోళ రాజకీయ వ్యవహారములలో కూడ జోక్యము కలిగించుకొనినట్లు కాన్పించును. ఈ కాలమున చోళ సామ్రాజ్యమును పరిపాలించుచుండిన చోళ చక్రవర్తి మూడవ రాజరాజ దేవుడు (క్రీ. శ. 1218 - క్రీ. శ. 1259). ఈతడు చాల బలహీనుడైనందున ఇతని సామంతుల దండనాయకులే ఇతనిపై తిరుగబాటును కావించిరి. పీఠిలో ముఖ్యుడు వల్లవ రాజులున కొప్పెరుంజింగ భూపతి. ఇతనిని కాడవరాయ డనియు, మహారాజసింహు డనియు వ్యవహరింతురు. మూడవ రాజరాజ చోడ చక్రవర్తిపై పాండ్య రాజులు, వల్లవరాజులు తిరుగబాటు చేసినపుడు హాయిసల బల్లారులును, నెల్లూరు తెలుగు చోళులును కూడ అప్పటి రాజకీయములలో కలుగ జేసికొనిరి. ఈ సందర్భముననే మూడవ అనియంక భీమదేవుడు కూడ ఈ రాజకీయ కలహమున జోక్యము కలిగించుకొనెను. ఇతడు ఎవరి వశము ఆవలంబించి ఎవరిపై యుద్ధము చేసెనో తెలియదు కాని ఇతడు నైవ్య సమేతుడై కాంచీపురము వకు మాత్రమే కాక శ్రీరంగము వరకు కూడ వెళ్ళెను. కాంచీపురములో అనియంక భీమదేవుని శాసనములు లెండున్నవి. శ్రీరంగములోని శాసనములలో 'ఒడ్డెల గల కా'కు సంబంధించిన ప్రస్తావము కలదు. అచ్చటినుండి జటా

వర్మ సుందర పాండ్యుడు ఒడ్డెవారిని తరిమివేయు వరకు (క్రీ. శ. 1225 - శకము 1147) చారక్కడనే ఉండిరి. అనియంక భీముని దక్షిణదేశ దండయాత్రను గురించి మనకు వివరములు తెలియవచ్చుటలేదు. దీనిని గురించి ఇంకను పరిశోధన జరగవలసి యున్నది. మొత్తముమీద గోదావరీ తీరము వరకు గల దేశము అనియంక భీముని అధికారము క్రిందికి వచ్చెను.

మూడవ అనంగ భీమదేవునికి సమకాలికుడైన బంగాళ దేశపు సుల్తాను ఘయాజుద్దీన్ ఖల్జీ. ఇతడు ముహమ్మదు - ఇ - బఖ్త్యారు ఖల్జీ మరణానంతరము బంగాళ దేశమునకు హజీరా 812 (క్రీ. శ. 1215 - శకము 1137) లో సుల్తానయ్యెను. ఇతడు అంతవరకు జయించిన ప్రాంతములను అన్నిటిని కలియజేర్చి కట్టుదిట్టమైన పరిపాలనను ఏర్పరచి జాజ్ నగరును కూడ తన అధికారము క్రిందికి తెచ్చుకొనెనని చెప్పుదురు. తన తబకాత్ - ఇ - నాసిరిలో మిస్లాజుద్దీన్ జాజ్ నగరు పరిపాలకుడు ఘయాజుద్దీన్ సుల్తానుకు కప్పము పంపినట్లు ప్రాసీయున్నాడు. ఈ వట్టి పొడిమాట తక్క అతడు ఘయాజుద్దీను యొక్క జాజ్ నగరు దండయాత్ర ఏదియు వర్ధించియుండలేదు. ఒకవేళ ఘయాజుద్దీను జాజ్ నగరుపై దండెత్తి దానిని జయించుటయే నిజమైనచో అది శకము 1147 (క్రీ. శ. 1225) కు పూర్వమే జరగి యుండవలెను; ఏలన, శకము 1147 నుండి అతనికి ఢిల్లీ సుల్తానైన షముద్దీన్ - ఇల్ - తుత్ మిష్ తోను, అతని కుమారుడైన నాజిరుద్దీన్ సుల్తాన్ తోను యుద్ధములతోనే సరిపొయినది. జాజ్ నగరు రాజవద్దనుండి కప్పము తీసి కొన్నట్లు గాదురచా, తుదకు జాజ్ నగరు దండయాత్రా ప్రస్తావమైనను రియాజ్ - ఉస్ - సలాబీన్ గ్రంథములో లేదు.

కాని, అనంగ భీమదేవుని చాచేశ్వరాలయ శాసనములో అతనికి యవనులతో యుద్ధము జరగినట్లు చెప్పి యున్నది. ఈ యవనులు బంగాళ దేశపు సుల్తానులే కావచ్చును. ఈ శాసనములో యవనులతోడి సంగ్రామమున మూడవ అనియంక భీమదేవుని ప్రధాని, దండనాయకుడు అయిన విష్ణుని పరాక్రమము ఈ రీతిని ప్రకాశింపబడినది.

సింధ్యాద్రి అధిసీమను భీమనదీ ప్రాంతమున అంభోనిధీ తీరమున హారాదుచుండిన కాలమున అతి భయమువలన కుఘాణ పృథ్వీవతి విశ్వము విష్ణుమయమని తెలిసికొన గలిగినంతగా వైఖానసులైనను తమ గాఢ పరిశ్రమచేత తెలిసికొనలేకపోయిరి. విష్ణువు యవనావనిశ సమరములో అనేకులను తన నిశిత సాయకములతో వధించెను. అది అతనికి వీరవ్రతమయినది.

విష్ణునితో పోరాడిన తుంఘాణ పృథ్వీవతి చేది మ్రోహయ దేశమైన తుమ్మాణపు పాలకు డనియు, తుమ్మాణమునకు తుంఘాణమని పొరపాటున వ్రాయబడిన దనియు కొంద రందురు; కాని, వే రొక కొందరు అది తప్పగా వ్రాయ బడలే దనియు, తుంఘాణ పృథ్వీశ్వరుడు లఖోష్ఠి (లక్ష్మణావతి)కి అధిపతియైన మలిక్ ఇజ్జుద్దీన్ తుఘ్లీ - ఇ - తుఘాన్ ఖాన్ అనియు చెప్పుదురు. ఈ యభిప్రాయమే సరియైనదిగ కన్పట్టును. తుఘాన్ అన్నది శాసనములో తుంఘాణ అని ఛందస్సును సరిచుచుకొనుటకు వ్రాసి యుండవచ్చును. ఈ తుఘాన్ ఖాను హజీరా 831 (శకము 1155 - క్రీ. శ. 1288)లో రాజ్యమునకు వచ్చి పదునొకం దేండ్లు పరిపాలనము చేసెను. ఈవిధముగా అతడు అని యంక భీమదేవునికిని, అతని కుమారుడైన మొదటి నరసింహదేవునికిని సమకాలికుడు. అనంగభీముని చాళే శ్వర శాసనమువలన తెలియవచ్చు ఈ యవన సంగ్రామ మును గురించిన ప్రస్తావము ఏ ముస్లిము చరిత్రలలోను కాన్పింపదు. అనియంక భీముడు బంగాళదేశపు ముస్లిము సుల్తానుల దండయాత్రను అరికట్టి వారిని జయించె నను టకు అతని చాళేశ్వర శాసనమే ప్రమాణము.

కళింగము : సింహళము ; కళింగరాజవంశమునకు సంబంధించినవారే క్రీస్తుశకము పండ్రెండవ శతాబ్దములో సింహళమును కొంతకాలము పరిపాలించిరి. క్రీ. శ. 1072 - 78 లో లంకాధిపతిగా పట్టాభిషిక్తుడైన విజయచాహు న్యవతి భార్యలలో కళింగరాజకుమారి త్రిలోకసుందరి ఒకతె. ఇంతటినుండి కళింగవంశ మొకటి బలపడి సింహళ దేశ రాజకీయములలో జోక్యము కలిగించుకొనెను. క్రీస్తుశకము పండ్రెండవ శతాబ్దమునాటి పోలన్నొరువ రాజులలో ఒకడైన నిశ్శంకమల్లుడు శకవర్షము 1079 - 80 (క్రీ. శ. 1157 - 58) లో కళింగములోని సింహపురమున జనించెను. ఇతడు సింహళదేశాధిశ్వరుడైన మొదటి పరా క్రమ చాహునకు అల్లుడో, మేనల్లుడో అగును. అతడే ఇతనిని కళింగమునుండి సింహళమునకు తీసికొనివచ్చెను. ఈ నిశ్శంకమల్లుడు పోలన్నొరువ రాజ్యమును శకము 1109 (క్రీ. శ. 1187) నుండి శకము 1118 (క్రీ. శ. 1196) వరకు పరిపాలించెను. ఇతని తరువాత ఈ కళింగజాతికి చెందినవారే సింహళసమును అధిష్టించిరి. వీరిలో కొంత ప్రాముఖ్యము కలవాడు నిశ్శంకమల్లుని సవతిశల్లి కొడు కైన సాహసమల్లుడు. ఇతని పట్టాభిషేకము శకవర్షము 1122 (క్రీ. శ. 1200)లలో జరగినది. ఇతడు గాంగవంశపు మూడవ రాజరాజకూపతికి సమకాలికుడు. సింహళరాజ వంశముతో గల సంబంధశాంధ్యముల వలనను, రాజ్య

లోభము వలనను తరచుగా తంజావూరు చోళ కుమారులును, మధుర పాండ్య మహీపతులును సింహళ రాజకీయ వ్యవహారములలో జోక్యము కలిగించుకొని సింహళముపై దండెత్తుచువచ్చి అదివరకే భిన్నప్రాంతాధిపతుల పరస్పర కలహములతోను, దాయాదుల పోరాటములతోను రొంపిగ నుండిన సింహళ రాజకీయరంగమును మరియ రక్త పంకిలము చేయుచు వచ్చిరి. కళింగజాతికి చెందిన మాఘ స్వపతి శకవర్షము 1137 (క్రీ. శ. 1215) లో గొప్ప కేశవ సేనను గూర్చుకొని సింహళముపై దండెత్తి వెల్లి అంత వరకు అక్కడ రాజ్యము చేయుచుండిన లంకాధిపతిని పదభ్రష్టుని కావించి తాను రాజ్యమేలెను. ఇతడు మూడవ అనంగభీమునికి సమకాలికుడు. ఈ యనియంక భీమదేవుడు దక్షిణమున కాంచీపురమునకును, అటనుండి శ్రీరంగమున కును దండెత్తి వెళ్లుటకును, సింహళ రాజకీయములకును ఏదయినను సంబంధము కలదేమో విచారించవలసి యున్నది.

మూడవ అనియంక భీమదేవుడు గొప్ప దేవాలయ నిర్మాత. అతడు కటకము జిల్లా కృష్ణాపుర గ్రామములో కామాంతకుడైన శివునికి ఆలయమును నిర్మించి అందు ఆ దేవదేవుని చాళేశ్వరుడు అను పేర ప్రతిష్ఠించెను; శకాధికముగ విలాసవనతులను కట్టించెను; పాంథులకొరకు బాటలు వేయించెను; వందలకొలది తటాకములు శ్రవ్విం చెను; పురుషోత్తమునికి వ్రయమైన సముద్రతీరమునందు అనేక హేమ తులాభారములు తూగెను. అతడు చేద విదుడు; అనంత భీమరావుకు అనియు, అనంతవర్మ రావుశదేవు డనియు శాసనములలో పేర్కొనబడినాడు. అతని భార్య కమ్మారాదేవి. ఈమెకు అనంగ భీమునివలన నరసింహదేవుడను కుమారుడు కలిగెను. అతనికి చంద్రికా దేవి అను నామాంతరము కల చంద్రాదేవి అను కూతురు కూడ కలదు. అనంగభీముడు ఆమెను మ్రోహయ వంశ రాజకుమారుడైన పరమర్షిదేవునకు ఇచ్చి వివాహము కావించెను. పరమర్షిదేవునకే పరమాడి అను నామాం తరము కలదు.

ఇతని సేనాపతులలో 'తైస్రాజ'కుడు కాక మహానాద సేనాపతి మరియొకడు శాసనములవలన తెలియవచ్చును. శాసనములలో ఇతడు త్రికోణ మండ సుహద్దండాధిపతి అనియు, శ్రీమతు దక్షిణ పండాధికారులైన శ్రీకరణ మహానాద సేనాపతులు అనియు పేర్కొనబడినాడు. శాసనములవలన ఇతని యుద్యోగులు మొదలైనవారు చాల మంది తెలియవచ్చురు. అనియంక భీముడు 88 అంక సంవత్సర ములు, అనగో 27 విజయరాజ్య సంవత్సరములు పాలించెను.

అర్జాచీన గాంగ వంశము

మొదటి నరసింహదేవుడు (క్రీ. శ. 1287-88—క్రీ. శ. 1288): అనంగభీమదేవుని అనంతరము ఇతడు గాంగ నింహాసనము అధిష్టించెను. నరసింహదేవనామము ధరించిన వారిలో ఇతడు మొదటివాడగుటచేత ఇతనిని మొదటి నరసింహదేవు డందురు. ఇతని నాలుగవ అంక సంవత్సరము శకవర్షము 1168 అగుటచేత ఇతడు శకవర్షము 1169-70 లో రాజ్యమునకు వచ్చినట్లు నిర్ణయింపవచ్చును. ఇతనికి అనంతవర్మ వీర నారసింహదేవుడు అనియు, వీర శ్రీ నరసింహరావును దేవర అనియు నామాంతరములు కలవు. ఇతడు తన తండ్రికంటెను బలపరాక్రమశాలి; తన రాజ్యసీమావధులను తాను కాపాడుకొనుటయే కాక ముస్లిము రాజ్యము మీదికే దండెత్తివెళ్లి విజయము చేకొనెను.

నరసింహదేవుడు రాజ్యమునకు వచ్చిన తరువాత ముందు దానిని కట్టుకట్టము చేసికొని లఖోత్తి (లక్ష్మణావతి) రాజ్యమువై దండెత్తివెళ్లెను. వచ్చుచున్న గాంగ సైన్యమును ఎదిరించుటకు శుభూస్ ఖాన్ తన బలములను గూర్చుకొని హిజిరా 841 (శకము 1165-క్రీ. శ. 1243)లో జాజ్ నగరువై వచ్చెను. ఈ దండయాత్రలో తబకాల్ - ఇ - నాసిరి రచియించిన మిస్టాజుద్దీన్ కూడ ఉండెను. జాజ్ నగరు సరిహద్దుల, మహానది ఉత్తర తటమున ఉన్న కటాసిన్ వద్ద ఉభయ బలములకును సంగ్రామము జరగినది. ఈ యుద్ధములో హిందువులు పారిపోయి రనియు, వారి ఏనుగుల ముందు వేసిన దాదా తప్ప ఇస్లాము కాల్యలమునకు ఏ నామగ్రీయు లభింపలే దనియు, అదియునుగాక, ఏనుగులను ఎవ్వరును హింసింపరాదని శుభూస్ ఖాన్ ఆజ్ఞ ఇచ్చుటచేత భయంకర యుద్ధాగ్ని ఆరిపోయె ననియు మిస్టాజుద్దీన్ వ్రాయుచున్నాడు.

మట్టమధ్యాహ్నమువరకు యుద్ధము జరగెను. అప్పుడు ముస్లిము కాల్యలములోని ప్రతి సైనికుడును భోజనము చేయుటకు మరలిపోగా హిందువులు పేప అడవిలోనుండి పెల్లగా వచ్చి అయిదేనుగులను తీసికొనిపోయిరి; ఇంతలో 200 కాల్యలమును, 50 మంది గుర్రపు రౌతులును వెనుక భాగమునుండి వచ్చి ముస్లిముసేనవై పడిరి. మహమ్మదీయులకు ఘోర పరాజయము కలిగినది. వందలకొలది ముస్లిములు హతులైరి. భగ్నమనోరథుడై శుభూస్ ఖాన్ పిక్కబలము చూపి లఖోత్తి చేరుకొనెను. అటు తరువాత, అతడు జాజ్ నగరువై దండయాత్రలో తనకు సాయపడవలసినదని కోరుచు ఢిల్లీ సుల్తాను అలా ఉద్దీన్ మసూద్ షా వద్దకు షర్ప్-ఉల్ -ముల్క్ అపారీని రాయశారము పంపెను.

ఇది ఇట్లుండగా, తబకాల్ - ఇ - నాసిరి ప్రకారము జాజ్ నగరు సైన్యములు హిజిరా 842 (క్రీ. శ. 1245)లో మరల లఖోత్తివై దండెత్తి వెళ్లి ఆ కోటను ముట్టడించెను. ఈ ముట్టడిలో ముసల్మానులు అవేకులు హతులైరి. తుదకు లఖోత్తి సైన్యాధిపతి ఫ్రుల్ ముల్క్ కరి ముద్దీన్ లాఘ్రి కూడ చనిపోయెను. మిస్టాజుద్దీన్ చరిత్రను అనుసరించి జాజ్ నగరు సేనలకు ఆధిపత్యము వహించినవాడు 'పాబంతర్'. ఇతడు ఒక సామంతరాజు అయి యుండవచ్చునని చరిత్రకారుల అభిప్రాయము. ఇతడు సాహస పరాక్రమములు చూపి ముస్లిము సేనను లక్ష్మణావతి వరకు తరిమికొట్టెను. ఇది శుభూస్ ఖానుకును, నరసింహదేవునికిని రెండవ తడవ జరగిన యుద్ధము. ఈ యుద్ధములో హైహయ కులలిలకుడును, చంద్రికాదేవి భర్తయు, నరసింహదేవుని శావమరదియు అయిన పరమరిదేవుడు జయమును సాధించి వీరశయనమును పొందెను. ఈ సంగ్రామమునందు కూడ విజయలక్ష్మి వీరనరసింహదేవరావుకునే వరించెను. క్రీ. శ. 1245 లోని ఈ విజయముతో రాధా, వరేంద్ర మండలములు నరసింహదేవుని అధికారము క్రిందికి వచ్చినవి. అతని రాజ్యము ఉత్తరమున గంగానది వరకు వ్యాపించినది. మిస్టాజుద్దీన్ ప్రకారము లక్ష్మణావతి రాజ్యములో గంగానదికి ఉభయ తటములందు రెండు మండలములు ఉన్నవి. పడుమటివైపుది రాధా మండలము (తమ్లూర్, మిడ్నపూర్, హుగ్లీ, బర్హాన్ జిల్లాలు చేరినది). దీనిలోనే లఖోత్తి (లక్ష్మణావతి) నగరము ఉన్నది. గంగానదికి తూర్పువైపున ఉన్న మండలము వరేంద్ర. ఇది ప్రాచీన కాలపు పుండ్రదేశము లోని భాగము. దీనిలో దీవికోట నగర మున్నది.

ముస్లిము చరిత్రకారులు ఈ విజయములు శాశ్వాలిక మైన వందరు. ఏలన, ఢిల్లీనుండి లఖోత్తికి సైన్యము సహాయపడుటకు వచ్చుచుండెనని తెలిసిన వెంటనే లక్ష్మణావతి కోట గుమ్మములకడ నుండిన జాజ్ నగర సైన్యములు భయభ్రాంతములై పారిపోయినట్లు మిస్టాజుద్దీన్ తెలుపుచున్నాడు. శుభూస్ ఖానుకు ఢిల్లీనుంచి సాయము వచ్చిన మాట వాస్తవము. సేనలతోను, అమీరులతోను బయలుదేరి లఖోత్తికి వెళ్ళవలసినదని ఢిల్లీ సుల్తాను అలా ఉద్దీన్ మసూద్ షా తమూర్ ఖాన్ రు ఆజ్ఞాపించెను. అతని ఆదేశము ప్రకారము అతడు సేనలతో బయలుదేరి లఖోత్తికి వచ్చెను. కాని, అక్కడ అతనికిని శుభూస్ ఖానుకును సరిపడక చివరకు అనుకొన్న దొకటి, జరగిన దొకటియైనది. తుదకు తమూర్ ఖానుకు లఖోత్తి కోటను ఒప్పించి శుభూస్ ఖాను బంగాళ దేశమును విడిచి

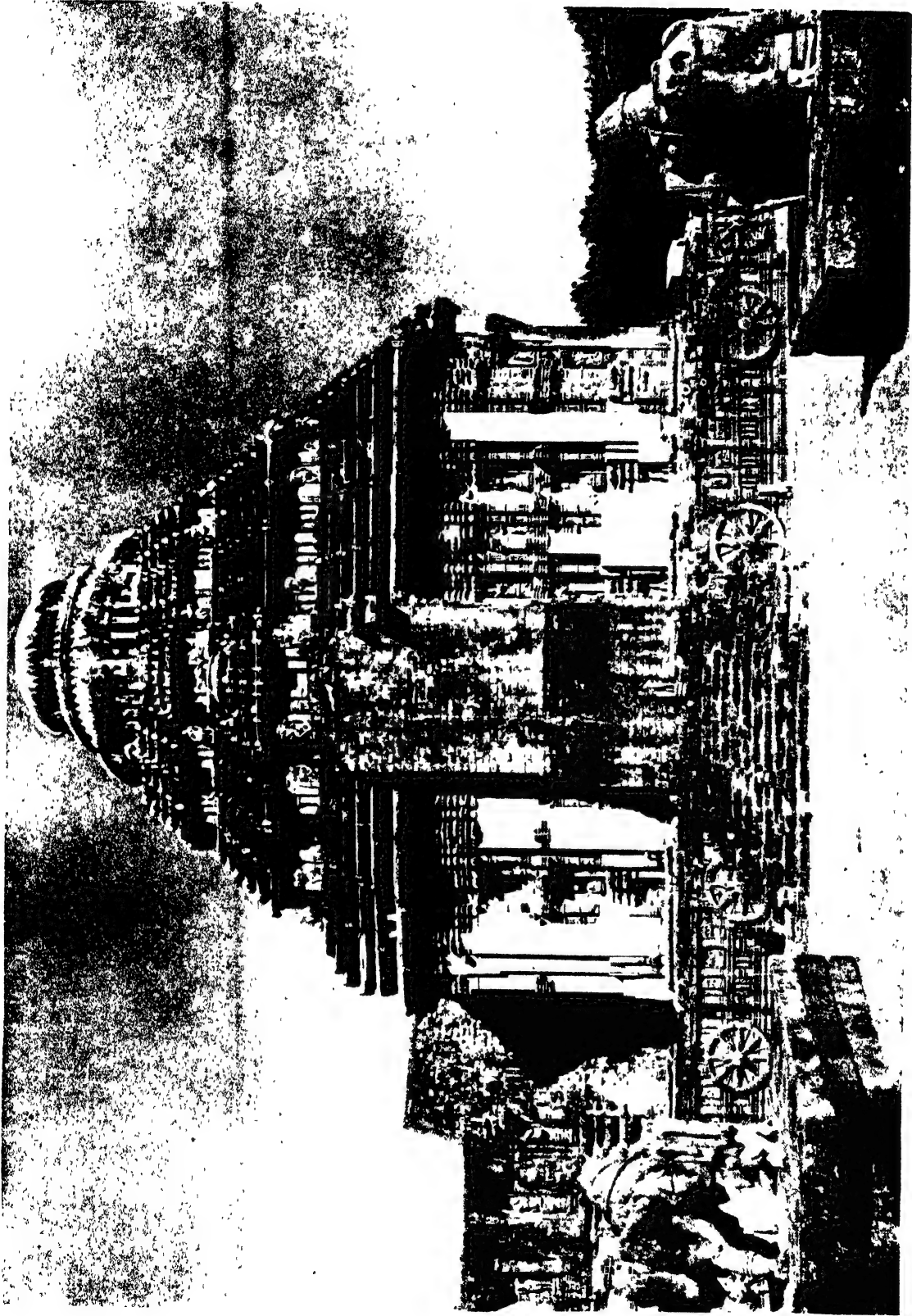

జగమోహన సూర్యాలయము, కోటార్కము పూరి జిల్లా.

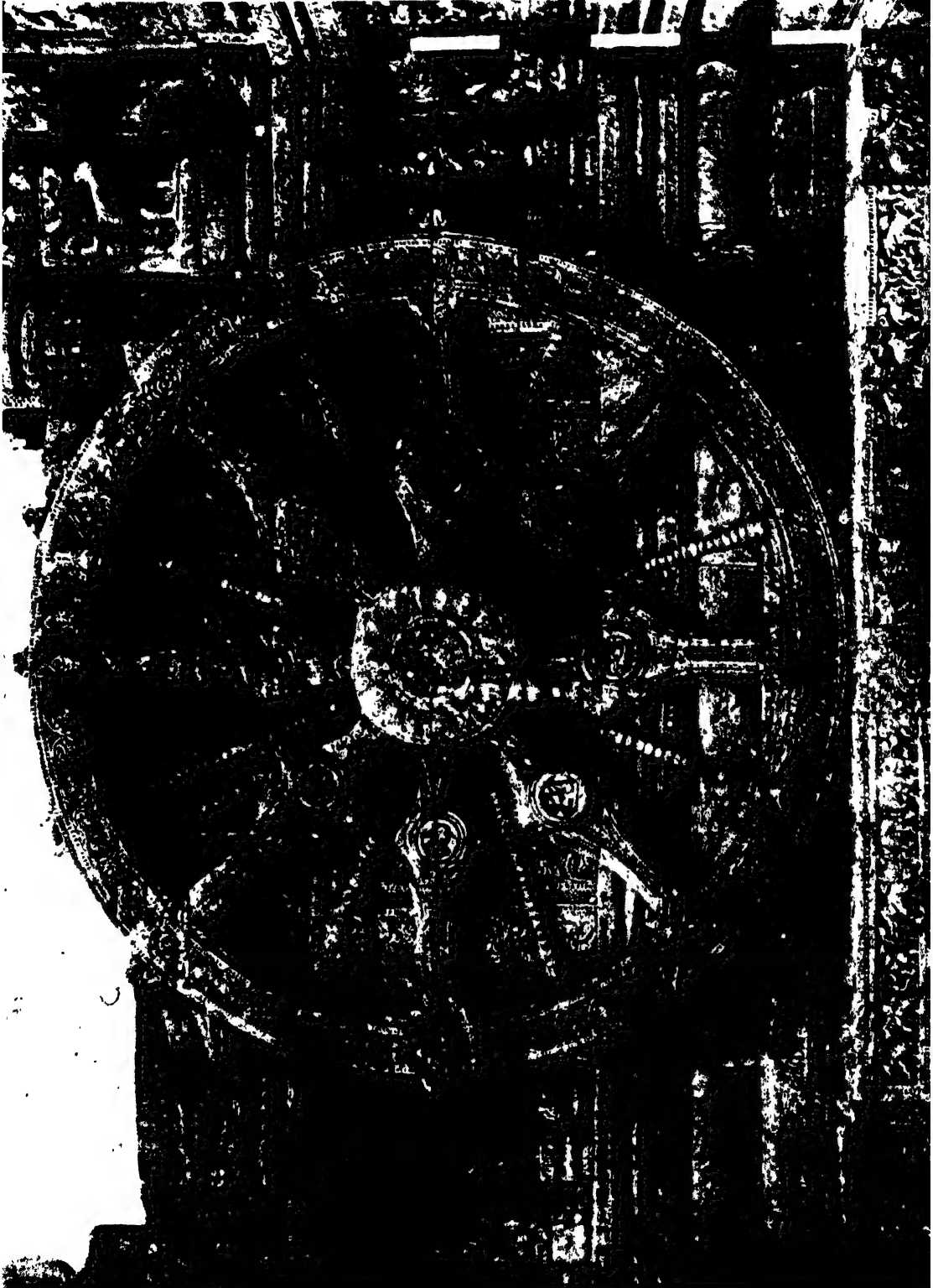

ఇగ మోహన సూర్యాలయములోని చక్రము, కోణార్కము.

పోవలసి వచ్చినది. ఈ రీతిని ముస్లిము చరిత్రకారులు తమ సంకృప్తికొరకు విజయములు కాత్కాలికములయినవని ప్రాసికొన్నను, వాస్తవమునకు అవి వారు ప్రాసికొనక కాత్కాలికములయినవి కావు. నరసింహ దేవుని ఈ రాధా, వరేంద్ర మండల విజయము యథార్థమని మొదటి నరసింహ దేవుని పోత్రుడయిన రెండవ నరసింహ దేవుని కాసనములవలన కూడ ధ్రువపడుచున్నది.

తునుస్ ఖానుకు తరువాత బంగాళ దేశమునకు మలిక్ తుఫ్ఫిల్ ఖాన్ - ఇ - యూజ్ బక్ సుల్తాను అయ్యెను. మిస్సాజుద్దీన్ ప్రకారము ఈతని పరిపాలనకాలములో జాజ్ నగరు సైన్యములు లఖోత్తిమీద మూడు తడవలు దండెత్తి వెళ్ళినవి. ఈ మూడు తడవలలో మొదటి రెండు తడవలు ముస్లిములకే విజయము కలిగిన దనియు, మూడవ తడవ మలిక్ యూజ్ బక్ కు కొద్ది అవజయము కలిగిన దనియు, అత్యంతానర్హ మైన మడించిన తెల్ల పనుగు ఒకటి యుద్ధ రంగములో అతని పక్షమునుండి తప్పించుకొనిపోయి జాజ్ నగరు సైనికులకు చేజిక్కిన దనియు మిస్సాజుద్దీన్ వ్రాయుచున్నాడు. ఈ మూడు దండయాత్రలును మొదటి నరసింహ దేవుని కాలముననే జరగినవో, ఒకవేళ ఇతని కుమారుడు ఖానుదేవుని కాలమున జరగినవో, మిస్సాజుద్దీన్ ప్రాసి నట్లు మొదటి రెండు తడవలు మహమ్మదీయులు జయించిరో లేదో - ఈ సంగతులను తెలిసికొనుటకు ఇతర ఆధారములు ఏవియు లేవు. మొత్తముమీద మొదటి నరసింహ దేవుని కాలమున బంగాళ దేశపు సుల్తానులకును, కళింగోత్కల దేశాధిపతియైన మొదటి నరసింహ దేవునికిని పెక్కు యుద్ధములు జరగె ననియు, వీనిలో ఎక్కువవానిలో నరసింహ దేవరావుక రాజే జయలక్ష్మి పరిగ్రహీతయై తన రాజ్యమును గంగానదివరకు విస్తరింపజేసికొనె ననియు విశ్వసించవచ్చును.

వీర నరసింహ దేవునికి యవనావనీవల్లభుడని బిరుదము కలదు. ముస్లిము రాజ్యమును జయించి కొంతకాలమైనను దానిని పరిపాలించినందువలన కలిగిన బిరుద మది. వీర నరసింహుని పేరు లఖోత్తి సుల్తానులకు సింహస్వప్న మైనది.

వీర నరసింహ దేవుడు రాజ్యమునకు వచ్చిన క్రొత్తలోనే కాకతి గణపతిదేవ మహారాజు అనియంక భీమదేవుని దండయాత్రవలన చేజారిపోయిన వేంగీ మండలమును మరల తన అధికారము క్రిందికి తెచ్చుకొనుటకే కాక మరల ఉత్కలాధిశ్వరులకు తగిన శాస్త్రి చేయవలెనని ఎంచి అతడు కళింగముపై దండు పంపెను. కాకతి గణపతిదేవ మహారాజు కాలములో అతని సైన్యములు పలుతడవలు

కళింగముపై దండెత్తినట్లు కాసనములవలనను, వాఙ్మయమువలనను తెలియవచ్చును. కాని, ఈ దండయాత్రలు నికరముగా ఎప్పు డెప్పుడు జరగినవో రూఢిగా నిర్ణయించుటకు అవకాశము లేదు. క్రీస్తుశకము పదునైదవ శతాబ్ది నాటి వీరశైవ్యగ్రంథమైన శివయోగ సారమును అనుసరించి కాకతి గణపతిదేవ మహారాజు మంత్రి ఇందులూరి సోమప్రధాని నాయకత్వమున కాకతీయ సేనలు ఒక్క ధాటిలో ఓరుగంటికి కూర్చుడికనుగల శత్రుభూముల నెల్ల జయించి గోగులనాడు, కొలనివీడు మొదలైన దుర్గములను సాధించి, గోదావరి నదీని దాటి ఏడూమాడె ములను, పన్నెండు మన్నెములను, కళింగమును నిర్జించినవి. పరువ భీముడుకూడ వేంగి, ఒడ్డెదేశము, చక్రకూటము మొదలైన ప్రాంతములను జయించినట్లు చెప్పుకొని యున్నాడు. ఇన్ని దేశములను జయించుటకు - మండలి కుడు అతడు - శక్తి ఎక్కడిది? ప్రాయికముగ ఈనాటి వాడే గనుక అతడుకూడ కాకతీయ సామంతుడుగ ఈ పూర్వ దిగ్విజయ యాత్రలో సోమప్రధానితో ఉండి ఈ విజయములను సాధించి యుండవచ్చును. కాకతీయుల ఈ దండయాత్ర విజయవంతుముగ సాగినది. దీనితో కాకతీయుల బలప్రాళవ పరాక్రమములు ఇంచుమించుగ మధ్యప్రదేశ్ వరకు తెలిసినవి.

వీరనరసింహ దేవుడు కాకతీయ దండయాత్రకు ప్రతిగా మరల కాకతీయరాజ్యముపై దండు పంపక ఊరకుండు సంతటి నిర్విర్యుడు కాడు. శ్రీకాకుళము స్థలపురాణమైన సంస్కృత శ్రీకాకుళ మాహాత్మ్యమునకు ఆంధ్రీకరణమైన వల్లభాఖ్యుడయము అను అర్యాచీన ఆంధ్ర ప్రబంధము వలన వీరనరసింహభూపతి అతని పెంపుడు సోదరుడు అనంతపాల దండనాథునికి కొంతసైన్యము ఇచ్చి కాంచీ నగరముపై దండెత్త బంపినట్లు తెలియుచున్నది. కాకతి యాంధ్ర రాజ్యముపై కాక, కాంచీపురముపై దండెత్త బంపినట్లు ఏల చెప్పబడినదో తెలియదు. దండెత్తి వెళ్ళుచు, అనంతపాలుడు శ్రీకాకుళమువద్ద అగి అక్కడ తెలుగు వల్లభునికి (ఆంధ్ర విష్ణువునకు) ఒక ఆలయము కట్టించి అటనుండి కాంచీపురమునకు వెళ్ళి, శత్రువులను యుద్ధమున ఓడించి జయస్తంభమును నిలిపి వారివద్ద కప్పము తీసికొని కళింగమునకు మరలివచ్చినట్లు వల్లభాఖ్యుడయము తెలుపుచున్నది. కాకతి గణపతిదేవమహారాజును కాని, అతని సేనానులను ఎవ్వరిని కాని ఈ కావ్యము ఎందువలన పేర్కొనలేదో, శత్రు రాజ్యములో అనంతపాలుని దండయాత్ర అంతటి సుకరము ఎట్లయినదో తెలియదు. కాకతీయ సేనానులను, సామంతులను జయించియే అనంతపాలుడు శ్రీకాకుళము

అర్చాచీన గాంగవంశము

వరకు వచ్చినట్లు చెప్పవలసియున్నది. ఇ వన్నియు అటు లుండ వీరనరసింహభూపతి పెంపుడు సోదరుడు అనంత పాలుదే తెలుగు వల్లభునికి ఆలయము కట్టించినట్లు వల్లభా భ్యుద్ధయములో కలదు. శ్రీకాకుళములో వల్లభరాయనికి దేవళము శకవర్షము 1088 నుండి ఉన్నట్లు మనకు శాసన ప్రమాణము కలదు. అందువలన అది అంతకు చాల పూర్వ కాలమునుండి ఉండియుండవలెను. ఈ విషయములను తిన్నిటివనుసరించి ఆలోచింపగా వల్లభాభ్యుద్ధయములోని చరిత్రాంశముల ప్రామాణికతను శంకింపవలసి వచ్చు చున్నది. దాక్షారామములో నారసింగ నరాధిపుని శాసన మొకటి కలదు. అది శకవర్షము 1184 (క్రీ. శ. 1282) నాటిది. ఈ నారసింగనరాధిపుని వంశముకాని, అతని రాజభిరుదారులు కాని శాసనమున పేర్కొనబడకపోవుట చేత ఈతడు ఎవ్వడో నిర్ధరించుటకు వీలగుట లేదు. కాని గాంగభూపతి మొదటి నరసింహదేవుని కాలమునాటి శాసనమే అగుటచేత ఇది ఆతనిదేమో యని తోచు చున్నది. ఇది అతని శాసనమైనను కాకపోయినను కాక తీయ రాజ్యముపై గాంగ వీరనారసింహుని దండయాత్ర లేకపోలే దనియు, కాకలు తేరిన కాకతీయ చమూపతులు ఊరకుండలే దనియు, వారు కాళింగులు దండెత్తిరాగా మరల వారిని ఓడించి తరుమగొట్టి రనియు చెప్పుటకు అవ కాళము కలదు. శకవర్షము 1188 నాటి ఒక త్రిపురాంతక శాసనమున కాకతీయ గణపతిదేవ మహారాజ దివ్యక్రిపాద పద్మారాధకుడును, చాళుక్యవంశోద్భవుడును అయిన సకల సేనాధిపతిపట్టసాహిణి పదికము లొప్పదేవునికి గల పాంపరాయ నందర్పిత రిపుకబంధ శాండవ, గోదావరి తీర నమరగాండివ, కలింగ మండలిక ఛాటి సమ్మర్ల విరుదములవలన కళింగ మండలికులు వేంగిపై దండెత్తి వచ్చినట్లును, గోదావరి తీరమున కళింగ, కాకతీయ సైన్యములకు సంగ్రామము జరగినట్లును, అందు కళింగ సైన్యము పరాజయము నొందినట్లును విశదమగు చున్నది. ఈ విషయమును శకవర్షము 1179 - 80 నాటి తెలుగు చోడరాజయిన రెండవ మనుమసిద్ధి నందలూరు శాసనము ధ్రువపరచుచున్నది. ఈ శాసనమున అతడు కాకతి గణపతి దేవ న్యపతికి సమరములో తనంతట తాను నవోయవడు టలై గోదావరి నదిని పుట్టిలో చాటి కాళింగులను కళింగాభిముఖులై పరుగిడతేసినట్లు చెప్పకొని యున్నాడు. వీనిని అనుసరించి చూడగా వల్లభాభ్యుద్ధయములోని విషయము నిజమైనను కాకపోయినను మొదటి వీర నరసింహదేవుని కాలములో కాకతిరాజ్యముపై కాళింగుల దండయాత్ర ఒకటి జరగినట్లును, కళింగ సైన్యములు

దక్షిణ కళింగమును జయించి గోదావరి తీరమునకు వచ్చి నట్లును, అక్కడ కాకతీయులకును, కాళింగులకును యుద్ధము జరగినట్లును, అందు కళింగసైన్యము పరా జయము పొందినట్లును స్పష్టమగుచున్నది.

మొత్తముమీద వీర నరసింహదేవుని పరిపాలనకాలము చాల ముఖ్యమయినది. ఇతని కాలములో గాంగరాజ ప్రతిష్ఠావైభవములు అతిశయించినవి. వీర నరసింహదేవుడు విద్యాపోషకుడు. ఇతని ఆస్థానమున ఏకావళి అను అలంకార గ్రంథమును రచించిన విద్యాధరుడు ఉండెడివాడు. విద్యలను పోషించినట్లే ఇతడు కళలను కూడ ఆదరించెను. ఇతని తండ్రవలెనే ఇతడును ధర్మకార్యనిరతుడు; పెక్కు తులాభారములను తూగెను. శ్రీకూర్మమునందలి కూర్మ నాథాలయమునకు ఈతడు చేసిన దానధర్మము లనేకము. సింహాచలమున నరసింహనాథదేవరకు నల్లరాతి శ్రీవిమా నము, ముఖమండపము, నాట్యమండపము, తిరుచుట్టు మాలె-ఇవి అన్నియు వీరనరసింహదేవుని ఆదేశమున ఆఖాయి సేనాపతి కట్టించెను. అనంతవర్మ చోడగంగ దేవుడు పూరి జగన్నాథాలయమును కట్టించిన పిదప గంగ వంశ్యుల సేనాపతులు, ప్రధాములు మొదలైనవారు అతనిని అనుకరించి ఆలయములు నిర్మించుచు వచ్చిరి. ఓడ్ర దేశమును శిల్పసుందరములైన దేవాలయములతో నేత్రానందము కావించినవారు కళింగ గాంగ వంశజులు. మొదటి వీర నరసింహదేవుడు కూడ కోదాకోడ గ్రామ మున కర్మసాక్షియైన సూర్యదేవునికి విశ్వవిఖ్యాతమైన మహాపాలాలయమును కట్టించి ప్రసిద్ధి పహించెను. ఇప్పుడు అది కోదాకర్మమును పేర ప్రసిద్ధమై గొప్ప పుణ్యక్షేత్ర మయినది. నాటికి నేటికి నరసింహదేవ నిర్మితమైన ఈ యాలయము రమణీయ శిల్పకళా సంపన్నమై కళాభి మానుల దృష్టిని ఆకర్షించి వారి ప్రశంసలను అందుకొను చునే యున్నది.

వీరనరసింహదేవుని కాలమున వైష్ణవము కళింగములో బాగుగ వ్యాపించినది. ఈ కాలములో సింహాచల, శ్రీకూర్మ క్షేత్రములు మహావిభవాభిరామములై భక్తకోటిని ఆకర్షించినవి. నరసింహపురి మహామునులు, వాసుదేవయతి మొదలైనవారు కూర్మనాథుని దర్శించి దానములు, ధర్మములు కావించిరి.

కళింగము : సింహాళము : వీరనరసింహదేవుని 28 వ అంక సంవత్సరమునకు సరియైన శకవర్షము 1178 లో సింహాళదేశమునందలి అజ్ఞాతేశవదేవుని కూతురు గాయకి భాగలదేవి కళింగమునకు వచ్చి శ్రీ కూర్మనాథునికి అఖండ దీపదానమును కావించెను.

వీరనరసింహదేవుని భార్య మాలచంద్ర తనూజయైన మాళవ రాజపుత్రి సీతాదేవి. ఈ దంపతులకు భానుదేవుడు జనించెను.

మొదటి భానుదేవుడు (క్రీ.శ. 1288—క్రీ.శ. 1277-78): భానుదేవనామమును ధరించిన గాంగవంశజులలో ఇతడు ప్రథముడు.

ఇంతటినుండి గాంగసింహాసనమును ఎక్కిన మహావతులకు ఒకరిని విడిచి ఒకరికి భానుదేవ, నరసింహదేవనామములు లుగుచు వచ్చినవి(ఉదాహరణమునకు: మొదటి భానుదేవుని తుమాగుడు రెండువ నరసింహదేవుడు; పౌర్ణుడు రెండవ భానుదేవుడు; ప్రపౌత్రుడు మూడవ నరసింహదేవుడు). ఈ విధమున ఇతని తరువాతి కళింగమును ముగ్గును నరసింహాధిపతులును, ముగ్గురు భానుదేవనామాచితులును పరిపాలించిరి.

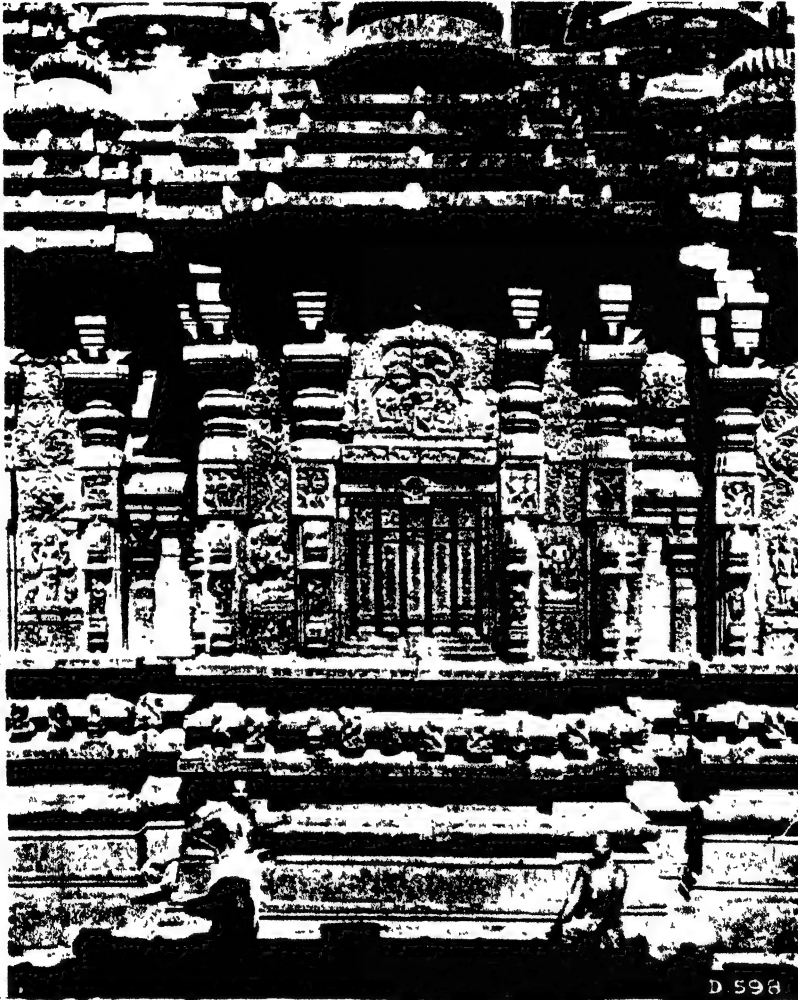

భానుదేవుని రాజ్యకాలముననే కళింగదేశమున నరహరి తీర్థులను ద్వైతమతాచార్యులవారు ఉండిరి. వీరి శాసనములు శకవర్షము 1186 (క్రీ. శ. 1264) నుండి శకవర్షము 1215 (క్రీ. శ. 1298) వరకు కనబడుచున్నవి. ఈయన ఆనందతీర్థ శ్రీపాదుల శిష్యుడు. కళింగములో కానవచ్చు ఈయన శాసనములు ఈయన శ్రీకూర్మ, సింహాచలములలో

చేసిన దానధర్మములను తెలుపును. శకవర్షము 1198 నాటి శ్రీకూర్మములోని శాసనములో ఈయన భానుదేవుని ఆశ్రీతుడని (భానుదేవ శ్రీతః), 'ముదునలి నచిపుడు నరహరి మునీశ్వరు'డని పేర్కొనబడి యున్నాడు. ఈయన శకవర్షము 1208 లో శ్రీకూర్మనాథుని ఆలయమునకు ఎదురుగా

యోగానంద నరసింహాలయమును నిర్మించెను. శకవర్షము 1218 లో సింహాచలములోని నరసింహనాథునికి నరహరితీర్థ శ్రీపాదులు తమకు ఆరోగ్యయశః పుణ్యార్థి వృద్ధిగా అఖండపీఠదానము చేసెను. శకవర్షము 1215 లో 'శ్రీమదానందతీర్థపూజ్యపాదాచార్యశిష్యులైన శ్రీనరహరితీర్థ శ్రీపాదులు కూర్మనాథుని నగరియందు శ్రీరామనాథుని, సీతాపరమేశ్వరిని, శ్రీలక్ష్మణుని వరను ప్రతిష్ఠించి వారికి పూజాపుష్ప శ్రీగంధవైభవాదులకు

శ్రీకూర్మనాథ కంఠారమున 61 గుండమాడలు వెచ్చెను. ఆయన వంగ పరిపాలకుడుగా ఉండి శబర దండయాత్ర నెదుర్కొని ఆదేశమును కాపాడెను. ఈ నరహరి తీర్థులవారిని గురించిన వివరములు మధ్యవిజయకావ్య, నరహరియతిస్తోత్రములవలన తెలియుచున్నవి. ఆనంద తీర్థులవారు బదరీనాథము వరకు వెళ్లి, అటనుండి వంగదేశము మీదుగా

అర్యాచీన గాంగవంశము

తిరిగి వచ్చుచు కళింగమునకు వచ్చిరి. ఆక్కడ శోభనభట్టును అదైవతచాది ఒక డుండెను. అనందతీర్థులవారికిని, శోభన భట్టునకును వాదోపవాదములు జరగినవి. వీనిలో శోభన భట్టు పరాజితుడై సన్న్యాసము అవలంబించి అనందతీర్థుల వారికి శిష్యుడయ్యెను. ఆక్రమ స్వీకారానంతరము అనంద తీర్థులవారు అయనకు పద్మనాభ తీర్థులని నామకరణము చేసిరి. శోభనభట్టు పరాజయమును చూచి ఉద్రిక్తుడై జయ కాంక్షతో కామా శాస్త్రీయను వేదవేదాంగవిదుడు అనంద తీర్థులవారితో వాదమునకు దొరకొనెను. కామాశాస్త్రీయు, ఈయన తండ్రియు గాంగభూవరులకు ప్రధానులుగ ఉండిరి. కామాశాస్త్రీకూడ అనందతీర్థులవారితో వాదించి తన ఓట మిని అంగీకరించి సన్న్యాసాశ్రమమును స్వీకరించి అనంద తీర్థ శ్రీపాదులకు శిష్యుడయ్యెను. ఆక్రమ స్వీకారమునకు పిదప కామాశాస్త్రీ నరహరి తీర్థులనుపేర వ్యవహృతు డయ్యెను. ఈయనయే శ్రీ కూర్మములోని యొక కావన మున భానుదేవుని 'ముదునలి వచిపు'లని పేర్కొన బడినాడు. మాధ్వ సంప్రదాయ గ్రంథములను అనుసరించి సన్న్యాసాశ్రమమును స్వీకరించిన పిదప పద్మనాభ తీర్థుల వారును, నరహరి తీర్థులవారును కూడ అనందతీర్థ శ్రీపాదులతో ఉడిపికి వెళ్లిరి. నరహరితీర్థులవారు ఉడిపికి వెళ్లిన కొద్దికాలమునకు కళింగాధీశ్వరుడు కాలధర్మము పొందె ననియు, అంతట అనంద తీర్థులవారు ఆయనను కళింగమున కరిగి, కాలరాజ ప్రతినిధిగా రాజ్యమేలి, యుక్త వయస్కుడయిన పిదప అతనికి పట్టము కట్టి మహారాజ కోశాగారముననున్న సుందరములైన సీతారామ విగ్రహ ములను కొనిరావలసినదని అజ్ఞాపించె ననియు, గుర్యా దేశానుసారము నరహరి తీర్థులవారు మరల కళింగమునకు వచ్చి పండ్లెండెండ్లు కాలరాజప్రతినిధిగా గాంగ సామ్రాజ్య మును పరిపాలించి తదనంతరము ఉడిపికి వెళ్లి రనియు మాధ్వమత వృత్తాంతములు నుడువుచున్నవి. అనందతీర్థ శ్రీపాదుల తరువాత మధ్యాచార్య పీఠమును అధిష్టించిన వారు పద్మనాభతీర్థులవారు. వారి అనంతరము నరహరి తీర్థ శ్రీపాదులు గురుపీఠమును అధిష్టించిరి. మాధ్వగురు పరంపరలో ఈయన తృతీయుడు. మధ్యాచార్య చరిత్ర మును గురించి విమర్శన పూర్వకమైన వ్యాసము వ్రాసిన శ్రీ జి. వెంకోశారాపుగారి కాబినిర్ణయ క్రమమును అనుస రించి నరహరితీర్థులవారి పరిపాలనము కళింగములో ౪౪ వర్షము 1188 లో ఆరంభమై ౪౪వర్షము 1197 లో అంత మగుచున్నది. మాధ్వమత చరిత్ర గ్రంథములను అనుస రించి మొదటి భానుదేవుడు రాజ్యమునకు వచ్చునాటికి కాలుదని చెప్పవలసి యున్నది. నరహరి తీర్థులవారు

రాజప్రతినిధిగా పరిపాలించిన కాలమును గురించి తిన్నాది ప్రాయములు కలవారున్నారు. నరహరి తీర్థులవారి రాజ ప్రతినిధి పరిపాలనమే లే దనియు కొంద రందురు. ఆయన ప్రతినిధి పరిపాలనము నిజమైనను కాకపోయినను ఆయన మొదటి భానుదేవునికి నమకాలికు డగుటయు, భానుదేవుని కాలమునను, ఇతని కుమారుడు రెండవ నరసింహదేవుని కాలమునను కళింగమునం దుండుటయు మాత్రము వాస్త వము. మాధ్వ సంప్రదాయము తెలుగుదేశములో అధిక ముగా వ్యాపించుటకు నరహరి తీర్థులవారే కారణము. సింహాచలములో ఒక నరహరి మఠము ఉండెను. ఆ మఠాధిపతి జగన్నాథతీర్థ శ్రీపాదులు. ఈయన నరహరి తీర్థ శ్రీపాదులకు చాలకాలము తరువాత ఉండుటవలన ఈయన వారి శిష్యులని నిర్ణయింపలేము. కాని మాధ్వ గురువు లనుటకు నందియము లేదు. నరహరితీర్థులవారి బోధలతో కళింగ దేశములో మతవిషయకముగా క్రొత్త ఉత్సాహము, క్రొత్త చైతన్యము కలిగినది. ఇంతటినుండి కళింగదేశాధీశ్వరులు వైష్ణవమును ఎక్కువ అభిమా నించిరి; అందును కృష్ణభక్తి ప్రజలలో అతిశయించినది. భానుదేవునికి సమకాలికుడై బంగాళదేశమును పరిపాలించిన సుల్తాను మలిక్ తుఫ్ఫుల్ ఖాన్ - ఇ - యూజ్ బజ్. ఇతడే జాజ్ నగరుపై మూడు దండయాత్రలు చేసె ననియు, చివరి దండయాత్రలో ఇతనికి కొద్ది అపజయము కలిగినట్లు ముస్లిము చరిత్రకారులు చెప్పుదు రనియు ఇదివరలో చెప్ప బడినది. ఈతడే మరికొంతకాలమైన తరువాత మరల జాజ్ నగరుపై దండెత్తి వెళ్లినట్లు రియాజ్-ఉస్ - సలాతిగా అను గ్రంథమువల్ల తెలియుచున్నది. ఈ గ్రంథము ప్రకారము మలిక్ యూజ్ బజ్ ఢిల్లీ సుల్తాను సాయము కోరి లఖ్నోతి (లక్నూచావతి)నుండి కొంతసైన్యమును తీసికొని ఊమర్దన్ రాజ్యముపై దండెత్తివెళ్లి ఆకస్మికముగా తరాజుధానియైన ఊమర్దన్ చేరుకొనెను. మలిక్ యూజ్ బజ్ సైన్యములధాటికి ఆగలేక తదధిపతి వెన్నుచూపెను. అంతట రాజకుటుంబము, ఆశ్రీకులు, అనుచరులు, ధనము, ఏనుగులు అన్నియు ముస్లిము సైనికులకు చేజిక్కినవి. ఈ విజయమును సాధించిన అనంతరము స్వాతంత్ర్యమును ప్రకటించి, సుల్తాను ముఘిజాద్దీన్ అను విరుదనామమును ధరించి, తన రాజ్యమున ఖుత్బా తన పేరుతోనే చది వించెను. ఖుత్బా ఎవరిపేరుతో చదివించిన వారు స్వతంత్ర రాజ్యాధిపతు లనుటకు గుర్తు. ఇది ౪౪ము 1201 (క్రీ. శ. 1279)లో జరగుటవలన జాజ్ నగరు దండయాత్ర అంతకు పూర్వమే భానుదేవుని పరిపాలనకాలము చివరి వత్సర ములలో జరగి ఉండవలెను.

ఈ యామర్షక ఎక్కడిదో, దీనిని పరిపాలించుచుండిన రాజవంశం తెలియదు. ఇది ప్రాయికముగా గాంగుల కళింగోత్కల సామ్రాజ్యములోని మండలిక రాజ్యమై ఉండవచ్చును. అందువలననే మలిక్ యూజ్ బిక్ జాక్ నగరుపై దండెత్తినట్లు చెప్పబడినది. ఈ దండయాత్రలు జరగుటయు, అందు ముస్లిములకు తరచుగా విజయములు లభించుటయు వాస్తవమగునో కాదో తెలిసికొనుటకు ఇతరాధారములు లేవు. ఢిల్లీ సుల్తాను ఘియాజుద్దీన్ బల్బాన్ ఇతనిని అదాచివేసి మరల సామంతుని కావించుటకు బంగాళ దేశముపై దండుపంపెను. అందువలన క్రీ.శ. 1279 తరువాత మలిక్ యూజ్ బిక్ కు ఈ యుద్ధములతోనే సరిపోయినది.

పై మదివిన వృత్తాంతమునకును, ఈ దండయాత్రలను గురించి ఇతర చరిత్రకారులు చెప్పిన వృత్తాంతములకును స్వల్ప వ్యత్యాసములు కలవు. హిజిరా 678 (క్రీ. శ. 1279) లో తుఘ్లీ తన సేనలతో జాక్ నగరుపై దండెత్తి తదధీశ్వరుని ఓడించి పెక్కు ఏనుగులను, ధనాదికములను చూరగొనెనని రియాజ్-ఉన్-సలాత్ దిన్ చెప్పుచున్నది. తబ కాత్ - ఇ - వాసిరిలోవలె ఇందు ఇతర దండయాత్రలను గురించిన ప్రస్తావము లేదు. తన తారీఖ్ - ఇ - ఫిరూజ్ షాహి గ్రంథములో జియా ఉద్దీన్ బరని కూడ జాక్ నగరుపై తుఘ్లీ భాను జరపిన ఒక దండయాత్రను గురించి మాత్రమే తెలిపియున్నాడు. తుఘ్లీ జాక్ నగరుపై దండెత్తి అనర్హ ద్రవ్యాదులు, ఏనుగులు చూర గొనిపోయినట్లు అతడు చెప్పును. ఈ రీతిని మలిక్ తుఘ్లీ భాన్ - ఇ - యూజ్ బిక్ పరిపాలనకాలమున జాక్ నగరు అధిపతి లఖోత్తి రాజ్యముపై ముమ్మారు దండెత్తినట్లు చెప్పినది ఒక్క మిస్సాజుద్దీన్ మాత్రమే. అందువలన ఇతడు చెప్పిన విషయములు కాల జాగ్రత్తగా పరిశీలించవలెను. మొత్తముమీద భానుదేవుని కాలమునకూడ కళింగోత్కల నాథులకును, లక్ష్మణావతి సుల్తానులకును యుద్ధము జరగినట్లు అంగీకరింపవచ్చును. మలిక్ యూజ్ బిక్ అనంతరము లఖోత్తిని పరిపాలించిన సుల్తానులకు వారి రాజకీయ వ్యవహారములతోనే సరిపోయినది కాదోలు, మహమ్మ దీయ చరిత్రకారులు ఇంక జాక్ నగరుకు లఖోత్తికి యుద్ధము జరగినట్లు చెప్పరు.

భానుదేవునిని, కాకతీయులకును గల సంబంధము ఎట్టిదో తెలియదు. కాని, ఇతడు కాకతి గణపతిదేవుని అనంతరము ఓరుగంటి సింహాసనమును అధిష్టించిన రుద్రమ దేవి పరిపాలనకాలమున సింహాచలమునకు దక్షిణమున ఉన్న దేశముపై మరల దండెత్తివెళ్లి మరల గోదావరి తీరమువరకు గల ప్రదేశమును తన యధికారము క్రిందికి

తెచ్చుకొనెను. మొదటి నరసింహదేవుని కుమారుడైన వీరభద్రనృపుడు ఒకడు శకవర్షము 1188 (క్రీ. శ. 1208) లో భీమేశ్వరస్వామికి దీపదానము చేసినట్లు తెలుపు కాసనము ఒకటి రాజారామములో ఉన్నది. శకము 1184 నాటి రాజారామములోని కాసనమునందలి నరనారసింగనృపతియు, వీరభద్రుని తండ్రియైన నరసింహు డును ఒక్కరే అయి యుండవచ్చు ననియు, ఈ నరసింహ దేవుడు కాసనోక్త సంవత్సరము ననుసరించి చూడగా ప్రాయికముగా మొదటి గాంగ నరసింహదేవ భూవరుడు కావచ్చు ననియు తోచుచున్నది. అట్లయినచో మొదటి భానుదేవునికి ఈ వీరభద్రనృపతి సోదరు డగును. అట్లే అయినచో ప్రాయశః ఈ వీరభద్రుడుకూడ వీరభాను దేవుని దండయాత్రలో గౌతమీతట ప్రాంతమునకు వచ్చి యుండవచ్చును. ఈ వీరభద్ర నృపతి గాంగవంశ్యుడయినను కాకపోయినను శకవర్షము 1188 నాటి వీరభానుదేవుని కాసన మొకటి రాజారామములో ఉన్నది. ఇది భాను దేవుని పట్టపురాణి రాజారామ భీమేశ్వరునికి చేసిన దాన మును తెలుపును. కాసనములో ఆమె పేరున్న భాగము విధిమగుట వలన పేరు తెలియవచ్చుట లేదు. పార్వతి అనునామెకూడ పేర్కొనబడినది. ఈమె భానుదేవుని రాణియేమో తెలియదు.

భానుదేవుడు కాసనములలో అనంతవర్మ ప్రకాశవీర భానుదేవుడని, వీరభానుదేవుడని వ్యవహృతుడయినాడు. ఇతడు రాజ్యమును కట్టుదిట్టము చేయుటకు తన రాజ్య పరిపాలన విధానమును సంస్కరించెను; దేశమును పునరుజ్జీ వింప జేయునట్టియు, నీతిశాస్త్రమును చక్కగా అభ్యసించినట్టియు, దృష్టములు అదృష్టములు నైన ఫలముల నిచ్చునట్టి విధిచేత శక్రపులను జయించునట్టియు, విశుద్ధ చరిత్రులైనట్టియు, ఆమోఘమైన ప్రతిజ్ఞాధ్యులైనట్టియు పదునారుగురు పాత్ర సామంతులను నియోగించెను. సామ్రాజ్యమునందు మహిమలైన అట్టి పాత్రసామంతుల మంత్ర సాహాయ్యముతో భానుదేవుడు భూమిని పరిపాలించెను. ఇతడు ఆ చంద్రార్కఫలోపభోగ ములకు, సాధావలీకోభావిస్ఫురితములు, రసాలపూగ కడకీ తర్యాది అంగణ కోభితములు అయిన వంద కాసనములను (అగ్రహారములను) తామ్ర విలేఖితములుచేసి సక్రొత్రియు లకు విద్యుక్తముగా దానముచేసి కుమాధీశ్వరుడు. ఇతడు చాళుక్య వంశమునందు జనించిన జాకల్ల దేవిని పరిణయ మొనెను. ఈ దంపతులకు నరసింహదేవుడు జనించెను.

భానుదేవుని కాలములో మూడవ అనంగభీమదేవుని కొమార్తెయు, మొదటి నరసింహదేవుని పోతరియు అయిన

అర్యాదీప గాంగవంశము

చంద్రికాదేవి ఏకామ్రక్షేత్రము(కువనేశ్వరము)నందు విష్ణువునకు దేవతాయమును నిర్మించి ఈ విషయమును తెలుపుటకు ఒక శాసనమును వ్రాయించెను. శాసన శేఖకుడు ఉమాపతికవి. చంద్రికాదేవి ఏకామ్రక్షేత్రము నందలి విష్ణ్వాలయమును సందర్శించి గొప్పవదాన్యతను చూపి బలశక్త, కృష్ణ, సుభద్రలను పూజించెను. శాసనములో ఈయబడిన సంవత్సరము శకము 1100. కాని, ఇది పొరపాటుని తోచుచున్నది. శకవర్షము 1100 నాటికి కళింగమును పరిపాలించుచుండిన గాంగ ఖావరుడు రెండవ రాజరాజ; రెండవ అనంగభీముడు కూడ కాదు. అందువలన, శాసనములో శకవర్షము 1200 అనుటకు పొరపాటున 1100 అని చెక్కబడి యుండవచ్చును. విశాఖ పట్టణము జిల్లా బోనిగ్రామములోని శకవర్షము 1188 నాటి యొక శాసనమునందలి దాత ఉమాపతి సేనాపతి; ఈతడును చంద్రికాదేవి శాసన శేఖకుడును ఒక్కరగుదు రేమో దృఢముగ చెప్పలేము. కాని, రాజసేనాసక్తులైన సేనాపతులును, మంత్రులును కూడ కొందరు సంస్కృత భాషా పారంగతులుగా ఉండుటవలన బోనిశాసనదాతయు, చంద్రికాశాసన విశేఖకుడును ఒక్కరయిన కావచ్చును.

వీరభానుదేవుని నాటినుండి కళింగములో కొన్ని సామంతవంశములు ప్రబలినవి. అట్టివానిలో ఎలమంచిలి రాజధానిగా తత్పరిసరప్రాంతమును పరిపాలించిన చాళుక్య వంశమును, ఒడ్డాది రాజధానిగా ఆచుట్టుప్రక్కల ప్రదేశమును పాలించిన మత్స్యవంశమును, ఇదివరలో నుడివిన వీర కూటము పల్లవ వంశమును ముఖ్యమయినవి.

అర్యాదీప వేంగీ చాళుక్యులలో ఒక శాఖవారు పిర్రా పురమునుండి దక్షిణ కళింగములోని ఎలమంచిలి ప్రాంతమున రాజ్యమును స్థాపించుకొనిరి. వీరిలో మొదటి ఉపేంద్రదేవుడును (శకవర్షము 1175), అతనికి అనగి భార్య గంగమాంబయందు ఆనించిన రెండవ మల్లవదేవుడును (శకవర్షము 1205) మొదటి నరసింహ, మొదటి భానుదేవుల కాలములో ఉండిరి.

ఒడ్డాది విశాఖపట్టణము జిల్లాలోని అనకాపల్లికి పండ్రెండుమైళ్ల దూరమునందున్న ఇప్పటి వడ్డాది. ఈ వంశములో కొంత చరిత్ర ప్రాముఖ్యము గలరాజు మంకాదిత్యుడు. ఇతని పౌత్రుడును, మొదటి జయంత నరేంద్రుని పుత్రుడును అయిన ప్రతాప అర్జునదేవుడు ఈ వంశజుల సంపూర్ణవంశానుక్రమముతో కూడిన దిబ్బిదాగ్రహార తామ్రశాసనమును ఇచ్చినవాడు. ఇతడు నృసింహ భక్తుడు; నరసింహవర్ధన నామాంతరుడు; ఒడ్డాది మత్స్యరాజ్యమును శకవర్షము 1158 నుండి శకవర్షము 1214 వరకు

పరిపాలించెను. ఇతనికి అన్నమదేవుడు, రెండవ మంకాదిత్యుడు అని ఇరువురు సోదరులు. అన్నమదేవునికి గోపాలవర్ధనుడని, మంకాదిత్యునికి శ్రీరంగవర్ధనుడని బిరుదనామములు. అన్నమదేవుని శాసనము శకము 1208 నాటిది, మంకాదిత్యుని శాసనము శకము 1210 నాటిది సింహచలములో కనబడుచున్నవి.

వీరకూటము పల్లవరాజుల శాసనములు ఏకారణముననే శకవర్షము 1149 నుండి శకవర్షము 1280 వరకు కానవచ్చుట లేదు.

ఇటుతరువాత జంతుర్నాటి సురభివంశజులును, నంచా పురపు శిలావంశమువారును కూడ ప్రబలులై రాజ్యములు స్థాపించుకొనిరి. వీరు కాక, అర్యాదీప చాళుక్య కులజులు కొందరు శ్రీకూర్మప్రాంతమున స్థిరనివాసము కుదుర్చుకొని గాంగవంశ్యులకు ప్రధానులుగను, దండనాథులుగను పనిచేసిరి. కోనసీమను పాలించిన హైహయవంశజులలో కొందరు దక్షిణ కళింగమునకు వలస వచ్చి విశాఖపట్టణము జిల్లాలోని పంచధారల ప్రాంతమున నివసించి గాంగ రాజసీవలో ప్రసిద్ధి వహించిరి.

రెండవ వీరనరసింహదేవుడు (క్రీ. శ. 1276 - క్రీ. శ. 1304-05): భానుదేవునికి పిదప అతనికుమారుడు రెండవ వీరనరసింహదేవుడు సకల కళింగోత్కల సామ్రాజ్యమునకును అధిపతియయ్యెను. శకవర్షము 1201 ఈతని మూడవ అంక సంవత్సరమని శ్రీకూర్మము శిలాశాసనమువలనను, ఈతని 21 వ అంక సంవత్సరమునకు సరియైన శకవర్షము 1217 అని ఇతని కేందుపాట్నా తామ్రశాసనము వలనను తెలియుచుండుటచేత ఇతని రాజ్యము శకవర్షము 1200-01 లో ప్రారంభమైనట్లు నిశ్చయించవచ్చును. ఇతని తండ్రి మొదటి భానుదేవుడు చేసిన రాజకీయపు షేర్నాటులవలన గాంగ సామ్రాజ్యము శాంతి భద్రతలతో తులయాగినది.

శాసనములలో నరసింహదేవుడు ప్రతాపవీర నరసింహదేవుడని, ప్రతాపవీర శ్రీ నరసింహదేవుడని, అనంతవర్మ ప్రతాపవీర శ్రీ నారసింహదేవుడని, ప్రతాపవీర శ్రీ నరసింహరావుకుదేవర యని పేర్కొనబడెను. ఈతని రాజ్యకాలములో ఇతని సామంతులు, మహాసామంతులు, మాండలికులు, అమాత్యులు, దండనాథులు మొదలైన వారు సింహచల, శ్రీకూర్మాది దేవాలయములకు దీపదానము నిమిత్తమును, అంగరంగభోగాది తిరుకైంకర్యము నిమిత్తమును నిష్క. గ్రామ, ఖా, గోదానాదులను చేసి వ్రాయించిన శాసనములు అనేకము కలవు. సింహచలములోని ఈ శాసనములవలన నాటి ధార్మిక

విశ్వాసము తెట్టిపో తెలియగలదు. విద్యా విలాసోన్నతుడును, నర్యజ్ఞుడును అయిన వీరనరసింహుడేవ నృపతి యొక్క నమస్త రాజ్యభార దతుడును, భారద్యాజకులుడును, కలాకుళులుడును అయిన గోపాల సేనాపతి కుమారుడు నరసింహుడాయన నారాయణ సేనాపతి రత్న ఖచిత సువర్ణకంఠాభరణము, అఖండ దీపములు పెట్టి నరసింహుని ఇతర నిబంధములను చేసెను. వానిలో కాండవశాఖ, తెత్తిరియ శాఖలు చదివించెడి ఘటకాసులైన బ్రాహ్మణులకు ఇరువురికిని, 'పురాణ వ్యాకరణ కావ్య నాటకాభిధానాలు' వరింపించెడి విద్యద్యాహ్మణులు మూపురకును, దేవరనన్నిదిని 'మంగళగీతములు పాడుటకు సానిసంప్రదాయములందు గాయకు లిద్దరకును, ఇంకను సత్రమునకును, నైవేద్యాలకును చేసిన నిబంధములు కొన్ని. ఈ శాసనములవలన నాటి సాంఘిక, ఆర్థిక, మత సంబంధులగు విషయములు చాల తెలియవచ్చుచున్నవి.

ఈ రెండవ నరసింహుడేవుని కాలమునగూడ నరహరి తీర్థులవారు కొంతకాలము కళింగముననే ఉండిరి. ఒకవేళ ఆయన ఈ నరసింహుడేవుని కాలముననే రాజప్రతినిధిగ వ్యవహరించెనేమో తెలియదు. నరహరి తీర్థశ్రీపాదులు గురుపాదుల ఆదేశము ప్రకారము సీతారామలక్ష్మణ విగ్రహములను మహారాజానుమతితో వారి భండారము నుండి తీసికొని కుదిమారు కళింగమును విడిచి ఉడిపికి వెళ్ళినదియు ఈకాలముననే.

రెండవ భానుదేవుడు (క్రీ. శ. 1905 - 08 — క్రీ. శ. 1928 - 27) : రెండవ నరసింహుడేవుని అనంతరము అతని భార్య చోడమహాదేవియందు జనించిన భానుదేవుడు కళింగోత్కల సామ్రాజ్యాధిపతి అయ్యెను. నరసింహుడేవుని 88 వ అంక సంవత్సరమునకు సరియైన శకవర్షము 1227. అతని కుమారుడు రెండవ భానుదేవుని మూడు శాసనములలో ఒకటి అతని మూడవ సంవత్సరము శకము 1228 గను, మిగిలిన రెండును శకము 1829 గను తెలుపుచున్నవి. దీని ననుసరించి చూడగా భానుదేవుడు శకవర్షము 1227 - 28 (క్రీ. శ. 1905 - 08) లో రాజ్యమునకు వచ్చినట్లు స్థిరపడుచున్నది. ఇంతవరకు శాసనవచ్చిన అతని కడవటి శాసనము శకము 1248 (క్రీ. శ. 1821) నాటిది; కాని, ఇతడు అంతకుమించి నాలుగైదు సంవత్సరములు పరిపాలించినట్లు ఇతని కుమారుడు మూడవ నరసింహుడేవుని శాసనములవలన తెలియుచున్నది. శాసనములలో ఇతడు అనంతవర్ష ప్రకాశ వీరభానుదేవుడని, వీరశ్రీమకు భానుదేవ రావుకువర్ష యని, వీరభానుదేవు డని పేర్కొనబడి

యున్నాడు. ఈతడు పరమ వైష్ణవుడు; పూరిజగన్నాథ శ్రీపాద భక్తుడు.

భానుదేవుని శాసనములలో పూరి తామ్రశాసనము ముఖ్యముగా పేర్కొనదగినది. ఈ తామ్రశాసనము అతడు శకవర్షము 1284 లో శ్రీ పురుషోత్తమ కటక (పూరి) దక్షిణ మహోదధి తీరమున చేసిన రెండు గ్రామదానములను తెలుపు నిమిత్తము పుట్టినది. వీరభానుదేవుడు ఈ గ్రామదానములను 'విశ్వంభరా భారవహన మహానియే త్యాది ప్రశస్తిస్తోమ విరాజమా'నుడైన శ్రీ పురుషోత్తమ దేవుని ఏడవ విజయరాజ్య సంవత్సరమున చేసెను. ఈ విషయమును పురస్కరించుకొని రెండవ నరసింహుడేవునికిని రెండవ భానుదేవునికిని నడుమ పురుషోత్తమదేవుడు బలాత్కారముగ గాంగ సింహాసనమును ఆక్రమించుకొని పాలించెనని, భానుదేవుని అతని పూరి రాజప్రాసాదము లోపలనే బందీగ ఉంచెనని, కాని ఈ పురుషోత్తమదేవుని పాలనము అతని ఏడవ విజయరాజ్య సంవత్సరమునకు మించి సాగలేదని, తరువాత భానుదేవుడే రాజ్యమును పాలించెనని ఉత్కలదేశ చరిత్రకారులు కొందరు ఏవేవో వ్రాసియున్నారు. వీరభానుదేవుని శాసనములను సరిగా పరిశీలించక పోవుటవలనను, బోధపరచుకొనక పోవుట వలనను వచ్చిన అపనిర్ధాంతము లివి. పురుషోత్తమ డనెడు వాడు వేరె లేడనియు, పురుషోత్తమ, జగన్నాథాభిధలు వీరభానుదేవుని నామాంతరములే అనియు చెప్పి ఒకరు పూర్వోక్తములైన సిద్ధాంతములను ఖండించుచున్నారు. ఇదికూడ సరిగా ఆలోచించి వ్రాసిన విషయముగా కనిపించదు. శ్రీకూర్మములోని ఒక శాసనము ఈ విషయమును సువ్యక్తము చేయుచున్నది. ఇందు 'శకవర్షంబులు 1281 గునేంటి శ్రీ జగన్నాథదేవర విజయరాజ్య సంవత్సరంబులు 8 గు శ్రాహి కన్య కుక్ల 5 యు గురువారమున శ్రీ వీరభానుదేవ తీయ్యనంగారి వెహరణమునందు' అని కలదు. వెహరణమునందు వ్యవహరణమునందు, రాజ్యవ్యవహారము చేయుచుండినప్పుడు అని అర్థము. ఇందువలన ఉభయులు ఒకటేకాలమున రాజ్యపరిపాలనలో పాల్గొనుచుండినట్లు విశదమగుచున్నది; ఇంతేకాదు, జగన్నాథదేవుడు వేరు వీరభానుదేవుడు వేరనియు, జగన్నాథదేవుడన్నది వీరభానుదేవుని నామాంతరము కాదనియు కూడ తేటపడుచున్నది. ఈ జగన్నాథదేవుడు సింహాచలములోని ఒక శాసనములో పురుషోత్తమదేవుడని కూడ పేర్కొనబడియున్నాడు. పురుషోత్తమ లేక జగన్నాథదేవులను పేర్కొను శాసనములు శకవర్షములు 1281 నుండి 1284 వరకు కనబడుచున్నవి. పురుషోత్తమదేవుడును, ఈ జగ

అర్యాచీన గాంగవంశము

న్నాథదేవుడును వారణాసికటకము, పురుషోత్తమకటకము అను నామాంకరములుగల పూరిలోని జగన్నాథస్వామి యే కాని మానవుడు కాడు. మనకు ఇప్పుడు కారణము తెలియకపోవచ్చును : కాని తరువాతికాలమున విజయ నగర రాజ్యమును శ్రీ విరూపాక్షస్వామి ప్రతినిధులుగా పాలించిన హరి

హర, బుక్కరాయాదులవలెనే రెండవ వీరభానుదేవుడు కూడ తన సామ్రాజ్యమును దేవాదిదేవుడును, విశ్వంధరా కారవహనరతుడును అయిన శ్రీ పురుషోత్తమదేవునికి సమర్పించి ఆస్వామి ప్రతినిధిగ దానిని పరిపాలించినట్లు తోచుచున్నది. పూర్వోక్తకాసనముల కాత్పర్యమిది యని తోచుచున్నది.

రెండవ వీరభానుదేవుని పరిపాలన కాలము లోనే ఢిల్లీలో ఖల్జీవంశము అంతరించి తుఘ్లక్ వంశము రాజ్యము నకు వచ్చు

టయు, ఈ వంశములోని మొదటి సుల్తానైన ఘియాజుద్దీన్ తుఘ్లక్ తన కుమారుడును, యవరాజును అయిన మలిక్ ఫక్రుద్దీన్ జానా అను ఉలుఘ్ భానును తెలంగాణా జయించుటకు ఓరుగంటిపై దండెత్త బంపుటయు, తుదకు కకవర్షము 1245 (శ్రీ. శ. 1828) లో ఓరుగంటి కాకతీ

యాంధ్ర సామ్రాజ్యము భగ్నమై తెలంగాణాలో ముస్లిము పరిపాలనము ఏర్పడుటయు సంభవించినది. ఉలుఘ్ భాను తెలంగాణాను జయించిన పిదప తీరస్థాంధ్రముపై దండెత్తి వచ్చి రాజమహేంద్రవరమును వట్టుకొని అటనుండి జాకనగరుపై సరిగెను. అక్కడ నలువది ఏనుగులను తీసికొని

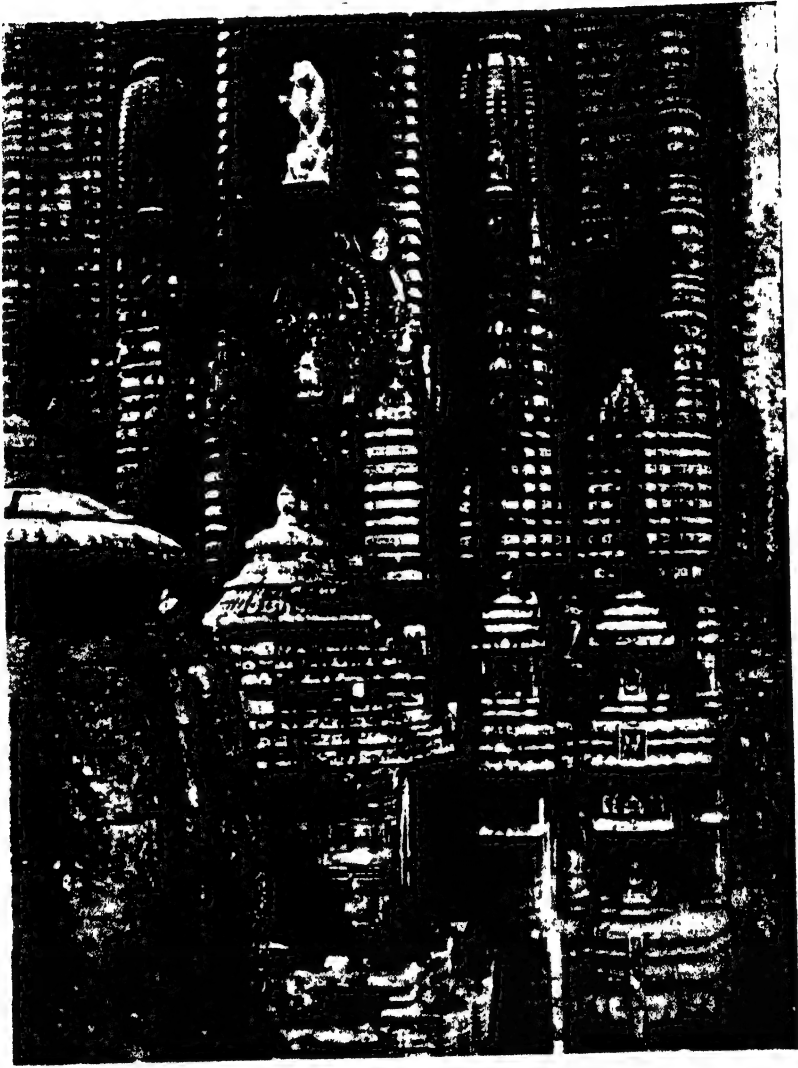

చిత్రము 45. లింగరాజ దేవాలయ విమానము, ఉత్తరపు దిగువభాగము, పూరి

ఉలుఘ్ భాను తిలింగ్ (తెలంగాణా)కు తిరిగి వచ్చినట్లు తారీఖ్ - ఇ - ఫిరూజ్ షాహి గ్రంథమువలన తెలియుచున్నది. ఈ రీతిని తెలంగాణాను జయించిన పిదప శ్రీ. శ. 1824లో ఉలుఘ్ భాను జాకనగరుపై దండెత్తి వెళ్ళినట్లు తెలియుచున్నను తారీఖ్ - ఇ - ఫిరూజ్ షాహి గ్రంథకర్త ఈ దండయాత్రను గురించిన వివరములు ఏవియు తెలుపలేదు. ఈ లోపమును తీర్చిన వాడు ఈసామి. ఇతడు తన పుస్తాఖ్ - ఉస్ - సలాతీన్ అను గ్రంథమున మరీకొన్ని విషయములను

తెలుపుచున్నాడు. ఉలుఘ్ భాను త్రైవ్యము తనదేశముపై దండెత్తివచ్చినట్లు తెలిసిన వెంటనే రెండవ వీరభానుదేవుడు 40,000 ల కాల్యలమును, 500 ల గుర్రపు దళమును, గొప్ప ఏనుగుల బలమును చేర్చి తన సర్వసైన్యాధిపతి నాయకత్వమున తనరాజ్యము సరిహద్దులవద్ద ముస్లిముల నెదుర్కొన

బంపెను. ఉభయబలములకును ఘోరసంగ్రామము జరగెను. ఉభయపక్షములందును అనేకులు హతులైరి. తుదకు విజయలక్ష్మి సుహమ్మదీయులనే వరించినది. కళింగోత్కల నైన్యములో హతశేషులు పలాముకులైరి. ఉలుఘ ఖాను పరాజితులైన శత్రువుల స్కంధావారమును చూరగానెను. అనేక యుద్ధగణములే కాక అమూల్యమైన కొల్లకూడ వానికి చేపడినది. ఉలుఘ ఖాను వెంటనే తాను తీసికొన్న ఏనుగులను ఢిల్లీకి తన తండ్రి కడకు పంపిచేసెను. తారీఖ్ - ఇ - ఫిరుఖ్ షాహి గ్రంథకర్త బరనియును, ఇతర ముస్లిము చరిత్రకారులును జాజ్ నగరు దండయాత్రలో విజయము లభించినవెంటనే అతడు ఓరుగంటికి తిరిగివచ్చినట్లు తెలుపుచున్నారు; జాజ్ నగరును ఏకారణముచేత పూర్తిగా స్వాధీనము చేసికొనకుండ మరలి వచ్చెనో తెలియదు. ఉలుఘ ఖాను ఒకవేళ చివరకు యుద్ధములో ఓడిపోయి, మొదటి పట్టుబడిన ఏనుగులను బహుకష్టముమీద సంరక్షించుకొని తీసికొనిపోయినట్లు తోచుచున్నది. అట్లు గాదేని, ముస్లిములు చెప్పినట్లు ఉలుఘ ఖాను విజయము చేసారినను జాజ్ నగరు రాజ్యమును స్వాధీనపరచుకొనకుండ వెంటనే తెలంగాణాను తిరిగివచ్చుటకు కారణము కాన్పించదు. ఉలుఘ ఖాను జాజ్ నగరు దండయాత్రను గురించి తెలుపునది ఒక్క ముస్లిము చరిత్రలే.

వీరభానుదేవుని ప్రపిత్రుడైన నాలుగవ వీరనరసింహదేవుని పూర్వీకామ్రశాసనములయందు ఒకదానిలో ఘియాజుద్దీనుతో జరగిన యుద్ధములో ఇతడు విజయము పొందినట్లు తెలుపబడినది ('రాజ్తో యస్య గయానదీన నమర ప్రారబ్ధి కౌర్యక్షత ప్రాధానేక నరేంద్ర కంధరగలత్కిలాల పూర్ణావని; త త్కాలత వక్షస; కరికులాత్ స్పారోత్తిక; శోడితాసారోద్యాపి దిగంతరేన్చి విలవత్ సంధ్యాను రాగ చ్యులాత్'). ఈ శాసనములో పేర్కొనబడిన గయానదీను ఢిల్లీ సుల్తాను ఘియాజుద్దీను తుఘ్లకు అనుటకు సందియము

లేదు. ఈ సమరము ఉలుఘ ఖాను జాజ్ నగరుపై దండెత్తి వచ్చినపుడు జరగిన దానికి భిన్నమైనదో కాదో తెలియదు. లఖోత్తి రాజకుమారులు పిహాబుద్దీన్, నాజరుద్దీనులను వారి సోదరుడు బహదూరు బురా రాజ్యబహిష్కృతులను కావించగా వారు ఢిల్లీకి వెళ్లి సుల్తాను సాయము కోరిరి. అప్పుడు సుల్తాను ఢిల్లీ రాజధాని రక్షణమును ఓరుగంటి నుండి విలిపించిన తన కుమారుడు ఉలుఘ ఖానుకు ఒప్పు గించి లఖోత్తిపై దండెత్తివెళ్లి యుద్ధములో పరాజితుడైన బహదూరుమెడకు తాడు పోసి ఢిల్లీకి తీసికొనివచ్చెననియు, నాజరుద్దీన్ తన సామంత మండలేశ్వరు లందరితోను ఘియాజుద్దీన్ సుల్తానుకు సాదాక్రాంతుడై కానుకలు కప్పములు చెల్లించి రాజ్యప్రతిష్ఠితుడయ్యెననియు ముస్లిము చరిత్రలు నుడుపుచున్నవి. ఈ సందర్భముననే లఖోత్తి రాజ్యమునకు చుట్టుప్రక్కలనున్న రాజ్యములపై సుల్తాను ఎత్తివెళ్లి, వానిని జయించినట్లు కూడ అవి చెప్పును. కాని, ఆ చరిత్రలు పేర్కొన్నవానిలో జాజ్ నగరు రాజ్యము లేదు. ఒకవేళ ఘియాజుద్దీన్ దండెత్తి వచ్చినచో ఈ సందర్భమున వచ్చినపుడే వీరభానుదేవుడు ఘియాజుద్దీన్ ను ఓడించియుండవలెను. జాజ్ నగరుపై ఘియాజుద్దీన్ స్వయముగ దండెత్తియుండక పోయినచో పూర్వీకాసనమున తెలుపబడిన వీరభానుదేవుని పూర్వోక్త విజయము ఉలుఘ ఖాను జాజ్ నగరు దండయాత్రా సందర్భమున పడసినదియే కావలెను. జాజ్ నగరు దండయాత్ర నడపినది ఉలుఘ ఖానునను అది ఘియాజుద్దీన్ రాజ్యకాలమున జరగినందున భానుదేవుడు ఢిల్లీ సుల్తానును జయించినట్లు చెప్పినను చెప్పియుండవచ్చును.

వీరభానుదేవుని కార్య లక్ష్మిదేవి. ఈ దంపతుల కుడయించిన మూడవ నరసింహదేవుడు వీరభానుదేవుని అనంతరము సింహాసన మెక్కెను.

ఉత్తర మధ్య యుగము

అర్వాచీన గాంగవంశము (పరిశేషము)

మూడవ వీరనరసింహదేవుడు (క్రి.శ. 1228-27-క్రి.శ. 1262-58): రాజ్యమునకు వచ్చునాటికే ఇతడు వయసులో పెద్దవాడుగ ఉండినట్లు కన్పట్టును. ఇతని అర్ధాంగలక్ష్మి గంగాదేవి. శ్రీకూర్మనాథునికి చేసిన దానధర్మములను తెలుపు మొదటి శాసనము శకవర్షము 1244 నాటిది. ఇందు రెండవ వీరభానుదేవుని పేరు లేదు; లేకపోయినను

ఈ శాసనకాలము నాటికి వీరభానుదేవుడు ఇంకను రాజ్యము పాలించుచుండెను. శ్రీకూర్మములోని ఒక శాసనము ఈ వీరనారసింగదేవుని నాలుగవ రాజ్యసంవత్సరము శకవర్షము 1252 గ తెలుపుచుండుటవలన ఇతని పరిపాలనము శకవర్షము 1248-49 లో ఆరంభమైనట్లు తెల్పవచ్చును. ఈ విధముగానే 18 వ విజయరాజ్య సంవత్సరమునకు సరియైన శకవర్షము 1288 గ మరొక శాసనము తెలుపుచుండుటచేత అతని రాజ్యారంభకాలము శకవర్షము

అర్యాచిన గాంగవంశము

1248-49 అని ధ్రువపడుచున్నది. ఈతని రాజ్యకాలమునాటి కాసనములు అనేకము శ్రీకూర్మ, సింహాచలాది పుణ్యక్షేత్రములలో కలవు. వానివలన మూడవ నరసింహదేవుని సేనానులు, మాండలికులు మొదలైనవారు దేవాలయాదులకు చేసిన దానధర్మాదులు తెలియుచున్నవి. కాని, అతని పరిపాలనకాల విశేషములు ఏవియు తెలియరావు.

కాని, ఈ మూడవ నరసింహదేవుని రాజ్యకాలములో దక్షిణ హిందూదేశములో రాజకీయములైన మార్పులు అనేకము సంభవించినవి. ఉలుఘ్ ఖాన్ ఓరుగంటి విజయముతో కాకతీయాంధ్ర సామ్రాజ్యము భగ్నమై ఆంధ్రదేశమంతయు ధిల్లీ కుఘ్లకు సామ్రాజ్యమున చేరిపోయి ముస్లిం పరిపాలన క్రిందికి వచ్చినది. అప్పటినుండి ఆంధ్రులు, అందునను మధ్యాంధ్రదేశీయ నాయకులు, పారతంత్ర్యమునుండి తెలుగుదేశమును విడిపించుటకు కలసి కట్టుక పనిచేసి నాలుగైదేండ్లలోనే ముసునూరి ప్రోలయనాయకుని నాయకత్వమున మరల స్వతంత్రమైన హిందూరాజ్యమును స్థాపించిరి. ప్రోలయనాయకుని పినతండ్రి కుమారుడు కావయనాయకుడు కూడ తెలుగుదేశమునకు ఇరుగు పొరుగులనుండు దేశాధిపతుల సహకార, సాహాయ్యములతో తరివేచి, అదనుచూచి తెలంగాణానుండి కూడ మహమ్మదీయులను పారద్రోలి శకవర్షము 1258-59 ప్రాంతమున ఓరుగంటిని మరల వశపరచుకొని హిందూరాజ్యమును స్థాపించి పరిపాలింపదొడగెను. ఈ ప్రాంతముననే విద్యారణ్య మునీంద్రులతోర్పాటుతో హరిహర దేవరాయలును అతని పోదరులును కుంగళరావదీ తీరమున రాజ్యమును స్థాపించి విజయనగరము రాజధానిగ తత్పరిసర ప్రాంతమును పాలింపజొచ్చిరి. ముసునూరి కావయ నాయకుడు ఓరుగల్లు రాజధానిగ తెలంగాణాను పాలించుచుండిన కాలమున అంతవరకు అతనితోను, అతని యన్న ప్రోలయనాయకునితోను సహకరించి ఆంధ్రదేశ పారతంత్ర్య విముక్తికై కృషిచేసిన రేచెర్ల పద్మవెలమనాయకుడైన సింగమనేడును, ప్రోలయ వేమారెడ్డియు కావయనాయకునికి ఒదిగి మెదిగి యుండక చిన్న స్వతంత్ర రాజ్యములను సంస్థాపించిరి. రేచెర్ల వెలమ వీరులకు రాజాచలమును రాచకొండ ప్రధాన నగరమై వారిది రాచకొండరాజ్యముని పేరుపడినది. ప్రోలయ వేమారెడ్డికి మొదట కుండిప్రశా (గుండ్లకమ్మ) నదీతీరమున నున్న అద్దంకియు, అటువెనుక గుంటూరు మండలములోని కొండవీడును రాజధానులైనవి. కొండవీటి రెడ్డిరాజ్యమును ప్రోలయ వేమారెడ్డి అనంతరము అతని కుమారుడు అనవోతారెడ్డి పరిపాలించెను. ఈ కాలముననే గుల్బర్గా

(కలుబరిగ) రాజధానిగ శకవర్షము 1289 (క్రీ.శ. 1247) లో ఇప్పటి తెలంగాణా పొరుగున బహ్మానీరాజ్యము స్థాపితమైనది. ఈ రీతిని ఆంధ్రదేశ చతురంగ ఫలకము మీది రాజ్యవ్యవస్థ అంతయు కారుమారయి పెక్కు చిన్న రాజ్యములు ఆయా ప్రాంతములందు ఏర్పడి రాజ్యాధికార విచ్ఛేద ప్రయత్నమున పరస్పరము కలహించుచు ఇరుగు పొరుగు రాజ్యములమీద దండెత్తుచు వచ్చిన కాలమది.

ఈ కాలములో రాజమహేంద్రవర ప్రాంతమును ముసునూరి కావయ నాయకుని పక్షమున పరిపాలించుచుండిన తొయ్యేటి అనవోత ఖూవతి కాలధర్మమును పొందెను. తనరాజ్యమును దక్షిణదిశను విస్తరింపజేసికొనుటకు ఇదియే తగిన తరుణమని మూడవ నరసింహదేవ ఖూవతి తన విజయరాజ్యము కడపటి సంవత్సరమున మధ్యాంధ్ర దేశముపై దండెత్తెను. ఈతని సేనానులు కాళిదాస సేనాపతి, గోవింద సేనాపతులు నిరాఘాటముగ కృష్ణ జిల్లాలోని శ్రీకాకుళమువరకు దండు నడపించుకొని పోయిరి. వీరనరసింహదేవుని కాసనము శకవర్షము 1276 నాటిది ఒకటి శ్రీకాకుళములో ఉన్నది. వీరనరసింహదేవుని దేవులైన గంగా మహాదేవులు పూర్వోక్త సేనాపతులద్వారా శ్రీకాకొలని శ్రీవల్లభరాయనికి పట్టుగొడుగులు, పచ్చపట్టు, వెండి దివ్యకోలలు, పహిండి కాయలతోడి వెంజామరలు, గంటలు మొదలైన వస్తువులను పంపించెను. కాని ఈ దండయాత్రవలన గాంగ వీరనరసింహ ఖూవరుని సైనిక బలప్రకాశములు వ్యక్తమయ్యెనేకాని ఇతర ప్రయోజనము ఏదియు లేకపోయెను. ప్రోలయ వేమారెడ్డి అనంతరము రాజ్యమునకు వచ్చిన అనవోతారెడ్డి వెంటనే సైన్యములను సమకూర్చుకొని వీరనరసింహదేవుని సేనలను మార్కొని ఓడించి రమారమి కళింగ సీమావధులవరకు తరుమగొట్టెను. కళింగ గాంగ ఖూవరులకును, కొండవీటి రెడ్డి మన్నీలకును జరగిన మొదటి సంగ్రామమిదే. ఇంతటినుంచి మధ్యాంధ్రదేశ పరిపాలకులైన కొండవీటిరెడ్డి నృపులు కాకతీయులకు వారసులై తమ రాజ్యమును గోదావరీతీరమువరకు కాపాడుకొనుచు, వీలయినచో దక్షిణ కళింగమున సింహాచలము వరకు విస్తరింపజేసికొన ప్రయత్నించుచువచ్చిరి. ఇట్లు ప్రయత్నించుటలో సింహాచలము వద్దనుండి గౌతమీ తటము వరకు గల ప్రదేశము ఇదివరకు వలెనే గాంగ వంశ్యులకును, రెడ్డి నరేంద్రులకును కలహాకారణమిగా పరిణమించినది.

కోనసైహాయ వంశజుడైన మూడవ చోడ ధరణిశ్యురుడు శకవర్షము 1225 (క్రీ. శ. 1408) నాటిదగు తన

పంచధారల శాసనములో తన పితామహుడైన రెండవ చోడమహీవతి పండువ సుల్తానును రక్షించుటకొరకై వెల్లి తన బాహువిభవముచేత ఢిల్లీవతిని నిర్మించి విజయలక్ష్మితో పాటు ఇరువదిరెండు గొప్ప ఏనుగులనుకూడ కొనివచ్చి ఉత్కలను దోచునకు నమర్పించినట్లు చెప్పియున్నాడు. ఈ పండువ సుల్తాను ఎవ్వరో, ఢిల్లీవతి ఎవ్వరో, రెండవ చోడ భూభర్త ఢిల్లీవతిని ఎప్పుడు జయించెనో విచారించవలసి యున్నది. మూడవ చోడ మహీవతి శకము 1325 లో ఉండుటచేత అతని పితామహుడు కూడ శకము 1275 ప్రాంతమున ఈ మూడవ పరనరసింహా ధరావరుని కాలముననే ఉండవలెను. అందువలన ఉత్కల ఊడీకుడు మూడవ పరనరసింహ దేవరా జనుటకు సందియములేదు.

మూడవ పరనరసింహదేవుని కాలమున బంగాళదేశపు సుల్తానులకు పండువానగరము రాజధానిగా ఉండును. ఇది బంగాలు రాజ్యములోని ముగ్ధా జిల్లాలో ఇంట్లను బహు దుగు ఉత్తరముగ దాని దగ్గరనే ఉన్నది. హిజిరా 743 (శకము 1304 - క్రీ. శ. 1342) మొదలుకొని హిజిరా 795 (శకము 1314 - క్రీ. శ. 1352) వరకు బంగాళదేశపు సుల్తానులు పండువా రాజ్యమును పరిపాలించిరి. అలీ ముబారక్ అను సుల్తాను అలా ఉల్తీన్ మొదట వరిపాలించి నట్లుగా దాని రెండువారా రాజ్యము చేసిన పాచి ఇల్ఖాన్ రెండవ సుల్తాను కమ్ముద్ దిన్ బంగాళను పండువా సుల్తానులలో మువీటివాడుగ పరిగణింపబడుచున్నాడు. ఈ సాధారణములో ఇతర ప్రదేశములందలి తిరుగచాటులను అలాగే అతని నిమగ్నుడనందున ముహమ్మద్ బిన్ తుఘ్లక్ దిల్లీకి సైన్యమును పరిపాలనము నెరపుచుండిన బంగాళదేశపు సుల్తాను హాజీ ఇల్ఖాన్పై వదలేడు. ముహమ్మద్ బిన్ తుఘ్లక్ శకవర్షము 1273 (క్రీ. శ. 1351) లో చనిపోయెను. అతని యనంతరము ఢిల్లీ సింహాసనమును క్రీ. శ. 1351 లో అధిష్టించి ముప్పదియేండ్లు రాజ్యము పాలించినవాడు ఫిరూజ్ షా తుఘ్లక్. ఈతడు హాజీ ఇల్ఖాన్ షా రాజ్యము చేయుచుండిన కాలమున హిజిరా 754 (శకము 1275 - క్రీ. శ. 1353) లో ఒకమారును, అతని పితామారుడు సికిందర్ షా పాలించుచుండిన కాలమున హిజిరా 760 (శకము 1280 - 81 - క్రీ. శ. 1358 - 59) లో ఒకమారును బంగాళదేశముపై దండెత్తి వచ్చినట్లు ముస్లిము చరిత్రలు చెప్పుచున్నవి. అటుపిదప ఢిల్లీ సుల్తాను నైస్సమును బంగాళదేశపు రాజకీయ వ్యవహారములలో జోక్యము కలిగించుకొనుట కాని, ఆ దేశముపై తమ ఆధిపత్యమును స్థాపించ జూచుటకాని, చేయలేదు. అందువలన కోన హైహయ ఇమ్మడి చోడ

భూనాథుడు పండువా సురత్రాణునికి వైని చెప్పిన రెండు తడవలలో ఎదో ఒకమారు సాయము వెల్లి ఢిల్లీ సుల్తాను ఫిరూజ్ షా తుఘ్లక్ ను ఉడిచియుండవలెను. పండువా సుల్తానుకు తన సాయముపై నైస్సమునుకులజుడు ఇమ్మడి చోడ నరసింహుని సాయము పంపుటకు ఆ సుల్తాను మూడవ పర నరసింహునితో స్నేహముగా ఉండినట్లైతే కాక అతని సాయమును కూడ కోరినట్లు భావింపవచ్చును.

ముస్లిము చరిత్రలు ఫిరూజ్ షా తుఘ్లక్ సికిందరుపాపై చేసిన రెండవ దండయాత్రలో విజయమును పొందె ననియు, గత్యంతరము కానక సికిందర్ షా ఫిరూజ్ షా తుఘ్లక్ తో సంది చేసికొనె ననియు చెప్పుచున్నవి. అయినను ఈ చరిత్రలను పరిశీలించిన ఆధునిక చరిత్రకారులు మొదటి దండయాత్రవలనే ఇదియు విఫలమయిన దనియు, సికిందరు షా తనకు అనుకూలముగ ప్రతిపాదించిన సంది షరతులకే ఫిరూజ్ షా అంగీకరింపవలసి వచ్చిన దనియు వ్రాసి యున్నారు. అయినను, ఆ సుల్తాను మొదటి దండయాత్ర రెండవ దానికంటెను పూర్తిగా విఫలమయినందున రెండవ చోడరాజు పండువా సురత్రాణునికి సాయముగ వెల్లినది ఫిరూజ్ షా తుఘ్లక్ మొదటి దండయాత్ర సందర్భముననే అని నిశ్చయింపవచ్చును. ఈ మొదటి దండయాత్రను సూర్య యా జిత్ వీన్ బరనీయును, షమ్స-ఇ-షిరాజ్ అఫ్ఘాని వ్రాసియున్నారు. షమ్స-ఇ-షిరాజ్ అఫ్ఘాని ప్రకారము ఈ దండయాత్రా వృత్తాంతము ఇది : సుల్తాన్ ఫిరూజ్ షా ఢిల్లీనుండి హిజిరా 754 షవాల 10 వ తేదీని (క్రీ.శ. 1353, నవంబరు 5) గొప్ప సైన్యముతో సుల్తాను దండెత్తివచ్చుచుండినట్లు తెలిసినపెంటనే హాజీ ఇల్ఖాన్ పండువాను విడిచిపెట్టి దాని సమీపమున ఉన్న ఇక్బల దుర్గమునకరిగి అచ్చట రక్షణకు తగిన కట్టుదిట్టములు చేసికొనెను. ఫిరూజ్ షా అక్కడి కరిగి ఆ కోటను ఇరువది రెండు దినములు ముట్టడిచేసెను. కాని, దానిని సాధించలేక పోయెను. అంతట, హాజీ ఇల్ఖాన్ ను కోటలోనుండి ఈవలికి రప్పింపవలయునని అతడు తాను సైన్య సమేతముగ ఢిల్లీకి మరలిపోవు చుండినట్లు వెనుకమొగము పెట్టెను. అతడు చేసిన పాచిక పారినది. ఢిల్లీ సామ్రాజ్య సైన్యములు కోట సాధించలేక తిరుగు మొగము పట్టినవను సంతోషముతో హాజీ ఇల్ఖాన్ కోటలోనుండి వెలుపలికి వచ్చి ఢిల్లీ సైన్యములను వెన్నంటి తరిమెను. వెంటనే ఉభయపక్షములవారికిని భయంకర యుద్ధము జరిగినది. చాలసేపు యుద్ధము జరిగి చాలమంది హతులైన తరువాత ఇకశత్రు సైన్యములను జయించుట అసాధ్యమని ఎంచి హాజీ ఇల్ఖాన్ మరల ఇక్బలకోటలోనికి పోయి దాగుకొనెను.

అర్యాచీన గాంగవంశము

ధిల్లీ సామ్రాజ్య సైన్యము అతనిని వెన్నంటి తరుముకొని పోయి మరల కోటను ముట్టడించెను. కాని, కోటలోని స్త్రీలు ఏడుచు, పెదబొబ్బలు పెట్టుచు దుర్గాగ్రభాగమునకు వచ్చి ఫిరూక్ షాకు తమ దుఃఖమును తెలియజేసినందున అతడు జాలిగొని ముట్టడి సాగింప మానుకొనినట్లు ముస్లిము చరిత్రకారులు తెలుపుచున్నారు. సామ్రాజ్య సైన్యాధినేతయైన తఖాల్ ఖాను బలవంకపెట్టినను సుల్తాను బంగాళ దేశమును ధిల్లీ సామ్రాజ్యమున చేర్పడయ్యెను. వర్షకాలము దగ్గరకు వచ్చుచున్నదని తెలిసి త్వరితగతినీ కఠినయ ప్రయాణముల హిజిరా 755 లో షాబా 12 వ తేదీకి (క్రీ. శ. 1854 సెప్టెంబరు 1) ఫిరూక్ షా ధిల్లీ చేరుకొనెను. అనాయాసముగా లభింపనుండిన విజయమును కూడ వదలివేసి కోటలోని స్త్రీల అర్తనాదములకు మనసు కరగి ఫిరూక్ షా ధిల్లీకి మరలిపోయె నన్నది ముస్లిము చరిత్రకారులు కట్టిన కట్టుకథ. అవజయము తక్కు అతనికి ఈ దండయాత్రలో లభించినది ఏదీయు లేదు. ఈ బంగాళ దండయాత్రలో 1,80,000 ల మంది హతులైనట్లు ముస్లిము చరిత్రలు సుడుపుచున్నవి. ధిల్లీ సుల్తాను ఫిరూక్ షాకు సంపూర్ణ పరాజయము కలిగినది. ముస్లిము చరిత్రకారులు మూడవ వీరనరసింహ దేవుడును, అతని సామంతుడు ఇమ్మడి చోడభూపతియు చేసిన సాయమును స్మరింపక పోయినను ఈ విజయమునకు కారణభూతుడయినవాడు ఇమ్మడి చోడ మహీవరుడే. ప్రాయీకముగా ఇతడు ధిల్లీ సుల్తాను సైన్యము రెండవ తడవ కోట ముట్టడించినపుడు ఈవలనుండి మార్కొని యుండును. ఇట్లు సుల్తాను సైన్యము కోటలోని సేనలకు, ఈవల చోడరాజు సేనలకు నడుమను ఇరికికొని ఘోర పరాజయము పొంది ఎల్లెట్లో ప్రాణము దక్కించుకొని ధిల్లీ చేరియుండును. సామ్రాజ్యసైన్యము పారిపోవుచుండిన నందర్భముననే ఇమ్మడి చోడ నరేంద్రుడు శత్రువుల యుద్ధగజములను వట్టుకొని తెచ్చి ఉత్కలా ధీవ్యరుడైన మూడవ నరసింహదేవునికి సమర్పించి యుండవలెను.

మూడవ నరసింహదేవుని రాజ్యకాలమున ఇక చెప్పదగిన విశేషము లేవియు లేవు. ఇతనికి కమలాదేవి, గంగాదేవి, కొమ్మిదేవి అను భార్యలు కలరు. వీరిలో గంగాదేవి శ్రీకూర్మము, సింహాచలము, శ్రీకాకుళము దేవాలయములకు అనేక దానములు ధర్మములు కావించెను. ఈ నరసింహదేవుని పౌత్రుడు నాలుగవ నరసింహదేవుని యొక్క పూరి కాసనములపలన అతని పితామహి కమలాదేవి యనియు, ఆమెయందు మూడవ నరసింహదేవునికి నాలుగవ నరసింహదేవుని తండ్రియైన మూడవ

ఖానుదేవుడు జనించె ననియు తెలియుచున్నది. కాని శకవర్షము 1275 నాటి వీరఖానుదేవరాజుయొక్క సింహాచలము కాసనము పలన అతని తండ్రి నరసింహదేవరాజునియు, తల్లి గంగామహాదేవియనియు బోధపడుచున్నది. వీరఖానుదేవుని తల్లి పూరి కాసనములలో కమలాదేవి యని ఏల చెప్పబడినదో తెలియదు. ఒకపేళ కమలాదేవికి గంగాదేవియని నామాంతరము కలదేమో. ఈ విషయమింకను విచారణీయము.

మూడవ ఖానుదేవుడు (క్రీ.శ. 1853 — క్రీ.శ. 1877-78):
 మూడవ వీరనరసింహదేవుని కడపటి కాసనము శకవర్షము 1275 కాత్తిక శుక్ల ఏకాదశి మంగళవారము నాటిది. ఇది సింహాచలములో ఉన్నది. మూడవ వీరఖానుదేవుని మొదటి కాసనము కూడ సింహాచలములోనే ఉన్నది. ఇది శకవర్షము 1275 పుష్య పూర్ణిమా గురువారము నాటిది. మూడవ ఖానుదేవుడు శకము 1275 పుష్య పౌర్ణమాసి నాటికి రాజ్యారూఢుడై పరిపాలనము నెరపుచుండెను. ఇతని కుమారుడు నాలుగవ వీరనరసింహదేవుని 8 వ అంకసంవత్సరము శకము 1805 ను, 22 వ అంక సంవత్సరము శకము 1824 ను అయినందున మూడవ వీరఖానుదేవుడు శకవర్షము 1299-1800 ల వరకు రాజ్యము చేసినట్లు నిశ్చయింపవచ్చును.

ధిల్లీ సుల్తాను ఫిరూక్ షా కుష్టుకు తనకు గాంగ వీరనరసింహుని సామంతుడైన ఇమ్మడి చోడరాజువలన కలిగిన భంగపాటును మరచిపోలేదు. అతని హృదయములో ఇది మెరమెరలాడుచునే ఉండెను. అతడు రెండవ తడవ బంగాళ దేశముపై దండెత్తించి సేకందరు షాతో సంధి చేసికొని ధిల్లీకి వెళ్లుచు జామ్నూరువద్ద ఆగి అటనుండి క్రీ. శ. 1880 లో జాక్ నగరు(ఉత్కలము)పై దండెత్తి వచ్చెను. గాంగవంశపు రాజుల పరిపాలనక్రింద కళింగోత్కలములు భాగ్య భోగ్యములతో తులకూగుచుండెను. 'జాక్ నగరులో ధరలు చాల తక్కువ. రెండు జీతలులకే ఒక గుర్రమును కొనవచ్చును (జీతల్ అన్నది తక్కువ రకము నాడెము: 50 జీతలులు తులమెత్తు వెండి టంకమునకు సమానము). పశువులన్న ఎవరికిని లక్ష్యములేదు. గొర్రెలు విస్తారముగా ఉండెను. రాజసైన్యమునకు అవినవృద్ధిగా దొరకెడివి. ఆ దేశవాసులు అందమైన వికాల గృహములలో నివసించుచుండిరి. వారికి పూలతోటలు, ఫలవృక్షముల తోటలుకూడ ఉండెడివి.' జాక్ నగరు (ఉత్కల రాజ్యము) ఈ విధముగా ధనభాగ్యములతోను, భాగ్య భోగ్యములతోను తులకూగుచుండినట్లు ఫిరూక్ షా కుష్టుకే సమకాలికులైన ముస్లిము చరిత్రకారులే ప్రాసి

యున్నారు. ఈ శాస్త్రాధ్యక్షములు అన్నియు ఒక యొక్క; కలింగ గజ సంపద ఒక యొక్క. ఈ కారణముననే ఉత్కల దేశమువై తరచుగా ముస్లిములును, తదితరులును దండెత్తుచు వచ్చిరి. జాక్షనగరు రాజు బ్రాహ్మణుడని, అతని పేరు అడయ (అడెసర్) అని అఫీఫ్ చెప్పుచున్నాడు; కాని, ఇది నిజము కాదు. గంగవంశపు రాజులు చంద్రవంశ కుత్రియులు; ఆత్రేయ గోత్రులు. ప్రాయికముగా బ్రాహ్మణులనబడినవారు వీరభానుదేవుని పాత్ర సామంతులో, అమాత్యులో అయియుండవచ్చును. అట్లు కాదేని, అఫీఫ్ బ్రాహ్మణుడని పొరపాటుగా వ్రాసినట్లయినను భావించవలెను.

ఫిరూజ్ తుఘ్లక్ కలిపయ ప్రయాణముల కలింగోత్కలాధీశ్వరుల ప్రాచీన నివాసస్థలమైన బనారసి (వారణాసి కట్టకము) చేరుకొనెను. అడయరాజు సుల్తాను సైన్యము వచ్చుచున్న దనగనే ఖేతచిత్తుడై నగరమును విడిచి జలములలో తలదాచుకొనెను (రాజు ఒక ద్వీపము నందు తలదాచుకొనెనని దీనిభావము కావచ్చును). సుల్తాను సేనలు అతనిని ఇంకను వెంబడించినవి. ముస్లిము సేనలు పూరి జగన్నాథాలయమును అవపిత్రము చేసినవి. ఫిరూజ్ షాకు సమకాలికుడైన సీరత్ - ఇ - ఫిరూజ్ షాహి గ్రంథ కర్త ధిల్లీ సుల్తాను సముద్రమునకు తూర్పుదిశనున్న జగన్నాథాలయము వైపు వెళ్లి దానిని విధ్వంసము కావించి ఆలయములోవలి విగ్రహమును ఊడ బెరికి సముద్రములో పారవేసినట్లు చెప్పుచున్నాడు. జగన్నాథాలయము సముద్రమునకు తూర్పుదిశను ఉన్నట్లు చూచి వ్రాసిన వ్రాతయో, చూడకుండ వ్రాసిన వ్రాతయో తెలియదు. జగన్నాథ దేవాలయమునకు తూర్పున సముద్రమున్నది కాని సముద్రమునకు తూర్పున జగన్నాథాలయము లేదు. కొందరు ముస్లిము చరిత్రకారులు సుల్తాను జగన్నాథ విగ్రహమును ఊడ బెరికి ధిల్లీకి వంపి దానిని ఎంత అవమానింపవలెనో అంత అవమానము చేసినట్లు వ్రాసియున్నారు. ఇం దేది నిజమైనను కాకపోయినను విగ్రహమును ఊడ బెరికి వేయుట మాత్రము నిజము. జగన్నాథాలయము కాల శాస్త్రవంశమైనది, దానికి గొప్ప ఆస్తి కలదు. ఆలయమునకు సంబంధించిన మహానన గృహపు సిబ్బందికే 80 లక్షల వెండి దీనారములు వ్యయమగుచుండినట్లు ముస్లిము చరిత్రలు నుడుపుచున్నవి. తుదకు అసంఖ్యాకముగా ఉన్న శత్రు సైన్యమును చూచి భయవిహ్వలై ఉత్కలాధీశ్వరుడు సుల్తానుతో సంధిరాయకారములు వడచెను; ప్రతి సంవత్సరమును ఏడో కొంత నిర్ణీత సంఖ్యగల ఏనుగులను కప్పముగా పంపుటకు ఒడంబడిచెను. సుల్తాను ఈ

పరతులను అంగీకరించి తిరుగు మొగము పట్టి త్రోవలో ఉన్న జమీన్ దారులను, నాయకులను తనకు పాదాక్రాంతులుగా చేసికొని ధిల్లీకి మరలిపోయెను.

ఈ దండయాత్ర సందర్భములో జాక్షనగరు రాజు కూతురు సుల్తానుకు చేతిక్కిన దనియు, అత డామెను తన సొంత బిడ్డగా సాకికొనె ననియు, రాజా వీర్ భాణ (వీర భానుడు) సుల్తానుకు పాదాక్రాంతుడై 87 ఏనుగులను, ఇతరములగు అమూల్యవస్తువులను సమర్పించె ననియు ఫెరిస్తా వ్రాయుచున్నాడు. ఇతని వృత్తాంతములో అఫీఫ్ సూచించిన సంధి పరతులు ఏవియు లేవు. ముస్లిము చరిత్రకారులు వ్రాసిన ఈ వృత్తాంతములు ఎంతవరకు సత్యములో తెలియదు. ఈ దండయాత్ర విషయమున ముస్లిము చరిత్రలు చెప్పదానిలో పరస్పర వ్యత్యాసములు ఇంకను గలవు. వానిని అన్నింటిని ఇక్కడ పేర్కొనుట అనవసరము. ఈ చరిత్రలు చెప్పు విషయములు ఇంకను జాగ్రత్తగ పరిశీలించికాని అంగీకరింపరాదు.

ఈ మూడవ వీరభానుదేవుని కాలమునాటికి కొండవీటి రెడ్డి రాజ్యము మధ్యాంధ్రదేశమునంతను తన అధికారము క్రిందికి తెచ్చుకొని బలప్రాభువోపేతమైనది. ఆ రాజ్యమును పాలించిన అనవేమారెడ్డి (క్రీ. శ. 1364 - క్రీ. శ. 1388) గోదావరి నదిని దాటి తన రాజ్యమును ఉత్తర దిక్కునకు వ్యాపింపజేయ దలచి శకవర్షము 1297 లో దక్షిణ కలింగముపై దండెత్తి గాంగ సామంతులైన ఒడ్డాది మత్స్యరాజులను, యలమంచిలి చాళుక్యులను ఇంకను ఇతర మండలికులను జయించి సింహాచలమువరకు వెళ్లెను. అనవేముని ఈ దండయాత్రవలన అతని సైనిక బలప్రకాపములే వ్యక్తమయినవి కాని అతనికి కలిగిన శాశ్వతలంఘ మేదియు లేకపోయెను.

మూడవ వీరభానుదేవునికి హీరాదేవియందు నాలుగవ వీర నరసింహదేవుడు జనించెను. క్రమముగా ఈ గంగ వంశపు రాజుల సైన్యమున గజబలము ఎక్కువగా ఉండుటచేత వీరికి గజపతులని, గజనివహపతులని, గజఘటా పతులని బిరుదము కలిగినది.

నాలుగవ వీరనరసింహదేవుడు (క్రీ. శ. 1377 - 78 - క్రీ. శ. 1409): మూడవ వీరభానుదేవుని అనంతరము అతని కుమారుడు నాలుగవ వీర నరసింహ దేవుడు కలింగోత్కల సామ్రాజ్యమునకు అధిపతియయ్యెను. సింహాచలము లోని ఒక కాననము ఇతని 81 వ అంశసంవత్సరమునకు పరియైన శకవర్షము 1824 తెలుపుచున్నందున ఇతడు శకవర్షము 1299 - 1800 లలో రాజ్యమునకు వచ్చినట్లు నిశ్చయింప వలగుచున్నది. సాధారణముగా ఈ వీర

అర్వాచీన గాంగవంశము

నరసింహదేవుని కాలమునుండి శాసనములలో గంగవంశపు రాజుల విజయరాజ్య సంవత్సరములు కాని, అంక సంవత్సరములు కాని ఉదాహరించు ఆచారము సన్నగిల్లినది. నాలుగవ వీరనరసింహదేవుని రాజ్యకాలమునందలి కడపటి శాసనము శకవర్షము 1328 నాటిది. ఇతని పూరీతామ్ర శాసనములలో ఒకటి 9వ అంక సంవత్సరమునకు సరియైన శక సంవత్సరము 1805 నాటిది; రెండవది 22వ అంకవర్షమునకు సరియైన శకసంవత్సరము 1316 నాటిది. దీని ననుసరించి పూరీ రెండవ తామ్రశాసనము ఇచ్చిన విదప వీరనరసింహదేవుడు ఇంకను పండ్రెండేండ్లు పరిపాలించె ననుట స్పష్టము. నాలుగవ వీరభానుదేవుని శాసనములు ఇంతవరకు కానవచ్చిన వానిలో మొదటిది మూడవ అంక వత్సరమునకు సరియైన కలియగవర్షము 4512 నాటిది. దీనికి సరియైన శకవర్షము 1388 (క్రీ. శ. 1411). అందు వలన నాలుగవ వీరనరసింహదేవుని పరిపాలనము శకవత్సరము 1881 లో అంతమయినదని నిశ్చయింప వచ్చును.

నాలుగవ వీరనరసింహదేవుని కాలము నాటికి పాత్ర మహాసామంతులు, మహామండలేశ్వరులు మొదలైనవారు ఎక్కువయినారు. కేంద్రాధికారము దుర్బలమయినది. దీనికి తోడు కళింగమునకు దక్షిణమున కొండవీటి రెడ్డి మన్నీలును, తెలంగాణాలో రేచెర్ల పద్మవెలమ నాయకులును, గుల్బర్గాలో బహ్మానీ సుల్తానులును ప్రబలులై ఎవరికి వారే తెలుగుదేశము నంతను ఏకైక రాజ్యాధికారము క్రిందికి తీసికొనివచ్చుటకు ప్రయత్నించుచు వచ్చిరి. ఇట్టి ప్రయత్నములో కళింగదేశముపై శత్రు దండయాత్రలు అధికమైనవి వీరిలో రాజాచరాధీశ్వరులైన రేచెర్ల పద్మవెలమ నాయకులు ప్రధములు. వీరిలో అనవోతా నాయకుడు వీరనరసింహదేవుని రాజ్యకాల ప్రారంభమున కళింగముపై దండెత్తినచి ఆతనిని ఓడించెను. వీరనరసింహదేవరాజు తన కొమార్తెను అనవోతానేని పాత్రుడైన కుమారాస్వవోతానేనికి ఇచ్చి అతనితో సంధి కావించుకొనెను. అనవోతానాయని మహాదేవి కనకలక్ష్మి ఈ విజయము లభించినవిదపనే యైయుండవచ్చును శకవర్షము 1302 లో సింహాచలము వచ్చి సింహాద్రినాథుని దర్శించి స్వామి సన్నిధిని మాపటి ధూపావసరమందు తిరువళిక కోల వెలుగుటకు నిబంధము కావించెను.

అనవోతా రెడ్డి మరణాంతరము కొండవీటి సింహాచలమునకై రెడ్డి రాజ్యములో కలిగిన అంతఃకలహం సందర్భమున కొమరగిరి రెడ్డి శావమరదియైన కాటయ వేమారెడ్డి దక్షిణ కళింగమునకు పారిపోయెనో లేక దానిని జయింప నరగెనో నిశ్చయింప గుదురదు కాని అతని శాసన

మొకటి శకవర్షము 1808 (క్రీ. శ. 1888) నాటిది సింహాచలములో కలదు. శకవర్షము 1809 లో రాచకొండ అధిపతియైన రేచెర్ల అనవోతానాయని కుమారుడు కుమార సింగమనాయకుడు మరల కళింగముపై దండెత్తి వచ్చి గౌతమీ తటమువరకు నిరాఘాటముగ శైత్రయాత్ర సాగించెను. రాజ్యమున సుప్రతిష్ఠితుడైన విదప కొమరగిరి రెడ్డి శత్రువులవలన దక్షిణ కళింగమునుండి కొండవీటి రెడ్డి రాజ్యమునకు కలుగుచుండిన ఉపద్రవమును నివారించుటకును, కళింగోత్కలాధీశ్వరుని, అతని సామంత మండలేశ్వరులను శిక్షించుటకును తన ప్రధానియు, దండనాయకుడును అయిన కాటయ వేమారెడ్డిని గొప్ప సైన్యముతో కళింగముపై పంపెను. కాటయ వేమారెడ్డి గాంగసామంత మండలేశ్వరులను, పాత్ర మహా సామంతులను అందరిని జయించి వీరనరసింహదేవుని ఓడించి కానుకలు కప్పములు గైకొని కళింగోత్కల రాజధానియైన కటకమును చూరలాడి కొండవీటికి మరలి వచ్చెను. కొండవీటి రాజ్యరక్షణకై కొమరగిరిరెడ్డి దక్షిణ కళింగమున గోదావరీ తీరము వరకు గల చాల దేశమును తన రాజ్యమున కలుపుకొని దానిని పూర్వరాజ్యమును నామాంతరముగల రాజమహేంద్ర రాజ్యమునుపేర ఒక ప్రత్యేక రాజ్యముగ ఏర్పాటు చేసి తనపరిపాలనకు రాజప్రతినిధిని నియమించెను. తెలుగుచోడి సృపతియైన అన్నదేవచోడుని పక్ష మవలంబించి మధ్యాంధ్రదేశ రాజకీయ వ్యవహారములలో జోక్యము కలిగించుకొని రెడ్డిరాజులపై కత్తికట్టిన వెలమవీరులు వారి రాజ్యముపై దక్షిణ కళింగముగుండనే దండెత్తి పోవుచు వచ్చిరి. వీరు ఒకతడవ ఇట్లు దండెత్తి వచ్చుచుండగా యలమంచిలి ప్రభువైన చాళుక్య విశ్వేశ్వర భూపతి చిత్రభాను సంవత్సరమునకు సరియైన శకవర్షము 1324 లో సర్వసేదివర్గ వారిని ఎదుర్కొని యుద్ధమున ఓడించు తరుమగొట్టెను. కాని, వారు తమ పూర్వీక విడనాడలేదు. వారు అన్నదేవచోడునికి సాయముగ శకవర్షములు 1827, 1829 లలో మరల దక్షిణ కళింగముగుండ దండెత్తినవచ్చిరి. దేవకొండ రేచెర్లగోత్రుడు, సూరానాయని తమ్ముడు, సింగమనాయని కుమారుడు అగు పినమాదానాయని శాసనములు పూర్వోక్త శకవర్షముల నాటివి సింహాచలములో ఉన్నవి. ఈరీతిని నాలుగవ వీరనరసింహదేవరాజు రాజ్య పరిపాలనకాలముననే కళింగోత్కల సామ్రాజ్యము భగ్న మగుటకు ఆరంభము. ముస్లిము సుల్తానుల, రాచకొండ పద్మ వెలమనాయకుల, కొండవీటిరెడ్డి రాజుల దండయాత్రలవలన దెబ్బతిని పైనికముగను, ఆర్థికముగను రాజ్యము దుర్బలమైనది.

ఈ నాలుగవ నరసింహదేవుడు శాసనములలో గజవతి ప్రకాశ వీరనరసింహదేవ మహారాజని, గజవతి పెద నరసింహదేవరాజని, గజనివహపతి వీరనరసింహదేవరాజని పేర్కొనబడెను. ఈతనికి బిరుదాదేవి, నీలాదేవి, తారాదేవి, ఉత్తమాదేవి అని పెక్కుమంది భార్యలు కలరు. వీరిలో తారాదేవి పట్టమహాదేవియని పేర్కొనబడినది.

నాలుగవ వీరభానుదేవుడు (క్రీ. శ. 1409-10 — క్రీ. శ. 1439): నాలుగవ వీరనరసింహదేవుని అనంతరము అతని కుమారుడు నాలుగవ వీరభానుదేవుడు కళింగోత్కల సామ్రాజ్యమునకు పట్టాభిషిక్తుడయ్యెను. ఇదివరలో నుడివినట్లు ఇతని మూడవ అంక సంవత్సరము శకవర్షము 1388 కు గరిసమానమగుటచేత ఇతని పరిపాలనము 1381 - 82 వ శకవర్షమున ఆరంభమైనట్లు నిశ్చయింపవచ్చును. ప్రాయికముగా ఇతడు నాలుగవ వీరనరసింహదేవునికి అతని పట్టమహాదేవి తారాదేవియందు జనించియుండవచ్చును.

నాలుగవ వీరభానుదేవుని కాలమునాటికి విజయనగరము గొప్ప సామ్రాజ్యముగ వర్ధిల్లినది. కొండవీటి రెడ్డి రాజ్యము, రాజమహేంద్రవర రాజ్యము అని రెడ్డి రాజ్యము రెండు తునకలయినది. రాజమహేంద్రవర రాజ్యాధిపతి కాటయ వేమారెడ్డిపై కొండవీటి రాజ్యాధిపతి పెదకోమటి వేమారెడ్డి కక్ష వహించి అతని రాజ్యమును వశపరచుకొను పూస్కితో అతనితో కలహించుచు వచ్చెను; కాని, అతని కోర్కె నెరవేరలేదు. కాటయవేముని అనంతరము అతనికి కుడిభుజముగా నుండిన అల్లాడరెడ్డి పోరాటము సాగించి కాటయవేముని కుమారుడు కొమరగిరిరెడ్డిని రాజమహేంద్రవర సింహాసన మెక్కించెను. ఈ రెడ్డి రాజ్యాంతః కలహమును అవకాశముగ తీసికొని కళింగోత్కల ధీశ్వరుడు నాలుగవ వీరభానుదేవుడును, కర్ణాటాధీశ్వరుడు మొదటి దేవగాయలును రాజమహేంద్రవర రాజ్యముపై దండెత్తి వచ్చిరి. వచ్చుచుండిన గజవతిని, కర్ణాటభూపతిని అల్లాడరెడ్డి తన నీతి చాతుర్యముచేత మిత్రులను చేసికొని నట్లు అతని కుమారుడు వేమారెడ్డి వేమవరము తామ్ర శాసనము తెలుపుచున్నది. మరొక రెడ్లశాసనము అతడు సౌరస్త్య భూపతులను, అనగా గజవతి వీరభానుదేవుని, అతని సామంత మండలేశ్వరులను జయించినట్లు తెలుపుచున్నది. ప్రాయికముగా అల్లాడరెడ్డి కర్ణాట భూపతితో సంధి చేసికొని గజవతిని ఓడించి యుండును. అటుతరువాత గజవతి వీరభానుదేవుడును, అల్లాడరెడ్డియు మిత్రులుగా వ్యవహరించి యుండురు.

ఇంకను సాగిన ఈ రెడ్డి రాజ్యాంతఃకలహము సందర్భమున హిజరా 820 (శకము 1389 — క్రీ. శ. 1417) లో

బహ్మనీ సుల్తాను ఫిరూజ్ షా రాజమహేంద్రవరముపై దండెత్తి వచ్చెను కాని ఆ దుర్గము అసాధ్యమయినది. అంతట ఫిరూజ్ షా నాలుగవ వీరభానుదేవుని జాక్షనగరు (ఉత్కల సామ్రాజ్యము)పై దండెత్తి వెళ్లి కొన్ని యేనుగులను వట్టుకొని మరలిపోయినట్లు ముస్లిము చరిత్రలు నుడువుచున్నవి.

ఫిరూజ్ షా దండయాత్ర జరగిన కొద్ది సంవత్సరములకు మూడవ రాజ్యాధిపతి సుల్తాన్ హూషంగ్ ఘోరి జాక్షనగరుపై దాడి చేసినట్లు చాల ముస్లిము చరిత్రలు నుడువుచున్నవి. ముస్లిము చరిత్రకారులు చెప్పినదానిని అనుసరించి చూచినచో ఈ దాడి విచిత్రమైనది. హూషంగ్ ఘోరికి సైన్యములోనికి ఏనుగులు కావలసి వచ్చినవి. యుద్ధమునకు కాళింగ గజములు ప్రశస్తములైనవని విని అతడు తన రాజధాని ధారానగరమునుండి జాక్షనగరుకు ప్రత్యేక మెన్నుకొనిన మెరికలవంటి యోధులతో బయలుదేరెను. జాక్షనగరు (ఉత్కల) అధిపతిని జయించుట కష్టమనియో, మరేకారణముననో అతడును, అతని పరివారమును - ముస్లిం చరిత్రల ప్రకారము - గుర్రపు వర్తకుల వేషము వేసికొని జాక్షనగరు రాజుకు చాల ఇష్టమని విన్న పలు రకములైన రంగుల గుర్రములను తీసికొని గుర్రపు సాతువలె బయలుదేరి వెళ్లిరి. రంగురంగుల చిత్రములైన ప్రశస్తాశ్వములు తెచ్చిన సాతు వచ్చినదని విని జాక్షనగరు రాజు వీరభానుదేవుడు దానిని చూచుటకు వచ్చెనట. అంతట గుర్రములను చూపించుచుండినట్లు నటించి హూషంగ్ ఘోరి రాజును బందిగ వట్టుకొని మరలిపోవుచు దారిలో తాను ఏనుగుల నిమిత్తము ఈ దండయాత్ర తలవెట్టితి వనియు, తనకు కావలసిన ఏనుగుల నిచ్చి అతని ప్రజలు అతనిని విడిపించుకొని పోవచ్చు ననియు రాజుతో చెప్పెనట. అంతట రాజయిన వీరభానుదేవుడు చాల ఏనుగులను తెప్పించి యిచ్చి కారాగార విముక్తుడయ్యెనని ముస్లిము చరిత్రకారుల కథనము. ఖ్యాతా నిజాముద్దీన్ అహ్మదు ప్రకారము ఈ దండయాత్ర హిజరా 825 (శకము 1384 - క్రీ. శ. 1421) లో జరగినది. తాల్హిద్ ఫిరూజ్ షా, హూషంగ్ ఘోరిల జాక్షనగరు దండయాత్రలను గురించి చెప్పనవి ఒక్క ముస్లిము చరిత్రలే. ఈ వృత్తాంతములందలి సత్యమును నిర్ణయించుటకు వేరు ఆధార మేదియు లేదు.

రాజమహేంద్రవర రెడ్డి రాజ్యమును కాటయవేముని కుమారుడు అనితల్లివరము కావించిన కొద్దికాలమునకే అల్లాడరెడ్డి దివంగుడయ్యెను. వెంటనే అతని కుమారులు వేమ, వీరభద్రారెడ్లను అతని అన్న అనప్రోలారెడ్డి కుమారులు కొమరగిరి, అనవోతారెడ్లు గజవతి వీరభాను

అర్యాచీన గాంగవంశము

దేవుని సాయముతో ప్రతిఘటించి రాజమహేంద్రవర రాజ్యమును ఆక్రమించుకొనిరి. సముద్రతీరస్థాండ్రదేశము వందలి గ్రామముల స్థానిక చరిత్రలు శకవర్షము 1841, 1842 లో కళింగాధిపతియైన లాంగూల గజపతి మధ్యాండ్ర దేశముపై దండెత్తివచ్చి రెడ్లను జయించి దానిని మరల విజయనగరాధీశ్వరులు జయించువరకు పరిపాలించినట్లు చెప్పుచున్నది. గజపతి రాజమహేంద్రవరము నాక్రమించు కొన్నది శకవర్షము 1842 లోనని వ్యత్యాసము లేకుండు చెప్పుచున్నను విజయనగరాధీశ్వర విజయమునకు అవి యిచ్చుకేదులు మాత్రము భిన్నములైనవి. మొత్తము మీద భానుదేవ గజపతి అల్లాడరెడ్డి మరణానంతరము శకము 1842 లో కొమరగిరి, అనవోతారెడ్లకు సాయము గనో, మరొక విధముననో రాజమహేంద్రవర రాజ్యముపై దండెత్తి వెళ్లి దానిని జయించినది మాత్రము యథార్థము. కొన్ని స్థానిక చరిత్రములు ఈ లాంగూల గజపతి నరసింహ దేవుడని చెప్పుచున్నవి కాని ఇది సత్యము కాదు. అప్పుడు కళింగోత్కలములను పరిపాలించు చుండినవాడు నాలుగవ వీరభాను దేవుడుకాని నరసింహదేవుడు కాదు. ఒకవేళ ఈ వీరభాను దేవునికి నరసింహదేవుడను కుమారు డుండెనేమో తెలియదు. కళింగమునకు పశ్చిమముననుండు మధ్యాండ్రదేశముపై ఈ కాలమున గాంగ దండయాత్ర ఉండినట్లు గంగవంశాను చరితముకూడ చెప్పుచున్నది. కళింగములోని గాంగవంశజుడైన కజ్జలభానుడు పడుమటి దేశముపై దండెత్తి వెళ్లె ననియు, అప్పుడు కళింగములో రాజకీయ విద్యురము జరగినదనియు, దీని ఫలితముగా గాంగ వంశజుల కటక సింహాసనమును అతని మంత్రుల సాయముతో కపిలేశ్వరుడు ఆక్రమించుకొనె ననియు పూర్వోక్త చరితము వలన తెలియుచున్నది. ఈ రాజకీయ సంక్షోభము వారత తెలియగనే కజ్జల భానుదేవుడు గుడారి కటకము వరకు గల దేశమును జయించి అక్కడనే స్థిరపడిపోయె నట. ఈ గంగ వంశాను చరితము పడుమటి దేశముపై దండెత్తి వచ్చిన యతడు కజ్జల భానుడని తెలుపుచున్నది కాని అతడు కజ్జల భానుడు కాదు. ఈ నాలుగవ వీరభాను దేవునికి నిశ్చంక భానుదేవుడని, ప్రతాప వీర నిశ్చంక భాను దేవుడని, గజపతి ప్రతాప వీర నిశ్చంక భానుదేవుడని నామాంతరము లున్నవి కాని కజ్జల భానుడను పేరు లేదు. కజ్జల భానుదే నిశ్చంక భానుదేవుడు కావచ్చును. స్థానిక చరిత్రల ప్రకారము ఇతడు ఈ దేశమును సంధ్రెండెండ్లు పాలించెను. ఇంతకాలము మధ్యాండ్రదేశము అతని అధికారము క్రింద ఉండెనో లేదో చెప్పలేము కాని, శాలి వాహన శకము 1844 (క్రీ. శ. 1422) లో సింహాసన

మెక్కిన విజయనగరాధీశ్వరుడైన రెండవ దేవరాయలు మధ్యాండ్రదేశముపై దండెత్తివచ్చువరకు అతనికి అడు కువయై యుండె ననుట నిజము. శాలివాహన శకము 1851 నాటి రెండవ దేవరాయల ముదలిదిరె శాసనములో అతడు 'మాతంగరాజ సింధుర వరకోటి మర్దవ మృగేశ్వరు'డని పరికీర్తితు డగుటనుబట్టి అతడు గజపతిని (నాలుగవ వీరభానుదేవుని) జయించినట్లు విశదమగు చున్నది. దీని కనుగుణముగ దేవరాయ మహారాయల సామంతమండలేశ్వరుడైన తెలుగురాయల శాసనము శాలివాహనశకము 1850 నాటిది ఒకటి సింహాచలములో కలదు.

రెండవ దేవరాయలచేత పరాజితుడై మధ్యాండ్రదేశ రాజ్యమును గోల్పోయిన తరువాత కూడ కొంతకాలము గజపతి నిశ్చంక భానుదేవుడు సింహాచల ప్రాంతమున ఉండి నట్లు శకవర్షము 1852 (క్రీ. శ. 1430) నాటి అతని సింహాచల శాసనమే తార్కాణము. కాని ఇక్కడకూడ అతనిని రాజమహేంద్రవర రాజ్యాధిపతులు వేమ, వీరభద్రారెడ్లు ఉండనీయలేదు. సింహాచలములోని శకవర్షములు 1858 ఆనంద సంవత్సరమునాటి శాసనమువలన వేమారెడ్డి కలువలవల్లి, ఒదారి, పొట్నూరు మొదలైన దక్షిణ కళింగ ప్రాంతములను ('స్వకుజార్జిత') జయించినట్లు విశదమగు చున్నది. వేమారెడ్డి తమ్ముడును, రాజమహేంద్రవర రాజ్యాధిపతియు అయిన వీరభద్రారెడ్డి శాసనముకూడ సింహాచలములో కలదు. భానుదేవుడు ఈ ప్రాంతమును కూడ గోల్పోయిన పిదప కపిలేశ్వరుడు తన సింహాసనము నాక్రమించుకొనుటచేత రాజధానియైన కటకమునకు వెళ్ల విలు లేక గంగవంశాను చరితములో చెప్పినట్లు ప్రాయికముగ గుడారి కటకమునకు వెళ్లియుండును. ఇది పర్యామిడి జమీన్ దారిలోని వారణాసియేయని చెప్పుదురు. వీరభాను దేవుని తరువాతి జీవితమును గూర్చి మన కేమియు తెలియదు. కళింగోత్కల సామ్రాజ్యము ఇంతటినుండి సూర్య వంశజుడైన కపిలేశ్వర గజపతి వశమైనది. గాంగవంశజులకు కూడ గజపతి బిరుద మున్నను, రూఢముగ గజపతి వంశమున్నది కపిలేశ్వరునితోనే ఆరంభము.

నాలుగవ వీరభానుదేవునితో గాంగవంశ చరిత్రము పూర్తియగుచున్నది. గాంగవంశజులు - పూర్వగాంగులైన నేమి, అర్యాచీనగాంగులైన నేమి - కళింగమును రమారమి తొమ్మిదివందల ఏబది సంవత్సరములు పరిపాలించిరి. ఇంతటి సుదీర్ఘకాలము పరిపాలనము నెరపిన రాజవంశములు హిందూదేశము చరిత్రలోనే అరుదు; లే వన్నను అది అతిశయోక్తి కానేరదు. కళింగోత్కల దేశములను

సర్వవిధముల అభివృద్ధిపరచి వైదిక ధర్మమును, సంస్కృతిని అచట పాదుకొల్పి కాపాడిన వ్రతిష్ఠ గాంగ ఖాధవులది. దక్కనులోని కాకతీయాంగ్రులవలెనే కళింగాంగ్రులుకూడ పదింబదిగ వచ్చుచుండిన ముస్లిము దండయాత్రలకు ఎదు రొడ్డి హిందూ ధర్మమును, సంస్కృతిని పరిరక్షించిరి. కాకతీయ సామ్రాజ్యమువలె కాక గాంగుల కళింగోత్కల సామ్రాజ్యము తురుష్కీపద్రవమును గడచి బ్రతికినది. వారి కాలములో సింహళము, జావా మొదలైన ద్వీపము లతో వౌకావర్తక వ్యాపారము బాగుగా సాగినది. గాంగ వంశ్యుల కాలములో కళింగోత్కల దేశములందు వైష్ణవము ముమ్మరముగా వ్యాపించినది. నరహరి తీర్థ శ్రీపాదులును, వారి శిష్యులును కళింగములో ఈ ధర్మము ప్రబలుటకు ఎక్కువగ కారణభూతులైరి. కళింగములోని సుప్రసిద్ధ విష్ణ్వలయములు విద్యాస్థానములును, కళాపీఠములువై వాని కెక్కినవి.

గాంగ ఖావరులు గొప్ప దేవాలయ నిర్మాతలు. ఉత్కల దేశమున పూరి, భువనేశ్వరము, కోడార్కము మొదలైనచోట్ల అత్యంత మనోహర శిల్ప విరాజితములైన గొప్ప దేవభవనములను నిర్మించి దానిని అందగింపజేసిన వారు గాంగ వంశజలే. వీరి దేవభవన నిర్మాణ కళాభి రతిచేత చతుర్విధ భవన నిర్మాణ రీతులలో కళింగరీతియని ఒకటి ఏర్పడినది (మిగిలినవి నాగర, ద్రావిడ, వేనర రీతులు). అదియే గాంగవంశ్యుల విశిష్టత. మ. సో. క.

ఓడ్ర గజపతులు

గాంగవంశజులలో చివరివాడగు నాల్గవ భానుదేవుడు రెడ్డిరాజ్యముపై దండెత్తి వెళ్లిన సమయమున అతని మంత్రులలో ముఖ్యుడగు కపిలేశ్వర గజపతి రాజకీయో ద్యోగులతో కుట్రచేసి గాంగ సింహాసనమును ఆక్రమించు కొనినట్లు ఇదివరకే తెలుపబడినది. ఈ కపిలేశ్వరుడే గజపతి రాజ్య స్థాపకుడు.

కపిలేశ్వరుడు (క్రి. శ. 1484 — క్రీ. శ. 1488): ఇతడు సూర్యవంశ కుత్రియుడు. ఇతని సంతతివారు సూర్యవంశ గజపతులని పేర్కొనబడుచున్నారు. కపిలే శ్వరుని వంశక్రమాదులను, ముఖ్యముగా నాతని తాత తండ్రులను గూర్చి తెల్పు నాధారములు పెక్కు కానరావు. పూరి జగన్నాథమునందలి ప్రాచీనములగు కవితలలో ముఖ్యమైన 'మాదబాపాంజి'యందు కపిలేశ్వరుడు 'హీన'కులజాతినియు, సంకాసరహితుడైన భానుదేవునకు విమతాలయము వర్గ దొరకె ననియు, భానుదేవుని యనంతరము అతడు రాజామౌ ననియు చెప్పియున్నది. కాని,

కపిలేశ్వరుని మనుమడగు ప్రతాపరుద్రుని రచనగా బరగు 'సరస్వతి విలాస'మును గ్రంథము నందును, గజపతుల శిలా, తామ్రశాసనములందును కపిలేశ్వరుడు సూర్య వంశస్థు డనియు, నీలకైలాధినాథ ప్రసాదలద్ది రాజ్య డనియు చెప్పియున్నది. ఇటీవల రాజమహేంద్రవర ప్రాంతమున శకము 1878 (క్రి. శ. 1458) సంవత్సరమున వ్రాయించినది సూర్యవంశగజపతుల తామ్రశాసన మొకటి లభించినది. అది కపిలేశ్వరగజపతి తమ్ముడగు పరశురామ దేవుని పుత్రుడును, రాజమహేంద్ర రాజ్య పాలకుడును వైన రఘుదేవ నరేంద్రకుమారుడు చేసిన దానమును వర్ణించును*. ఇతడు రాజమహేంద్రవరము మొదలు సింహాచలమువరకు గల రాజ్యమును పాలించుచుండెను.

ఇంతవరకు నుపలబ్ధమైన వంశానుక్రమణిక లన్నిటిని క్రోడీకరింపగా సూర్యవంశగజపతుల వంశక్రమము ఇట్లు తెలియుచున్నది.

గజపతి రాజ్యస్థాపకుడైన కపిలేశ్వరుని తండ్రి జాగే శ్వరుడు, తాత కపిలేశ్వరుడు. కపిలేశ్వరునికి బలరాము డను అగ్రసోదరుడును, పరశురాముడను అనుజుడును కలరు. కపిలేశ్వర గజపతి ఖార్య పార్యతి. ఆమెయం దతనికి పురుషోత్తమ గజపతి, హంవీర గజపతి అని ఇద్దరు బిడ్డలు కలిగిరి. పురుషోత్తమునికి ప్రతాపరుద్ర, లేక వీరరుద్ర గజపతియను కుమారుడు కలిగెను. ఇతనికి రామచంద్రగజపతి, వీరభద్రగజపతి యని ఇరువురు కుమారులును, భద్రాదేవి అని ఒక కుమార్తెయు గలిగిరి. కృష్ణదేవరాయలు వివాహము చేసికొన్నది ఈ భద్రజే. కపిలేశ్వరగజపతి అనుజుడైన పరశురామునికి రఘుదేవ నరేంద్ర కుమారుడని ఒక కొడుకు కలిగెను.

ఈ క్రొత్త శాసనమువలన కపిలేశ్వరగజపతి తాతయైన కపిలేశ్వరుడు ఉత్కలదేశమును సుప్రసిద్ధుడైన నాయకు డనియు, అతని తండ్రి జాగేశ్వరుడు మహావరాక్రమవంతు డనియు, అన్న బలరాముడు అన్వర్థనాముడై వైరివీరు లను హతమార్చి యుద్ధమున మడిసె ననియు, తమ్ముడైన పరశురాముని కుమారుడు రఘుదేవనరేంద్ర కుమారుడు కపిలేశ్వరునికి దిగ్విజయములు చేకూర్చె ననియు తెలియు చున్నది. ప్రాయశః తన బంధువర్గము సాహాయ్యముతో కపిలేశ్వరుడు గాంగ సింహాసనమును ఆక్రమించిన ట్టూహించవచ్చును.

*ఇంకను అది యుక్తకలితమైనను తత్సంపాదకులు శ్రీ రాళ్ల బండి సుశ్యారావుగారు నా కోరికను మన్నించి యందలి వంశాను క్రమణికను వ్రాసి పంపిరి. వారి కత్యంతము కృతజ్ఞుడను.

ఓడ్ర గజపతులు

కపిలేశ్వరుని పట్టాభిషేకముతో కళింగోత్కలములకు మరల వైభవము చేకూడినది. అతడు మేధావి; కూరుడు; దేశమున కాంతి భద్రతలను వెలకొల్పి అన్యాయకాంతమైన రాజ్యభాగములను మరల జయించి ఉత్కలదేశ సార్వభౌమత్వముకొరకు పాటుపడిన వ్యక్తి. తనపై పగబూని వద్రభ్రష్టుడైన భానుదేవుని మరల సింహాసనస్థుని చేయదలపెట్టిన, స్వతంత్రుడైన ఒడ్డాది మత్స్యవంశపు రాజులను, తూర్పు చాళుక్య వంశ్యుడైన విష్ణువర్ధన భూమికులను వశపరచుకొని, చాడి వెడలినచిన్న వంశదేశపు సుల్తానులను ఓడించి ఇతడు తన యధికారమును సుస్థిరము చేసికొనెను. తదుపరి ననైన్యుడై దక్షిణ దిగ్విజయయాత్ర వెడలెను.

రెడ్డిరాజుల ప్రాభవమును అరికట్టుటకై కపిలేశ్వరుడు తొలుదొల్ల దక్షిణదిశకు దండెత్తివెళ్లి కకము 1988 (క్రీ. శ. 1444) నాటికి వికాళ మండలమునందలి కోరుకొండవరకు జయించి వశపరచుకొనెను. కాని రెడ్డిరాజుల నైన్యములు విజయనగరరాజుల సాహాయ్యముతో అతని నోడించి వెనుకకు తరిమివేసినవి.

పశ్చిమోత్తరమందు జాన్ పూరు సుల్తాను కుమారుడైన మహమ్మదుషా షార్కి ఉత్కలముపై దండెత్తుటచేత కపిలేశ్వరుడు స్వరాష్ట్ర రక్షణకై వెనుకకు మరలిపోవలసి వచ్చినది. విజయనగర రాజైన రెండవ దేవరాయల మరణముతో రెడ్డిరాజులకు విజయనగర రాజుల అండపోయినది. కపిలేశ్వరుని నైన్యములు రఘుదేవకుమార, హంపీరుల నాయకత్వమున బయల్పెడలి రాజమహేంద్రరాజ్యమును జయించినవి. ఈ విజయానంతరము కపిలేశ్వరుడు ఆ రాజ్యమునకు రఘుదేవకుమారుని పాలకునిగ నియమించెను. కాని మరికొన్ని యేండ్లచాక కపిలేశ్వరుడు దక్షిణ దిగ్విజయమునకు పూనుకొనలేదు. అతడు క్రీ. శ. 1455 లో కృష్ణానది సుత్తరించి విజయనగర సామ్రాజ్యమును బ్రవేశించి కొండవీటిని స్వాధీనము చేసికొని గాణదేవుని తత్కాలకునిగ నియమించెను. అతడు విజయనగర సామ్రాజ్య రాజధానియైన హంపీ విధ్యానగరమును ముట్టడించినట్లు గంగాధరుని ' గంగాచాప ప్రతాపవిలాసము' ఖండా తెలియుచున్నది.

కపిలేశ్వరుని వెంగలని తామ్రకాసనమును బట్టి క్రీ. శ. 1458 నాటికి అతడు బహ్మానీ సుల్తానుల నెదిరించి, ఓడించి నట్లు తెలియుచున్నది. బహ్మానీ సుల్తానులు తమ రాజ్యమును స్థాపించినది మొదలుకొని తమ అధికారమును తీరస్థాండ్రమున విస్తరింపజేయుటకు తెక్కు ప్రయత్నములు పట్టెరి. తత్సందర్భమున వారికి తెలంగాణాయందలి వెలమ నాయకులతోను, రెడ్డిరాజులతోను పోరు సంభవించినది.

కపిలేశ్వరుడు రెడ్డిరాజ్యము నాక్రమించినందున అతనిని రెడ్లుకూడ దీక్షానవలసి వచ్చినది.

కపిలేశ్వరుని సమకాలికుడైన బహ్మానీ సుల్తానులు అలా ఉద్దీన్, హుమాయూన్ షాలు ఇద్దరు. వీరిలో హుమాయూన్ క్రీ. శ. 1457 లో రాజ్యమునకు వచ్చెను. ఇతడు క్రూరుడు; అధికారమునకు రాగానే మాలిక్ షాయను పర్యాయకు 'ఖాన్ - ఇ - జహాన్' బిరుద మిచ్చి తెలంగాణాకు తన ప్రతినిధిని చేసెను. సుల్తాను తనపై ని అభిమానమును చూపలేదని పగబూని ఇతర పర్యాయులలో కొందరిని, వెలమ నాయకులను పురికొల్పి నీకందరు భాను డనెడి మరొక పర్యాయుడు తిరుగబాటు లేవదీసెను. కాని హుమాయూన్ షా నీకందరు షా నోడించి వానికి అండగా నిల్విన దేవరకొండ వెలమరాజుల మద మణుడుటకై దేవరకొండ దుర్గమును ముట్టడించెను. నాటి వెలమనాయకుడైన లింగమనేడు కపిలేశ్వరుని సాహాయ్య మర్థింప రాజసితి వికారదుడగు అతడు తన రాజ్య విస్తరణకు ఇదియే యదనని యెంచి తన కుమారుడైన హంపీరుని వెలమలకు సాయముగా పంపెను. హంపీరుడు బహ్మానీ సుల్తాను సేనలను చీకాకువరచి తెలంగాణాకు ముఖ్య దుర్గమైన ఓరుగల్లును క్రీ. శ. 1480 లో కైవసము చేసికొనెను. హుమాయూన్ షా క్రీ. శ. 1481 లో మరణించెను. అతని కుమారుడైన నిజాంషా బాల్య వయస్కుడు. రాజ్యములోని సామంతు లందరు అదియే సమయమని స్వాతంత్ర్యమును ప్రకటించిరి. బహ్మానీ సుల్తానులను ఏ పడచుటకు అదియే సరియైన సమయమని కపిలేశ్వరుడు వారి రాజధానియగు బీదరు (బెడదకోట)పై చాడి చేసెను. అయినను రాజమాత మంత్రియైన మహమ్మద్ గావాన్ సలహా ప్రకారము శత్రునైన్యము నెదిరించెను. బహ్మానీ రాజ్యమును కబళించుటకై ఏతెంచిన గజపతులకు దైవానుకూల్యము లేకపోయినది. మరల జాన్ పూరు సుల్తానుడైన ముహమ్మదు షా కపిలేశ్వరుని ఓడ్రదేశముపై దండెత్తి వచ్చెను. కపిలేశ్వరుడు చేయునది లేక తన ప్రయత్నము నప్పటికి విరమించుకొని స్వరాష్ట్ర రక్షణకై మరలిపోవలసి వచ్చినది. అటుతరువాత కపిలేశ్వరుడు విజయనగరముపై దండు వెడలెను. అతని ఛాటి నాపుటకు మల్లికార్జున రాయలు చేసిన ప్రయత్నము లన్నియు విఫలమయినవి. కుమార హంపీరుడు నైన్యముతో దక్షిణమునకు తరలి, ఉదయగిరి, చండ్రగిరి రాజ్యములను జయించి స్వాధీనపరచుకొని క్రీ. శ. 1484 లో క్రీ రంగేశ్వరు పర్వించి, శత్రురక్షకమైన తన భర్తమును దక్షిణ సముద్రమున కడిగి, తండ్రి కపిలేశ్వరుని మన్ననలకు పాత్రుడై అతనిచే దక్షిణ ప్రాంతముకు

పాలించ ఆతని ప్రతినిధిగ నియమించబడనట్లు నాటి గజ పతుల కావనములవలన రూఢియగుచున్నది.

ఇట్లు అశ్వవతులను, నరవతులను జయించి తెలం గాణా, కొండవీడు, ఉదయగిరి, చంద్రగిరి, పడవీడు మున్నగు రాజ్యములను సాధించి వైవసము చేసికొని కపిలేశ్వరుడు 'గజపతి గౌడేశ్వర, నవకోటి కర్ణాట కలు బరిగేశ్వర' అను తిరుదములను ధరించి క్రీ. శ. 1484 నాటికి గంగానది మొదలు శ్రీరంగమువరకు గల తీరప్రదేశ మును సాధించి తన సార్యభౌమత్వమును చిరస్థాయిగ స్థాపించెను.

తనకు వయసు మరలుటచేత కపిలేశ్వరుడు తన కుమారులలో ఒక్కనికీ యౌవరాజ్యాధిపేకము చేసి తాను పరిపాలనావ్యాసంగములనుండి విరమించ దలచెను. కాని, ఎవరిని నియమించుటకును తోచక అవసానకాలమున అతనికి మనశ్శేకము తప్పలేదు. తన కీషయమున సాయముచేయ అతడు పరమేశ్వరుని ప్రార్థించ జగన్నాథ స్వామి కలలో కన్పించి కనిష్ఠపుత్రుడగు పురుషోత్తముని రాజును చేయుమని చెప్పెనట. ఆ సంవత్సరములో తన పెద్ద కుమారుడైన హంపీరుడు ఆతని పుత్రుడు దక్షిణ కపిలేశ్వర హంపీర మహాపాత్రునితోడను, కొంతమంది సామంతుల తోడను కుట్ర పన్ని తండ్రి నెదిరించెను. వృద్ధుడైన కపిలేశ్వరుడు క్రుద్ధుడై జగన్నాథుని యాదేశానుసారము దక్షిణమునకు ససైన్యముడై తరలిపోయి కృష్ణాతీరమున విడిసెను. ఇది యిట్లుండ, చంద్రగిరి పాలకుడైన సాకువ నరసింహరాయలు స్వతంత్రుడై రాజ్యవిస్తరణ ప్రయత్నమును అపుడు సాగించెను. గజపతి రాజ్యమునకు కలుగ నున్న ఆపద గ్రహించి కపిలేశ్వరుడు కృష్ణాతీరముననే తన కనిష్ఠ పుత్రుడైన పురుషోత్తముని తన వారసునిగ నియమించి, యౌవరాజ్యాధిపేకము చేసి తిరుగబాటుచేసిన వారితో పోరుచు పౌష్య బహుళ తృతీయా మంగళ వారమునాడు (క్రీ. శ. 1488) దివంగతుడాయెను.

పురుషోత్తమ గజపతి (క్రీ. శ. 1488—క్రీ. శ. 1497): కపిలేశ్వరునికి పార్యతీయను భార్యయందు పురుషోత్తముడు కల్గినట్లు నరస్వతీవిలాస గ్రంథమున చెప్పి యున్నది. ఇతని భార్య రూపాంబిక. వీరి కుమారుడు వీరరుద్రుడను ప్రతాపరుద్ర గజపతి. పురుషోత్తముడు చక్కగ చదివిన విద్వాంసుడు; కవి. కపిలేశ్వరుని మరణానంతరము తదనుగ్రహమాత్రలభ్యమైన రాజ్యమున తన అధికారమును సుస్థిర మొనరించుకొనుటకై అన్నయైన హంపీరునితోడను, అతనికి అండగ వచ్చిన సామంత రాజుల తోడను సుమారు నాలుగింవత్సరములు పోరాడవలసి

వచ్చినది. బహ్మనీ సుల్తానుల సాహాయ్యముతో హంపీరుడు విజృంభించి పురుషోత్తము నోడించి పదత్రయ్యని చేసెను. ఈ కుటుంబ కలహము మూలమున గజపతిరాజ్యము అన్యాయక్రాంతమైనది. తెలంగాణామాత్రమేకాక కృష్ణా, గోదావరీ మధ్యప్రదేశ మంతయు యవనాక్రాంతము కాగా కృష్ణకు దక్షిణ ప్రాంత మంతటిని సాకువ నరసింహ భూపతి కబళించి వైచెను.

పురుషోత్తమ గజపతికి త్వరలోనే దైవానుకూల్యము చేకూడినది. రాజ్యసప్తమువలన ప్రజలకు హంపీరునిపై అసంతృప్తి కలిగినది. వారు పురుషోత్తమగజపతి దైవాంశసంభూతు డనియు, జగన్నాథుని ఆదేశానుసారము రాజుడై ననియు నమ్మి యతని కండయై నిల్చిరి. బహ్మనీ రాజ్యమున సంభవించిన కరవు కాలకములుకూడ పురుషోత్తమునకు ఉపకారకములైనవి. సుల్తానులు సాయము రాకపోవుటచేత అన్నగారైన హంపీరుని నిష్పహాయతమ గమనించి క్రీ. శ. 1487 లో అతనిని పాదాక్రాంతుని చేసికొని మరల సింహాసన మెక్కెను.

ఈ యెనిమిదిసంవత్సరముల కాలమున దక్షిణ రాజ్యములలో పెక్కుమార్పులు కలిగినవి. చంద్రగిరి పరిపాలకుడైన సాకువ నరసింహరాయలు తన శక్తి సామర్థ్యముల చేత గజపతి రాజ్యాంతర్గతములగు విజయనగర రాజ్య భాగము లన్నిటిని జయించుకొని క్రీ. శ. 1478 నాటికి ఉత్తరమున మచిలీపట్నము వరకు తన యధికారమును విస్తరింప జేసికొని కొండవల్లి, రాజమహేంద్రవర దుర్గముల పాలకులైన తురుష్క సర్దారులను స్వాతంత్ర్యము ప్రకటించ సుక్ష్మాహవరచు చుండెను. వారి తిరుగబాటును ఆధారముగా చేసికొని కృష్ణా, గోదావరుల మధ్యప్రదేశము నాక్రమించుట వాని యుద్దేశము. అట్టి తరి పురుషోత్తముడు మరల సింహాసన మెక్కుట సంభవించినది.

పురుషోత్తముని విజయమునుగూర్చి తెల్పు ఇతిహాసములు ఓడ్రదేశమున చాల గలవు. ఈతడు కాంచీరాజైన నరసింహుని ఓడించి అతని కుమార్తెను బలాత్కారముగా గొనిపోయి వివాహమాడెనని 'కాంచి - కావేరిపోళి' అను ఉరియా గ్రంథమువలన తెలియుచున్నది. కాని, ఇది ఎంతవరకు విశ్వసనీయమో తెలియదు.

నయ్యర్ అలీ, ఫెరిస్తా మున్నగు ముస్లిము చరిత్రకారులు నాటి చరిత్రను విపులీకరించి యున్నారు. నయ్యర్ అలీచే వ్రాయబడిన 'బుర్హాన్ - ఇ - మ అసీర్' అను గ్రంథమువలన రాజమహేంద్రవరము మీద ఓడ్రసైన్యములు దాడిచేయగా నిజామ్ - ఉల్ - ముల్క్ తన కర్తవ్యము మరచి వశీరాబాదుకు పారిపోయి ప్రాణములు

ఓడ్ర గజపతులు .

కాపాడు కొన్నట్లు తెలియుచున్నది. ఫెరిస్తావ్రాతల ప్రకారము కొండపల్లి సైన్యములు తిరుగబడి కోటను స్వాధీన పరచుకొని హంపీరుడను ఒక ఓడ్ర నాయకుని తమ నాయకునిగా ఎన్నుకొనినట్లును, అతడు గజపతిని దండెత్తి రమ్మని యాహ్వానించినట్లును తెలియుచున్నది. అవకాశమునకై ఎదురుచూచుచుండిన పురుషోత్తముడు క్రీ. శ. 1478 లో జూన్ 28 తేదిన దండెత్తివచ్చి ఆంధ్రదేశమును ప్రవేశించెను. రాజమహేంద్రవర పాలకుడైన నిజామ్ - ఉల్ - ముల్క్ ఆతని నెదుర్పజాలక రాజమహేంద్రవర దుర్గమును తొచ్చి తలుపులు మూయించి ముట్టడికి నిలిచినట్లును తెలియుచున్నది. అప్పుడు రాజమహేంద్రవరమును స్వాధీనపరచుకొనుటకై సాళువ నరసింహరాయలు కూడ తన సైన్యముతో గోదావరి తీరమునకు ఎత్తవచ్చెను. రాజమహేంద్రవరముపై గజపతి యెత్తవచ్చినాడని విని బహ్మానీ సుల్తానగు ముహమ్మదుషా సైన్యముతో కడలి వచ్చి పురుషోత్తముగజపతి నెదిరించెను. ఇ దంతయు గమనించి సాళువ నరసింహరాయలు ఇద్దరు శత్రువులతో పోరుట సాధ్యమును, లాభదాయకమును కా దనియు, విజయనగర సింహాసన మధిష్ఠివ గోరియున్న తపకు ఇట ఓటమి కల్గలేని తప ఆశయములు నెరవేరవనియు ఎంచి యుద్ధము చేయక తిరిగిపోయెను.

బహ్మానీ సుల్తానుతో పోరుటకు సాధ్యముకాదని యెంచి పురుషోత్తము గజపతియు తన ప్రయత్నమును కాశ్కాతికముగ విరమించుకొని స్వదేశమునకు మరలెను. కాని, ముహమ్మదు షా యతనిని వెన్నంటి తరుముచుపోయి పరాభూతుని గావించి కప్పమును పుచ్చుకొని నంధి కొడబరచెననియు, అటుతరువాత కొండవీటిని జయించి, అచటినుండి సాళువ నరసింహరాయలపై కాంచీపురము వరకు దండెత్తి పోయి దేశమును కొల్లగొట్టి వచ్చె ననియు ఫెరిస్తా వ్రాని యున్నాడు. కాని, కాంచీపురమునుండి తన రాజధానికి మరలిపోవుచుండగా మార్గమధ్యమున కందుకూరికడ సాళువ నరసింహరాయని సేనాధిపతి తుళువ ఈశ్వర నాయకుడు అతనిని అడ్డగించి స్కంధావారమును చూరవచ్చెను.

ముహమ్మదుషా మరణానంతరము బహ్మానీ సర్దారులలో క్రమేణ ఠకమత్తము నశించినది. ముహమ్మదు షా వెనుక రాతైన యతని కుమారుడు మహమ్మూదుషా బాలుడు; మరియు కత్తి సామ్యర్థములు లేని అంజేద. ఇదే అడమగా నాయకత్వముకొరకు యూసఫ్ ఆదిల్ ఖాన్, నిజాము - ఉల్ - ముల్క్, బహ్రాయి వేరు వేరు కక్షలుగా దీతి తమలో కాము తగవుకాద నారంభించి బహ్మానీవంశ విచ్ఛిన్నము చేసెను.

ఈ పరిస్థితులలో పురుషోత్తముడు మరల తన దిగ్విజయ యాత్ర సాగించుటకు అనుకూలమైనది. అతడు క్రీ. శ. 1484 నాటికి రాజమహేంద్రవరము నుండి కొండవీడు వరకు జయించి పెండ్లి సుంకము మొదలగునవి తొలగించి ప్రజల మెప్పుకు పాత్రుడై సాళువ నరసింహరాయలచే ఆక్రమింపబడిన ఉదయగిరి రాజ్యమునకై యుద్ధము చేసెను. ఈ యుద్ధములో కర్ణాటాధిపతియైన సాళువ నరసింహరాయలు పట్టువడి ఉదయగిరి నమర్పించుకొని తన ప్రాణములను కాపాడుకొనెను. ఈ విజయము పురుషోత్తమునకు క్రీ. శ. 1488 తరువాత లభించి యుండవలయును. ఎందుకన, సాళువ నరసింహుని కాసనముల వలన అతడు క్రీ. శ. 1488 లోనే విజయనగర సింహాసన మెక్కెనని తెలియుచున్నది. ఉదయగిరి విజయ లాభానంతరము పురుషోత్తముడు రాజ్యమును అన్ని విధముల చక్కగ పరిపాలించి క్రీ. శ. 1497 లో పరమపదించెను.

ప్రకాపరుడ్రుడు (క్రీ. శ. 1497 — క్రీ. శ. 1588): పురుషోత్తముని తరువాత అతని పుత్రుడగు ప్రకాపరుడ్రగజపతి రాజుయెను. ఇతనికి వైదికాచారములందును, సంస్కృతమునందును భక్తి ఆదరము కల వనియు, 'గౌడేంద్రమాన మర్దను' డనియు, 'యమునా పురాధీశ్వర హుసేను పాయి సురక్రాణ శరణ రక్షణు' డనియు తిరుదములున్నట్లు 'పరస్వతి విలాసము' వలన తెలియుచున్నది. ఈతని ఖార్య వద్య. ఇతనికి వీరభద్ర, రామచంద్రులను కుమారులు ఇద్దరును, భద్రయను కొమార్తె ఒకతెయు గలరు.

క్రీ.శ. 1488 లో పురుషోత్తమునిచే పరాజితుడైన సాళువ నరసింహుడు ఉత్కలాధిపతులనుండి కొండవీడు, ఉదయగిరి దుర్గములను గెల్వలేకపోయెను. అతడు ఈ చింతతో కృశించి తన సేనాధిపతియైన తుళువ నరసాచార్యునికి తన చిన్న కుమారులను, రాజ్యమును అప్పగించి క్రీ. శ. 1491 లో మరణించెను. సాళువ నరసింహుని మరణానంతరము విజయనగర రాజ్యమున అల్లకల్లోలములు ప్రారంభమైనవి. క్రీ. శ. 1500 లో ప్రకాపరుడ్రుడు తన తండ్రి నలెనే విజయనగర సామ్రాజ్యముమీదికి దండెత్తినట్లు అనంతవర, రాజప్రోలు, వెలిచర్ల కాసనములవలన తెలియుచున్నది. ఈ యరాజక సమయమున తురుష్క రాజులు విజయనగర రాజ్యమును కొల్లగొట్టసాగిరి. నరసా నాయకుడు తన తెలివితేటలవలన దేశమునందలి అల్లకల్లోలముల నణచి ప్రకాపరుడ్రుని తన రాజ్యములోనికి రానీయక అడ్డపడెను. ఈ సమయముననే ప్రకాపరుడ్ర గజపతి తెలంగాణపై దండువెడలి బహ్మానీ సైన్యములను ఓడించి

తరునుగొట్టి, అచటి దుర్గముల నన్నింటిని స్వాధీనము చేసికొని తన సామంతులను పాలకులుగా నియమించెను. ఈ దండయాత్రలో ఫణివంశజుడైన చిత్రావళానుడను కూరవరేణ్యుడు ప్రతాపరుద్రునికి కుడిభుజమువలె తోడ్పడి ఓరుగల్లు, కంఠముమెట్టు మున్నగు బలిష్ఠమైన దుర్గములను సాధించి అచట అతని యధికారమును నెలకొల్పెను.

తుకువ నరసానాయకుని మరణానంతరము ఆతని కుమారుడు వీరనరసింహరాయలు క్రీ. శ. 1508 - 04 లో సాకువ వంశ్యులను శ్రోసిరాజుని విజయనగర రాజ్యసింహాసన మాక్రమించుకొనెను. ఇతని పరిపాలన కాలములో కూడ విజయనగరమునందు ప్రబలియుండు అరాజక పరిస్థితులను ఆధారము చేసికొని ప్రతాపరుద్రుడు మరల విజయనగరముపై దండు వెడలెను.

అదే సమయమున జమునాపుర రాజైన హుసేను షా షార్కి గౌడసేనకు నాయకుడై ఉత్తల రాజ్యము మీదికి దండెత్తివచ్చెను. అప్పుడు ప్రతాపరుద్రుడు కొంత సైన్యమును విజయనగర రాజులతో పోరాడుటకు నిలిపి మిగలిన సైన్యముతో స్వయముగా కడలిపోయి హుసేను షా నెదుర్కొని యోడించి తరిమివేసెను. కాని, దక్షిణమున విజయనగర దండయాత్రలో పూర్తిగా ఓటమి సంభవించుటే కాక విజయనగర రాజులతో అతనికి ఐదవైర మేర్పడినది. వీరనరసింహుని తమ్ముడు కృష్ణదేవరాయలు సేనాధిపతియై ప్రతాపరుద్రుని సైన్యమును చిందర వందర చేసి తరిమివేసెను. వీరనరసింహుని అనంతరము క్రీ. శ. 1500 లో కృష్ణదేవ మహారాయలు విజయనగర పత్రసింహాసనాధిపతియై మహారాయుడయెను. ఉదయగిరి, కొండవీడు దుర్గములను జయించవలె ననియు, గజపతులను పూర్తిగా అణచివేసిన గాని విజయనగర సామ్రాజ్యమునకు కాంతి భద్రతలు కలుగ వనియు కృష్ణదేవరాయలు నిశ్చయించి తన సైన్యముతో క్రీ. శ. 1512 లో పూర్వ దిగ్విజయ యాత్ర సాగించి ఉదయగిరిని ముట్టడించెను. ప్రతాపరుద్రగజపతి శత్రువుల కారిమంది తన దుర్గమును రక్షింపజాలెను. కాని, కృష్ణదేవరాయలు గజపతి సైన్యములను ఓడించి అతనిని కొండవీటివరకు తరునుగొట్టి మరలి వచ్చి ఉదయగిరిని ముట్టడించి స్వాధీనపరచుకొనెను. ఆ దుర్గాధిపతి ప్రతాపరుద్ర గజపతియొక్క పిన్నతండ్రి తిరుమలకాంత, తేకరాఘవదేవరాయలు కృష్ణదేవరాయలకు బంధిగ చిక్కెను.

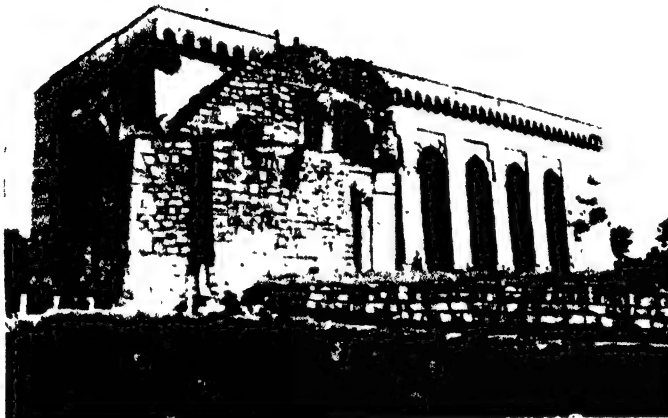

చిత్రము 40. చిత్రావళాను (పికాలుళాను)ని మందిరము

రుడు వీరభద్రుడు వెక్కండ్రు పాత్ర సామంతులతో గూడ బండికృతుడాయెను. ఇట్టి పరిస్థితులలో ప్రతాపరుద్రుడు కృష్ణకుత్తర ప్రదేశము చేరి కృష్ణదేవరాయలను మరల నెదుర్కొనుటకు ప్రయత్నములు నల్పుచుండెను. కొండవీటి దిగ్విజయానంతరము కృష్ణదేవరాయలు అమరేశ్వరుని సేవించి రత్న భేను తులాపురుష నప్రసాగరాది దానముల నొసగి అపరిమిత ఉత్సాహముతో నిజరాజధాని చేరి కొంతకాలము గడపి, మరల కళింగ దండయాత్రకు వెడలెను. అతడు కొండవల్లి వద్ద ప్రతాపరుద్రుని ఓడించి ప్రహరేశ్వరాదులను బండిలు కావించెను. కొండవల్లిని సాధించిన పిమ్మట కృష్ణదేవరాయలు తెలంగాణాను ప్రవేశించి అక్కట ప్రతాపరుద్ర

ముట్టడించెను. ప్రతాపరుద్ర దేవుడు తన కుమారుడైన వీరభద్రుని కొండవీటి దుర్గరక్షణకు నియమించి కాను స్వయముగా విజయనగర సైన్యమును మరల ఎదిరించెను; కాని, యుద్ధములో అవజయమునొంది కొండవల్లికి పారిపోయెను. క్రీ. శ. 1515 నాటికి కొండవీటి దుర్గము అతికష్టముమీద వశమైనది. ప్రతాపరుద్రగజపతి కుమారుడు వీరభద్రుడు వెక్కండ్రు పాత్ర సామంతులతో గూడ బండికృతుడాయెను.

ఉదయగిరిని స్వాధీనము చేసికొని పిమ్మట విజయనగర సైన్యము సాకువ తిమ్మరసయ్యగారి నాయకత్వమున బయలుదేరి కొండవీటిపై నడచి ఆదుర్గమును ముట్టడించెను. ప్రతాపరుద్ర దేవుడు తన కుమారుడైన వీరభద్రుని కొండవీటి దుర్గరక్షణకు నియమించి కాను స్వయముగా విజయనగర సైన్యమును మరల ఎదిరించెను; కాని, యుద్ధములో అవజయమునొంది కొండవల్లికి పారిపోయెను. క్రీ. శ. 1515 నాటికి కొండవీటి దుర్గము అతికష్టముమీద వశమైనది. ప్రతాపరుద్రగజపతి కుమారుడు వీరభద్రుడు వెక్కండ్రు పాత్ర సామంతులతో గూడ బండికృతుడాయెను.

ఇట్టి పరిస్థితులలో ప్రతాపరుద్రుడు కృష్ణకుత్తర ప్రదేశము చేరి కృష్ణదేవరాయలను మరల నెదుర్కొనుటకు ప్రయత్నములు నల్పుచుండెను. కొండవీటి దిగ్విజయానంతరము కృష్ణదేవరాయలు అమరేశ్వరుని సేవించి రత్న భేను తులాపురుష నప్రసాగరాది దానముల నొసగి అపరిమిత ఉత్సాహముతో నిజరాజధాని చేరి కొంతకాలము గడపి, మరల కళింగ దండయాత్రకు వెడలెను. అతడు కొండవల్లి వద్ద ప్రతాపరుద్రుని ఓడించి ప్రహరేశ్వరాదులను బండిలు కావించెను. కొండవల్లిని సాధించిన పిమ్మట కృష్ణదేవరాయలు తెలంగాణాను ప్రవేశించి అక్కట ప్రతాపరుద్ర

ఓడ్ర గజపతులు

గజపతి యేలుబడిక్రింద నుండిన దుర్గముల నన్నిటిని తైవనము కావించుకొనెను. తెలంగాణా పాత్ర సామంతులలోవెల్ల ప్రముఖుడైన చిత్రావభానుడు రాయసేనల నెదిర్చి పోటుచూపెను; కాని, పరాభూతుడై తన రాజ్యమును, దుర్గములను రాయల కప్పగించి పారిపోయెను. తెలంగాణానుండి జమ్మిలోయగుండ విజయనగర నైవ్యము కృష్ణా, గౌతమీ మధ్యవైవైన వేగిని ప్రవేశించి రాజమహేంద్రవరమును వశపరచుకొని, కోనను సాధించి 1518 లో సింహాద్రిని చేరినది, కృష్ణదేవరాయ లంతట పొట్నూరికడ జయవ్రంథమును నిల్పి సింహాద్రినాధుని సేవించి దానాదు లొనగెను.

కళింగ దిగ్విజయ యాత్రా సందర్భమున బండికృతుడైన వీరభద్రుని తన ఖడ్గ యుద్ధ కౌశలము చూపుమని కృష్ణదేవరాయలు కోరగా తన ప్రత్యర్థి హీనకులజాదని, అతనికి తన కౌశలము చూపుట తన కగౌరవపాతువని యెంచి వీరభద్రుడు ఆత్మహత్య కావించుకొనెను. యుద్ధ పరాజయ పరంపరలతో విసిగియున్న ప్రతాపరుద్రునకు తన కుమారుని మరణవార్త విధుగువలె తాకినది. సింహాద్రివరకు జయించినను తృప్తిపడక రాయల నైవ్యములు రాయనము కొండమరను ఆధిపత్యమున కటకము మీదికి దండెత్తి వెళ్లెను. విధిలేక ప్రతాపరుద్ర గజపతి కృష్ణదేవరాయలతో రాజీ కొడంబడెను. రాయలు గజపతి కుతు మద్యాహము చేసికొని కృష్ణానదిని విజయనగర, గజపతి రాజ్యములకు సరిహద్దుగా నేర్పరచుకొని తిరిగి విజయనగరము చేరెను.

ప్రతాపరుద్రుడు మిగిలిన తన రాజ్యమునకు కొండపల్లిని రాజధానిగా చేసికొని కొండపల్లి, రాజమహేంద్రవరములను పరిపాలించుటకై తన సామంతు నొక్కని నియోగించి తాను విజయనగర రాజులమీద కని తీర్చుకొనుటకు అవకాశము కొరకు ఎదురుచూచుచుండెను. ఇదే కాలమున బహ్మానీ రాజ్యమున రాజకీయముగ అల్లకల్లోలము బయలుదేరి అది యైదు చిన్న రాజ్యములుగ చీలిపోయినది. వానిలో కుతుకావాల వంశ మూల పురుషుడైన సుల్తాను కుల్లికుతుక్ - ఉల్ - ముల్క్ గోల్కొండను రాజధానిగా చేసికొని తూర్పుతీరమువరకు తన రాజ్య విస్తరణకు ప్రయత్నించెను. కృష్ణదేవరాయలు గజపతులతో పోరాడుచున్నంతకాలము ఇతనికి అందుల కవకాశము కలుగలేదు.

యుద్ధము పరిపమా ప్రియైన వెనుక క్రీ. శ. 1519 లో కొండపల్లి ప్రాంతము మరల గజపతుల ఆధిపత్యముక్రిందికి వచ్చినది. క్రీ. శ. 1522-1524 లో సుల్తాన్ కుల్లి గజపతి రాజ్యముపై దండెత్తెను. ప్రతాపరుద్రు డతనిని ప్రతి

ఘటించలేకపోయెను. క్రీ. శ. 1530 లో కొండపల్లి రాజ్యము కుదకు కుతుక్ కావాలకు హస్తగతమైనది. క్రీ. శ. 1529-1530 లో కృష్ణదేవరాయల మరణానంతరము ప్రతాపరుద్రుడు విజయనగరము మీదికి ప్రాత కని తీర్చుకొనుటకు దండెత్తి వెళ్లెను. కాని, అచ్యుతదేవరాయలు అతని నెదుర్కొని ఓడించినట్లు తెలియుచున్నది.

ఇట్లు ప్రయత్నము లన్నిటిలోను ఓటమి గాంచి, అనేక కష్టములకు పాలై ప్రతాపరుద్రుడు కుదకు గౌడదేశ చైతన్యదేవుని శిష్యుడై తన జీవితావశేషమును పారమార్థిక చింతలో గడపి క్రీ. శ. 1538 లో దివంగతుడయ్యెను.

కూరుడైన వీరభద్రగజపతి రాయల కళింగదండ యాత్రలో హతుడైనందునను, రామచంద్రు డప్పటికి కాలగతినందుట వలనను ప్రతాపరుద్రుని అనంతరము గజపతి సింహాసనము నెక్కుటకు యోగ్యుడైన కుమారుడు లేకపోయెను. మిగిలిన పంకానములో మగపిల్లలు కడు చిరుక ప్రాయమువారైనందున మంక్రలతో కుట్ర చేసి రాజకుమారులను చంపి ప్రతాపరుద్రుని మంత్రియైన గోవింద విద్యారథుడు రాజాయెను. అంతటితో సూర్యవంశ గజపతుల ప్రభుత్వము పమాప్తినందినది.

గజపతి వంశము తెలుగుదేశమును పాలించిన కాలము కొద్దియైయైనను వారి పరిపాలన చరిత్రలో చాల విశిష్టమైనది. యావచ్చారతమును యవసుల దండయాత్రలకు లోనై హైందవ స్వాతంత్ర్యము అడుగంటునున్న తరుణమున కపిలేశ్వర, పురుషోత్తమ, వీరరుద్రులు కుదుమ్మల నెదుర్కొని వారి ధాటి వాపి హిందూధర్మమును, మతమును ఉద్ధరించి వన్నెకెక్కిరి; తమ రాజ్యములో కాంతి భద్రతలను నెలకొల్పి చక్కని పరిపాలన విధానము నేర్పరచి ప్రజాహిత కార్యములు చేసి చిరస్మరణీయులైరి. వారి మతాభిమానమును, భక్తి ప్రవృత్తులను, కళాసాహిత్య పోషణయు మరపునకు రానివి.

రాజ్యము సుస్థిర మొనరించుటలో జీవిత మంతయు గడపిన కపిలేశ్వరునకు కళా సాహిత్యములు పోషించుట కవకాశము లేకపోయినది. కాని, అతని కుమారుడు పురుషోత్తముడును, మనుమడైన ప్రతాపరుద్రుడును సాహిత్య ప్రియులై ఓడ్ర, ఆంధ్ర, సంస్కృత వాఙ్మయాభివృద్ధికి దోహదమిచ్చిరి. నాటి వాఙ్మయము భక్తి శావపూరితమై యున్నది. వీరికి సంస్కృతమునందు ప్రత్యేకాభిమానము గలదు. పురుషోత్తమ గజపతి స్వయముగా పండితకవి, కవి పండిత పోషకుడు; అభినవ గీతగోవిందము, ఆగమ కల్పతరువు, నామమాలిక, గోపాలార్చనావిధి, హోరావళి, త్రికాండ శేషము, పద్మావళి మొదలగు గ్రంథములు

రచించినట్లు తెలియుచున్నది. ఈ గ్రంథము లన్నియు నేటికి నముద్రితములు. ఈతని కుమారుడైన ప్రతాపరుద్రుడు విద్యులలో సాక్షాత్ కమలభవుడట. ఇతడు కౌతుక చింతామణి, నిర్ణయ సంగ్రహ, ప్రౌఢ ప్రతాప మార్తాండ, సరస్వతి విలాసాద్యనేక గ్రంథములకు కర్త. కృష్ణదేవరాయల వలెనే విద్యత్సఫల నేర్పరచి కవులను, వండితులను పోషించెడివాడట. ప్రతాపరుద్రుని యాస్థానమందలి విద్యాంసులలో నవ్యన్యాయ వికారదుడైన వాసుదేవ సార్వభౌమ ఖట్టాచార్యులవారు కడు సుప్రసిద్ధులు. వీరు తత్వచింతామణికి, లక్ష్మీధరుని ఆద్యైత మకరందమునకు రచించిన వ్యాఖ్యలు ప్రసిద్ధములు. సౌందర్యలహరీ వ్యాఖ్యాత లొల్ల లక్ష్మీధరుడును, న్యాయ వికారదుడైన వాహినీవతియు, భక్తి భాగవత మహాకావ్య రచయిత శీవ దేవాచార్యులును, ప్రతాపరుద్రుని సామంతుడై రాజమహేంద్రవర ప్రాంతమును పాలించి జగన్నాథవల్లభ నాటకమును వండితలోకమున కర్పించిన రామానందరాయలును గజపతి యాస్థానమును అలంకరించిన విద్యాంసులే.

గజపతులు సంస్కృతముతోపాటు ఓడ్రము నాదరించి ఓడ్రవాక్యాయాధివృద్ధి కెంతయో సేవ యొనర్చినారు. గజపతి రాజులనాటి ఓడ్ర వాక్యాయము వైష్ణవమత ప్రాబల్యమున చాల ప్రసిద్ధికెక్కినది. భక్తి భావమును ప్రకటించు చైతన్యాది మతములు సంస్కృతమున కన్న దేశ భాషలకే ఎక్కువ ప్రాధాన్య మిచ్చి దేశికవితకు పునాదు లేర్పరచినవి. గజపతులనాటి కళింగోత్కలములలో సంస్కృతమే రాజభాష. ఓడ్రమునకు వండితలోకమున స్థానము లేదు. క్రీ. శ. 1450 కి పూర్వము కేళవకోయిలవంటి గ్రంథము ఒక్కటి తప్ప అన్యములు లేవు. గజపతుల పరిపాలన కాలములో చైతన్యదేవుడు వారి రాజ్యమునకు విచ్చేసి పూరిక్షేత్రమున నివసించుచు తన భక్తి మార్గమును దేశ భాషలలో బోధించినందున ఓడ్ర భాష కొక విశిష్టస్థాన మేర్పడినది. తక్కిన భాషలలోవలెనే ఓడ్రమునగూడ ఆది గ్రంథములు సంస్కృత పురాణములు, అందును ముఖ్యముగ రామాయణ, మహాభారతములకు అనువాదములు. గజపతులనాటి ఓడ్ర కవిత్వరులలో ఓడ్ర మహాభారత కర్తయైన సరళభాసు, అర్జునగీత, భేదవరికమాది గ్రంథకర్త బలరామభాసు, జగన్నాథ చరితామృత కర్త జగన్నాథభాసు, మూర్ఖ సంహితాకారుడైన అచ్యుతానందభాసు ప్రఖ్యుతులు ప్రసిద్ధులు.

గజపతులు సుమారు 120 సంవత్సరముల కాల మాండ్ర దేశమును పాలించినారు; కాని, తెలుగుభాష వెక్కివగా పోషించినట్లు కనబడదు. వీరు రెడ్డిరాజ్యమును జయించిన

కాలముననే కవిసార్వభౌముడైన శ్రీనాథుడు కొండవీటి దుర్గాధిపతులైన గజపతి సేనాధిపతుల కఠినశిక్షలకు గురియైనాడు. గజపతులు స్వయముగ ఆంధ్రభాష నాదరింపక పోయినను వారి సామంతులలో కొందరు విద్యత్సఫలను నెలకొల్పి వండితులను, కవులను పోషించిరి. వీరిలో ఉదయగిరి దుర్గాధిపతియగు (పూసపాటి) బసవ భూపాలుడు కడు ప్రసిద్ధుడు. తెలుగు పంచతంత్రమును రచించిన తూబగుంట నారాయణకవి నాసికేశోపాఖ్యానకర్త దగ్గువల్లి దుగ్గన, నంది మల్లయ్య, ఘంట సింగయ్య ప్రఖ్యుతులు వీరి రాజ్యమున విలసిల్లి ఆంధ్ర సరస్వతికి మెరుగులు దిద్దినవారే.

చైతన్యదేవుని ఆగమనమున పవిత్రమైనది గజపతి రాజ్యము. భక్తిప్రభావమును సంకీర్తనలద్వారా లోకమున కందించి ఆ మహనీయుడు ఉత్కలదేశమున నిల్చి ప్రతాపరుద్ర మహారాజునేకాక పెక్కు సామంతరాజులను, వండితులను భాగవతులను చేసి ఉద్ధరించెను. కులభేదమును నిరసించిన చైతన్యుని మతము దేశమున నలుమూలలకు వ్యాపించి ప్రజలలో ఒక మాతన చైతన్యమును గలిగించినది; ప్రజానీకమున భక్తి భావములను పెంపొందించినది. గజపతులు వైదికమత సంప్రదాయములను బద్ధకంకణులై కాపాడి పోషించిరి. రా. సు.

ముసునూరి వంశపాలనము

క్రీ. శ. 1328 లో కాకతీయుల ఓరుగంటిదుర్గము ముస్లిము వాహినీ ధాటికి కూలిపోయినది. ఓరుగల్లు పడి పోయిన తరువాత ముస్లిము సైన్యములు మిగిలిన తెలుగు దేశమును జయించుటకు మొదలిడినవి. ఆరునెలల ముట్టడి అనంతరము కొండపల్లిదుర్గము మహమ్మదీయులకు స్వాధీనమయినది. సముద్రతీరస్థాండ్రమునందలి నెల్లూరు, కొండవీడు, కొంనువీడు, నిడదవోలు, రాజమహేంద్రవరము దుర్గములు అచిరకాలముననే ముస్లిము సేనలకు వశమయినవి. తెలుగుదేశమే కాక 'నిలావర్' (నెల్లూరు) మొదలు కొని 'కులమ్' (క్విలన్) వరకు వ్యాపించిన 'మహార్' దేశముకూడ క్రీ. శ. 1328 లోనే జయింపబడినట్లు క్రీస్తు కళము పదునాలుగవ శతాబ్దమునాటి వస్సాఫ్ అను ముస్లిము చరిత్రకారుడు తెలుపుచున్నాడు. తమిళదేశము నందలి మధుర ప్రాంతము ఆ సంవత్సరముననే ముస్లిముల చేత జయింపబడినట్లు పాండ్యదేశ వృత్తాంతమువలన గూడ తెలియుచున్నది. ఈరీతిని 'మహార్' ఢిల్లీ పామ్రాజ్యము నందలి రాష్ట్రములలో ఒకటియైనది. దీనిని ఢిల్లీ పామ్రాజ్యములో చేర్చినపిదప జలాలద్దీన్ హుసన్ పా దానికీ అధిపతిగా నియమితుడయ్యెను. ఇతనికి మధుర రాజధాని.

ముసునూరి వంశ పాలనము

రాజమహేంద్రవరమును అయిందిన అనంతరము ఉలుఫ్ ఖాను ఖాన్ నగరుపై దండెత్తివెళ్లి నలువది యేనుగులను కొనివచ్చినట్లు మహమ్మదీయ చరిత్రకారులు చెప్పుదురు. ఖాన్ నగరులో దెబ్బది గొప్పనగరము లుండెననియు, అవి యన్నియు నముద్రతీరముననే యుండెననియు, ముత్యములవలన, పేరుపేరు రకముల వస్త్రములవలన, సుగంధద్రవ్యములవలన, తెలములవలన ఖాన్ నగరు దేశాధిపతికి ఎక్కువ ఆదాయము వచ్చుచుండెననియు వారు వ్రాసి యున్నారు. ఖాన్ నగరువేరక తొమ్మండ్రు రాజులకు ప్లానమైన లభ్యత రాష్ట్రమునుకూడ ఉలుఫ్ ఖాను అయిందినట్లు ముకారక్-అల్-అకాశీ అను ముస్లిము చరిత్రకారుడు తన మసారిక్-ఉల్-అఖ్బార్ అను గ్రంథముతో వ్రాసినట్లు తెలియుచున్నది. షిరాక్-అల్-దికా అబుల్ ఫజ్ ఉమర్ అను మరియొక ముస్లిము చరిత్రకారుని ప్రకారము ధిల్లీ సామ్రాజ్యములోని 28 రాష్ట్రములలో ఖాన్ నగరు ఒకటి. ఇందరు ఇన్ని విధముల వ్రాసినను కళింగోత్పల (ఖాన్ నగరు) సామ్రాజ్యము ధిల్లీ కుఘ్లక్ సుల్తానుల అధికారమునకు లోబడియుండినట్లు కాని, ఉలుఫ్ ఖాను ఖాన్ నగరును పూర్తిగా అయిందినట్లు కాని తెలుపు నికరమైన ప్రమాణ మేదియు లేదు. కళింగము ఆర్యాచీన గాంగ వ్యవతుల స్వతంత్ర పరిపాలన క్రిందనే యుండెను (చూడుడు : ఆర్యాచీనగాంగవంశము). కళింగము తప్ప తెలుగుదేశమంతయు ఉలుఫ్ ఖాను అధికారముక్రిందికి వచ్చెను. తెలుగుదేశము ధిల్లీ కుఘ్లక్ సామ్రాజ్యములోని భాగమయినది.

అయిందిన దేశము వంతము ఒక క్రమవర్ధతిలోని తెచ్చి, పరిపాలన విధానమును కట్టుదిట్టము చేయుటకు ఉలుఫ్ ఖాను కొంతకాలము తెలుగుదేశముననే యుండెను. ఓరుగంటి నగరమువకు ఆ పేరు తీసివేసి సుల్తాన్ పూరని మారుపేరు పెట్టెను. తెలుగుదేశములోని ముఖ్య నగరములలోను, దుర్గములలోను ముస్లిము సైన్యముల సుంచి పరిపాలనము నిమిత్తము మలిఖులను, ఆమీరులను నియమించెను. ధిల్లీ సుల్తాను ఘియాజుద్దీన్ కుఘ్లక్ లంగాళ దేశములోని లభ్యతపై దండెత్తివెళ్లవచ్చుడు తన కుమారుడు ఉలుఫ్ ఖానును ధిల్లీకి రావలెననది వర్తమానమనెను. ధిల్లీకి ప్రయాణమై వెళ్లవచ్చుడు ఉలుఫ్ ఖాను తెలుగుదేశము వంతము దేవగిరి అనబడు దౌలతాబాదులో సుఖదిన వతీరు కులిక్ బుద్దూనుద్దీన్ అధికారముక్రింద ఉండెను. ఈ వతీరుకు లోబడి తెలుగు పరిపాలనను సరిచూచుటకు ఓరుగంటిలో ఒక యధికారి నియమితుడయ్యెను. ఈ విధమున తెలుగుదేశ మంతయు ధిల్లీ సుల్తా

నుల సైనిక పరిపాలనము క్రిందికి వచ్చినది. తెలుగుదేశ మొక్కచే కాదు, తుదకు ద్వారపముద్రపు హాయివలల బల్తాళ రాజ్యము, కంపిలి రాజ్యముకూడ కుఘ్లక్ సుల్తానుల అధికారముక్రిందికి వచ్చినవి. వింధ్యకు దక్షిణమున ఉన్న దేశ మంతయు ధిల్లీ సామ్రాజ్యమున చేరిపోయినది ఈ కుఘ్లక్ సుల్తానుల పరిపాలనక్రిందనే; ఉలుఫ్ ఖాను తన తండ్రి యనంతరము మహమ్మద్ బిన్ కుఘ్లక్ అను పేరుతో సింహాసన మెక్కిన తరువాతనే అతని యధికారమును మహారాజులకూడ ధిక్కిరింప లేకపోయిరి.

తెలుగుదేశము ముస్లిముల పలుబడి క్రిందికి వచ్చుటకు అదియే మొదటి తడవ. విజయగర్వోద్ధతులైన ముస్లిముల పరిపాలనలో తెలుగుదేశము అట్టుడికినట్టుడికి పోయినది. ముస్లిముల పరిపాలన మెంత దుష్టముగను, క్రూరముగను ఉండెనో ఆ కాలమునాటిదే యగు విజన కామ్రకానన మిట్లు వర్ణించుచున్నది.

ప్రకావరుద్రుడను ఖానుడు అంతర్నికుడు కాగా లోకమున తురుష్కాంధకారము వ్యాపించినది. ప్రకావరుద్ర భూధపునివలన విరాకృతమైన అధర్మము శత్రువులైన యవనులను పొందియుండ వలయును. అట్లు కానిచో అది యవనులతోపాటుగా నిర్భాధముగా విజృంభించుట ఎట్లు పొసగును? దేశము యవనాక్రాంత మైనపిదప ధనికులు అనేక పావోపాయములచేత ధనము నిమిత్తము పీడింపబడినారు. పారసీకులను (కురకలను) చూచి చూచుట తోనే కొందరు తమ ప్రాణములను వదలినారు. ద్విజులు తమ యజ్ఞ కర్మలను వదలుకొనవలసినవారైరి. దేవప్రతిమలు నమస్తము శగ్నము లైపోయినవి. చిరకాలముగ మహాపండిత భుక్తము లగుచున్న అగ్రహారము లన్నియు (ముస్లిములచేత) అవహృతము లైనవి. పావులైన యవనుల వ్యవసాయము చేసినందువలని వంట వర్షాయములను బలాత్కారముగ లాగుకొనుటచేత దర్మిద్రులు, ధనికులు అను భేదములేక రైతుకుటుంబము లన్నియు నాశనమయిపోయినవి. ఆ మహావివశ్యాంమున విత్తము, కార్య మొదలగు వేనియందును ప్రతిఒక ప్రియత్తకా భావము (ఇది నాది అనుభావము) పోయినది. కల్లు క్రాగవలెను; ఆపుమాంసము తినవలెను; వ్రాహ్మణులను చంపవలెను - ఇది యవనాధముల వృత్తి. నారి వ్యాపారము ఇట్లుండినపుడు ఇంక భూమిమీద ప్రాణిలోకము బ్రతుకు బెట్టు? ఈ విధముగా రాజునులవంటి కురుమ్మల వలన పీడింపబడిన తిరింగదేశము రక్షించునా రెవరును మనస్సుకుకూడ తట్టక కార్పిచ్చు చుట్టుకొన్న అడవివలె నంకవించిపోయినది (పంక్తులు 28-30).

'ఆంధ్రావనీచక్రము యవనులచేత అవహృతమైనపుడు వర్ణజనులు అధర్మకర్మ నిరతులయినారని ఆకాలము వాటిదే మరొక శాసనము తెలుపుచున్నది. ఇట్లే గంగాదేవి విరచితమైన కంపరాయ విజయమును నామాంతరముగల మధురావిజయము కూడ ముస్లిము పరిపాలనలో దేశస్థితిని విస్తరించి వర్ణించి యున్నది.

మహమ్మదీయుల ప్రథమ పరిపాలనము ఆంధ్రదేశమున ఎట్లుండెనో తెలుపుటకు వైనిచ్చిన పంక్తులే చాలును. వారు దేవాలయములను విధ్వంసముచేసి దేవప్రతిమలను పగులగొట్టి ఆ దేవాలయస్థానములందు మసీదులు కట్టించిరి. సముద్రతీరస్థ ఆంధ్రదేశమునందలి ఇట్టి మసీదులలో రాజమహేంద్రవరములోని పెద్దమసీదు అతిప్రాచీనమైనది. ఇది మొదట పూర్వచాళుక్య రాజులకాలములో నిర్మితమైన వేణుగోపాలస్వామి ఆలయము. ఉలుఫ్ ఖాను రాజమహేంద్రవరమును జయించినపిదప ఆ హిందూ దేవాలయమును పడగొట్టి ఫియాజిద్దీన్ తుఘ్లక్ రాజ్యము చేయుచుండగా ఉలుఫ్ ఖాను భటుడు....సాలార్ (?) ఉల్వీ హిజిరా 724 లో రమజాన్ మాసమున 20వ దినము నందు (సోవూరము, 10వ పెప్టెంబరు, క్రీ. శ. 1824) ఆ మసీదును కట్టించెను. ఈ విధముగానే ఏలూరు, కొండవల్లి మున్నగు చోట్ల కూడ హిందూదేవాలయములు కూల ద్రోయబడి వానిస్థానమున మసీదులు నిర్మితమైనవి.

కాకతి ప్రతాపరుద్రుని సేనానులు, రాజకీయోద్యోగులు మొదలైనవారు ఓరుగంటియధ్యక్షులలోను, ముస్లిము దండయాత్రలలోను చాలమంది - దాదాపుగా అందరును మరణించిరి. శాసనములవలనను, వాఙ్మయమువలనను ప్రతాపరుద్రుని కాలమునాటివారుగా తెలియవచ్చినవారు - ముఖ్యులు మువ్వురు మాత్రమే - బెండపూడి అన్న మంత్రి, కొలని రుద్రదేవుడను ప్రతాపరుద్రుడు, రేచెర్ల సింగమనేడను సింగమనాయకుడును. అన్నమంత్రి కాకతి ప్రతాపరుద్రుని గజసాహిణి. కొలని ప్రతాపరుద్రుని శాసనములు క్రీ. శ. 1828కు పూర్వము శాసనాలేదు. కాని, శివయోగ సారమును గ్రంథమువలన ఇతడు ఓరుగంటి ప్రతాపరుద్రుని కాలమున బెబ్బదిరెండు దుర్గములకు నాయకుడనియు, ప్రతాపరుద్రుని కాంచీపుర దండయాత్రలో పాల్గొని పంచపాండ్యులను ఓడించె ననియు, 'కాకతీకుడు మెచ్చకలు కోట వెనగాచి యవనేకులను దునిమె'ననియు తెలియుచుండుటచేత ఇతడు కాకతి ప్రతాపరుద్రుని రాజ్యకాలమున ఉండినట్లేకాక, మహమ్మదీయులతోడి యుద్ధములలో కూడ పాల్గొనినట్లు ఊహింపవచ్చును. కాకతి ప్రతాపరుద్రునికి ధర్మముగా చేసిన దానమును తెలుపు ఇతని

శాసన మొకటి ఉయ సంవత్సరమునాటిది సంతమాగులూరులో శాసనవచ్చినది. ఉయ సంవత్సరమునకు సరియైన కళవర్షము 1248 (క్రీ. శ. 1828). ఇందువలన ఇతడు ఓరుగంటి యుద్ధానంతరము జీవించియుండినట్లు స్పష్టమగుచున్నది. రేచెర్ల సింగమనేడు తన తండ్రి ఎరచాచానేనితో ప్రతాపరుద్రుని కాంచీపుర దండయాత్రలో పాల్గొన్నవాడే. ఇతడుకూడ ఓరుగంటి యుద్ధానంతరము జీవించియుండిన కాకతీయ సేనానులలో ఒకడు. ఇట్టివారింకను ఏకొద్దిమందియో ఉండిన నుండవచ్చును. వీరందరు దేశములోని మహాసామంతుల మండలిక వంశజులను కూడ గట్టుకొని దుర్భరమైన ముస్లిము పరిపాలనలో క్రుంగిపోవుచుండిన దేశమును ఉద్ధరించుట ఎట్లని మంతనము లారంభించిరి. అందరికిని దేశమును పారతంత్ర్యమునుండి విడిపించుటయే ఏకైకలక్ష్యమైనది. ప్రాచీన రాజవంశములన్నియు ముస్లిమువాహినికి కొట్టుకొని పోయినవి; ప్రాచీనరాజ్యములు ముస్లిము దండయాత్రల ధాటికి పడి పోయినవి. ఇంక స్వాతంత్ర్యోద్యమమును నడపి హిందూ రాజ్యమును పునరుద్ధరింపవలసిన బాధ్యత దేశనాయకులపై బడినది. బెండపూడి అన్నమంత్రి, కొలని రుద్రదేవుడు మొదలైనవారు ప్రాయశఃముగా సలహాలు చెప్పి కార్యవిధానమును ఉపదేశింపగా స్వాతంత్ర్యోద్యమమునకు యువకులు నాయకత్వమును వహించిరి. పెద్దల సలహాచొప్పుననే కావచ్చును తెలుగు నాయకులందరు మునుమూరి ప్రోలయ నాయకుని తమ యధ్యక్షునిగ ఎన్నుకొని అతని చెప్పుచేతలలో పనిచేయుటకు అంగీకరించిరి. ఈ విధానము నుపదేశించి బెండపూడి అన్నమంత్రి కృతకృత్యుడయ్యెను. మొత్తము మీద మునుమూరి ప్రోలయనాయకునికి తెలుగు దేశపు నాయకులే కాక బెండపూడి అన్నమంత్రియు, కొలని రుద్రదేవుడును, రేచెర్ల సింగమనేడును కూడ వశవర్తులై చరించి స్వాతంత్ర్యోద్యమమును ఉద్ధతితో కొనసాగించి హిందూధర్మమును, హిందూరాజ్యమును సముద్ధరించుటకు దీక్ష వహించిరి. ఈ విధముగా తెలుగు నాయకులందరు ఏకైకలక్ష్యముతో ఒక్క ప్రాటిమీద నిలబడిరి.

మునుమూరి ప్రోలయనాయకుడు (క్రీ. శ. 1825 - క్రీ. శ. 1888): ఇతడు వేంగీ విషయ నివాసియైన వరాక్రమవంతుడగు పోచినాయకుని కుమారుడు, ధర్మరతుడు, వీరుడు, కడుసాహసికుడు. ఇతనికి దేవ, కామ, రాజనాయకులని మూపురు పినతండ్రు లుండిరి; ఎరపోతనాయకుడని ఒక అనుజు డుండెను. దేవనాయకునికి కాపానేడు, ముమ్మడి నాయకుడు అని యిరువురు తనయులు. కామానాయకునికి

ముసునూరి వంశము

దేవనాయకుడని ఒక రుమారుడు. రాజనాయకునికి అనవోతనాయకు డను పుత్రుడు కలడు. ఈ ప్రోలయనాయకునికి పినతండ్రికుమారు లందరును చేదోడు వాదోడుగా నుండి అతడు చెప్పినచోప్పున వర్తించిరి. వీ రందరిలో కాపానేడను కాపయనాయకుడు ప్రోలయ నాయకునికి కుడిభుజమే. కాకతి ప్రతాపరుద్రుని సేవించిన డెబ్బదియైదు గురు నాయకుల సంతతివారును ముసునూరి ప్రోలయ నాయకునితో సహకరించిరి. అందు ముఖ్యముగా అద్దంకి వేమారెడ్డి, కొప్పల ప్రోలయ నాయకుడు, రేచెర్ల సింగమ నాయకుడు, మంచికొండ గణపతినాయకుడు, ఉండి వేంగ భూపతి మనకు తెలిసినవారు. ఈ తెలుగునాయకు లందరును కలిసి పారతంత్ర్య విమోచనమునకై నడుముకట్టి వనిచేసిరి. వీ రందరు ఏయేప్రయత్నములు చేసిరో, తమ లక్ష్యసాధనకు ఏవిధానము నవలంబించిరో తెలియదు. వీరు మందిని కూడగట్టుకొని ముస్లిముసేనలపై ఎక్కడి కక్కడె తిరుగబాటు కావించియుండవలెను; వేరు వేరు స్థలము లందు ఎన్నియో యుద్ధములు జరగియుండవలెను; తెలుగు నాయకుల సాహస పరాక్రమములను వివరించు ఈ స్వాతంత్ర్య సమరవృత్తాంత మేదియు ఇంతవరకు లభింప లేదు. కాని, ప్రోలయ నాయకుడు వేంగభూపతితోకూడ యుద్ధమున తురుష్కుల తురగ సమూహమును సమస్తము హతము కావించి వేంగీ విషయమును వదలిపెట్టి పర్యత శత్రాకాంతమైన వనదుర్గమునకు వెళ్లినట్లును, అటుపిదప ఆదివరాహమువలెనే వారు మరల ప్రలయవారిధినుండి ఆంధ్రమండలమును తీసికొనినట్లును మాత్రము తెలియుచున్నది. ఈ సమరములో అఖిలయవన వాహినీ నాథులను హతమొనర్చి వేంగనృపతి దివంగతుడయ్యెను. మొత్తము మీద మధ్యాంధ్రదేశము (నముద్రతీరస్థాంధ్రము) మూడు నాలు గేండ్లలోపుననే పారతంత్ర్యమునుండి విముక్తి పొందినట్లు శాసనములవలన తెలియుచున్నది. ఈ విషయమును తెలుపు మొదటి శాసనము అద్దంకి వేమారెడ్డిది. ఇది గుంటూరు జిల్లా ఒంగోలు తాలూకా మల్లవరములో ఉన్నది. ప్రోలయరెడ్డి కుమారుడైన వేమారెడ్డి శకవర్షము 1247 ఆశ్వయుజ బహుళ అమావాస్య సూర్యగ్రహణ కాలమునందు (క్రీ. శ. 1825, అక్టోబరు 7వ తేదీ) మల్లవరములోని రాఘవదేవునికి కొంతభూమి దానముచేసెను. ఈ శాసనమున వేమారెడ్డి మ్నేచ్ఛార్మి కుంభోద్భవుడని ప్రస్తుతుడైనాడు. స్వాతంత్ర్యయుద్ధమున తెలుగునాయకుల కప్పటికే విజయమారంభమైనట్లు నిస్సంశయముగా చెప్పవచ్చును. బంగాళ దేశపు దండయాత్రనుండి తిరిగి వచ్చిన పిదప ఘియాజుద్దీన్ తుఘ్లక్ హిజరా 725 లో రబీలవల్

మాసమున (క్రీ. శ. 1825, ఫిబ్రవరి - మార్చి) మృతినొందుటయు, అతని కుమారుడు డలుఘ్ బాను ముహమ్మదు బిన్ తుఘ్లక్ అనుపేరుతో ఢిల్లీ సింహాసనము నధిష్టించుటయు జరగినది. ప్రాయికముగా తెలుగు నాయకులు ఈ యవకాళమును దీసికొని ముసునూరి ప్రోలయ నాయకుని నాయకత్వమున విజృంభించియుండురు. ముస్లిము సేనానులు కొందరైనను ఢిల్లీ వెళ్లియుండవచ్చును. మిగిలినవారు ముహమ్మదు బిన్ తుఘ్లక్ పట్టాభిషేక మహోత్సవము వేడుకలలోను, వినోదములలోను నిమగ్నులైయుండ తెలుగు నాయకులు అదియే తగిన తరుణమని ముస్లిములపై విజృంభించి విజయము చేకొనియుండురు. స్వాతంత్ర్యోద్ధమయుద్ధమునకును, హిందూరాజ్య పునరుద్ధరణమునకును సంబంధించిన వివరములు ఏవియు తెలియవు. హిందువుల విజయమునకు తార్కాణముగ చూపదగిన మరియొక శాసనము ఇదివరలో నుడివిన ఊయ (శకవర్షము 1248 - క్రీ. శ. 1828 ఏప్రిల్) సవత్సరము నాటి కొలని రుద్రదేవుని సంతమాగులూరు శాసనము. ఈ శాసనకాలమునాటికి మధ్యాంధ్రదేశము పారతంత్ర్య విముక్త మయినదనవచ్చును. ఇంకను తేదీలు లేని మరి కొన్ని శాసనము లున్నవి; కాని, వానివలన ప్రయోజనము లేదు. మొత్తముమీద, సముద్రతీరస్థాంధ్రము చాలవరకు శకవర్షములు 1247, 1248 లలో (క్రీ. శ. 1825, ఫిబ్రవరి - మార్చి, క్రీ. శ. 1828 ఏప్రిల్ మాసముల మధ్య) ముహమ్మదీయాధికార దాస్యకృంఖలములను ఛేదించుకొని పారతంత్ర్య విముక్తి పొందినదని చెప్పవచ్చును. ఈ విషయమునే తెలుగుదేశములో ఏలూరుప్రాంతమున దొరకిన తుఘ్లకు నాడెములుకూడ ద్రువపరచుచున్నవి. హిజరా 728 (క్రీ. శ. 1828) కు తరువాత ముద్రితములైనవి తెలుగు దేశమున కానరాకపోవుటచేత ఈ సముద్రతీరప్రాంతము అంతవరకే ముహమ్మదు బిన్ తుఘ్లక్ పరిపాలనలో నుండినట్లు విశదమగుచున్నది. ఈ స్వాతంత్ర్యసమరములో ముసునూరి ప్రోలయనాయకునికి లోబడి బెండపూడి అన్న మంత్రియు, కొలని దుద్రదేవుడునుకూడ వనిచేసి రనుటకు అవకాళ మున్నది. ఈ విజయములు లభించినపిదప కొలని ప్రతాపరుద్రుడు అన్నమంత్రికి పదుమటి గోదావరిజిల్లా ఏలూరు తాలూకాలోని ఆరేడు గ్రామమును అగ్రహారము చేసి సూర్యగ్రహణ సమయమున దానముచేసెను. ప్రాయికముగా ఇది సంతమాగులూరు శాసనములో ఉచాహృతమైన సూర్యగ్రహణసమయమే అగునేమో తెలియదు. మధ్యాంధ్రదేశమును పారతంత్ర్య విముక్తము కావించి దానికి ముసునూరి ప్రోలయ నాయకుని అధ్యక్షుని

కావించుటచేతనే తెండపూడి ఆన్నమంత్రికి 'ఆంధ్ర ఖూమండ లాధ్యక్ష సింహాసన సంప్రతిష్ఠాపనాచార్యు' డన్న విరు దము వచ్చినట్లు ఎంచవచ్చును. ఈయనవత్సరాంతమునకు మధ్యాంధ్రఖూమిని ముస్లిం అధికారము సంక్రమయ్యె ప్రళవ (కకవర్షము 1240) లో హిందూధర్మము పారాద దొడగినది. అందువలననే హిందూధర్మమును పునరుద్ధ రించి దేశమును సంరక్షించిన ముసుమారి ప్రోలయ నాయకుడు విలస కామ్రకాసనమున ఇట్లు పరికీర్తితు డయినాడు :

'యవనులు పెట్టుచున్న ఈవిధమైన (ఇదివరలో నుడి విన) బాధలను చూచి దయాద్రిప్యోదయుడైన భగవం తుడు విష్ణువు తన అంశతో అవతరించినట్లు (ముసుమారి) ప్రోలమహిపతి అవతరించి ఖూళారమును వహించెను. పురాణపురుషుని పదములయందు కలికాలమున శ్రేష్ఠమైన దని ఎన్నికగాంచిన వర్ణము పుట్టినది. ఆ వర్ణమున ముసు నూరి వంశము ప్రకృష్టమయినది. ముసునూరి కళాజుడైన ఆ ప్రోలభూపతి విశ్వంఖలమును, విశ్వమునకు జీవనాధారమునైన తన బాహుబలముచేత ఆవిధమైన యవనుల యాధిపత్యమును నాశనముచేసెను. ఆ యవనాధములకు అతనిపేరు ఉచ్చాటన కర్మకారియైన మంత్రిమా ఏమి? ఏలన, ఆపే రుచ్చరించిన మాత్రమున ఆదీనులు దుర్గములు విడిచిపెట్టి ఎక్కడికో పారిపోయెడివారు. యవనులచేత బాధితులైన ప్రజలు మనువువంటి ఆప్రోలభూపతినే నీటి మడుగులను నిదాఘార్తులవలెనే ఆశ్రయించినారు. తురు మ్కులచేత భయంకరముగ సిడివబడినవారే వారిని (తురుమ్కులను) చంపివేసిరి. ఆశ్రయబలము గొప్పది కదా!'

ముసుమారి-ప్రోలయ నాయకునికి మధ్యాంధ్రదేశమును పారతంత్ర్యవిముక్తము కావించినంత మాత్రమున సంతృప్తి కలుగలేదు. యావదాంధ్రదేశమును అతని లక్ష్యము. తూర్పుకనుమలకు ఎగువనున్న తెలంగాణాకూడ పార తంత్ర్యవిముక్తము కావలెను. ముహమ్మదు బిన్ తుఘ్లకు చండకాసనము; చీరాధిపీరుడు; క్రూరుడు. అతడు మరల బలములను కూర్చుకొని ఎప్పుడు దేశముమీద వచ్చి వడునో తెలియదు. అందువలన ప్రోలయ నాయకుడు తన్ను మధ్యాంధ్రదేశమును కాపాడుకొనుటకును, తెలంగాణాలో ముహమ్మదీయులమీద తిరుగకాటు లేపి, దానిని పారతంత్ర్యమునుండి విముక్తము కావించుటకును గోదా వరీతీరమున మాల్యవంశమునకు సమీపమున ఉన్న రేకవల్లిని (తూర్పు గోదావరీజిల్లా భద్రాచలం తాలూకా లోనిది) రాజధాని కావించుకొనెను. మధ్యాంధ్రదేశము

విముక్త మయినదవగనే తెలంగాణానుండి బ్రాహ్మణ విద్యకుటుంబములు అనేకము సముద్రతీరస్థాంధ్రమునకు వలస వచ్చి ఇచ్చటి తెలుగు నాయకులను ఆశ్రయించినవి. ఈకాలమున ప్రోలయ నాయకుడు చేసిన ఘనకార్యము లును, అతని పరిపాలనమును విలస కామ్రకాసనము ఇట్లు అభివర్ణించుచున్నది :

'బలవంతుడైన ప్రోలభూపతి ఈవిధముగ ప్రబలులైన యవనులను జయించి, ఆపక్కాలమున నష్టమైన ధర్మ మును మరల ఉద్ధరించెను. అతడు పూర్వము మనుజేంద్ర వరులచేత నొసంగబడి, పాపచారులైన యవనులచేత అప హృతములైన అగ్రహారములను వానిని పూర్వ మనుభ వించుచుండిన బ్రాహ్మణులకే ఇచ్చివేసెను; నిలిచిపోయిన యజ్ఞములను హవిర్ధామ పరంపరలతో మరల ప్రవర్తింప చేసి తురుమ్కు వంచారముచేత పాపసంకలితములైన ఆంధ్ర ప్రదేశములను పుణ్యపదములు కావించెను. ఋషీశ్వరులు తమ తపఃఫలములోని ఆరవభాగమును మహిధవునికి సమర్పించు విధమున వ్యవసాయకులు తమ కృషి ఫల ములో ఆరవభాగమును సంతోషపూర్వకముగ ఈ ప్రోల మహిపతికి ఇచ్చుచుండిరి. పారసీకులు (తురుమ్కులు) అంతకుపూర్వము పాదొనరించిపోయిన దానినెల్ల బలవంతు డైన ఆప్రోల భూవరుడు చక్కబరచెను. యవనేంద్రుల ఘోర దౌష్ట్యమునుండి విముక్తిచెంది బలవంతుడైన ప్రోల మహిపతిచేత ధరింపబడినదై ఖూమి (సర్వసంహ) అతడు చేసిన పుణ్యోపచార విధులచేత సంతుష్టినొంది పూర్వ నృపకులను మరచిపోయి, ఇతరదృష్టి విడిచి అతనియందే సుస్థితిభావమును పొందెను.'

వైవాక్యములవలన ముసుమారి ప్రోలయ నాయకుని ఘనత ఎట్టిదో వికరమగుచున్నది. పాడయిపోయిన దేశ మును చక్కదిద్ది, హిందూధర్మమును పునరుద్ధరింపవలసిన బాధ్యత అతనివై బడినది. ఈబాధ్యతను నిర్వహించి అతడు శౌర్యవంతులు, నయోపపన్నులు అయిన తన తమ్ములు కావయనాయకుడు మొదలైనవారి ఖజముల మీద రాజ్యభారమును మోపి ధర్మార్థసతత్వపు డయ్యెను. కలికాలమున దానము గొప్ప ధర్మమని తెలిసికొని అతడు మహిసురులకు అనేకాగ్రహారములను ఇచ్చెను; అనేక గొప్పదానములను చేసెను. సత్పాత్రుడైన పండితులకు ఎక్కువ ధనమును తా నిచ్చి, ఇప్పియు ఎక్కువగా ఆదరించెను. విద్యార్థులైన భూసురులకు విలసగ్రామమును అగ్రహారముచేసి యిచ్చిన విషయమును తెలుపునదే విలస కామ్రకాసనము. భారద్వాజగోత్రుడును, యజుర్వేదియ, అన్నయ కుమారుడును, గణపయ అగ్రజుడుమ అయిన

ముసునూరి వంశము

వెన్నయకు ముసునూరి ప్రోలయ నాయకుడు (ప్రోలా సేడు) గోదావరి వనునరించియున్న కోనావనీ మండలమున (కోనసీమ) సారభూతమైన విలసయను గ్రామమును అగ్ర హారముచేసి చంద్రగ్రహణ సమయమున ప్రోలవరమని పేరుపెట్టి ఈయగా వెన్నయ అనేక శాస్త్ర పారంగతులును, సంపూర్ణవేదాధ్యయన సంపన్నులును, సదాచార పరిపూర్ణులును, సద్వంశసంజాతులును అగు బ్రాహ్మణులకు కూడ అందు వృత్తులు కల్పించి యిచ్చెను. ప్రోలయ నాయకుడిచ్చిన అగ్రహారము లింకను ఉండవచ్చునుగాని ఇంతవరకు తెలియవచ్చినది ఇదియొక్కటే. ఈ దానశాసనమున సంవత్సరము తెలుపబడలేదు; కాని ఇది శకము 1250, 1254 ప్రాంతమున ఇచ్చినది కావచ్చును.

ముసునూరి ప్రోలయనాయకుని శాసన మింతవరకు ఇది యొక్కటే కానవచ్చినది. ఇతడు చాల కొద్దికాలమే రాజ్యము చేసినట్లు కనబడును. ముస్లిము చరిత్రలవలన తెలంగాణాను పారతంత్ర్యమునుండి విముక్తము కావించినది కాపానేడని తెలియవచ్చుటచేత ప్రోలయ నాయకుడు తనమహారథము సంపూర్ణముగ ఈదేరువరకు జీవించియుండలేదని యే తోచుచున్నది. ప్రోలానేనికి సంతానము లేక పోవుటచేతను, అతని తమ్ముడు ఎరపోతానేడుకూడ ప్రాయికముగా మహమ్మదీయులతోడి సంగ్రామములలో గతింబుటచేతను కాబోలును అతని తరువాత అతని పినతండ్రి దేవ నాయకుని కుమారుడు కావయ నాయకుడు రాజ్యమునకు వచ్చెను.

ముసునూరి కావయనాయకుడు (క్రీ.శ. 1882 — క్రీ.శ. 1887-88); ఇతడు శాసనములందు భావప్రభావోదయ దనియు, క్లాఘ్య ప్రస్తుటభర్తృకర్తృవతురు దనియు, కాశీ విశ్వవతిప్రసాదమహిమా ప్రాప్తాఖిలప్రాభవు దనియు, ప్రతావరుద్రప్రతిమప్రభావు దనియు వర్ణింపబడెనాడు. ఇతడు తన యన్న ప్రోలయనాయకునికి కుడిభుజమై వర్తించి రాజ్యతంత్రమునను, సమరతంత్రమునను పాండిత్యమును గడించెను. తెలంగాణానుకూడ ముస్లిములకారినుండి విడిపించి అచట హిందూరాజ్యమును పునఃప్రతిస్థాపించుటే అతని ఏకైకలక్ష్యమయినది. ఇందునిమిత్త మీతడు ఇరుగు పొరుగులనుండిన హిందూరాజన్యులతో రాయబారములు నడపి సైన్యమును వృద్ధిచేసికొని తెలంగాణాలో రాజకీయ విప్లవము రేపుటకయి తరుణమున కెదురుచూచుచుండెను.

ముహమ్మదు బిన్ తుఘ్లక్ రాజ్యకాలములో అతని అధికారమును ధిక్కరించి ప్రజలును, అతని రాజకీయోద్యోగులును చేసిన తిరుగబాటులలో ముసునూరి ప్రోలయ నాయకునిదే మొట్టమొదటిది. ఏ ముస్లిము చరిత్రకారు

డును దీనిని చెప్పలేదు. ఈ తిరుగబాటు విజయవంతముగ సాగుటచూచి దైర్యము కలిగి దక్కనులో సాగరుకు పరిపాలకుడుగను, సామ్రాజ్య సైన్యములకు అధిపతిగను ఉండిన మలిక్ బహ్ ఉద్దీన్ గుష్టాస్పీ అనునతడు ముహమ్మద్ బిన్ తుఘ్లక్ అధికారమును ధిక్కరించి అతనికి కప్పము వంపుట మాని, అదనుకు తగినట్లు ముందు ప్రయత్నములు తాను చేసికొని తన జాగ్రత్తలో తానుండెను; తన రాష్ట్రములోని ఉన్నతోద్యోగులను తన పక్షమునకు త్రిప్పకొనెను; సైన్యము నభివృద్ధి చేసికొనెను. పిదప, అతడు హిజరా 727 (క్రీ. శ. 1828-27) లో సుల్తాను ముహమ్మదు బిన్ తుఘ్లకు సామంతులుగా ఇరుగుపొరుగుల నుండిన నాయకులపై ఎత్తివెల్లెను. బహ్ ఉద్దీన్ గుష్టాస్పీ రాజవిద్రోహవార్త తెలిసినవెంటనే ముహమ్మద్ బిన్ తుఘ్లక్ గుజరాతు (ఘోర్జుర) సైన్యముల నన్నిటిని ఇచ్చి ఖ్యాజా జహాను ఆ రాజద్రోహిపై పంపెను. ఖ్యాజా జహాను సైన్యములును, బహ్ ఉద్దీన్ గుష్టాస్పీ సైన్యములును దేవగిరివద్ద సంధించినవి. అక్కడ జరిగిన యుద్ధమున బహ్ ఉద్దీన్ పరాజయము పొంది సాగరుకు పారిపోయెను. సామ్రాజ్యబల మెక్కువగ నుండుటచేత అక్కడ నుండుటకూడ షేమము కాదని కంపిలి రాజ్యమునకు పారిపోయి తదధిపతి శరణుచొచ్చెను.

కంపిలి విజయనగర రాజ్యస్థాపనకు పూర్వము హంపి ప్రాంతమున వర్ధిలిన చిన్నరాజ్యము; పర్వత పరివేష్టితమైవతి. ఇందు కంపిలికాక కుమ్మట, హొనదుర్గములు కలవు. ముమ్మడి సింగణనాయకుడును, ఇతని కుమారుడు ఖండెయరాయ నామాంతరముగల కంపిలరాయలును, ఇతని తనయుడు రామనాథ ఒడయలును కంపిలిని పాలించినట్లు తెలియవచ్చిన నాయకులు. రామనాథ ఒడయనికి కుమార రాముడనిపేరు. ఈ కంపిలి పాలకులకు హొనమల నాయకులని వ్యవహారము. అలా ఉద్దీన్ ఖల్జీ సైన్యాధిపతియైన మలిక్ కాఫర్ కంపిలరాయనిపై దండెత్తి వెల్లెను; కాని, దానిని సాధింపలేక మరలిపోయెను. అప్పటినుండి కంపిలి చిన్నదైనను స్వతంత్ర రాజ్యముగనే ఉండెను. కంపిల రాయలు ఆరంభము నుండియు ధిల్లీ తుఘ్లక్ సుల్తానులకు శత్రువుగనే యుండెను. కప్పము గొనుటకొరకు ధిల్లీ సామ్రాజ్యపు ఉన్నతోద్యోగులు వెంబడించి వచ్చిన సామ్రాజ్య పల్యంకికను అతడు నాశనముచేసినట్లు చెప్పుదురు; ఓరుగల్లు వతనమైనపిదప తిలింగమునుండి పారిపోయివచ్చిన ఆర్జులకు శరణుచ్చి తన యాస్థానమున నుంచుకొని రక్షించెను. కంపిలరాయడు (కంపిలదేవుడు) బహ్ ఉద్దీన్ గుష్టాస్పీకు

శరణమిచ్చినప్పటినుండి కంపిలిరాజ్యమును సాధించి బహు ఉద్దీనును వట్టుకొనుటకై ఢిల్లీ సామ్రాజ్యసైన్యములు ఆ రాజ్యముపై దండెత్తుచువచ్చినవి. ఈ దండయాత్రలో కంపిలిరాయని కుమారుడు రామనాథుడు చూపిన శౌర్య పరాక్రమములు అద్వితీయములు. కన్నడములోని పరచార సోదర రామన కథయు, తెలుగులోని కుమారరాముని కథయు ఈరామనాథుని శౌర్య పరాక్రమాదికృత్యముల నభివర్ణించునవే. చారిత్రకముగ చూచినచో కుమార రాముని కథకంటెను కన్నడమునందలి పరచారసోదర రామన కథ ఎక్కువ విశ్వాసపాత్రమైనది. ఈ గ్రంథము ప్రకారము కంపిలిని సాధించుటకు మహమ్మదీయులు మూడు తడవలు దండెత్తివెళ్లిరి. కాని, మొదటి రెండు తడవలను పరాజితులై తిరిగిపోయిరి. ముహమ్మదు బిన్ తుఘ్లక్ చిన్న హిందూరాజ్యముచేత ఓటవడిన అవమానమును తుడిచివేసికొనుటకై మూడవ తడవ గొప్ప సేన నిచ్చి ఖ్యాతా - ఇ - జహానును కంపిలిపై పంపెను. ఈ తడవ క్రీ. శ. 1827 - 28 లో మహాఘోర సంగ్రామము జరగిన తరువాత కంపిలిరాజ్యము సుల్తానుసేనల వశమైనది. కంపిలి పతనమైన పిదప అక్కడికి వచ్చి రెండెద్ద వరకు ముహమ్మదు బిన్ తుఘ్లక్ ఆ రాజ్యమునందే యుండి ఢిల్లీకి మరలిపోవునపుడు మలిక్ నెబీని (మలిక్ నాయద్ ముహమ్మదును) ఈ ప్రాంతమునకు అధిపతిగ నియమించిపోయెను.

ముహమ్మద్ బిన్ తుఘ్లక్ దక్షిణదేశమునకు వచ్చుట చేత కావయనాయకాదులు రహస్యముగ చేయు స్వరాజ్య సమర ప్రయత్నములకు కొంత ఆటంకము కలిగియుండుట నహజము. సుల్తాను ముహమ్మదు మరల ఢిల్లీకి మరలిపోవుటతో తెలుగునాయకులు మరల తమ ప్రయత్నములలో ప్రవృత్తులైరి. తెలుగుదేశమునందలి ఏప్రాంతమునందు ఉన్నను తెలుగునాయకులు ఒకరితో ఒకరు నహకరించుచు వచ్చినట్లే కాన్పించును. ఇట్టి యూహకు కారణము అద్దంకి నివాసియైన వేమారెడ్డికిగల గుజ్జరధట్టువిభాళ బిరుదము. ఈ బిరుదము అతనికి ఢిల్లీసుల్తాను ముహమ్మదు బిన్ తుఘ్లక్ కంపిలిపై పంపిన సామ్రాజ్య ఘోరర (గుజ్జర) సైన్యములను కంపిలిరాయనికి సాహాయ్యముగ పోయి ఓడించినందువలన కలిగినదనియే ఊహింపదగి యున్నది. దేశములో సుల్తానులపై తిరుగబాటును రేపి రాజ్యవిద్య రము కలిగించుట, అతని శత్రువులతో నహకరించుట కాపానాయకుడును, అతని యనుచరులును ఆనాడు అవలంబించిన రాజనీతిగ తోచుచున్నది.

ముహమ్మదు బిన్ తుఘ్లక్ దక్కనునుండి వెడలిపోయిన తరువాత అంతవరకు ఇండ్లు వాకిండ్లు విడిచిపెట్టి పర్యతా

రణ్య ప్రాంతములకు పారిపోయినవారు మరలి వచ్చి తమ గ్రామములను, పురములను మహమ్మదీయుల వశమునుండి విడిపించుటకు శపథములు చేసి తమపై మహమ్మదీయ పరిపాలకులు బలవంతముగ రుద్దిన పన్నులను చెల్లించుట మానిరి; తత్ప్రాంతాధిపతియైన ముహమ్మదుపై తిరుగ బాటుచేసిరి. ఈ తిరుగబాటుకు నాయకుడు ఆరవీటివారి పూర్వుడైన చాళుక్యవంశజుడు సోమదేవరాజు. ఈతడు ముహమ్మదు పరిపాలనక్రింద నుండిన ప్రాంతమును జయించుటకు తలపెట్టెను. దోనూరి కోనేరునాథకవి రచించిన ద్వైపదశాలభాగవతమును, అందుగుల వెంకయ్య రచించిన రామరాజీయమును ఈతని మునులను తెలుపుచున్నవి. ఈ సోమదేవరాజు 'వినుతధాటిమహావేశంబు నెరపి' ముసలిమడుగు, సాతానికోట, కందనవోలు (కర్నూలు), కల్వకొలను, రాచూరు, ఏతగిరి, గంగిసేనికొండ అను ఏడు కోటలను ఒక్కదినముననే లగ్గలపట్టి సాధించినట్లు గ్రంథములు తెలుపుచున్నవి. వీనిని పట్టుకొనుటయే కాక నాగుల పాడు, ముదుగల్లు, ఆనెగొంది మొదలైనచోట్ల జరగిన యుద్ధములలో పౌరుష విక్రమములు నెరపి పోరాడి అతడు తన్నెదిరించిన వీరుల నెందరినో హతముకావించెను. ఈ కోటలు, యుద్ధము జరగిన స్థలములు అన్నియు ఇప్పటి బల్లారి, కర్నూలు, రాయచూరు జిల్లాలలో ఉన్నవి. ఢిల్లీ సామంతులకు విధేయసామంతులుగ ఉండిన కొందరు నాయకులు సోమదేవరాజును ఎదిరించి పోరాడిరి. కాని, ప్రయోజనము లేకపోయినది. వారిలో అనేకులు హతులైరి. తుదకు, తత్ప్రాంతాధిపతి మలిక్ నాయబు ముహమ్మదుకూడ సోమదేవరాజు విజృంభణమును అరికట్టుటకు అతనిపై ఎత్తివచ్చి యుద్ధముచేసెను. కాని, తుద కతడు ఆరువేల గుర్రపుడకముతో సోమదేవరాజునకు బందిగ చిక్కెను. అతని యాధిపత్యము నంగీకరింతునని, తన బిడ్డకు అతని పేరు పెట్టుకొందును కావుమని ముహమ్మదు వేడుకొనగా తుదకు సోమదేవరాజు అతనిని విడిచిపెట్టెను. విడుదలయైనపిదప ముహమ్మదు తన కోటకు పారిపోయి ఎప్పటియట్ల సుల్తానుకు విధేయుడయ్యెను.

ఆరవీటి సోమదేవరాజు తిరుగబాటు చేసి విజయముల మీద విజయములు సాధించుచు కృష్ణా, తుంగభద్రానదుల అంతర్వేదిలో ఉండు కోటలను వశముచేసికొని వానికి పరిపాలకులుగ తనకు సంబంధులైన చంద్రవంశ క్షత్రియులను నియమించెను.

ఆరవీటి సోమదేవరాజు, కావయ నాయకుల తిరుగ బాటులకు, ఏదైన సంబంధము ఉండునో లేదో, కాపానే డి తిరుగబాటునకు ఎంతవరకు కారణభూతుడో

మునుమారి వంశము

తెలియదు. కాని, ఇదివరలో నుడివినట్లు ఏదో సంబంధము ఉండకపో దనుటకు అవకాశమున్నది. కావయనాయకునికి విధేయులై అతనిని సేవించిన నాయకులలో ఒకడగు వేమారెడ్డి ఆరవీటి సోమదేవరాజునకు అతని తిరుగకాటులో తోడ్పడె ననుటకు ఆతడు వహించిన 'అనెయ మండలికరగండ,' 'రాచూరిదుర్గ విభాళ' బిరుదములే తార్కాణములు. రాచూరికోటను వట్టుకొనుటలోను, ఆనెగొంది సమరరంగమున తత్ప్రాంతపు సుల్తాను సామంతులగు మండలికులతో పోరి వారిని అణచుటలోను సోమ

అణచుట తనక సాధ్యమైన దనియు, ఈ దేశీయుడే ఇక్కడికి అధిపతిగా వచ్చినచో దేశీయులలో కొంత అసంతృప్తి తగ్గి వారు వాని కొదిగి యుండవచ్చు ననియు సుల్తానుకు వర్తమాన ముంపెను. అందుమీదట సుల్తాను తన వజీర్లతో ఆలోచించి కంపిలి రాజ్యములోని కొనదుర్గమును సాధించి నపుడు బండీలుగా వట్టుకొని ఢిల్లీకి తీసికొనివచ్చిన కంపిల రాయోచ్యోగులు హరిహరునికి, అతని సోదరులు బుక్కరాయాదులకు ఇస్లాముమత మిచ్చి వారిని బండినుండి విడిపించి విశ్వాసపాత్రులైన విధేయసామంతులుగ ఉండు

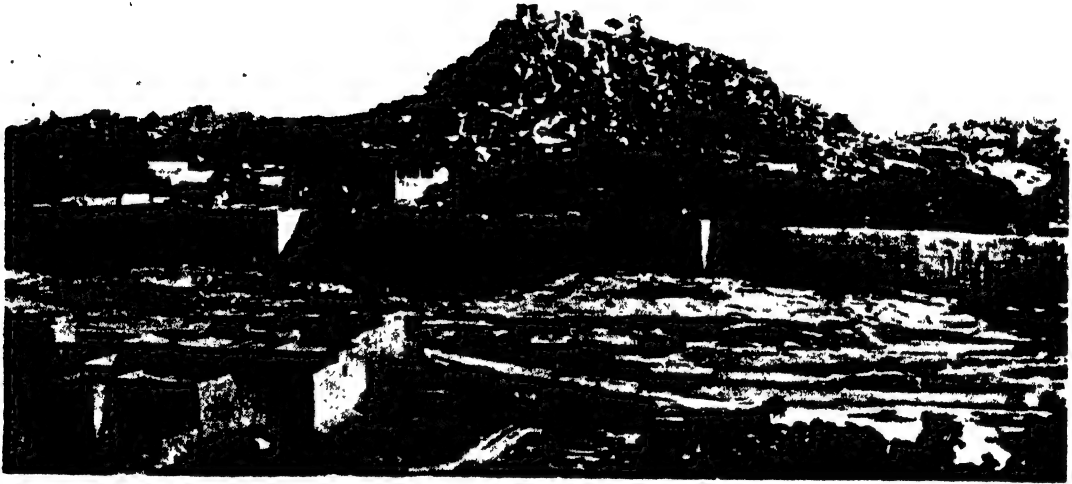

చిత్రము 47.

రాయచూరు (రాచూరు) కోట, రాయచూరు

దేవరాజునకు తోడ్పడిన కారణముననే వేమారెడ్డికి ఈ బిరుదములు లభించిన వనుటకు సందియము లేదు. సుల్తాను ముహమ్మదు బిన్ కుఱ్ఱుక్ దక్కనునుండి వెడలిపోయిన తరువాత, అతనికి ఏలేట కప్పము కట్టుచు సామంతులుగ సుండిన ద్వారసముద్రపు హాయిసల బల్లాల రాజులుకూడ కావయ నాయకుని ప్రోత్సాహమున కావచ్చును, సుల్తాను అధికారమును ధిక్కరించి కర్ణాటకమున తిరుగకాటు కావించిరి. ఇది యంతయు చూచి కంపిలి ప్రాంతపాలకుడైన పులిక్ నాయత్ ముహమ్మదు దేశము నందలి ప్రజలు తిరుగకాటు చేసి రనియు, ఈ తిరుగకాటును

సట్లు వారిచేత ప్రమాణములు చేయించి, ఆ దేశవాసులే కదా అని బల్లారుని తిరుగకాటులను అణచి కంపిలి రాజ్యమును పరిపాలించుటకు గొప్ప సేనతో పంపెనని న్యూనిట్ వృత్తాంత, బరని తారీఖ్ - ఇ - ఫీరూజ్ షాహి, రాజకాల నిర్ణయ, విద్యారణ్యవృత్తాంత, విద్యారణ్యకాలజ్ఞాన గ్రంథములలోని విషయములను సమన్వయించి చూడగా తెలియుచున్నది. విద్యారణ్యకాలజ్ఞాన, విద్యారణ్యవృత్తాంతముల ప్రకారము ఈ హరిహరబుక్కరాయాదులు మొదట ఓరుగంటి కాకతి ప్రతాపరుద్రుని కొలువులో ఉండిరి. ఓరుగంటి కోట వతనమునకు తరువాత వారు తెలంగాణానుండి

పారిపోయి కంపిలరాయ, రామనాథ ఒడయల కొలువులో కుదురుకొనిరి. సుల్తాను వీరిని కర్ణాటకమున హాయి నల బల్లాకుని తిరుగబాటును అణచుటకై పంపెను. తెలుగు దేశములో ముస్లిముల అధికార మంతరించుకొనుటకును, హిందూరాజ్యసముద్ధరణమునకును జాతీయ స్వాతంత్ర్యోద్యమము తీవ్రముగ సాగుచుండిన కాల మది. హరిహరారులు రాజవిద్రోహకారులను సంగ్రామరంగమున ఎదుర్కొనిరి కాని, వారిని నిగ్రహింపలేక పరాజితులైరి.

విజయవంశముగ సాగిన ఈ తిరుగబాటు వార్తలను ఆరికించి ఢిల్లీ సుల్తాను ప్రతినిధిగ 'మబారు' ప్రాంతమును మధుర రాజధానిగ పరిపాలించుచుండిన జలాలుద్దీన్ హాసన్ కూడ సుల్తాను అధికారమును ధిక్కరించి సుల్తాను జలాలుద్దీన్ హాసన్ పా అను పేరుతో క్రీ. శ. 1834-35 లో నాదెములను ముద్రించి స్వతంత్రుడై తన రాష్ట్రమును పాలింపబడగెను. చరిత్రలో ఇతనిని, ఇతని తరువాతివారిని మధుర సుల్తానులని వ్యవహరింతురు.

జలాలుద్దీను తిరుగబాటు వార్త ముహమ్మద్ లిన్ తుఘ్లక్ చెవిని పడినంతనే అతడు ఉగ్రుడై 'మబారు'లోని ఈ తిరుగబాటును అణచుటకు ఢిల్లీనుండి దక్కనుకు బయలుదేరి శకవర్షము 1257 (క్రీ. శ. 1835)లో ఓరుగంటికి వచ్చెను. కాని, అక్కడ మహామారి అను అంటుజాడ్యము ప్రబలముగ నుండెను. ఆ సుల్తాను స్కంధావారముననే గొప్పవారును, కొద్దివారును చాలమంది ఆ జాడ్యమువలన మరణించిరి. సుల్తానుకుకూడ ఈవ్యాధి సోకినది. కాని, అతడు ప్రాణములతో బయలుపడి, బీదరు (బెడదకోట) మార్గమున వెంటనే దౌలతాబాదుకు (దేవగిరి) పోయి చేరెను. ఓరుగంటినుండి ఎప్పుడు బయటికి పోదునాయని తహతహపడుచుండిన సుల్తానుకు సముద్రతీరస్థాంధ్రమును గురించికాని, కంపిలని గురించికాని, మరేరాష్ట్రమును గురించికాని ఆలోచించుటకే వ్యవధి లేకపోయెను. దీనికి తోడు, కావయనాయకుని నిరంతర ప్రయత్నములవలన తెలంగాణాలో రాజుద్రోహమును, అశాంతియు ప్రబలినవి. రాజ్య విప్లవ పరిస్థితిలో తిరిగి మంతటి విచారమైన దేశమును దౌలతాబాదువశీరు ఒక్కడు అదుపులో ఉంచుట అసాధ్యమని సుల్తానుకు తెలిసినవచ్చినది. అందువలన, అతడు పరిపాలన సౌకర్యము నిమిత్తము ఓరుగల్లు (వరంగల్లు) రాజధానిగా తూర్పు తెలంగాణా అని, బీదరు రాజధానిగా పడుమటి తెలంగాణా అని తెలుగు దేశమును రాజకీయముగ రెండు విభాగములు కావించెను. తూర్పు తెలంగాణాకు ఇమాదుల్ ముల్క్ బిరుద మిచ్చి మలిక్ మక్కులును అధిపతిగ నియమించెను. ఏచేట కోటి టంక

ములు ఆచారము వచ్చుచుండిన బీదరు, దానికి అణకువయై యుండు దుర్గములు కూడిన పడుమటి తెలంగాణాకు నస్రత్ ఖాను అను బిరుదము నిచ్చి షిహాజ్ - ఇ - సుల్తాని అధికారముక్రింద పంపెను. తెలంగాణా పరిపాలకులు ఉభయములు కుళ్లుగ్ ఖాను బిరుదాచితుడైన కవాముద్దీన్ అను దౌలతాబాదు వశీరు అజ్జలకు లోబడి పనిచేయునట్లు అతడు కట్టడచేసెను. ఇట్టి యేర్పాటుచేసి దౌలతాబాదులో ఒకమాసము దినము లాగి ముహమ్మదు లిన్ తుఘ్లక్ ఢిల్లీకి మరలిపోయెను.

కావయ నాయకుడు తిరుగబాటు లేవదీయుటకు తనకు అదియే అనుకూలమైన తరుణమని భావించెను; కర్ణాటాధిపతి మూడవ బల్లాళదేవుని సాహాయ్యమును వేడెను. ముస్లిములు తెలంగాణాలోను, కర్ణాటకములోను ప్రవేశించి రనియు, వారు హిందువులను నాశనముచేయ కృతనిశ్చయులై యున్నారనియు, ఈ యువప్రవమును తప్పించుటకు కలసి పనిచేయవలయు ననియు అతనితో చెప్పెను. బల్లాళరాయడు కావయనాయకునితో సహకరించి అతనికి గొప్ప ఆర్థికదళమును, చరాతిసైన్యమును తోడంపెను. తెలుగుదేశములో అతిశయించుచుండిన జాతీయోద్రేకమును ఊతగా గొని కావయనాయకుడు ఏ రహస్యపద్ధతులను అవలంబించెనో కాని తెలంగాణాలోని ప్రజలను కూడగట్టుకొని, సైన్యమును సమకూర్చుకొని ఆకస్మికముగ పోయి ఓరుగంటి దుర్గమును ముట్టడించెను; దుర్గములోనికి ఏచైపునుండియు ఆహారపదార్థములు పోకుండ దిగ్బంధము కావించెను. సైన్యములను ఆయత్తరచరుకొనుటకైనమ కోటలోనివారికి అవకాశము లేకపోయినది. కావయనాయకుని సైన్యము ఆనాటి కానాడు వృద్ధియగుచుండెను. తెలంగాణాలో ఏప్రాంతమున చూచినను తిరుగబాటులే; ఎక్కడ చూచినను అరాజకమే. ఓరుగంటికోటవద్ద నమరము శయంకరమైనది. తుదకు ఆంధ్ర వీరులను ఎదిరించి నిలువలేక, కోట సంగ్రహించుకొనలేక ఓరుగంటి దుర్గపాలకుడయిన నాయజ్ వశీరు మలిక్ మక్కుల్ అతికష్టముతో ఎట్టెట్టో తప్పించుకొని పారిపోయెను. ఓరుగల్లుకోట మరల తెలుగు జోదుల వశమయినది; ఓరుగంటి కోటకృత్తములమీద శకవర్షము 1258 (హిజరీ 737) లో మరల ఆంధ్రపతాక యెగిరినది. ఆంధ్ర దేశాధీశ్వర, ఆంధ్ర సురత్రాణ బిరుదములను వహించి ముసునూరి కావయనాయకుడు తెలుగుదేశమునకు అధిపతి అయ్యెను. తెలంగాణాలోకూడ హిందూరాజ్యమును, హిందూధర్మమును సముద్ధరింపబడినవి. తెలుగుదేశమునకు ఓరుగల్లు మరల రాజధాని అయినది.

ముసునూరి వంశము

హిందువులకు ఓరుగంటివద్ద విజయము లభించినట్లు తెలియగానే అదే సమయమున కంపిలి రాజ్యమును పరిపాలించుటకు వంబడిన హరిహరరాయాదులుకూడ ఇస్లాము మతమును విడిచిపెట్టి శ్రీ విద్యారణ్య యశీంద్రుల అనుగ్రహమును పొంది మరల హిందూమతమును అవలంబించి తిరుగబాటును లేవదీసి సుల్తాను అధికారమును ధిక్కరించి స్వతంత్రులై పరిపాలనము చేయదొడగిరి. తుదకు ఈ విధమున తెలుగుదేశమేకాక కంపిలికూడ ముహమ్మద్ లిన్ తుఘ్లక్ యొక్క ధిల్లీ సామ్రాజ్యములోనుండి జారి పోయినది.

ఆంధ్రదేశాధిపతి అయిన తరువాత కావయనాయకుడు తనతో సహకరించిన బంధువులకును, తన వర్ణమువారికిని నాయకత్వము లిచ్చి తన స్థితిని కట్టుదిట్టము చేసికొనెను. అతడు పినతండ్రి రాజనాయకుని కుమారుడు అనవోత నాయకుని మధ్యాంధ్రదేశమునకు అధిపతిగా నియమించెను. ఇతనికి మొదట తూర్పుగోదావరిజిల్లా చోడవరము తాలూకాలోని తొయ్యేరును, తరువాత రాజమహేంద్రవరమును రాజధానులుగ నుండెను. చాలకాలము ఇతడు తొయ్యేటిలో ఉండుటచేత ఈతనికి తొయ్యేటి అనవోత భూపాలుడని వ్యవహారము. సముద్ర తీరస్థ ఆంధ్రదేశమున కాన్పించు కావయనాయకుని కడవటి కాసనము శకవర్ణము 1288 (క్రీ. శ. 1844-48) నాటిది గణపేశ్వరములో నున్నది. తొయ్యేటి అనవోతనాయకుని కాసనము ఈ ప్రాంతమున శకవర్ణము 1289 (క్రీ. శ. 1847) నాటిది కనబడుచున్నది. ఇది దాక్షారామములో నున్నది. గోదావరి దక్షిణ తీరస్థ పవ్వివాటి రాజ్యమునకు గురజాల తెలుగు నృపాలుని కుమారుడును, మడికి సింగనకు ఆక్రయ్యుడును అయిన ముప్పకూపాలుని అధిపతిని కావించెను. ఇతనికి ఇప్పటి ఆదిలాబాదుజిల్లాలోని రామగిరి రాజధాని. సముద్రతీర ప్రాంతమును ఆటవిక జాతుల తళ్ళిమండి కాపాడుటకు కావచ్చును కావయనాయకుని నియోగమున మంచికొండ కూనయ నాయకుడు రాజమహేంద్రవరమునకు ఈకాన్య దిశను పదునొకండు మైళ్ళ దూరమున కోరుకొండ దుర్గమును నిర్మించెను. శబరి, గౌతమీ వదుల సంగమస్థలమున ఉన్న కూనవరముకూడ ఇతడు తనపేర కట్టించిన గ్రామమే కానోవును. తరువాతి కాలమున గోదావరి వడికి తూర్పుతీరమునగల వ్రధాన దుర్గములలో కోరుకొండ ఒకటైవది. ఇది మంచికొండ నాయకుల ముఖ్యనగరము. కావయనాయకుడు తన మేనగోడలిని (పోడరి కూతురు) కూనయ నాయకుని కుమారుడు ముమ్మడి నాయకునికి ఇచ్చి వివాహము కావించి వారితో

వియ్యమందెను. ప్రోలయరెడ్డి కుమారుడయిన వేమారెడ్డి కావయనాయకునికి విధేయ సామంతుడై గుండ్లకమ్మ నది యొడ్డున ఉన్న అద్దంకి రాజధానిగా తత్పరిసర ప్రాంతమును పరిపాలించెను. వీరసామంతులని పేరు వహించిన కొప్పుల నాయకులు గోదావరి తీరము మొదలుకొని తుని వరకు గల ప్రాంతమును పరిపాలించిరి, వీరి రాజధాని పితాపురము. ఈ కొప్పుల నాయకులు పాలించిన ప్రదేశమునకు ఆంధ్రఖండ మండలమని పేరు. వీరిలో కావయనాయకునికి సమకాలికుడై ఈ ప్రాంతమును పాలింట్లు తెలియవచ్చినవాడు కొప్పుల కావయనాయకుని పాత్రుడును, ప్రోలయ నాయకుని కుమారుడును అయిన నామయనాయకుడు. ఇతడు పగమెచ్చుగండ విరుదాంకితుడు; సూర్యుగోదావరిజిల్లాలోని ఎల్లవరము, పితాపురము, పెద్దాపురము దివిజనుల గుండ ప్రవహించుచున్న ఇప్పటి పల్లెరను పలానదిచేత పోషింపబడిన ప్రోలునాటి దేశమున కేలిక. పూర్వోక్త నాయకు లందరు కావయనాయకునికి విధేయ సామంతులే.

పూర్వము కాకతి భూవరులు పరిపాలించిన రాజ్యములో చాలభాగము, అనగా పదుమట కాలన, వీడరులు మొదలుకొని తూర్పున బంగాళభావము వరకు వ్యాపించిన దేశము కావయ నాయకుని అధికారముక్రిందికి వచ్చినది. ఇంత దేశమునకు అధిపతి అయినను, ముస్లిములను జయించినను ధిల్లీ సుల్తాను మరల ఎప్పుడు తెలంగాణపై దండెత్తి వచ్చునో అన్న సందియము అతనికి పోలేదు. అందువలన ముందు ఓరుగల్లు మొదలయిన ముఖ్య దుర్గములను మరమ్మతు చేయించి అతడు వానిని కట్టుదిట్టము చేసెను. యుద్ధ తంత్రమున కీలక స్థలములందు కొన్నిచోట్ల వైన్యమును కాపుంచెను; సేనను వృద్ధిపరచి, దానికి తగిన తర్ఫీతిచ్చెను; సుల్తానువలని భయముననే దక్కనులో ముహమ్మద్ లిన్ తుఘ్లక్ పై తిరుగబాటు చేసిన అమీరానిజాద పక్షము వహించి, వారి ముఖ్య నాయకులలో ఒకడై జాఫర్ ఖాన్ విరుదాంచితుడగు హవసకు అతడు సామ్రాజ్య సేనతో పోరాడుచు అత్యంత విషమ పరిస్థితిలో ఉండిన సమయమునందు పడునైదు వందల పదాతిసేనను సాహాయ్యముగ పంపెను. అమీరాని జాద అను నైనిక శకాధిపతులయిన ఈ ముస్లిము నాయకులు తమవర్ణమున్న వైన్యముతోను, కావయ నాయకుడు సాయము చేసిన వైన్యముతోను విజృంభించి సుల్తాను సేనలను ఓడించి దక్కనులో అతని యధికారమును మట్టు పెట్టి జాఫర్ ఖానును తమ యధిపతిగ ఎమ్మకొని ఓరుగంటి రాజ్యమునకు పొరుగుననే పదుమటి దిశను ఒక క్రొత్త

ముస్లిము రాజ్యమును స్థాపించిరి. జాఫర్ ఖాను అలా ఉద్దీన్ హాసన్ గంగూ బహ్మాన్ షా అను పేరుతో హిజిరా 748 (శకము 1289 - క్రీ. శ. 1847)లో సింహాసన మెక్కి బహ్మానీరాజ్య సంస్థాపకు డయ్యెను. గుల్బర్గ అతని రాజధాని.

ఇప్పుడు అలా ఉద్దీన్ హాసన్ షా అను పేరు వహించిన జాఫర్ ఖానుపై విశ్వాస ముంచుటయు, అతనికి సైన్యమును వంపి తోడ్పడుటయు వట్టి వివేక రహితమైన పనియని కావయనాయకునికి త్వరలోనే తెలియవచ్చినది. బహ్మానీ రాజ్యమును స్థాపించిన అనంతరము అలా. ఉద్దీన్ తన రాజ్యమును విస్తరింపజేసికొను తలంపుతో ఇరుగు పొరుగులనున్న హిందూ రాజ్యములపై దండెత్తివెళ్లెను. తన కత్యంత విషమ పరిస్థితిలో సహాయము చేసెనను కృతజ్ఞతయైనను లేకుండ అలా ఉద్దీన్ ఇతర హిందూ రాజ్యములమీదవలెనే ఓరుగంటి రాజ్యముపై దండెత్తి వచ్చి ఆతనిని యుద్ధమున ఓడించెను. కావయనాయకుడు విధిలేక కౌలస దుర్గమును, దాని కడకువగ నుండిన ఇతర ప్రదేశములను అలా ఉద్దీనుకు సమర్పించి అతనితో సంధిచేసికొనవలసివచ్చెను. ఈ సంధి చేసికొన్నవిధపగూడ కావయనాయకుని సార్వభౌమత్వము ఎప్పటి యట్లనే యుండెను. సంధిప్రకారము అతడు కౌలస మొదలగు ప్రదేశములను ఇచ్చుటకు ఒడంబడిచెనని, బహ్మానీ సుల్తానుకు ఏతేట కప్పము చెల్లించి ఆతని యాధిపత్య మంగీకరింతునని వాగ్దానము చేయలేదు. ముస్లిము చరిత్రలుకూడ కావయనాయకుడు కప్పము చెల్లించుటకు నిర్ణయమైనట్లు చెప్పవు.

ముహమ్మద్ బిన్ ముఘ్లక్ క్రీ. శ. 1351 లో చనిపోయెను. అందువలన బహ్మానీ సుల్తాను అలా ఉద్దీనుకు ఏ భయమును లేకపోయినది. ఇప్పు డాతడు తన రాజ్యమును అన్నివైపుల పెంపుచేసికొనుటకు నిర్భయముగ తలపెట్టెను. కావయ నాయకుని తనకు ఏతేట కప్పము చెల్లించు విధేయ సామంతునిగ జేసికొన్నంతవరకు అతనికి నిద్ర పట్టలేదు. అదియుగాక, పూర్వము ఢిల్లీ సుల్తాను అధికారము క్రింద నుండిన దేశమున కంతకు తాను వారసుడనని, దానినంతను మరల సంపాదించవలె నని అతడు పూనుకొనెను. ఈ కోరికతో అలా ఉద్దీన్ క్రీ. శ. 1355 చివర భాగమున మరల ఓరుగంటి రాజ్యముపై దండెత్తి దేశము నంతను ధ్వంసము కావించెను. తెలంగాణాలో అతడు సంవత్సరముపాటు ఉండెను; భువనగిరి (భోవగిరి) దుర్గమును, దాని కడకువయైన కోటలను పట్టుకొనెను; దేవాలయములను కూలద్రోసి వాని స్థానమున మసీదులు కట్టించెను. తెలంగాణా విజయము పూర్తియైన పిదప

అలా ఉద్దీన్ గుల్బర్గకు మరలిపోయెను. కావయ నాయకుడు ఢిల్లీ సుల్తానుకు చెల్లించుచుండిన కప్పమును ఏతేట బహ్మానీ సుల్తానుకు చెల్లించుటకు ఇచ్చాపూర్వకముగ అంగీకరించి నట్లు ఫెరిస్తా చెప్పుచున్నాడు. కాని, అజీజుల్లా తన గ్రంథములో ఈ కప్పము ప్రస్తావమే తేలేదు. శకవర్షము 1279 (క్రీ. శ. 1857) నాటి కావయనాయకుని పిల్లలమర్రి కావనము అతని ఇష్టభృత్యుడైన ఎరపోతు లెంక 'పిల్లలమర్రిని రాజ్యము చేయుచుండి తత్కాల దేశవిద్యురాలను అలావదీను సురతాడిచేతను ఎరకేశ్వర దేవర ఉపహాల అయితేను' తన్నేలిన కావయ నాయకునిని, తన తల్లి దండ్రులకును పుణ్యముగా పునఃప్రతిష్ఠచేసి భూదానము చేసినట్లు తెలుపుచుండుటచేత అలా ఉద్దీన్ దండయాత్ర అంతకు పూర్వమే జరగినట్లు విదితమగు చున్నది.

బహ్మానీ సుల్తాను అలా ఉద్దీన్ హాసన్ షా హిజిరా 780 (క్రీ. శ. 1359)లో చనిపోయెను. అతని యనంతరము అతని కుమారుడు మొదటి ముహమ్మద్ షా సింహాసన మెక్కెను. ఈనడు రాజ్యమునకు రాగానే విజయనగరాధిపతియు, తెలంగాణా అధిపతియు కలసి తమ నాడెములు మాత్రమే దక్కనులో చలామణిలో ఉండుటకు దక్కనులోని హిందూ వర్తకులను వారి చేతిలో పడిన బహ్మానీ నాడెములను కరగించివేయ ప్రోత్సహించినట్లు ఫెరిస్తా వ్రాయుచున్నాడు. అంతే కాదు; వారు భయములు అతని తండ్రి అలా ఉద్దీన్ తమవద్దనుండి లాగుకొనిన రాజ్యమును తిరిగి తమ కీయవలసిన దనియు, అట్టియనిచో యుద్ధము తప్ప దనియు, ఆ సందర్భమున అవసరమైనచో ఢిల్లీ సుల్తాను సైన్యమునుకూడ రావింపగల మనియు చెప్పుటకు ముహమ్మదు షా ఆస్థానమునకు రాయబారులను పంపిరిని కూడ ఫెరిస్తా చెప్పుచున్నాడు. ముహమ్మదు షా తన రాజ్యమును సంరక్షించు కొనుటకును, వీలైన ఆ రాజ్యములపై దండెత్తుటకును అవసరమైన ప్రయత్నములను చేసికొనుటకు ఆ రాయబారులకు ఏజవాసును ఊయకుండ వారిని తన యాస్థానములో ఒక సంవత్సరమునర ఆపి యుంచి, తనకు పంపవలసిన కప్పమును, ఆనర్హులకు భూషణములతో ఉత్తమములైన ఏనుగులను తెలంగాణా అధిపతి పల పంపలేదని ఆ రాయబారులను అడిగెనట. వారు పోయి తమ ప్రభువుకు ఈవిషయమును నివేదించిరి. దానితో కావయనాయకుడు ఉగ్రుడై తన కుమారుడు వినాయక దేవుని గొప్పసేనతో కౌలసకోటను పట్టుకొనవలసినదని పంపెను. ఈతనికి సాహాయ్యముగ విజయనగరాధిప్యరుడు మొదటి బుక్కరాయలు 20,000 గుర్రపు దళమును పంపెను. ముహమ్మదు షా విజయనగరసేన

ముసునూరి వంశము

నోడించి ఆ దేశమును కొల్లగొట్టి, భూషణములతోను, అరవ్వి గుర్రములతోను తన రాజధాని గుల్బర్గాకు (కలబరగ) మరలి పోయెను. వినాయకదేవునికి మొదట విజయము కలిగినట్లున్నది. అలా ఉద్దీన్ తీసికొన్న భోవగిరి మరల కావయనాయకుని అధికారము క్రిందికి వచ్చినది. ముస్లిము చరిత్రలు ఈ కోట ముహమ్మదు షా అధికారము క్రింద ఉండినట్లు చెప్పవు. ఇదకు వినాయకదేవుడు ఈ దండయాత్రలో బహాదూర్ ఖానుచేత పరాజితుడై అతని రాజ్యములోని వెలంపట్టణమునకు పోయి దాగుకొనెను. బహాదూర్ ఖాను అతనిని ఏల వెంబడింపలేదో తెలియదు. ఈ వై విషయము లన్నియు ఫెరిస్తావలన తెలియవచ్చినవే. తరువార బహాదూర్ ఖాను ఓరుగల్లు పర్యంతము దండెత్తివెళ్ళి దేశమును పాడుచేసెను. తుదకు కావయ నాయకుడు అపారధనమును, అమూల్య భరణములను, ఇరువదియై దేనుగులను సమర్పించి అరబ్ నంధికావింకొనెను.

కావయనాయకునికి బహ్మానీరాజ్యము ప్రక్కలోని బల్లెమైనది. అటుతరువార నైనను అతడు స్థితిముగా ముచుటకు సోచుకొనలేదు. ముహమ్మదు షా కావయనాయకుని కుమారుడు వినాయక దేవునిమీదికి మరల దండెత్తి వెళ్లెను. అందుకు ఫెరిస్తా చెప్పుచున్న కారణ మిది. వినాయకదేవుడు గుల్బర్గాలోని ముహమ్మదు షాకు తీసికొని పోవుచుండిన ఉత్తమాశ్వములను గుర్రపు వర్తకులవద్దనుండి వారు వలదని వారించినను వినక బలాత్కారముగ గైకొనెనట. వారు హిజీరా 768 (క్రీ. శ. 1382)లో గుల్బర్గా చేరి ముహమ్మదు షాతో తమవద్ద అతనికి తగిన గుర్రములు లేవనియు, అతనికొర కుంచిన ఉత్తమాశ్వములను వినాయకదేవుడు బలాత్కారముగ గైకొనెననియు మంచి గుర్రములను ఎందుకు తీసికొనిరాలేదని అత డడిగిన ప్రశ్నకు సమాధానముగ చెప్పిరట. అందుమీదట అతడు వినాయకదేవుని మీద తోక త్రొక్కిన క్రాచువలె లేచి అదోకపాకు చేసికొని వెంటనే వెలంపట్టణముపై దండయాత్ర కాజ్ఞయిచ్చెను.

నాలుగువేల గుర్రపుదళమును తీసికొని ముహమ్మదు షా సత్వర ప్రయాణముల బోయి ఆకస్మికముగ వెలంపట్టణముపై బడి అందలి హిందువుల నందరిని దారుణ క్రూరవధ పాలుచేసెను. ఈ దండయాత్ర జరగునది వినాయకదేవు డెప్పుడు అనుకొనలేదు. దాడు కుర్రుకొనుటకు కూడ వ్యవధిలేక అతడు కోటలోనికి పోయి దాగుకొనెను. ముహమ్మదు షా కోటకు ముట్టడి చేసెను. ఆ ముట్టడిలో వినాయకదేవుడు తప్పించుకొని పారిపోవుటకు ప్రయ

త్నించుచుండగా బందిగా పట్టువడెను. ఎందువలన నాకొరకు తెచ్చు ఉత్తమాశ్వములను నీవు తీసికొంటివని ముహమ్మదు షా అతనిని ప్రశ్నింపగా అతనిని లత్యపెట్టక ప్రాణముల మీద ఆశ విధచి వినాయకదేవుడు నిర్భయముగా, ధార్మ్యముతో జవాబులు చెప్పెనట. దానిమీద ముహమ్మదు షా కోపావేశముతో మండిపోయి వినాయకదేవుని నాలుక కోయించి, క్రింద రగిలిన పెద్ద మంటలో పడునట్లు కోటబురుజులమీదనున్న ఫిరంగివాతనుండి అతనిని విసిరి వేయించెను. తరువాత ముహమ్మదు షా ఆపట్టణ మంతయు దోచుకొని ప్రజలపై భరింపరాని పన్నులు వేసి, కొద్దికాల మక్కడ ఉండి వినాయకదేవుని కోశాగారము నందలి ధన సంచయమును తీసికొని గుల్బర్గాకు మరలి పోయెను.

సుల్తాను ముహమ్మదు షా చేసిన క్రూర దారుణ చర్యలకు కోపోద్రిక్తులై తెలుగు కేళీయులు అననిపై పగ సాధించుటకు తలపెట్టిరి. బారు ముహమ్మదు షా మార్గమును కాచి, పగలంతయు దానిని, రాత్రివేళ రహస్య ప్రలములనుండి బయటికి వచ్చి అతని సైన్యముమీద పడి పీడించిరి. దినదినము సాగుచుండిన ఈ పీడకు, ఉపద్రవమునకు గట్టుకొనలేక గులభముగా వెండికొని పోవదగిన అమూల్యభరణములు, బంగారము మినహాగా మిగిలిన సామగ్రిని, కొల్లను అంతను తగుల జెట్టవలసినదని తన సైనికులకు ఆజ్ఞ యిచ్చి వారి ఉపద్రవమును తప్పించుకొనుటకు అతివేగముగ ప్రయాణములు కావించెను. అట్లయినను తెలుగువా రాతనిని పెట్టిన పీడవలన అతడు కౌలనకోట చేరునప్పటికి అతని సేనలో మూడవవంతు మాత్రమే మిగిలినది. తక్కినది నాశనమయినది. ముహమ్మదు షాకు కూడ భుజముమీద బలమైన గాయము తగిలినది. కౌలనకోటవద్దకు అతనికి క్రొత్త సైన్యము సాయముగ వచ్చి చేరుటవలన అతడు బ్రతికిపోయెను. మిగిలిన అతని ప్రయాణము కాంతముగ సాగిపోయినది.

వినాయకదేవుని దారుణ మరణవార్త విని కావయనాయకుడు విచారముతో క్రుంగిపోయెను. బహ్మానీ రాజ్యము కూల్చుట ఎట్లన్నదియే అతని ధ్యేయ మయినది. ముస్లిము చరిత్రలను అనుసరించి చూడగా తుదకు విజయనగరాధీశ్వరుల తోడ్పాటుతోకూడ బహ్మానీ సుల్తానును ఓడింపలేకపోవుట అటు లుండ తుద కతడు తన రాజ్యము వైదను రక్షించుకొనలేకపోయెను. అందువలన అతడును, విజయనగరాధీశియు హిజీరా 784 (క్రీ. శ. 1388) లో ముహమ్మద్ బిన్ తుఘ్లక్ అనంతరము ఢిల్లీ సింహాసన మెక్కిన ఫిరూక్ షా తుఘ్లక్ కు బహ్మానీ రాజ్యముపై

దండెత్తి వచ్చుచో తా మాతనికి అరిగాపులై అతనికి ఆ రాజ్యము మరల సంపాదించిపెట్టగలమని వార్త వంపిరి. కాని ఢిల్లీ సుల్తాను దానిని పెడచెవిని పెట్టెను. కావయ నాయకుని ఈ ప్రయత్నము ఫలింపకపోగా మరింత ఉప ద్రవకరములనడి.

సుల్తాను ముహమ్మదు షాకు ఈ విషయ మంతయు తెలియవచ్చినది. అతడు శ్రోధావేళపరవకుడై తన రాజ ధాని గుల్బర్గాను మలిక్ నైపుద్దీనుకు ఒప్పించి సైన్య నమేతుడై నిరాశంక ప్రయాణముల కాలనకు వచ్చి కొంత సైన్యముతో అజమ్ హుమాయూనును గోలకొండవైపు వంపి, తేరారు సైన్యముతో సఫర్ ఖాన్ సీస్తానీని వరం గల్లుపై పంపి అతని వెంబడి బహాదూర్ ఖానుతో కూడ సావకాళముగా మెల్లమెల్లగా బయలు వెడలెను.

ఈ సమయమున విజయనగరాధీశ్వరుడు మృతివొంది యుండుటవలనఅటు నుండి కావయనాయకునికి ఎట్టి సాయమును రాకపోవుట చేత అతడు ఆకోవ హతుడయ్యెను. అతడుముహమ్మదీయ సేన వెదిరించు పను

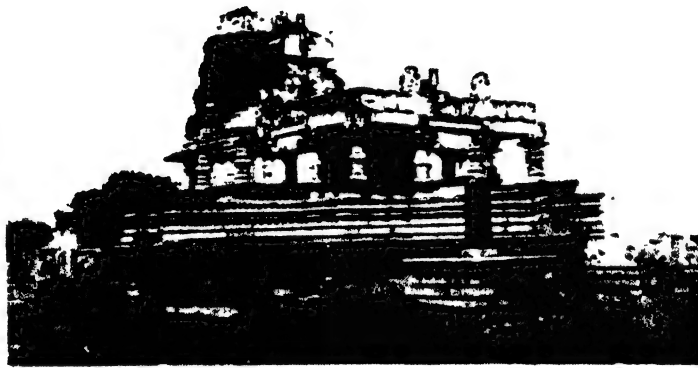

చిత్రము 48.

పిల్లలమర్రి దేవాలయము

ర్థక లేక కొండలలోనికి, అడవులలోనికి పారిపోయెను. సుల్తాను ముహమ్మదు షా తెలంగాణాలో రెండు సంవత్సరము లుండి గ్రామములను దోచుకొనెను; వంటపైరులను తగులబెట్టెను; దేశమును సర్వనాశము కావించెను. ఇక తన దేశమును విధ్వంసమునుండి సంరక్షించుటకు గత్యంతరము కానక, కావయ నాయకుడు సంధియొనర్చుకొన రాయబార మంపెను. అతనిని పూర్తిగా అణచి వేయునుద్దేశముతో సుల్తాను ముహమ్మదు షా ఆ సంధి ప్రయత్నమునకు విముఖుడయ్యెను. కాని, బహాదూరుఖాను మాధ్యస్థ్యము వహించుట వలన చిట్టచివరకు క్రీ. శ. 1804-05 లో ముహమ్మదు షాకును, కావయనాయకునికీ సంధి జరగినది. ఈ సంధి ప్రకారము కావయనాయకుడు సుల్తానుకు యుద్ధ నష్టపరిహారముగ 800 లక్షల రూపాయ తిచ్చు

టయేకాక గోలకొండ కాళ్ళకముగ అతనికి ఇచ్చివేయుటకును, వైగామూడు వందల ఏనుగులను, ఏబది గుర్రములను ఇచ్చుటకును తీర్మానమైనది. అదే సమయమున కావయ నాయకుని కోరికమీద ఓరుగంటి రాజ్యమునకును, బహ్మానీ రాజ్యమునకును గోలకొండ సరిహద్దుగ నుండునట్లు ముహమ్మదు షా స్థిరపరచి, తెలంగాణా అధిపతులు ఈ సంధిపరతులను అతిక్రమింపకుండ ఉండునంతకాలము తన యనంతరము బహ్మానీ రాజ్యము నేలుసుల్తాను లెవ్వరును తెలంగాణా అధిపతులకు ఉపద్రవము కలిగింపరాదని కట్టడ చేసెను. ఈ సంధి జరగిన అనంతరము కావయనాయకుడు మొదట ఢిల్లీ చక్రవర్తి ముహమ్మద్ బిన్ తుఘ్లక్ కు

సమర్పింప నెంచిన తఖ్త - ఇ - ఫీ రూ కీ అనివ్యవహరింపబడిన వైదూర్యస్థగితమగు బంగారుసింహాసనమును ముహమ్మదు షాకు ఉలఫాగా ఇచ్చెను. అటుతర్వాత అతడు తన మాటకు కట్టువడెను. ఈ విషయము లన్నియు ముస్లిము చరిత్రల వలన తెలిసినవి. తన పరిపాలనకాలములో ఇక నెప్పుడును ముహమ్మదు షా తెలంగాణాపై దండెత్తిపోవ

లేదు. ఈ సంధి యనంతరము బహ్మానీ సుల్తానులకును, ముసుమారివారికిని గల సంబంధము సరళముగ సాగిపోయినది. బహ్మానీ యుద్ధములో చిక్కుకొని యుండినపుడు రేచెర్ల సింగమనాయకుడు స్వాతంత్ర్యమును ప్రకటించి ప్రత్యేక రాజ్యము నిర్మించుకొను తలంపుతో అనుమనగల్గి, పిల్లలమర్రి నగరములకు చుట్టువట్టులనుండు దేశమును జయించుటకు పూనుకొనెను. ఈ సందర్భమున కావయ నాయకునితో అతనికి సంఘర్షణ జరగినది. 'వెలుగోటి చారి వంశావళి' ఇతడు కావయనాయకుని ఓడించినట్లు తెలుపుచున్నది. ఇది నిజమే యని ఎంచినను కావయ నాయకుని రాజ్యము దక్షిణమున నలగొండ తిల్లా, సూర్యాపేట కాలూకా, పిల్లలమర్రి, అనుమనగల్లు (అమనగల్లు)ల వరకు వ్యాపించియుండినట్లు పిల్లలమర్రిలోని

ముసునూరి వంశము

శకవర్షములు 1279నాటి అతని శాసనమువలననే తెలియుచున్నది.

కావయ నాయకునికి బహ్మనీ సుల్తానుల బెడద తప్పినను రేచెర్లవారి వలన బాధ తప్పలేదు. శకవర్షము 1288 (క్రీ. శ. 1881)లో రేచెర్ల సింగమనాయకుడు జల్లిపల్లికోట ముట్టడిలో హతుడైనప్పటినుండి అతని తనయులు అనవోత (అనంత), మోదానాయకులు స్వతంత్రరాజ్య నిర్మాణ ప్రయత్నమును చురుకుగ సాగించిరి. వారు ఈ యుద్దేశముతో కావయ నాయకుని ఓరుగంటి రాజ్యముపై దండెత్తి వెళ్లిరి. బహ్మనీ సుల్తానులతోడి సంగ్రామముల

ఈ విషయము ఎప్పుడు జరగినదో తిరముగా చెప్పలేము. కాని, శకవర్షము 1291 (క్రీ. శ. 1889) నాటికి అనవోతా నాయకుడు ఓరుగల్లు, త్రిభువనగిరి (బోవగిరి), రాజాచలము మొదలైన కోటలను పరిపాలించుచుండినట్లు తెలియుటచేత అంత కింఛక పూర్వమే, శకవర్షము 1289-90 ప్రాంతమున జరగిన భీమవరము యుద్ధమున కావయ నాయకుడు హతుడై యుండునని ఊహింపవచ్చును.

ముసునూరివారు పూర్తిగా అర్ధశతాబ్దము కాలమైనను తెలుగుదేశమును పరిపాలింపలేదు. ఈ వంశములో పరిపాలనము నెరపినవారు ప్రోలయనాయక, కావయ

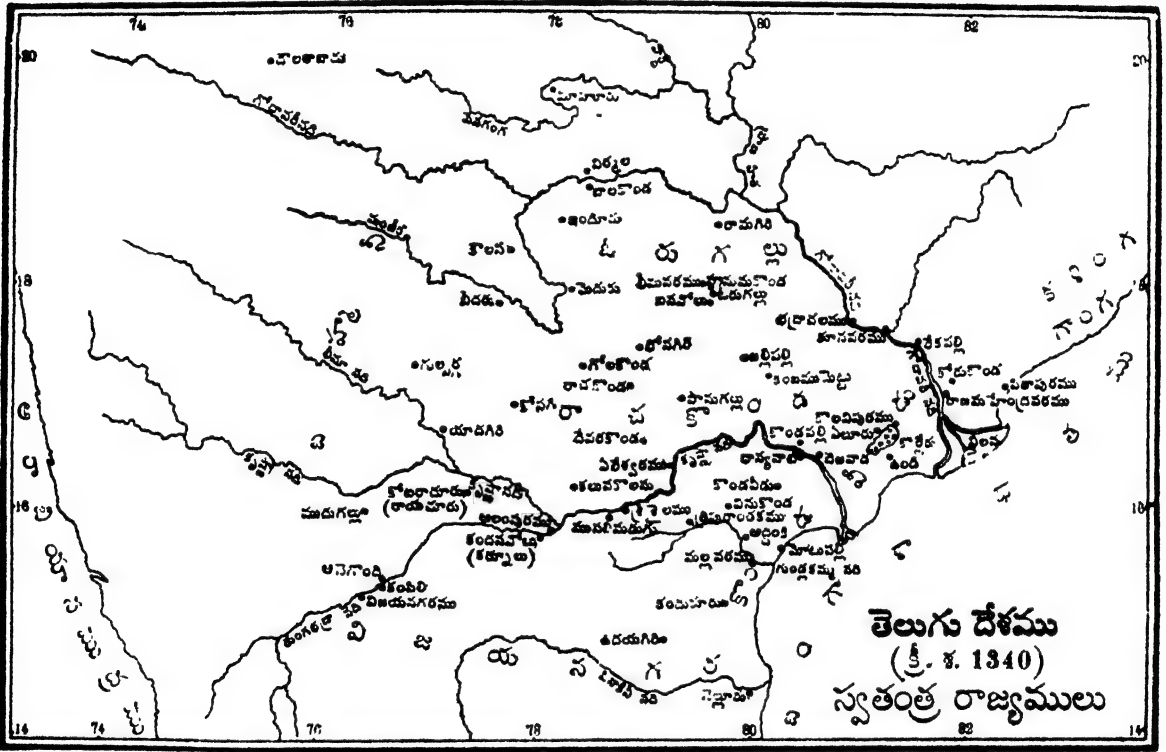

వలన కావయ నాయకుని ధనకోశమును, నైవ్యమునుకూడ సన్నగిరినవి. ఇంకను ఈ పరిస్థితినుండి కోలుకొనుటకు ప్రయత్నించుచుండగానే ఓరుగంటి రాజ్యముపై రేచెర్ల వెలమనాయకుల దండయాత్ర వచ్చిపడినది. ఇక చేయునది లేక కావయనాయకుడు బలములను గూర్చుకొని రేచెర్లవారిని ఎదిరింపుట కరిగెను. ఉభయ బలములును వరంగల్లు జిల్లాలోని భీమవరమువద్ద సంధించినవి. అక్కడ జరగిన మహాసంగ్రామములో తెలంగాణాను పారతంత్ర్యమునుండి విడిపించిన మహాయోధుడు, ఆంధ్ర దేశాధీశ్వరుడు అగు ముసునూరి కావయ నాయకుడు హతు డయ్యెను.

నాయకులు ఇద్దరు తప్ప మరెవ్వరును లేరు. అయినను, తెలుగుదేశ చరిత్రలో వారు వినిపించిన పాత్ర అనువమానమైనది. వింధ్యకు దక్షిణమునం దుండిన గొప్ప హిందూ రాజ్యము లన్నియు ఢిల్లీ సుల్తాను ముహమ్మదు బిన్ తుఘ్లకుకు పాదాక్రాంతములై ఆ చక్రవర్తి మగటిమిని, సామ్రాజ్యబలమును తలయెత్తి ఎదిరింపలేని కాలమున, పూర్వపు సూర్యవంశ, చంద్రవంశజులైన క్షత్రియుల రాజ్యము లన్నియు క్రుంగి కూలారపోయిన కాలమున అంతటి మహాబలవంతుడైన ఢిల్లీ చక్రవర్తిపై కత్తికట్టి అతని యధికారమును ఢిక్కరించి స్వాతంత్ర్యోద్యమమును

లేవదీసి దానిని విజయవంశముగ నడపిన కీర్తిప్రతిష్ఠలు తెలుగు ప్రజానీకమువి; తెలుగు నాయకులవి; అందును ముఖ్యముగా ముసునూరి ప్రోలయ, కావయనాయకులవి. వీరు హిందూరాజ్య పునరుద్ధరణమునకు దీక్షాకంకణములు కట్టి యవనవారిధి నిమగ్నమైన తెలుగుభూమిని ఉద్ధరించిన పితవసే దక్షిణ దేశమున నుండిన ఇతర రాజ్యములకు ధైర్యము కలిగి ఢిల్లీ సుల్తానువై తిరుగతాటులు కావించి విజయలక్ష్మీసంపన్నము లైనవి. హిందూదేశ చరిత్రలో తెలుగు నాయకుని ఆధిపత్యమున తమకు తామై ప్రజలే తమ శ్రేయోభాగ్యముల కొరకు అపూర్వ ధైర్యోత్సాహములతో విమత బలములను ఎదిరించి పోరాడి స్వరాజ్యమును స్థాపించుకొనిన అపూర్వ, అద్భుత ప్రకరణ మిది; ప్రాచీన చరిత్రలో అశ్రుతపూర్వమైనది. ముసునూరి నాయకులకు విజయమే లభించి యుండక పోయినచో మన తెలుగుదేశ చరిత్ర మరొక తెన్నున నడచియుండెడిది. అందువలన ముసునూరి నాయకుల పరిపాలనకాలము కొద్దిదైనను అది మహాసంఘటనాకలితమైనది. ముసునూరి వారి స్వాతంత్ర్య విజయముతో తెలుగుదేశములో నూతన యుగము ఆరంభమైనది. తెలుగుదేశ చరిత్ర ఉత్తర మధ్య యుగములో పడినది. కాని, స్వాతంత్ర్య విజయములు లభించువరకు తెలుగు నాయకులలో నుండిన సంఘిభావమును, ఐకమత్యమును తరువాత అంతరించినవి. ఎవరికి వారే స్వతంత్రులై, స్వస్వంత్ర రాజ్యములు నిర్మించుకొనిరి.

మ. సో. శ.

రాచకొండ, దేవరకొండ రాజ్యములు

పారతంత్ర్యమునుండి విముక్తమై స్వాతంత్ర్యమును పొందిన పితవ తెలుగుదేశములో వర్ధిల్లిన మరొక రాజ్యము రేచెర్ల వెలమ నాయకుల రాచకొండరాజ్యము. రాచకొండకు రాజాచలము, రాజగిరి అని నామాంతరములు. ఇది నలగొండ జిల్లాలో ఉన్నది. తెలంగాణాలోని చరిత్ర ప్రసిద్ధమైన దుర్గములలో ఇది ఒకటి. రేచెర్ల వంశీయులు రాజకీయముగ వైకి వచ్చినది కాకతీయ యుగముననే అయినను స్వతంత్రముగ ఒక రాజ్యమును నిర్మించుకొని పరిపాలించినది హిందూరాజ్య పునఃప్రతిష్ఠాపన యుగముననే.

కాననములు ఈ వంశమును ఎరదాచ నామాంతరము గల దాచానాయని వద్దనుండియే అభివర్ధించినను, వెలుగోటివారి వంశావళి అను చరిత్ర గ్రంథము అంతకు పూర్వము మూడు తరములను కూడ తెలిపి చెవిరెడ్డి అను నామాంతరముగల వేతాళ రెడ్డిని ఈ వంశమునకు మూల

పురుషుని చేయుచున్నది. కాని, రాచకొండను పరిపాలించిన వెలమ దొరలకు ఎవరికిని రెడ్డియను ఉపపదము లేదు. వారు చతుర్థ వంశజులే యైనను, పద్మవెలమ నాయకులు గాని రెడ్లు కారు. ఇది రేచర్లవారి వంశావళిని కూర్చునాటికి వారి పుట్టుపూర్వోత్తరములు మరచిపోవుట వలన జరగిన పొరపాటుగా కనబడును. చెవి రెడ్డికాలము నాటికి పిల్లలమర్రిని పాలించుచుండిన రెడ్డి మన్నీలు రేచెర్ల గోత్రులే కలరు. వారిలో చెవిరెడ్డి ఆనాడు ప్రసిద్ధుడు. ఈ వెలమదొరల జన్మస్థలము కూడ మొదట పిల్లలమర్రి, అనుమనగల్లు (అమనగల్లు) ప్రాంతమే. ఈ కారణమున వంశావళిని కూర్చినవారు రేచెర్ల గోత్రులు రెడ్లు కలరని తెలియక వారిలోని చెవిరెడ్డిని తీసికొనివచ్చి వేతాళరెడ్డిగా మార్చి ఒకగాథ కల్పించి యుండురని తోచుచున్నది. ఈ కారణముననే రేచెర్ల గోత్ర పద్మవెలమ నాయక వంశోత్పత్తి వివరములు తప్పిల్లుగా ఉన్నవి.

మూలపురుషుని విషయము వదలిపెసినచో ఈ వంశమున మనకు తెలియవచ్చు మొదటి దొరలు దామ, ప్రసాదిత్య, రుద్రనాయకులు వీరందరును ఓరుగల్లు రాజధానిగ ఆంధ్ర దేశమును పరిపాలించిన కాకతి గణపతిదేవ చక్రవర్తి కొలువు కొలిచిన వారు. వీరిలో ప్రసాదిత్య నాయకుడు ప్రసిద్ధుడు. కాకతి గణపతిదేవుని మరణానంతరము కొందరు కాకతీయ సేనానులును, సామంతులును అతని కూతురైన రుద్రమదేవిని రాజ్యమునకు రాకుండ జేయుటకై ప్రయత్నించినప్పుడు ప్రసాదిత్య నాయకుడు ఆమె పక్షము వహించి ఎదిరి పక్షమువారిని ఓడించి ఆమెను సింహాసనము ఎక్కించినట్లును, ఈ కారణమున అతడు రాజ్ఞియైన రుద్రమదేవి వలన 'కాకతిరాయ రాజ్యస్థాపనాచార్య', 'రాయపితామహాంక' ఖిరుదములను పడసినట్లును 'వెలుగోటివారి వంశావళి' తెలుపుచున్నది.

ప్రసాదిత్యుని సోదరులైన దామానాయక, రుద్రనాయకులను గురించి కాని, దామానాయని కుమారులైన వెన్నమనాయక, సన్నినాయకులను గురించినవి ఏమియు తెలియదు. కాకతీయుల కాలమున తెలంగాణాపై వచ్చిన తురుష్క దండయాత్రలలో కావచ్చును వెన్నమనాయకుడు యుద్ధమున శురుష్క సేనలను ఓడించినట్లు వంశావళి వల్ల తెలియుచున్నది.

వెన్నమనాయని కుమారుడు ఎరదాచ నామాంతరము గల దాచానేడు. ఈ దాచానాయనికి సింగమ, వెన్నమ, పంచమ నాయకులను మువ్వరు కుమారులు కలరు. దాచానాయకుడును, అతని కుమారుడు సింగమనాయకుడును ప్రతాప రుద్ర దేవునికడ సేనానులుగ ఉండిరి. దాచానేని పరాక్రమ

రాచకొండ, దేవరకొండ రాజ్యములు

కృత్యములలో నెల్ల ప్రధానమైనది పంచపాండ్యదళ విజయము. ప్రకావదుద్రుడు శకవర్షము 1288 (క్రీ. శ. 1818) లో కాంచీ నగరముపై దండెత్తినపుడు లభించిన విజయమిది. దాచానాయకుడు ముప్పిడి నాయకుని వెంబడించి కాంచీకి పోయి తన శార్యపరాక్రమములను చూపి ఈవిజయమునకు కారకుడయ్యెను. ప్రకావదుద్ర మహారాజు కాంచీపుర విజయములో దాచానేడు చూపిన వరాక్రమమునకు సంతసించి 'పంచపాండ్యదళ విభాళ' బిరుదము నొసగి అతనిని గౌరవించెను. దాచానేని కుమారుడు సింగమనేడు కూడ తన తండ్రితో కలిసి కాంచీకి పోయి ఆ నగరము ముట్టడియందు తన శార్య పరాక్రమములను చూపియుండుటచేతనో, లేక మహమ్మదీయ దండయాత్రలయందు గొప్ప సేవ చేసియుండుటచేతనో కాకతి ప్రకావదుద్రుడు అతనికి అశీతి (80) వరములు ఇచ్చినట్లు లలిహ్యము కలదు. ఈ కారణముననే ఈతనికి అశీతివరాల సింగమనాయకుని లోకప్రసిద్ధి. కాకతీయుల కాంచీపుర విజయము నాటినుండి రాచకొండ ప్రభువులకు 'పంచపాండ్యదళ విభాళ' బిరుదము వంశపారంపర్యముగ వచ్చుచున్నది. రాచకొండ వెలమనాయకుల శాసనములందు వారి వంశవృక్షము దాచానేనితోనే మొదలు. క్రీ.శ. 1828 నాటి ఓరుగంటి మహా సంగ్రామములో వీరమరణము నొందెను కాబోలు, దాచానేని గురించిమన కింక తెలియదు.

దాచానాయని ముప్పురి తనయులలో అశీతి వరాల సింగమనాయకుడు ప్రసిద్ధుడు. ఓరుగల్లు మహమ్మదీయుల వశమైనపిదప ఆంధ్రనాయకులు ముసునూరి కాపానేని నాయకత్వమున క్రీ. శ. 1888 లో మహమ్మదీయులపై తిరుగకాటు చేసి స్వాతంత్ర్యమును స్థాపించినప్పుడు సింగమనేడుకూడ అతనికి అనుచరుడై అతనికి సహకారము నెరపెను. కాని, తెలుగు నాయకుల నందరిని సమానముగ కాఠించిన శత్రువు తొలగిపోయినప్పటినుండియు వారు ఒక్కొక్కరు స్వతంత్రులై ప్రత్యేక రాజ్యములను నిర్మించుకొని తమ యధికారమును విస్తరింపజేసికొన ప్రయత్నించిరి. స్వాతంత్ర్య యుద్ధమున విజయము చేకూరినపిదప కాపానేనికి లోబడియుండుట సింగమనేనికి ఇష్టములేక పోయినది. కాపానేనికిని, బహ్మానీ రాజ్యాధిపతి ఆలా ఉద్దీన్ హాసన్ పాకును యుద్ధము సంభవించినకాలమున సింగమనేడు దక్షిణదిశనున్న నాయకులను జయించి తన రాజ్యమును కృష్ణానదీ తీరమువరకు విస్తరింపజేసికొనెను. కృష్ణా, తుంగభద్రా నదుల అంతర్వేదియందలి కొన్ని దుర్గములును, నలకొండ జిల్లాలోని ఏతేశ్వరమును సింగమనేని వశమైనవి. ఉత్తరమునకూడ తన యధికారమును

వ్యాపింపజేయ దలపెట్టినప్పుడు సింగమనేనికిని, కాపానేని కిని యుద్ధము సంభవించినది. సింగమనేడు కాపానాయకుని ఓడించినట్లు 'వెలుగోటివారి వంశావళి' చెప్పు విషయము ఒకవేళ సత్యమేయైనను విజయమువలన అతనికి అధిక రాజ్యలాభ మేదియు కలుగలేదు. ఏలయన, 'రేచెర్ల గోత్రులైన వెలమదొరల కాణాచియగు పిల్లలమర్రివరకు కాపానాయకుని రాజ్యము వ్యాపించియుండినట్లు శకవర్షములు 1279 (క్రీ. శ. 1867) నాటి అతని పిల్లలమర్రి శాసనమువలన తెలియుచున్నది. సింగమనేడు తుదకు ఈ రాజ్యవిస్తరణ ప్రయత్నముననే జల్లివల్లి కోటను ముట్టడించినప్పుడు తదధిపతులైన సోమవంశక్షత్రియులచేత మాయోపాయమున వధింపబడెను.

సింగమనేనికి అనవోతానేడు, మాదానేడు అని ఇరువురు తనయులు. సింగమనేని మరణనా ర్త విన్నంతనే అనవోతానేడును, మాదానేడును బలములను గూర్చుకొనిపోయి జల్లివల్లి దుర్గమును ముట్టడించి శకవర్షములు 1288 (క్రీ. శ. 1881) లో ఆ కోటలోని సోమవంశ క్షత్రియులను, వారికి తోడ్పడిన ఇతరులను కూడ కత్తి ఎర చేసి ఆ క్షత్రియుల నెత్తుటితో తమ తండ్రికి తర్పణములు వదలి అనుమన గంటికి తిరిగి వచ్చిరి. అంతవరకు ఈ వంశజులకు అనుమన గల్గే రాజధానిగ ఉండినట్లు తోచును. జల్లివల్లి విజయా సంతకము వారు 'సోమకుల పరకురామ', 'జల్లివల్లి రణక్షోడిశారతికమల్ల' మొదలైన వీరబిరుదములను వహించి అడ్డులేని ప్రకావముతో తేజరిల్లిరి.

అనవోత, మాదానాయకులు (క్రీ. శ. 1881 - క్రీ. శ. 1884)*: అనవోతానేడే రాజాచలరాజ్య సంస్థాత. ఇతడు తన తండ్రి సంపాదించిన రాజ్యమునకు ఒక రూపమిచ్చి అనుమనగంటినుండి రాచకొండకు మారి అచ్చట గొప్ప దుర్గమును నిర్మించెను. ఒకవేళ సింగమనేనికాలమునగూడ రాచకొండ ఒక కోటగ ఉండిన ఉండవచ్చును. కాని, దానిని దుస్సాధమైన దుర్గముగ చేసినవాడు అనవోతానేడు.

అనవోత, మాదానాయకులు సోమకుల క్షత్రియులను మారిమసంగుటతో తృప్తిచెందక వారికి సాయముగ వచ్చిన ఇరుగుపొరుగు రెడ్డిమన్నీలను, తెలుగు నాయకులను వెంబడించి వారితో పెక్కు యుద్ధములు చేసిరి. నిజమో అబద్ధమో నిర్ణయింప గుదురదు కాని 'వెలుగోటివారి వంశావళి' రేచెర్ల, మొగుళ్లూరు మొదలగు పెక్కుచోట్ల అనవోత, మాదానాయకులు పెక్కు విజయములను వడపి

* రేచెర్ల వెలమనాయకుల శాసనములు రాచకొండగ దొరకి వవి. కాని శనునరించియే అయానాయకుల పరిపాలన కాక పరిమితి తెలుపబడినది. ఈ కాలపరిమితియే తుదినిర్ణయము కాదు.

నట్లు తెలుపును. ఈ స్థలములలో అనేకము కృష్ణానదీ దక్షిణ తీరమున గుంటూరు, కర్నూలు, నెల్లూరు మండలములలో నున్నవి. ఇన్నిచోట్లను వారికి విజయము సంభవించినను, సంభవింపక పోయినను వారు కృష్ణానదిని దాటి దక్షిణ మునకు వచ్చి అచటి రాజస్థలతో జరగిన సంగ్రామమున విజయము పొంది శ్రీతైలప్రాంతమును ఆక్రమించుకొని దనుటకు మాత్రము ఆధారము కలదు. రసార్థవ సుధాకరమును గ్రంథమున అనవోతానేడు శ్రీపర్వతమునకు సోపానములు కట్టించినట్లును, వింధ్య శ్రీతైల మధ్యప్రదేశమును పరిపాలించినట్లును పరికీర్తితుడైనాడు.

శ్రీతైలప్రాంతమును ఆక్రమించిన సందర్భముననే ఈ రేచెర్ల వారికిని, కొండవీటిరెడ్డి భూవరులకును పోరాటము సంభవించినది. శ్రీతైలము ఆనాడు రెడ్డిమన్నీల వశమునందున్న ప్రాంతము. దన్నాలోట అను ధరణికోటవద్ద అనవోతానేని సోదరుడు మాదానేడును, అతని పినతండ్రి పుత్రుడు నాగానేడును అనవోతారెడ్డిని జయించినట్లు 'వెలుగోటివారి వంశావళి' యందు తెలిపిన విజయములు ఈ శ్రీతైలప్రాంతమును ఆక్రమించి రెడ్డిరాజ్యముపై దండెత్తిన చాలముననే లభించి యుండవచ్చును. ధరణికోట యుద్ధమున మాదానేడు విజయమైనను ఆ ప్రాంతముమాత్రము అతనికి వశపడలేదు. రాచకొండ ప్రభువులకును, రెడ్డిరాజులకును జరగిన ప్రథమ సంఘర్షణ మిది. ఇంతటినుండి కొండవీటి రెడ్డిరాజ్యము అంతరించువరకు ఈ యుభయవంశములకు సంఘటిల్లిన వైరానలము చల్లారలేదు. ఈ దక్షిణ దిగ్విజయానంతరము అనవోతానాయకుడు రాచకొండకు తిరిగి వచ్చి అచట తటాకములను నిర్మించి, వావులను కట్టించి, దుర్గప్రాకారములకు తగిన కట్టుదిట్టములను చేసికొని, ఓరుగంటి కావయనాయకుని అధికారమును ధిక్కరించి తుదకు అతని రాజ్యముపై దండెత్తిచెల్లెను. అంతకు పూర్వమే బహ్మానీ సుల్తాను అలా ఉద్దీన్ హసన్ షాయును, అతని కుమారుడైన ముహమ్మదు షాయును ఓరుగంటి రాజ్యముపై చేసిన దండయాత్రలలోను, వారికోడి సంగ్రామములలోను కావయనాయకుడు చాల డీలువడి జర్జరమును, బలమును కోలుపోయెను. ఈ విధమున సైన్యమును, ధన సైన్యపాహాసాదికములను కోలుపోయి కావయనాయకుడు తన రాజ్యమును చక్కదిద్దుకొనుచుండిన తరి అనవోతానేని దండయాత్ర జరగినది. రాచకొండ నుండి ఈ దండయాత్ర జరగునని కావయనాయకుడు తలచి యుండలేదు. వరంగల్లు జిల్లాలోని భీమవరము కడ కావయ, అనవోతానాయకుల బలములు ఓండొంటిని తారసీల్లినవి. భయంకరయుద్ధము జరగినది. అందు కావయ

నాయకుడు హతుడయ్యెను. ఓరుగంటి రాజ్యము రేచెర్ల వెలమనాయకుల వశమైనది. ఈ విజయముతో తెలంగాణా కంఠకు రాచకొండ ప్రభువులు అధిపతులైరి. ఈ భీమవరము యుద్ధము ఎప్పుడు జరగినదో తెలియదు. కాని శకవర్షము 1291 (క్రీ. శ. 1889) నాటి అయినవోలులోని అనవోతానేని శాసనమున అతడు త్రిభువనగిరి, ఓరుగల్లు, సింగవరము మొదలైన దుర్గములకు అధీశ్వరుడని చెప్పబడుటచేత, ఇంచుమించుగ ఆ కాలముననే అతడు కావయనాయకుని సంహరించి ఓరుగంటి రాజ్యమును ఆక్రమించుకొనె ననుట స్పష్టము. త్రిభువనగిరి ఆచాలమున జయించు దుస్సాధములైన గిరిదుర్గములలో ఒకటి. అట్టి దుర్గములను సాధించి అనవోతానాయకుడు 'త్రిభువనీ రాయరావు' బిరుదాంకితుడయ్యెను. ఈ త్రిభువనగిరినే భువనగిరి అందురు. దానికి ఇప్పుడు 'ఫోవ్ గిర్' (ఫోనగిరి) అని వ్యవహారము. ఈ విజయములతో అనవోతానాయకుని రాజ్యమునకు ఉత్తరమున గోదావరియు, దక్షిణమున శ్రీతైలమును, పశ్చిమమున బహ్మానీ రాజ్యమును, పుచ్చన కొండవీటి రాజ్యమును సరిహద్దు సీమలైనవి. నాటినుండి రాచకొండ రాజస్థల చరిత్రము ఇప్పటి తెలంగాణా - పశ్చిమాంధ్రప్రదేశ - చారిత్రమైనది.

రాజగిరి దుర్గాధిపతులు కావయనాయకుని రాజ్యమును అపహరించుటలో రహస్యముగ బహ్మానీ సుల్తానుల సహకారమును పడసి మైత్రి కలిగియుండుటచేతనో, లేక ఓరుగంటి రాజ్యము తమకు చేపడిన పిదప కావయనాయకునికిని, బహ్మానీరాజ్యాధిపతులకును జరగిన ఒడంబడికను తాము కూడ పాటించి గౌరవించుటచేతనో కావయనాయకుని అనంతరము రాజగిరిభూవరులకును, బహ్మానీ సుల్తానులకును ఏపారపులును లేక రాజకీయ వ్యవహార సంబంధములు చదునుగ సాగిపోయినవి. రాజాచల భూమికులు బహ్మానీ సుల్తానులతోడి వ్యవహారములందు మొదటినుండియు అవలంబించిన రాజనీతిని అనుసరించి చూడగా వారు ఓరుగంటి రాజ్యమును వశపరచుకొనుటలో వారికి బహ్మానీ సుల్తానుల సాయము ఉండినట్లు అనుమానింపదగి యున్నది.

అనవోతానేడు తన రాజ్యమున ఆగ్నేయపు సరిహద్దులను శత్రువుల తారినుండి సంరక్షించుటకు, రాచకొండ రాజ్యమునందలి దక్షిణ భాగమును పరిపాలించుటకు తన సోదరుడు మాదానేని దేవరకొండయందు నిలిపి అతనికి ప్రతినిధి పట్టము కట్టెను. ఇంతటినుండి మాదానేని సంతతివారు దేవరకొండయందును, అనవోతానేని సంతతివారు రాచకొండయందును ఉండి రాజ్యము నేలదొడగిరి.

రాచకొండ, దేవరకొండ రాజ్యములు

ఉభయ సంకతులవారికి రాజధానులు వేరుగా ఉండినను ఉభయులును ఏకీభవించియే రాజ్యవ్యవహారములను దిద్దుకొనుచు వచ్చిరి. రాచకొండ, దేవరకొండ రాజ్యములలో రాచకొండయే ప్రధానమైనదిగను, దేవరకొండ దానికి అణకువయైన రాజ్యముగను ఉండెను. ఈ దేవరకొండ నేటి తెలంగాణాయందలి నలగొండ జిల్లాలో ఉన్నది. ఈ దేవరకొండకు దక్షిణ దిశను మాదానేడు తన పేర మాధవపురమును ఒక నగరమును కట్టించి దానియందు నివసించుచు వచ్చెను.

అనవోళానేడు శకవర్షములు 1878, 1880 (క్రీ. శ. 1458, 1459) ప్రాంతముల కళింగ దేశముపై దండెత్తి వెళ్లినట్లు అతని సింహాచలము శాసనమువలన తెలియుచున్నది. ఈ కళింగవిజయమును గురించి వంశావళి పమియు తెలువదు.

అనవోళానేడు ఎంతకాలము గాజ్యమేలెనో తెలియదు. కాని, అతని తనయుడైన సింగభూపతి శాసనములు శకవర్షములు 1809 (క్రీ. శ. 1387) నాటినుండి కానవచ్చుట చేత అనవోళానేడు శకవర్షములు 1288 నుండి 1809 (క్రీ. శ. 1881 - క్రీ. శ. 1888 - 84) వరకు పాలించినట్లు ఊహింపవచ్చును.

కుమార సింగభూపాలుడు (క్రీ. శ. 1888 - 84 - క్రీ. శ. 1899): అనవోళానేనికి పిదప రాచకొండ సింహాసనము నెక్కినవాడు అతని కొడుకు రెండవ సింగమనేడు. ఇతనికి కుమార సింగభూపాలుడని నామాంతరము కలదు. రాజ్యమునకు రాకపూర్వము ఇతడు తన తండ్రితో కలిసి రాజ్యవ్యవహారములను చక్కదిద్దుచు రాజ్యతంత్రమున గొప్పయనుభవమును గడించెను. ఇతని ఆస్థాన కవిశ్రీకృతులలో ఒకడయిన విశ్వేశ్వర కవించంద్రుడు రచించిన చమత్కార చంద్రికను అనుసరించి ఈ సింగమనేడు రాజ్యమునకు రాకపూర్వము కల్యాణదుర్గమును జయించి, అచట కీర్తిస్తంభమును ప్రతిష్ఠించి కల్యాణభూపతి అను బిరుదనామమును వహించినట్లు తెలియుచున్నది. ఈ కల్యాణనగరము హైదరాబాదు రాజ్యమునందలి గుల్బర్గాజిల్లాలోని కల్యాణియని తోచుచున్నది. ఇది ప్రాచీనకాలమునుండి చరిత్ర ప్రసిద్ధమైన స్థలము. ఈ కల్యాణవిజయమును అనుసరించి చూడగా ఇతడు బహ్మానీ సుల్తానులలో ఎవరికో యుద్ధమున తోడ్పడ నరిగి ఈ విజయమును సాధించినట్లు కనబడును. ఇతడు బహ్మానీ సుల్తానులతో (పారసీకులతో) స్నేహముగ ఉండినట్లుకూడ చమత్కార చంద్రికవలననే తెలియుచుండుటచేతను, కల్యాణనగరము గుల్బర్గా జిల్లాలోనిదిగ ఊహింపదగి యుండుటచేతను సింగభూపాలుడు

బహ్మానీ రాజ్యాధిపతుల వసువుననే కల్యాణమును జయించి యుండుననుటకు సందియములేదు.

కుమారసింగమనేడు రాజ్యమునకు వచ్చిన క్రొత్తలోనే శ్రీశైల రాజ్యమును జయించి విజయనగరాధీశ్వరులు తెలంగాణాపై దాడివెడలిరి. మైసూరునందలి తుంకూరు జిల్లాలోని శకవర్షము 1806 (క్రీ. శ. 1884) నాటి ఒక విజయనగర శాసనము విజయనగరాధీశ్వరుడయిన రెండవ హరిహర దేవరాయలు తన కుమారుడైన వీరబుక్కరాయలను ఓరుగంటి రాజ్యముపై దండెత్త బంపెననియు, ఆ సందర్భమున తమకు విధేయసామంతులైన వెలమదొరలకు సాయముగ తురకలు (బహ్మానీ సుల్తానులు) మహాబూబునగరు జిల్లాలోని కొత్తకొండను-విజయనగరాధీశ్వరుల వశమునందు ఉండుటచేత కావోలు - ముట్టడించి రనియు, ఈ ముట్టడియందు విజయనగర దండనాథులలో ఒకడైన సాకువ రామదేవరాయలు వీరశయనము పొందెననియు తెలుపుచున్నది. ఈ దండయాత్రకు కారణము ఎచ్చటను తెలువబడలేదు. కాని, అది ఊహింప సాధ్యము. మునుమూరి కావయనాయకుడును, విజయనగర రాజ్య సంస్థాపకుడును (హరిహరరాయలు) బంధువులని మహమ్మదీయ చరిత్రకారుడైన జియా ఉద్దీన్ బరని వ్రాసియున్నాడు. వారు ఉభయులును బంధువులని నిర్ధారణగా చెప్పటకు అవకాశము లేకపోయినను, మిత్రులుగా ఉండి ఓరుగంటి, విజయనగరరాజ్యములు మహమ్మదీయ ప్రకాపోద్ధతికి నమసిపోకుండ పరస్పరము ఒకరి కొకరు తోడ్పడుచు వానిని సంరక్షించుకొనుచు వచ్చి రనుట నిజము. కావయనాయకుని సంహారించి అతని రాజ్యమును ఆక్రమించుట చేతను, ముస్లిములతో చెలిమి పాటించి హిందూరాజ్యమ్యలపై కత్తికట్టుటచేతను రాచకొండ దొరలు విజయనగరాధిపతులకు శత్రువులే అయిరి. ఈ విధమైన శత్రుత్వమే విజయనగర దండయాత్రకు కారణము కావచ్చును. పై నుడివిన శాసనమునందలి విషయములను అనుసరించి చూడగా విజయనగరాధిపతులకు పరాజయము కలిగినట్లున్నది.

ఈ విజయము లభించిన కొద్దికాలమునకే కుమార సింగభూపతి కళింగము మీదుగా గౌతమీ తట ప్రాంతముపై దాడి వెడలెను. ఈ దండయాత్ర శకవర్షము 1809 (క్రీ. శ. 1887) లో జరిగినట్లు సింగభూపాలుని ఆ సంవత్సరమునాటి సింహాచలము శాసనము ననుసరించి వ్యక్తమగుచున్నది. ఈదండయాత్రలో నతడు గౌతమీ వరినర ప్రాంతము లందలి నాయకుల ననేకులను జయించెను, గౌతమీతట ప్రాంతము అప్పుడు కొండవీటి రాజ్యములో ఉండెను.

ఈ దండయాత్రలో దక్షిణ కళింగమున రెడ్డిరాజుల అధికారము అంతరించినది. ఈ కళింగ దండయాత్రలో కుమారసింగభూవరుని పెదవేదగిరివేడు కూడ వెంబడించినట్లు కన్పట్టును. 'వెలుగోటి వారి వంశావళి'యందు పెదవేదగిరివేడికి ఆరోపితములైన బెడపూడి దుర్గాది విజయములు ఈ దక్షిణ కళింగ దండయాత్ర సందర్భమున లభించినవే కావచ్చును.

కుమార సింగమనాయని పరిపాలనాంతిమకాలముకూడ విజయనగరముతోడి యుద్ధములతో మరల రక్తపాతముయినది. విజయనగరాధీశ్వరుడైన రెండవ హరిహర దేవరాయలు రాచకొండరాజ్యమున తాను పొందిన అపజయమును మరువనులేడు; బహ్మానీ రాజ్యముపై వగవీడను లేడు. బహ్మానీ సుల్తాను షంసుద్దీన్ షా కాలమున ఫీరూజ్ షా గుల్బర్గా రాజ్యమును ఆక్రమించుకొనుటపై ప్రయత్నించుచుండిన సమయమున హరిహరరాయలు బహ్మానీరాజ్యముపై యుద్ధము ప్రకటించి కృష్ణా, తుంగభద్రానదుల అంతర్వేదియందు తాను అదివరకు కోల్పోయిన ప్రాంతమును మరల సంపాదించుకొనుటకు ప్రయత్నించెను. శకవర్షములు 1819 (క్రీ. శ. 1897) లో ఫీరూజ్ షా గుల్బర్గా సంహారమును అధిష్టించెను. రాజ్యమునకు వచ్చిన వెంటనే ఇతడు విజయనగర నైస్యమును మార్కొనవలసి వచ్చెను. విజయనగర సేనానులలో ఒకడైన గుండ దాదాధినాథుని పరాక్రమాన్ని జ్యాలలలో యవన, తురుష్కు, ఆంధ్ర భూవరులు శలభములవలె మ్రగ్గి రనియు, ఆ దండనాథుడు ఏనుగువంటి బలముగల నైవ, పెళ్ళెయ ప్రముఖులైన తురుష్కు వీరులను నిర్మించి తన అశ్వశాలలందు బంధించె ననియు శకవర్షము 1819 (క్రీ. శ. 1897) నాటి విజయనగర శాసనము తెలుపుచున్నది. నైవ, పెళ్ళెయ అనువారు సైఫ్ ఖాన్, ఫతే ఖానులు కావచ్చును. వీరిలో ఫతే ఖాన్ సుల్తాను ఫీరూజ్ షాకు దగ్గర బంధువు; అలా ఉద్దీన్ హసన్ షాకు పౌత్రుడు. పూర్వోక్తశాసనమున తెలుపబడిన విజయములు బహ్మానీ సుల్తానులతోడి యుద్ధమున లభించినవే కాదగును. ఇట్లు గుండదండాధిపుడు బహ్మానీ నైస్యములను ఓడించుచుండిన కాలమున తమ ప్రభువైన ఫీరూజ్ సుల్తాను పక్షము వహించి బహ్మానీ నైస్యములకు విజయనగరాధీశ్వరుల ఒత్తిడి తగ్గించుటకై సింగమనేడు వేదగిరినాయని కుమారుడైన రామచంద్రనాయని కృష్ణా దక్షిణ తీరప్రదేశమున విజయనగర రాజ్యమును కొల్లగొట్టి బంపెను, రామచంద్రనాయడు కృష్ణానదిని చాటి కందనోలు (కర్నూలు) రాజ్యమున ప్రవేశించి కొల్లగొట్టుచుండ బండికనుమనద్ద కర్ణాటకము నైస్యములు

అతనిని అడ్డగించినవి. ఆ సందర్భమున ఉభయపక్షముల వారిని జరగిన పోరాటమున రామచంద్రానేడు గెలిచెననియు, కన్నడీలు పరాజితులై రనియు 'వెలుగోటివారి వంశావళి' తెలుపుచున్నది.

రామచంద్రనాయని రాజ్యమునుండి తరిమివైచి, ఓరుగంటి రాజ్యముపై దండువెడలుటకు విజయనగరాధిపతి రెండవ హరిహరరాయలు వెంటనే తన తనూజుడైన బుక్కరాయలను మరల నియోగించెను. అతడు నైస్యములను గూర్చుకొని రామచంద్రనాయని తమ రాజ్యమునుండి తరిమివేయుటయేకాక కృష్ణా చాటి రాచకొండ రాజ్యమున ప్రవేశించి దానిని విధ్వంసము కావించెను. బుక్కరాయల నైస్యములకు ఇరుగవ దండనాథుడు అధిపతి. ఈ బుక్కభూపతికి ఆక్రమించిన లక్ష్మణాచార్యుడు తాను రవించిన సంస్కృత వైద్యగ్రంథమును వైద్యరాజవల్లభమున తన పోషకుని ఈ యోరుగంటి దండయాత్రను అభివర్ణించి యున్నాడు; కుమార సింగభూపాలుని కుమారుడైన కుమారాన్నవోతానేడును, పెదవేదగిరినాయని తనయులైన రామచంద్ర, మాదానాయకులను వడసినట్లు 'వెలుగోటివారి వంశావళి'యందు అభివర్ణితములైన విజయములును, చేసినట్లు చెప్పబడిన శార్యకృత్యములును కూడ ఈ దండయాత్రకు సంబంధించినవే కావచ్చును. ఈరీతివి ఉభయపక్షములవారును ఎవరికి వారు తాము విశేషముని డంబములు చెప్పుకొన్నను సత్యమరసిచూడ ఈ యుద్ధమునందు విజయము విజయనగరాధీశ్వరులచే అని తేలుచున్నది.

బుక్కరాయలు తన నైస్యములను తీసికొని కృష్ణను చాటి తాను దేవరకొండ రాజ్యమునందలి పానుగల్లు దుర్గమును ముట్టడించెను. ఎర కృష్ణరాయ, పందరాధీశులు అను వారు విజయనగర దండనాథులేమో, పెదవేదగిరినాయని కుమారుడు కుమారమాదానాయడు వారిరువురిని ఓడించినట్లు వంశావళి చెప్పుచున్నది. వీరిలో ఎరకృష్ణరాయడు దేవరకొండపై చాడివెడలెనట. అక్కడ అతనికి అపజయము కలిగినను బుక్కరాయలకు విజయమొనగూడినట్లు శాసనములే తెలుపుచున్నవి. విజయనగర నైస్యములు పానుగంటి దుర్గమును ఎప్పుడు ముట్టడించెనో అప్పుడే తురుష్కు నైస్యములు రాచకొండ వెలమ దొరలకు సాయముగా వచ్చెను, బుక్కనుహీపతి తనయుడైన అనంత భూపాలుడు పానుగంటి ముట్టడియందు అసమాన శార్య పరాక్రమములను చూపెను. తుదకు, ఈ పానుగంటి సంగ్రామమున విజయనగరాధీశ్వరులు విజయమైరి. పానుగంటి దుర్గము శకవర్షము 1819 (క్రీ. శ. 1897)లో, పుష్ప

రాచకొండ, దేవరకొండ రాజ్యములు

కుర్ణ వీశాదళి భానువారమునాడు బుక్కరాయల వశమై నది. ఈ విషయమును తెలుపు కాసనము పానుగంటి కోట గుమ్మముమీద చెక్కబడియున్నది. పానుగంటి విజయా వంశరము బుక్కరాయలు ఇంకను ఉత్తరమున కరిగి రాచ కొండ రాజ్యమును అల్లకల్లీలపరచినట్లు ఊహింపదగి యున్నది.

పానుగంటి సంగ్రామమున కొద్దికాలమునకే కుమార సింగభూపాలుడు దివంగతుడయ్యెను. ఇతడు కవి, వండిత పోషకుడే కాక స్వయముగ గొప్ప కవియు విద్యుద్ధరేణ్యు డును; సర్వజ్ఞుడనియు, సర్వజ్ఞుచూడామణి యనియు కవుల చేత ప్రస్తుతుడయ్యెను. ఇతనికి అంధ్ర మండలాధీశ్వర, ప్రతి గండ శైలవ, ఖడ్గ నారాయణ విరుద ములు కలవు. ఈతని ఆస్థాన కవులైన విశ్వేశ్వర కవియు, నొమ్మకంటి అప్ప యార్యుడును తమ గ్రంథములలో ఈత నిని కుమారసింగ భూపతి అని వ్యవహరించి యున్నారు. ఇతని కాత సింగ భూపాలుడు ఒకడు ఉండుటచేత ఇతనికి కుమార సింగభూపతి అను వ్యవహారము వ్యాప్యమే. కాని శకవర్షము 1898



చిత్రము 49. పంచేశ్వర కివాలయము, కొంసు, పానుగల్లు

నాటి, ఈతని పాత్రుడు ధర్మానాయకుని కాసనమున ఈతడు పెదసింగమ నాయకుడని వ్యవహృతుడైనాడు. ఈ కాసనము ధర్మానాయకునికి పూర్వము మూడు తరములను ఇచ్చుచున్నది. రావు ధర్మానాయకుని తండ్రి పినన్నమనాయకుడు (పిన అనంత, లేక పిన అనవోతానాయకుడు లేదా, కుమారాన్నవోతానాయకుడు); పితామహుడు పెద సింగమనాయకుడు; ప్రపితామహుడు పెదనవోతానాయకుడు (అనవోతానాయకునికి అన్నమనే దనియు, అన్నమనాయకుడనియు నామాంతరములు). గ్రంథములలో కుమార సింగమనేడని, కాసనములో పెదసింగమనేడని వ్యవహారమున ఈ వ్యత్యాసము ఎందువలన కలిగినదో తెలియుట లేదు. 'వెలుగోటివారి వంశావళి'లోను, వెలుగోటివారి

వంశచరిత్రలోను కూడ అనవోతానాయకునికి తరువాత తరములు తప్పిబుగగా తెలుపబడినవి. ఇవి అనవోతానాయకునికి పెదసింగమనాయకుడు, ధర్మానాయకుడు అని పుత్రు లిరువురు కలిగిరని చెప్పుచున్నవి. వెలుగోటివారి వంశ చరిత్ర ఈ పెదసింగమనాయకే రసార్జవ ముఠాకరమను నామాంతరముగల సింగభూపాలీయమను అలంకార శాస్త్రమునకు కర్తయని చెప్పుచున్నది. అట్లయిన ఈ పెదసింగ భూపాలుని కుమారసింగ భూపాలుడని ఈతని ఆస్థాన కవులైన వ్యవహరించిరో విచారణీయము. సింగభూపతి అనవోత, రాచ, వల్లభ, వేదగిరి, మాదయ, చామయ అను ఆరుగురు పుత్రులను పడసెను. వీరిలో సింగభూపాలుని అనంతరము రాజ్యమునకు వచ్చినవాడు అనవోతానాయకుడు.

ఇమ్మడి అనవోతానాయకుడు (క్రీ. శ. 1898 - క్రీ. శ. 1421): సింగమనేని అనంతరము రాచకొండ సింహాసనము వెక్కినవాడు అతని కుమారుడు ఇమ్మడి అనవోతానేడు. ఇతనికి కుమారాన్నవోతానేడని, పినన్నమనాయకుడని నామాంతరములు. రాచ, వల్లభ, వేదగిరి, మాద, చామ నాయకులు ఇతని సోదరులు. 'వెలుగోటివారి వంశావళి' యందు తెలుపబడిన ఈతని పరాక్రమ కార్యములు బహ్మానీ సుల్తానులకును, విజయనగరాధీశ్వరులకును జరగిన సంగ్రామము సందర్భమునందలివని నిస్సంశయముగ చెప్పవచ్చును. ఈతడు బహ్మానీ సుల్తాను ఫీరూజ్ షాకు పశుకాలికుడు. ఇమ్మడి బుక్కరాయల సైన్యములను ఎదిర్చి తన తండ్రి యనంతరము రాచకొండ రాజ్యమును కాపాడుకొనవలసిన భారము కుమారాన్నవోతానాయనిపై వదెను. ఇతడు మెతుకు (మెదకు) దుర్గమున పదివేల మందిని రక్షించినని 'వెలుగోటివారి వంశావళి' తెల్పిన విషయము ఈ బుక్కరాయల దండయాత్రా సందర్భమున జరగినదే యైనచో, బుక్కరాయలు మెదుకు దుర్గమువరకు

జయించుచు పోయి ఆ దుర్గమునకు ముట్టడివైచె ననియు, అప్పుడు అనవోతానాయకుడు విక్రమించి ఆ దుర్గమును రక్షించి అందలి సైన్యమును కాపాడె ననియు ఊహించ దగును. వెలుగోటివారి వంశావళి తెలుపు తుతని విజయములు అవేశము. ఇతడు సంబెట సోముని, నరసెల్లి తిమ్మని కొండవీటికడ గెలిచె ననియు, పాఘగల్లాదిగా కోట రాజ్యమును కొల్లలాడె ననియు, రాజమహేంద్రము మేరగా రెడ్డిరాజ్యమును రేగగొట్టె ననియు, చెన్నవట్టము మేరగా తిగుళ రాజ్యమును దెబ్బతీసె ననియు, బోయ రాజ్యమును పొడిచివైచె ననియు, రాయలను నిగ్రహించె ననియు, యుద్ధముని సంబెట్టను గెలిచె ననియు ప్రస్తుతింపబడినాడు. ఈ సందర్భమున వెలుగోటివారి వంశావళిని గురించి ఇంచుక చెప్పవలసియున్నది. ఇందు రేచెర్ల వంశులైన పద్మవెలమ వీరుల విజయ ప్రళస్తి అభివర్ణితమైనది. ఒక్కొక్క వెలమ వీరుడు జయించిన నాయకుల పేర్లు ఇది తెలుపును. కాని, విజితులైన నాయకులు ప్రప్రాంతమును ఏలుచుండిరో, వారు ఎప్పుడు విజితులైరో ఇవేవియు వంశావళివలన తెలియవు. ఒక విజయమే ఇరువురు మువ్వరు దొరలకు ఆరోపించబడుట కూడ కలదు. అందువలన వంశా

సామంతులు. తిగుళ, బోయ రాజ్యములును విజయనగరమునకు అణకువయైవవే. అనవోతానాయకుడు నిగ్రహించిన రాయలు విజయనగరాధీశ్వరుడు మొదటి దేవరాయలు కావచ్చును. సంబెట సోమదేవరాజు, సంబెట పిన్నమరాజు మొదలైనవారు శకవర్షము 1850 (క్రీ. శ. 1428) ప్రాంతమున విజయనగర సామంతులుగా కర్నూలు మండలమునందు పరిపాలనము నెరపినవారు. పరివల్లె తిమ్మడు



చిత్రము 50. శ్రీ విగ్రహము, పానుగల్లు

సర్వేపల్లి తిమ్మారెడ్డి. ఇతడు కటకము గజపతుల సామంతుడు. సంబెట సోమదేవరాజు, సర్వేపల్లి తిమ్మారెడ్డి అనవోతానేని కాలమునకు ఇంచుక తరువాత ఉండినట్లు శాసనములవలన తెలియుచున్నది. ఒక వేళ, వీరు అతని రాజ్యకాలము కడవట ఉండి, అతనికి కొద్దికాలము సమకాలినులుగా కూడ ఉండిరేమో.

అనవోతానాయకుని! సమకాలినులై దేవరకొండ రాజ్యమును పాలించినవారు పెదవేదగిరి నాయని తనయులు కుమార మారానాయక, రామచంద్రనాయకులు. వీరి కాలమున మరల రెడ్డి రాజ్యాధిపతులతో పోరాటము సంభవించుటకు కారణము అన్నదేవచోడుని గాఢ. రాజ్యబహిష్కృతుడైన అన్నదేవచోడుడు తన రాజ్యమును మరల సంపాదించుకొనుటలో తోడ్పా

నలియుండు అభివర్ణితములైన ఈ విజయములు ఎప్పుడు చేకూరినవియు చెప్పటయు, విజితులైన నాయకులలో చాలమందిని గుర్తించుటయు కష్టము. పూర్వోక్త విజయములను అనుసరించి చూడగా అనవోతానాయకునికి అవి బహ్యూని సుల్తానుల పక్షము అనలంబించి కొండవీడు, రాజమహేంద్రవరము రెడ్డి రాజ్యాధిపతులతోను, విజయనగరాధీశ్వరులతోను జరపిన యుద్ధములలో లభించినట్లు కనబడును. సంబెట్ల నాయకులు విజయనగరాధీశ్వరులకు

టును అర్ధించి పెదగిరి నాయని ఆక్రమించెను. కాని అతడు ఏకారణముననో అతనికి తగిన సాయము చేయలేక పోయెను. పెదవేదగిరి కొడుకు కుమార మారానాయకుడు తగిన సైన్యములను ఇచ్చి కళింగము మీదుగ అన్నదేవచోడుని పంపెను. కాని ఈ సైన్యములు శకవర్షము 1824 (క్రీ. శ. 1402)లో పరస్పరద్వేష గాంగ సామంతుడయిన చాళుక్య విశ్వేశ్వర భూపతిచేత ఓడింపబడి, మరలివచ్చినవి. ఈ తడవ సైన్యసమేతుడై కుమార

రాచకొండ, దేవరకొండ రాజ్యములు

మాదానేడు అన్న దేవచోడునికి సాయ మరిగెను. ఇతడు రాజమహేంద్ర రాజ్యమును రేగగొట్టెనన్నది ఈ సందర్భమున కావచ్చును.

అనవోతానాయకుడు పానుగల్లు రాజ్యమును కొల్లలాడుట శకవర్షము 1889 (క్రీ. శ. 1417) లో జరిగిన విషయము. ఆ సందర్భమున కాళిదీన్ ఫీరూక్ షా పానుగంటిని ముట్టడించెను. పానుగల్లు అప్పుడు విజయనగరా

ధీశ్వరులకెంద ఉండెను. వెలమనాయకులు కూడ నైన్యములతో ఫీరూక్ షాకు సాయ మరిగిరి. కాని, ఏకారణముననో ఫీరూక్ షా సుల్తానుకును రాచకొండ వెలమ దొరకును పూర్వముమండిఉన్న మైత్ర్యనుబంధము చెడినది. ఇందుకు అనుగుణముగా నాటి విజయనగరాధీశ్వరుడు మొదటి దేవరాయలు ముట్టడి సాగుచుండిన కాలమున వెలమ దొరలతో రాయబారములు నడపి వారిని తమ పక్షమునకు త్రిప్పకొనుటకై ప్రయత్నించెను. ఈ ప్రయత్నములు తురకు ఫలించినవి. పానుగంటి కోట వద్ద భయంకర సంగ్రామము ప్రవర్తిల్లుచుండిన కాలమున అనవోతానేడు మొదలైన వెలమదొరలు తమ నైన్యములతో వచ్చి దేవరాయల పక్షమున చేరిరి. అంతటితో



చిత్రము 51. మూషికవాహనులైన చినాయకుడు, పానుగల్లు.

నిశ్చయ మనుకొన్న విజయము అపజయముగ మారగా సుల్తాను ఫీరూక్ షా పారిపోయి అతిష్టముమీద తన రాజధాని గుల్బర్గా చేరుకొనెను. ఈ సంగ్రామము సాగుచుండిన కాలముననే కుమారాన్నవోతానాయకుడు కాలధర్మము చెందెను.

మాదానేడు (క్రీ. శ. 1421 — క్రీ. శ. 1480 (?)): అనవోతానాయకునికి సింగమ నాయకుడు, వసంతు ధూపా

లుడు, ధర్మానాయకుడు, కేశవనాయకుడు అని నలువురు కుమారులు. వీరిలో అగ్రజుడైన (మాదవ) సింగమ నాయకుడు చిన్నవాడుగా ఉండిన కారణముచేత నేమో అనవోతానాయకుని ఆనంతరము రాచకొండ రాజ్యమును పరిపాలించినవాడు అతని యైదుగురు తమ్ములలో ఒకడైన మాదానాయకుడు. మొదటి సింగభూపాలుని కుమారుడైన అనవోతానాయని సంతతి వారిలో మాధవనాయక (మాదా

నాయక) నామాంచితుడు ఇతడే ప్రథముడు. ఇతని భార్య నాగాంబిక. ఇతడు శ్రీకైల వంశములో జనించిన రామానుజాచార్య తనూభవుడైన వెంకటాచార్యులవారి శిష్యుడు. ఇతడు శకవర్షము 1848 వ్లన సంవత్సర శ్రావణ బహుళ విదియనాడు 'నిత్య నైవేద్యాంగరంగ భోగ కీర్ణప్రాసాద గోపురోపనాద్యనేక సముచిత కైంకర్యార్థము' శ్రీరంగనాథస్వామికి శ్రీరంగపురా గ్రహార మనుపేరు వెట్టి తొడ్లూరను గ్రామమును దానము చేసెను. తండ్రి కుమారసింగ భూపాలుని వలెనే, ఇతడును గొప్ప విద్వాంసుడు. ఇతడు శకవర్షము 1849 వ్లనంగ సంవత్సరాశ్వయుజ మాసములో శ్రీమద్రామాయణమునకు 'సమీచినముగ వర్ణన'తో ధక్షమమగు రాఘవీయ మనువ్యాఖ్య నొన

రించి' శ్రీరామచంద్రులవారి చరణకమలములందు ఉంచినాడు. ఇతని భార్య నాగాంబిక రాజాచల నికటమునందు శకవర్షము 1851 సౌమ్య సంవత్సరమున నాగనముద్రమనుపేర ఒక తటాకమును నిర్మించి తటాక ప్రతిష్ఠ చేసెను.

పానుగంటి సంగ్రామ మయినతరువాతినుండి అనవోతానేని సోదరులు మాదానేడు మొదలైనవారును, అతని బంధువులును బహుశా సుల్తానులతో శత్రుత్వము వహించి

వారి రాజ్య వివాహమునకు ప్రయత్నింపజొచ్చిరి. విజయ నగరాధీశ్వరుడు రెండవ దేవరాయలకును, శకవర్షము 1844 (క్రీ. శ. 1422)లో బహ్మానీ రాజ్యమునకు అధిపతియై వీడరు (తెడదకోట) రాజధానిగా దానిని పరిపాలించిన సుల్తాను అహ్మదు షాకును క్రీ. శ. 1424 లో సంభవించిన యుద్ధమున మాదానాయకుడు దేవరాయలకు పెక్కు విధముల తోడ్పడెను. ఈ కారణమున ఇమ్మడి దేవరాయ లతో సంధి కావించుకొన్న అనంతరము సుల్తాను అహ్మదు షా హిజిరా 828 (క్రీ. శ. 1425) లో తెలంగాణపై దండెత్తి ఓరుగంటి దుర్గమును సాధించుటకై ఆజిమ్ ఖానును పంపెను. అతడు ఓరుగంటి దుర్గమును ముట్టడించి పట్టు కొనెను. ఈ సందర్భమున ఓరుగంటి దుర్గపాలకుడైన రేచెర్ల వెలమనాయకుడు వాతుడైనట్లు ఫెరిస్తా చెప్పుచున్నాడు. ఇది ఎంతవరకు నిజమో చెప్పలేము. ఒకవేళ వాతుడగు టయే నిజమగుచో అనవోత, మాదానాయకుల సోదరుడు ఓరుగంటి దుర్గపాలకుడుగా ఉండినవాడు ఎవ్వడయినను వాతుడై యుండినట్లును. ఈ దండియాత్రలో పెక్కు హిందూ దేవాలయములు నాశనమయినవి; గ్రామములు దోచుకొనబడినవి; పంట పైరులు విధ్వంసము కావింప బడినవి. ఓరుగంటి దుర్గ పతనవార విని అహ్మదు షా ఓరు గంటికి వచ్చి దుర్గాధ్యక్షుని ఖాండాగారముననున్న ద్రవ్యము నంతను వశపరచుకొనెను. తరువాత, అహ్మదు షా యాజ్ఞాచోప్పున ఆజిమ్ ఖాను రాచకొండ ప్రభువుల అధికారముక్రింద తెలంగాణలో నున్న ఇతర దుర్గములను కూడ కొన్నిటిని జయించి నాలుగు మాసముల అనంతరము ఓరుగంటికి చేరెను. రాచకొండ, దేవరకొండ వెలమ దొరలు ఈ విజయములకు భయభ్రాంతులై రాయబారులను పంపి సుల్తాను అహ్మదుషాతో సంధి కావించుకొని నట్లు అలీ బీన్ అజీజుల్లా తబాతకా వ్రాయుచున్నాడు.

ఆజిమ్ ఖానును ఓరుగంటికి అధిపతిని కావించి సుల్తాను అహ్మదు షా తన రాజధాని వీడరుకు తిరిగిపోయిన తరువాత మరల వెలమ దొరలు ఏకమిందిరి. ఆజిమ్ ఖాను వారి యధికారము క్రింద నుండిన దుర్గములను సాధింపలేక పోవుటయేకాక అంతకు పూర్వము అతడు జయించిన దుర్గములను కూడ ఒక్కొక్కచే కోల్పోవలసి వచ్చెను. అహ్మదుషా మాళవ గుజరాతు దేశముల సుల్తానులతో యుద్ధమున నిమగ్నుడై ఉండిన తరి పోరాటము ఆవసరము లేకయే తెలంగాణలోని అనేక దుర్గములను రాచకొండ, దేవరకొండ దుర్గాధిపతులు మరల వశపరచుకొనిరి.

ముమ్మడి సింగమనాయకుడు (క్రీ. శ. 1480 — క్రీ. శ. 1475): మాదానాయని అనంతరము, అతని యన్న

అనవోతానాయకుని కొడుకు సింగమనాయకుడు రాజ్యమునకు వచ్చెను. ఈ కాలంలో సింగ ఖూపాలనామధేయము వహించినవారిలో ఇతడు మూడవవా డగుటచేత, ఇతనిని ముమ్మడి సింగమనాయకు డందురు. ఇతని పితామహునికి వలెనే ఇతనికిని సర్వజ్ఞ నామధేయము కలదు. ఇతని కాలమునుండి రాచకొండ, దేవరకొండ రాజ్యములు ఓణ దళలో ఒడిసవి.

గుజరాతు, మాళవ సుల్తానులతో యుద్ధము ముగిసిన వెనుక బహ్మానీ సుల్తాను అహ్మదు షా శకవర్షము 1855 ప్రాంతమున మరల తెలంగాణపై దండెత్తివచ్చెను. ఓరు గంటి దుర్గాధిపతియు, మరికొందరు నాయకులును సుల్తాను పరాక్రమ ధాటికి ఆగలేక అతనికి లొంగిపోయి ప్రతి సంవత్సరము అతనికి కప్పుము కట్టుటకు అంగీకరించిరి. అట్టివారి రాజ్యములు వారికి నిలిచినవి. పాదాక్రాంతులు కాక అతనిని ఎదిరించి పోరాడినవారు వాతులైరి. వారి దుర్గములు బహ్మానీ రాజ్యములో కలుపుకొనబడినవి. ఈ దండయాత్రా సందర్భముననే తెలంగాణలోని ఒత్తిష్ట దుర్గములలో ఒకటియైన రామగిరిని అహ్మదు షా పట్టు కొనెను. చాలకాలము ఈ దుర్గములను జయించుచు అహ్మదు షా తెలంగాణలోనే ఉండెను. అతడు ఇబ్రహీం సజ్జర్ ఖానును తన వైన్యమునకు అధిపతిని కావించి తెలంగాణలో ఇంకను మహమ్మదీయాధికారము క్రిందికి రాని ప్రాంతమును జయించి, ప్రజలను అనునయించి సంకృప్తిపరచుటకు నియమించి అతనికి ఖువనగిరి (భోవ గిరి) దుర్గమును, దానికి అణకువయై ఉండిన సీమలను జాగీరుగా ఇచ్చెను. మొత్తముమీద, సుల్తాను అహ్మదు షా కాలములో సజ్జర్ ఖాను తెలంగాణలో చాల భాగమును జయించి బహ్మానీ సుల్తానులకు వశపరచినట్లు కనబడును; ఏలవ, అహ్మదు షా కాలధర్మము పొందుటకు పూర్వము అతడు తన కుమారులలో మహమూద్ ఖానుకు బరారు (ఇప్పటి మధ్యప్రదేశ్ లోని దక్షిణభాగము)లో కొంత భాగమును, మాహూరు, రామగిరి, కలం (?) దుర్గములను, దావూద్ ఖానుకు రాజాచల దుర్గమును, దానికి అణకువయై యుండిన మండలములను ఇచ్చినట్లు ముస్లిము చరిత్రలు చెప్పుచున్నవి. ఇదియే సత్యమయినచో, రాచకొండ దుర్గమును బహ్మానీ సుల్తానులు శకవర్షములు 1855, 1857 ల నడుమ జయించినట్లు విశదమగుచున్నది. సుల్తాను అహ్మదు షా క్రీ. శ. 1485 లో చనిపోయెను.

దేవరకొండలో ముమ్మడి సింగఖూపాలునికి సమకాలి కుడై పరిపాలించి అతనితో సహకరించినవాడు కుమార మాదానేని కుమారుడు లింగమనేడు. ఇతనికి కుమార

రాచకొండ, దేవరకొండ రాజ్యములు

వేదగిరినే దనుసోదరుడు కూడ కలడు. కుమార వేదగిరి నేడు కొండవీటిరెడ్డి ప్రభువైన పెదకోమటి వేమారెడ్డి సోదరుడు మాచారెడ్డిని కొట్ట తమ్ము పడిగమున పొది గింపగా ఆపెదకోమటి వేముడు కుమార వేదగిరిని చంపి తమ్ముపడిగమున పొదిగించి సింహతలాట విరుదముమై క్రొవెనట. కుమార వేదగిరి కంటెను అనవోయ కూరుడు లింగమనాయకుడు. ఇతడు తన పండ్రెండవయేటనే బలములను గూర్చుకొని శత్రువులపై దండెత్తివెళ్లి విజయ పరంపరలను పడసినట్లు 'వెలుగోటివారి వంశావళి' తెలుపుచున్నది. ఇతని విజయములను తెలుపు చాటువులు వంశావళిలో అనేకము కలవు. వీనిలో ముఖ్యమైనది ఈతని శౌర్య పరాక్రమ కృత్యములను అభినర్షించు ఒక చాటు సీసమాలిక. ఈతడు ఓడించిన రాజుల, నాయకుల పేర్లు ఆ సీసమాలికా చరణములలో తెలుపబడినవి. కాని, వారిలో ఇదివరలో నుడివినట్లు చాలమంది ఎచ్చటివారో గుర్తింప గుదురదు. ఈ సీసమాలికలో ఇతని పూర్వులు, ఇతని తరువాతివారు చేసిన విజయములు కూడ ఇతని కారోపితములైనవి. ఇతడు తన పండ్రెండవయేటనుండి యె యుద్ధవ్యాపార ప్రవృత్తుడైనందున, ఇతని పూర్వులు సాధించిన కొన్ని విజయములలో ఇతనికి కూడ కొంత పాలు ఉండవచ్చును. మొత్తముమీద ఈ సీసమాలికవలన పలుగవలసినంత లాభము కలుగుటలేదు. లింగమనేడు ఓడించినట్లు తెలుపబడినవారిలో కొద్దిమంది శాసనములు మాత్రమే దొరకినవి. వాని ననుసరించి చూడగా వారిలో కొందరైనను లింగమనేనికి తరువాతివారై యుండు రనియు, అరనికి సమకాలీనులయియుండ రనియు తోచుచున్నది. మొత్తముమీద వంశావళియందు ఈతనిని గురించిన చాటువులు ఈతడు బహుశౌర్య పరాక్రమవంతుడనియు, అహ్మదు షా కాలమునుండియు ఈతడు సమర వ్యాపార పరతంత్రుడయ్యె ననియు, రాజమహేంద్రవర రెడ్డిరాజ్యము శిథిలమై అంతరించుటకు గల ముఖ్య కారణములలో ఈతని దండయాత్ర లొకటి యనియు, ఈ రాచకొండ దేవరకొండ రాజ్యాధిపతులు ఒకప్పుడు బహ్మానీ సుల్తానుల పక్షమునను, మరొకప్పుడు విజయనగరాధీశ్వరుల పక్షమునను, ఇంకొకప్పుడు కటకము గజపతుల పక్షమునను చేరి వారి వారి శత్రువులతో పోరాడుచు వచ్చి రనియు విశదము చేయుచున్నది. మొత్తముమీద ఇంతటి నుండి రాచకొండ, దేవరకొండ వెలమ దొరలకు సుస్థితి అంతరించినది. తమ రాజ్యమును మరల సంపాదించుకొనుటకు వీరు క్రీ. శ. 1484-85 లో కళింగోత్కల సామ్రాజ్యమునకు అధిపతియైన కపిలేశ్వర గజపతి సాహాయ్యమును

వేడుకొనిరి. రాజ్యమునకు వచ్చిన కొద్ది సంవత్సరములలోనే, శకవర్షము 1888 (క్రీ. శ. 1444) నాటికి గౌగమీ తటము వరకు గల దేశమును జయించి కపిలేశ్వరుడు తెలంగాణా బహ్మానీ ప్రాంతముపై దండెత్తివెళ్లెను. అహ్మదుషా తరువాత బహ్మానీ రాజ్యమునకు అధిపతియైన అలా ఉద్దీన్ షా ఓడ్ర సైన్యములను ఓడించి తరుమగొట్టుటకు వెంజర్ ఖానును నియోగించెను. ఇంతలో, శకవర్షము 1857 (క్రీ. శ. 1415) లో అలా ఉద్దీన్ తమ్ముడైన మహమూద్ ఖాను అతనిపై తిరుగబాటు చేసెను. కాని, అతని విజయధాటికి ఆగలేక మహమూద్ ఖాను అతనిని శరణువేడెను. సుల్తాను అలా ఉద్దీన్ అతనిని ఊమించి రాజాచల (రాచకొండ) సీమ పాలకుడైన చావూదు ఖాను మృతినొందుటచేత ఆ సీమను సామంత మండలిక పద్ధతిని ఆతని కిచ్చెను. మొత్తముమీద రాచకొండ ప్రభువులు తమ దుర్గమును సాధించుకొనలేకపోయిరి.

అలా ఉద్దీన్ శకవర్షము 1879 (క్రీ. శ. 1437) లో కాంతరగతుడయ్యెను. అతని యనంతరము అతని కుమారుడు హుమాయూన్ షా రాజ్యమునకు వచ్చెను. ఈతడు కడు క్రూరుడు. ఇతనిని కాక, ఇతని సోదరుడు హసన్ ఖానును బహ్మానీ సింహాసన మెక్కింప రాజ్యము లోని ప్రముఖులు కొందరు ప్రయత్నించిరి. ఎట్టెట్లో ఈ హసన్ ఖాను తిరుగబాటును సుల్తాను అణచివేసెను. ఇంతలో అలా ఉద్దీన్ సుల్తాను రాజ్యకాలములో తిరుగబాటుచేసి అది ఫలింపక చివరకు ఊమింపబడిన సికందరు ఖాను మరల తిరుగబాటు చేసెను. రాచకొండ, దేవరకొండల వెలమదొరలు అతనికి ప్రోత్సాహ మిచ్చి సహాయ పడిరి. ఈ తిరుగబాటును అణచుటకు సుల్తాను హుమాయూన్ షా స్వయముగా దండు కూర్చుకొని పోయెను. ఉభయలకు జరగిన ఈ సంగ్రామములో సికందర్ ఖాను హతుడయ్యెను. విజయమును పొందిన సుల్తాను తన రాజధాని వీధరుకు పోయి కొలదికాలము అక్కడ ఉండి అటు విదవ సికందర్ ఖాను తిరుగబాటులో అతనికి తోడ్పడిన రేచెర్ల వెలమదొరలను, ఇతర ఆంధ్రనాయకులను శిక్షించుటకై తెలంగాణాపై దండెత్త భ్రాజా జహాన్, నిజాముల్ ముల్క్లను నియమించెను. వారు 20,000 ల గుర్రపు దళముతోను, 40 ఏనుగులతోను అసంఖ్యాకమైన వచాతి సైన్యముతోను తెలంగాణాపై దండెత్తివచ్చి, తెలుగు వారికి నాయకులైన రేచెర్ల వెలమ వీరుల దేవరకొండ దుర్గమును ముట్టడించిరి. ఓరుగల్లు, రాచకొండ దుర్గములు బహ్మానీ సుల్తానులకు వశమైనను దేవరకొండ దుర్గము ఖాత్రము అంతవరకు వారికి వశము కాలేదు. తెలంగాణా

లోని అతి బలిష్ఠ దుర్గములలో ఇది ప్రముఖమైన దనియు, అంతవరకు ఏవితేతయు దానిని పట్టుకొనలేకపోయె ననియు, ఇది చాల ఎత్తయిన దనియు అజీజుల్లా తబా తబా వ్రాయుచున్నాడు. ముట్టడి కొంతకాలము నాగినది. కోట లోనివారికి ఇంక దుర్గమును రక్షింపలేమను అద్దైర్యము కలిగి తమకు సాయపడవలసినదని ఓడ్ర దేశపు కపిలేశ్వర గజపతికి వారు వర్తమాన మంపిరి. తమ పరిస్థితి నంతయు వివరించి చెప్పి తమకు కొంత సైన్యసహాయమును పంపి తమ్ము ఆభయంకర విషమ పరిస్థితినుండి తప్పించి కాపాడి నచో వలసినంత ధనము నిచ్చుటకు వారు అంగీకరించిరి. హిందూధర్మమును, సంస్కృతిని కాపాడు ఉద్దేశముతోను, ధనలాభము కలుగునన్న ఆశతోను కపిలేశ్వర గజపతి వంద యేనుగులతో అసంఖ్యాకబలములను వెలమదొరల సహాయార్థము పంపినట్లు ముస్లిము చరిత్రకారులు వ్రాయుచున్నారు. కపిలేశ్వరగజపతి తన కుమారుడైన హంపీర దేవుని (ముస్లిము చరిత్రకారుల అంబర్ రాయ్) నాయకత్వమున దేవరకొండ దుర్గాధిపతులకు తోడ్పడి తెలంగాణను బహ్మానీ సుల్తానుల ఆధిపత్యమునుండి విడి పించుటకై వైని చెప్పినట్లు గొప్పసేన నిచ్చి పంపెను. గజ పతుల సైన్యము వచ్చుచున్నదని తెలిసియు ఖ్యాజా జహాను, నిజాముల్ ముల్క్ లలో అభిప్రాయభేదము కలిగి ఇతి కర్తవ్యతామూఢులై ఉభయమును సైన్యములతో అక్కడనే ఉండిపోయిరి. హంపీర దేవుడు సైన్యసమేతుడై దేవర కొండ వద్దకు వచ్చిన తరువాత సింగమనాయక, లింగమ నాయకాదులు కోటలోనుండి బయటికి వచ్చి బహ్మానీ సైన్య మును మార్కొనిరి. ఇవతల హంపీర దేవుని సైన్యమున కును, అవతల సింగమనాయక లింగమనాయక సైన్యమున కును మధ్య చిక్కుకొని బహ్మానీ సుల్తానుల సైన్యములు చాల నాశనమైనవి. ఖ్యాజా జహాను, నిజాముల్ ముల్లులు ఎట్టెటో కష్టముతో తప్పించుకొని యుద్ధరంగమునుండి పారిపోయిరి.

దేవరకొండవద్ద ముస్లిములను జయించుటతో హిందూ సైన్యములు సంతృప్తిచెంది ఊరకుండలేదు. అవి తెలం గాణాలో మహమ్మదీయుల వశమనందున్న దుర్గములను ఒక్కటొక్కటిగ జయింప మొదలిడెను.

దేవరకొండవద్ద బహ్మానీ సైన్యములకు అవజయము కలిగినట్లు తెలిసినవెంటనే సుల్తాను హుమాయూన్ షా ప్రళయకాల రుద్రునివలె మండిపడెను. అతడు నిజా ముల్ ముల్కును చంపించివేసి, ఖ్యాజా జహానును అవ మానవరచి బందిఖానాలో ఉంచి, మిగిలిన సేనానులను చిత్రహింస పాలుచేసెను. తరువాత, అతడు స్వయముగానే

ఈ యవమానమును తుడిచివేసికొనుటకై మరల దేవర కొండపై దండెత్త దలంచెను. కాని, ఇంతలో రాజధాని లోనే కొందరు తిరుగకాటు చేయుటకు సేనను కూర్చు కొనుచుండినట్లు వార్త తెలియుటచేత ఆ ప్రయత్నమును విరమించుకొని హిందూసేనలను పారదోలి తెలంగాణను మరల సాధించు పనిని మహమ్మాదు గవానుపై పెట్టెను. మహమ్మాదు గవానుకు ఇది అలచికాని పనియైనది. హంపీర దేవుని యొక్కయు, సింగమనాయక లింగమనాయ కుల యొక్కయు విజయధాటికి అడ్డమాకలు లేకపోయినవి. ఒక్కొక్క దుర్గమే వారికి వశమయినది. ముస్లిము సేనలు గచ్చువచ్చె వెన్నిచ్చి పారిపోయినవి. రాజాచలము (రాచకొండ), భువనగిరి మొదలైన దుర్గములేకాక, తుదకు ఓరుగంటి దుర్గముకూడ హిందువులకు చేపడినది. ఓరుగంటిలో శకవర్షము 1882 (క్రీ. శ. 1461) నాటి హంపీర దేవుని శాసన ముండుటవలన ఈ దుర్గము ఆ ప్రాంతముననే జయింపబడినట్లు రూఢి యగుచున్నది. మరల రేచెర్ల వెలమ ప్రభువులు ఓరుగంటి రాజ్యమును ఆక్రమించుకొనిరి. కుమారాన్నవోతా నాయకు డను పినన్నమనాయకుని పుత్రులలో ఒకడును, ముమ్మడి సర్వజ్ఞ సింగమనాయకుని అనుజడును అయిన రావు ధర్మానాయకుడు. ఓరుగంటి రాజ్యమునకు అధిపతి యయ్యెను. శకవర్షము 1888 తారణ నాటి ఇతని శాసన మొకటి శాయంపేటలో ఉన్నది. ఆ సంవత్సరమున వైశాఖ శుద్ధ 15 వద్దవారము (శని వారము)నాడు సోమగ్రహణ పుణ్యకాలమందు రావు ధర్మానాయకుడు ఓరుగంటి సీమలోని క్రొత్తగట్టుస్థలము నందలి మచ్చెర్ల, మందపల్లెలు చతుస్సీమా సమేతముగాను, కృష్ణా పాండుర కేదార భూసమేతముగాను, నిధి నిక్షేపా ద్యప్త భోగ తేజ స్వామ్య సమేతముగాను మచ్చెర్ల తిరు వెంగళేశ్వరునికిని, అయ్యంగార్లు పండ్రెండుగురికిని, మహా జనాలు పండ్రెండుగురికిని 'వెరసి 84 వృత్తులుగా పరికల్పన చేసి కృషీవల సమేతముగా ధారవోసి ఇచ్చెను'. ఇందు వలన ఓరుగంటి దుర్గము హంపీర దేవుడు జయించిన తరు వాత నాలుగు సంవత్సరముల వరకు సుల్తాను రెండవ ముహమ్మదు షా (క్రీ. శ. 1488 - క్రీ. శ. 1492) కాలము వరకు రేచెర్ల ప్రభువుల అధీనమునందే ఉండెనని విశద మగుచున్నది. సుల్తాను హుమాయూన్ షా తరువాత బహ్మానీ సింహాసన మెక్కి రెండెండ్లు మాత్రమే రాజ్యము చేసిన సుల్తాను నిజామ్ షా కాలమున మరల ముస్లిములు తెలంగాణలోని దుర్గములను వశపరచుకొనుటకు ప్రయత్నించినట్లున్నది. అప్పుడుకూడ కపిలేశ్వరగజపతి చాల కాలమును, గొప్ప గుర్రపు దళమును, ఏనుగులను

రాచకొండ, దేవరకొండ రాజ్యములు

తెలంగాణాకు వంపి తెలంగాణా నాయకులకు తోడ్పడెను. గజపతి సైన్యములు రాజమహేంద్రవరమునుండి కాలన వరకు దండెత్తివెళ్లి మహమ్మదీయాధికారము క్రింద ఉండిన ప్రదేశము నంతను విధ్వంసముకావించి రాజధాని యైన బీదరు సమీపమువరకు వచ్చినవి. ఆప్పుడు అమీర్ జాద ముహీబుల్లా మాట అరువదిమందితో పోయి వదివేల కాల్యలము, 400 ల గుర్రపు దళముతో కూడిన గజపతి సైన్యములోని ముందరి భాగమును ఓడించి తరుమగొట్టి నట్లు ఖాజునిజాముద్దీన్ అహ్మదు వ్రాయుచున్నాడు. గజపతి సైన్యము ఓడిపోయి ప్రధాన సైన్యముతో కలిపి నట్లు ముస్లిము చరిత్రకారులు చెప్పుచున్నను ఇది వారికి పరిపూర్ణ విజయము మాత్రము కాదు. బహ్మానీ రాజధాని బీదరుకు మాత్రము ముప్పు తప్పినది. ఓరుగంటి రాజ్యము రేచెర్లవారి అధీనముననే యుండెను.

రేచెర్ల వెలమ ప్రభువుల రాజ్యము బహ్మానీ సుల్తాను లకు వశము కాకుండ రక్షింపబడినను వారు తమ స్వాతంత్ర్యమును మాత్రము కోల్పోయిరి. వారు బహ్మానీ సుల్తానులకు పాదాక్రాంతులగుటకు మారుగా కటకము గజపతి కపిలేశ్వరునికి సామంతులై అతనికి కప్పము కట్టుచు అతని దండయాత్రలలో పాల్గొని అతనికి సాయపడుచు వచ్చిరి. లింగమనాయకుడు పొడిచేటి కోట సంగ్రామమున బుక్కరాజును ఓడించి పట్టుకొని గజపతి మెచ్చగా కాపాడినట్లు వంశావళి చెప్పి విషయము ఒకవేళ గజపతులు విజయ నగరముపై దండెత్తివెళ్లిన సందర్భమున జరగిన సంఘటన కావచ్చును. ఈ బుక్కరాజు పోలేవల్లి బుక్కరాజగు నేమో. అట్లయిన ఈతని శాసన మొకటి శకవర్షము 1404 నాటిది కలదు. లింగమనేడు శకము 1404 వరకు జీవించి యుండినట్లు ఈసామంతులను.

మొత్తముమీద తెలంగాణాలో రేచెర్లవారికి రాజ్యము లేకుండపోయినది రెండవ ముహమ్మదు షా కాలములోనే. అదియైనను కపిలేశ్వర గజపతి మరణానంతరమే. కపిలేశ్వరుడు జీవించి యున్నంత కాలము బహ్మానీ సుల్తానులకు తెలంగాణాను అంతను జయించుట అసాధ్యమయినది. శకవర్షము 1892 ప్రాంతమున వార్తావారు డొకడు తెలంగాణానుండి వచ్చి తెలంగాణాకు ప్రధానాధిపతియైన ఓడ్ర దేశపురాజు(కపిలేశ్వర గజపతి) మృతినొందినట్లు సుల్తానుకు చెప్పగా అతడు అమిశానందమును పొంది ఆతని రాజ్యమును జయించుటకు నిశ్చయించుకొని యుద్ధవిషయమును గూర్చి విచారించుటకు ఉపద్రావులు, వజీర్లు మొదలైన వారిని ఆహ్వానించి సభ చేసె ననియు, అందు మలిక్ నిజాముల్ ముల్క్ బహ్రా ముందుకు వచ్చి కాను ఈ పని నెర

వేరైదనని చెప్పి సుల్తాను అనుజ్జ గొనె ననియు, సుల్తాను అతనిని నత్కరించి వంపె ననియు అలీ బిగ్ అజీజుల్లా తకా తకా వ్రాయుచున్నాడు. ఈతడు తెలంగాణాలోని దుర్గములనే కాక, కొండవిడు రాజమహేంద్రవర దుర్గములను గూడ బట్టుకొని తెలంగాణానంతను ఆక్రమించుకొనెను. అదియునుగాక, కపిలేశ్వర గజపతి మరణానంతరము కటకము గజపతి సింహాసనమునకై హంపీరదేవ, పురు షోత్తములు పోరాడుకొనుటయు, హంపీర దేవుడు సుల్తాను ముహమ్మదు షా సాహాయ్యము కోరుటయుకూడ తెలంగాణా బహ్మానీ సుల్తానులకు సులువుగా వశమగుటకు కారణమైనది. శకవర్షములు 1898-97 నాటికి తెలంగాణా పూర్తిగా సుల్తాను రెండవ ముహమ్మదుషా అధికారము క్రిందికి వచ్చినది. అతడు హిందూ సంస్థానాధిపతుల నందరిని తరుమగొట్టి వారి రాజ్యములను తన యుద్యోగుల కిచ్చెను. ఓరుగల్లును, దాని కణకుడయైన మండలములును సుల్తాను ఆజిమ్ ఖానుకు ఇచ్చినట్లు ఫెరిస్తా చెప్పుచున్నాడు. ఈ రీతిని రేచెర్ల ప్రభువుల రాజ్య మంతరించినది. ఇంతటి ముంది వారు విజయనగరాధీశుల కొలువులో చేరి వారిని సేవించుచు వచ్చిరి.

ముమ్మడి సర్వజ్ఞ సింగమనాయకుడు శకము 1897 మన్మథ సంవత్సరమువరకు జీవించియున్నట్లు ఆతని తిరుపతి శాసనమువలన తెలియుచున్నది. ఈ శాసనముందు ఈతనికి పాండ్య భూపాల శుండాల ఖండనోద్దండ కేసరి, ఖడ్గ నారాయణ, ప్రాజ్య కాకతి రాజ్యశ్రీ ప్రతిష్ఠాపనదేశిక, గాయగోవాళ, సర్వజ్ఞ విరుదము లీయబడినవి. శాసనము నందు ఈతడు నృసింహప్రభుడని పేరునబడినను రావు పినన్న భూపాల (కుమారాన్నవోత భూపాల) రత్నాకర సుధాకరు డనియు, సంస్కృతమున నున్న ఈ శాసన ప్రతిలో పిన్నన్న (పిన్ననంక - కుమారాన్నవోత) సుతు డనియు చెప్పబడుటచేత ఇతడు ముమ్మడి సర్వజ్ఞ సింగమ నాయకు డనుటకు సంశయంప బనిలేదు. ఈ తేదీనాటిదే (శకము 1897 మన్మథ కన్యామాసము బహుళ దశమి ఖానువారము) రావు పిన్న (కుమారాన్నవోత) భూపాల రత్నాకర సుధాకరుడును, శ్రీ వేంకటాచార్య లసత్పద పంకజ పట్టుడుడును అయిన కేసయ(కేకవ) నాయకుని శాసనముకూడ అక్కడ కలదు. ప్రాయీకముగా ఇతడు ముమ్మడి సర్వజ్ఞ సింగమనాయకుని సోదరుడే యగును. వీ రిరువురి శాసనములును సాకువ గుండ నరసింహారాయల చంద్రగిరి రాజ్యములోని తిరుపతిలో ఉండుటవలన ఈ రేచెర్ల వెలమనాయకులు విజయనగరాధీశుల కొలువులో చేరి యుండవలెను; లేదా, ఈ ప్రాంతమున విజయ

నగర రాజ్యముపై గజపతి దండయాత్ర ఉండిన యెడల వారి పక్షమున చేరియైన ఇచ్చటికి వచ్చియుండవలెను. ఈ విషయము ఇంకను పరిశీలించవలసియున్నది. త్రిభువనీ రాయాంక దీపికుడైన ఈ రేచెర్ల (ముమ్మడి) రావు సింగమనాయని కంఠమ రాజవంశ్యుడయిన తమ్ము భూపాలుడు పరాజితుని కావించెనని విష్ణుభక్తి సుధాకరమను గ్రంథమును, పెదవీటిచెంత సంగర రంగమండు దునిమెనని ఉపాఖ్యుడయ కావ్యమును తెలుపుచున్నవి. రెండును రెండు పేరు పేరు సంగరములో, లేక రెండును ఒక్కటియే అగునో తెలియదు. పేరు పేరు సంగ్రామములైనచో మొదటి రంగమున ఓడించి, రెండవ సంగరమున దునిమి యుండవచ్చును. అయినను, ఈ రెండు తెలుగు కావ్యములును చెప్పుచానిలో ఏది నిజమో తెలియదు. మొత్తముమీద తమ్ము భూపాలుడు మూడవ సింగమనేనిని నిర్ణించె ననుట వాస్తవమేమో. ఈ తమ్ముభూపాలుడు కటకము గజపతుల కొలువులోనివాడు; వారి సామంతు సేనానులలో ఒకడు. ఈతడు సింగమనాయని నిర్ణించుటకాని, సంహరించుటకాని యథార్థమయినచో అది పురుషోత్తమ గజపతి ఉదయగిరి దండయాత్రలో జరగియుండవలెను. అట్లయినచో సింగమనేడు విజయనగరాధీశ్యుల కొలువులోనే తేరి గజపతుల చెదుర్కొని ఓడిపోయి యుండవలెను. సింగమనాయకుని అంతమును గురించి మన కేమియు తెలియదు. తరువాతి రేచెర్ల వంశ్యులు విజయనగరాధీశ్యుల కొలువులో కుదిరియుండుట వలన ప్రాయశః ఈ ముమ్మడి సర్వజ్ఞ సింగమనాయకుడూడ విజయనగరాధీశ్యులనే సేవించి యుండవచ్చును.

రాచకొండ వేలిన పర్వ నాయకులు వీరాధివీరులు, అమిత పరాక్రమవంతులు. ప్రచండ రణవ్యాపారము వారికి ఒక క్షీణావిశేషము. ఈ కాలములో వీరు వాడుకలోనికి తెచ్చిన భయానక, వీభత్సచర్య రణము కుడుపుట, ఆనగా శత్రువులు నిహతులైన చోట వారి రక్తముతో గలిపిన యన్నము వారి తల పునుకలలో పెట్టుకొని, యెడలకి భస్మ మందికొని, బట్టు విరియబోసికొని, యర్థ రాత్రికాలమున నొంటిగా దిగబరులై భూతబలి మంత్రములు చదువుచు దాకివ్యాదులకు బలిపెట్టుట.' ఇది అగమోక్త విధానమని చెప్పుదురు. యుద్ధమున జయించినపుడెల్ల వీరు ఈ విధమున చేయుచువచ్చిరని 'బెలుగోటివారి వంశావళి' తెలుపుచున్నది. ఈ యాచారము తెలంగాణాలోనే రేచెర్ల వంశ్యులలోనే వాడుకలో ముందినట్లు కనిపించును.

రేచెర్ల వెలమ నాయకులు సమరతంత్రమున ఎంతటి కుశలలో సాహిత్య ప్యాపారమునను అంతటి ప్రవీణులు.

వీరు కవి పండిత పోషకులు; రావ ధర్మ నిరతులు. వీరిలో కుమారసింగ భూపాలుడు సర్వజ్ఞ చూడామణి వీరురాంకితుడు. ఇతడు రసార్థ సుధాకరమను అలంకారశాస్త్రమును, శార్ఙ్గదేవుని సంగీత రత్నాకరమునకు సంగీత సుధాకరమను వ్యాఖ్యయును, కువలయావళి నామాంతరముగల రత్నపాంచాలికయను నాటికను రచించెను. ఈతడు రచించిన గ్రంథములలో ఇంతవరకు దొరకినవి ఇవే. అమరకోశమునకు వ్యాఖ్య రచించిన బొమ్మకంటి అప్పయ్యార్కుడును, చమత్కార చంద్రికాకర్త విశ్వేశ్వర కవియు ఈతని యాస్థానము నలంకరించిన కవులు. ఈ సింగభూపాలుని కుమారుడు మూడవనాయకుడు శ్రీమద్రామాయణమునకు రాఘవీయమును పేర ఒక వ్యాఖ్య రచించెను. కాని, అది ఇప్పుడు కానవచ్చుట లేదు. ముమ్మడి సింగభూపాలుడు కూడ గొప్ప విద్వాంసుడు. ప్రజ్ఞా బలాద్వికాసార్థ సర్వజ్ఞ వీరుదోష్టులదని, దేశాంతరాళ విశ్రాంత యశస్కర పరాక్రముడని తిరుపతి శాసనములో ఇతడు కీర్తింపబడినాడు. శ్రీనాథ కవి సార్వభౌముడు సందర్శించినది ఈ ముమ్మడి సింగభూపాలునే. మొదటి అనవోతానాయని కాలమునాటి మరియొక కవి పశుపతి పండిత తనయుడైన నాగనాథకవి. ఇతడు మదన విలాపమును ఒక రూపక భేదమును రచించెను. మొదటి అనవోతానేని అనుజుడును, మొదటి మూడనాయనికి ఆశ్రీతుడగు, పెద్దవ మంత్రి తనూభవుడునైన పోతరాజుకూడ గొప్ప పండితుడు. ఇట్టివారు ఇంకను కలరు.

వైమడివిన సంస్కృత కవులను వలసే రేచెర్ల వంశ్యులు తెలుగు కవులను కూడ ఆదరించిరి. పశుపతి పండిత తనూభవుడైన నాగనాథుడు తెలుగులో కూడ కవి. ఇతడు విష్ణుపురాణమును తెలుగులో రచించినట్లు 'వ్రబంధ రత్నావళి' వలన తెలియుచున్నది. మొదటి మూడనాయని కుమారుడు పెదవేదగిరి నాయనికి ఆశ్రీతుడు అయ్యలూరుడు. ఈతడు పెదవేదగిరి నాయనింగారి నియోగమున శాస్త్రిర రామాయణమునందలి యుద్ధకాండ శేషమును పూర్తి కావించెను. ఇంకను ఈ కాలములో రాచకొండ రాజ్యములో వర్ణిల్లిన తెలుగు కవులు కలరు. వారిలో ముఖ్యుడు ఆంధ్ర మహాశాగవత కృతికర్తయును, పరమభక్తాగ్రేసరుడును అయిన బిమ్మెర పోతరాజు. ఈతడు ముమ్మడి సింగభూపాలుని కాలమువాడు. గౌరవ, గౌరవి గోపరాజు, తైరవి కవి - వీరుకూడ ఈనాటివారే. రేచెర్ల వంశ్య రాజ్యావైమయముతో తెలంగాణాలో కవి పండిత పోషణము కురల రమారమి రెండు కళ్యాణములవరకు మృగ్యమయినవి.

కొండవీటి రెడ్డిరాజ్యము

ముసునూరి ప్రోలయ నాయకునికిని, ముసునూరి కావయ నాయకునికిని విభేదానువరుడై వారి యధ్యక్షుడవడిని, అధిపత్యమును అంగీరించి స్వాతంత్ర్యోద్యమముగ పాల్గొని తద్విజయమునకును, హిందూరాజ్యపునరుద్ధరణమునకును తోడ్పడిన వారలలో వేమారెడ్డి యొకడని ఈవంశే చెప్పబడినది. ఇతడు కామారెడ్డి పోత్రుడు; ప్రోలయరెడ్డి అన్నమాంబల పుత్రుడు. ఈ కారణమున ఇతనిని ప్రోలయవేమారెడ్డి యనియు, అన్నమ వేమారెడ్డి యనియు వ్యవహరింతురు. ఇతడు ప్రోలయరెడ్డి యైదుగురు కుమారులలో రెండవవాడు; మూచారెడ్డి అనుజుడు; అన్నారెడ్డి, దొడ్డారెడ్డి, మల్లారెడ్డి ఇతనికి తమ్ములు. వేమారెడ్డి తల్లి అన్నమాంబ దొడ్డారెడ్డి కూతురు. వీరిది పంటవంశము. ఈ రెడ్లను పంట కాపు లనియు వ్యవహరింతురు. పంటరాష్ట్రమున ఉండినవారగుటచేత వీరికి పంటరెడ్లనియు, పంట కాపు లనియు వ్యవహారము కలిగినది. నెల్లూరు జిల్లా గూడూరు తాలూకాలోని ఇప్పటి ముప్పైంజాక గ్రామము పంటరాష్ట్రము లోనిదిగ తెలియవచ్చుట వలన గూడూరు, ముప్పైంజాక ప్రాంత మంతయు పూర్వము పంట రాష్ట్రమని వ్యవహరింపబడుచుండెనని ఊహింప వచ్చును. ప్రాచీనాంధ్రదేశ విభాగములలో పూర్తి రాష్ట్రము (పాకరాష్ట్రము - పాకనాడు) పంటదే ఈ పంటరాష్ట్రము (పంట విషయము) కూడ. పంట పడునాల్గు కులాలని నానుడి. మోటాటి, పెన్నాటి, పాకనాటి, మున్నూటి, దేసటి, కురిచేటి మొదలైన పన్నియు పంట మహాస్వయములోని కులములే. నాడులనుబట్టియు, నగరములనుబట్టియు కులములకు కలిగిన భేదగ్రహి. పంట మహాస్వయములో వేమారెడ్డి మొదలైనవారిది దేసటి కులము. శ్రీనాథుడు వీరిది పంటదేసటి మహాస్వయమని పేర్కొని యున్నాడు. హరివంశములో వేమారెడ్డికి ఆశ్రమమున ఎర్రావెగడ తన యాశ్రయ దాతను దేసటి వంశగ్రామణి అని, పంట వంశోద్భవుడని సంబోధించి యున్నాడు. ఈ కొండవీటి రెడ్డిరాజులది వెల్లచేరిగోత్రము. ప్రోలయ వేమ, అసవేములు తమ శాసనముల చివర 'వల్లవ త్రినేత్ర' అని వ్రాలుచేసి యుండుట చేత వీరు వల్లవుల సంతతివారని అనుమానము కలుగుట సహజము. వల్లవులకూడ ప్రాచీన కాలమున నెల్లూరు మండలమునం దుండిన వారే; అచ్చట పరిపాలనము నెరపిన వారే. కాని, ప్రాచీన రాజవంశములు క్రీస్తు శకము పదుమూడు పదునాలుగు శతాబ్దముల నాటికి తమ తొంటి

వైశవాన్నత్యములను గోల్పోయి, క్రమముగ అధికము గను, సాంఘికముగను పడిపోయి దిగువ వర్ణములవారితో సంబంధములు చేసికొని, వారితో కలిసిపోయి యుండవచ్చును. పంటరెడ్లు వారితో సంబంధ బాంధవ్యములు చేసి యుండుట చేతనో, పంటరాష్ట్రము వల్లవదేశమయిన కొండ మండలములోని విభాగ మగుటచేతనో 'వల్లవ త్రినేత్ర' బిరుదమును దాల్చిరేమో చెప్పలేము. కాని, పంటరెడ్లు వల్లవులేయని దృఢముగ చెప్పటకు తగిన యాధారము లింతవరకు కానరాలేదు.

వేమారెడ్డి పూర్వులను గురించి మన కేమియు తెలియదు. కాని ఈ రెడ్లలో అనుస్యూతముగా, వంశక్రమానుగతముగా వచ్చుచుండిన బిరుదములను బట్టి వీరి పూర్వచరిత్ర కొంత ఊహించుటకు అవకాశము ఉన్నది. అప్పయ గొప్పయ దిశాపట్ట, జగదొబ్బగండ, దండెనగోవ, పాండ్య రాయగజకేసరి, చెంచుమల చూరకార, గుజ్జరి ధట్టు విభాళ, రాచూరి దుర్గవిభాళ, ఆనెయ మండలికరగండ, అలగియ వరద శిరఃఖండన బిరుదములతో వీరు అంకితులైనట్లు వీరి శాసనముల వలనను, వీరంకితము గొన్న తెలుగు కావ్యముల వలనను తెలియవచ్చుచున్నది. చివరి బిరుదములోని అలగియ వరదుడు ఎవరో ఇప్పటికిని తెలియలేదు. మిగిలిన వానిలో మొదటి నాలుగు బిరుదములును వీరి పూర్వులనుండి వీరికి పరంపరగా వచ్చుచుండినవని ఊహింపవలసి యున్నది. అప్పయగొప్పయలు హొయినల రెండవ వీరనరసింహదేవుని నైన్యాధిపతులు. మూడవ రాజరాజచోళ చక్రవర్తిపై కాడవ (వల్లవ) భూపతియైన కొప్పెరుంజింగదేవరాజు బిరుదజాటుచేసి అతనిని బందినుంచినపుడు అతనిని విడిపించి వల్లవరాజును శిక్షించుటకై వీరనరసింహదేవుడు వారిని పంపెను. శకము 1158 (క్రీ. శ. 1281) నాటి కాంచీపురములోని శాసనము వలన గొప్పయ దండనాయకునికి దండెన గోవ(వ), జగదొబ్బగండ బిరుదములు కలవు. నెల్లూరికి అధిపతియైన తెలుగుచోడభూపతి మనుమసిద్ది తండ్రి తిక్కరాజు కూడ ఈ చోళ వల్లవ హొయినల యుద్ధములలో పాల్గొనెను. క్రీ.శ. 1281 ప్రాంతమున తిక్కరాజు కూడ కాంచీపురము నందుండెను. ఈతడు హొయినల వీరనరసింహుని కుమారుడైన కర్ణాటసోమేశ్వరుని ఓడించెను. యుద్ధములందును, వాదములందును ఓడిపోయినవారు, తమ బిరుదములను వితేతలకు అప్పగించి తాము వానిని వదలుకొనుట ప్రాచీనాచారము. ప్రాయీకముగా కొండవీటి రెడ్ల పూర్వులు నెల్లూరి తెలుగుచోడ భూపతి తిక్కరాజు కొలువునం దుండి పూర్వోక్త యుద్ధములలో పాల్గొని కర్ణాట సేనానులగు

అప్పయ గోప్పయలను జయించుటచేత వారికి అప్పయ గోప్పయ దిశాపట్ట అను బిరుదమును, ఆ సేనాసంఘ దండన గోప(వ), జగదాబ్బిగండ బిరుదములును వారికి వచ్చి యుండును. ఇవి పూర్వులనుండి వేమారెడ్డికిని, అతని సంతతి వారికిని సంక్రమించినవి. పాండ్యరాయ గజకసిరి బిరుదము రెడ్లకు వారి పూర్వులు కాకతి ప్రతాపరుద్రుని కాంచీపుర దండయాత్రలో పాల్గొని వంచ పాండ్యరాజులను ఓడించినందువలన వచ్చియుండును. గుజ్జరి ధట్టు విభాళ, రాచూరి దుర్గవిభాళ, ఆతెయ మండలికరగండ బిరుదములు ఆరవీటి సోమదేవరాజు తిరుగబాటు కాలమున అతనితో సహకరించి అతని విజయమునకు కారణభూతుడై వేమారెడ్డి స్వయముగ సంపాదించినవి ఇక రెడ్లకు కృతి యిచ్చిన కొన్ని తలుగు వాక్యములలో చెంచుమల చూరకార యన్నది చెంజిమల చూరకారి యని కలదు. చెంచుమల యనగా తింజి (దడిదాండ్లకు లోని కల) దుర్గము. చెంచుమలయన్నది అహలబలము కావచ్చును. చెంచుమల అహలబలమైనచో వేమారెడ్డియే ఆరవీటి సోమదేవరాజు హావళిలో దానిని చూరగొని ఆ బిరుదమును వహించి యుండవచ్చును. చెంజిమల (తింజి దుర్గము) అయినచో వేమారెడ్డికి ఈ బిరుదము అతని పూర్వులనుండి సంక్రమించినట్లు తలంపవలసి యున్నది, అట్లయినచో అతని పూర్వులు ఈ బిరుదమును గూడ కాకతి ప్రతాపరుద్రుని కాంచీపుర దండయాత్రా సందర్భముననే గడించి యుండవలసిన తోచుచున్నది.

వేమారెడ్డి తండ్రికి కోమటి ప్రోలారెడ్డి అని కూడ వ్యవహారము కలదు. వేమారెడ్డికి కూడ కోమటి వేమారెడ్డి యని, కోమటిగ్రంథుడని నామాంగరములు కలవు; వేమారెడ్డి అన్నయైన మాచారెడ్డి ముప్పురు కుమారులలో ఒకనికి పెదకోమటిరెడ్డియని, వేమారెడ్డి కినిష్ఠ సోదరుడైన మల్లారెడ్డి ఇరువురు కుమారులలో ఒకనికి పినకోమటిరెడ్డి యని పేర్లు కలవు. కొండవీటిరెడ్లలో కోమటి యన్నది పేరుగను, ఉపనామముగను సాధారణముగ వాచవచ్చును. ఇది వీరికి వచ్చుటకు సత్యమైనను కాకపోయినను, దానిని మనము నమ్మినను నమ్మకపోయినను పరంపరగ వచ్చుచున్న ఒక యైతిహ్యము కొండవీటి దండకవిలెలోను, కొండవీటి వైశియ్యులలోను గ్రంథస్థమై ఉన్నది. ఒకానొకప్పుడు దొంతి అల్లాడరెడ్డి అని ఒక రెడ్డి ఉండువాడట. ఒకప్పుడు అతని యింటికి వేమన అను పేరుగల కోమటి చిరకాలము అడవులలో సిద్ధులతోను, యోగులతోను సంచరించి అష్టకష్టములు పడి తుదకు వారి అనుగ్రహమున నీచలోహములను బంగారముగ మార్చు పరుసవేదినీ సంపాదించి అతిథిగ

వచ్చెనట. ఒరు తెరుగకుండ అనున దాని నెంత ప్రాణపరముగ దాచికొన్నను ఆ రెడ్డికి దాని సంగతి తెలిసి, తరుణము వేచియుండ, కోమటియైన వేమన ఇంటలేని సమయము చూచి ఆ పరుసవేదినీ సంగ్రహించి, తనమీద అనుమానము లేకుండుటకై తన యింటికి నిప్పంటించెనట. కోమటి వేమన ఇంటికి తిరిగి వచ్చునప్పటికి ఇట్లు తగులబడుచుండుట కాంచి మతిపోయినట్లయి ఆ రెడ్డిని తన పరుసవేదినీ గురించి యడిగెనట. తనకేమియు తెలియ దనియు, అటువంటి దొకటి నిజముగా ఉండినచో తన యింటి గతియే దానికిని పట్టియుండు ననియు అతడు బదులుచెప్పెనట. అష్టకష్టములుపడి సంపాదించిన ఆ నిధానము పోయినందుకు విచారము భరింపలేక కోమటి వేమన ఆ మంటలో దుమికి ప్రాణములు విడిచెను. కొన్నాళ్లయిన తరువాత కోమటి వేమన అల్లాడరెడ్డి కలలో కనబడి తనకు నిజమంతయు తెలిసి దనియు, తన పరుసవేది ద్వారా సంపాదించిన ధనమును భర్తృకార్యములకు వెచ్చపెట్టక పోయినయెడల అతని వంశము నాశమయిపోవు ననియు శాప మిచ్చి అతని మంటలకు తనపేరు పెట్టుకొనవలసినదని చెప్పెనట. అల్లాడరెడ్డియే, అతని కుమారులును ఆధనముతో సేనలను సమకూర్చి చుట్టుపట్లనున్న స్థానికనాయకులను జయించి రాజ్యము నిర్మించిరని యైతిహ్యము. ఈ రెడ్డివంశములో కోమటి అనుపేరు వచ్చుటకు కారణమిది. దొంతివంశము, దొంతి అల్లాడరెడ్డి ఉండినట్లు కాని, వీరికిని కొండవీటి వంశమునకును సంబంధము ఉండినట్లు కాని ఆధారములు ఏవియు లేవు. ఒకవేళ ప్రోల, దేవటి అనుటకు అల్లాడ, దొంతియని తప్పుగా చెప్పబడవేమో తెలియదు. ప్రోలయ వేముని మంచార్ల తామ్రశాసనము అతడు బంగారము చేయు ప్రసిద్ధిని పొందినవాడని ('స్వర్ణకర ప్రసిద్ధిం లక్ష్మ్యా') చెప్పుచున్నది. అందువలన ఈ యైతిహ్యములో సత్యలేక మేమైన ఉన్నదేమో తెలియదు.

ఒరుగల్లు పడిపోయి, దేశమున అరాజకము ప్రబలిన కాలమున ప్రోలారెడ్డి రాజ్యమును నిర్మించుకొనుటకు ప్రయత్నించెనేమో తెలియదు. ఒకవేళ అట్టి ప్రయత్నమును చేసినను, ఆతని కుమారుడు వేమారెడ్డి కాలమున గాని ఫలింపలేదు.

వేమారెడ్డి (క్రీ. శ. 1825 — క్రీ. శ. 1858): తెలుగు దేశపు నాయకులందరిని ఒక్క కట్టుగ కూడగట్టుకొని ముసునూరి ప్రోలయ నాయకుడు తెలుగుదేశమును ముస్లిముల అధికారమునుండి తప్పించి హిందూరాజ్యమును, హిందూధర్మమును పునరుద్ధరించుట కొకమహోద్యమము-స్వాతంత్ర్యోద్యమము - తలపెట్టెను. ఆతని ప్రత్యర్థులను

కొండవీటి రెడ్డిరాజ్యము

అక్రమించి అతనిని విధేయతతో అనుసరించి ఆయుధ్యముమున పాల్గొన్న తెలుగునాయకులలో వేమారెడ్డి యొకడు. ఆ యుధ్యములో తన యన్న మారారెడ్డి కంటెను కార్యసాహసములతో పనిచేయుటచేత కావచ్చును రెడ్లు మొదలైన అతని అనుచరు లందరికి అతడే నాయకుడయ్యెను. మధ్యాంధ్ర దేశము ముస్లిము అధికారమునుండి విముక్తమగుటకు ఆరంభము శకవర్షము 1247 (క్రీ. శ. 1825) నుండియే. ఈ విషయము శకవర్షము 1247 నాటి వేమారెడ్డి మల్లవరము శాసనమువలన తెలియుచున్నది. ఆ సంవత్సరమున అతడు ఆశ్వయుజ మాసమున సూర్య గ్రహణ పమయమున మల్లవరములోని రాఘవస్వామికి కొంతభూమిని దానముగా ఇచ్చెను. ఈ విషయమును అనుసరించియే ఆ ప్రాంతము మహమ్మదీయాధికారము క్రింద తేదని తేటతెల్లమగుచున్నది. ఈ శాసనములో వేమారెడ్డి గర్వించిన అంధ్రరాజు భూరుహములకు మహాస్రోతోవహా విర్లర మనియు, మదించిన మన్నె నృపాలు రను దూరికి పవన మనియు, శ్లేచ్ఛాల్లికి కుంభోద్భవు డనియు కీర్తింపబడినాడు. ఈతడు చేసిన భూదాన, అగ్రహార దానాదులు తెలుపు శాసనముల ననుసరించి పారశంక్రమ విమోచనోద్యమ కాలమున గౌతమీనది మొదలుకొని దక్షిణమున బ్రహ్మకుండి నామాంతరమున బరగు కుండి ప్రభ (గుండలకమ్మ) వరకు గల పనుద్రశీరస్థాంధ్ర సీమ అతనియొక్కయు, అతని అనుచరులయొక్కయు, కార్యరంగముగ కన్పట్టుచున్నది. మహమ్మదీయులను ఈ సీమ నుండి తరిమివేసిన విధవ, దేశము మహమ్మదీయా ప్రాంతము కాక పూర్వము పూర్వపు రాజులచేత ఈయబడి క్రాహ్యులు అనుభవించుచుండిన పూర్వోక్త నదీతటా గ్రహారములను, భూములను మహమ్మదీయులు బలాత్కారముగ ఆక్రమించుకొన్నవారిని ఎన్నిటిలో వేమారెడ్డి వారి యజమానులకు ఇచ్చివేసెనట. ఇందుకు ఒకటి రెండు వేమారెడ్డి శిలాశాసనములను తార్కాణముగ చూపవచ్చును.

ఇక వేమారెడ్డి స్వతంత్ర రాజ్య పరిపాలనారంభ మెప్పు డను విషయమును విచారించవలసియున్నది. మునుపూరి ప్రోలయనాయకుని అనంతరము వచ్చిన కావయ నాయకుని సేవించిన దెబ్బదియైదుగురు నాయకులలో వేమారెడ్డి ఒక డనియు, కావయ నాయకుడు దివంగతుడైనవిధవ వెనుకటి విరోధ కళలను మరచిన ఆ నాయకులందరు తమ తమ నగరములకు వెళ్లి తమ దేశములను రక్షించుకొని రనియు, అటువంటి భూవరులలో, ధర్మాత్ములలో అగ్రణియు, భారత దివ్యపూరుష కథాధౌతాంత

రంగుడును, శివవద ద్వంద్వైక్య సేవాపరుడును, విప్రాశీర్ష చనోన్నతుడును అయిన వేమ భూపాలుడు ఒక డనియు అనితల్లి కలువచేరు శాసనము చెప్పుచున్నది. దీనివలన వేమారెడ్డి కావయ నాయకుని మరణానంతరము స్వతంత్రుడై తన రాజ్యమును పాలించినట్లు తెలియుచున్నది. కావయ నాయకుడు శకము 1259-90 ప్రాంతమున మరణించెను. వేమనరేంద్రుని శాసనములు శకవర్షము 1272 వరకు కాన్పించుచున్నవి. శకవర్షము 1275 (క్రీ. శ. 1858) నాటి ఒక శాసనమున వేమారెడ్డియు, అతని కుమారుడు అనవోతారెడ్డియు ఉదాహృతులయినారు. అందువలన శకము 1275 (క్రీ. శ. 1858) తరువాత వేమారెడ్డి శాసనములేవియు కానరావు. దీనిని అనుసరించి చూడగా వేమారెడ్డి కాలధర్మము పొందిన తరువాతకూడ కావయ నాయకుడు చాలకాలము జీవించి యుండినట్లు స్పష్టమగుచున్నది. అటువంటి సందర్భమున విరోధమున్నను అనితల్లి కలువచేరు శాసనమున ఆ విధముగా ఎందుకు చెప్పబడినదో తెలియుటలేదు. మొత్తముమీద మునుపూరి కావయ నాయకుడు జీవించియుండగనే ప్రోలయ నాయకుని అనంతరము - వేమారెడ్డి స్వతంత్ర పరిపాలన మారంభమయినది. ప్రోలయ వేమారెడ్డి స్వతంత్ర రెడ్డిరాజ్య స్థాపకు డయినాడు. అతని యన్నయు, సోదరులును, మేనభావలును ఆతని యాజ్ఞను పాలించి అతనితో సహాకరించి రెడ్డిరాజ్యమునకు మూలస్థంభములై నిలిచి దానిని విస్తరింపజేయుటకు నడుముకట్టి పనిచేసిరి.

వేమారెడ్డికి ఈ స్వాతంత్ర్య సమరమున మొదటి నుండియు అతని కనిష్ఠ సోదరుడయిన మల్లారెడ్డి కుడి భుజముగా పనిచేసెను. అతడు శత్రు రాజులను పారదోలి మోటువల్లి ప్రాంతమును తీసికొనుటయే కాక అలావదీను మొదలయిన తురుష్క మల్లాలను, వారి సేనను జయించినట్లు అతని పంకతిలోని కోమటిరెడ్డి పెదపూడి తామ్రశాసనము తెలుపుచున్నది. ఈ యలావదీను క్రీ. శ. 1247 లో బహ్మానీ రాజ్యమును స్థాపించిన అలా ఉద్దీన్ హాసన్ గంగూ బహ్మాన్ షాయ్ కాని అన్యుడు కాడు. ఇతడు కావయ నాయకుని ఓరుగంటి రాజ్యముపై దండెత్తినచ్చిన సందర్భమున రెడ్డి రాజ్యముపై గూడ దాడిచేసినట్లున్నది. ఆ పమయమున రెడ్డిపై న్యాధివాదుడయిన మల్లారెడ్డి నైన్యమును గూర్చుకొనిపోయి తురుష్క నైన్యముల వెదుర్కొని పోరాడి జయించి వానిని తరుమగొట్టెను. మల్లారెడ్డి ఈ విజయమును ఎప్పుడు పాధించెనో సరిగా తెలియదు. కాని, అది క్రీ. శ. 1247 తరువాత అలా ఉద్దీన్ హాసన్ షా రాజ్య కాలములో జరగినట్లు మాత్రమే చెప్పవచ్చును.

కర్నూలు జిల్లా త్రిపురాంతక ప్రాంతమునందలి చోళ వంశజులు మొదలయిన వారిని వేమారెడ్డి కుమారుడు అనవోతారెడ్డియు అతని పినతండ్రియు వేమారెడ్డి సోదరుడును అయిన అన్నచమూవతియు జయించి ఈ శ్రీకైల, త్రిపురాంతక ప్రాంతమును రెడ్డి రాజ్యమునకు అధిపతియగునట్లు చేసిరి. త్రిపురాంతకమువద్ద వీరి శాసనములు శక సంవత్సరములు 1288, 1290 (క్రీ. శ. 1848, 1847) నాటివి కనబడుచున్నవి. యువరాజును, ముఖ్యులైన రెడ్డి చమూవతులలో ఒకడును అయిన అనవోతారెడ్డి ప్రాయికముగ ఈ ప్రాంతమునకు అధిపతియై యుండును.

అచిర కాలముననే రెడ్డి రాజ్యము ఈ రెడ్డిదొరల ప్రయత్నములవలన పడుతుట అనవోబలము వద్దనుండి తూర్పున బంగాళాఖాతము వరకును, ఉత్తరమున కృష్ణా నదివరకును వ్యాపించినది. స్వాతంత్ర్యోద్యమ కాలములో వేమారెడ్డి కార్యరంగము ఉత్తరముగ గోదావరివరకు ఉండినను అతని రాజ్యము అంతవరకు వ్యాపింపలేదు. కృష్ణా నదికి ఉత్తరమున అతని శాసనము లేవియు కానరాలేదు. అందువలన కృష్ణా నదినే రెడ్డిరాజ్యమునకు ఉత్తర సీమావధిగ గ్రహింపదగును. ఈ నదియే వాయవ్య దిశను తెలంగాణాలోని రాచకొండ వెలమరాజ్యమునకును, రెడ్డి రాజ్యమునకును కూడ సరిహద్దుయినది.

నెల్లూరుజిల్లా కందుకూరు తాలూకాకు దక్షిణమున వేమారెడ్డి శాసనములు కానరాకపోవుటవలన అతని రాజ్యము దక్షిణమున ఎంతవరకు వ్యాపించెనో నిర్ణయించుట కష్టము. అయినను, అది మొదట పెన్న నదివరకు వ్యాపించినట్లు అవకాశము కలదు. వేమారెడ్డి మాతామహుడు దొడ్డారెడ్డి విక్రమసింహపుర (నెల్లూరు) నివాసి. పాకనాడు రెడ్డిదొరలకు కాణాచి. వేమఘోషాలుని కాలములో చిటిపెద్దన విక్రమపురిసింహాసనాధ్యక్షునిగా నుండెను. ఈ విషయము లన్నిటి ననుసరించి చూడగా ప్రారంభములో వేమఘోషుని రాజ్యము నెల్లూరివరకు వ్యాపించినట్లు చెప్పవచ్చును.

వేమారెడ్డి ధాన్యవాటి, లేక ధరణికోట (అమరావతి దగ్గరది), ధనదుప్రోలు (చందవోలు), వినుకొండ, కొండవీడు, తెల్లకొండ మొదలయిన ఎనుబది నాలుగు దుర్గములను నిర్మించి యుద్ధతంత్రమునకు అనుకూలములైన స్థలములందు సైన్యముల నుంచె నని ప్రాచీన కాలము నుండి వరసరగ వచ్చుచుండిన గాఢవలన తెలియుచున్నది. అతడు తన అన్నయైన మారారెడ్డిని ధనదుప్రోలు ప్రాంతమును పరిపాలింప నియమించెను. అది మారారెడ్డికి ప్రధాన స్థానమైనది.

ప్రధాన కైవ, వైష్ణవ శైత్రములయిన శ్రీకైల, అనవోబలములు వేమ నృపాల రాజ్యాంతర్గతము లయినవి. అతని కాలము వరకు శ్రీకైలమును, అనవోబలగిరిని ఎక్కుట యాత్రికులకు చాల కష్టసాధ్యముగ నుండెడిది. వేమఘోషాలుడు ఈ రెంటికిని మెట్లు కట్టించి యాత్రికుల మన్ననలను, దీవనలను పొందెను. అంతియే కాదు; శ్రీకైలమువద్ద పాతాళగంగకు పోవుట కూడ కష్టముగ నుండరానిని సోపానములు కట్టించి యాత్రికుల కృతజ్ఞతకు పాత్రుడయ్యెను. యాత్రిక సౌకర్యార్థము శ్రీకైలమునకు సోపానములు కట్టించినవారిలో ప్రోలయవేమఘోషాలుడే ప్రథముడు. ముస్లిము అధికారమును తుదముట్టించి దేశములో శాంతి భద్రతలను నెలకొల్పి శ్రీకైలానవోబల యాశ్రమల కొంత సులభము కావించిన వేమ మహిపతిని దేశీయులు దైవాంశ సంఘాతునిగ భావించి సంభావించిరి.

వేమనరేంద్రుడు అతివేగముగా వృద్ధిపొంది నలుదెవలకు విస్తరించుచుండిన విజయనగరపు సంగమ వంశ్యులైన హరిహర రాయాదులను అనతి కాలముననే యుద్ధరంగమున ఎదుర్కొనవలసివచ్చినది. ఈ పోరాటమునకు సంబంధించిన వివరము లేవియు తెలియవు. శకవర్షము 1281 (క్రీ. శ. 1839) నాటి అటకలగుండు, శకవర్షము 1282 (క్రీ. శ. 1840) నాటి ఆకుమళ్ళ శాసనములలో విజయనగర రాజ్య స్థాపకుడయిన మొదటి హరిహరరాయలకు పూర్వ పశ్చిమ సముద్రాధీశ్వర బిరుద ముండుటచేత ఆ సంవత్సరముల నాటికే అతని రాజ్యము. బంగాళాఖాతము వరకు వ్యాపించినట్లు చెప్పవలెను. నెల్లూరు జిల్లాలోని మొదటి విజయనగర శాసనము శాలివాహన శకవర్షము 1285 నాటిది. ఇది హరిహరరాయల సోదరుడయిన మొదటి బుక్కరాయల కుమారుడు మొదటి విరూపణుడయ్యెనని దీని తరువాతిది హరిహరరాయల సోదరుడయిన మొదటి కంపణు ఓడయల కొడవలూరు శాసనము. దీని తేది. శాలివాహన శకవర్షము 1288 (క్రీ. శ. 1846). ఈ శాసనముల వలన విజయనగర రాజ్యాధిపతులు శాలివాహన శకము 1285 (క్రీ. శ. 1843)కు పూర్వమే రెడ్డి దొరల రాజ్యములో కొంత భాగము వాక్రమించుకొనినట్లు విశదమగుచున్నది. నెల్లూరుజిల్లాలోని ఉడయగిరి వారి రాజ్య ప్రాకారమున బలిష్ఠమైన మహాగిరి దుర్గమై, వారింకను ఉత్తర దక్షిణములకు తమ రాజ్యమును వ్యాపింప జేసి కొను ప్రయత్నములకు అది కీలక స్థానముగ ఉపకరించినది. ఈవిధముగ క్రమ ప్రవర్ధమానములగుచుండిన రెడ్డి, విజయనగర రాజ్యములకు రెంటికి ప్రాగ్భేదాధిపత్యమునకు

కొండవీటి రెడ్డి రాజ్యము

ఆరంభమునుండియు పోరాటము సంభవించి అది శతాబ్దముపై వరకు సాగుచునే యుండెను.

వేమఘోషతీ తన రాజ్యమును సమర్థతతో ధర్మముగా పరిపాలించెను. బ్రాహ్మణులను, కర్షకులను దుర్బరస్థితి నుండి తప్పించి వారి అభ్యుదయమునకు పాటుపడెను. దేశమును సంరక్షించి హిందూ ధర్మమును పునరుద్ధరించినందున అతడు ధర్మ ప్రతిష్ఠాగురుడని కీర్తనీయుడయ్యెను. ఆధ్యాత్మిక విజ్ఞాన ఖనులైన బ్రాహ్మణులకు వారు పోగొట్టుకొనిన అగ్రహారములను సంపాదించివెట్టి, క్రొత్తగా వారికి అగ్రహారములను, భూములను ఇచ్చి ఆదరించెను. ఈ కారణమున వేమారెడ్డి నీస్సీమ భూదాన వరశురాయ, అవరిమిత భూదాన వరశురాయ వీరుడములను పొందెను. ఇది హిందూరాజ్య పునరుద్ధరణ కాలమునాటి భూమీశులకు విధి విహిత కార్యమైనది. దేవ ప్రతిమలు లేక పాడరిన దేవాలయములకు పునఃప్రతిష్ఠలు జరగినవి. భగ్నములయిన దేవాలయములు పునర్నిర్మితము లైనవి. నిరాశంకముగను, నిర్భయముగను వేద విహిత కర్మలు అనుష్ఠితములైనవి. యజ్ఞయాగాదులు పునఃప్రవృత్తములైనవి. వేమఘోషతీయే భూసురులచేత అనేకక్రతువులు జరపించి అనవరత పురోహితకృత సోమపాన వీరుడాంకితుడయ్యెను. ఈ కాలమున, దేవగిరి యాదవవంశ్యులయిన మహాదేవరాజు, రాయచండ్రరాజుల రాజ్యకాలములో శ్రీకరణాధిపుడుగ నుండిన (క్రీ. శ. 1280 — క్రీ. శ. 1270) హేమాద్రి రచియించిన చతుర్వర్గ చింతామణిలోని వ్రతఖండ, దానఖండములకు తెలుగుదేశమున ప్రచారము పొచ్చినది. హేమాద్రి తన దానఖండములో చెప్పిన దానము లనేకము చేసి వేమారెడ్డి విఖ్యాతుడయ్యెను.

ఇంత రాజ్యము నేలినను వేమారెడ్డి తాను మహామండలేశ్వరుడనని తన శాసనములలో వ్రాయించుకొనక పోవుట ఒక విశేషము. అంద్రదేశాధీశ్వర, అంద్ర సురత్రాణ వీరుములను వహించిరే కాని మునునూరి నాయకులు - ప్రోలయ కాపయలు - కూడ మహామండలేశ్వరులమని చెప్పుకొనలేదు. చాల కాలమునకు తరువాత ఈ సంతతి వారిలో రాజ్యమునకు వచ్చిన పెడకోమటి వేమారెడ్డి ఏడో ఒక్క శాసనములో మాత్రము తాను మండలేశ్వరుడనని చెప్పుకొనెను. కొంచె మించుమించుగ నుధ్యాంధ్ర దేశమునంతను పాలించిన రెడ్డి యీరుల మహామండలేశ్వర వంశాంకితులు కాకపోవుటకు కారణము తెలియదు. ధర్మోద్ధరణమునకు నడుము కట్టిన తాము ఊత్రియులు కానిప్పుడు మహామండలేశ్వరులమని చెప్పుకొనకలేదేమో. అట్లుగనో అది వారి ధర్మబుద్ధిని చాటుచున్నది.

ప్రోలయ వేమారెడ్డికి అనవోత, అనమాచ, అనవేములని ముగ్గురు కొడుకులును, ఇరువురు కూతుండ్రును కలరు. ఈ యిరువురు కూతుండ్రలో ఒకతె దొడ్డాంబ; రెండవ యామెపేరు తెలియదు. వేమారెడ్డి దొడ్డాంబికును కాటయ రెడ్డి పాత్రుడును, మారయరెడ్డి పుత్రుడును అగు ఇమ్మడి కాటయరెడ్డికిని, రెండవ కూతురిని తెలుగు చోడవంశ్యుడయిన భక్తిరాజు (చోడభక్తిరాజు) కుమారుడగు భీమలింగచోడునికిని ఇచ్చి పరిణయము కావించెను. భీమలింగచోడునికి భీమ చోడు డనియు, చోడ భీము డనియు నామాంతరములు కలవు. రెడ్లు చతుర్థకులజులు; తెలుగుచోడులు సూర్యవంశ ఊత్రియులు. ఊత్రియుడు చతుర్థకులజను వివాహమాడినచో అది అనులోమ వివాహమనబడును. ఆ కాలమున ఉన్నత వర్ణములలోని పురుషులు క్రింది వర్ణములలోని కన్యకలను వివాహము చేసికొను ఆచారముండెనోలేదో గట్టిగా చెప్పలేము. కాని, రాజనీతి ననుసరించి అనులోమ వివాహములు ఆ కాలమున జరగుచుండెననుటకు ఆ ధారము లున్నవి. భీమలింగ చోడునికి వేమఘోషతీ పుత్రియందు వేమాంబ యను కూతురు కలిగెను. ఈమెను దువ్వూరి పెరుమాండీరెడ్డి పాత్రుడును, దొడ్డారెడ్డి కుమారుడును అగు అల్లాడరెడ్డి వివాహము చేసికొనెను. ఇమ్మడి కాటయరెడ్డికి దొడ్డాంబయందు వేమారెడ్డియను పుత్రుడు కలిగెను. ఇతడు కాటయవేమారెడ్డి (కాటయ కుమారుడు వేమారెడ్డి) యని వ్యవహరింపబడుచు వచ్చెను. ప్రోలయవేమారెడ్డి సోదరులలో అన్నారెడ్డికి వేమాంబయను కూతురు కలదు. ఈమెను అన్నారెడ్డి తన మేనమామయైన చిట్టయకు మనుమడును నాంకా (నూకా) రెడ్డి కొడుకును అగు నల్ల నాంకయరెడ్డి కిచ్చి వివాహము కావించెను.

ప్రోలయవేమారెడ్డి కుమారులు మువ్వూరిలో అనవోతారెడ్డి శ్వేష్ఠుడు. అనమాచారెడ్డి అకాలమరణము నొందినట్లు కనబడును. తాను జీవించి యుండగనే ప్రోలయ వేమారెడ్డి తన కుమారుడు అనవోతారెడ్డిని యువరాజు వదమునం దుంచి పరిపాలనవిధానమున అతనికి గొప్ప శిక్షణము నిచ్చెను. అతడు ఉబ్బనపు వ్యాధితో పీడితుడై తాను స్వయముగా పరిపాలించలేక రాజ్యభారమును తన పుత్రునిపై మోపి విక్రాంతి గైకొనినట్లు మెకంజీ వృత్తాంతముల వలన తెలియుచున్నది. వేమారెడ్డి ఎప్పుడు మృతిపొందినదియు తెలియదు. కాని, అతని శాసనములు శకవర్షము 1276కు పిదప కానరావు.

శంభుదాసుడను నామాంతరము కల ఎర్రాప్రెగడ ప్రోలయవేమారెడ్డి ఆస్థానము నలంకరించిన మహాకవి.

ఈయన మహాశివభక్తుడు. ఈయన గురువు శంకరస్వామి. ఎర్రావ్రెగడ మొదట వేమారెడ్డి కనిష్ఠ సోదరుడైన మల్లారెడ్డికి ఆశ్రయము గల నుండెను. వేమారెడ్డి రెడ్డిరాజ్యమును స్థాపించిన పిదప మల్లారెడ్డి ఈ మహాశివని వేమారెడ్డికి అప్పగించెను. అప్పటినుండియు ఎర్రావ్రెగడ వేమారెడ్డి యాశ్రయమున వర్ధిల్లెను.

అనవోతారెడ్డి (క్రీ. శ. 1858 — క్రీ. శ. 1884): శక వర్షము 1275 నుండి అనవోతారెడ్డి రెడ్డిరాజ్యమునకు ప్రభువై రాజ్యవ్యవహారములను స్వతంతువుడై స్వయముగా చక్కబెట్ట జూచెను. అప్పటికి కొంతకాలమునకు పూర్వమే రాజును పాండ్రవరములో తొయ్యెటి అనవోతా నాయకుడు కాలధర్మము పొందెను. అతని యన్న మునునూరి కావయనాయకుడు బహ్మనీ సుల్తాన్ అలా ఉద్దీన్ హసన్ షా దండయాత్రలవల్ల మధ్యాంధ్రదేశ రాజ్య వ్యవహారములను గూర్చి తగినంత శ్రద్ధ తీసికొనుటకు వీలు లేకపోయినది. ఇట్టిస్థితిలో అతని మేనకోడలి భర్తయైన మంచికొండ ముమ్మడి నాయకుడు తండ్రి యానతిని రాజ్యభారము వహించి కోరుకొండ రాజధాని కావించుకొని అనవోతా నాయక పరిపాలితమైన ప్రదేశమును పాలింప దొడగెను.

ఇదియే తగిన తరుణమని కళింగ గాంగభూపతి మూడవ నరసింహదేవరాజు సింహచలమునుండి గోదావరి తీరము వరకు గల దేశముపైనే కాక గోదావరి నదిని దాటి కృష్ణాతీరమున గల శ్రీకాకుళము పర్యంతము గల సముద్రతీర ప్రాంతముపై దండెత్తెను. క్రొత్తగా రాజ్యమునకు వచ్చిన ముమ్మడి నాయకుడు ఆకస్మికముగా వైని వచ్చి పడిన ఈ దండయాత్రను ప్రతిఘటింపలేక పోయెను. గాంగ పైన్యములు నిరాఘాటముగా శ్రీకాకుళము వరకు వచ్చినవి. అచ్చటి శకవర్షము 1275నాటి మూడవ నరసింహదేవుని శాసనము అతని విజయ ధాటికి తార్కాణముగ నున్నది. ఈ శాసనమున నరసింహదేవుని దండనాయకులు కాళిరాస సేనాపతి, గోవిందసేనాపతి పేర్కొనబడినారు. కృష్ణానదిని దాటి రాకుండ రెడ్డి చమూపతులు నరసింహదేవుని అడ్డగించి తరిమివేసిరి. మూడవ నరసింహదేవుని ఈ విజయము తార్కాణిక మైనది. జయించిన దేశము అతనిచేతినుండి కొద్దికాలములోనే జారిపోయినది.

గోదావరినదికి ఉత్తర తటమునను, గోదావరి కృష్ణా నదుల మధ్యను వేరు వేరు చిన్న రాజ్యము లుండినను, తద్రాజ్యాధిపతులు కళింగ గాంగ దండయాత్రను అరికట్ట లేకపోవుటను అనవోతారెడ్డి గమనించెను. అందువలన దక్షిణకళింగము వరకుగల దేశమును తన యధికారము క్రిందికి తీసికొని వచ్చినగాని ఈ ప్రమాదము తీరదని అతడు

పూర్వ దిగ్విజయయాత్రకు పూనుకొనెను. ఈ దండయాత్రలో అతడు జలదుర్గముయిన ద్వీపమును జయించి ద్వీపశేతలమును విరుదమును వహించెను. ఈ ద్వీప మనునది వెనుక కాకతి గణపతి దేవమహారాజు జయించిన దీవియే. ఇది కృష్ణజిల్లా బందరు తాలూకాలోని ఇప్పటి తలగడ దీవి. దీనిని పెదదీవి పురమని కూడ వ్యవహరించు చుండిరి. అనవోతారెడ్డి పూర్వ దిగ్విజయ యాత్రకు సంబంధించిన వివరములను అతని శాసనములు కాని, అతని తరువాతి వారి శాసనములు కాని తెలుపవు. ఈ పూర్వదేశ దండయాత్రలో జయింప గున్నాధ్యము అనుకొన్న కోటలను పట్టుకొనుటవలననే కావచ్చును అనవోతారెడ్డికి 'వీరాన్నవోత భూపతి' యని బిరుదుపేరు కలిగినది.

ఇతడు ఈ దండయాత్రలో కళింగమునందలి శబరాధిపాన ప్రాంతమువరకు వెళ్లినట్లు అతని ఈప్పుగల్లు (ఈప్పుగల్లు) శాసనమువలనను, అతని సోదరుడు అనవేమారెడ్డి 'పచ్చని తాండిపర్రు' శాసనమువలనను తెలియుచున్నది. ఈప్పుగల్లు శాసనములో అనవోతనృపతి కీర్తిచేత తెల్లనై అడవిలో గుర్తింపరాకయున్న ఆయా చెట్లను శబరులు తమ పిల్లలకు పేర్పరచి చెప్పినట్లు వర్ణింపబడియున్నది. అనవోతభూపతి మేకల పర్యంతమువరకు జయించినట్లు పచ్చని తాండిపర్రు శాసనములో చెప్పబడియున్నది. మేకల పర్యంతము వింధ్యాద్రినుండి తూర్పుగ వచ్చిన శాఖ. కళింగమున కిది వాయవ్యదిశ నున్నది. అనవోతారెడ్డి మేకల పర్యంతము వరకు వ్యాపించిన కళింగదేశమును జయించుట అతిశయోక్తియని త్రోసివేసినను, అతడు దక్షిణ కళింగము వరకైనను వెళ్లియుండవచ్చును. దక్షిణ కళింగమునకును, కృష్ణానదికిని మధ్య నుండిన మండలికులు అతనిచే జయింపబడినవారు అతని శాసనములలో తెలుపబడక పోయినను అతడు వారి నందరిని జయించియే యుండవలెను. ఈ ప్రదేశమున శాసనములవలన తెలియవచ్చినవారు (1) వేంగీ విషయమును పాలించుచుండిన చంద్రవంశ ఛత్రియులు. వీరు ప్రాయికముగా పూర్వచాళుక్యుల కోవకు చెందినవారై యుండురు. వీరి రాజధాని నిడదవోలో మరే దియో తెలియదు; (2) పడుతుటి గోదావరికిల్లా భీమవరము తాలూకాలోని ఉండి రాజధానిగా తత్ప్రాంతమును పరిపాలించిన మార్యవంశ ఛత్రియులు; (3) గోదావరినదికి ఉత్తర తటమున కోరుకొండ రాజధానిగా తత్ప్రాంత దేశమును పరిపాలించిన మంచికొండ నాయకులు; (4) ఇంకను ఎగువను పితాపురము రాజధానిగా పాలించిన వీరసామంత కొప్పుల వంశము. ఈ పై రాజ్యములలో వేంగీ విషయమును గురించి కొంత చెప్పవలసియున్నది.

కొండవీటి రెడ్డిరాజ్యము

స్వాతంత్ర్య సమరములో ముసునూరి ప్రోలయ నాయకునితోపాటు పాటుపడిన వేంగీ విషయాదిపతి వేంగళూపతి. ఇతడు ఇదివరలో సుదీనినట్లు చంద్రవంశ క్షత్రియుడు; ప్రాయికముగా చాళుక్య కులజుడు. ఇతనికి ఇరుగాంధిక అని ఒక సోదరి కలదు. ఈమె సూర్యవంశజుడైన తెలుగు చోడ వ్యవతి గంగళూపరుని భార్య. ఇరుగాంధికా గంగళూపతులకు కామరాజు జనించెను. శైలవమునుండియు ఇతడు శివుని పరమభక్తితో ఆరాధించుటచేత ఇతనికి భక్తి రాజుని, చోడ భక్తిరాజుని నామాంతరములు కలిగినవి. స్వాతంత్ర్య యుద్ధములో వేంగనృపాలుడు హతుడయ్యెను. వేంగళూపతికి మహాదేవి, అన్యమాంబ, చెన్నమాంబ అని మువ్వురు భార్య లుండిరి. వేంగళూమీకునికి వీరెవ్వరియందును పురుష సంశానము కలుగక పోవుటచేతనో, కలిగిన వారు స్వాతంత్ర్య సమరమున హతులగుటచేతనో ఆతని రాజ్యమును పాలించుటకు ఎవ్వరును లేనందున స్వాతంత్ర్యోద్యమ నాయకుడును, అంద్ర భూమండలాధ్యక్షుడును అయిన ముసునూరి ప్రోలయనాయకుడు తాలూడయినను భక్తిరాజును ఆతని మేనమామ వేంగళూపతియొక్క వేంగీ రాజ్యమున ప్రతిష్ఠాపించెను. ఇతని రాజధాని కామపురి. ఇది పదుమటి గోదావరి జిల్లా చింతలపూడి తాలూకాలోని ఇప్పటి కామవరపుకోట. అనవోతారెడ్డి తండ్రి ప్రోలయవేమారెడ్డి తన కూతురిని ఈ భక్తిరాజు కుమారుడు భీమలింగచోడుని కిచ్చి వివాహము చేసినట్లు ఇదివరకే తెలుపబడినది. అనవోతారెడ్డి పూర్వ దిగ్విజయ యాత్రనాటికి చోడ భక్తిరాజు వేంగీ విషయమును పరిపాలించుచుండెను. ప్రాయికముగ అనవోతారెడ్డి ఈతనిని కూడ జయించియుండునేమో తెలియదు. శకవర్షము 1278 నాటి అనవోతారెడ్డి శాసన మొకటి రాజారామములో ఉండుటవలన అతని కళింగ (పూర్వదేశ) దండయాత్ర ఆ సంవత్సర ప్రాంతముననే జరగె ననియు, అది విజయాంకితమయ్యె ననియు దృఢముగ చెప్పవచ్చును. అనవోతారెడ్డి తన కొల్లూరు తామ్ర శాసనములో అతని యవ్వయైన అనవోతారెడ్డి ప్రతి సంవత్సరమును శత్రు దేశములను జయించుచుండెనని చెప్పటవలన విజితులైన సామంతులు, మండలికులు మరల స్వతంత్రులై తమ రాజ్యములను పాలించుచుండినట్లును, వారి నణచుటకు అనవోతారెడ్డి మరల దండెత్తి వెళ్ళుచుండినట్లును ఊహింపదగి యున్నది. అతడు ప్రతి సంవత్సరము శత్రుదేశములను జయించుచుండె ('ప్రత్యర్థమ్ ప్రతివత్ దేశ జయినః')ననుట ఒకచేత అతిశయోక్తి యని కొట్టివేసినను అతడు తరచుగా దండయాత్రలు పాగించుచుండె ననుటకు అవకాశము

కలదు. ఇటువంటి దండయాత్రలలో ఎప్పుడో ఒకప్పుడు చోడభక్తిరాజు వీరాన్నవోత వ్యవతిని సూరవరమువద్ద జరగిన సంగ్రామమున ఓడించినట్లు అతని కుమారుడు అన్నదేవచోడుని రాజమహేంద్రవరము మ్యూజియము శాసనమువలన తెలియుచున్నది. సూరవరము కృష్ణజిల్లా నూజివీడు తాలూకాలో నున్నది. అనవోతారెడ్డికిని, చోడ భక్తిరాజునకును ఎందువలన విరోధము కలిగినదో, భక్తిరాజు అనవోతారెడ్డిని ఎప్పుడు జయించెనో తెలియదు కాని, అనవోతారెడ్డి పూర్వదిగ్విజయ యాత్రలలోనే ఈ సూరవర సంగ్రామము జరగి, అందు అతడు పరాజయము పొంది యుండవలెను.

ఈ దండయాత్రల అనంతరము ముస్ముందు అనవోతారెడ్డి తన రాజ్యమువందలి వర్తక వ్యాపారములను అధివృద్ధి పొందించుటకు పూనుకొనెను. మధ్యాంధ్ర దేశమునకు కాకతీయుల కాలమునుండి ముఖ్యమైన రేవువట్టణముగ నుండిన మోటుపల్లి ప్రోలయవేమారెడ్డి కాలములోనే రెడ్డిమన్నీల అధికారము క్రిందికి వచ్చినను దాని వలన దేశమునకును, ప్రభుత్వమునకును కలుగవలసినంత లాభము కలుగలేదు. ఈ విషయమును గురించి సావధానముగ విచారించుటకైనను వేమారెడ్డికి ఇతర కార్యముల తొందరలో అవకాశము లేకపోయినది. రెడ్డిరాజ్యము కొంత దృఢపడి దేశములో శాంతి భద్రతలు నెలకొన్న అనంతరము అనవోతారెడ్డి సమద్ర వర్తక వ్యాపారము ఓడించినపోవుటకు గల కారణములను గురించి విచారించి ఓడ వర్తకము చేయు వ్యాపారులకు, ఇతర వర్తకులకు ఒక అభయ శాసనము నిచ్చెను. ఈ శాసనము ద్వారా వర్తకులకు పూర్వము అమలులో ఉండి, మధ్య రాజ్య విప్లవ కాలమున పోయిన మర్యాదలను మరల పునరుద్ధరించెను. బేవారులకు పీఠాకరముగ నుండిన శాసనములను రద్దు చేసెను; పరదేశి వ్యవహారులపై విధింపబడిన 'అపుత్రిక దండము', 'కర్ణాయము' అను వస్తులను తీసివేసెను. బంగారము మీదను, వెండి మీదను పూర్తిగా సుంకము తొలగించెను. గంధముమీద వళుబడి (వరుబడి) సుంకము పూర్వ మర్యాదలో మూడింట ఒకవంతు తగ్గించెను. తక్కిన సరకుమీద మడి(ఎక్కుమడి, దిగుమడి) సుంకములు బేవారులు పూర్వ మిచ్చు క్రమాననే తీసికొనుటకు అంగీకరించెను. ఎగుమతి, దిగుమతియగు సరకులమీద, ముఖ్యముగా వస్త్రములమీదను, ముత్యములమీదను తీయవలసిన సుంక మింకయని నిర్ణయించెను. ఈవిధమయిన అభయ శాసనమును తెలుగులోను, అరవములోను వ్రాయించి మోటుపల్లి వీరభద్రేశ్వరస్వామి ఆలయ మంటప స్తంభముల

మీద శకవర్షములు 1280 (క్రీ. శ. 1868) విశంభ సంవత్సరమున శ్రావణ కుర్ద 4 మంగళవారమునాడు చెక్కించెను. ఈ శాసనములు సంస్కృతములోను, తెలుగు లోను, అరవములోను కూడ ఉన్నందున తమిళ, ఆంధ్ర దేశముల కాకాలమున విరివిగా వర్తక వ్యాపారములు సాగుచుండెనని తలంపవచ్చును. నేటికిని ఈ శాసనములు అనవోతారెడ్డి ధర్మాధికారికిని, ప్రజా శ్రేయోధికారికిని మూక సాతులుగ మోటువల్లి వీరభద్రేశ్వరాలయములో నిలిచి యున్నవి. శాసనముల ననుసరించి చూడ ప్రధానముగ ఎగుమతియగు సరకు వస్త్రములు. ఇవి సరదేశములకు సయితము ఎగుమతి యగుచుండినట్లు తెలియుచున్నది. ఉత్తర దిక్కునుండియు, దక్షిణ దిక్కునుండియు, తూర్పు దేశములనుండియు కూడ ఓడలు సరకులతో మోటువల్లి రేవుకు వచ్చుచుండెడివి. అనవోతారెడ్డి యిచ్చిన అభయ శాసనము వలన మరల ఓడల వర్తకము పూర్వము కాకతి గణపతిదేవ మహారాజు కాలములో వలెనే ఎక్కువగ సాగినది. 'దేశి, పరదేశి, నానాదేశి అనబడు 'చాలు మూల సమస్త పెక్కండు' జేహారులు మోటువల్లికి వచ్చి వ్యాపారము విరివిగా సాగించుచుండిరి. ఈ వర్తక వ్యాపారము వలన దేశము ఖాగ్య భోగ్యములతో కులతూగినది.

బహ్యానీ సుల్తాను మొదటి ముహమ్మదు షా సింహాసన మెక్కిన తొలి సంవత్సరములలో ముసునూరి కావయ నాయకుని ఓరుగంటి రాజ్యముపై దండెత్తి వచ్చెనని మన కిదివరకే తెలియును. ఈ దండయాత్ర తెలంగాణాలోని ఓరుగంటి రాజ్యముతో ఆగిపోలేదు. బహ్యానీ నైన్యము కృష్ట చాటి తెలంగాణాకు ఆగ్నేయభాగమునం దున్నరెడ్డి రాజ్యముపైకి కూడ వచ్చినది. అప్పుడు ముస్లిము సేనలు దేశమును విధ్వంసము కావించి వెనుక తెలంగాణాలో పిల్లలమర్రి దేవాలయమును వలెనే అమరారామము (అమరావతి)లోని అమరేశ్వరాలయము నవవిశ్రమకావించినవి. అప్పుడు అనవోతారెడ్డి ప్రధానియైన మల్లయ వేమ సేనాధిపతి (మల్లయమంత్రి కుమారుడైన వేమ సేనాధిపతి) పడుమటినుండి వచ్చిన మహమ్మదీయ ఆక్రమకదళము నెదు ర్కొని ఖయంకరయుద్ధమున వారి వోడించి తరుమగొట్టి రెడ్డిరాజ్యమును రక్షించెను. పిదప, అతడు శకవర్షములు 1288 వ్లవ సంవత్సరమున శ్రావణ బహుళ 6 గురువారము నాడు 'అనవోతయరెడ్డింగారికి ఆయురారోగ్యైక్య ర్యాధి వృద్ధిన్ని, ధనకనక వస్తువాహన సమృద్ధిన్ని, పుత్ర పౌత్రాధివృద్ధిన్ని అవునట్లుగా పంచారామంబులకుం బ్రథ మారామంజైన అమరారామంబను శ్రీధాన్యవాటి పురం

బునకు నధీశ్వరుండైన అమరేశ్వర శ్రీ మన్మహాదేవరసు' పునః ప్రతిష్ఠచేసెను.

'వెలుగోటివారి వంశావళి' రేచెర్ల వెలమ నాయకుల కును అనవోతారెడ్డికిని యుద్ధము జరగినట్లు తెలుపు చున్నది. ఈ గ్రంథమున మారానాయకుడును, అతని సోదర తనయుడైన కళారి నాగానాయకుడును అన వోతారెడ్డిని దన్నాలకోట అను ధరణికోటవద్ద జరగిన యుద్ధమున ఓడించినట్లు చెప్పియున్నది. రాచకొండ వెలమ నాయకులకును, రెడ్డి రాజులకును జరగిన మొదటి యుద్ధ మిదియే. ఇంతవరకు కానవచ్చిన వెలమనాయక శాసన ములు ఈ విజయమును గురించి తెలుపవు. బహుళః ఈ యుద్ధము అనవోత, మారానాయకులు తమ తండ్రిని వధించినవారిమీద పగ తీర్చుకొనుటకు జల్లివల్లి కోటపై వెల్లి దానిని ముట్టడించి పట్టుకొనినపుడు శకవర్షములు 1288 ప్రాంతమున జరగియుండును. ఆ కోటను సంగక్షించు టకు పూనుకొనిన వారిలో సోమవంశ క్షత్రియులకు తోడుగ రెడ్డి దొరలుకూడ ఉండినట్లు తెలియుచున్నది. జల్లివల్లి కోటను సాధించిన సమయమున దానిలోనుండి పారిపోయిన సోమవంశ క్షత్రియులమీదను, రెడ్డిదొరల మీదను పగతీర్చుకొనుటకై వెలమనాయకులు కృష్ణానదిని చాటి వారిని వెన్నంటి తరిమిరి. ఈ సందర్భమున కర్నూలు జిల్లాలోని శ్రీశైల ప్రాంతము వారి వశమైనది. శ్రీశైల ప్రాంతమును జయించిన తరువాత మారానాయక, నాగా నాయకులు దన్నాలకోటవద్ద అనవోతారెడ్డి నెదుర్కొని ఓడించి విరాటునివీట గోగ్రహణ సందర్భమున దుర్బోధ నుని అర్జునుడువలె మారానాయకుడు అనవోతారెడ్డిని పారదోలెనని 'వెలుగోటివారి వంశావళి' చెప్పుచున్నది. అనవోతారెడ్డి భ్రష్టసాధముడై పారిపోవుచుండగా కళారి నాగానాయకుడు వెనుదరిమి పట్టుకొని 'దాగుపెట్టి' విడిచిపెట్టెనట. ఈ విజయము లభించిన పిదప రేచెర్ల వెలమవీరులు జగదోబ్బగండ, రాయవేశ్యాఖజంగ మొద లైన రెడ్డి మన్నీల దిరుదులను వహించిరి. ఈ యుద్ధము వలన రెడ్డి రాజ్యములోని శ్రీశైల ప్రాంతము వెలమ నాయకుల అధికారము క్రిందికి వచ్చినది. కాని, దన్నాల కోట ప్రాంతమును స్వాధీనము చేసికొనుటకు మారా నాయక, నాగానాయకులు చేసిన ప్రయత్నములు నిరర్థ కములైనవి. 'వెలుగోటి వారి వంశావళి' ననుసరించి చూడగా వారు తమకు పట్టువడినవారి నెవ్వరిని వదలి నట్లు కాని, రక్షించినట్లు కాని కానరాదు. వారికి దన్నాల కోట సంగ్రామమునందు విజయమే లభించినచో ఆ కోటను, తప్పనిసరి ప్రాంతమును వా రేల వశపరచుకొనలేదో

కొండవీటి రెడ్డిరాజ్యము

తెలియదు. ఈ ప్రాంతము రాజ్యారంభ కాలము నుండియు రెడ్లక్రిందనే యుండెను. కాని, వెలమవీరుల అధికారమునం దుండె నమటకు ఆధారములు లేవు. అందువలన, ఈ వెలమ నాయకులకు దన్నాలకోట యుద్ధమున విజయము చేకూరె నన్న విషయము ఎంతవరకు సత్యమో గట్టిగా చెప్ప లేము. వెన్నెలకంటి సూరన తన విష్ణుపురాణము నందలి ఆవతారికలో అమరాతివర్ణ జరగిన యుద్ధములో అనవోతా రెడ్డి రావుకు కేస భూపాలుని ఓడించి పట్టుకొని ' వెన్నడచి '

రాజ్యము దక్షిణ, నైర్వతి దిశలకు వ్యాపించి అత్యంత శీఘ్రకాలములో గొప్ప సామ్రాజ్య మయినది. అనవోతా రెడ్డి శత్రువులతో పోరాడుచుండిన కాలమున విజయనగ రాధీశ్వరులు తమ యధికారమును ప్రాకృముద్ర ప్రాంత ప్రదేశమున కట్టుదిట్టము చేసికొనుచుండిరి. వారి చూపు ఎప్పుడును రెడ్డి రాజ్యముమీదనే యుండెను. మొదటి బుక్కరాయలు రెడ్డిరాజ్యము పూర్వోక్త యుద్ధములవలన బలహీనమగుటను కనిపెట్టి కృష్ణానదికి దక్షిణమున నున్న

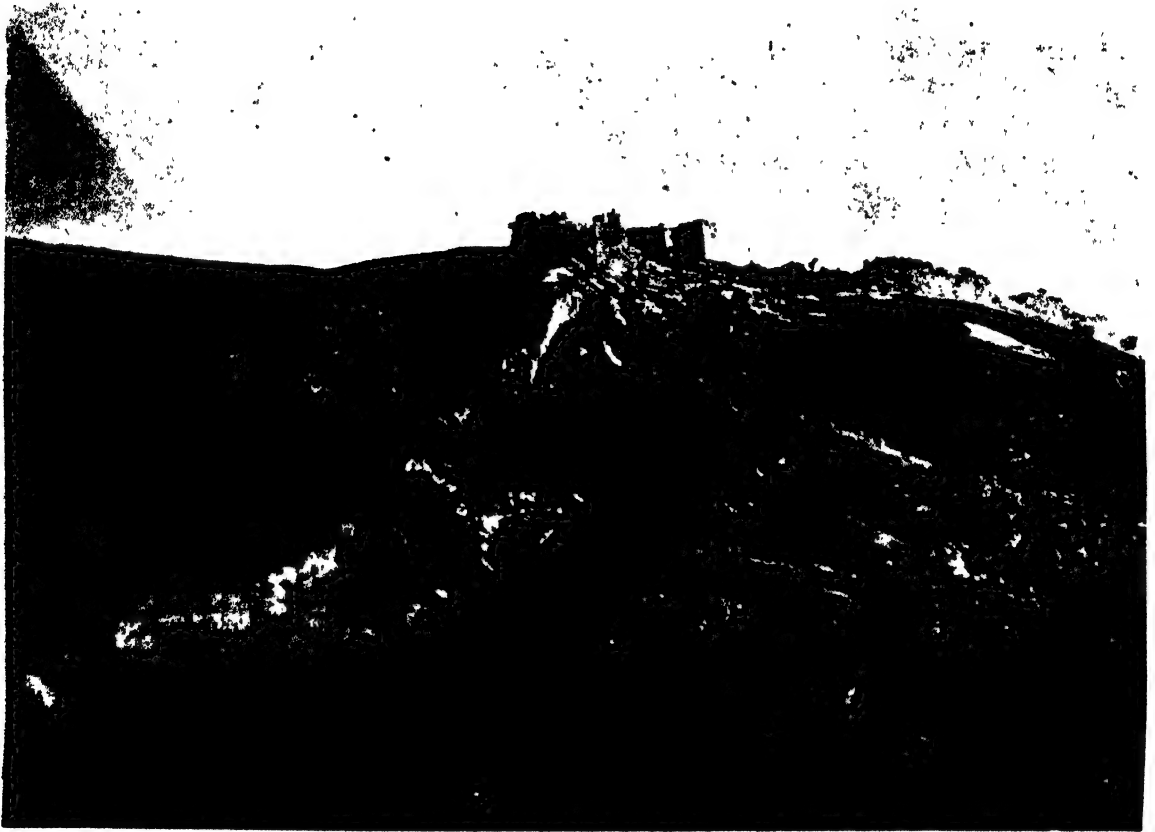

చిత్రము 52.

కొండవీటి దుర్గము

కాచెనని చెప్పబడినది. ఈ రావుకు కేసభూవరు డెవ్వడో తెలియదు. అమరావతికి దన్నాలకోట, ధరణికోట అను నామాంతరము లుండుట చేతను, ఇదికూడ అమరావతి వర్ణనే జరగిన యుద్ధ మగుటచేతను ఇదికూడ వెలమ నాయకుల దండయాత్రా సందర్భమున జరగినదే కావచ్చునేమో. ఇటుతరువాత నైనను అనవోత భూపతి స్త్రీమితముగా రాజ్యము చేయుటకు వీలు లేకపోయినది. విజయనగర

తూర్పు ప్రాంతముపై దండయాత్ర సాగించెను. కర్నూలు జిల్లాలోని పూర్వార్ధభాగమందును, నెల్లూరు జిల్లాలో కడు నుత్తరమందున్న పొదిలి, దర్శి డివిజనులయందును గాన వచ్చు విజయనగర శాసనములే ఇందుకు తార్కాణములు. ఈ శాసనములవలన బుక్కరాయలు పూర్వదేశ దండ యాత్రను అనవోతారెడ్డి కడపటి రాజ్య సంవత్సరములలో, శకవర్షములు 1285-90 (క్రీ. శ. 1888-94) ప్రాంతమున జరపినట్లు తెలియుచున్నది. కర్నూలుజిల్లా మార్కా

పురము తాలూకా దువ్వపాడు వైఫియ్యకు ఆనెగొంది నరపతి రాజులు ప్రబలులై దువ్వపాడు (దూపాడు) వరగ డాను శకవర్షము 1288 క్రోధిలో జయించినట్లు చెప్పు చున్నది. విజయనగరాధీశ్వరులు ఈ ప్రాంతమును జయించిన తరువాత దానిని తమకు సామంతులయిన రావెళ వంశ్యుల పారుపతైమునం దుంచెరి. ఈ దండయాత్రలోనో, ఇంచు తరువాతనో కావచ్చును మొదటి బుక్కరాయలు 'రీచెల్ల వెలమనాయకుల నోడించి శ్రీశైల భూమిని వశము పసికొనెను. అప్పటినుండి ఆ ప్రాంతము విజయనగర పరిపాలనము క్రిందికి వచ్చెను. అనవోతారెడ్డి విజయనగరా ధీశ్వరులవలన తన రాజ్యమునకే కాక తన రాజధాని అద్దంకికిని అపాయము కలుగగలదని శంకించెను. అది యును గాక, అది మధ్యాంధ్రదేశమున ఒక కడగ నుండి పోయెను. ఈ కారణములవలన అతడు తన రాజధానిని అద్దంకికంటె బలిష్ఠమయిన గిరిదుర్గము కొండవీటికి మార్చెను. అంతకు పూర్వముకూడ కుండివపుర మనుపేర కొండవీడు రెడ్డిమన్నీల శాఖానగరములలో ఒకటిగ నుండెను. అది యెప్పుడు రెడ్డిరాజుల శాశ్వత రాజధాని యైనదో, అనవోతారెడ్డి తన రాజధానిని అద్దంకినుండి కొండ వీటికి ఎప్పుడు మార్చెనో నిశ్చయముగ తెలియదు. కాని, శకవర్షములు 1288 నాటి అనవేమారెడ్డి (అనవోతారెడ్డి సోదరుడు) మన్యమాపురము శాసనములో ఈ ప్రస్తావము కలదు. అందువలన అనవోతారెడ్డి ప్రాయుకముగా ఈ రాజధాని మార్పును తన రాజ్య కాలమున చివరి సంవత్స రములలో చేసి యుండవచ్చును.

అనవోతారెడ్డి గొప్ప యోధుడు; అనేక యుద్ధములను జయించినవాడు; ధర్మ సంస్థాపనమునకు దీక్షతో పాటు పడినవాడు. అతడు హేమాద్రి తన దాన ఖండమున చెప్పిన దానములలో అనేకము చేసెను; పుణ్యక్షేత్రము లందును, పుణ్య తీర్థములందును సత్రములు పెట్టించెను; వేదవిదులయిన బ్రాహ్మణులు కోల్పోయిన అగ్రహారము లను మరల సంపాదించి పెట్టియు, క్రొత్త అగ్రహారములను ఇచ్చియు వారిని ఆదరించినవాడు. అతడు తన తండ్రి సంపాదించిన రాజ్యమును కట్టుదిట్టపరచి దాని నింకను పెంపుచేయ ప్రయత్నించెను. అతని ప్రయత్నములు మొదట ఫలించి రాజ్యము విస్తరించినను ఆ విస్తృతరాజ్య సీమావధి అతడు మరణించునాటివరకు ఒక్కతీరున లేదు. విజయనగర రాజు విజ్ఞానభద్రమునకే అతడు కొంత రాజ్య మును నష్టపోయెను. అతని యొకశాసనము 'అతని రాజ్యము ఉత్తరమున మేకల నర్హతమువరకును, పడుమట శ్రీశైలము వరకును ప్యాపించినట్లు చెప్పుచున్నను అతడు

గతించునాటికి రెడ్డిరాజ్య సీమావధు లివియని ఖండితముగ చెప్పట కవకాశము లేదు.

అనవోతారెడ్డికి కుమారగిరిరెడ్డి యను కుమారుడును, దొడ్డాంబిక యను కూతురును కలరు. త్రిపురాంతక దేవుని అనుగ్రహమున కలిగినవాడగుటచేత కాబోలు, అనవోతా రెడ్డి తన తనయునికి త్రిపురాంతకదేవుడు వెలకొన్న కుమారగిరి పేరు పెట్టెను. కుమారగిరిరెడ్డికి కొమరగిరి రెడ్డి యనియు వ్యవహార ముండెను. అనవోతారెడ్డి తన కూతురుయిన దొడ్డాంబికను తన బావయైన కాటయరెడ్డి కుమారుడును, తన మేనల్లుడును అగు వేమారెడ్డి (కాటయ వేమారెడ్డి) కిచ్చి వివాహము కావించెను.

అనవోతారెడ్డి ఎప్పుడు కాలధర్మము పొందెనో తెలి యదు. కాని, ఈతని తరువాత కొండవీటి సింహాసన మెక్కిన అనవేమారెడ్డి మొదటి శాసనము శకవర్షము 1288 క్రోధినాటి దగుటచేత అనవోతారెడ్డి అంతవరకు రాజ్యము చేసినట్లు ఊహింపవచ్చును.

అనవేమారెడ్డి (క్రి. శ. 1884 — క్రీ. శ. 1888): అన వోతారెడ్డి యనంతరము కొండవీటి సింహాసనము నధి స్థించినవాడు అతని యనుజుడైన అనవేమారెడ్డి. ఈతడు తన శాసనములలో తాను 'రాజ్యశ్రీ రమణి స్వయంవరవతి' అనగా రాజ్యలక్ష్మీచేత పతిగా వరింపబడినవాడనని చెప్పు కొనెను. అనవోతారెడ్డికి కొమరగిరి యని కొమారు దుండగా అతడు తండ్రి యనంతరము సింహాసన మెక్కుక పోవుటయు, అనవేమారెడ్డి తన శాసనములలో వైవిధ మున చెప్పుకొనుటయు చూడగా కొమరగిరిరెడ్డి సింహాసన మెక్కి రాజ్యభారము వహించుటకు తగిన యీడులేని వాడై యుండవలెను. అప్పుడు రెడ్డిరాజ్యములోని ప్రధాని, మంత్రి, దండనాయకులు, సామంత కుండలేశ్వరులు మొద లయినవారు నమావేశమై రాజాచల, విజయనగర, కళింగ రాజ్యాధిపతుల విజ్ఞానభద్రమువలన రెడ్డిరాజ్యమునకు కలుగగల అపాయమును, అప్పటి రాజ్య పరిస్థితిని విచా రించి చర్చించి నమర్చుడయిన బలప్రశాపాధ్యుని ఎన్ను కొన్ననే కాని రాజ్యమునకు ముప్పు తప్పదని యోకించి తుదకు అనవేమ మహిపాలుని కొండవీటి రాజ్యాధిపతిగా ఎన్నుకొనినట్లు తోచుచున్నది. 'రాజ్యశ్రీ రమణి స్వయం వరవతి'యను అనవేమారెడ్డికి గల వివాహములోని పర మార్థ మిదే. అనవేమారెడ్డి అక్కారి రాజ్యకాలమున అత నికి కుడిభుజమై యుండి, కార్య ఖడ్గములందు తోడ్పడెను. కొమరగిరిని సింహాసన మెక్కించి అతని ప్రతినిధిగ రాజ్య కార్యములను నిర్వహించుట అతని కలిమితము కాలేదు. అప్పటి కాల స్వభావము ననుసరించి స్వతంతుడయిన

కొండవీటి రెడ్డిరాజ్యము

రాజే కొండవీటి సింహాసనమున కూర్చుండుట నముచిత మని అనవేమునికి తోచినది. మంత్రి, సామంత మండలేశ్వరు లకు కూడ అట్టి యభిప్రాయమే కలిగియుండును. తుదకు అనవేమారెడ్డి రెడ్డిరాజ్యాధిపతి యయ్యెను.

కుమారగిరి పక్షము వహించి అతని నిమిత్తము పోరా డిన వారు కొందరు తప్పక ఉండియుండురు. వారిలో అనవోతారెడ్డి కావయైన కాటారెడ్డియు, అనవోతారెడ్డి మేనల్లుడును, అల్లుడును అయిన వేమారెడ్డియు కుమార గిరి పక్షమున ప్రముఖులై యుండురు. కాని, రెడ్డిరాజ్య వర్ధిల్లిన గమనించి కాశ్యాతికముగ మంత్రి, సామంత మండలేశ్వర నిర్ణయమునకు కట్టుపడి యుండురు.

అనవేమారెడ్డి రాజ్యమునకు వచ్చు నాటికి తన తండ్రి వేమారెడ్డి నిర్మించినట్టియు, తన యన్న అనవోతారెడ్డి పెంపొందించినట్టియు, రాజ్యములో చాల భాగము అన్య రాజాక్రాంత మయినది. రెడ్డిరాజ్య ప్రతిష్ఠ అడుగంటినది. నష్టమైన రాజ్యమును మరల సంపాదించి కొండవీటిరెడ్డి మన్నీల ప్రతిష్ఠను మరల సముద్ధరించుటకును, ప్రతిష్ఠాపించు టకును అతడు పూనుకొనెను. ఇందు నిమిత్తము అతడు పూర్వ దేశముపై దండవెడలెను.

అనవేమారెడ్డి పూర్వదిగ్విజయ యాత్ర కృష్టానది ఉత్తర తటముననుండి ప్రారంభమైనది. ఈ యాత్రకు కళింగదేశములోని సింహాచలము కడవటి హద్దుగ కాన్పించును. ఈ హద్దులకు మధ్యనున్నవారందరు పూర్వ మొ కప్పుడు అనవోతారెడ్డి చేత విజితులైనను మరల స్వతం త్రులై తమ మండలములను పాలించుచుండినవారే. ఈ పూర్వ దిగ్విజయయాత్రలో అతడు మొదట సాధించినది దీవి దుర్గము. అనవోతారెడ్డి దీనిని జయించిన పిదప తద్దుర్గ పాలకులు మరల ఆ కోటను మరమ్మతుచేసి మరింత కట్టు దిట్ట మొనర్చిరి. దీనిని అనవేమారెడ్డి తొలుదొల్ల సాధించెను. అతని విరుదములలో 'దీవిదుర్గ విభాళ' యనునది ఒకటి. ఇది అనవోతారెడ్డినుండి ఈతనికి సంక్రమించిన దేమో తెలియదు. అనవోతారెడ్డి జయించిన దేశ మంతయు అతని చేతినుండి జారిపోవుటచేత అనవేమ భూపాలుడు మరల ఈ దీవి దుర్గమును సాధించి ఆ విరుదమును వహించెనని చెప్పుటయే యుక్తమని తోచును.

అనవేమారెడ్డి తరువాత కృష్ణాగోదావరీ నదులకు మధ్య వేగి విషయముననుండు నాయకులను జయించెను. ఈ పూర్వదేశ దండయాత్రలో అనవేమ నృపతి ఏయే రాజ్యములను, ఏయే మండలములను జయించెనో, ఏయే నాయకులను జయించెనో అతని కాసనములు కాని, అతని తరువాతివారి కాసనములు కాని తెలుపవు. కాని క్రీ.శ.లము

నందలి అతని శిలాకాసనములోని ఆతని విరుదముల వలన అతడు చేకొన్న కొన్ని కొన్ని విజయములు తెలియ వచ్చుచున్నవి. కాసనములలో చెప్పబడక పోయినను ఈ రాజీ విజయవంతముగ ముగియుటచేత కృష్ణా, గోదావరీ నదులకు మధ్యగల దేశమున ఉండివురము రాజధానిగ నేలుచుండిన సూర్యవంశజులును, కామవరపుకోట రాజ ధానిగ పాలించుచుండిన భక్తిరాజు సంతతివారగు చోడ వంశజులును, నిరవద్యప్రోలు (నిడదవోలు) రాజధానిగా గల చంద్రవంశజులును అనవేమునికి సాదాక్రాంతులై ఆతని యధికారమునకు లోబడిరని చెప్పవచ్చును.

అనవేమారెడ్డి దండయాత్ర నాటికి చోడభక్తిరాజు గతించెను. అతనికి భీమలింగ చోడుడు, లేక భీమచోడు డను కుమారుడు ఉండెనని ఇదివరకే తెలుపబడినది. అతడు కాక, అన్న దేవచోడుడను మరియొక కుమారుడు కూడ కలడు. వీ రిరువురును సవతి బిడ్డలు కావచ్చును. వీరిలో భీమచోడుడు పెద్దవాడు. తండ్రి గతించిన వెంటనే భీమ చోడుని పిత్ర్యమైన సింహాసనమును ఎక్కనీయక అన్న దేవ చోడుడు దాని నాక్రమించుకొని శకవర్షములు 1289 (క్రీ. శ. 1887)లో పట్టాభిషేకము చేసికొనెను. భీమలింగ చోడుని కాదని అన్న దేవచోడ భూపతి తాను సింహాసన మాక్రమించు కొనుటకు కేవలము బలప్రకాపములే కారణమో, వేరు హేతువేదియైన కలదో తెలియదు. భీమలింగచోడుడు రెడ్డిరాజ్య ప్రతిష్ఠాపకుడైన వేమారెడ్డి కూతురిని, అనగా అనవేమారెడ్డి సోదరిని వివాహము చేసి కొనెను. ఈ కారణమున పూర్వదేశ దండయాత్రలో అన్న దేవచోడుని ఓడించి తరుమగొట్టి భీమలింగచోడుని పిత్ర్యమైన రాజ్యమున ప్రతిష్ఠాపించెను కాబోలును, అన్న దేవచోడ భూపతి రాజ్యబహిష్కృతుడై దేశాంతరమున ప్రవాస ముండవలసి వచ్చెను. అనవేమారెడ్డి రాజ్యకాల మున అన్న దేవచోడుడు వేగి విషయమున అడుగు పెట్ట లేదు.

అనవేమారెడ్డి ఉండిరాజులను, అన్న దేవచోడుని జయించిన పిదప నిరవద్యప్రోలి (నిడదవోలి) చాళుక్యులపై నరి గెను. నిరవద్యప్రోలు ఆ కాలము నందలి గొప్ప దుర్గము లలో ఒకటి. చంద్రవంశ శక్తియులైన పూర్వచాళుక్య వంశ్యులు దీనిని పాలించుచుండి యుండురు. వీరికి ఉండి సూర్యవంశపు రాజులతోను, సూర్యవంశజులైన తెలుగు చోళులతోను సంబంధ శాంధ్యములు కలవు. ఆ కారణ మున వీరు కూడ తమ బంధువర్గమునకు కాసటయై అన వేముని పూర్వదేశ దండయాత్ర వద్దగించి యుండురు. తుదకు వారిప్రయత్నము నిరర్థకము కాగా, నిరవద్యప్రోలు

దుర్గమునకు వచ్చి దానిని సంరక్షించు కొనిరి. అనతి కాలముననే ఈ దుర్గము అనవేముని వశమైనది. తరువాత, అనవేము న్యవతి ఇంకను దిగువ గోదావరి పాగర వంగమ ప్రదేశము వరకును వెళ్లి కోరుకొండ రాజధానిగ పాలించుచుండిన ముమ్మడి నాయకుని రాజ్యము పై చాడి వెడలెను. పానార, కోన, కురవాట దేశము లీరాజ్యములోనివి. పానార మన్నది పూర్వకాలపు పాగు ఛారదేశము. పూర్వము దీనిని పాగుణవార మని కూడ వ్యవహరించువారు. ఇది గోదావరినది కాబ యైన వసిష్ఠకును, పదుమిటి గోదావరి జిల్లా తణుకు, భీమవరము తాలూకాల గుండ ప్రవహించు గోస్తనీ నదికిని మధ్యనుండు దేశము. తణుకు తాలూకా పూర్తిగ కాకపోయినను కొంతభాగ మును, నరసాపురము, భీమ వరము తాలూకాలును ఆక్ర మించిన భాగమునే పూ ర్వము పానార దేశమని వ్యవహరించుచుండిరి. కోన దేశమన్న కోనరాష్ట్రమును ఇప్పటి కోన పీఠము, తూర్పు గోదావరిజిల్లా కాకినాడ తాలూకాలోని కురవాట - ఇప్పటి కూరాడప్రాంతము - కురవాట దేశము. చెంగర యన్నది గోదావరి ప్రాంత దేశమని తెలియవచ్చినను అది ఏ ప్రాంతమయి యుం దునో స్పష్టముగ తెలియ చిత్రము 58.

దుర్గమునకు వచ్చి దానిని సంరక్షించు కొనిరి. అనతి కాలముననే ఈ దుర్గము అనవేముని వశమైనది. తరువాత, అనవేము న్యవతి ఇంకను దిగువ గోదావరి పాగర వంగమ ప్రదేశము వరకును వెళ్లి కోరుకొండ రాజధానిగ పాలించుచుండిన ముమ్మడి నాయకుని రాజ్యము పై చాడి వెడలెను. పానార, కోన, కురవాట దేశము లీరాజ్యములోనివి. పానార మన్నది పూర్వకాలపు పాగు ఛారదేశము. పూర్వము దీనిని పాగుణవార మని కూడ వ్యవహరించువారు. ఇది గోదావరినది కాబ యైన వసిష్ఠకును, పదుమిటి గోదావరి జిల్లా తణుకు, భీమవరము తాలూకాల గుండ ప్రవహించు గోస్తనీ నదికిని మధ్యనుండు దేశము. తణుకు తాలూకా పూర్తిగ కాకపోయినను కొంతభాగ మును, నరసాపురము, భీమ వరము తాలూకాలును ఆక్ర మించిన భాగమునే పూ ర్వము పానార దేశమని వ్యవహరించుచుండిరి. కోన దేశమన్న కోనరాష్ట్రమును ఇప్పటి కోన పీఠము, తూర్పు గోదావరిజిల్లా కాకినాడ తాలూకాలోని కురవాట - ఇప్పటి కూరాడప్రాంతము - కురవాట దేశము. చెంగర యన్నది గోదావరి ప్రాంత దేశమని తెలియవచ్చినను అది ఏ ప్రాంతమయి యుం దునో స్పష్టముగ తెలియ చిత్రము 58.



ముమ్మడి నాయకుడు, అతని కార్య; లక్ష్మీనరసింహాయము, కోరుకొండ

జలదుర్గము లుండెను. అనవేమారెడ్డి గోదావరికి రక్షణ తటముననుండు దుర్గముల నన్నింటిని జయించి, ఆనదిని చాటి దాని కావలితీరమున నుండిన దుర్గములను పట్టు కొని, కోనదేశమును సాధించి పిదప రాజమహేంద్ర వరము మొదలైన కోటలను ముట్టడించి పట్టుకొని కొండవీటి రాజ్యమున కలుపుకొనెను. ఈ ప్రాంతమున కోరుకొండ ముమ్మడి నాయకుడును, అతని సోదరుడు సింగమనాయకుడును దండెత్తి వచ్చుచుండిన అనవేమారెడ్డి పై న్యములను పెక్కుచోట్ల నెదుర్కొని పోరాడి యుండు రనుటకు సందేహము లేదు. కాని, అనవేమారెడ్డి విజయవిక్రమ ధాటికి ఎదురొడ్డి నిలువలేక ఓడిపోయిన కోరుకొండ నాయకులు అతనికి వశవర్తులై కప్పము కట్టుటకు అంగీకరించిరి. శకవర్షములు 1298 (క్రీ. శ. 1874) నాటి అనవేమారెడ్డి నడువూరు తామ్రశాసనమును, శకవర్షములు 1299 (క్రీ. శ. 1877), 1808 (క్రీ. శ. 1881) నాటి అతని పలివెల, చాచారామము శిలాశాసనములును, శకవర్షములు 1308 (క్రీ. శ. 1881)నాటిదే యగు అతని వానపల్లి తామ్రశాసనమును దిగువగోదావరి ప్రాంతదేశ మంతయు పూర్తిగ జయింప బడి అతని సంపూర్ణాధికారము క్రిందికి వచ్చె ననుటకు తార్కాణములు. రాజమహేంద్రవరాధ్యనేక స్థల దుర్గములను జయించిన పిదప, అనవేమారెడ్డి, ఇంకను తూర్పుదిశకు పోయి పితాపురపు వీరసామంతులైన కొప్పల వంశ్యులను జయించి, అటు

కొండపిటి రెడ్డిరాజ్యము

విదవ దక్షిణ కళింగమువై ఎత్తి చెల్లెను. దక్షిణ కళింగము వరకు గల గోదావరీప్రాంతము నంతను సాధించి అనవేమారెడ్డి రాజమహేంద్ర నిరవద్య నగరాది బహువిధ స్థలదుర్గ వర్గ విదళన బలరామ', 'సాగర గౌతమీ సలిల సంగమ పకల జలదుర్గ సాధన రఘురామ' అను విరుదములను వహించెను. ఈ దండయాత్రలో అనవేమారెడ్డికి అతని శావమరదియగు కాటయరెడ్డియు, ఇతని సోదరుడు మారయరెడ్డియు, ఇతర యింఘపులు నూంకయ, నల్ల నూంకయలును, దువూరి దొడ్డారెడ్డియు అతని సోదరులును శాసటయైరి. వీరిలో అనవేమారెడ్డి శావమరది కాటయరెడ్డి జలదుర్గములను సాధించుటలో నేర్పరియై జలదుర్గముల విరుదాంకితుడయ్యెను.

రాజమహేంద్రవరాది స్థలదుర్గముల పతనము అనవేమభూపతికి దక్షిణ కళింగ దండయాత్రకు చారి చక్కబరచినది. పితాపురమును జయించిన విదవ అనవేమభూపతి దక్షిణకళింగమున బ్రవేశించి యెలమంచలి రాజధానిగా తత్ప్రాంతమును పాలించుచుండిన చాళుక్యులను జయించి, విదవ ఒడ్డాది మత్స్యవంశ్యులను పాదాక్రాంతులను కావించుకొనెను. అనవేముని శాసనములు వీరి నందరిని జయించినట్లు చెప్పకపోయినను అతడు సింహాచలమువరకు నిరాఘాట విజయధాటిని పోయి యుండుటచేత చాళుక్యులను, మత్స్యవంశ్యులనుకూడ జయించి యుండుననుటకు సందియములేదు. ఎలమంచలి చాళుక్యులలో శకవర్షములు 1294 (క్రీ. శ. 1872) నాటి నాలుగవ ఉపేంద్రదేవ చక్రవర్తియు, ఇతని పినతండ్రీ అయిదవ ఉపేంద్రదేవ చక్రవర్తియు ప్రాయికముగా అనవేమ భూపాలునికి సమకాలికులై యుండురు. ఒడ్డాది మత్స్యవంశపు రాజులలో జయంత భూపతి తనయుడు వీరాఘ్ననదేవుడు అనవేమారెడ్డికి సమకాలికుడై మత్స్యరాజ్యమును పాలించుచుండినవాడు. ఈతని శాసనములు శకవర్షములు 1279 (క్రీ. శ. 1857) మొదలు శకవర్షములు 1808 (క్రీ. శ. 1881) వరకు శాసనవచ్చుచున్నవి. ఈ మహిపతుల నందరిని జయించి అక్షతదియనాటికి అనవేమారెడ్డి సింహాచలము చేరెను. అక్కడ 'అనవేమారెడ్డిగారు తమ అభీష్టార్థసిద్ధిగాను శ్రీవరసింహనాథునికి' శకవర్షములు 1297 లో వైశాఖ విమల తృతీయా బుధవారమునాడు (క్రీ. శ. 1875, ఏప్రిల్ 4) కొన్ని తైంకర్యముల నిమిత్తము నిబంధములు చేసి శ్రీరామనాయనికి 75 గండమాండలు పెట్టెరి. ఆయన ప్రధాని నారణదాసుల కొడుకు చెన్నమసోయడు 'తన కభీష్టార్థసిద్ధిగా శ్రీవరసింహనాథుని ధూపకాలమందు నిత్యమున్ను కొలువను, కానుక ఒడ్డాది అర్ఘ్యనదేవరాజుదేవ

పదసిన ఊరు' 'గోటివాడను ఆరుపుట్లు జలక్షేత్రము శ్రీభండారానకుం వద్దనిదిగాం బెట్టి ఏడునిబంధాలు వృత్తిగాం బడసి ఏడుగురు శ్రాహ్మాలకుం బెట్టెను'. పూర్వ దేశ దండయాత్రయైన విదవ అనవేమారెడ్డి సింహాచలము మొదలైన వింధ్యపాదములందు కీర్తిస్తంభములను ప్రతిష్ఠించి, 'సింహాచలాది వింధ్యపాద ప్రతిష్ఠాపిత కీర్తిస్తంభ' విరుదమును వహించెను. అతని పూర్వదేశ దండయాత్ర శకవర్షములు 1297 (క్రీ. శ. 1875)తో అంతమైనది. సింహాచలము పర్యంతముగల నాయుల నందరిని జయించి అనవేమారెడ్డి వారిని కొండపిటి రెడ్డిసింహాసనమునకు విధేయసామంతు లగునట్లు చేసి వారివద్దనుండి కానుకలను, కప్పములను గైకొనెను. పూర్వదేశ దండయాత్ర పూర్తియైన తరువాత అనవేమారెడ్డి కొండపిటికి మరలి వచ్చెను.

తరువాత అనవేమ భూపాలుడు తన దృష్టిని పడుమటి దెనకు మరలెప్పెను. విజయనగరరాజ్యము క్రమక్రమముగా కొండపిటి రాజ్యమున అడుగుపెట్టి మెల్ల మెల్లగా దానిని కబళించుచుండెను. విజయనగరాధీశ్యులు పడుమటి దెనను కొండపిటి రాజ్యమువైపు ఎంతవరకు చొచ్చుకుని వచ్చిరో ఏరువదేశములోని చాంగలవీడులోగల శకవర్షములు 1294 (క్రీ. శ. 1872) నాటి, మహానందిలోని శకము 1882 (క్రీ. శ. 1410) నాటి విజయనగర శాసనముల వలన తెలియగలదు. వీనిలో మొదటి శాసనము విజయనగర దండనాయకులలో ఒకడు వినకొండ సీమలోని విజనంపాడు గ్రామమును (గుంటూరుజిల్లా నరసారాపు పేట తాలూకాలోనిది) పాపవిశాళన దేవునికి సమర్పించినట్లు తెలుపుటకు పుట్టినది. రెండవ శాసనములోని రాతయైన తిప్పరాజు పితామహుడు వెలుగోటి గంగల్రాజు చెన్నరాజునకు కొచ్చెర్లకోట యుద్ధవీరుడను విరుదము కలదు. ఈ కొచ్చెర్లకోట వెల్లూరుజిల్లా దర్శి దివిజనులో ఉన్నది. పూర్వోక్త శాసనములవలన విజయనగరాధీశ్యులైన మొదటి బుక్కరాయలు 'కొండపిటి రాజ్యము లోపలి కంటచొచ్చుకొనివచ్చినట్లు విదితమగుచున్నది. ఇది యిట్లుండ, రాచకొండ వద్దనాయకులు ఇప్పుడు తెలంగాణాకు అంతకు అధిపతులైరి. వారు ధరణికోటపై ఎత్తినచ్చిన పందర్యమున తన యన్న అనవోకారెడ్డిని పరచిన ఆవమానమును అనవేమారెడ్డి మరచిపోలేదు. కళింగమువరకు గల దేశము రెడ్డి మన్నీల అధికారము క్రింద ముస్లింముగ ముండుటచేత అతడు పడుమటిదేశను నష్టమైన రాజ్యమును మరల సంపాదించుటకు బళ్ళిమ దిగ్విజయ యాత్ర వారంభించెను.

ఈ పశ్చిమ దిగ్విజయయాత్రలో అనవేమారెడ్డికి రాజు చల దుర్గాధిపతులతో సంగరము సంభవించినది. 'వెలుగోటి వారి వంశావళి' అనవోతానాయకుని సోదరుడు మొదటి మారానాయకుని చెనకి అనవేముడు తుదకు ఓడి పారి పోయినట్లు తెలుపుచున్నది. సాధారణముగా రేచెర్లవారి కిట్టి విజయము లభించినపుడు ఒక్క పద్యమునగాక పెక్కు పద్యములలో దాని నభివర్ణించి చెప్పుట పరిపాటిగ కనబడును. అట్టిది పూర్తి పద్యమున నైనను కాక సీసపద్యములోని ఒక్క ఒంటరి చరణమున దీనిని చెప్పటవలన నిజముగా మారానాయకునికి విజయము కలిగెనాయని సంశయింపవలసి వచ్చుచున్నది. ఇందుకు తార్కాణముగా రేచెర్ల వెలమరాజ్యమునందే నలగొండ జిల్లాలోని కృష్ణానది కుత్తరతటమున వశీరాజు వాడవల్లిలో అనవేమారెడ్డిశాసన ముండుట ఆ సంశయమునకు ప్రబల హేతువగుచున్నది. ఈ శాసనము శకవర్షములు 1299 పింగళ సంవత్సరమున అనవేమారెడ్డి సోదరుడైన అనమాచారెడ్డి శృత్యుడు కడియము పోతినాయకుడు తన ప్రభువునకు పుణ్యమగునట్లు అక్కడి అగస్త్యేశ్వర మహాదేవుని ఆలయ గోపురమును, ఆ యాలయమున చంద్రశాలను కట్టించి దేవాలయములోని దేవర సేవా నిబంధముల నిమిత్తము దానములను ధర్మములను చేసినట్లు తెలుపుచున్నది. ఈ శాసనమువలన అనవేమారెడ్డి రేచెర్ల వారిని ఓడించి వారి రాజ్యములో వాడవల్లి ప్రాంతమును కొండవీటి రాజ్యములో కలుపుకొని కృష్ణ కుత్తర తటమున కొంత సైన్యము నుంచి దానిని కట్టుదిట్టపరచెను. ఇట్లే నలగొండ జిల్లా బూరుగుగడ్డలో దేవట్ల గోత్రుడైన చిలుకూరి అనభీమానాయకుని కుమారుడైన అన్నమనాయకుని శాసనము పింగళ సంవత్సరమునాటిదే కలదు. ఇతడు గేనటి అనవేమారెడ్డికి సామంతుడై యొనఱో నలగొండ జిల్లాలోని మరికొంత ప్రాంతముకూడ అనవేమునికి వశమైనట్లే తలపవలసియుండును. ఇందువలన వెలుగోటివారి వంశావళిలో అనవేమారెడ్డి ఓడిపోయినట్లు చెప్పబడిన విషయము పరియైనదికాదని తెలుచున్నది.

అనవేమ భూపాలుని పశ్చిమదిగ్విజయ యాత్ర అంతటితో ఆగిపోలేదు. అతడు ఆ ధాటిలో శ్రీశైలమువరకు గల ప్రాంతమునంతను జయించి శ్రీశైలములో తన విజయ యాత్రా సూచకముగ శాసనము వేయించెను. ఈతని శ్రీశైల శాసనము శకవర్షములు 1299 పింగళ సంవత్సర మాఘ శు 7 బుధవారము (క్రి. శ. 1878 జనవరి 16 వ తేదీ) నాటిది. ఈ శాసనాదుల వలన అనవేమభూవరుడు అన్యాయక్రాంతమైన తమ రాజ్యము నంతను మరల సంపాదించు

టయేకాక, సింహాచలమువరకు గల దేశమును కొండవీటి రెడ్డిరాజుల అధికారముక్రిందికి తెచ్చెను. శకవర్షములు 1904 దుండుభినాటి అతని మన్యమాపుర శాసనము సింహాచలమునుండి శ్రీశైలమువరకు గల దేశమును అనవేమారెడ్డి ధర్మోత్తరముగ పరిపాలించినట్లు తెలుపుచున్నది.

అనవేమ భూపాలుడు నిర్వృక్ పరాక్రమముతో ఇన్ని దేశములు జయింపగలుగుటలో గల కీలకమును అతని బిరుదములే తెలుపుచున్నవి. నానిలో 'పరిచితానేకగతి విశేషవారణ మారణోపాయ', 'ప్రజాపరిచిత చతుర్విధోపాయ' అను బిరుదులు చాల ముఖ్యమైనవి. పూర్వ కాలమున యుద్ధములలో గజదళ ప్రాముఖ్య మధికముగ నుండెను. ఈ యేనుగుల గతివిశేషములచేత వానిని వధించు ఉపాయము తెలిసినవాడని మొదటి బిరుదమున కర్ణము. ఈ గజయుద్ధతంత్ర పరిజ్ఞానమే పూర్వదేశ దండయాత్రలో అనవేముని కెక్కువ ఉపకరించినది. దీనికి తోడు అతడు ప్రజలకు అపరిచితములైన సామదానభేద దండము లను చతుర్విధోపాయములు గలవాడు. ఈ ప్రజ్ఞలే ఈతనికి పూర్వ దిగ్విజయమును సాధించి తెట్టినవి. ఇదియును గాక అతడు కత్తి సాములో కడు నేర్పరి. కత్తి పట్టిన అనవేమునిముందు నిలుచుట కష్టము. ఈ విషయమును అతని తురికాసహాయ, కరవాలవైనతేయ ఖండిత విమతవ్యాళ బిరుదములే చెప్పక చెప్పుచున్నవి. అతడు విగ్రమ పంజర నిగృహీత రిపురాజసింహ, విజయ కుంజరాలాన నిబభుజస్తంభ సంశృత యశోమండన బిరుదాంకితుడు కూడను. ఈ విజయములు పూర్తియైన పిదప అనవేమారెడ్డి దేవదేవునికి భక్తితోను, కృతజ్ఞతతోను పంచారామములలో గజఘంటలను సమర్పించెను. పూర్వ పశ్చిమాశా విజయాంతరము అనవేమారెడ్డి 'మహానీయాంధ్ర దేశ పట్టాభిషేక సంవృత మహాభాగ్య' బిరుదమును చాలెను. అతని రాజ్యము కర్నూలు జిల్లాలోని శ్రీశైలమునుండి చూర్పు సముద్రము వరకును, విశాఖపట్టణము జిల్లాలోని సింహాచలమునుండి నెల్లూరు జిల్లాలోని కందుకూరు వరకును వ్యాపించినది.

అనవేమారెడ్డి అంతకుపూర్వ మెప్పుడో అంతరించిన మదన మహోత్సవ మనునామాంతరముగల వసంతోత్సవమును మరల మహోత్సవముగ ప్రవర్తిల్ల జేసెను. ఆ కాలమునాటి జాతీయములయిన పండుగలలో ఇది చాల గొప్పది; కళాపోషణకు కారకమయినది. ఈ యుత్సవ నందర్పమున అనవేమారెడ్డి చందనమునకును, పన్నీటికిని, కస్తూరికిని తోడుగా ఉత్సవము చూడవచ్చిన జనానీకముతై కర్పూర ఖండములను వెదచల్లువాడట. వసంతోత్సవమును ఏతేట నిర్వహించుటచేత వసంతరాయడని,

కొండవీటి రెడ్డిరాజ్యము

కర్నూరుపు ముక్కలను ఉత్సవాగకులవై వెదవల్లుటచేత కర్నూరు వసంతరాయదని ఇతని బిరుదనామములు.

అనవేమారెడ్డి హేమాద్రి దానఖండమున చెప్పిన బ్రహ్మాండదాన, కల్పతరుదాన, కనకధారాదాన, గోనహాస్ర దానాదులను చేసి యశము నార్జించెను; సత్రములను పెట్టించెను; కవులను, పండితులను పోషించెను; బ్రాహ్మణుల కనేకాగ్రహారముల నొపంగెను. మహా కవీశ్వరులకు అనేకవేల సువర్ణములను దానముచేసి వారిని సంహృద్యపెట్టి 'బహుసహస్ర సువర్ణదాన సంహృదిత మహా కవీశ్వర' బిరుదమును గడించిన సుకృతి అతడు. ఇందరు కవులను ఆదరించినను అతనికి అంతమీయబడిన కృతి యొకతైనను కానరాకపోవుట ఆశ్చర్యము. అనవేమడు అనేక ధర్మకార్యములు చేసెను. అందువలన ప్రజలు అతనిని ధర్మానవేము దని వ్యవహరించుచుండిరి. తన బ్రదుకు భూమినురులకు, తన బిరుదులు పంటంక ధరణీకులకు, తన నయము భూమి ప్రజలకు ఇచ్చెనని విష్ణు పురాణకర్త అనవేమ భూపాలుని గురించి చక్కగ చెప్పెను.

కొమరగిరిరెడ్డి (క్రీ. శ. 1888 — క్రీ. శ. 1402): అనవేమారెడ్డి ఎప్పుడు మృతివొందెనో తెలియదు. ఇతని కడ వటి కాసనము శకవర్షములు 1804 (క్రీ. శ. 1882) నాటిది. కొమరగిరి రెడ్డికి అతని రాజ్య ప్రారంభమునుండియు అతని కావమరదియైన కాటయ వేమారెడ్డి ప్రధానిగను, పర్య పైన్యాధిపతిగను ఉండెను. శకము 1808 నాటి కాటయ వేముని సింహాచలము కాసనములో అతడు కాను కొమరగిరి భూవరుని ప్రధానినని తెలుపుకొనెను. కొమరగిరిరెడ్డి మొదటి కాసనము శకవర్షములు 1812 (క్రీ. శ. 1890) నాటి అనవర్తి కాసనము. ఈ కాసన కాలము నాటికి కొమరగిరిరెడ్డి కొండవీటి రాజ్యాధిపతిగ సుప్రసిద్ధి కు డయ్యెను. అందువలన ఇతని రాజ్యము క్రీ. శ. 1888 నుండి ఆరంభమయినట్లు మడువచ్చును.

కొమరగిరిరెడ్డి రాజ్యమునకు రాకుండ చేయుటకు అతని ప్రతిపక్షము బలముగ ప్రయత్నించె ననియు, ఈ కారణమున కొమరగిరి పక్షమునకు, అతని పక్షమునకు పోరాటము జరగె ననియు కాటయ వేమారెడ్డి కాసనముల లోని ఒక శ్లోకమువలన ఊహించ వసకాశము కలదు. ఆ శ్లోకమున కర్ణ మిది. శ్రీకృష్ణుడు ధర్మజనివలెనే కుమార గిరి భూవరుని అమాత్యుడైన కాటయ వేమ ప్రభువు సింహాసనమున కూర్చుండలెట్టి ప్రకాశింపజేసెను. ఇందలి కృష్ణ ధర్మజుల ఉపమానములు సర్వవిధముల సార్థకము లైనవి. ప్రతిపక్షమువారు కుమారగిరిని రాజ్యమునకు రాకుండజేయ బ్రయత్నించినపుడు పాండవుల పక్ష మవలం

నించి మహా సంగ్రామమున కౌరవులను నిర్మించి ధర్మజుని సింహాసన మెక్కించిన కృష్ణునివలెనే కాటయవేమారెడ్డి కూడ శత్రువులను జయించి కొమరగిరిరెడ్డిని సింహాసనము మీద కూర్చుండలెట్టెను. ఇందువలన రెడ్డి రాజ్యాంతఃకలహమున కాటయవేముని సాయముతో శత్రువులను ఓడించి కొమరగిరిరెడ్డి సింహాసన మెక్కినట్లు స్పష్టమగుచున్నది. ఇక కొమరగిరి ప్రతిపక్షమువారు రెవరై యుండురో విచారించవలసి యున్నది. అనవేమారెడ్డికి సంతానము లేనట్లు తోచును. అందువలన అతని బంధువు రెవరైన జోక్యము కలిగించుకొనిరేమో తెలియదు. అనవేమారెడ్డి సోదరుడైన అనమాచారెడ్డి అన్న. మరణానంతరము జీవించి యుండెనో, నోనో తెలియదు. ఇక కొమరగిరికి ప్రతికూల పక్షమువారు ప్రోలయవేముని అన్నయైన మారారెడ్డి కొడుకులు రెడ్డిపోత, పెదకోమటి, నాగారెడ్లును, పెదకోమటి తనయులు వేమ, మారారెడ్లును, వారి బంధువులును యుండవలెను. రెడ్డి రాజ్యమునకు మొదట వేమారెడ్డికాక అతని యన్న మారారెడ్డి అధిపతి కావలసి యుండెను. కాని, ఆ కాలములో వేమారెడ్డి సాహసికుడు, ఉగ్రశూరుడు, ప్రతాపవీరు, ఉదారుడు అయిన కారణముననేమో రెడ్డిరాజ్య నిర్మాతయు, అధిపతియు అయ్యెను. అప్పటికి రెడ్డిరాజ్యము చిన్నది. వేమారెడ్డి కాలమునను, అనవోశారెడ్డి కాలమునను రెడ్డిదొర లందరు కలిసికట్టుగ పనిచేసి రెడ్డిరాజ్యమును విస్తరింపజేయ బ్రయత్నించిరి. వేమారెడ్డి తన అగ్ర సోదరుని చందవోలుగోమ, తన కనిష్ఠ సోదరుని కందుకూరులోను ఉంచెను. సోదరులుభయములను రెడ్డి రాజ్యమునకు సంబంధించిన కార్యముల నిర్వహణలో వేమారెడ్డికి తోడ్పడిరి. అనవేమారెడ్డి శార్య ప్రతాపములవలన రెడ్డిరాజ్యము సింహాచలము నుండి శ్రీశైలమువరకు విస్తరించినపుడు ఆ యగ్ర, కనిష్ఠ సోదర సంతతివారిని చిన్న సంస్థానములైనవి. మారారెడ్డి పౌత్రుడును, పెదకోమటి పుత్రుడును అయిన వేమారెడ్డి—ఈతనికి పెదకోమటి వేమారెడ్డియని వ్యవహారము—వేమాగ్రజ సంతతివారు డగుటవలన కొండవీటి సింహాసనమునకు తనకు ఎక్కువ హక్కు ఉండునని భావించియుండును. హక్కుమాట అట్లుండ, కొమరగిరివద్ద కాటయవేమునికి ఫలుకుబడి అధికమైనది. కాటయవేమ, పెదకోమటివేమ భూవరులుభయములు విద్వాంసులే. అందువలన ఇరువురును ఒకరికొకరు ప్రతిస్పర్ధులు. ఉభయులును శార్య ప్రతాపవంకులే. కొమరగిరిరెడ్డి కంఠము కోమటి వేమారెడ్డికి కాటయవేముడే నిజముగా శత్రువు. కొమరగిరి రాజయినచో కొలువులో పెదకోమటి వేమాదులకు కావే

ఉండదు. ఈవిధమున శాసనములతో ప్రతిపక్ష వర్గమువారు యుద్ధమునకు సిద్ధమయిరి. కాటయ వేమారెడ్డి తన శాసనములను కొనుగొనిరిని సింహాసన మెక్కింప బొమ్మి వహించెను. ఉభయ పక్షములవారికి యుద్ధమైనది. ఆ యుద్ధమున కొనుగొని రెడ్డి పక్షము జయించెనో పెదకోమటి వేముని పక్షము జయించెనో తెలియదు కాని, ఉభయముల రాజీతి వచ్చినట్లు తోచును. దీని ప్రకారము పెదకోమటి వేమారెడ్డి కొనుగొనిరిని కొండవీటి రెడ్డిరాజ్యాధిపతిగా అంగీక

చెను. వయసున చిన్నవాడైన కుమారగిరి భూపాలుడు తన శాసనములను కాటయవేముని తన ప్రధానిగను, వర్షనైవ్యాధిపతిగను నియమించెను.

రెడ్డి రాజ్యములో అంతఃకలహము జరగుచుండిన కాలమున నాలుగు దిశలయందును కొండవీటి రెడ్డిరాజ్యమునకు అదివరలో అణకువయై యుండిన సామంత మంత శేఖరులును, దుర్గాధిపతులును రెడ్డి రాజాధికారమును ధిక్కరించి స్వతంత్రులైరి. ఈ కాలములోనే విజయనగ



చిత్రము 64.

పెదకోమటి, కొండవీటి దుర్గము

రించి అతనికి విధేయ సామంతుడై అతని మండలము నేలుటకును, కొనుగొనిరెడ్డి యనంతరము పెదకోమటి వేమారెడ్డియే రెడ్డి రాజ్యాధిపతి యగుటకును ఉభయ పక్షములవారును అంగీరించినట్లు కన్పట్టును. పెదకోమటి వేమారెడ్డి అమీనాబాదు శాసనములో ఆతనికి కులక్రమ పరిపూర్ణ సామ్రాజ్య సింహాసనాధ్యక్షి యను విశేషణమున కిదియే యర్థమని తోచుచున్నది. ఎట్లయిన నేమి? తుదకు కుమారగిరిరెడ్డి కొండవీటి సింహాసనమును అధిష్టించి

రాధీశ్వరులు మరల శ్రీశైల ప్రాంతమును ఆక్రమించు కొనుటయేకాక త్రిపురాంతక ప్రాంతము వరకు వచ్చిరి. కుమారగిరి వృషాలుడు తన ప్రధాని, దండనాయకుడు అయిన కాటయవేమారెడ్డిని గొప్పసేనతో పడుమటిదెనకు పంపెను. అప్పటి కర్ణాటాధీశ్వరుడు రెండవ హరిహర దేవరాయలు. రెడ్డి, విజయనగర నైవ్యములకు గొప్ప యుద్ధము జరగినది. అదివరకే విజయనగర నైవ్యములు రేచెర్ల, బహ్మనీ నైవ్యములవలన కొత్తకొండ (తెలంగాణా

కొండవీటి రెడ్డిరాజ్యము

లోనిది) వద్ద పూర్తిగా అవతయము పొంది వచ్చినవి. యుద్ధము సాగుచుండగా రేచెర్లవారును, బహ్మానీ సుల్తానులును బల ప్రాభవములలో నాటికి నాడు అభివృద్ధిపొంది కర్ణాటరాజ్యోపద్రవకారులుగ పరిణమించు చుండుటచేత పారుగుననున్న రెడ్డిరాజులతో మైత్రి కలిగియుండుట తన రాజ్యమునకు శ్రేయస్కరమును, బలవర్ధకమునని హరిహర రాయలు తలపోసి సంధికి ప్రయత్నించెను. కాటయవేమారెడ్డికూడ గొప్పదైన కర్ణాటరాజ్యముతో మైత్రి కొండవీటి రాజ్యపు అంతశ్శక్తువులను, బహిశ్శక్తువులను అణచుటకు ఉపకరింపగలదని తలంచి సంధికి సమ్మతించెను. ఈ సంధి ప్రకారము రెండవ హరిహరరాయలు కుమారగిరి భూవరునికి త్రిపురాంతక ప్రాంతమును ఇచ్చివేసెను. శకవర్షములు 1807 (క్రీ. శ. 1895) తరువాత శ్రీశైల ప్రాంతమున విజయనగర శాసనములు కానవచ్చుటచేత శ్రీశైల భూమిలోని చాల భాగమును కొమరగిరిరెడ్డి హరిహరరాయల కిచ్చివేసినట్లు కనబడుచున్నది. ఈ సంధి ననుసరించి త్రిపురాంతక క్షేత్రమును, వినుకొండ దుర్గమును మరల కొండవీటి రెడ్డిరాజుల స్వాధీనములోనికి వచ్చినవి. రెండవ హరిహరరాయలు తన కూతురు హరిహరాంబను కాటయవేమారెడ్డికిచ్చి వివాహముచేసి ఈ సంధి పూర్వక మైత్ర్యనుబంధమును దృఢతరము కావించెను. ఈ వివాహ విషయము అల్లయవేమారెడ్డి వేమవరము శాసనములో తెలుపబడినది.

'వెలుగోటి వారి వంశావళి'లో పెదకోమ టన్నవేమారెడ్డిని పంజోధించుచు చెప్పిన ఒకసీస వర్ణ పాదములో 'కొమరగిరి రెడ్డికి గోరి సింగయ మాదు తనర బెట్టిన బొమ్మ తలవ వైతి' అని సింగయమాదావేడు (మొదటి సింగమనాయని తనయుడు, మొదటి అనవోళా నాయని సోదరుడు) కొమరగిరిని ఓడించి బొమ్మ పెట్టినట్లు చెప్పబడినది. ఆ కాలములో యుద్ధమున గెలిచినవారు వరాశికులైన, సంహరింపబడిన తమ శత్రువులను అవమానించి, అవహేళ్యముచేసి ఆనందించుటలో 'బొమ్మపెట్టుట' అను నానుడి తెలుగుదేశమున వాడుకలోనికి వచ్చినది. ఓడిపోయిన, లేక సంహరింపబడినవారి బొమ్మ యథారీతిని కాని, అవమానకరముగ నుండు రీతిని కాని తయారు చేయించి విశేష తన తమ్మువడిగ మీదనో, దాకాలి పెంచే రముననో కావటము చేయించెడివాడు. కొమరగిరికి బొమ్మ పెట్టెవన అతనిని ఓడించెనని యర్థము. దాచభూపాలుడు కూడ కొమరగిరికి బొమ్మపెట్టినట్లు పూర్వోక్త గ్రంథము వందే కలదు. ఈ దాచ భూపాలుడు లింగమనేని పెద తండ్రియని చెప్పబడినది. లింగమనేని పెదతండ్రి దాచ

భూపాలుడను పేరు గలవాడు ఒకడు ఉండెనో లేదో తెలియదు. ఈ రెండు వర్ణపాదములలో శకరేచెర్ల వారు కొమరగిరి రెడ్డిని జయించినట్లు ఆ గ్రంథమున మరెక్కడను చెప్పబడలేదు. అందువలన దాచకొండ వెలమ నాయకులు కొమరగిరిని జయించుట ఎంత వరకు సత్యమో తెలియదు. ఒకవేళ ఇది నిజమేయైనచో మొదటి అనవోళా నాయకుని రాజ్యకాలము చివర జరగిన కళింగ దండ యాత్రలో శకవర్షములు 1802 (క్రీ. శ 1890) తరువాత వేదగిరినేడు తూర్పు గోదావరిజిల్లా తుని దివిజనులోని బెండపూడి దుర్గమును సాధించిన సందర్భమున, రేచెర్ల సైన్యము గోదావరి ఉత్తరతటముపై దండెత్తి వచ్చినపుడు జరగియుండవలెను. 'వెలుగోటి వారి వంశావళి'లోని కాటయవేమని ప్రస్తావ మెక్కడను లేదను విషయమును గూడ మనము గుర్తుంచుకొనవలెను.

చోడ భక్తిరాజు కుమారుడు అన్నదేవ చోడుడు రాజ్యమునుండి వెడలగొట్ట బడినట్లు ఈ వరకే తెలుపబడినది. శకవర్షములు 1810నాటి అనవోళాన మొకటి త్రిపురాంతకములో నున్నది. అత దచ్చటికి శత్రువుగా వచ్చెనో, మిత్రుడుగా వచ్చెనో, అంతవరకు ఎచ్చట మండెనో తెలియదు. అనవేమారెడ్డి రాజ్యకాలమునుండి దేశదేశములు తిరుగుచు రెడ్డిరాజ్యాంతఃకలహకాలమున కొమరగిరిరెడ్డి ప్రతిపక్షమువారితో సహకరించి అతడు ప్రాయశ్చముగ తన రాజ్యమును మరల సంపాదించుకొనుటకు వచ్చినట్లు కాన్పించును. మొత్తము మీద కొమరగిరిరెడ్డియే జయించి రాజ్యమునకు వచ్చుటతో మరల అన్నదేవచోడ వరేండ్రునికి కొండవీటి రెడ్డిరాజ్యమున నిలుచుటకు అవకాశము లేక అతడు దేశాంతర గతుడయ్యెను.

ఈ విధముగా రెడ్డి రాజ్యాంతఃకలహము కాలమున రక్షిణ, పశ్చిమ, ఉత్తర దిశలయందు రెడ్డిరాజ్యాధికారమును ధిక్కరించి, స్వతంత్రులైన సామంత మండలికులను అణచివైచి, ఇతర శత్రువులను జయించి కొమరగిరిరెడ్డి తన దృష్టిని పూర్వదేశముపై ప్రసరింప జేసెను.

అనవోళారెడ్డి పూర్వదేశదండయాత్ర చేసిన నాటినుండి పంటరెడ్డి కుటుంబములు కొన్ని వెల్లూరు ప్రాంతము నుండి గోదావరి తీరమున రాజమహేంద్రవరమునకు వలస వచ్చినవి. అనవేమారెడ్డి పూర్వదిగ్విజయమునకు పిదప, పారువత్తెగాండ్రుగనో, సైన్యమున పేనానులుగనో, ఇతర రాజకీయోద్యోగులుగనో పంటరెడ్డి దొర లనేకులు రాజమహేంద్రవరమునకును, తత్పరివర ప్రాంతమునకును వెళ్లి అచట స్థిరనివాసము కల్పించుకొనిరి. కుమారగిరి భూపాలుడు కొండవీటి పింహాసన మొక్కు నాటికి రాజమహేంద్ర

వరము పంటరెడ్డి ప్రముఖులకు అనేకలకు ఆలవాలమైనది. ఇటువంటి రెడ్డి ప్రముఖ కుటుంబములలో దువ్వూరి దొడ్డారెడ్డి సోదరుల కుటుంబములు, కాటయవేమారెడ్డి బంధువుల కుటుంబములు మొదలైనవి అనేకము కలవు. ఈ రెడ్డి వంశములలో దువ్వూరివారిది చాల పెద్దది. ఈ వంశమునకు మూల పురుషుడు కోటారెడ్డి. ఇతని కుమారుడు పెరుమాండీ రెడ్డి, మనుమలు అల్లాడరెడ్డి, పెదకోటారెడ్డి, అనవ్రోలారెడ్డి, దొడ్డారెడ్డి, పినకోటారెడ్డి అని అయిదుగురు. వీరిలో దొడ్డారెడ్డికి (రెండవ) అనవ్రోలారెడ్డి, కోటారెడ్డి, (రెండవ) అల్లాడరెడ్డి అని మువ్వురు కుమారులు కలిగిరి. (రెండవ) అనవ్రోలారెడ్డికి కొమరగిరి రెడ్డి, అనవోళారెడ్డి అనియు, (రెండవ) అనవ్రోలారెడ్డికి సోదరుడు (రెండవ) అల్లాడరెడ్డికి వేమారెడ్డి, వీరభద్రారెడ్డి, దొడ్డారెడ్డి, అన్నారెడ్డి అనియు కొడుకులు పుట్టిరి. (రెండవ) అల్లాడరెడ్డినే అల్లారెడ్డియని, అల్లయరెడ్డి అనియు వ్యవహరింతురు. ఇందువలన వేమ, వీర, దొడ్డారెడ్డికు అల్లయవేమ, అల్లయవీరభద్ర, అల్లయదొడ్డారెడ్డినియు పేరు కలిగినది. రాజమహేంద్రవరమునను, తత్పరిసర ప్రాంతములను స్థిరపడిన ఈ రెడ్డి దొరలు వలకు పంతములందు ప్రముఖులై కొండవీటి రెడ్డి రాజ్యముల ప్రంతములై నిలిచిరి. కాని, రెడ్డిరాజ్యాంతఃకలహాలమున వీరిలో కొందరైనను పెదకోమటివేముని పతమునవలంబించి రాజ్యసంక్షోభమునకు కారకులై యుండవచ్చును. మొత్తముమీద ఆ యంతఃకలహమును అవకాశముగ తీసికొని సింహాచలమువరకు గల రెడ్డిసామంత మండలికులు మాత్రము కల్ల అధికారమును ధిక్కరించి స్వతంత్రులై ఏతేట కొండవీటికి చెల్లించవలసిన కానుకలను, కప్పములను చెల్లించుట మానివేసిరి. అందువలన వీరి నందరిని అణచివేసి సింహాద్రి పర్యంతమును గలదేశమును సాధించి దానిని మరల రెడ్డిరాజాధికారము క్రిందికి తీసికొని రావలసినదని కొమరగిరి రెడ్డి తన ప్రధాని, దండనాయకుడు అయిన కాటయవేమారెడ్డికి ఆజ్ఞాపించెను. కాటయవేమారెడ్డి తన ప్రభువు ఆదేశమును శిరసావహించి పూర్వదిగ్విజయమునకు బయలుదేరెను. కుమారగిరి భూవరుడు తన కుమారుడును, యవరాజును అయిన రెండవ అనవోళారెడ్డిని కాటయవేమునితో గూడ పంపెను. అనవోళారెడ్డిని వెంట బెట్టుకొని కాటయవేమారెడ్డి కొంత సైన్యముతో రాజమహేంద్రవరమునకు వచ్చి అక్కడ మరీకొంత సైన్యమును నమకూర్చుకొని ఈ దండయాత్రయందు తనకు విజయము కలుగుటకై వేడుగోపాల స్వామిని నేపించుకొని, దిగ్విజయము కలిగినయెడల, తాను తిరిగి

వచ్చిన యెడల పూజకై ఒకగ్రామము నిర్మేదననిచ్చెప్పి ప్రణమిల్లెను. తరువాత మోహూర్తికులు పెట్టిన కుళలగ్నమున ప్రముఖులైన రాజమహేంద్రవరపు రెడ్డిదొరలతో కలసి పూర్వదేశముపై దండు వెడలెను. కాటయవేముని పూర్వదిగ్విజయయాత్ర శకవర్షములు 1804 (క్రీ. శ. 1882), 1812 (క్రీ. శ. 1890)లకు నడుమ జరగినది. కాటయవేమారెడ్డి శాసనము తూర్పుగోదావరి జిల్లా సర్పవరములో శకవర్షములు 1810 (క్రీ. శ. 1888) నాటిది కనబడుచుండుటచేత ప్రాయికముగ ఈదండయాత్ర ఆ ప్రాంతమున జరగినట్లు ఊహింపవచ్చును. ఈ దండయాత్రలో దువ్వూరి (రెండవ) అల్లాడరెడ్డియు, అతని కుమారులు వేమ, వీరభద్ర, దొడ్డారెడ్డును కాటయవేమారెడ్డి ననుసరించి అతనికి కుడిభుజములవలె ప్రవర్తించిరి.

ఈ పూర్వదేశ దండయాత్రలోని విశేషములను కుమారగిరినృపతి అనవర్తి శామ్రాజాసనముకాని, గోపవరము శామ్రాజాసనము కాని తెలుపవు. అనవర్తి శాసనము కాటయవేమ నరేంద్రుడు వింధ్యాద్రి, సింహాద్రి మధ్యనర్తులయిన మహీశ్వరులను జయించి వారి దుర్గములందు తమ ఆధికారులను నియోగించి గజపతి మొదలైన వారు అర్పించిన ఏనుగులను, గుర్రములను, మడి భూపాదంబరోపాయనములను తీసికొని మరల కొండవీటికి వచ్చి వాని తన యేలికయైన కుమారగిరి మహీపతికి నమర్పించి నట్లు మాత్రమే తెలుపును. గోపవరము శాసనములో కూడ ఇంతకంటె అధిక మేమియు లేదు. కాని, ఇందు కాటయవేమునికి కటకము - పురుషోత్తమును దోచుకొన్న వాడని యర్థమిచ్చు 'కటక చూరకార' బిరుదము కలదు. ఈ కటకము గాంగ వంశజలయిన గజపతి నృపతుల రాజధాని. ఈ బిరుదము ననుసరించి చూడగా కాటయవేమారెడ్డి కటకమువరకు దండెత్తి చెళ్ళినట్లు విదితమగుచున్నది. కొండవీటి రెడ్డి మన్నీలు చేసిన పూర్వదేశ దండయాత్ర లన్నిటిలోనికి ఇది కడు విస్తృత మయినది; చాల గొప్పది. ఈ దండయాత్రలో కాటయవేమ భూవిభుడు సాధించిన విజయములు రెడ్డిమన్నీలమీద చెప్పిన కొన్ని చాటువులవలనను, కాళిదాస విరచితమైన అభిజ్ఞాన శాకుంతలమునకు కాటయవేమ భూవరుడు కుమారగిరిరాజీయ మను పేరుతో రచించిన వ్యాఖ్యానములోని ప్రారంభ శ్లోకములవలనను మాత్రమే తెలియుచున్నవి. కాటయ వేమారెడ్డి గౌతమీ నదిని దాటి కాటయవేమారెడ్డి జయించి, ఆకోటలోని రాజకుమారులను, స్త్రీలను చెరవట్టి కొండవీటికి గీసికొనివచ్చినట్లు ఒక చాటు వచ్చును తెలుపుచున్నది. కాటయవేముడు శాకుంతల వ్యాఖ్యానములో కాను

కొంపటి రెడ్డిరాజ్యము

సమాచార రేఖ కాలము

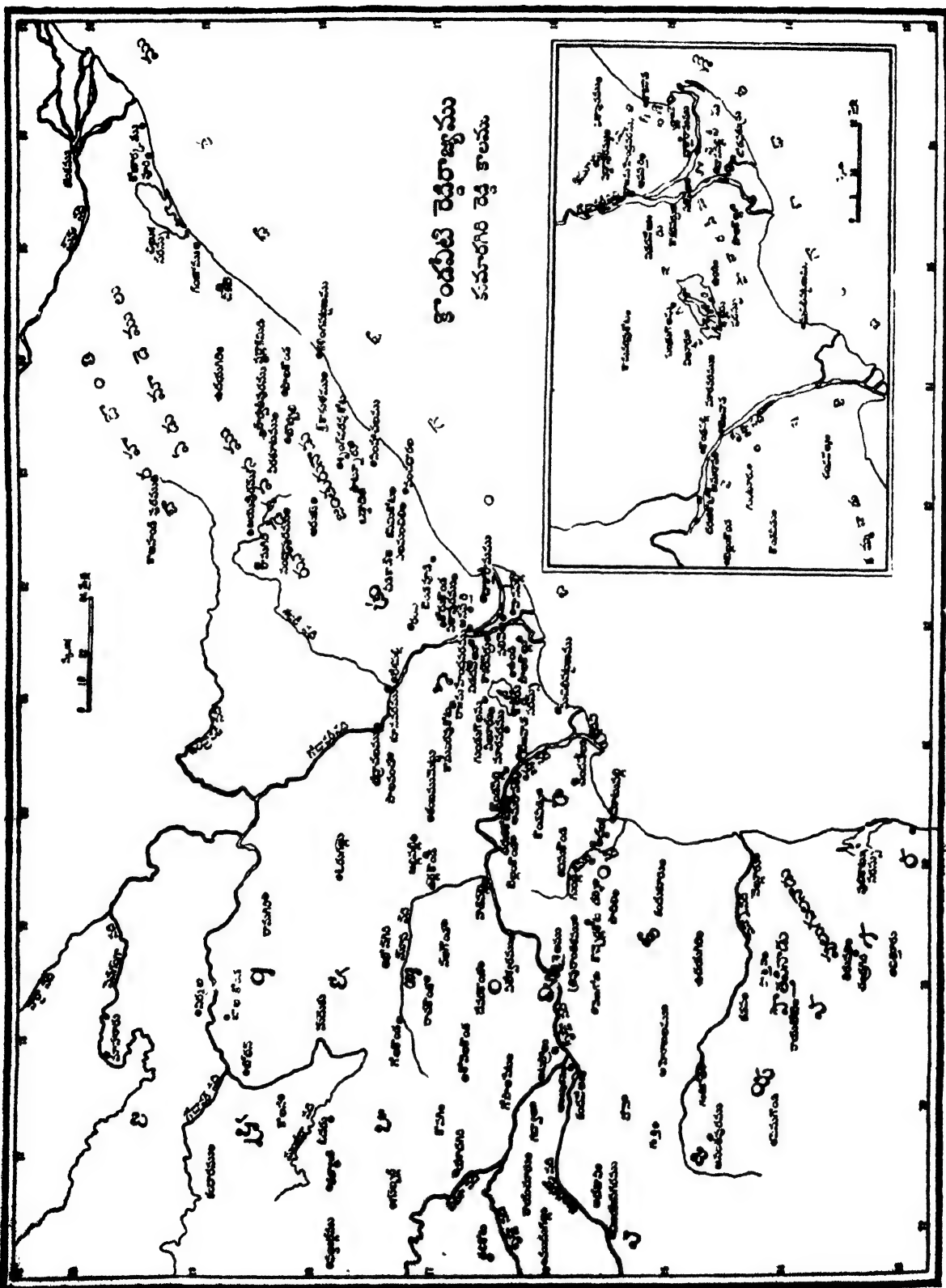

మొల్లెటి దుర్గమును, కిమ్మూరు దుర్గమును, బెండపూడి, వజ్రకూటము, రామగిరి, వీరకూటములను జయించినట్లు చెప్పకొని యున్నాడు. ఇంతమాత్రముచేత కటకమువరకు సాగిన అంతటి గొప్ప దండయాత్రలో పూర్వోక్త దుర్గములను మాత్రమే జయించెనని, కటకము వరకు గల దేశమున నుండిన దుర్గము లవి మాత్రమే యని యెంచుట పొరపాటు. ఈ దండయాత్రలో కటకము వరకు గల దేశ మంతయు జయింపబడినది. కాటయవేమునికి కాసటగా రాజమహేంద్రవరము రెడ్డిదొరలు అల్లడరెడ్డియు, అతని కుమారులు వేమ, వీరభద్ర, దొడ్డారెడ్లు కూడ వెళ్ళినారు. వారు సాధించిన విజయములను శ్రీనాథ కవి సార్వభౌముడు 'కాళి ఖండము'నందును, 'శ్రీమేష్వర పురాణము'నందును, శివలెక కొమ్మయ 'శివలీలా విలాసము'నందును వర్ణించియున్నారు. ఈ రెడ్డి దొరల విజయముల నభివర్ణించు కొన్ని తెలుగు చాటువులు కూడ గలవు. ఇవి యన్నియు గాక, అల్లయ వేమారెడ్డి వేమవరము కాసనము కూడ అతని విజయములను కొన్నిటిని తెలుపును. రాజమహేంద్రవరము రెడ్డిదొరలు ఈ విజయము లన్నిటిని సాధించినది కుమారగిరి భూవాభుని ఈ పూర్వదేశ దండయాత్రా సందర్భముననే. కుమారగిరికి తరువాత ఏ రెడ్డి రాజును ఇంతటి విప్లవ దేశముపై దండయాత్రను తలపెట్టను లేదు; కటకము వరకు వెళ్ళను లేదు. రెడ్డి రాజ్య పరిస్థితులు అందుకు అనుకూలముగను ఉండలేదు. అందువలన అల్లయ వేమారెడ్డి విజయములు కుమారగిరిరెడ్డి పూర్వదేశ దండయాత్రలో లభించినవే. అల్లయవేమారెడ్డి తన వేమవరము కాసనములో కాను కళింగముపై దండెత్తినట్లును, వస్త్రమాదియరాజులను జయించినట్లును, సింహాచలము పురుషోత్తములవద్ద జయవ్రంథములు స్థాపించినట్లును చెప్పకొనెను. ఈ పురుషోత్తము కాటయవేముడు చూరకొన్నట్లు చెప్పిన కటకమే, కళింగ గాంగవంశజులయిన గజపతుల రాజధాని. అల్లయ దొడ్డారెడ్డి చిలుకు నముద్ర తటమున జయవ్రంథమును నిలిపినట్లు శివలెక కొమ్మయ తెలుపుచున్నాడు. ఇట్లే ఇంకను మరి కొన్ని విజయములు కాటయవేమునికిని, రాజమహేంద్రవరము రెడ్డిదొరలకును కూడ నమానముగ లభించినట్లు చెప్పబడుటకు కారణము ఉభయం దండయాత్రయు ఒక్కటి యగుటయే. ఈ పద్ధతి ననుసరించి చూడగా ఇది వరలో చెప్పిన మొల్లెటి దుర్గము, కిమ్మూరు దుర్గము బెండపూడి, వజ్రకూటము, రామగిరి, వీరకూటము (వీరగోట్టము)లే కాక ఝాడేశ వనము, వస్త్రమాదియములు, అంతరునాడు, కారహదొంతి, ఒడ్డాది, రంభ మొదలైనవి

కూడ రెడ్డిదొరలు జయించినవే. పండుచా నుల్లముకూడ వారిచే ఓడింపబడెను. ఇక పూర్వోక్త స్థలములు, దుర్గములు, దేశములు ఎక్కడెక్కడ నున్నదియు తెలిసికొనవలసి యున్నది.

మొల్లెటి దుర్గము తూర్పుగోదావరిజిల్లా ఎల్లవరము దివిజనులో నున్నది. ఈ మొల్లెటిలో ప్రాయికముగ ఈ కోటను జయించిన పిదప కావచ్చును పువ్వుల హన్మయ అనునతడు కాటమరెడ్డి వేమారెడ్డికి పుణ్యముగ వేమనముద్రమును పేర ఒక కటకమును నిర్మించినట్లు తెలుపు కాసనము కలదు. దీనిలో బార్హస్పత్య మావాజ్ఞము కాని, కకవర్షము కాని లేదు. కిమ్మూరు దుర్గము తూర్పుగోదావరి జిల్లా పెద్దాపురము తాలూకాలో నున్నది. దీనికి చుట్టుప్రక్కలగల తమిరె (పెద్దాపురమునకు పూర్వపు పేరు), కట్టమూరు, కాట్రాపుల పల్లి, గుడివాడ, ఉలిమేళ్ళవరము, కాండ్రకోట, జగ్గంపేట మొదలైన ఏబది నాలుగు గ్రామములు ఈ కిమ్మూరు సీమలోనివని స్థానిక చరిత్రలవలన తెలియుచున్నది. బెండపూడి తూర్పుగోదావరిజిల్లా కుని దివిజనులోనిదని ఇదివరకే మనకు తెలియును. వజ్రకూటము విశాఖపట్టణముజిల్లా గోలుగొండ తాలూకాలో నరిపీవట్నానికి ఆరుమైళ్ల దూరమున నున్నది. దీని నిప్పుడు వజ్రకుడ (వజ్రగడ) మందురు. రామగిరి జయపురము సంస్థానము ఎగువ విభాగము నందలి శాణ్యములలో ఒకటి. వీరకూటము (వీరగోట్టము) విశాఖపట్టణము జిల్లా పాలకొండ తాలూకాలోని వల్లవరాజ్యము. ఈదండయాత్ర కాలమున ఈ రాజ్యమును పరిపాలించుచుండిన వల్లవరాజు పురుషోత్తమనృపుడు. ఝాడేశవన మన్నది ఝాడ్ ఖండము. జయపుర సంస్థానాధీశ్వరులకు ఝాడ్ ఖండ పాదుషాలని బిరుదు. ఇది ప్రాచీన శిలావంశజులైన నందపురాధీశ్వరులవలన జయపురము వారికి సంక్రమించినది. అందువలన ఈ ఝాడేశవన మన్నది పూర్వపు శిలావంశ రాజు పరిపాలితమైన నందాపుర రాజ్యములోనిది. ఈ నందాపురము విశాఖపట్టణము జిల్లా పొత్తంగి తాలూకాలో నున్నది. ఈ ఝాడ్ ఖండములో పూర్వము విశాఖపట్టణముజిల్లాలోని పార్వతీపురము, లొమ్మిలి ప్రాంతముకూడ చేరియుండినట్లు కనబడును. వస్త్రమాదియములనే ఏడు మూడెము లందురు. గంజాము జిల్లాలో వల్కీమమున గల పర్వకారణ్య ప్రాంతమునకు మాడయ - మాళియ అని పేరు. ఈ ప్రాంతము అటవిక జాతులైన కోడులకును (ఖోండులు), నవరలకును నివాసభూమి. ఈప్రాంతము ఏడు మాదియములుగ విభక్తమయినది. ఒక్కొక్క ప్రాంతము ఒక్కొక్క నృపతి ఏలుబడికింద నుండెను. ఈ యేడు

కొండవీటి రెడ్డిరాజ్యము

మాదెములను, ఇంద్ర మన్య ప్రాంతమునందలి రాజులను జయించినవారు అల్లూరి శైలియు, అతని కుమారుడు వేమారెడ్డియును. వీరింతటితో అగక గంజాము, విశాఖపట్టణము జిల్లాల పడుమటి సరిహద్దున నున్న కాళవెండి పురమును సైతము జయించిరి. ఈ కాళవెండిపురము (చాటుపులో కాళవెండి పురమని తప్పగా వ్రాయబడినది) కాళహండి సంస్థానమునకు రాజధానియైన ఇప్పటి కాలహండియే. ఈ రాజ్యమునకు సమీపమున నున్నవే వారహదొంతి అను పేరుతో వరుసగా నున్న పండ్రెండు చిన్నరాజ్యములు. వారహ అనగా పండ్రెండు; దొంతి అనగా వరుస. ఇవి ఇప్పటి ఓడ్రదేశములోని సామంత రాజ్యములు. వీనిలోనిచే ప్రాయికముగా కాళవెండిపుర రాజ్యము. రాజమహేంద్ర వరరెడ్డి దొరలు బలవంతులైన వారహదొంతి మన్నెధరణి పతులను జయించి వారికి అభయ మిచ్చి కాపాడిరి. జంతరునాడన్నది విశాఖపట్టణము జిల్లా శృంగవరపుకోట తాలూకాప్రాంతము. ఈ దండయాత్ర కాలమున గార్ తస్య మదగోత్రులైన సురభివంశ నృపతులు ఈ జంతరునాటిని పాలించుచుండిరి. రఘురాముడు విభీషణునివలెనే అల్లయ వేమారెడ్డి శృంగవరపు కోటలో సంగవ భూపతిని ఆదరించి రక్షించెను. పై నిచ్చిన ఉపమానము ననుసరించి చూడగా సంగవ భూపతికిని, అతని అన్నకును కలహము సంభవించె ననియు, అప్పుడు అల్లయవేమారెడ్డి అతని యన్నను యుద్ధమున సంహరించి తనయాశ్రయము వేడిన సంగవరాజును రక్షించి యతనిని రాజ్యమున కభిషిక్తుని కావించె ననియు తోచుచున్నది. జంతరునాటి సురభి వంశజుడైన సంగమరాజు శాసనములు సింహాచలములో శకవర్షములు 1220 (క్రీ. శ. 1898), 1221 (క్రీ. శ. 1899) నాటివి కానవచ్చుచున్నవి. ఈ సంగమరాజే ప్రాయికముగ అల్లయవేమారెడ్డి సురభి రాజ్యమున ప్రతిష్ఠించిన సంగవ భూపతి కావచ్చును. మన్య వంశజుల రాజ్యమునకు ఒడ్డాది రాజధాని. ఇది విశాఖపట్టణము జిల్లా వీరవల్లి తాలూకాలో నున్న ఇప్పటి వడ్డాది. ఇందువలన వీరవల్లి తాలూకా ప్రాంతము పూర్వపు మన్యరాజ్యమని చెప్పవచ్చును. శకవర్షములు 1272 (క్రీ. శ. 1850), 1847 (క్రీ. శ. 1425)లకు మధ్య వీరాధునదేవుడును, అతని కుమారుడు ప్రతాపాధునదేవుడును మన్యరాజ్యమును పరిపాలించిరి. వీరిలో వీరాధునదేవుడు అనవేమారెడ్డికి సమకాలికుడు. కాటయవేముని దండయాత్రనాటికి రాజ్యమును పాలించుచుండిన వాడును, పరాజయమును పొందిన వాడును ప్రతాపాధునదేవుడు కావలెను. ఇతనికి ఉదయాధును దనియు పేరుండిన ట్లున్నది. ఈ దండయాత్రలో

అల్లూరిరెడ్డిని వెంబడించి వెల్లిన అతని ప్రధాని లింగనామామ్యుడు మన్యనృపాలుడైన ఉదయాధునుని వధ్యనుండి కప్పము గైకొనినట్లు చెప్పబడినది. దండకారణ్య మధ్యమునందుండిన పుళిందరాజులకు నాగవంశజులకు రంభ రాజధానిగ నుండెను. వీరిని లింగనమంత్రి యుద్ధమున ఓడించి వారి కథయమొసగి రక్షించెను. శివలీలా విలాసమున అల్లయవేమారెడ్డి రంప ఇమ్మడి రాజును జయించినట్లు కలదు. ఇది అల్లయవేమారెడ్డి, అల్లూరిరెడ్డి, లింగనమంత్రి అందరును కలిసి వెల్లిన దండయాత్రయే. అందువలన ఈ విజయములు భూవరులకును, వారి మంత్రులకును కూడ ఆరోపితములైనవి. రంభ యన్నది రంప యనుదాని సంస్కృతీకరణమే. ఇది మూర్ఖుగోదావరి జిల్లా చోడవరము దీవిజనులో నున్నది. వేమారెడ్డి చేతను, లింగనమంత్రి చేతను ఓటువడిన అహింసా నృపాలుడు ఇమ్మడిరాజే. ఈ కళింగదండయాత్రలో కాటయవేమారెడ్డియు, అల్లూరిరెడ్డియు, అతని కుమారులును శిలావంశజులు, చాళుక్య న్యయులు, పల్లవ కులజులు, మన్యసంతతివారు, నాగ జాతివారు, గజపతి (గాంగ) వంశులు అయిన భూమీకులను జయించిరి. చివరకు కళింగాధిపతియైన గాంగవంశజుడగు గజపతి కాటయవేమునితో సంధిచేసి కొనెను. ఈ కాలమున లింగోత్కలములను పరిపాలించుచుండిన అర్వాచీన గాంగవంశజుడు నాలుగవ నరసింహదేవ గజపతి. అల్లయవేమారెడ్డి కళింగోత్కలములను జయించుటయే కాక బంగాళదేశమును పాలించుచుండిన పండువా సుల్తానునుకూడ ఓడించినట్లు అల్లయవేమారెడ్డి విజయముల నభివర్ణించు ఒక చాటుపద్యము తెలుపుచున్నది. ఈ పండువానగరము బంగాళదేశపు సుల్తానులకు హిజిరా 748 (క్రీ. శ. 1342) నుండి హిజిరా 795 (క్రీ. శ. 1392) వరకు అర్ధ శతాబ్దముపాటు రాజధానిగ నుండెను. దీని వలన కూడ కాటయవేమ భూపాలుని పూర్వదేశ దండయాత్ర శకవర్షములు 1814 (క్రీ. శ. 1392)కు పూర్వమే జరగినదని ధ్రువపడుచున్నది.

యువరాజయిన అనవోతారెడ్డితో కాటయ వేమారెడ్డి విజయోత్సవముతో కొండవీటికి వచ్చి గజపతి మొదలుగా గల మూర్ఖు దేశపు రాజులు కప్పముగాను, కానుకలుగాను చెల్లించిన మణిమయ స్వర్ణ భూషాంబరములను, గజములను, హయములను తన ప్రభువయిన కుమారగిరి మహీపతికి సమర్పించెను. ఆ మహారాజు అతనిని సముచిత రీతిని సన్మానించి గౌరవించెను. ఈ పూర్వదేశ దండయాత్ర విజయవంతుముగ పరిపూర్ణమైన పిమ్మట కాటయ వేమారెడ్డి రాజమహేంద్రవరము వేణుగోపాల

గ్యామికి శకవర్షములు 1812 (క్రీ. శ. 1890) లో అనపర్తి గామమును దేవవోళముగ నమర్చించి చరిత్రాధ్యయ్యెను. పూర్వదేశ దండయాత్ర విజయవంశముగ ముగిసిన వెనుక కుమారగిరి నరేంద్రుడు తనకుమారుడు అనవోళారెడ్డితోగూడ దాక్షారామమున కరిగి తులా పురుష మహాదానాదులు కావించెను.

కుమారగిరి నృపతి తన ప్రధాని కాటయవేమ నరేంద్రుడు సింహాద్రి పర్యంతమును జయించిన దేశము నంతను కొండవీటి రాజ్యమున గలుపుకొని దానిని పూర్వ రాజ్యము, లేక రాజమహేంద్రవరరాజ్య మను పేరుతో ఒక ప్రత్యేకరాజ్య విభాగముగ ఏర్పాటు చేసి దానికి తన కుమారుడైన రెండవ అనవోళారెడ్డిని తనకు ప్రతినిధిగా పరిపాలింప నియమించెను. ఇంతటినుండి పూర్వరాజ్యమును రాజమహేంద్రవర రాజ్యము రెడ్డి రాజ్యములో కొండవీటికి అధిపతియైన ఒక ప్రత్యేక రాజ్య మయినది. లింగన మంత్రి సోదరుడైన అగియేటి అన్నమంత్రి వెంకటాద్రి దుర్గాధిపతిగ నియమింపబడెను. ఈ రాజ్యమును పెక్కు సీమలుగా విభాగించి ఒక్కొక్క సీమవలన వచ్చు పైకము సీమాధిపతుల నిబ్బందికి కొంత వ్యయపరచి, మిగిలిన దానిని నగరి కిచ్చునట్లు నిర్ణయము చేయబడినది. అల్లాడరెడ్డి, అతని కుమారుల, వారి మంత్రిల సాయముతో రాజమహేంద్రవరము రాజధానిగ రెండవ అనవోళారెడ్డి నూతన రాజ్యమును పరిపాలించెను. అల్లాడరెడ్డియు, అతని కుమారులును తనకు కుడిభుజముగ నుండి పూర్వదిగ్విజయయాత్ర విజయవంశము కావించుటకేతను, అనవోళారెడ్డికి విధేయులును, విశ్వాస పాత్రులును అయిన భటులుగ నుండి అతనికి కార్య ఖడ్గములందు బాసటగ నుండుటకేతను చాలముదమంది కాటయవేమ ధరావరుడు వీరభద్రారెడ్డికి తన కొమార్తెయైన అనితల్లి నిచ్చి వివాహము కావించి అల్లాడ రెడ్డితో వియ్యమండెను.

రెడ్డి రాజ్యమున కాంతి భద్రతలు వెలకొనెను. ప్రధానియు, దండనాయకుడునై కాటయవేముడు రాజ్య వ్యవహారములను చక్కరెట్టుచు కంటికి రెప్పవలె రాజ్యమును కాపాడుచుండ కుమారగిరి భూపతి తన కథికారిమానము కల సంగీత సాహిత్యములందు కృషిచేయ దొడగెను. తన తండ్రియైన అనవోళారాజేంద్రుడు చేసిన ఏర్పాటుల వలనను, ఓడల వర్తకుల కిచ్చిన అభయ కాసనము వలనను నకల దేశములనుండి వర్తకులు మోటువల్లికి వచ్చుచుండిరి. మరల అది గొప్ప రేవుపట్టణముగ ప్రసిద్ధి కెక్కినది. తన పినతండ్రియైన అనవోళారెడ్డి వలెనే కొమరగిరిరెడ్డి వసంతోత్సవ ప్రయుడు. ఏటేట తప్పక కొండవీటి పురమున

వసంతోత్సవమును మహా వైభవముతో నిర్వర్తించువాడు. ఇతనికికూడ వసంతరాయదని, కర్పూర వసంతరాయదని బిరుదుపేర్లు కలవు. వసంతోత్సవ సమయమున తన రాజ్యమునందలి కలాకళలులను, కవులను, పండితులను సత్కరించి కలాపోషణ, సాహిత్య పోషణ చేయుచు వచ్చెను. ఇతడు సంగీత నాట్యకళా పారంగతుడు. లకుమా దేవి ఈతని ఆస్థానము నలంకరించిన నట్టువలెను. ఈమె ఒక్క భావమును వేయి విధముల నభినయించి చూపిన నాట్యకళా చతుర. ఒక్క సంగీత నాట్యములందే కాక, ఇతర కళలందును కొమరగిరి భూపాలునికి అమితప్రితి. అతడు కలాభిజ్ఞుడు; కలావంతుడు. వైరాజ, పుష్పక, కైలాస, మలిక, త్రివిష్టపము లను అయిదు విధములైన సమున్నత ప్రాసాద జాతులలో అతడు కొండవీటి నగరమున పుష్పక జాతికి చెందిన గృహరాజ సాధమును నిర్మించెను; ప్రియలతో విహరించుటకు కేరీ రథములను, క్రీడించుటకు క్రీడా సరస్సులను నిర్మింపజేసెను.

ఈ విధముగా జరగుచుండగా, కుమారగిరి నృపతి ఏకైక పుత్రుడును, పూర్వరాజ్య రాజ ప్రతినిధియును అయిన అనవోళారెడ్డి అకాల మృత్యువు వాతబడెను. ఈత డెప్పుడు మృతినొందెనో సరిగా తెలియదు; కాని, శకము 1812 (క్రీ. శ. 1890), 1817 (క్రీ. శ. 1896) సంవత్సరముల మధ్య గతించెననుటకు ఆధార మున్నది. కుమారుని అకాల మరణము వలన కొమరగిరిరెడ్డి విచారముతో క్రుంగిపోయెను. రాజమహేంద్రవర రాజ్యమునకు రాజ ప్రతినిధిగ ఎవరిని నియమింపవలె ననుసమస్య బయలుదేరినది. కొండవీటి రాజ్యపు తూర్పు సరిహద్దు కాపాడుటకు నీతి చతురుడు, కార్య వరాక్రమవంతుడు, సమస్థుడు కావలెను. ఈ బాధ్యతాయుత కార్యమును నిర్వహించుటకు కొమరగిరి నృపాలునికి కాటయవేమునికంటె అర్హుడు మరియొకడు కనబడలేదు. అదియును కాక, కాటయవేమారెడ్డి తన కెన్ని విధములనో సాయము చేసెను. నిజముగా తన్నీ రాజ్యమున నిలిపిన దతడు; తన రాజనీతి చతురతచేత రెడ్డి రాజ్యమునకు శత్రువులు లేకుండ చేసిన దతడు; తూర్పున కటకము వరకుగల దేశమును జయించి ఆ దేశమున గల భూవరులకు రెడ్డిరాజు అన్నను, రెడ్డి దొరలన్నను సింహస్వప్నముగ జేసిన దతడు. ఇందు లకు తన కృతజ్ఞతను తెలుపుకొనుటకు తగిన తరుణ మదియై యని కాటయవేమునిమీద గల ప్రేమాతిశయముచేత ముందు వెనుక లాలోచింపక కొమరగిరిరెడ్డి అతనిని రాజమహేంద్రవర రాజ్యమున రాజప్రతినిధిగ నియమించుటకు బదులు ఆ రాజ్యమునే అతనికిచ్చివేసెను.

కొండవీటి రెడ్డిరాజ్యము

అది కాటయవేముని కిచ్చిన వీర జీవితము (జాగీరు) వంటి దైనచో ఈ విధముగా వీరులను గౌరవించుట ప్రాచీన కాలమునుండి వచ్చుచున్న ఆచారమే; కాని, దానికిని దీనికిని వ్యత్యాస మిది; వీరునికి ఏతో ఒక గ్రామమో, కొన్ని గ్రామములో ఇచ్చువారు కాని పూర్తిగా ఒక్క రాష్ట్రమునే, రాజ్య విభాగమునే ఇచ్చివేయుట లేదు. కుమారగిరి భూవతి దీనిని వీరజీవితముగ ఇచ్చెనో, మరే వర్తనిని ఇచ్చెనో మనకు తెలియదు. కాని, కాటయవేముడు మాత్రము తన వేవకు సంకుచ్చుడై తన ప్రభువు దానిని తనకు ఇచ్చివేసినట్లే శకవర్షములు 1817 (1896) నాటి తన గోవవరము కాసనములో తెలిపెను. రెడ్డి రాజ్యములో మేలైన కొంత భాగమును కాటయవేమునికి ఉపాయముగ నిచ్చివేయుట అతనికి ప్రతిస్పర్ధులైన పెదకోమటి వేమాదుల కాశ్యర్యమును కలిగించి వారిని కోపోద్రిక్తులను కావించినది. రాజ్యమునందలి రెడ్డిదొరలలోనే రాజుమందికి రెడ్డిరాజ్యము ఈవిధమున రెండు చీలిక లగుట అసంభవమై కలిగించినది. కుమారగిరి యనిన అభిమానము కలవారు కూడ అతని యీ చర్యతో అతనికి ప్రతికూలురైరి. కొండవీటిలో కుమారగిరి యన్నను, కాటయవేము డన్నను గిట్టనివారు వారి ప్రతిపక్షమువారితో చేరి రహస్యముగ కుట్రలు వస్తుటకు అవకాశము కలిగినది. ఈ సమయము ననే తెలంగాణాలోను, తీరస్థాండ్ర దేశములోను భయం కరమైన ఖామము సంభవించినది. ఇది శకవర్షములు 1318 (క్రీ. శ. 1898)లో ప్రారంభమై వండ్రెండెండ్లు ప్రజలను బట్టి పీడించినది. దీనితో దేశములోని అశాంతి, అసంతృప్తి మరింత పొచ్చినవి. కుమారగిరి భూవతి ఈ కష్టకాలమున వస్తులు సరిగా వసూలుకాక, ప్రజలనుండి వానిని నిర్బంధముగ వసూలు చేయవలసి వచ్చెను. ఈ కాలముననే బహ్మానీ సుల్తాను ఫీరూజ్ షా విజయనగర రాజ్యముపై దండెత్తి వెళ్ళుచు కొంత సైన్యమును కొండవీటిపై పంపెను. రెడ్డి సామంతుడైన గజరావు తిప్పానాయకుడు కొంత సేనను గూర్చుకొనిపోయి కొండవీటిపై వచ్చుచుండిన తురుష్క సేనను కంఠముమెట్టువద్ద ఎదుర్కొని భయంకర సంగ్రామమున వారి నోడించి తరుమగొట్టి తురుష్కప్రద్రవమును నివారించెను. దేశములో అల్లరులు రేగినవి. ఈ పరిస్థితిని గమనించి కళింగాధిపతి సింహాచలమునకు దక్షిణమున నుండిన దేశమును జయించి తీసికొనుటకై రాజమహేంద్రవర రాజ్యముపై దండెత్తి వచ్చెను. కాటయ వేమారెడ్డి ఆ రాజ్య రక్షణకై రాజమహేంద్రవరమున కరిగి గొగ్గయదేవు డను సేనానిని గజవతిపై పంపెను. తూర్పుగోదావరి జిల్లా కాకినాడ తాలూకా

సర్వవరములోని శకవర్షములు 1821 (క్రీ. శ. 1899) నాటి కాసనము వలన గొగ్గయదేవుడు వివారణగిరి (సింహాచలము) వద్ద గజవతిని మార్కొని అతని నోడించి తరుమగొట్టినట్లు తెలియుచున్నది. గజవతియైన కళింగాత్కలాధీశ్వరుడు పూర్వరాజ్యముపై దండెత్తి వచ్చుచుండిన కాలముననే మొదటినుండియు రెడ్డిరాజ్యముమీద కన్ను వేసియున్న విజయనగరాధీశ్వరులు అదియే సమయమని రెడ్డి రాజ్యమును కొంత ఆక్రమించుకొనిరి. శకవర్షములు 1822 (క్రీ. శ. 1400) నాటి కర్ణాటాధీశ్వరుడైన రెండవ హరిహర రాయల యొక్కయు, అతని మనుమడును, మొదటి దేవరాయల కుమారుడును అయిన రాజుచంద్రరాయల యొక్కయు ఎనమడల, మార్కొండోపాడు, పరచూరు కాసనముల వలన వారు రెడ్డిరాజ్యమున ఎంత దూరములోవలకి చొచ్చుకొని వచ్చి దాని నాక్రమించుకొనిరో తెలియగలదు. ఈ సమయములోనే మల్లారెడ్డి సంతతి వాడైన కోమటిరెడ్డి కందుకూరునుండి గుంటూరుజిల్లా తెనాలి తాలూకా వరకు గల సముద్రతీర ప్రాంతము నాక్రమించుకొనినట్లు శకవర్షములు 1828 (క్రీ. శ. 1404) నాటి పెదపూడి తామ్రకాసనము వలన తెలియుచున్నది. ఈ పరిస్థితులలో కుమారగిరి భూపాలుని పరిపాలనము ప్రజలకు కంటకముగ మండినట్లు స్థానిక చరిత్రలు చెప్పుటలో వింత లేదు. రెడ్డిదొరలు, గజరావు తిప్పానాయకుడు, మొదలయిన సామంత మండలేశ్వరులు అనేకులు పెదకోమటి వేమారెడ్డి పక్షము నవలంబించిరి. రాజ్యమున అల్లరులు ఎక్కువ యైనవి. కుమారగిరి పక్షమువారికి, పెదకోమటి వేమారెడ్డి పక్షమువారికి పోరాటములు పొచ్చినవి. ప్రతాపశాలియైన కాటయవేముడు కుమారగిరి పక్షమున పోరాడినను ప్రతిపక్ష బలము పొచ్చయినది. గుండుగొలను, కోనూరులవద్ద ఉభయపక్షముల వారికి గొప్ప యుద్ధములు జరగినవి. కాటయవేమారెడ్డి పరాజితుడయ్యెను. ఈ విధముగా కుమారగిరి భూవతి తన రాజ్యమును, అధికారమును నిలబెట్టుకొనుటకు ఎంత ప్రయత్నించినను కార్యము లేకపోయెను. తురకు కాటయవేమారెడ్డితో గలసి అతడు రాజమహేంద్రవరమునకు పారిపోయెను. ఇంతవరకు కాసనచ్చిన కుమారగిరిరెడ్డి కాసనములో శకవర్షములు 1822 (క్రీ. శ. 1400) నాటి కొత్తూరు (కృష్ణాజిల్లా, బెజవాడ తాలూకా) కాసనమే చివరది. రాజమహేంద్రవరము వెళ్లిన తరువాత కూడ కుమారగిరి కొంత కాలము జీవించెను. శకవర్షములు 1824 చిత్రకాసు సంవత్సర ప్రాంతమున అతనికి జబ్బు చేసినది. ప్రాయశముగా అతడు ఆ ప్రాంతముననే గతించియుండును.

పెదకోమటి వేమారెడ్డి (క్రి.శ. 1402 — క్రీ.శ. 1480): కుమారగిరిరెడ్డి అనంతరము కొండవీటి సింహాసనమును అధిష్టించినవాడు పెదకోమటి వేమారెడ్డి (పెదకోమటిరెడ్డి కుమారుడు వేమారెడ్డి). ఈతనికి పెదకోమటి వేమారెడ్డి అతియు వ్యవహారము కలదు. సింహాసన మెక్కినవెంటనే పెదకోమటి వేమారెడ్డి పరరాజాకాంతములయిన రాజ్య శాగములను మరల సంపాదించుకొనుటకు పూనుకొనెను. దానికి శాంతముకూడ కలసి వచ్చినది. ఈతడు రాజ్యము నకు వచ్చిన క్రొత్తలో విజయనగరాధీశ్వరుడైన రెండవ హరిహరరాయలు కాలధర్మము నొందెను. అంతట విజయ నగర సింహాసనము కొరకు అతని కొడుకులకు వివాదము సంభవించినది. తండ్రి రాజ్యకాలమున ఉదయగిరి దుర్గాధి పతిగ ముందిన హరిహరరాయల కుమారుడు మొదటిదేవ రాయలుకూడ తన సైన్యమును కొంత తీసికొని విజయ నగరమున కరిగెను. వెంటనే పెదకోమటివేమారెడ్డి విజయ నగర రాజ్యాంతఃకలహ కాలమున కొంత సైన్యమును పంపి కర్ణాటాధిపతు లాక్రమించిన శాగమును మరల తీసికొనెను. ఇట్లే మల్లారెడ్డి సంతతివారు వశవరచుకొన్న వముడ్రతిరస్థ దక్షిణ ప్రాంతమునుకూడ అతడు తిరిగి తన యధికారము క్రిందికి తెచ్చుకొనెను. అటుపిదప, అతని దృష్టి రాజమహేంద్రవరముపై బడినది.

కుమారగిరి భూపాలుని అనంతరము కూడ కాటయ వేమ, పెదకోమటి వేమారెడ్డికు గల స్వర్ణా విరోధములు అంతరించలేదు; వ్యవహారము చక్కబడలేదు. పెదకోమటి వేమారెడ్డి సింహాసన మెక్కిన పిదప కాటయవేముడు ఆతనిని తన ప్రభువుగ అంగీకరించి సామంతమండలేశ్వరు డుగ కాను పాటించవలసిన మర్యాదలను జరపలేదు. పెదకోమటి వేమభూపాలుని అధికారమును ధిక్కరించి ఆతడు సర్వతంత్ర స్వకంక్షుడై తన రాజమహేంద్రవర రాజ్యమును పాలించదొడగెను. ఇది కాటయవేముని పక్షమువారికి తక్క పెదకోమటి వేమ మహిపతికే కాదు తదితర రెడ్డి ప్రముఖులకు కూడ అంగీకారము కాలేదు. కుమారగిరి భూనాథుడు కాటయవేమునికి రాజమహేంద్ర వర రాజ్య మిచ్చివేయుట పొరపాటులలోని కెల్ల గొప్ప పొరపాటుగ పరిణమించినది. సింహాసన మెక్కినప్పటినుం డియు పెదకోమటివేమ భూవరుడు రాజమహేంద్రవర రాజ్యమును సాధించి స్వాధీనము చేసికొనుటకును, కాటయ వేముడు దాని నెట్లయినను నిలుపుకొనుటకును ప్రబల ప్రయత్నములు చేసిరి. ఇంతటినుండి అందునిమిత్త ముఖ యులకును ండ్లతైర మేర్పడి ఉభయరాజ్యములకును ఏడ తెగని పోరు సంభవించినది. ఈ సంతత కలహమువలన

ఉభయ రాజ్యములును దుర్బలము లయినవి. కాని పెద కోమటివేమ, కాటయవేములు కలహించు ముడినట్లు తెలుపు కాసనాధార మేదియు లేదు; అయినను తరువాత జరగిన సంఘటనలను, ఆ కాలమున పుట్టిన తెలుగు వాఙ్మ యమున వర్ణితములైన విషయములను సావధానముగా పరిశీలించినచో ఈ విషయము స్పష్టమగును.

పెదకోమటివేమ, కాటయ వేములకు గల కలహమును అవకాశముగ తీసికొని లాభము పొందదలచి కలహరంగ మున కురికినవాడు భక్తిరాజ కుమారుడైన అన్నదేవ చోడుడు. రాజ్యబహిష్కృతుడైన ఇతడు రాచకొండ, దేవరకొండ వెలమనాయకులను ఆశ్రయించి వారి యొక్కయు, వారి ప్రభువులైన బహ్మానీ సుల్తానుల యొక్కయు ఆదరానురాగములను బడయ గలిగెను. తన రాజ్యమును మరల సంపాదించుకొనుటకు అతడు పరిగా ఈ పనుయమునకే వెలమ దొరల సాయముతో గోదావరి ప్రాంతమునకు వచ్చి ప్రాయకముగ కొంత ప్రదేశమును శకవర్షములు 1880 (క్రి. శ. 1408) నాటికే స్వాధీనము చేసికొనినట్లు పాలవరములోని అతని కాసనము వలన తెలియుచున్నది. పెదకోమటి వేమ నృపతితో అన్న దేవచోడుడు మైత్రీ కలుపుకొని కాటయవేమునిపై రంధ యాశ్రంలో అతనితో సహకరించెనని చెప్పట కవకాశ మున్నది. పెదకోమటివేమ, అన్నదేవ చోడులు కలసి నందువలన వచ్చు ఉపద్రవమును కాటయవేమారెడ్డి గుర్తించక పోలేదు. అందువలన అతడు ముందుగానే జాగ్రత్తపడి కర్ణాట సామ్రాజ్యాధీశ్వరుని సాయ మర్థించు టకు తద్రాజ్యమున కరిగినట్లు కనిపించును. కాటయవేమ మహిపాలుని కాసనమొకటి శకవర్షములు 1882 (క్రి. శ. 1410)నాటిది అహోబిలములో కలదు. అప్పుడు కర్ణాట సామ్రాజ్యమును పాలించుచుండిన మహారాజు రెండవ హరి హరరాయల కుమారుడు మొదటి దేవరాయలు. వారు ఖ యులు కలసికొనిరో లేదో, ఉభయులకు ఏమి సంధి పరతులు జరగినవో తెలిసికొనుటకు ఆధారములు లేవు. కాని, తరువాత జరగిన సంగతుల ననుసరించి చూడగా మొదటి దేవరాయలు కాటయవేమ భూవరునికి తోడ్పడు టకు అంగీకరించినట్లే ఊహించవచ్చును.

పెదకోమటివేమ, అన్నదేవ చోడులు కలసి కాటయ వేమారెడ్డి నెదుర్కొనుచుండిన సమయమున కావచ్చును, వారు తమ సైన్యమును తూర్పు రణరంగమునుండి మర లించి కొంత దక్షిణమునకు వంపునట్లు చేసి, కాటయవేము నికి ప్రత్యక్షముగ కాకపోయినను పరోక్షముగ సాయ పడుటకు దేవరాయలు కొండవీటి రాజ్యముపై చాడిచేసి

గొండపిటి రెడ్డిరాజ్యము

శకవర్షములు 1888 (క్రీ. శ. 1411) నాటికి గుంటూరు జిల్లా శాపట్ల తాలూకాలోని ఇంకొల్లు వరకు చొచ్చుకొని వచ్చెను. ఈ విషయము అక్కడి అతని కాసనము వలన తెలియుచున్నది. ఇంకను అతడు పముద్రతీరము వరకు పోయి మోటుపల్లిని పట్టుకొన ప్రయత్నించెను. కాని అది సాగలేదు. ఆక్రమించుకొన్న భాగమైనను అతని అధికారముక్రింద చాలకాల ముండినట్లు కాన్పించదు.

కర్ణాటాధిపతి దేవరాయల తండ్రిము వలన కొంత చిక్కు కలిగినను పెదకోమటి వేమ నృపతి రాజమహేంద్ర రాజ్యముమీద తన దాడి మానలేదు. కుదకు, ఈ పోరాటములలోనే కాటయవేమారెడ్డి హతుడయ్యెను. కొప్ప నూళ్లవారి బిరుదులలో కాటయవేముని తలగుండు గొండ అను బిరుద మొకటి ఉండుటవలన వారిచేతనే పెదకోమటి వేమ, అన్నదేవ చోడులతోడి పోరాటములలో అతడు వధిపబడినట్లు తెలియుచున్నది. గజరావు తిప్పనాయకుడు కొప్పనూళ్ల వంశజుడు; పెదకోమటి వేమనరేండ్రుని పక్షమున ఈ యుద్ధములో పాల్గొన్నవాడే. ఇతని చేతిలోనే కాటయవేమారెడ్డి మృతినొందెనేమో తెలియదు. శకవర్షములు 1886 (క్రీ. శ. 1414) తరువాత కాటయవేముని కాసనములు కానరావు.

పెదకోమటి వేమారెడ్డికి కాటయవేముని అనంతరము కూడ రాజమహేంద్రవర రాజ్యము వశముకాలేదు. కాటయ వేముని అనంతరము అతని కుమారుడు రెండవ కుమారగిరి రెడ్డిని సంహారము మెక్కించి అల్లాడరెడ్డి రాజమహేంద్రవర రాజ్యముపై ఈగ వాలకుండ కంటికి రెప్పవలె దానిని కాపాడుచు వచ్చెను. కాటయవేముని మరణానంతరము కూడ పెదకోమటి వేమునికి శాంతియు, మనస్ నిమిగతమును లేక పోయినది. అత డొకవైపున అల్లాడ రెడ్డితోను, మరొకవైపున కర్ణాట సామ్రాజ్యాధిపతులతోను పోరాడవలసి వచ్చినది. కర్ణాటాధిపతులు అల్లాడ భూవరునికి మిత్రులు. ఈ సందిగ్ధ స్థితిలో పెదకోమటి వేముడు బహ్మానీ సుల్తాను ఫీరూజ్ షా సాయ మర్థించెను. ఫీరూజ్ షా సాయముతో పెదకోమటి వేమారెడ్డి రాజమహేంద్రవరముపై దండెత్తి ఆ కోటను ముట్టడించెను. కోట ముట్టడి ఈ విధమున సాగుచుండగా, విజయ నగరాధీశ్వరుడైన మొదటి దేవరాయలు కొంత శత్రుబలమును అక్కడినుండి చీలదీసి, అల్లాడరెడ్డికి తోడ్పడవలయునను తలంపుతో సానుగంటి కోట నాధారముగ చేసికొని తత్పరివరముల తెలంగాణాలో బహ్మానీ సుల్తానుల వశము నందుండిన దుర్గములను ముట్టడించి వట్టుకొనుటకు కొంత సైన్యమును తెలంగాణాకును, మోటుపల్లిని వట్టుకొను

టకు మరికొంత సైన్యమును రెడ్డిరాజ్యము మీదికిని పంపెను. రాజమహేంద్రవరము కోట ఫీరూజ్ షాకును, పెదకోమటి వేమారెడ్డికిని వశము కాలేదు. గొప్ప పరాక్రమ వంతుడైన అల్లాడ రెడ్డియు, అతని కుమారులును వారిని సంగరమున ఓడించి పారదోలిరి. ఈ దండయాత్ర శకవర్షములు 1889 (క్రీ. శ. 1417) ప్రాంతమున జరగినది. ఇంతలో తెలంగాణాపై విజయనగర సైన్యము దండెత్తి వెల్లినట్లు తెలిసి వెంటనే హతశేషమైన తన సైన్యమును తీసికొని పరాజితుడైన సుల్తాను అతివేగమున పోయి విజయనగరాధీశ్వరుల సానుగంటి దుర్గమునకు ముట్టడి వేసెను. అక్కడ విజయ నగరాధీశ్వరులకును, సుల్తాను బలములకును ఘోర సంగ్రామము జరగుచుండగా అంతవరకు బహ్మానీ సుల్తానులకు సానుంతులై వారికి విధేయానుచరులుగ నుండిన రాచకొండ వద్ద వెలమనాయకులు వారిని విడిచిపెట్టి తమ సేనలతోపోయి కర్ణాట సామ్రాజ్యాధీశ్వరుల పక్షము చేరిరి. బహ్మానీ సుల్తాను ఫీరూజ్ షా ఇక్కడకూడ పరాజయమును పొంది తన రాజధాని నగరమయిన గుల్బర్గాకు పోయి చేరుకొనెను. మోటుపల్లిపై పంపిన మొదటి దేవరాయల సైన్యములకు తక్ ప్రాంతము వశమై ఆ రేవు పట్టణము శకవర్షములు 1889 (క్రీ. శ. 1417) ప్రాంతమున విజయనగరాధీశ్వరుల అధికారము క్రిందికి వచ్చెను.

రెండవ కుమారగిరి రెడ్డి చనిపోయిన తరువాత కూడ పెదకోమటి వేమారెడ్డికి స్వాధీనము కాకుండ అల్లాడ రెడ్డి రాజమహేంద్రవర రాజ్యమును కాపాడుచునే వచ్చెను. అతడు రెండవ కుమారగిరి రెడ్డి యనంతరము ఆ రాజ్యమును కాటయ వేమారెడ్డి కూతురైన అనితల్లికి వశపరచి తాను ఆమె ప్రతినిధిగ దానిని పాలింపజొచ్చెను. రాజమహేంద్రవర రాజ్యమును జయించి స్వాధీనము చేసికొనుటకు పెదకోమటి వేమనృపతి ఎన్ని ప్రయత్నములు చేసినను అవి యన్నియు వృధయైనవి. ఈ ప్రయత్నములలో అల్లాడరెడ్డికిని పెదకోమటి వేమారెడ్డికిని పెక్కు యుద్ధములు జరగినవి. ఇట్టివానిలో వారు భయములకును రామేశ్వరము వద్ద జరగిన యుద్ధ మొకటే మనకు తెలియవచ్చినది. రామేశ్వర మనుపేరు గల గ్రామములు తూర్పు గోదావరి జిల్లా రాజోలు తాలూకాలో ఒకటియు, పడుమటి గోదావరి జిల్లా తణుకు తాలూకాలో ఒకటియు మన్నవి. ఈ రెంటిలో యుద్ధము జరగిన రామేశ్వర మేడియో చెప్పటకు ఆధారములు లేవు. ఈ రామేశ్వర యుద్ధములో పెదకోమటివేమ పృథివీపతిని పూర్తిగా ఓడించి తరిమివేసి అతని సంపద యంతయు అల్లాడరెడ్డివారిచేను

పెదకోమటి వేముడు రాజమహేంద్రవర రాజ్యమును గురించిన ఆశ వదలుకొనెను. పైగా అన్నదేవచోడుడు కూడ తన రాజ్యమునే కాక రాజమహేంద్రవర రాజ్యమును గూడ సాధింప బ్రయత్నించుచుండెను. అందువలన ఇక కార్యము లేదనుకొని తన రాజ్య వ్యవహారములను చక్కతెట్టుకొనుచు గ్రంథ రచనయందు కాలము గడపుచుండగా, అతనికి విజయనగరాధీశ్వరులతో చేరిన రాచకొండ వెలమ నాయకులతో కలహము సంభవించినది. ఇట్లనుటకు కారణము 'వెలగోటివారి వంశావళియే'. పెదకోమటి వేమ మారెడ్లకును, కుమార మారా నాయకుని తనయులైన కుమార వేదగిరి లింగమనేడులకును యుద్ధము జరగినట్లు తెలుపు చాటువులు పూర్వోక్త గ్రంథములో గలవు. ఈ కలహమునకు కారణ మేదియో తెలియుట లేదు. వెలమలు ప్రాయికముగా విజయనగరాధీశ్వరుల పంపున రెడ్డిరాజ్యముపై దండెత్తి వచ్చిరేమో. కుమార వేదగిరి నేడు యుద్ధమున మారెడ్డిని వధించి అతనికి బొమ్మ పెట్టెను. తన సోదరుని చంపిన పగ తీర్చుకొనకుండ పెదకోమటి వేమారెడ్డి ఊరకుండలేదు. అతడు కుమార వేదగిరినేనిపై దండెత్తివెళ్ళి యుద్ధమున అతనిని వరాణితుని గావించి అతని బొమ్మను తన తమ్మువడిగమున బెట్టించెను. అప్పుడు లింగమనేడు ముమ్మడి సింగభూపతితో కలిసి గొప్ప నైన్యముతో కొండవీటిపై ఎత్తివచ్చి అతని నోడించి అతనికి బొమ్మవెట్టుటయే కాక విజయాంకములుగా పెదకోమటివేముని సింహలాంచనమును, నందికంఠ పోతురాజు కటారిని గొనిపోయెను. 'ఈ వెలగోటివారి వంశావళి'లోని కొన్ని చాటువులలో లింగమనేడు పెదకోమటి వేమారెడ్డిని చెరవట్టి ఏకారణముననో విడిచిపెట్టె ననియు, ముమ్మడి సింగభూపతి (సర్వజ్ఞ సింగభూపతి) వెన్నంటి తరుమగా పెదకోమటి వేముడు-పారిపోయె ననియు, సింగయఅన్నమనాయకుడును, లింగమనేడును పెదకోమటి వేముని వధించి రనియు వివిధములుగ చెప్పబడినది. వీనికి గల పూర్వార్థం సందర్శములు కాని, కారణములు కాని, ఇందలి సత్యాసత్యములు కాని తెలిసికొనుటకు పవిధమయిన ఆధారములును లేవు.

పెదకోమటి వేమారెడ్డి ఇచ్చిన అగ్రహార దానశాసనములలో ఇంతవరకు కట్టకడవటిదిగా తెలియవచ్చినది శకవర్షములు 1841 (క్రీ. శ. 1419) నాటి అతని రుద్రవరము శాసనము. అతని ఆస్థానములో విద్యాధికారి పదవియం దుండిన శ్రీనాథ మహాకవి రచించిన కడవటి శాసన కావ్య మిదియే. ఇతడు తన సోదరుడు మారారెడ్డి కృష్ణానది ఉత్తరగట్టుమున గల కొండపల్లి సీమను

ఇచ్చివేసి కుమారగిరి చేసిన తప్పిదమునే ఇతడును తేనెను అయినను తన యన్న జీవించి యున్నంతకాలమును అతనికి విధేయుడై మారారెడ్డి అతనికి కార్య ఖడ్గములందు తోడ్పడుచు వచ్చినందున రెడ్డిరాజ్య సంపూర్ణతకు భంగము కలుగ లేదు. కాని, పెదకోమటి వేముని ఈ కార్యము కొండవీటి రెడ్డి రాజ్యమును మరింత దుర్బలపరచి దానిని విజయనగరము నరపతులును, కళింగము గజపతులును, బీదరు అశ్వపతులును కబళించుటకు ఆస్కారము కల్పించినది.

పెదకోమటి వేమభూపాలుని పరిపాలనము శకవర్షములు 1842 (క్రీ. శ. 1420)లో అంతరించినట్లు చెప్పవచ్చును. అతడు ధర్మకార్య నిరతుడు; శార్య సాహసోపేతుడు; గొప్ప పరాక్రమశాలి. రాజమహేంద్రవర రాజ్యమును జయించి మరల రెడ్డిరాజ్యమును యథాపూర్వ స్థితికి తీసికొని రావలెనని అతడు పర్యశక్తుల ప్రయత్నించెను. కాని, కృతార్థుడు కాలేక పోయెను. రెడ్డి రాజ్యమును ఇంకను విస్తరింపజేయ లేక పోయినను కడు విషమ పరిస్థితులలో దాని నెట్టెట్లో కష్టముమీద నిలుపుకొన గలిగెను. అతడు స్వయముగా విద్యాంసుడు; కవి; బహుగ్రంథ రచయిత; సంగీత సాహిత్యములలో గొప్ప ప్రజ్ఞానిధి; సర్వజ్ఞ చక్రవర్తి బిరుదాంచుడు. అతని దాతృతా గరిమ సాటిలేనిది; కవులను, పండితులను అనేకుల నతడు సత్కరించి పోషించెను. ఆతనియాస్థానము నలంకరించిన విద్యన్యులులలో చామనభట్టకాచా, శ్రీనాథులు ముఖ్యులు. వీరిలో శ్రీనాథ మహాకవి విద్యాధికారి. పెదకోమటి వేమారెడ్డి అగ్రహార దానశాసన కావ్యముల కన్నిటికి అతడే కర్త. పెదకోమటి వేమనృపుని కాలమున కూడ వసంతోత్సవము కొండవీటిలో మహా వైభవముతో పూర్వమువలెనే సాగుచుండెను. ఇతనికి కూడ వసంతరాయ, కర్పూర వసంతరాయబిరుదములు కలవు.

రాచవేమారెడ్డి (క్రీ. శ. 1420 — క్రీ. శ. 1424) : పెదకోమటి భూవిభుని అనంతరము కొండవీటి సింహాసనము వెక్కిరివాడు అతని కుమారుడు రాచవేమారెడ్డి. ఇతడు ధాన్యవాటి పురాధిపతియైన గన్న భూపాలుని దౌహిత్రుడు; సూరాంబ తనయుడు; పెదకోమటి వేముని రాజ్య కాలములో తన తల్లి సూరాంబ కట్టించిన సంతానవారిధి అను తటాకమునకు నీరు వచ్చుటకై శకవర్షములు 1887 (క్రీ. 1415) జగదొబ్బుగండ కాలువను ప్రవ్వించినట్లు తెలుపు శాసనము తక్క ఇంతవరకు ఇతని శాసనము లేవియు కానరాలేదు. ఇతడు తండ్రియంత నమర్చుడును కాడు; పరాక్రమవంతుడును కాడు. ఇతడు నాలుగుసంవత్సరములు

కొండవీటి రెడ్డిరాజ్యము

మాత్రమే పరిపాలనచేసె ననియు, పురిటి మంచము వన్ను మొదలైన క్రొత్త వన్నులను ప్రజలపై విధించి నిర్బంధముగ వసూలు చేసి ప్రజాకంటకు దయ్యె ననియు కొండవీటి దండకవిలయు, కైఫియ్యతును తెలుపుచున్నవి. రాచవేమారెడ్డి తన శృత్యుడగు నవరము ఎల్లయ అను బలిజనాయకునివద్దనుండి పురిటి వన్ను వసూలుచేయగా కోపావేళ వరవకుడై ఎల్లయ తన ప్రభువును ముక్కాంమ్మ గుడివద్ద కటాంకో పొడిచి చంపెనని దండకవిల తెలుపుచున్నది. ఇది విజయో అబద్ధమో తెలిసికొనుటకు తగిన ప్రమాణ మేదియు లేదు. మొత్తముమీద అతని పరిపాలనము ప్రజా పీడాకరముగా నుండినట్లు పరంపరగ వచ్చుచుండిన గాథలు తెలుపుచున్నవి.

వశ్యమునునుండి కష్టాటాధీశ్వరులను, ఉత్తరమునుండి కళింగ గాంగ వంశజులను అనతి కాలముననే రెడ్డి రాజ్యముపై దండెత్తి వచ్చి దాని నాక్రమించుకొనిరి. రాచవేమారెడ్డికి అతని దుష్పరిపాలనము వలన అతని సామంతుల మందలికులయొక్క కాని, ప్రజలయొక్క కాని సాయము లేకపోయినది. వంద సంవత్సరములపాటు ఒక్క వెలుగు వెలిగి ఈ విధముగా కొండవీటిరెడ్డి రాజ్య మంతరించినది.

రాజమహేంద్రవరరాజ్యము : రాజమహేంద్రవర రాజ్యము ఎ శ్లేష్యదీపదియు, దానికి కాటయవేము రెట్లు అధిపతియైనదియు, సరిగా అన్నదేవచోడుడు కూడ తన రాజ్యమును సంపాదించుకొనుటకు పెదకోమటివేమ, కాటయ వేమారెడ్డి పోరాటము కాలమున ఎట్లు వచ్చినదియు ఇదివరకే తెలువబడినది. రాజమహేంద్రవరరాజ్య చరిత్ర చాలవరకు ఆనవేల, ఇంచుమించుగా అంతయు కాటయ వేముడును, అతని వియ్యాల వారును, ఇతర బంధువులును ఆ రాజ్యమును నిలుపుకొనుటకు చేసిన యుద్ధచరిత్రమే.

కాటయవేమారెడ్డి (క్రి. శ. 1395 — క్రీ. శ. 1414) : కొండవీటి ప్రభువు కుమారగిరి భూవరుని కుమారుడు రెండవ అనవోత భూపతి మరణానంతరము రాజమహేంద్రవర రాజ్యమునకు కాటయవేమారెడ్డి అధిపతియయ్యెను. అంతకు పూర్వ మెప్పటినుండి దాని శేలు చుండెనో తెలియదు కాని, శక వర్షములు 1817 నాటికి అతడు రాజమహేంద్రవర రాజ్యాధిపతిగా నుండెను. పెదకోమటి వేమనరేంద్రుడు ఈ రాజ్యమును మరల సంపాదించుట కెట్లు ప్రయత్నించినదియు ఇదివరకే కొంత వివరింపబడినది. ఈ యుద్ధములలో అన్నదేవ చోడుడును, కాటయవేముని అనంతరము అతని సంతతి పక్షము వహించి అల్లాడరెడ్డియు చేసిన కార్య విశేషములును, అన్నదేవ

చోడ, అల్లాడరెడ్డి అనంతరము రాజమహేంద్రవరరాజ్య చరిత్రమును తెలుపుట ఇక మిగిలియున్నది.

అన్నదేవచోడ నృపతి శకవర్షములు 1828 (క్రి.శ. 1404) నాటికే తన రాజ్యమున కొంత భాగమునే కాక, పూర్వ రాజ్యమును వశపరచుకొనె ననుటకు ఆ తేదినాటి అతని రాజారామ కాసనమే ఆధారము. ఆ కాసనములో అతడు కాసు రాజాధిరాజవరమేశ్వరు డనియు, పూర్వ సింహాసనాధీశ్వరు డనియు చెప్పకొని యున్నాడు. కాని, ఆక్రమించుకొన్న ఈ రాజ్యమును చాలకాలము నిలుపుకొనలేక పోయెను. మరల దీనిని కాటయవేమారెడ్డి తీసికొనినట్లు ఈ రాజ్యములోని అతని కాసనములే తెలుపగలవు. అన్నదేవ చోడుని రాజ్యము వచ్చెనము (గోదావరి నదిలో చోలవరము నమీనమున నున్న లంక) వద్దనుండి మోతే అని వ్యవహరింపబడు మోతీగండ్ (శ్రీరాచలమున కెగువను గోదావరి నదిలోనున్న లంక) వరకు వ్యాపించి నట్లు అతని రాజమహేంద్రవరము మ్యూజియము కాసనము వలన తెలియుచున్నది. అన్నదేవ చోడుడు పెదకోమటి వేమునితో కలిసినది కాటయవేముని పూర్వ రాజ్యమును కలశించుటకే. మొదటి దేవరాయలు పరోక్షముగ చేసిన సాయము వలన కాటయవేమారెడ్డి పూర్వ రాజ్యమును నిలుపుకొని దానిని శకవర్షములు 1888 (క్రి. శ. 1414) వరకు పరిపాలించెను. అన్నదేవ చోడుడు గోదావరి దక్షిణ తటమున నుండుట కాటయ వేమునికి ప్రక్కలో బిల్లెమువలె నుండెను. అందువలన అచటినుండి అతనిని తరిమివేయుటకు కాటయవేమారెడ్డి గోదావరి నదిని జాటి అన్నదేవ చోడుని ఎదుర్కొనెను. శకవర్షములు 1884 తరువాత చిరుభయముల అత్తిలి, కాకరవర్తి, జగ్గవారుల వద్ద గొప్పయుద్ధములు జరగినవి. జగ్గవారు ఎక్కడిదో తెలియదు. అత్తిలి, కాకరవర్తులు గోదావరి దక్షిణ తీరమున పడుమటి గోదావరి తీర్థాలో నున్నవి. పూర్వోక్త కాసనములో అన్నదేవ చోడుడు తనకు శక్తువులైత దక్షిణదిశ రాజు లందరిని అత్తిలి పరిహార్థములో జయించి ఆ నగర ప్రాకారములోపల దాగియుండిన శక్రుబలము పదివేలమందిని చంపక రక్షించినట్లు చెప్పకొని యున్నాడు. దక్షిణదిశ రాజు లన్నది కాటయవేమునికి సాహాయ్యార్థమై వచ్చిన విజయ నగరాధీశ్వరుడు, అతని సామంతుల మందలేశ్వరులునై యుండురనుటకు నంది యములేదు. కాటయవేమ, అన్నదేవ చోడులకు జరగిన యుద్ధములలో చాల ముఖ్యమైనది కాకరవర్తి యుద్ధము. తన మిత్రుని రక్షించునిమిత్తము, తన బంధువు కాటోలు, పిమ్మండిరాజు అధ్యక్షుడుగను, కన్నకులు

మొదలైన శత్రువులు యజ్ఞపతులుగను చేసి కా వొక వీరయజ్ఞము చేసినట్లు పూర్వోక్త కావనమున అన్నదేవ చోడుడు తెలిపియున్నాడు. ఈ మిత్రునిపేరు కావనమున లేదు. ఈతడు పెదకోమటి వేమునికి సాయముగ వచ్చిన బహ్మనీ సుల్తాను ఫిరూజ్ షా యైయుండవచ్చునని కొందరు తలంచిరి. కాని, అది సరికాదు. ఆ మిత్రుడు పెదకోమటి వేమ వరపతియే కాని అన్యుడు కాదు. ఈ కాక రవర్తి విజయముతో గోదావరి దక్షిణతీర మంతయు పూర్తిగా అన్నదేవచోడుని యధికారము క్రిందికి వచ్చినది. అతడు పాలకొల్లుకు వెళ్లి తన తలిదండ్రులకు పుణ్యముగా ఓరారామేశ్వర శ్రీమన్మహాదేవునికి శకవర్షములు 1886లో భూదానము చేసెను. ఇదివరలో నుడివినట్లు అన్నదేవ చోడునితోడి ఈ యుద్ధములలోనే కాటయవేమారెడ్డి వీర స్వర్ణము నలంకరించెను. యుద్ధములో కాటయవేమారెడ్డి హతుడైన పిదప అన్నదేవచోడుడు అతని వంశము వారిని చెరవట్టి వారు తనకు ప్రణమిల్లి శరణు వేడిన పిమ్మట కీర్త్యైకవత్సలతచేత వారిని రక్షించి శరణాగత భూపరణాధీశులుగా బిరుదము వహించెను.

కాటయ వేముడు మనోపరాక్రమకారి; సమరతంత్ర ప్రవీణుడు; రాజనీతి చతురుడు; కటకము వరకు గల దేశమును జయించి రెడ్డిరాజ్య బీరుష విక్రమములకు పేరు ప్రతిష్ఠలు తెచ్చెను. కాని, పెదకోమటివేమునితోడి శత్రుత్వము వలనను, కొండవీటికి శత్రువులైన విజయ నగరాధీశ్వరులతోడి మైత్రవలనను రెడ్డిరాజ్య వతనమునకు ఎక్కువ అవకాశము కల్పించెను. మరియు నీతడు గొప్ప విద్యాంసుడు; తన ప్రభువైన కుమారగిరి భూపతి రచించిన వనంతరాజీయము ననుసరించి కాళిదాస నాటక క్రయము నకు కుమారగిరిరాజీయ మనుపేరుతో ఒక గొప్ప వ్యాఖ్యానము రచించెను. కుమారగిరి రెడ్డియెడల అతనికి గల ప్రేమ, కృతజ్ఞత అనుభవానములు. అత డతనిని అత్యంత విశ్వాసముతో నేవించి అతని యాజ్ఞలను నెర వేర్చెను. అతడు తన ప్రభువుపేర కొమరగిరిపురమని పేరుపెట్టి ఎన్నో గ్రామములను దేవ క్రాహ్మణులకు ధార వోసెను. తుద కతడు కాసు రచించిన వ్యాఖ్యానమున కును, తన కుమారునికివినైత మతనిపేరే పెట్టెను. అతనికి కుమారగిరి అని ఒక కొడుకును, అనితల్లి, హరిహారాంబ అను ఇరువురు కూతులను కలరు. అనితల్లిని అల్లాడరెడ్డి కుమారుడు వీరభద్రారెడ్డి కిచ్చినట్లు ఇదివరకే తెలుపబడి నది. కాటయవేముడు తన రెండవ కూతురు హరిహారాంబను అల్లాడరెడ్డి శిష్యకుమారుడును, వీరభద్రారెడ్డి అన్నయు లైన వేమారెడ్డి కిచ్చి పెండ్లి చేసెను.

కుమారగిరిరెడ్డి (క్రి.శ. 1414—క్రి. శ. 1416-17): కాటయ వేమారెడ్డి చనిపోవుపాటికి - కాటయ వేముని తొర్రేడు కావనము చెప్పినదే నిజమయినచో - అతని కుమారుడు కుమారగిరి వదేండ్ల కాలుడు. కాటయ వేముడు కుమార జననానందమున శకవర్షములు 1827 (క్రి. శ. 1406) లో చివుకుల మాధవార్యు డను విద్యాంసు నికి తొర్రేడు గ్రామము నగ్రహారముచేసి దాన మిచ్చెను. రాజకీయ కారణములవలన నేమో కుమారగిరికి చిన్న తనములోనే వివాహమయినది. కొమరగిరిరెడ్డికిని, అతని శార్యకును పుణ్యముగా చేసిన దానములను తెలుపు రెండు కావనములు శకవర్షములు 1888 (క్రి. శ. 1414), 1888 (క్రి. శ. 1416) నాటివి రాజారామములో నున్నవి. కాటయవేముని మరణానంతరము అతని వియ్యంకుడు అల్లాడరెడ్డి కొమరగిరిరెడ్డిని రాజమహేంద్రవర సింహాసన మెక్కించి కాసు సంరక్షకుడుగ పరిపాలనము జరప మొదలిడెను.

కాటయ వేమారెడ్డి మరణించిన పిదప కూడ రాజ మహేంద్రవరరాజ్యము అన్నదేవ చోడునికి దక్కలేదు. అయినను, అతడు తనవట్టు వీడలేదు. ఈ తడవ అల్లాడరెడ్డి అన్నదేవచోడ, పెదకోమటి వేములకు కొరకరాని కొయ్య యై వారిపాలిటి చిచ్చరపిడు గయ్యెను. రాజమహేంద్ర వర రాజ్యమును జయించుటకు అతడు చేసిన ప్రయత్నము లన్నియు విఫలమైనవి. తుదకు అన్నదేవచోడుడు ఈ యుద్ధములోనే హతుడయ్యెను. అతనికి వీరభద్రచోడుడని ఒకతనయే దుండెను. తండ్రి మరణానంతరము అతడు ఎంతయో కాలము జీవించినట్లు లేదు. అతడు కూడ అల్లాడరెడ్డితోడి యుద్ధములలోనే మరణించి యుండును.

అన్నదేవచోడ నరేంద్రుడు చనిపోయిన పిదపనైనను పెదకోమటివేమ భూవిభుడు రాజమహేంద్ర వరమును సాధింపవలెనను తన పట్టుదలను విడనాడలేదు. అతడు రాజమహేంద్రవరముపై దండెత్తి వెళ్లి దాన భేదో సాయములను ప్రయోగించెను.

దురదృష్ట వశమున ఇంచుమించుగా ఈ సమయముననే కుమారగిరిరెడ్డి మరణించెను. అతడు ఎప్పుడు, ఎందువలన చనిపోయెనో తెలిసికొనుట కాధారములు లేవు. కుమారగిరి మరణముతో రాజమహేంద్రవర రాజకీయ పరిస్థితి మరింత అధ్వాన్నమైనది. కుమారగిరి మరణానంతరము రాజ మహేంద్రవర రాజ్యము స్వామిద్రోహ వరాయణులైన దుష్టభూపతు లనుసముద్రములో నిమగ్నమైనదని అల్లాడ రెడ్డి కావన మొకటి తెలుపుచున్నది. దీని ననుసరించి చూడగా కొమరగిరి చనిపోయిన వెనుక కొండరు రెడ్డి

కొండవీటి రెడ్డిరాజ్యము

దొరల స్వామి ద్రోహము వలన పెదకోమటి వేమ ధరాధిపతియు, అతని మిత్రులును రాజమహేంద్రవరరాజ్యమును ఆక్రమించుకొనినట్లు తోచుచున్నది. కాని ఇది యెంత కాలమో వారివశమునం దుండలేదు. తుదకు రణరంగ రాఘవుడును, నీతి చాణక్యుడును అయిన అల్లాడరెడ్డి ఆ భూపతుల నందరిని ఓడించి పారదోలి రాజమహేంద్రవర రాజ్యమును మరల కాటయవేముని కుమార్తెయైన అనితల్లిచేత బెట్టెను. ఇప్పటికిని అల్లాడరెడ్డికి స్థిమితము చిక్కలేదు. పారస్థ్య భూపతులైన, కళింగ గజపతులును (గాంగ వృపులు), కర్ణాటాధీశ్వరుడును కూడ రాజమహేంద్రవరముపై దండెత్తిరాగా గజపతి నోడించి అతనితోను, కర్ణాటాధీశ్వరునితోను మైత్రి చేసికొనినట్లు అతని కుమారుడు వేమారెడ్డి వేమవరము శాసనము తెలుపుచున్నది. రాజమహేంద్రవరముపై ఈ దండయాత్ర ఎప్పుడు ఎందువల్ల జరగినదో తెలియదు. ఈ యిరువురితోను మైత్రి చేసికొన్న పిదప పెదకోమటివేముని ఆటకట్టించుటకు ఎక్కువ అవకాశము కలిగినది.

పెదకోమటి వేమ నృపతికి అన్నదేవచోడుని మరణముతో పెద్ద ప్రాపు పోయినది. అందువలన, అతడు రాజమహేంద్రవరమును సాధించు ప్రయత్నమున బహ్మసీ సుల్తాను ఫీరూజ్ షా సాయము వేడెను. అతడు అందు కంగీకరించి రాజమహేంద్రవరముపై దండెత్తినట్లున్నది. శకవర్షము 1880 నాటి ఫీరూజ్ షా శాసనములు కృష్ణా జిల్లాలో కానవచ్చు చుండుటచేత అతని దండయాత్ర తక్ ప్రాంతమున జరగినట్లు నిశ్చయింప వచ్చును. అల్లాడరెడ్డి సోదరుడైన అనవ్రోలారెడ్డి కుమారుడు అనవోలారెడ్డి యొక్క కొమ్ముచిక్కాల శాసనము ఫలానా సంవత్సరమున నని చెప్పకపోయినను - అల్లాడరెడ్డి యవనులను (మహమ్మదీయులను) జయించినట్లు మాత్రము ('యవనాన్విజిత్య') చెప్పుచున్నది. అందువలన ఇదివరలో పెదకోమటి వేముని చరిత్రమున వివరించినట్లు మొదటిదేవరాయల యుద్ధతంత్రము వలన సుల్తాను ఫీరూజ్ షా అవజయము వొందుటయే కాక ముందు తన రాజ్యము తోని కోటలను సంరక్షించుకొనుట కొరకు పోవలసివచ్చినది. ఫీరూజ్ షా ఓడిపోవుటతో అల్లాడరెడ్డి పెదకోమటి వేముని వెన్నంటి తరిమి రామేశ్వరము వద్ద జరగిన యుద్ధములో ఓడించి అతని సంపద సంతయు హరించెను. మరల పెదకోమటివేమ పృథ్వీకుడు రాజమహేంద్రవరముపై దండెత్తిపోలేదు.

కాళిఖండ, శివలీలా విలాసముల ప్రచారము అల్లాడరెడ్డి ధారానగర సురక్షాని ఓడించెను. అల్లయవేమా

రెడ్డి వేమవరము శాసనములో ఇతడు ఆల్పఖానని వ్యవహరింపబడెను. ఇతడు మాళవదేశపు సుల్తాను; తన తండ్రి మరణానంతరము సుల్తాను హూషంగ్ అను పేరుతో హిజిరా 808 (క్రీ. శ. 1405)లో రాజ్యమునకు వచ్చెను. ధారానగర మితని రాజధాని. పూర్వోక్త వేమవర శాసనములో ఉదాహృతుడైన ఆల్పఖాను అను హూషంగ్ ఘోరీ జాక్షనగరు మీదికి దండెత్తి వెళ్లుచుండునప్పుడో, ఆ దండయాత్రనుండి తిరిగివచ్చుచుండి నప్పుడో అతని నెదుర్కొని యోడించి అతని గుర్రములను అల్లాడరెడ్డి చెరపట్టి యుండును. ఈ దండయాత్ర హిజిరా 828 (శకవర్షములు 1848)లో జరగినట్లు చెప్పుదురు. కాని, అల్లాడరెడ్డి శాసనములు శకవర్షములు 1842 తరువాత కానరావు సరికదా, అతని భృత్యుడైన నరహరివేడు శకవర్షములు 1842లో ఆతనిపేర అల్లాడేశ్వరలింగ ప్రతిష్ఠ చేసినట్లు తెలుపు శాసన మొకటి పాలకొల్లులో కలదు. సాధారణముగా మృతినొందినవారి పేర ఇట్లు లింగప్రతిష్ఠ చేయుట మనదేశములో పూర్వమునుండి వచ్చుచుండిన ఆచారము. అందువలన అల్లాడరెడ్డి ధారానురక్తాణుని ఎప్పుడోడించెను, అత డెప్పుడు చనిపోయెను అను విషయము వివాదగ్రస్తమైనది. మొత్తముమీద అతడు శకవర్షములు 1848 నాటికి మృతినొందియుండు ననుటకు సందియము లేదు.

కాటయవేముడు చనిపోయిన పిదపకూడ అల్లాడరెడ్డి రాజమహేంద్రవరరాజ్య స్వాతంత్ర్యమునకు భంగము కలుగకుండ కాపాడెను; మొదట కాటయవేమ తనయుని ప్రతినిధిగా రాజ్య వ్యవహారములను చక్కబెట్టి అతడు మరణించిన పిదప స్వతంత్రుడుగానే రాజ్యమును పాలించెను. కడవరకు శత్రువులతో పోరాడి ఆ రాజ్యమును కాటయవేముని సంతతికి నిలిపిన ప్రతాపశాలి. అతడు కుమారగిరి తర్వాత కాటయవేముని కూతురు అనితల్లియే రాజ్యమునకు వారసురాలైనందున దానిని చివర కతడు తన సంతతికే నిలబెట్టినట్లున్నది.

కొమరగిరి, అనవోలారెడ్డి (క్రీ.శ. 1420-21 — క్రీ.శ. 1428): అల్లాడరెడ్డి చనిపోయిన తరువాత రాజ్యమునకు రావలసినవాడు అతని రెండవ కుమారుడు, అనితల్లి శర్త పీఠధ్రారెడ్డి. కాని, నిజముగా ఆ రాజ్యము నాక్రమించుకొన్నవారు అల్లాడరెడ్డి సోదరుడైన అనవ్రోలారెడ్డి కుమారులు కొమరగిరి, అనవోలారెడ్డి. మన కింతవరకు దొరకిన పీఠధ్రారెడ్డి శాసనములలో శకవర్షములు 1845 (క్రీ. శ. 1428)నాటిదే మొట్టమొదటిది. అట్లయినచో ఇంత స్వల్పకాలములో వీరు రాజ్యము నాక్రమించుకొని

పరిపాలించుట సంగతమా అను సంకయము కలుగవచ్చును. సంగతమే అనుటకు అనవోతారెడ్డి యొక్క శకవర్షములు 1844 (క్రీ. శ. 1422) నాటి తామ్రశాసన, శిలాశాసనములే ప్రమాణము. రాజమహేంద్రవరము అనవోతారెడ్డి వాసస్థానమైనట్లు ('అసీ ద్రాజమహేంద్రనామ నగరం యస్య ప్రభో ర్వాసఘాః') అతని తామ్రశాసనము చెప్పుచున్నది. అంతకు పూర్వమే అతని సోదరుడు కొమరగిరి రెడ్డి లోకాంతరగతుడైనట్లున్నది. అతనికి పుణ్యముగా అతనిపేరు పెట్టి అనవోతారెడ్డి యిచ్చిన మరొక అగ్రహారము కాబోలు అనవోలారెడ్డి కొమరగిరిపురపు గ్రామగ్రామపూరు అల్లడవేమారెడ్డి వేమవరము శాసనమున సీమావధులలో పేర్కొనబడినది. శార్యవ్రతాపాద్యులైన వేమ, వీరభద్రాదులుండ వీ రెట్లు రాజ్యమునకు వచ్చియుండు రనుసంకయము కలుగుట సహజము. స్థానిక చరిత్రల ననుసరించి చూచినచో శకవర్షములు 1842 (క్రీ. శ. 1420)లో కొండపీటి పర్యంతము కళింగ గజపతి దండయాత్ర యుండినట్లు తెలియుచున్నది. ప్రాయికముగా అతనికి సామంతులై అతని సాయముతో వారు రాజమహేంద్రవర రాజ్యమును సంపాదించుకొని యుండవచ్చును. అనవోతారెడ్డి రాజ్యము చేసినది చాల స్వల్ప కాలమే.

ఇంతలో వేమ వీరభద్రాదులు శకవర్షములు 1845 (క్రీ. శ. 1523) నాటికి రాజమహేంద్రవర రాజ్యమును మరల స్వాధీనము చేసికొనిరి. ఇందుకు సామంతులగుటకు అంగీకరించి గజపతి సాహాయ్యమునో, విజయనగరాధీశ్వరుల తోడ్పాటునో పొంది యుండవలెను. ప్రాయికముగా, వీరు దక్షిణ కళింగమున కొంత భాగ మిచ్చి గజపతికి సామంతులై యుండురేమో.

వీరభద్రారెడ్డి (క్రీ. శ. 1428 — క్రీ. శ. 1448): రాజమహేంద్రవర రాజ్యము స్వాధీనము కాగానే అనితల్లి ద్వారా సంక్రమించిన రాజ్య మగుటచేత వేమారెడ్డి తన తమ్ముడు వీరభద్రారెడ్డిని సింహాసన మెక్కించి రాజ్యాధిపేకముచేసి తాను ప్రధానియై రాజ్య వ్యవహారములను చక్కబెట్టజొచ్చెను. రాజ్యము వీరభద్రారెడ్డి దన్నవేరే కాని నిజముగా ప్రభువు వేమారెడ్డియే. రాజమహేంద్రవరరాజ్యము గజపతికి సామంతరాజ్య మయినను వీరభద్ర వ్యవస్థ ఇంచుమించుగ స్వతంత్రుడుగనే రాజ్యమేలెను.

ఇట్లుండ కర్ణాటక సింహాసనము నెక్కిన బ్రాహ్మదేవరాయలను నామాంతరము గల రెండవ దేవరాయలు కళింగోత్కల రాజ్యాధిపతియైన గజపతి నాలుగవ వీరభానుదేవునిపై దండెత్తి వచ్చి సింహాచలము వరకుగల దేశమును

జయించెను. అతని సామంత మండలేశ్వరుడయిన తెలుగు రాయని శాసన మొకటి శకవర్షములు 1850 (క్రీ. శ. 1428) నాటిది సింహాచలములో కలదు. శకవర్షములు 1851 (క్రీ. శ. 1429) నాటి రెండవ దేవరాయల ముడలిదురె శాసనములో 'మాతంగ రాజసింధుర వరకోటి మద్దవ మృగేశ్వర, నంద్ర నరేంద్ర వైస్య సాగర కలశోద్భవం, విజయరాయ తనూభవం, దేవభూవరం' అని రెండవ దేవరాయల ప్రశంస ఉండుటవలన అతడు గజపతిని జయించుట సత్యమని నిర్ధారణ యగుచున్నది. ప్రాయికముగ ఈ సందర్భముననే కావచ్చును 'వెలుగోటివారి వంశావళి'లో చెప్పినట్లు రేచెర్ల వెలమ నాయకుడు లింగమనేడు అల్లయ వేమ, వీరభద్ర, దొడ్డారెడ్డను యుద్ధమున ఓడించి బొమ్మ శ్రేణి రాజమహేంద్రవర రాజ్యమును రేగగొట్టి సింహాచలమును సాధించినది. రేచెర్ల వెలమ నాయకులకుమ, కర్ణాటాధీశ్వరులకును పొత్తు కలసి వారు మిత్రు లగుటచేత వారుకూడ ఈ విజయనగర దండయాత్రలో పాల్గొని యుండవచ్చును. తీరస్థాంధ్ర దేశములో లింగమనేడు నిర్వహించినట్లు చెప్పబడుకార్యము లన్నియు ఈనాటివే కావచ్చును. కళింగ గజపతిని జయించుటతో ప్రాగాంధ్ర దేశము మరల విజయనగరాధీశ్వరుల అధికారము క్రిందికి వచ్చినది. వీరభద్రారెడ్డి మరల విజయనగర సామంతుడయ్యెను. వేమ, వీరభద్రారెడ్డు శకవర్షములు 1852 (క్రీ. శ. 1430) తరువాత దక్షిణ కళింగముపై దండెత్తి చెల్లి దానిని జయించిరి. సింహాచలములో గల వారి శాసనములే ఇందుకు తార్కాణము. వీనిలో వీరభద్ర భూవిభుడు సింహాద్రినాథునికి ఒక గ్రామమును దాన మిచ్చినట్లు తెలుపు శాసనమున తేది లేదు. వేమారెడ్డి శాసనము శకవర్షములు 1858 (క్రీ. శ. 1434) నాటిది. ఇది 'స్వభుజా ర్జితమైన కళింగమందలి కలువలవల్లి, ఒడ్డారి, పొట్నూరు వైతమైన స్థలాలకు చెల్లినట్టి యూళ్ళలో' గల దేవ బ్రాహ్మణ సీమలకు, అగ్రహారములకు, ఖండికలకు 'పూర్వ మర్యాద క్రమాన' పన్నులు చెల్లించినట్లు తెలుపుటకు వుట్టినది.

ఈ వేమ, వీరభద్రారెడ్డి శాసనములు శకవర్షములు 1858 (క్రీ. శ. 1434) వరకే కానవచ్చినవి. శకవర్షము 1859 (క్రీ. శ. 1437) నాటి దాజారామ శాసనములో వీరు చేసిన దానములకు సూచన కలదు. మొత్తముమీద వీరభద్రారెడ్డి శకవర్షములు 1868 (క్రీ. శ. 1444) వరకు రాజమహేంద్రవరమును పరిపాలించుచుండె ననుటకు అవకాశము కలదు. రాజమహేంద్రవర రాజ్యము ఎప్పుడు ఏవిధమున అంతరించెనో తెలియదు. ప్రాయికముగ ఇది

కొండవీటి రెడ్డిరాజ్యము

విజయనగరము నరవతులయొక్కయు, రేచెర్లవారి యొక్కయు, కటకము గజవతులయొక్కయు దండయాత్రలవల్ల వరిగి నాశనమయినట్లు తోచుచున్నది.

శకవర్షములు 1858-57 (క్రీ. శ. 1494-95)లో కడవటి కళింగ గాంగకూపతి వీరభానుదేవుని శ్రోసిరాజుని అతని మంత్రి సేనాపతుల, తన బంధు మిత్రుల సాయముతో కపిలేశ్వర గజవతి కటక సింహాసన మాక్రమించు కొని గజవతి వంశ స్థాపకు డయ్యెను. ఇతడు చాల బలపరాక్రమశాలి; కార్య సాహసోపేతుడు. రాజ్యమునకు వచ్చిన తరువాత ఇతడు దక్షిణ కళింగము విజయనగరాధీశుల, వారి సామంతుల అధికారము క్రింద నుండుటకు నహింసలేకపోయెను. వస్త్రమయిన కళింగ భాగమునే కాక రాజమహేంద్రవర రాజ్యమునుకూడ జయించి కళింగోత్కల సామ్రాజ్యమున చేర్చుకొనవలెనని అతడు ప్రయత్నించి రాజ్యముపై చాడిచేసెను. కర్ణాటాధీశ్వరుడయిన రెండవ దేవరాయలు తన సామంతులు, మిత్రులు అయిన నేమ వీరభద్రారెడ్లకు కపిలేశ్వర గజవతిని తరిమి వేయుటలో సాయపడుటకును, రాజమహేంద్రవర రాజ్యమును సంరక్షించుటకును వెంటనే తన ప్రధాని యైన మల్లప్ప ఒడయరుకు కొంత వైస్యము నిచ్చి పంపెను. శకవర్షములు 1868 (క్రీ. శ. 1444) నాటి రెండవ దేవరాయల కావన మొకటి రాజారామములో ఉన్నది. ఈ కావనములోని రావణము 'అల్లాడరెడ్డి వేమారెడ్డింగారి అజ్ఞుడు' చేసినట్లు తెలుపబడినది. దీని ననుసరించి అంతవరకు అల్లయ వేమారెడ్డి నీవించి యుండినట్లే తెలియుచున్నది. కపిలేశ్వర గజవతి కప్పడు విజయము లభించినో లేదో తెలియదు. కాని తరువాత కొద్ది సంవత్సరములకే, అనగా శకవర్షములు 1870 (క్రీ. శ. 1448) నాటికి ఈ రాజమహేంద్రవర ప్రాంత మంతయు అతని యధికారము క్రిందికి వచ్చినది. పదుమిటి గోదావరి జిల్లా తణుకు తాలూకా పెనుగొండలో శకవర్షములు 1870 నాటి కపిలేశ్వర గజవతి కావన మొకటి కలదు. అందువలన రాజమహేంద్రవర రెడ్డి రాజ్యము శకవర్షములు 1868, 1870 మధ్య ఎప్పుడో అంతరించి యుండవలెను.

కందుకూరు రాజ్యము : ప్రోలయ వేమారెడ్డి కనిష్ఠ సోదరుడైన మల్లారెడ్డి సంతతివారు కందుకూరు రాజధానిగా తప్పరిసర ప్రాంతమును పరిపాలించిరి. వీరు మొదటి నుండియు కొండవీటి అధిపతులకు విధేయ సామంతులుగ నుండి వారితో సహకరించుచు వచ్చిరి. కుమారగిరి రెడ్డి రాజ్యాంతర్య కాలమున కొండవీటి డెదురు తిరిగి తీరప్రప్రాంతమును కొంత వశపరచుకొన్నను అనతికాలముననే

పెదకోమటి వేమారెడ్డి వీరి నణచివేసి చానిని మరల తీసికొనెను. విజయనగర రాజ్యముపై బహ్యూచి మల్లారు ఫీరూక్ షా కావించిన దండయాత్రా సంకల్పమున ముస్లిముల వైస్యములు కందుకూరు రాజ్యముమీద కూక చాడిచేసినవి కాబోలు, మల్లారెడ్డి పోత్రులైన మూచారెడ్డియు, అతని సోదరుడు రావవేమారెడ్డియు చానిని జయించినట్లు కావనములు తెలుపుచున్నవి. రెండవ వారి హారరాయల మరణానంతరము విజయనగర సింహాసనము కొరకు జరగిన అన్న దమ్ముల పోరాటమును అనకాళముగ తీవ్రించి కావచ్చును ఈ కందుకూరి కాళి రెడ్డి దొరలు ఉదయగిరి రాజ్యమున కణకువయైన సిద్ధవటము, చంద్రగిరి సీమలకు చెందిన పొత్తవనాడు, పులుగుల నాడులను ఆక్రమించుకొని రావవీడుకోట(చిత్తూరు జిల్లాలోని రాయచోటి)ను వట్టుకొని కొండకాలము పరిపాలించినట్లు స్థానిక చరిత్రలు తెలుపుచున్నవి. కడవజిల్లా లేపాక, తంగటూరులలో ఈ కందుకూరి కాళివారి కావనములు 1828 (క్రీ. శ. 1408), 1885 (క్రీ. శ. 1418)ల నాటివి కలవు. సోదర కలహములో విజయయై మొదటి దేవరాయలు సింహాసన మెక్కి తన స్థితిని కట్టుదిట్టము చేసికొన్న పిదప వైస్య వమేకులై పోయి ఈ రెడ్డిదొరల నోడించి వారి రాజ్యము శాక్రమించుకొనెను. అప్పటినుండి ఈ కందుకూరికాళి రెడ్డిదొరలు విజయనగరాధీశ్వరులకు సామంతులైరి. కందుకూరి రాజ్యము కర్ణాటాధీశ్వరుల విజయనగర సామ్రాజ్యములో అంతర్భాగమైనది.

వర్ధిల్లిన వంద సంవత్సరములలోను రెడ్డి రాజ్యము మధ్యాంధ్ర దేశీయుల భాగ్య విచారకయై వారి అభ్యుదయమున కెక్కువ పాటుపడినది. కాకతీశ్వరుల వారధ్యముగ పెట్టుకొని రెడ్డి మహిపతులు తటాకములను నిర్మించి వ్యవసాయము వర్ధివృద్ధి పరచిరి. వీనిలో సంకాస సాగర నిర్మాణము, జగనాబ్దుగండ కాలువలు మాత్రమే మనకు తెలిసినవి. ఇంకను ఇట్టి వనేక ముండవలెను. మల్లారెడ్డి పోత్రుడును, పినకోమటిరెడ్డి పుత్రుడును అయిన శ్రీగిరి రెడ్డి వ్యవస్థిత ప్రవశ్యములైన అనేకసహస్రాబ్ది సమాస గాంధీర్య మనోతటాకములను నిర్మించినట్లు కావనములు చెప్పుచున్నవి. రెడ్డి వృపులు దేశములో జరగు వర్తకమునకు కూడ గొప్ప ప్రోత్సాహము నిచ్చియున్నారు. కొండవీటి పరిపాలకుడయిన అనవోకారెడ్డి మోటువల్లికి వచ్చుచుండిన నౌకా వర్తక వ్యాపారులకు అభయ కావన మిచ్చి వృద్ధియై దేశము భాగ్యవంతుల మైనది. ఈ కాలములోని తెలుగు దేశపు నౌకావర్తక వ్యాపార కుటుంబములలో

శ్రీనాథుని ధర్మమాయని మనకు తెలియవచ్చినది అవచి వారి కుటుంబము. ఈ కుటుంబములోని రామిశెట్టి, తిప్పయశెట్టి మొదలైనవారు చీని (చీనా), ఖోట (ఖూటాన్), హరుముతి (పెర్షియా దేశములోనిది), రమన్న దేశము (ఐర్యా దిగువ భాగము), మలయా ద్వీప కల్పము, యాంప (యాల్పాణము - జాఫ్నా), పంజాబ (సుమత్ర ద్వీపములోనిది), సింహళము, లంక మొదలయిన దేశములతోను, ద్వీపములతోను వర్తక వ్యాపారము సాగించుచుండినట్లు తెలియుచున్నది. వారు ఈ దేశముల నుండి, ద్వీపములనుండి దీనుగులు మొదలుకొని చంద నాగరు కర్పూరాది సుగంధ ద్రవ్యములవరకు నమస్త వస్తువులను తెచ్చి దేశ సంపదను పెంపొందించిరి. అవచి తిప్పయశెట్టి కొండవీటి కుమారగిరి భూవిభునకు, విజయ నగరపు రెండవ హరిహర రాయలకు, గుల్బర్గా బహ్మానీ సుల్తాను ఫీరూజ్ హకును సుగంధ ద్రవ్యాదులు తెచ్చి యిచ్చుచుండువాడట. దీని నమనరించి అవచివారు ఒక్క కొండవీటితోనే కాక బహ్మానీ, విజయనగర రాజ్యములలో గూడ విస్తారము వర్తక వ్యాపారములు జరపుచుండిరని చెప్పవచ్చును. కుమారగిరి భూపాలుడు జరపుచు వచ్చి వనంతోత్సవముల సందర్భమున ఏటేట అవచి నెట్లు కొండ వీటిలో మంచిగంధము, వన్నీరు, కస్తూరి, కర్పూరము మొదలయిన సుగంధ ద్రవ్యముల అంగడి యొకటి ప్రత్యేకము పెట్టుచుండిరి. ఆనాడు అతివిస్తృతముగ జరగు చుండిన ఈ సౌకా వాణిజ్యమే కొండవీటి రెడ్డి ఊత్పత్తులు ఏటేట జరపుచుండిన వనంతోత్సవములకు అఖండ శోభను, పరిమళమును చేకూర్చినది. దేశ మీ విధమున రెడ్డి వసు మతీశ్వరుల రాజ్య కాలమున సిరిసంపదలతో తూలకూగినది. ఈ కారణముననే రెడ్డి మన్నీలలో రాలమంది హేమాద్రి కల్పోక్త గోనహస్ర, కల్పకరు, బ్రహ్మాండ, మలా పురు షాది మహా రాసములు కావించి యశస్వ్యులైరి. వారు రాజ్య రక్షణ నిమిత్తము ఎమబరినాలుగు కోటలు నిర్మించి బాహ్యోంతకృత్రు నివారణమునకు చక్కని రక్షణోపాయ ములను కావించిరి.

ఇంచుమించుగ రెడ్డి రాజన్యం లందరును గొప్ప విద్యాం ములు. వారిలో కొందరు సంగీత సాహిత్యములందు పారంగతులు; నకల కళాఖిల్లలు; కవి పండిత పోషకులు. వారు సంస్కృత పండితులను, తెలుగు కవులను సరిహమానముగ ఆదరించి పోషించిరి. కుమారగిరి, కాటయవేమ, పెద కోమటి వేమారెడ్లు గొప్పపండితులే కాక గ్రంథకర్తలు కూడను. కుమారగిరిరెడ్డి వసంతరాజీయమును నాట్య శాస్త్రమును రచించెను. అతని శావయ, ప్రధానియు

అయిన కాటయవేమారెడ్డి కాళిదాస నాటక క్రయమునకు కుమారగిరిరాజీయ మనువ్యాఖ్యానమును రచించెను. విద్యత్తలో పెదకోమటి వేమారెడ్డి రెడ్డిరాజు లందరికిని తలమానికము. అతడు సర్వజ్ఞ చక్రవర్తియే. సంగీత చింతామణి, సాహిత్య చింతామణి అతడు రచించినవే. ఇవిగాక, ఆ భూవిభుడు అమరుక శతకమునకు శృంగార దీపిక అను పేరుతోను, హాలి మహారాజు గాథానవ్నకతి లోని నూరు ఉత్తమగాథల నేరి వానికి నవ్నకతీసార టిక అనుపేరుతోను ప్రకస్త వ్యాఖ్యానములు వ్రాసెను. నవ్న కతీసారటికకే భావదీపిక అనియు నామాంతరము కలదు. రాజమహేంద్రవరము నేలిన అల్లయ వీరభద్రారెడ్డి 'సాహిత్య కలా సంగీత లక్ష్మ లక్షణ భంగీ సర్వజ్ఞుడు' కందుకూరికాళి రెడ్డిదొరలలో శివలింగారెడ్డి హరదత్తా చార్యులవారి 'గిరిశక్రతి నూక్తిమాం'కు తత్వ ప్రకా శిక అను పేరుతో ఒక వ్యాఖ్యానము రచించెను. ఈ శివ లింగారెడ్డి వాట్యశాస్త్రమున గూడ పారంగతుడు; భరతమత పతంగ విరుదాంచుతుడు. మల్లారెడ్డి శౌక్రమైన శ్రీగిరిరెడ్డి గొప్ప కా విమర్శకుడు; సంగీతసాహిత్యము లందు ప్రవీణుడు. ఈ విధముగా రెడ్డి వసుధేతులు సంగీత సాహిత్య సంపన్నులును, కలాకోవిదులును అయిపోదన రెడ్డిరాజ్య మొకవిధముగా సంస్కృతి రాజ్యమయినది. వామనభట్ట బాణుడును, శ్రీనాథమహాకవియు కొండవీడు రెడ్డిరాజ్య విభూషణములు. రెడ్డి మన్నీల ఆదర ప్రోత్సాహ ములవలన ఆయుర్వేదము, జ్యోతిషము ప్రత్యేకము వృద్ధి పొందినవి. శివలెంక, వెన్నెలకంటి వంటి తెలుగు కవి కుటుంబములు రెడ్డి రాజేంద్రుల ఆశ్రయచ్ఛాయను వర్ణిల్లినవి. వామనభట్ట బాణుడు వేమ భూపాలచరితమును పేర పెదకోమటి వేముని చరిత్రను భట్టబాణుని కారంబరి పద్ధతిని గద్యకావ్యముగ రచించెను. ఈతడు రచించిన కావ్య నాటక నిఘంటువు లనేకము కలవు (చూడు : వామనభట్ట బాణుడు). శ్రీనాథుడ తెలుగులో మహాకవి; అఖలశాస్త్ర పారంగతుడు. ఇతడు తెలుగులో పెక్కు గ్రంథములు రచించెను (చూడు : శ్రీనాథుడు). ఈ మహా కవీశ్వరుడు పెదకోమటి వేమ నరేంద్రుని ఆస్థానమునకు వచ్చు పండితులను పరీక్షించు విద్యార్థికారి; కొండవీడు రాజ్యము పతనమైన వెనుక ఆశ్రయమును వెదకొనుచు రాజమహేంద్రవరమునకు వచ్చెను; అక్కడ రెండవూడి అన్నమంత్రి తోడ్పాటు వలన వేమ వీరభద్రారెడ్డి ఆశ్రయము సంపాదించుకొని వారి ఆస్థానకవిగా మండెను. దేవరకొండ వెలమ నాయకుడైన లింగమనేడు కొండ వీడునుండి విజయాంకముగా గొనిపోయిన నందికంక

బహ్మనీ రాజ్యము

పోతురాజు కటారి ఆ వెలను దొరల వద్దనే యుండిపోవుట వేమ, వీరభద్రారెడ్లకు తలవంపులుగను, వారి పౌరుషాధి క్యములకు కళంకముగను ఉండెను. అందువలన వారు వెలమరాజ్యమున కరిగి ఆ కటారి వెల్లయినను తీసికొని రావలసినదని శ్రీనాథు నభ్యర్థింపగా అతడు వారి యాస్థానమున కరిగినట్లు చెప్పెదరు. ఈ సందర్భముననే శ్రీనాథుడు సర్వజ్ఞ సింగభూపాలుని సందర్శించెను. శ్రీనాథుడు దర్శించిన సర్వజ్ఞ సింగభూపతి ఎవ్వరను విషయము వాదోపవాదములకు కారణమైనది. అతడు కుమారాన్నవోతా నాయని కుమారుడును, వసంతావనీ వాధుని అగ్రజుడును అయిన ముమ్మడి సింగ భూపాలు దనుటకు వందియము లేదు. ఈ సందర్భమున శ్రీనాథుడు సింగ భూపాలుని, లింగమనేనిని సందర్శించి తన కవితా ప్రాగల్భ్యమునను, వాక్యాశుర్యమునను, లౌకిక ప్రజ్ఞవలనను వారిని మెప్పించి ఆ కటారిని తిరిగి తీసికొనివచ్చి వేమ, వీరభద్రారెడ్ల కిచ్చెనని యైతిహ్యము. రెడ్లకు గర్భ క్రతువులైన వెలమనాయకుల వద్దనుండి ఆ కటారిని గొని వచ్చుటలో శ్రీనాథుడు చూపిన నేర్పు అనుపమాన మయినది. ఆతని నీతి చతురత కిది వికాసోపలము. శ్రీనాథుని తీవ్రతమున కంతకు మకుటాయమానమైన విషయము కర్ణాటాధీశ్వరులైన ప్రాధ దేవరాయ మహారాయల ముక్కాంకంలో గొడదిండిమఱట్టు పరాజయానంతరము అతనికి జరగిన వ్యర్థాభిషేకము.

కాశ్రుపారంగతులు, వేదవేదాంగ రిదులు అయిన క్రాప్యాదులకు అనేకాగ్రహారానములు చేసి వేదవిద్యలను, వైదిక సంస్కృతిని పునరుద్ధరించి పోషించిన రెడ్డి రాజ్యము శ్రీమ్రకము వరు వైదవ కళార్థి మధ్యభాగమున అంతరించినది. మ. పో. క.

బహ్మనీ రాజ్యము

క్రి. శ. 14వ కళార్థి ద్వితీయ దశకమున ధిల్లీ సుల్తాను ముహమ్మద్ బిన్ తుఘ్లక్ దక్షిణ హిందూ సంస్థాపముల నన్నిటిని జయించి, ఆ సేమ శీతాచలపర్యంతము వను వైశారత దేశమును ముహమ్మదీయుల ఏలుబడిక్రిందికి తెచ్చెను; కాని అల్పకాలముననే దువ్పరిపాలన ఫలితముగ ఎల్ల యెడలను హావళ్లు చెలరేగి ఒక మహారాష్ట్రమున తప్ప తక్కిన దక్షిణమున మరి యెచ్చటను అతని యధికారము చెల్లుబిడి కాకపోయెను.

మహారాష్ట్రముందు మాత్రము ముహమ్మద్ బిన్ తుఘ్లకు పరిపాలనము మరికొన్నిన్నెడ పాటు సాగినది. కాని, సుల్తాను దౌర్జన్యమును సహించజాలక ఆ ప్రాంతమును

పాలించు చుండిన కళకాధిపతులెల్లరును (అమీరా - ఇ - జద) ఏకమై సుల్తానుపై తిరుగచాటుచేసి తమలోన వెల్ల బలవరాక్రమాదులచే నధికుడైన హసన్ గంగును రాజుగ నెన్నుకొని దౌలతాబాదు రాజధానిగ ఒక క్రొత్త మహమ్మదీయ రాజ్యమును స్థాపించిరి. హసన్ గంగు తాను ప్రాచీన పారసీక ప్రభువైన బహ్మన్ శాహు వంశజుడనని చెప్పకొనుటచే అతని సంతతివారికి బహ్మనీయు లనియు, వారి ఏలుబడిలోని రాజ్యమునకు బహ్మనీరాజ్య మనియు పేరులు కలిగెను.

అలా ఉద్దీన్ హసన్ గంగు (క్రి. శ. 1847—క్రి. శ. 1858): రాజ్యాభిషేక వమయమున హసన్ గంగు అలా ఉద్దీనను నూతన వ్యవహారవామమును స్వీకరించెను. కావున ఇతనిని అలా ఉద్దీ ననియు, అలా ఉద్దీన్ హసన్ గంగు అనియు చరిత్రకారులు పేర్కొనెదరు. ఆదియందు ఇతని ఏలుబడిక్రింది రాష్ట్రము విస్తారమైనది కాదు. సహ్యాద్రినుండి కాలనవరకును, పూనాప్రాంతము నుండి కృష్ణా నదిచాకను వ్యాప్తమైన దేశము మాత్రము అతనికి లోబడి యుండినది. తుఘ్లుకు సుల్తానుల పాలనక్రింద దౌలతాబాదు దక్షిణదేశమును పాలించుచుండిన సుల్తాను ప్రతినిధులకు రాజధానియై యుండెను. సుల్తాను నోడించి ఆ దుర్గమును, తరుపాత్రిక రాష్ట్రమును వైవము చేసి కొనుట వలన అతనికి చెల్లుచుండిన సామ్రాజ్యాధిపత్యము కూడ తనకు సంక్రమించినదని ఎంచి చుట్టుప్రక్కల రాజ్యములను తన అధికారము క్రిందికి తెచ్చుకొన అలా ఉద్దీను ప్రయత్నము చేయగడగెను. ఈ కారణమున, అతనికి తూర్పున తెలంగాణాఅధిపతియైన మునుమారి కావయ నాయకుని తోడను (చూడు: మునుమారివంశము), దక్షిణమున విజయనగర రాజ్యపాలకులైన హరిహర బుక్కరాయల తోడను యుద్ధములు పొసగినవి. ఈ యుద్ధములలో మొత్తముమీద ఇతనికి జయము చేకూడిన ట్లున్నది. ఒక తూరి తెలంగాణాపై దండు బెదలి గుంటూరు మండలము లోని అమరావతి పర్యంతముగల దేశమును చూరవట్టి గుడిగోపురారులను పాడుచేసెను. కాలనసీమను సమర్పించి కావయనాయకుడు అతనితో సంధి చేసికొనెను. క్రీ. శ. 1858లో అతడు విజయనగరముపై ఎత్తిపోయి తుంగభద్ర పర్యంతముగల రాయల రాష్ట్రమును ఆక్రమించుకొనెను; కనుమను చాటి వల్లిమ తీరప్రదేశమును ప్రవేశించి కొంకణమును జయించెను. ఈ విజయముల వలన సుల్తాను ఏలుబడిక్రింద రాజ్యవిస్తీర్ణము బహుళముగా పెరిగినది. తత్కారణమున, రాష్ట్ర పాలన సౌకర్యార్థము రాజధానిని దౌలతాబాదునుండి రాజ్యమధ్యమున నుండు గుల్బర్గకు

మార్పుకొనవలసి వచ్చెను. అలా ఉద్దీన్ సైపుద్దీన్ ఘోరి అను రాజ్యతంత్ర మర్కజ్జుని మంత్రిగ నియోగించి, అతని సాహాయ్యమున తన మాతన రాజ్యమును చక్కగ పాలించుటకు తగిన కట్టుదిట్టములను ఏర్పరచెను. పదునొకండేండ్లు ప్రజారంజకముగ రాజ్యపాలనమునొనర్చి క్రీ. శ. 1858లో అలా ఉద్దీన్ హాసన్ గంగు దేవమును చాలించెను.

మొదటి ముహమ్మదు శాహు (క్రీ. శ. 1850—క్రీ. శ. 1875): అలా ఉద్దీన్ మృతుడైన పిమ్మట అతని పెద్దకొడు కగు మొదటి ముహమ్మదు శాహు సింహాసనము నెక్కెను. బహువీ వంశజులలో ఇతడు సుప్రసిద్ధుడు. ఇతని రాజ్య కాల మంతయు ఇంచుమించుగ యుద్ధములందు గడచి పోయినది. ఇతని కాలమున జరిగిన చరిత్రాంశములలో ఈ క్రిందివి ముఖ్యమైనవి.

1. ముహమ్మదు శాహు తల్లియొక్క మక్కా తీర్థ యాత్ర.
2. హిందూ రాజ్యములలో యుద్ధము.
3. దోలతాబాదు పాలకుని తిరుగబాటు.

1. ముహమ్మదు శాహు పరిపాలనముయొక్క ప్రారంభ దశయందు ఢిల్లీ పాదుశాహు అగు ఫీరూజ్ శాహు తుఘ్లకు దక్కనుపై ఎత్తివచ్చి దేశమునంతటని మరల జయించి, యథాపూర్వము దానిని ఢిల్లీ సామ్రాజ్యమున కలుపుటను ననుభవము అతనిని పీడింపగడగెను. ఆ నంపుటనను ఎట్లయినను జరగనీయక అడ్డుపెట్టవలయునని ముహమ్మదు శాహు ఘనప్రయత్నములు చేయగడగెను. ఫీరూజ్ శాహు తుఘ్లకు ఇస్లామునందు గాఢభక్తిశ్రద్ధలుగల మహమ్మదీయుడు. మరియు, అతనికి గలిగించిన సుల్తాను ముహమ్మద్ బిన్ తుఘ్లకుపై గల ప్రేమ అపారమైనది. ఈ రెండు గుణములను ఆధారపరచుకొని ముహమ్మదు శాహు తన కడకను సాధింప రలపెట్టెను. సుల్తాను ముహమ్మద్ బిన్ తుఘ్లకు ఒకప్పుడు ఈజిప్టు దేశములో ప్రవాసమునందు ఉండిన అబ్బాసియదు ఖలీఫాను ఢిల్లీకి రప్పించి తగురితని సత్కరించి ఆతని ఆధిపత్యమును అంగీకరించి తాను ఆతని ప్రతినిధిగ ఢిల్లీ సామ్రాజ్యమును పాలించుచున్నాడనని ప్రకటించి యుండెను. ఫీరూజ్ శాహువంటి సచారార సంపన్నుడైన మహమ్మదీయుడు తద్యతితిక్రముగ ప్రవర్తించ జాలడని ఎంచి ఖలీఫాను సుప్రసన్నుని శేసికొన నిశ్చయించి తన తల్లిచేతి తొక్కనములోని ధనము నంతను పోగుచేసి ఇచ్చి మక్కాకు తీర్థయాత్రచేయ ప్రయాణము చేసి పంపెను. ఆ ధనము నామె మక్కాలో ధారాళముగ దానధర్మములు చేయుటకును, మతప్రముఖులకు కానుకలు పెట్టుటకును వినియోగపరచి వారి మూలమున ఖలీఫా

యొక్క దయను సంపాదించి అతనిచే ఫీరూజ్ శాహుపేర స్వమతానుయాయులతోడి యుద్ధము తగడని వారింపుచు శ్రీముఖము వ్రాయించి పంపునట్లు ఏర్పాటుచేయవలయునని చెప్పి పంపెను.

2. ముహమ్మదు శాహు తల్లి మక్కా యాత్రయందు ఇంకను నిమగ్నురాలై ఉండగనే అతనికి సరిహద్దు దేశము లేలునుండిన హిందూ రాజులతో ఘర్షణ కలిగినది. పూర్వము అతని తండ్రియైన అలా ఉద్దీన్ హాసన్ గంగు కూర్చున తెలంగాణా ప్రభువైన శాపయనాయకుని తోడను, దక్షిణమున విజయనగర పాలకులైన హరిహర, బుక్కరాయలతోడను యుద్ధముచేసి ఒకరికడనుండి కాలప సీనును, మరియొకరికడనుండి తుంగభద్రాతటమువరకును వ్యాప్తమై యుండు రాష్ట్రమును ఆక్రమించుకొని యుండెను. వా రిరువురును ఏక కాలమున పూర్వము అలా ఉద్దీన్ తమకడనుండి అక్రమముగ ఆక్రమించుకొన్న రాజ్యమును మరల తమకు ఇచ్చివేయవలసిన దనియు, లేని యెడల తాము దండెత్తి వచ్చుచున్నా మనియు తెదరించుచు రాయబారము పంపిరి. అప్పుడే ఉత్తరదేశమునుండి వార్త వచ్చినది ఫీరూజ్ శాహు తుఘ్లకు దక్కనుపై దండయాత్ర వెడలి వచ్చుచున్నాడని. ముహమ్మదు శాహు శత్రువులకు బిరుసు చూపుటకు అది అదను కాదని ఎరిగి వారి రాయబారులను నెక్కరించి తన ఆస్థానమునందు ఒక యెడున్నర కాలము ఉంచుకొని మంచి మాటలతో కాలము గడపెను. ఇంతలోపలనే దండు వెడలిన ఢిల్లీ సుల్తాను ఏకారణము చేతనో తిలపట్టణమురాక వచ్చి దండయాత్రో ద్యోగమును చాలించుకొని వెనుదిరిగి పోయెనని తెలియవచ్చినది. మక్కా యాత్రను ముగించుకొని ముహమ్మదు శాహు తల్లియు గుల్బర్గాకు వచ్చి చేరినది. అతడు కోరినట్లు ఖలీఫా ఢిల్లీ సుల్తానుపేర శ్రీముఖమును పంపెను. ఖలీఫా అజ్జ ప్రకారము ఫీరూజ్ శాహు దక్కనుపై దండయాత్రను మరల తలపెట్టలేడు.

ఢిల్లీనుండి దండయాత్ర రాజాలదని నిశ్చయమైన పిమ్మట ముహమ్మదు శాహు తెలంగాణ, విజయనగర రాజులను తగిన విధమున దండించుటకు తలపెట్టెను. ఒక నాడు నిండు సభయందు వారి రాయబారులవైపు తిరిగి అంతవరకు చూపుచుండిన సౌమ్య శాసనమును వదలి కడు పాదుష్యముతో వారి ప్రభువులు తనకు చెల్లించవలసిన కప్పము నేల చెల్లించలేదని అడిగెనట. అందుమీదట ఆ రాయబారులు తెదరి తమ తమ రాజులకడకు పోయి వారితో ఆ వృత్తాంతము నివేదించిరట. కోపోద్రిక్తుడై వారు ఏక కాలమున బహువీ రాజ్యముపై దండెత్తివచ్చి

బహుసీ రాజ్యము

కొలన సీమను తెలంగాణా ప్రభువును, కృష్ణా కుంగభద్రల యంతర్వేదిని విజయనగర రాయలును ఆక్రమించుకొనిరట. ఇట్లు యుద్ధమునకు ముందంజవేసి తన ఏలుబడిక్రింద ఉండిన రాష్ట్రమును ఆక్రమించుకొనిన హిందూరాజుల దౌర్జన్యమునకు కినిసి ముహమ్మదుకాహు దళములను సమ కూర్చుకొని వారిపై దండుపెట్టి నిశ్చయించుకొనెను.

మొట్టమొదట అతని దృష్టి తెలంగాణాపై వర్చెను. కాని, తెలుగువారు సులభముగ లొంగలేదు. మూడు పర్యాయములు అతడు దండయాత్రలు నడపిన పిమ్మట గాని అతని మనోరథము సిద్ధింపదాయెను (చూడు: ముసునూరి వంశము).

ముహమ్మదుకాహు యొక్క విజయనగర దండయాత్ర విషయమున ఆధునిక చరిత్ర పరిశోధకుల రచనలో కొంత అభిప్రాయ భేదము కానవచ్చుచున్నది. మహమ్మదీయ చరిత్రకారుల భిన్న రచనలే దీనికి ముఖ్యకారణము. కొందరు అతడు విజయనగరముపై ఎత్తిపోయినది ఒక్క తూరి అని చెప్పుదురు. మరికొందరు రెండు పర్యాయము లని అభిప్రాయపడుచున్నారు. మనకు ఉపలబ్ధమైన సాక్ష్యమును పూర్ణముగ పరిశీలించి చూచిన రెండు పర్యాయము లనుటకంటె ఒక్కతూరియే (క్రీ. శ. 1387 - 88) దండు చేసెనని ఎంచుట సమంజసముగ కన్పట్టుచున్నది.

నిజాముద్దీను అహ్మదు, ఫెరిస్తా మున్నగు మహమ్మదీయ చరిత్రకారులు ఈ దండయాత్ర ప్రారంభమును గూర్చి అసంగతమైన గాథను ఒకచానిని చెప్పుదురు. తెలంగాణ విజయోత్సవ సందర్భమున తన మ్రోల గానము చేసిన ఢిల్లీ సంగీత పాఠకులకు వస్థానముచేయ దలపెట్టి ఆ వస్థాన ధనమును వారి కియవలసినదని ముహమ్మదు కాహు విజయనగర కృష్ణరాయల పేర బరాతము వ్రాసి పంపెనట. బరాతము తెచ్చిన సంగీత పాఠకులను కృష్ణదేవ రాయలు తలలు రేవులువార గొరిగించి గాడిదలపై నెక్కించి విజయనగర వీధులలో నూరేగింపు చేయించి తరుమగొట్టుటయే కాక, నైవ్యమును సమకూర్చుకొని దండువెడలి అడచానికడ పాశము దిగి, అచటినుండి ముదుగిల్లుపై దండుచేసి ఆ కోటను స్వాధీనము చేసికొని అచట కాణ్యముండిన మహమ్మదీయులను వారి ఆలుబిడ్డలతోకూడ వధించెనట! అంతట ముహమ్మదుకాహు దండుతో తరలివచ్చి రాయనైవ్యము నోడించి ఆ కోటను మరల స్వాధీనము చేసికొని అచటినుండి బయలుదేరి అడచానికడ దిగియుండిన విజయనగర బలముపై బది వారిని పటాపంచలు చేసి రాయల మేనల్లుడును, సేనాధ్యక్షుడును అయిన భోజమల్లుని సంచారించెనట. తరువాత కృష్ణరాయలు అరణ్యమునకు పారి

పోయి అచట వెనువెంట దగిలి వచ్చుచుండిన ముహమ్మదు కాహువలని ఉపద్రవమును సహింపజాలక చిట్టచివరకు విజయనగరమును చొచ్చి కోటయందు దాగెనట. అంతట ముహమ్మదుకాహు తంత్రముచేసి కృష్ణరాయలను కోట నుండి వెలుపలికి ఎలయించి యుద్ధమునందు పరాభూతుని చేయగా అతడు వెరగుపడి పరచి మరల కోటలోనికి పోయి దాగెనట. అంతట ముహమ్మదుకాహు విజయనగర పరిసర ప్రదేశములను వారివమరి వేనవేలు ఖిందూ వ్రజలను సంచారింప దొడగెనట. బ్రాహ్మణుల ప్రార్థనపై కృష్ణరాయ లా జనసంహారము నుడుపుట కొడబడి ముహమ్మదుకాహు యొక్క బరాతము చొప్పున సంగీత పాఠకులకు ధనము నిచ్చి సత్కరింపగా అతడు యుద్ధమును చాలించి నిజరాజ్యమునకు మరలిపోయెనట. ఇది ఫెరిస్తా వ్రాసిన యుద్ధ వృత్తాంతము. దీనిని సంపూర్ణముగ వమ్ముటకు వీలులేదు; ఏలనగా ఇందు అసంగతములయిన విషయములు పెక్కు కలవు. ముహమ్మదుకాహు సమకాలికుడయిన విజయనగరపాలకుడు కృష్ణరాయలు కాడు. అతడు ముహమ్మదుకాహు మరణానంతరము మాట ముప్పదియైదేండ్లు అయినపిమ్మటగాని విజయనగర సింహాసనమును అధిష్ఠింపలేదు. భోజమల్లుడను సేనాపతి కృష్ణరాయల కాలమునందేకాక మరియొకప్పుడును విజయనగర సంస్థానమున వర్ధిలెననుటకు ఆధార మేమియు లేదు. ఈ యుద్ధ వృత్తాంతమును వర్ధించిన ఇతర మహమ్మదీయ చరిత్రకారులు ఎవ్వరును ఫెరిస్తా చెప్పిన కథ సమగ్రమైనదనికాని, సత్యాత్మకమైనదనికాని రుజువు చేయ దోడ్పడరు. ఇంతేకాక, ఖాఫీ ఖానువంటి విశ్వాసపాత్రుడైన చరిత్రకారుడు ఫెరిస్తావలె సంగీత పాఠకులకు ధనము నిమ్మని వ్రాసిపంపిన బరాతమును నిరాకరించుటయే యుద్ధకారణమని వచించినను, ఫెరిస్తా చెప్పిన యుద్ధ వివరములను అంగీకరింపక వేరువిధముగ వర్ధించియున్నారు; యుద్ధము సత్వరముగ ముగియక కొంతకాలము నడచినది. వేనవేలు కాఫీరులు రణరంగమున మడిసిరి; వేలకొలది మహమ్మదీయులు కాఫీరుల ఖడ్గముల కెరయ్యెరి. పెక్కు రణక్షేత్రములందు హిందువులు మహమ్మదీయులచే పరాభూతులైరి. ఎన్నో మారులు ఓటుపడినను అడుగడుగునకు హిందువులు అనిమొన తలచూపి పోటరుతై మహమ్మదీయులతో యుద్ధముచేసి గెలుపుకొనుచు వచ్చిరి. చిట్టచివరకు ముహమ్మదు కాహు విజయుడై నిజరాజ్యమునకు మరలిపోయెను. అంతట రాయలు గుల్బర్గాకు రాయవార మంపి సంధి చేసికొనెను. ఆ సంధి నియమముల ప్రకారము (1) ఉత్తయ రాజ్యముల మధ్య కృష్ణానది

సరిహద్దుగ నుండవలయును. కాని, నదికి ఈవలి మహాలులు కొన్ని మాత్రము ఉభయాల సమష్టి ప్రభుత్వముక్రింద నుండవలయును; (2) ఉభయ పక్షములవారును యుద్ధమున క్రువులచే తిక్కి బదికృతులయినవారిని విడిచిపెట్టవలయును; (8) భావికాలమున రెండు రాజ్యముల నడుమ జరిగెడు యుద్ధములలో స్త్రీలను, శిశువులను వధింపక గౌరవముతో కాపాడవలెను. ఈ సంది నియమములు ఫెరిస్తాకు తెలియకపోలేదు. కాని, అతడు వానిని ఈ యుద్ధ సందర్భమున వివరింపక మారుమూలలో ప్రకరణాంతరము లందు యాదృచ్ఛికముగ ప్రస్తావించి యున్నాడు. ఈసంది నియమములలో మొట్టమొదటిది చక్కగ గమనింపదగినది. బహ్మానీ, విజయనగర రాజ్యముల మధ్య సరిహద్దు విషయమై కలిగిన వివాదమువలన ఈ యుద్ధము రోసగినది. ఉభయరాజ్యముల నడిమియెల్ల తుంగభద్ర యని బహ్మానీ సుల్తానులును, కృష్ణానదియని విజయనగర ప్రభువులును పంతగించి ఖడ్గమూలముగ నా వ్యవహారమును పరిష్కరించు కొన బూనుకొనిరి. ఫెరిస్తా చెప్పినట్లు వాస్తవముగ ముహమ్మదుకాచుకు సర్వత్ర విజయమే చేకూడి యుండినయెడల అతడు ఉభయ రాజ్యములకును కృష్ణానదియే సరిహద్దనియు, నదరు నదీతటమందలి మహాలులు కొన్ని ఉభయాల ఉమ్మడి పాలనక్రింద ఉండవలెననియు ఒప్పుకొనియుండదు. అతడు అట్లు ఒప్పుకొనెనని మహమ్మదీయ చరిత్రకారులే చెప్పియుండుటవలన ఈ యుద్ధమున విజయనగరమువారు దెబ్బకు బదులు దెబ్బ కొట్టుచు మహమ్మదీయులతో సరిపోరి తమ పంతమును నెగ్గించుకొనిరిని దృఢముగ చెప్పవచ్చును. రాయళసీమలోని కొన్ని గ్రామ కైఫియ్యతులలో నమకాలిక విజయనగరపాలకుడైన మొదటి బుక్కరాయలు కాలివాహన శకము 1288 లో ఉత్తరాది తురకలతో యుద్ధముచేసి జయమును పొందినట్లు చెప్పియున్నది.

8. దౌలతాబాదు పాలకుని తిరుగబాటు: బహ్మానీ సైన్యము లన్నియు విజయనగర దండయాత్రయందు పనివడి యుండగా బహారాం ఖాను మాజిందరానీ అను దుర్గాధ్యక్షుడు ముహమ్మదుకాచుపై తిరుగబాటు చేసి స్వాతంత్ర్యము స్థాపించ దలవెట్టెను. కాని, ముహమ్మదుకాచు ఖాను ముహమ్మదును కొంత సేనతో అతనిమీదికి పంపెను. యుద్ధమున పరాజితుడై మాజిందరానీ దేశ త్యాగము చేసి పోయెను. అతని స్థానమున ఖాను ముహమ్మదు దౌలతాబాదునకు దుర్గాధిపతిగ నియమితుడాయెను.

బహ్మానీ సంకలయిన సుల్తాను లందరిలో ఈ మొదటి ముహమ్మదుకాచు కడు దౌర్జవాడు. రణలాలసుడై నిరంకరము యుద్ధ కార్యములందు నిమగ్నుడై యుండినను

రాష్ట్రపాలనయందు జౌదాసన్యము చూపలేదు. ఇతని కాలముననే ఇతని ప్రధాన మంత్రియైన సైఫ్ ఉద్దీన్ ఘోరి బహ్మానీ రాజ్యాంగ విధానమును నిర్మాణము గావించెను. ఇతనిచే నిర్మింపబడిన రాష్ట్రపాలన పద్ధతి మహమ్మదు గావానుని కాలమువరకును వ్యవహారమున నుండెను. మత విషయములందు ఇతడు మాలవీల యాదేశము చొప్పున నడచుచు న్యాయము తప్పక రాజ్యపాలన మొనర్చెను; తప్పు చేసినవారిని నిర్దాక్షిణ్యముగ దండించినను అనుచరులను దయతో కాపాడెను. పదునేడేండ్లు రాజ్యము చేసిన క్రీ. శ. 1375 వ సంవత్సరమునందు ఇతడు లోకాంతర గతుడాయెను.

ముజాహిదు శాహు (క్రీ. శ. 1375 — క్రీ. శ. 1378): ముహమ్మదుకాచు గలిగించిన పిమ్మట అతని పుత్రుడు ముజాహిదుకాచు గుల్బర్గ సింహాసనమును అధిష్టించి క్రీ. శ. 1375 మొదలు 1378 వరకు మూడేండ్ల కాలము రాజ్యమును పాలించెను. ఇతడు యువకుడు; యుక్తాయుక్తముల నెరుగడు. ముందు వెనుకలను అరసి కరణీయుమును నిక్కయించుకొనగల శక్తియు ఇతనికి చాలదు. కాని, బూరుడు; యుద్ధ లాలసుడు. తన కత్తి కేదియు నడ్డపడజాలదను నమ్మిక చిన్ననాటనుండియు అతని హృదయమున లోతుగ పాదుకొనియుండెను. కావున అతడు రాజ్యము చేసిన మూడేండ్ల కాలమును యుద్ధముతోడనే సరిపోయినది.

రాజ్యాభిషేకము చేసికొనిన పిమ్మటనే ముజాహిదు కాచు విజయనగరరాయలపై కయ్యమునకు కాలు ద్రవ్వెను. పూర్వము ముహమ్మదుకాచు రాయలతో చేసికొనిన ఒడంబడిక ప్రకారము కృష్ణకు ఈవలి మహాలులు కొన్ని యుభయాల సమష్టిపాలన క్రింద నుండుట వలన తదిద్దయమై ఉభయరాజ్యములకును కలతలు కలుగుచుండెననియు, కావున, నట్టి కలహములను రానీయకుండ వారించుటకొరకు తుంగభద్రా తటము పర్యంతము వ్యాప్తమైయుండు రాయచూరు అంత ర్దేశిని సమస్తమును తనకు ఇచ్చివేయవలసిన దనియు అతడు రాయలపేర ఒక ఉత్తరమును వ్రాసి పంపెను. రాయలు అందుకు సమ్మతింపక అనాదినుండియు కృష్ణానదియే ఉభయ రాజ్యములకును సరిహద్దుగ నుండెననియు, కృష్ణ కీవల తమ యుభయాల సమష్టిపాలనక్రింద నుండు మహాలులకూడ తనకే చెందవలసి యున్న వనియు తెల్పుచు ముజాహిదు కాచు నకు ప్రత్యుత్తరము వ్రాసి పంపెను. అందుమీదట, ముజాహిదుకాచు ఆగ్రహాపరవకుడై విజయనగరముపై యుద్ధము ప్రకటించి దండు వెడలెను.

బహునీ రాజ్యము

ఈ యుద్ధచరిత్రను ఫెరిస్తా సుదీర్ఘముగ వర్ణించి యున్నాడు. అందలి సారాంశ మిది: దౌలతాబాదు, బీరారు, బీదరులనుండి సేనలను రప్పించి ధనమును మోసి కొని ఆయిదువందల యేనుగులు వెంట నడవ ముజాహిదు శాహు విజయనగరమువంక దండు నడపెను; కృష్ణా తుంగభద్రలను దాటి, ఆదివానికడకు చేరి, ఆ దుర్గమును ముట్టడించెను; ఆ కోటను సాధించు కార్యమును ఒక సేనాధిపతికి అప్పగించి మరి ఇరువురను కొంత వైన్య

ధానికి మరలివచ్చి అందు ప్రవేశించెను. ముజాహిదుకూడ అతనివెంటనే వచ్చి కోటను ముట్టడించెను. మొట్టమొదట యుద్ధవరణి అనుకూలముగ నడచినను తుదకు అపజయము తప్పకపోయినది. దీనికి కారణములు రెండు: రాయల తమ్ముడు వెలువరినుండి గొప్పదండుతో అతనికి సహాయము వచ్చుట ఒక్కటి; యుద్ధరంగమున నిర్ణీతస్థానమం దుండక ముజాహిదుశాహు పినతండ్రియైన దావూదు ఖానుడు ముజాహిదు శాహును రక్షించు సుద్దేశముతో

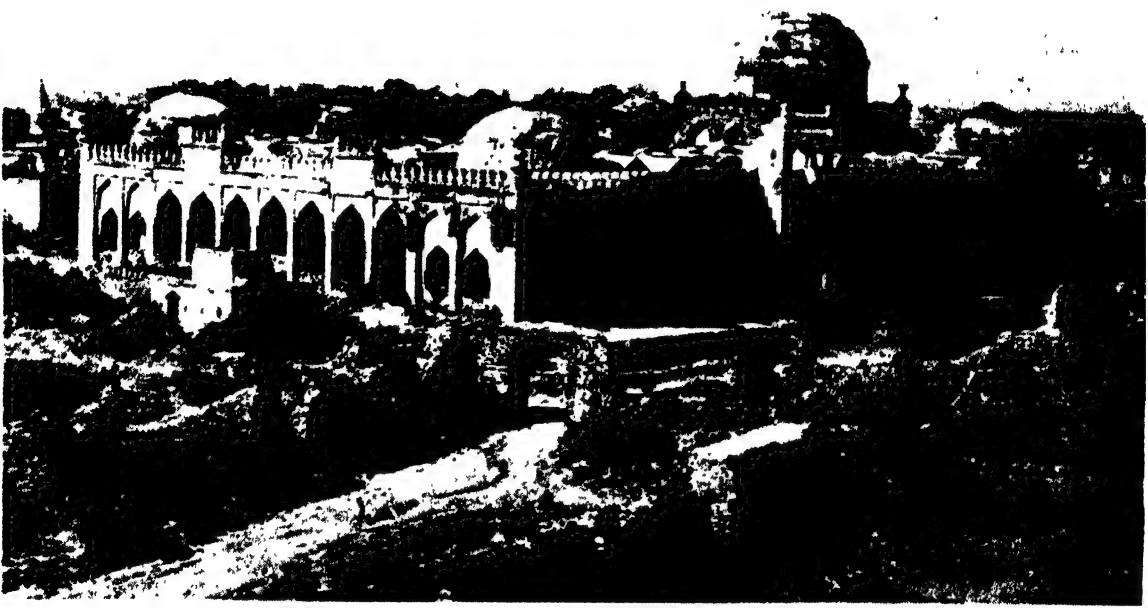

చిత్రము 55. కావి మసీదు, గుల్బర్గా

ముతో విజయనగరము మీదికి వంపెను; కృష్ణరాయలు వారిని ఎదుర్కొని యుద్ధముసేయ దలపెట్టెను; కాని, ముజాహిదు శాహు వైన్యము సమీపమునకు రాగానే భయశ్రాంతచిత్తుడై అడవులకు పారిపోయెను. అయినను ముజాహిదు శాహు అతనిని విడువలేదు; నిలిచినచోట నిలువనీయక వెన్నంటి తరుమ నారంభించెను. స్థలములు, నాదులు, సీమలు, రాజ్యములు, అడవులు, కొండలు తిరిగి తిరిగి దేహారోగ్యము చెడగా కృష్ణరాయలు తుదకు రాజ

అతడు పోరుచున్నచోటికి వచ్చుట మరియొకటి. ఈ కారణములవలన విజయనగరమును సాధించుటకు వలనుపడక పోగా ముజాహిదు ముట్టడిని లేవదీసి వైన్యమును మరల్చుకొని ఆదవానికి పోయెను. తొమ్మిదిమాసములు ఆకోట చుట్టును గిర్ఘాయించి కూర్చున్నను లాభము కలుగరాదెను. అది ఇక హస్తగతము కాదని నిరాశ చెంది, దండయాత్రను చాలించుకొని నిజరాజధానికి తరలి పోవుచుండగా మార్గమధ్యమున క్రీ. శ. 1578, ఏప్రిల్

17వ తేదీ నాటిరాత్రి శిరిరమునందు అతనిని ఎవ్వరో వధించిరి.

ఫెరిస్తాకు సమకాలికుడైన సయ్యిద్ అలీ తతాతతా అను మరియొక చరిత్రకారుడు సయితము ఈ దండయాత్రను వర్ణించియున్నాడు. ఒకానొక కోటయొక్క బీగముద్రలను తనకు వశము చేయవలయునని ముజాహిదు కాహు కోరగా విజయనగరపాలకుడైన కప్పా నిరాకరించెను. అంతట సుల్తాను నైన్యమును వెంటగొని విజయనగరముపై దండు వెడలెను. కప్పా భీతుడై సుల్తానుకు గొప్ప ధనరాశిని నజరు సమర్పించి, పై తెప్పిన దుర్గపు బీగముద్రలను ఇచ్చి తన స్వామిభక్తి నిర్వక్రమైనదని విశదము చేసెను. ముజాహిదు కాహు మిక్కిలియు సంతసించి సంధికి ఒడబడెను. తదనంతరము అతడు నిజరాజధానికి మరలిపోవుచు కృష్ణాతటమున విడిసియుండగా క్రీ. శ. 1878 ఏప్రిల్ 18వ తేదినాడు అతని జ్ఞాతియైన చావూదు ఖానుని నియోగమున హంతకులచేత నిహతుడాయెను.

రఫీ ఉద్దీన్ షిరాజీ అను మరియొక చరిత్రకారుడు ముజాహిదు కాహు విజయనగరముపై జిహాదు ప్రకటించి దండుతోకూడ తరలిపోయి ఆదవాని దుర్గమును ముట్టడించెననియు, జలాఖావముచే దుర్గాధిపతి ముట్టడికి నిలువజాలక కోటను వశపరచుటకు సంసిద్ధుడై అతనికి వర్తమానము వంచెననియు, అందుమీదట అతడు కోటను స్వాధీనము చేసికొనుట కొరకు తన సర్దారులతో నొక్కని పుత్రెంచెననియు, అంతట నాకస్మిగ్ వర్షపాతము వలన కోటయందు జలసమృద్ధి యొడగూడె ననియు, తదుపరి కాణ్యమున కధిపతి ఆకురక సర్దారుని తల గొట్టించి, ఫిరంగి వాతలెట్టి సుల్తాను శిరిరమునందు వదునట్లు వైపించె ననియు, తరువాత సుల్తాను యుద్ధమును చాలించుకొని గుల్బర్గాకు వెడలిపోయె ననియు వ్రాసి యున్నాడు.

ఈ యుద్ధ వృత్తాంతములలో ఏది యెంతవరకు వాస్తవమో నిశ్చయించి చెప్పటకు వలనుపడదు. అందలి వరస్పర-విభిన్న విరుద్ధ విషయములు కంటక ప్రాయములై వశ్యావ్యవధి అడ్డపడుచున్నవి; మిథ్యాకల్పనలు వాని యధార్థతకు మూలనత్వమును ఆపాదించేయుచు సర్వమును ఆకాశ సంఘాంగ మనుకోకకు ఎడమిచ్చుచున్నవి. ముజాహిదు కాహుయొక్క సమకాలికుడైన విజయనగర పాలకుడు కృష్ణరాయలని ఫెరిస్తాయు, కప్పాయని తతాతతాయు వశ్యాణించియున్నారకదా! వాస్తవమును పరికించి చూడ అతడు వారిరువురిలో నెవ్వడును కాదు. ముజాహిదు సింహాసనము నధిష్టించినప్పుడు విజయనగరమున రాజ్యము సేయుచుండిన ప్రభువు మొదటి బుక్కరాయలు.

అతడు క్రీ. శ. 1877 లో మృతినందగా అతని పుత్రుడైన ఇమ్మడి హరిహరరాయలు సామ్రాజ్యాధిపత్యము వహించి క్రీ. శ. 1404 వరకు ప్రజాపరిపాలన మొనర్చెను. కావున ముజాహిదు సమకాలికులైన విజయనగర భూపాలురు మొదటి బుక్క, ఇమ్మడి హరిహరరాయలు కావలయును గాని క్రీ. శ. 1509-1520ల మధ్య పాలించిన కృష్ణరాయ లెట్లు కాగలడు? ఊరు పేరు లేని కప్పా యెట్లు కాగలడు? మరియు ఫెరిస్తా చెప్పనట్లు ముజాహిదు కాహు రాయలను తరుముకొనుచు విజయనగర సామ్రాజ్యము పొడుగున పర్యటనము సల్పెననికాని, తరువాత విజయనగరమునకు ముట్టడిచేసి దానిని సాధింపజాలక వరాజ్యములై పోయెననికాని రుజువుచేయగల ఆధార మెద్దియును గానరాదు. కాని, ముజాహిదు కాహు విజయనగర సామ్రాజ్యముపై దండెత్తిపోయినది నిజము; ఆదవాని దుర్గమును ముట్టడించినది నిజము. మొదటి బుక్కరాయలు అప్రంగతుడైన విమ్మట సామ్రాజ్యాధిపత్యమునకై అతని పుత్రు లొండొరులతో పెనగులాడి దేశమున కొంత సంక్షోభము పుట్టించినట్లున్నది. ఆ సంక్షోభమును సందర్భపరచుకొని ముజాహిదు రాయరాజ్యముపై వెత్తిపోయి ఆదవానిని ముట్టడించెను. కోట వశపడునట్లే కాన్పించెను. కాని, హరిహరరాయల సోదరుడగు మల్లప్ప ఒడయల పుత్రుడైన చెన్నప్ప ఒడయలు గొప్ప నైన్యముతోకూడ కోటలోని కాణ్యమునకు వత్తానిగ వచ్చి లోపల ప్రవేశించి ముట్టడికారులను యుద్ధమున నోడించెను. ఇట్లు కోట దుర్గ్రహముకాగా ముజాహిదు కాహు దండయాత్రను చాలించి నిజరాజధానివైపు తరలెను. ఈ యవజయమువలన సుల్తాను ప్రతిష్ఠకు భంగము కలిగినది. సింహాసనముపై వీక్షణముచేసి అతని చాయాది చావూదు ఖానుడు కుట్రలు సేయదొడగెను; కృష్ణాతటమును చేరునప్పటికి అతని వన్నాగము వరిపూర్తినందెను. అంతట ఫెరిస్తా చెప్పినట్లు క్రీ. శ. 1878 ఏప్రిల్ 17వ తేదీనాడు గాని, తతాతతా వచ్చినట్లు 18వ తేదీనాడు గాని అతని యనుచరు లెట్లో సుల్తాను శిరిరమును ప్రవేశించి అతనిని సంహరించిరి. ముజాహిదు తరువాత అతనియొక్క అకాలదుర్మరణము వలన బహునీ రాజ్యమునకు గొప్ప విపత్తు సంభవించినది.

రెండవ ముహమ్మదు కాహు (క్రీ. శ. 1878—క్రీ. శ. 1897): ముజాహిదును చంపించి చావూదు నెలదినములు రాజ్యము చేసెను. ముజాహిదు సోదరియగు అఘాచర్వర్ అతనిని చంపించి అలా ఉద్దీన్ హాసన్ గంగు మనుమడైన రెండవ ముహమ్మదును సింహాసన మెక్కించెను. ఫెరిస్తా మున్నగు చరిత్రకారులు ఇతని గుణగణములను స్త్రోతము

బహ్యానీ రాజ్యము

చేసియున్నారు ; కాని ఇతడు వారు చెప్పనంతటి సమర్థుడు కాదు. అప్పటి స్థితిగతులను చక్కగ పరిశీలించి చూచిన ఇతని ప్రభుత్వకాలమున బహ్యానీయులకు రాజ్యనష్టమును, ప్రతిష్ఠాభంగమును కలిగెనని చెప్పకతప్పదు. ఇతని రాజ్యకాలమున జరిగిన ముఖ్యచరిత్రాంశము విజయనగరముతోడి సంగ్రామము. ఫెరిస్తా మొదలగు చరిత్రకారులు ఈ సంగ్రామ పృథ్వాంతమును వివరింపక కప్పిపెట్టుటవలన అది సమగ్రముగ తెలియవచ్చుటలేదు. ముజాహిదు శాహు మరణానంతరము విజయనగర రాయలు రాయచూరు మీది కెత్తివచ్చి ముట్టడిచేసె ననియు, రెండవ ముహమ్మదు శాహు సింహాసనము నెక్కెనని తెలియరాగనె అతడు భయకంపిత గాత్రుడై ముట్టడిని త్యజించుటయేకాక కప్పము కట్టుటకు సయితము ఒప్పుకొని పంధి చేసికొనె ననియు ఫెరిస్తా వ్రాసియున్నాడు. కాని, అది సమ్మదగిన వ్రాత కాదు. ఏలనగా, ముజాహిదు శాహు ఆదనాని యుద్ధరంగమున విజయనగర వైన్యాధిపుడైన చెన్నప్ప ఒడయనిచే ఓటువడి వీరము దక్కి నిజరాజధానివైపు పారిపోయెనేకాని విజయముతో మరలలేదు. రాజ్యాధిపేకమునకు ముందు రెండవ ముహమ్మదు శాహు వట్టి అనామధేయుడు. అతని పోలుపోడికలను ఎవ్వరును ఎరుగుదు. కావున, రణవరాళికుడై పారిపోయి మృతుడైన శత్రువుయొక్క సింహాసనమును పేరు ప్రఖ్యాతిలేని దొర యొక్క దధిస్థించెనని విన్నంత మాత్రమున విజయనగరరాయలు రాయచూరు ముట్టడిని ఏల త్యజించును ? సంధి ఏల కోరును ? కప్పము గట్ట నేల యొడబడును ? ఇది అంతయు కేవల మసంగతము. మరియు అప్పుడు రాయచూరు బహ్యానీ సుల్తానుల ఏలుబడిక్రింద మండెననికాని, విజయనగరరాయలు దానిని ముట్టడించెనని కాని నిరూపింపగల సాధనాంతరము ఏదియు కానరాదు.

రెండవ ముహమ్మదు శాహుకాలమున జరిగిన బహ్యానీ, విజయనగర సంగ్రామ వృత్తాంతము అప్పటి విజయనగర శాసనములవల్లను, సంస్కృత గ్రంథములవల్లను కొంత తెలియవచ్చుచున్నది. ముజాహిదు శాహు మరణానంతరము విజయనగర పాలకుడైన రెండవ హరిహరరాయలు బహ్యానీ రాజ్యముపై రెండువైపుల ఏకకాలమున దండు పెట్టెను. క్రీ. శ. 1880 సంవత్సరమున హైద్రాబాద్, కొంకణ ప్రాంతముల పాలకుడైన హడవద వాగ్డె దండనాయకుడు నగరరాజ్యమును జయించెను. బనవాసి ప్రాంతము నేలుచుండిన మాధవమంత్రి మహమ్మదీయబలములను ఓడించి, గోవా రేవుపట్టణమును స్వాధీనము చేసికొనెను ; న వకొంకణములను సాధించి చౌల్, రాథోల్ అను కర

పట్టణములను త్రైవసము చేసికొనెను. ఈ దండయాత్ర సందర్భముననే మాధవమంత్రి కుమారుడైన శాచరను ఫోండాకు దక్షిణమందుండు రంగిని (రంగాణ) యను దుర్గమును జయించి వశపరచుకొనెను. ఈ దండయాత్ర మూలమున ముహమ్మదుశాహు పశ్చిమ సముద్రతీర రాష్ట్రమునంతటిని గోలుపోయెను. కొంకణతీరమందలి రేవుపట్టణము లన్నియు సతని చేతినుండి దుసికిలి పరచాస్తగత మగుటవలన పాశ్చాత్యదేశములతో జరగుచుండిన వాణిజ్యమంతయు హిందువుల పాలబడెను.

మాధవమంత్రి కొంకణతీరమున దండయాత్ర చేయుచుండిన సమయముననే విజయనగర సేన మరియొకటి తెలంగాణాపై నడచినది. ఈ దండయాత్రకు కారణము ఎద్దియో తెలియదు. అప్పుడు తెలంగాణాను రేచెర్లవంశజులైన వెంమరాజులు పాలించుచుండిరి. మొదటి ముహమ్మదు శాహు కాలమునుండియు వారికి బహ్యానీ సుల్తానులతో మైత్రీ చెల్లుచు వచ్చినది. శత్రుని మిత్రులు శత్రువు లను న్యాయమును అనుసరించి విజయనగర ప్రభువు వెంమలపై దండెత్తి చనెనేమో. వెంమరాజుగు మొదటి అనవోతా నాయకుడు ఆత్మ సంరక్షణార్థము ముహమ్మదు శాహు యొక్క సాయము వేడుకొనిన ట్లున్నది. అతని వేడికోలును అంగీకరించి సుల్తాను దళములను పంపెను. వారు వచ్చి ఓరుగంటికి సమీపమునందుండు కొత్తకొండ దుర్గము కడ విడిచి యుండిరి. ఇంతలో రాయరాణువ ఇమ్మడి లుక్క, గుండదండనాథ, సాళువ రామదేవూది సుప్రసిద్ధ దళనాయకుల యాధిపత్యముక్రింద తెలంగాణాను ప్రవేశించి ఓరుగంటిపై నడచెను. కొత్తకొండకడ రాయరాణువకు బహ్యానీ దళములతో పోరు సంప్రాప్తమాయెను. ఈ యుద్ధమున సాళువ రామదేవుడు వీరస్వర్గమును చూరకొనెను. యుద్ధము ఎట్లు పర్యవసాస మండెనో తెలియదు. విజయనగర వైస్యము ఓరుగంటిచాక నడవగల్గెనో, లేక కొత్తకొండనుండియే వెనుదిరిగెనో నిశ్చయముగ చెప్పటకు వీలులేదు.

రెండవ ముహమ్మదుశాహు క్రీ. శ. 1890 లో విజయనగరముపై దండయాత్ర వెడలిన ట్లున్నది. దీనిని గూర్చి మనకు తెలియవచ్చు విషయము అత్యంత స్వల్పము. క్రీ. శ. 1890 లో వ్రాయించిన మొదటి దేవరాయల పరచూరు తామ్రపట్టికలో కానవచ్చు రెండు సూచనల ఆధారమున దీని వృత్తాంత మంతటిని ఊహించి కనుగొనవలసి యున్నది. ఒకటి ఇమ్మడి హరిహరరాయల అజ్ఞు చొప్పున అతనిపుత్రుడైన మొదటి దేవరాయలు షడ్విధ బలములతో కూచిరేసి పోయి అలంపురమును వేరుకొనెను. రెండవది మొకటి

దేవరాయల పుత్రుడు, అతని పక్షమున ఉదయగిరి దుర్గమును పరిపాలించుచుండిన యువరాజు రామచంద్ర ఒడయలు తురుష్కు వ్రతువును ఒక్కని నోడించి వెడలగొల్పెను. ఇందు వేర్కొనబడిన తురుష్కు వ్రతువు రెండవ ముహమ్మదు శాహు అనుటకు సంకయింప బనిలేదు. ఉదయగిరి దుర్గాధీశుడైన రామచంద్ర ఒడయలచే అతడు పరాజితుడగుటవలన అతడు ఓటువడిన యుద్ధము ఉదయగిరి రాజ్యపు సరిహద్దులలోవలనే జరిగియుండునని తలంచుట సమంజసము. అగు నేని, ముహమ్మదు శాహు ఉదయగిరిపై ఎత్తి వచ్చెనని చెప్పవలసి యున్నది. ఉదయగిరి బహునీ రాజ్యమునకు సుదూరమున నూర్పు నముద్ర తీరమునందుండును. వాని యెల్లలు ఒండొంటిని తాకుచుండలేదు. వాని మధ్య వెలమ రాజ్యము కలదు. వెలమలకు విజయనగర రాయలయెడ కల వైరమును, బహునీ సుల్తానులతో చెల్లించుచున్న మైత్రినిబట్టి చూడగా రెండవ ముహమ్మదు శాహు వెలమరాజు పక్షము అవలంబించి విజయనగర సామ్రాజ్యముపై దండు వెడలిపట్లు తోచుచున్నది. హరిహరరాయలు దేవరాయలను వద్దిగ బలములతో అలంపురమునకు కూచించి పొమ్మని అజ్ఞాపించుట ముహమ్మదు శాహు బలములను ఎదుర్కుటకొరకే. వెలమవారికి సహాయము వచ్చిన బహునీ సైన్యమును మరల్చుటయే దాని ముఖ్యోదేశము. కాని అది యెట్లు పర్యవసాన ముచెనో తెలియదు. దేవరాయలు తన రాజ్యముపైకి వచ్చుచుండగా ముహమ్మదు శాహు వెలమ ఫౌజలతోగూడ ఉదయగిరి రాజ్యమును బ్రవేశించెను. అందువలన విశేషము లాభము చేకూడినట్లు అగవడదు. పరచూరు శాసనమున చెప్పినట్లు రామచంద్ర ఒడయలు తురుష్కు వ్రతువును ఓడించుట వాస్తవమైన పక్షమున ముహమ్మదు శాహు పరాజితుడై వెనుకకు మరలెనని చెప్పవలసియున్నది.

రెండవ ముహమ్మదు శాహు సుగుణ సంపన్నుడైన ఖామీశ్వరుడు. రాజ్యము తన సొంతసొత్తు కా దనియు, ప్రజల దనియు, తాను వారి పక్షమున దానిని సంరక్షింప భగవంతునిచే నియంతుడైన రక్షకు డనియు అతని భావము. రాజ్యమునకు అభిషిక్తుడగుటకు ముందు అతడు విలువగల చిత్రాంబరములు ధరించుటయందు ఆసక్తి గలిగి యుండినను సింహాసనము నెక్కిన పిమ్మట సామాన్యమైన తెల్లదుస్తులను తొడుగువాడు. అతని రాజ్యకాలమున ఒక గొప్ప జామము సంభవించినది. ప్రజలు ఆహార పదార్థములు లభింపకపోవుటవలన శుభ్రారులై మడియతొచ్చిరి. దయార్థి చిత్తుడైన ముహమ్మదు శాహు సొంత ధనమును వ్యయము చేసి పదివేల పెత్తక యెద్దులను మూకవ, గుజ

రాకు దేశముల కంచి అచటినుండి ధాన్యమును తెప్పించి చౌకగ ప్రజలకు అమ్మించెను. మరియు అతడు విద్యాప్రియుడు; పాఠశాల కవిత్వముపై అతనికి గాఢమైన అభిమానము కలదు. అప్పటి పాఠశాల కవులలోనెల్ల ఉత్తమోత్తముడని పేరొందిన హఫీజ మహాశయుని తన రాజధానికి విచ్చేసి తన యాస్థానమును అలంకరింపవలయునని యాహ్వానించెను. కాని, సుల్తా నంపిన సత్కారమును కైకొని ఆ కవికుంజరుడు నిజ జన్మ దేశమును విడిచి రాజాలనందుకు చింతింపుచు అతనివేర కొన్ని గీతములను వ్రాసి పంపెను. సుల్తాను వానిని విని ఆనందించి వేయి బంగారు టంకములను అతనికి బహుమాన మంపెను; తలి దండ్రులు లేని ముహమ్మదీయ బాలురకు విద్య కరవుటకొరకు తనరాజధానియైన గుల్బర్గాయందును, బీదరు, కంఠారు (కంఠారము), ఎలిచ్ పూరు, దౌలతాబాదు మున్నగు పెద్ద పట్టణములందును పాఠశాలలు పెట్టించెను; కురాను బోధకులకు ఉపకారవేతనములను ఇచ్చుటకు తగు సేర్పాటులు కావించెను. విజయనగరముపై చేసిన రెండు దండయాత్రలు తప్ప యుద్ధకార్యమును అతడు మరి యెప్పుడును తలపెట్టలేదు. అతడు రాజ్యపాలన మొనర్చిన పందొమ్మిది సంవత్సరములను మొత్తము మీద ఏ శుభ్రోపద్రవములు లేక కడచిపోయినవి. క్రీ. శ. 1897 ఏప్రిల్లో జ్వరపీడితుడై రెండవ ముహమ్మదు శాహు దేహము చాలించెను.

ఫీరూక్ షాహు (క్రీ.శ. 1897 — క్రీ.శ. 1422): రెండవ ముహమ్మదు శాహు మరణానంతరము రాజ్యాధిపత్యము కొరకు బహునీ రాజకుటుంబములో గొంతకాలము అంతఃకలహములు జరగినవి. తుదకు ముహమ్మదు శాహు సోదర పుత్రులును, అల్లుండ్రును నగు ఫీరూక్ షాను, అన్వారు షానులు ప్రబలులై రాజ్యాధికారమును హస్తగతము కావించుకొనిరి. వారిలో పెద్దవాడైన ఫీరూక్ షాను క్రీ. శ. 1897 ఫిబ్రవరి మాసములో పట్టాభిషేకము కావించుకొని, ఫీరూక్ షాహు అను అభిషేకనామమును దాల్చి రాజ్యపాలనము చేయగడ గెను.

ఫీరూక్ షాహును బహునీ చరిత్రకారు లందరు కూరు డనియు, ధీమంతు డనియు, బహుశాపాభిజ్ఞు డనియు, విద్యాధికు డనియు, గుణసంపన్ను డనియు, రసకోత్తము డనియు మిక్కిలి ప్రోతముచేసి యున్నారు. ఈతని యెలు బదిక్రింద హిందూ, ముహమ్మదీయ సంస్కృతులు సమ్మేళనము వంది నూతన రూపము పొందెనని ఆధునిక చరిత్రకారులలో కొందరు అభిప్రాయపడుచున్నారు.

ఫీరూక్ షాహు రాజ్యపాలన మొనర్చిన ఇరువదియై రేండ్ల కాలమును చుట్టుపట్లనుండిన హిందూ రాజ్యములతోడి

బహునీ రాజ్యము

పోరాటములలో సరిపోయినది. ఇవి నాలుగు : ఉత్తరమున ఖర్జూ, దక్షిణమున విజయనగరము, పూర్వదిశయందు వెలమ, రెడ్డిరాజ్యములు. 'కాని అందరూ ఒక యెత్తు అగస్త్యుడొక యెత్తు' అన్నట్లు వైరి రాజ్యములలో వెల్ల విజయనగరమే ప్రధానమైనది. ఇతని రాజ్యకాలమున ఖర్జూయందు నరసింగభూపతియు, విజయనగరమునందు ఇమ్మడి సామంతుడు, ప్రథమదేవరాయలును, వెలమరాజ్యమునందు సర్వజ్ఞసింగ, కుమారాన్నవోత, వెదవెదగిరి భూపాలుగు, కొండపిటియందు వెదకోమటి వెంకారెడ్డియు, రామహంద్రవర మందు కాటయవేమ, అల్లాడరెడ్డును ప్రభుత్వము స్వాధీనుండిరి.

సింహాసనము నధిష్టించిన వెంటనే ఫిరూజ్ శాహు విజయనగరముపై దండు వెడలవలసి వచ్చెను. ఇందుకు కారణము విజయనగర విజృంభణము. రెండవ ముహమ్మదు శాహు మరణమునకును, ఫిరూజ్ శాహు యొక్క సింహాసనారోహణమునకును మధ్య గుల్బర్గా రాజ్యమున రాజకీయ పరిస్థితులు తారుమారై కొంత కళవళము పుట్టెనని ముందు చెప్పియున్నది. అటు పిమ్మట స్వల్పకాలమువరకు గూడ రాజ్యమున శాంతి కుదరక దేశము కలగుండు పడియుండెను. ఇదియే అనుకూల సమయమని తలచి విజయనగర రాయలు తనకుమారుడైన ఇమ్మడి బుక్కరాయలను గొప్పనైన్యముతో తెలంగాణా మీదికి దండంపెను. తెలంగాణా వెలమరాజులు యథాపూర్వము తమ మిత్రుడైన బహునీ సుల్తాను నర్థించి సాయము రప్పించుకొనిరి. విజయనగర సేనలు రాచకొండ రాజ్యము యొక్క హృదయమును చీల్చుకొని, లోనికి ప్రవేశించి నలగొండ జిల్లాలోని పానుగల్లు దుర్గమును ముట్టడించి, అచ్చట కాపుండిన బహునీ దళములను ఓడించి పారదోలి ఆ దుర్గమును కైవసము చేసికొనెను. తరువాత నడచిన రణమునందును తురక బలములును, వెలమ దళమును ఏకీభవించి ప్రతిఘటించినను దండయాత్రకులను ఓడించి తరుమగొట్టలేకపోయినవి. కావున, వెలమవారు తాత్కాలికముగ సంధిచేసికొని వారిని నిజదేశమునకు సాగనంపిరి.

ఈ దండయాత్ర సాగుచుండిన సమయముననే విజయనగర నైన్య మొక్కటి రాయచూరంతర్వేది గుండ కూచి చేసిపోయి కృష్ణానది నుత్తరించి బహునీ సుల్తానుల యేలు బడికొండ నుండిన సగర దుర్గమును ప్రవేశించినవి. ఫిరూజ్ శాహు దౌర్జన్యముచేసి బలాత్కరముగ సింహాసనము నాక్రమించుకొనెనని కినిసి సగర ప్రాంతమును పాలించుచుండిన హిందూరాజులు పెక్కుండు ఏకమై అతనిపై తిరుగకాటుచేసి రాయలను తమకు సహాయము రమ్మని

వేడిరి. బహునీ సుల్తానులకు బద్దవైరి అగుట వలన, అతడు వారి వేడికోలును అంగీకరించి ప్రచండనైన్యమును వారలకు తోడంపెను. స్వామిద్రోహులైన ఆ హిందూ జమీందారులు శత్రువులతోగూడి సగర దుర్గమును దొమ్మిచేసి పట్టుకొనిరి. అందువలన ఫిరూజ్ శాహు మొట్టమొదట సగరదుర్గమును మరల నైకొనుటకును, తరువాత విజయనగర రాయలను శిక్షించుటకును దండువెడల వలసివచ్చెను.

ఈ దండయాత్ర చరిత్రను ఖెరిస్తా విభులముగ వర్ణించి యున్నాడు. అతని కథయొక్క సారాంశ మిది : ఫిరూజ్ శాహు వెలమ దళము తనకు సానుటయై నడవ ప్రచండనైన్యముతో తరలిపోయి సగరు సమీపమున విజయనగర బలములను తారసిల్లి, యుద్ధమునందు ఓడించి పారదోలి ఆపట్టణమును దుర్గమును స్వాధీనపరచుకొనెను. అచటి నుండి రాయలపై పగ తీర్చుకొనుటకు విజయనగర సామ్రాజ్యముపై దండుపెట్టి సుదేశముతో కృష్ణా తటముపై పురూచిచేసి పోయెను. ఉభయ తటములను తాకి ప్రవహించుచుండినది కృష్ణ; దాటుట దుస్సాధ్యమై గోచెను; మరియు రాయ దళములు రేవులను జతనముతో కాపాడుచుండినవి. కాని, ఫిరూజ్ శాహు యేలుపులోని కాశీ యొక్కడు నట్టువునివలె మారుజేషము చేసికొని యేరు దాటి యుచటి నర్తక, నర్తకీ జనములతో చెలిమి చేసికొని రాయల శిబిరమును ప్రవేశించెను. కరదీపికా సహస్రముల వెలుగున శిబిరాంతర్యాగము చేసినవ్యమానముగ పట్టపగటివలె ప్రకాశించుచుండినది. దేవరాయల పుత్రుడు ఒడ్డోలగమున కూర్చుండి విలాసిని జనులు చేయుచుండిన నాట్య ప్రదర్శనమును చూచుచుండెను. కాజీ నాట్య విద్యయందు ఆరితేరిన విద్వాంసుడు. ఆరేయి తన కౌశల్య మంతయు ప్రకటితముగు నెరగున నాట్యము సేయగడగెను. సభవారి దృష్టి యంతయు అతనియందే కేంద్రీకృతమై యుండినది. అభినయము సల్పుచు తిన్నతన్నగా రాజకుమారుని పజ్జిజేరి అకస్మాత్తుగా తన దుస్తులలో దాచి యుంచుకొని యుండిన ఖంజరును దూసి అతనిని బొడిచి చంపెను. రాయశిబిరమున హాహాకారములు రేగినవి. ఆరోదన ధ్వని విని ఫిరూజ్ శాహు కాజీ తాను పోయిన కార్యమును వెరపేర్చెనని గ్రహించి కృష్ణ నుత్తరించిపోయి రాయస్కంధా వారముమీద పడెను. మృతుడైన పుత్రుని కళేబరము నెత్తుకొని దేవరాయలు విజయనగరమునకు పారిపోయెను. కోటను ప్రవేశించి గవనుల నన్నింటిని మూయించి దీగముద్రలు వేయించెను. జనరహితమైన రాయస్కంధావారమును ఫిరూజ్ శాహు నిరాటంకముగ జొచ్చి అందలి వర్జస్యమును కొల్లపెట్టెను.

తరువాత ఫీరూజ్ షాహు విజయనగరమునకు వచ్చి ఆ పట్టణమునకు ముట్టడి చేసెను. కాని, పట్టణమును పట్టుకొన జాలకపోయినను, పరిసర ప్రాంతములను పాడుగావించి దేవరాయలను సంధి కొడబడజేసెను. అపారధనము నిచ్చి దేవరాయలు ఫీరూజ్ షాహును సంకృప్తుని కావించి సంధిని విలిచెను. అంతట ఫీరూజ్ షాహు ఫాలాదు ఖానుడను సర్దారుని కృష్ణా తుంగభద్రల అంతర్వేదికి అధిపతిని జేసి తన రాజధానికి మరలిపోయెను.

ఇది ఫెరిస్తా వర్ణించిన యుద్ధ వృత్తాంతము యొక్క సారాంశము. ఇది అంతయు నిజమని నమ్ముటకు వీలులేదు. సందేహస్పదములైన విషయములు ఇందు వెక్కుకలవు మొట్టమొదట పరామర్శింపదగినది ఈ దండయాత్ర కాలమున విజయనగరమును పాలించుచుండిన రాయలపేరు : దేవరాయలనికదా ఫెరిస్తా చెప్పుచున్నాడు. వాస్తవమును పరిశీలించి చూచిన అపుడు విజయనగరము నేలుచుండిన రాజు రెండన హరిహర రాయలు కాని దేవరాయలుకాడు. తరువాతి ఎనిమిదేండ్లకు కాని దేవరాయలు సుహాసనము వెక్కలేదు. ఇందువలన ఫెరిస్తాకు ఈ దండయాత్రయప్పుడు విజయనగరమును పాలించుచుండిన రాజు ఎవ్వరైనదికూడ తెలియదని తెల్లమగుచున్నదికదా! మరియు ఫెరిస్తా చెప్పినట్లు ఫీరూజ్ షాహు కృష్ణానది సున్నరొని రాయచూరు అంతర్వేదిగుండ దండు నడపుకొనిపోయి విజయనగరము ముట్టడించెనని రుజువు చేయగల సాధనములు ఇతర మైనవి ఎవ్వియు కానరావు. ఇతర చరిత్రకారుల వ్రాతలు ఆతడు చెప్పిన కథకు విరుద్ధముగ నున్నవి. ఫెరిస్తాకు ఒక్కొంత ముందరివారైన నిజామ్ ఉల్తగ్ అబ్దుదు బఖ్షీ యను నతడు తన తపకావ - ఇ - అక్కరీ యందు ఫీరూజ్ షాహు కృష్ణానదీమను విడిసియుండిన విజయనగర స్కంధావారమునై బడి దోచుకొని అటుపిమ్మట వెనుదిరిగి నిజరాజధానికి పోయెనని వ్రాసి యున్నాడు. మరియు అతనికి సమకాలికుడైన సయ్యద్ అలీ బిన్ అజీజ్ ఉల్లా తబా తబా అనునతడు తన బుర్హాన్ - ఇ - ము' అసీర్ అను చరిత్రలో దేవరాయలు ఫీరూజ్ షాహుకు ఓడి అపార ధనము అర్పించుటయే కాక కప్పము గట్టుటకుగూడ నొప్పకొని సంధి చేసికొనెనని వర్ణించి యున్నాడు. కాని, ఫీరూజ్ షాహు కృష్ణానదిని దాటి రాయచూరు రంతర్వేదిగుండ దండుచేసి పోయి విజయనగరమును ముట్టడించెనని చెప్పలేదు. సంధి యైనపిమ్మట రాయచూరు రంతర్వేదికి ఫాలాదు ఖానును అధికారిగ నియమించి పోయినట్లు ఫెరిస్తా చెప్పియున్నాడు. ఇదియు సందేహస్పదమే. ముజాహిదు షాహు మరణానంతరము రాయచూరు రంతర్వేది బహునీ సుల్తానుల అధికార

మునకు లోబడి యుండనని నిరూపింపగల సాక్ష్యము విశ్వాసపాత్రమైనది పదియు లభ్యము కాలేదు. అన్య చరిత్రకారులు ఈ యంశమును గూర్చి మౌనము ద్రను ధరించి యున్నారు. కావున ఫీరూజ్ షాహు యొక్క ప్రథమ విజయనగర దండయాత్రయందు సంభవించిన విషయములు ఇట్టివని విస్వప్రముగ వివరించుటకు వీలు కాదు. కాని అతనికి జయము చేకూడెననియు, విజయనగర రాజ్యమున కొంత భాగమును అతడు కొల్లగొట్టెననియు దృఢముగ పలుకవచ్చును.

విజయనగర దండయాత్రను కొనసాగించి మరలి వచ్చిన పిమ్మట ఫీరూజ్ షాహు ఖేర్లా ప్రభువైన నరసింగరాజుపై దుండు వెడలెను. నరసింగరాజు గొప్పయోధుడు; మామూలు పాలకుడును, గాంధ్యానా అధిపతియు అతనికి మిత్రులు. వారి సహాయమును నమ్మి అతడు సుల్తానుకు మారొడెను. ఫీరూజ్ షాహు మామూలుచెంత చేరగానే ఆ దుర్గాధిపతి భయవిశ్వాసలచిత్తుడై యుద్ధ ప్రయత్నములు మానుకొని శరణాగతుడై కప్పము కట్టుటకు ఒప్పుకొని సంధిచేసికొనెను. కావున గాంధ్యానా అధిపతి సమయమునకు సహాయ మంపజాలక పోయెను. ఇట్లు మిత్రబలము లేకపోయినను నరసింగరాజు ధైర్యమును గోలుపోక బహునీ దళములను దర్శముతో ఎదిర్చి హోరాహోరిగ పోరి పేరెక్కిన మహమ్మదీయ పీఠులను వెక్కిరించుచు మాచ్చెను. కాని జయలక్ష్మి అతనిని వరింపలేదు; సుల్తానునే చేపట్టినది. కావున, అతడు విస్తారము ధనమును, నలువది గంధగజములను, రూపాయావనసంపన్నయగు పుత్రికను సమర్పించి సంధి చేసికొనవలసి వచ్చెను. ఫీరూజ్ షాహు ఖేర్లా దండయాత్రను ఇట్లు విజయవంతముగ పూర్తిచేసికొని మరల రాజధానికి వచ్చిచేసెను.

ఇట్లుండగా ఉత్తర హిందూస్థానమున గొప్పరాజకీయ విప్లవము సంభవించినది. క్రీ. శ. 1808లో మొగలాయి చక్రవర్తియైన తైమూర్ లంగ్ ప్రచండ నైన్యముతో హిందూస్థానముపై నెత్తివచ్చి ఢిల్లీ పట్టణమును దోచుకొని ఓడదళయం దుండిన తుఘ్లుకు సామ్రాజ్యమును జీవచ్ఛవమును కావించెను. తుఘ్లుకు చక్రవర్తులపై తిరుగజాటు చేసి స్వతంత్రులైన రాజు లెల్లరును తమ మనికికి ఎక్కడ భంగము కలుగునోయని శంకించి తల్లడమంద జొచ్చిరి. ఫీరూజ్ షాహు సమయవేది. తైమూరు ఆగమనమును తన అభ్యుదయమునకు కారణభూతము కావించుచుకొన నిశ్చయించి ఢిల్లీపురమున అతని నన్నిధికి రాయశారము పంపెను. తైమూరు మిక్కిలియు ముదమంది ఫీరూజ్ షాహుకు దక్కను రాజ్యాధిపత్యమును స్థిరపరచుటయే

బహునీ రాజ్యము

కాక మాళవ, గుజరాతు దేశములపై ప్రభుత్వమునుకూడ అతనికి ప్రసాదించెను. తైమూరు యొక్క అనుగ్రహము వలన ఫీరూజ్ శాహుకు కలిగిన లాభ మేమియు లేకపోయినను గుజరాతు, మాళవ, ఖండేశ సుల్తానులతో వైరము మాత్రము పొడమినది.

క్రీ. శ. 1408వ సంవత్సరమున ఫీరూజ్ శాహు మరల విజయనగరముపై దండు వెడలెను. ఈ దండయాత్రకు ముఖ్యకారణ మొక పడుచు. చరిత్రకారు లీ వృత్తాంతమును పరిపరిగ వర్ణించినారు. కలము మార్పుతో ఆమె కులమును, కథయు మారుచువచ్చినవి. మొదట అది రూపాక్షివ; తరువాత అగసాలె కన్యగా పరిణామమందినది. మొదట ఆమెను రంగమున కెక్కించిన చరిత్రకారుడు నిజామ్ ఉద్దీన్ అహ్మద్ బఖ్షీ తన తబకాత్ - ఇ - అక్బరీలో ఆమె నిట్లు ప్రవేశపెట్టినాడు. ముఢోలు ప్రాంతమున ఘోండర్యవతియైన వేశ్యాగన ఒక్కతె నివసించుచుండినది. దానిపై విజయనగర దేవరాయలు మరులుగొని దానిని బట్టి తెచ్చుటకు ఫాజ వంచెను. ముఢోలు బహునీ రాజ్యమునకు చెందిన సీమ అగుటవలన దేవరాయలు తన రాజ్యములోనికి దం దంపినందుకు కోపించి ఫీరూజ్ శాహు అతనిని శిక్షించుటకొరకు గొప్ప దండును వెంటగొని విజయనగరముపై నెత్తి చనెను. కథారచనయందు దంటయైన ఫెరిస్తా భోగకాంతను అగసాలెకన్యకగ మార్చినాడు. దానికి విజయనగరరాయలపై అకారణమైన వైరమును, ఫీరూజ్ శాహుమీద అపూర్వస్నేహమును గల్పించినాడు; కథను పెంచి కాభోవకాఖలు నిర్మించి హృదయంగమముగ వాచకుల హృదయ సీమలను స్థిరముగ నాటుకొనునట్లు వర్ణింపినాడు. అగసాలె కన్యక యుదంతముతోపాటు ఫెరిస్తా మరియొక యుద్ధకారణముకూడ వివరించినాడు. తైమూరు మాళవ, గుజరాతు దేశములకు ఫీరూజ్ శాహును పాలకునిగ నియమించెనుగదా! తక్కారణమున ఆరెండు దేశముల సుల్తానులును ఫీరూజ్ పై నిర్వృతహించి యతనికి పగవదైన దేవరాయలతో చెలిమి పాటించిరట. వారి అండ కలిగెనని గర్వించి దేవరాయలు ఫీరూజ్ శాహును లొ వెట్టక పూర్వము చేసికొనియుండిన ఒడంబడిక ప్రకారము కప్పమును చెల్లించక నాలుగేండ్ల కాలము నిరాకరించెనట. అతనిని శిక్షించుటకై ఫీరూజ్ శాహు దండు చేసినట, కాని బుర్హాన్ - ఇ - ము' అనీరు రచయితయైన నయ్యుద్ అలీ బిన్ అజీజ్ ఉల్లా తఖా తఖా పై రెండు కారణములను ఎరుగదు. విజయనగర వాస్తవ్యులైన కాఫీరులపై తిహాద్ సేయుటయే ఫీరూజ్ శాహు యొక్క యైకోక్షేపమయినట్లు అతడు తెల్పియున్నాడు. ఇట్లు

కొంచె మించుమించు పనుకాలికు అనదగిన చరిత్రకారులు మువ్వరును యుద్ధకారణమును చెరియొక విధముగ తెల్పి యుండుటవలన దానియొక్క వాస్తవకారణమును నిశ్చయించి కనుకొనుట దుస్సాధ్యముగ నున్నది.

యుద్ధవృత్తాంతము నైనను ఫెరిస్తా మున్నగు చరిత్రకారులు నమగ్రముగ వర్ణించి యుండలేదు. అన్య నవోయము లేక వ్యబలముచేతనే ఫీరూజ్ శాహు ప్రబలుడైన విజయనగరాధిపుని డీకొని అతనిని దిశాపట్టుని కావించి జయము చేకొనెనని ప్రకటించుటయే వారి ముఖ్యోద్దేశము. కావున యుద్ధరంగమును కృష్ణా తుంగభద్రల మధ్య దేశమునకు సంకుచిత పరచిరి. ఫీరూజ్ శాహుకు ఖడ్గసహాయమై అతనికి విజయమును ఒడగూర్చిన మిత్ర రాజవర్గమును పేర్కొనరు. దండయాత్ర నడచినది ఒక కృష్ణా తుంగభద్రల మధ్యదేశము నందు మాత్రమే కాదు కొంచె మించు మించుగ ఆంధ్రదేశ మంతయు సమరాంగణమని చెప్పవచ్చును. తెలంగాణా తీరదేశములకు సయితము అది వ్యాప్తమై ఎల్లయెడలను అత్యంత ప్రజా సంక్షోభమునకు కారణభూతమైనది. రాయలు బలాధికు డనియు, మిత్రసాహాయ్యములేక అతనితో పోరి జయించుట దుర్బలమనియు ఫీరూజ్ శాహు చక్కగ నెరుగును. కావున, అతడు రాయలకు ప్రతిపతులవెల్ల కూడదీసి బలముకట్టి యుద్ధమునకు దిగెను. ఫీరూజ్ శాహుతోగూడి రాయలపై కయ్యముసేయ దొరకొనినవారిలో రాచకొండ, దేవరకొండలను ఏలుచుండిన రేచెర్ల వంశజులైన వెలమరాజులును, కొండవీటి పాలకుడైన పెదకోమటి వేమారెడ్డియు, వేంగీరాజ్యమునకు వారసుడైన అన్నదేవచోడుడును ప్రముఖులు. వీ రందరకును రాయలయెడ ద్వేషము కలదు. ఈ ద్వేషకారణమును పంగ్రహముగ నైన ఇచట మోచించుట యుక్తము.

తమకు ప్రత్యర్థియైన కావయనాయకునికి తోడ్పడుట వలన రేచెర్లవారికి రాయలపై ఆదియందు వైరము పొడమినది. ఈపృతార్థసిద్ధికై రాయలకు నహజ శక్రువులైన బహునీ సుల్తానులతో సఖ్యముచేయుట వలన అది అభివృద్ధియైనది; రాయల దండయాత్రలవల్ల ప్రజ్వరిల్లినది. పెదకోమటి వేమారెడ్డికి రాజమహేంద్రవర రాజ్యాధిపతియైన కాటయవేమారెడ్డి ప్రతిద్వంద్యు. కాటయవేముని పదచ్యుతుని గావించి రెడ్డిరాజ్యమున కంతటికి కానే యధిపతిని కానలయునని పెదకోమటి వేమారెడ్డి యాశయము. కాని, కాటయవేమునికి విజయనగరరాయలు సహాయుడగుటవలన అతని కోరిక నెరవేరుట దుస్సాధ్యమాయెను. మరియు, విజయనగరముకారు కొండవీటి రాజ్యమును

కబళింప నుద్యుక్తులై క్రమక్రమముగ పైకొని వచ్చుచుండిరి. కావున, రాయలపై నీర్వ్యవహించి అతనిపై కని తీర్పుకొనుటకును, అఖిలపితృధర్మమును సాధించుట కొరకును అతడు సుల్తాను సాయమును కోరెను. అన్న దేవచోడుడు వేంగీశ్వరుడైన చోళ భక్తిరాజునకు పుత్రుడు; తండ్రి మరణానంతరము కొండవీటిరెడ్డి రాజులచేత స్థానశ్రష్టుడైనవాడు. ఈ కారణమువలన పై బేర్కొనినవారందరు ఫీరూక్ శాహును గూడి విజయనగరరాయలతో యుద్ధముచేయ లూనుకొనిరి.

ఫీరూక్ శాహు యుద్ధ విధానమును నేర్పుతో తీర్చెను. తమ బలములను రెండు పాయలుగ విడదీసి విజయనగర సామ్రాజ్యముపై ఏక కాలమున రెండు వైపులనుండి కవియ సమకట్టెను. స్వబలముతోకూడ తాను గుల్బర్గా నుండి బయలు వెడలి కృష్ణా తుంగభద్రల మధ్య దేశముపై దండు చేయునట్లును, ఆ సమయముననే తన పంపులతోకూడ మిత్రులైన వెలమ, రెడ్డిరాజులు ఉదయగిరి రాజ్యముపై ఎత్తిపోవునట్లును ఏర్పాటు గావించెను. కృష్ణా తుంగభద్రల మధ్య జరగిన యుద్ధ వృత్తాంతమును మహమ్మదీయ చరిత్రకారులు చక్కగ వర్ణించి యున్నారు. తక్కిన చరిత్రకారులకంటె పెరిస్తా విపులతరముగ వర్ణించి యున్నాడు. అతని కథయొక్క సారాంశ మిది : ఫీరూక్ శాహు దండు నడపుకొనిపోయి విజయనగరము కడ విడిసి ఆ కోటను దొమ్మి చేసి లగ్గుల పట్ట ప్రయత్నము చేసెను. కాని అతని ప్రయత్నము వెరవేరచాడెను. పరాజయము కలిగెను. అయినను అతడు దండయాత్రను మానుకొనలేదు. పట్టణ పరిసరములను వెలవీడు చేసికొని ఆ చుట్టు ప్రక్కల చూరగొనుచు, పట్టణ గ్రామాది జనావాసములను తగులబెట్టుచు, దేవాలయములను పాడుచేయుచు ప్రజలను పరిపరివిధముల బాధింప గడగెను. మహమ్మదీయులు పెట్టు హింసకు తాకుకొనలేక దేవరాయలు ఫీరూక్ శాహు యొక్క స్కంధావారమునకు రాయబారుల నంపి విస్తారము ధనము నిచ్చుటకును, తన కూతునిచ్చి అతని కుర్యాహము చేయుటకును ఒప్పుకొని సంధి చేసికొనెను. ఆ యొడంబడిక ప్రకారము దేవరాయలు కూతును సుల్తానున కిచ్చి మహా వైభవముతో పెండ్లి చేసి ఐంకాపుర దుర్గము నరణ మిచ్చెను. అంతట ఫీరూక్ శాహు మరలి రాజధానికి వచ్చి చేరెను.

కొంచె మించుమించుగ నిజామ్ ఉద్దీన్ అహ్మదు చెప్పు కథకూడ నిట్టిదే. కాని వారిద్దరకును ఒక ముఖ్య భేదము కలదు. రాయల కూతురి వివాహ ప్రస్తావము అతని చరిత్రలో లేదు. రాయలు తనకు కూతు నిచ్చి పెండ్లి

చేయవలయునని సుల్తాను కోరినట్లుకాని, ఆ కోరిక చొప్పున రాయలు తన కుమార్తెను సుల్తానున కిచ్చి వివాహము కావించినట్లుకాని అతడు చెప్పలేదు. ఇక బుల్గాన్-ఇ-మ' అసీర్ రచయితయైన నయ్యిరు అలీ వర్ణించిన యుద్ధ వృత్తాంత మన్ననో దాని తీరే వేరు. ఫీరూక్ శాహు విజయనగర ప్రాంతమునకు వచ్చినట్లుకూడ అతడు చెప్పలేదు. కృష్ణానదిని దాటినంతటవె సుల్తాను విజయనగర రాష్ట్రమును కొల్లగొట్టవారంబించెను; గ్రామాది జననివాస స్థానములను తగులబెట్టించెను. ఫనూరు, మునలి కల్లు ప్రాంతములకు చెందిన సీమలను కొన్నింటిని బాహు పరాక్రమముచే సాధించి ఆక్రమించుకొనెను. అంతట ఫీరూక్ శాహు చూరగొన్న ధనాధికమును ఎత్తికొని మరలి రాజధానికి వచ్చి చేరెను.

పైని బేర్కొనిన చరిత్రకారులు ముప్పురును వర్ణించిన యుద్ధ వృత్తాంతముల నొందొంటితో పోల్చి చూడగా రెండు విషయములందు తప్ప వానికి ఏకీభావ మెందును లేదని తెల్లమగుచున్నది. యుద్ధకారణముల విషయమై కాని, యుద్ధమునందు జరగిన విశేషాంశములయెడగాని సంధి షరతులలోగాని వారికి పొందిక కుదురదు. కావున ఆ వృత్తాంతము లెంతవరకు నత్యాత్మకములో స్థిరమిచ్చి చెప్పటకు వీలువడదు. కాని ఫీరూక్ శాహు విజయనగర సామ్రాజ్యముపై దండెత్తె ననియు, కొంత రాష్ట్రమును కొల్లగొట్టి ప్రజలను హింసించి కొల్లద్రవ్యముతో గూడ రాజధానికి మరలి వచ్చె ననియు నందరు చరిత్రకారులును ఏకగ్రీవముగ చెప్పుచుండుటవలన అంతమట్టుకును వాస్తవమని యంగీకరింపవచ్చును.

ఇక ఆంధ్రదేశమునందు యుద్ధ మెట్లు సాగెనో విచారింపవలసియున్నది. ఫీరూక్ శాహు సహాయ ముపిన ఫాజిలతో కూడ వెలమ, రెడ్డి దళములు బయలువెడలి ఉదయగిరి రాజ్యముపై నడచి ములికినాడు ప్రవేశించినవి; బండికనుమయొద్ద రాయరాణువ వారి మార్గమును అరికట్టగా ఉభయ పక్షములవారికిని ఆచట ఘోరమైన యుద్ధము నడచెను. దేవరకొండ ప్రభువగు పెదచేదగిరి నాయని పుత్రుడైన రామచంద్రనాయడు పరపక్షులతో హోరాహోరిగ ఖోరి వారిని చెల్లచెదరు కావించి, కనుమమార్గమును నిర్దిరోధము చేసి ఫీరూక్ శాహు మన్ననకు పాత్రుడాయెను. తరువాత శిశిములు రాచవీటి కోటను ముట్టడించి వశపరచుకొనిరి. సుల్తాను బలములను అండచేసికొని రెడ్లు విజృంభించి చంద్రగిరి రాజ్యాంతర్గతములైన పొత్తపి, పులుగుల నాడులను రెంటిని జయించి ఆక్రమించుకొనిరి. ఈ రెండు నాడులును క్రీ.శ. 1408 మొదలు క్రీ.శ. 1418.14

బహ్మనీ రాజ్యము

వరకును ఎనిమిదేండ్ల కాలము వారి యేలుబడిక్రింద నుండినవి. పొత్తపి, పులుగుల నాడులను రెడ్లక్రమించిన పిమ్మట ఏమి జరగెనో, చివరకు ఈ దండయాత్ర ఎట్లు పరిసమాప్తి నందెనో తెలియదు. కాని, సుల్తాను పక్షము నకే వర్తక విజయము చేకూరినట్లు అగపడదు; ఏలనగా, వెలమ రాజ్యమునకు బొడ్డనదగిన పానుగల్లు దుర్గము ఈ సంగ్రామము ముగిసిన పిమ్మటకూడ రాయల స్వాధీన మందే ఉండినది. దీనినిబట్టి చూడగా సుల్తాను ప్రాపు గలిగినను వెలమరాజులు రాయలను ఆ దుర్గమునుండి వెడలింప జాలరైరని కోచుచున్నది. రాయలకు సుల్తానుతో సంధి కుదిరిన వెంటనే అతడు తన పంపులను సముఖమునకు పిలిపించుకొని యుండవచ్చును. తరువాత మిత్ర బల సాహాయ్యము లేక, తా మొక్కరే రాయలమీద యుద్ధము నడపు శక్తి లేక వెలమవారును ఆ కోటను సాధించు నుద్యోగమును మానుకొని యుండవచ్చును.

తరువాత కొన్నియేండ్లదాక యుద్ధప్రసక్తి లేక ఫిరూజు శాహు రాజ్యమును శాంతముగ పరిపాలించినట్లున్నది; కాని క్రీ. శ. 1415 ప్రాంతమున అతడు మరల కత్తిన చేపట్టి పూర్వదేశముపై దండువెడలవలసి వచ్చెను. దానికి ముఖ్యకారణము వేంగీదేశ రాజకీయ వాతావరణమున పుట్టిన సంక్షోభము. వేంగీపాలకుడైన అన్న దేవచోడుడు రెడ్లచే పదచ్యుతుడై వారికి నహజశక్రవులైన రాచకొండ, దేవరకొండ వెలమరాజులగు సర్వజ్ఞ సింగమ, పెదవేదగిరి నాయకులను ఆశ్రయించి వారిమూలమున ఫిరూజ్ శాహుతో మైత్రి నెరపి అతని యనుగ్రహమునకు పాత్రుడాయెను. క్రీ. శ. 1403లో కుమారగిరిరెడ్డి మరణానంతరము పెదకోమటివేమ, కాటయపేముల వరస్పర వైఖ్యమ్యకారణమున రెడ్డిరాజ్యమున కలిగిన కళవళమును సందర్శపరచుకొని ఫిరూజ్ శాహు ముదలను వెలమ రాజులు అన్న దేవచోడుని తోడ్కొని వేంగిపై దండువెట్టి, అతనిని ఎట్లో అచట సుప్రతిష్ఠితుని కావించిరి. కాని, రాజమహేంద్రవర రాజ్యాధిపతియైన కాటయపేమారెడ్డి విజయనగరప్రభువైన మొదటి దేవరాయల నర్థించి ప్రబల సైన్య సహాయమును పడసి అన్న దేవుని తరుమగొట్టుటకు ప్రయత్నము సేయదొడగెను. ఆశ్రయమైన అన్న దేవుని సంరక్షించుటకు సుల్తాను దండును కడల్పుకొని వేంగీదేశమునకు రావలసివచ్చెను. ఇట్లు విజయనగర, బహ్మనీ సైన్యములు మరల గోదావరీతీరమున నొండొంటిని తారసిల్లినవి. సుల్తాను తెలంగాణాను జయించుటకు బయలు వెడలి రాజమహేంద్రవర పర్యంతముగల రాష్ట్రమును, దుర్గములను సాధించి వానిని తన యధికారులకు టప్ప

తెప్పి మరల రాజధానికి తిరిగివచ్చినట్లు సయ్యద్ ఆలీ తఖాతఖా బుర్హాన్-ఇ-మ' అసీరులో వ్రాసియున్నాడు. యుద్ధకార్యము విజయవంతముగ కొనసాగుటవలన సుల్తాను రాజమహేంద్రవరమునుండి వెనుదిరిగి పోలేడు. అతడు మరలిపోవుటకు ముఖ్య కారణములు రెండు కలవు: తెలంగాణా వెలమ, కొండపీటి రెడ్డిరాజ్యముల సందుకట్టునందు ఆయువుపట్టు స్థానమైన పానుగల్లు దుర్గము ఇమ్మడి హరిహర రాయల కాలమునుండియు రాయల యధీనమందు ఉండి యుండుట వలన దేవరాయలకు రాజమహేంద్రవరరెడ్డి రాజులకు బలసహాయ మంపుట కరమనుకూలముగ నుండెను. కావున రాజమహేంద్రవరరాజ్యమున మిత్రుడైన అన్న దేవచోడుని నిలబెట్టి తన యాధిపత్యమును స్థిరపరచుకొనవలయు ననిన ఫిరూజ్ శాహునకు పానుగల్లు దుర్గమును స్వాధీనము చేసికొని విజయనగర దళములకు పూర్వదేశమును చొచ్చుటకు అవకాశము కలుగకుండజేయుట అత్యంతావశ్యకముగ గన్పించెను; మరియు వెలమరాజులతో మైత్రి అవిచ్ఛిన్నముగ సాగుచుండినంతకాలమును సుల్తానునకు పానుగల్లు దుర్గము యొక్క విలువ స్పష్టముగ తెలియరాదాయెను. ఏకారణమువల్లనే ఈ దండయాత్ర సందర్భమున వారికి సుల్తానుపై ద్వేషము జనించెను. దాని కీ తిరిగి దేవరాయలు వెలమరాజులతో సఖ్యముచేసికొని రాజమహేంద్రవర ప్రాంతమునుండి సుల్తానుయొక్క పశ్చాత్ గమనమార్గమును అరికట్టెను. అటుమీదట సుల్తాను పూర్వదేశమున దండు సేయుట వివత్కరమని గ్రహించి, హుటాహుటి దండు మరల్చుకొని పానుగల్లుదుర్గమునకు వచ్చి ముట్టడిచేసెను. ముట్టడి క్రీ. శ. 1417 మొదలు 1419 వరకును రెం డేండ్ల కాలము సాగినను కోట సుల్తానుకు స్వాధీనపడలేదు. ఈ రెండేండ్లలోపల సుల్తాను సైన్యము చాలకష్టము లనుభవించవలసి వచ్చెను. అడుగడుగునకును హిందువులు పైగవయుచుండిరి. అన్నపానీయాదిపదార్థములు దుర్లభమాయెను. స్కంధావారమున దైనందిన జీవనము దుస్సహమాయెను; ఇది యిట్లుండ గోరుచుట్టుపై రోకటిపోటు పడినట్లు శిథిలము నందు మారి మనగెను; భీతచిత్తులైన సుల్తాను సైనికులును, సర్దారులును పెక్కండ్రు పరారి చిత్తగించిరి. ఆ సమయము కనిపెట్టి దేవరాయలు దళములను కూర్చుకొని పానుగల్లు ముట్టడిని లేవదీయుటకు వచ్చిన సుల్తాను ఫాజులను కడిసెను. ఉభయపక్షములకును సంకుల సమరము సంగ్రాహమాయెను. హిందువులు పట్టుదలతో పోరాడినందున సుల్తాను బలము వారితో సరిపోరక పటాపంచలై పారిపోయెను. ఫిరూజ్ శాహు గాయపడి ఎట్టో

ప్రాణము దక్కించుకొని పలాయన మొనర్చెను. హిందువులు విజయోన్మత్తులై ఖండిత మహమ్మదీయ వీర శిరములను ప్రోవుచేసి గుట్టపేసిరి; తరువాత, సుల్తాను రాజ్యముపై బడి పట్టణములను గ్రామములను కొల్లగొట్టి పరకురామ ప్రీతి కావించిరి. అసంఖ్యాక ప్రజలను బొరిగొనుట యేకాక మసీదులను నాశనము కావించి మహమ్మదీయులపై వగడిర్చుకొనిరి.

విజయనగర బలములధాటికి తాళజాలక ఫిరూజ్ శాహు గుజరాతు సుల్తానును తనకు సాయము రమ్మని వేడుచు రాయబారము పంపెను; కాని వెలుపటి సహాయము లేక యే ఫిరూజ్ శాహు యొక్క తమ్ముడు అహ్మదు ఖాను ఖాన్ ఇ ఖానాను కడు ప్రయాసముమీద విజయనగరదళములను బహునీరాష్ట్ర మునుండి పారద్రోలి దేశమును మరల బందోబస్తుగావించెను. కాని అహ్మదు ఖాను తోడ్పాటు ఫిరూజ్ కు కొరవితో తలగోకికొన్న ట్లా యెను. మొట్టమొదట అహ్మదు ఖానుడు అన్నయెడ సాభాత్రము గలిగి కార్యఖడ్గములందు అతనికి దక్షిణహస్తమువలె వర్తించినను క్రమక్రమముగ అతని హృదయమందు రాజ్యకాంక్ష అంకురింప నతడు అంతరంగమున రాజద్రోహమును తలపెట్టెను; ఢిల్లీనుండి సయ్యద్ మహమ్మద్ గీజా దరాజ్ అను మహనీయుడు గుల్బర్గకు వచ్చి అచ్చట ఆశ్రమము ఏర్పరచుకొన్న పిమ్మట ఆ యన్నదమ్ముల వైషమ్యము అభివృద్ధిచెందెను. విద్యాగర్వితుడైన ఫిరూజ్ శాహు ఆ ఋషినస్తమని తిరస్కరించుటవలన అతని కోపమునకు గురియాయెను. అహ్మదు ఖాను అతనిని భక్తి క్రధలతో సేవించి అతని యనుగ్రహమును పొందెను. క్రీ. శ. 1415-18లో ఫిరూజ్ శాహు తన కుమారుడైన హనసు ఖానుని యావరాజ్యాధిపతిని కావించి అతని శ్రేయోభివృద్ధికొరకు భగవంతుని ప్రార్థించి అతని నాశీర్వాదింపవలయునని కోరుచు ఆతనిని గీజా దరాజ్ కడకు పంపెను. ఆ ఋషివర్యుడు సుల్తానుపై ఈర్ష్య వహించి యుండుటచేత హనసు ఖాను విషయమై అతడు ప్రార్థింపకపోవుటయేకాక భగవంతునిచే అహ్మదు ఖానుడు రాజ్యపదమునకు నియమింపబడి యున్నాడని వాక్రుచ్చెను. అది మొదలు ఆ యన్నదమ్ములకు ఒండొరులపై ద్వేషము అధికమగుచు వచ్చెను. సుల్తానుకు హితులు, ముఖ్యమంత్రులువైన ఐన్ ఉల్ ముల్క్, నిజామ్ ఉల్ ముల్క్ లనువారలు అహ్మదు ఖానుని చంపించుట శ్రేయస్కరమని హితము చెప్పిరి. ఫిరూజ్ అందుల కీయకొనక అతని కన్నులను పీకి వేయుడని ఆజ్ఞాపించెను; ఆ రహస్యమును అహ్మదు ఖానుకు అంతరంగితులు తెల్పగా అతడు గీజా దరాజ్

యొక్క ఆశ్రమమునకు పారుతెంచి ఆ మహనీయుని శరణువేడెను. సుల్తాను అహ్మదు ఖానుని బట్టి తెచ్చుటకు ఐన్ ఉల్ ముల్క్, నిజామ్ ఉల్ ముల్క్ లను కొంత ఫౌజతో పంపెను, కాని వారలు అహ్మదు ఖానుచే పరాజితులైరి. కావున ఫిరూజ్ శాహు తమ్ముని తప్పును తమించి అతడు పట్టణము ప్రవేశించి యథేచ్ఛగ ప్రవర్తించుట కొప్పుకొనవలసినవా డాయెను. వారి పరస్పర సంబంధములు ఇట్లుండ ఫిరూజ్ నకు పానుగంటికడ ఘన పరాజయము కల్గుటయే కాక, రాజ్యగ్రహణమాట అటుండనిచ్చి, ఆశ్రమపరగ్రహణమునకు సయితము బలము లేకపోయినది. సింహాసనమును ఆక్రమించుకొనుటకు అహ్మదు ఖానుడు విజృంభించునని యాత డెరుగును. అతని యత్నమును సాగనీయక భగ్నము సేయుటకొరకే ఫిరూజ్ శాహు గుజరాతు సుల్తాను యొక్క సహాయమును అర్థించినది. ఆ సహాయము రాకమునుచే అహ్మదు ఖానుడు విజయనగర దండయాత్రకులను పారద్రోలి పట్టణమును ప్రవేశించెను. ఫిరూజ్ శాహు అప్పటికి వ్యాధిగ్రస్తుడై మరణదశయందు ఉండెననియు, తన యనంతరము అతనిని రాజ్యాధిపతిగ నియమించి అనువులను విడిచె ననియు గొందరు చరిత్రకారులు చెప్పుదురు. మరికొందరు అహ్మదు ఖానుడు అతనిని నిర్బంధమునం దుంచి విషప్రయోగము చేసి చంపించి సింహాసనమును ఆక్రమించుకొనెనని వచింతురు. ఇందు ఏది సత్యమో? అహ్మదు శాహు (క్రీ. శ. 1422 — క్రీ. శ. 1435): ఫిరూజ్ శాహు మృతినొందిన పిమ్మట అహ్మదు ఖానుడు సింహాసనము నధిష్టించి అహ్మదు శాహు అనుపేరు వహించి రాజ్యముచేయగడగెను. రాజ్యారంభదశయందు అతనిని అన్ని వైపులను శత్రువులు చుట్టుకొనియుండి నంధున స్వరాజ్యపరగ్రహణకొరకు అతడు చెక్కండ్రతో పోరవలసి వచ్చెను. ఉత్తరముననుండి గుజరాతు సుల్తాను అహ్మదు శాహు ఫిరూజ్ శాహు కోరిన మేరకు సహాయ మంపు వ్యాజమున దండెత్తి వచ్చుటకు ప్రయత్నము చేయుచుండెను. ఈశాన్య దిగ్భాగమున గాంధ్యాన పాలకులు స్వతంత్రులై అతని యాధిపత్యమును అంగీకరింపక ఢిక్కరించిరి. మార్పున తెలంగాణా వెలమరాజులు కులక్రమాగతమైన మైత్రిని మరచి అతనికి సహజశత్రువైన విజయనగరాధిపతితో ఏకీభవించి కయ్యమునకు కాలు దువ్వెచుండిరి. దక్షిణమున విజయనగర ప్రభువుయొక్క దుండగములు దుస్సహములై యుద్ధమునకు ఉత్తలపెట్టుచుండెను. వీరి నందరిని నిగ్రహించి తన యధికారమును నిలబెట్టుకొనుట ఆవశ్యకమగుట వలన గడ్డె యొక్కిన వెంటనే అహ్మదు శాహు కత్తిని దూయవలసి వచ్చెను.

బహువీ రాజ్యము

అందరికంటే ముందు విజయనగరాధీశ్వరుని యాటోవ మును ప్రతినిధియై అవశ్యకమని తోచెను. కావున, అహ్మదు శాహు తన రాజ్యాధిపతికమునకు విమ్మట వచ్చిన మొదటి నెరోజునాడు విజయనగరముపై యుద్ధము ప్రకటించి దండు వెడలెను. ఈ దండయాత్రయందు నడచిన వాస్తవ వృత్తాంత మేదియో నిశ్చయించి చెప్పటకు వలను పడదు. దీని వివరములను చరిత్రకారులు వల విధములుగ వర్ణించియున్నారు. నిజామ్ ఉద్దీన్ అహ్మదు, సయ్యద్ అలీ తన తనాలు అహ్మదుశాహు విజయనగరముపై దండెత్తి దేశమును కొల్లగొట్టి తారినమరెనని ప్రైదండయాత్ర చరిత్రను ముక్తసరిగ మూడు మాటలతో ముగించారు. దేవరాయలు పరాజితుడై సుల్తానుకు లోబడి సంధిచేసికొనెనని నిజామ్ ఉద్దీన్ వాక్రుచ్చి యున్నను సయ్యద్ అలీ సంధి మాటయే యెత్తలేదు. ఫెరిస్తా మాత్రము దండయాత్ర యందలి పంథవములను విపులముగ వర్ణించి యున్నాడు. గుజరాతుదేశపు సుల్తానుగు అహ్మదు శాహు దేవరాయలకు తానటయై రావచ్చునని యెంచి అహ్మదు శాహు బహువీ తన రాజ్యపు టుత్తరపు సరిహద్దును సంగ్రహించుటకొర కొక నైవ్యమును కావుంచి తక్కిన దండుతో కదలి తుంగభద్రానీరమునకు వచ్చి చేరెను. అంతట దేవరాయలు దేశములను గూర్చుకొని మిశ్రుడైన తెలంగాణా అధీశ్వరుని సహాయుని చేసికొని వచ్చి తుంగభద్ర దక్షిణతటమున విడిసెను. కొన్ని దినముల పర్యంతము వారు నదిని దాటి వత్తురని వీరును, వీరు దాటి వత్తురని వారును నిరీక్షించుచు తమ తమ పాశెములందే మసలియుండిరి. తెలంగాణా ప్రభువు రాయలను దిగనాడి బలములతో తనదేశమునకు బయలు వెడలి పోయెను. అంతట అహ్మదు శాహు బలములతో నది దాటి పోయి విజయనగర శిథిలముపైబడి రాయ రాణువను చెల్లాచెదరుచేసి, అచట పేకరింపబడి యుండిన సకల పదార్థములను చూరగొనెను. అంతట దేవరాయలు అచటనుండి పారిపోయి విజయనగరమును ప్రవేశించి కోటదర్బాజాలను మూసికొనెను. అహ్మదుశాహు అతనిని వెన్నంటి తరుముచు పోయి కోటను ముట్టడించెను. పట్టణము స్వాధీనము పడలేదు; అంతట తత్పరిసర ప్రాంతములను కొల్లగొట్టి దేవస్థానములను పాడుచేసి ప్రజలను వెలువిధముల హింససేయ గడగెను. దేవరాయలు ప్రజలపై కనికరించి రాయశారులను అహ్మదు శాహు కడ కంపి, నిలువయన్న కప్పమును మేళకాళములతోకూడ తన కుమారునిచే నతని శిథిలమునకు పంపి సంధి చేసికొనెను. ఓప్పందము ప్రకారము సంధినియమము లన్నియు వెర

వేరగా అహ్మదు శాహు నిజరాజధానియైన గుల్ బర్గకు మరలి వచ్చెను.

ఇంత విపులముగ వ్రాసినను ఫెరిస్తా ఈ యుద్ధవృత్తాంతమును సంపూర్ణముగ వివరింపలేదు. అతని కథయం దెంత సత్యము కలదో చెప్పటకు వీలు లేదు. ఏలనగా, విజయనగరమువారు బహువీ నైవ్యము తుంగభద్రకడకు వచ్చునం దాక నిర్వీర్యులై తమ రాజధానియందు కూర్చుండి యుండలేదు. ఫెరిస్తా వచించినట్లు నర్వత్ర పరాఖ్యులులై యుద్ధమును చాలించుకొని అహ్మదు శాహుకు పాదాక్రాంతులైనట్లు తోచుటలేదు.

మొట్టమొదట అహ్మదు శాహు దండయాత్ర కాలమున విజయనగరమును పాలించుచుండిన రాయ లెవ్వరో కనుగొనవలసియున్నది. దేవరాయలని నిజామ్ ఉద్దీను, ఫెరిస్తాలు వ్రాసి యున్నారు. విజయబుక్క లేక కుమ్మడి బుక్కరాయలని యాధునిక చరిత్రకారులు అభిప్రాయపడుచున్నారు. మొదటిదేవరాయల పుత్రుడైన మొదటి విజయరాయలకు బుక్కరాయలను నామాంతర ముండినట్లు కొన్ని శాసనములలో కానవచ్చుచున్నది. ఇతనినే యాధునిక చరిత్రకారులు విజయ బుక్క లేక ఇమ్మడి బుక్క యని పేర్కొనెదరు. అహ్మదు శాహు దండయాత్రకాలమున విజయనగర సామ్రాజ్యమును మొదటి విజయరాయలు పాలించుచుండినను అతడు సత్యహినుడగుటవలన నతని కుమారుడైన ఇమ్మడి దేవరాయలు క్రీ. శ. 1422 సంవత్సరమున రాజ్యాధిపతియై ఇతనితోగూడ సామ్రాజ్య పాలనను సాగించుచు దశుడై యుండెను. కావున నిజామ్ ఉద్దీన్ ప్రభువులు విజయనగరాధీశ్వరుడు దేవరాయలని చెప్పిరి. ఇం దసత్య మేమియు లేదు. కాని, దండయాత్ర వృత్తాంతమును అట్లంగీకరించుటకు వలను పడదు. గుల్బర్గ పరకును దేవరాయల ధాటి నిరాఘాటముగ సాగెనని ' వెలుగోటిచారి వంశావళి 'వలన తెలియవచ్చుచున్నది. రాయలకు సహాయుడై వచ్చిన దేవరకొండ వెలమదొర రేచెల్ల లింగమనీడు తాదామి, తొరగల్లు దుర్గములను సాధించె ననియు, మలక పోలార్డునుని జయించి యాదవునికొండ(యాదగిరి)ను కైకొనె ననియు అందు చెప్పియున్నది. తాదామి విజాపుర మండలమునందును, తొరగల్లు, యాదవుని దుర్గము(యాదగిరి)లు గుల్బర్గ మండల మందును గలవు; మరియు క్రీ. శ. 1420-30 వాటి యొక ముదులిదిరె శాసనమున ఇమ్మడి దేవరాయలు తత్పూర్వ మెచ్చటనో తురకల యశ్వబలమును నిర్మించెనని చెప్పి యున్నది. ఇందు పేర్కొనబడిన తురక బహువీ సుల్తానే కాని యన్యుడు కాను. క్రీ. శ. 1422, 1430 సంవత్సరముల

మధ్య విజయనగర, బహ్మనీ రాజ్యముల కొక్క పర్యా యము మాత్రమే యుద్ధము జరగియున్నందున ఇమ్మడి దేవరాయలు తులకల యశ్వ దళమును నిర్మించినది అహ్మదు శాహు యొక్క విజయనగర దండయాత్రయందే కావల యును. కాబట్టి ఫెరిస్తా ఈ యుద్ధ ప్రత్యంతమును సంపూ ర్ణముగ వర్ణింపక రాయల జయములను జారవిచి సుల్తాను పరాక్రమమునే వర్ణించినాడు. అం దెంత సత్యము గలదో దేవునికే యెరుక. తెలంగాణ ప్రభువు యొక్క మిత్ర ద్రోహమువలన రాయలకు పరాజయము కలిగి యుండవచ్చును; కాని, అతడు వివరించిన సంధి షరతు లన్నియు నిజమని నమ్ముటకు వీలులేదు. ఫెరిస్తా వర్ణించి గుంటి యవమానకరమై సంధి కతడు ఒడబడుటయే వాస్తవమైనచో తిరువాత గుజరాతు సుల్తానుతోడి యుద్ధమునందు అహ్మదు శాహు పొందిన పరాభవ పరం పరలను ఆస్పదము చేసికొని బహ్మనీ రాజ్యమును దండెత్తి యుండకపోడు.

విజయనగర దండయాత్రనుండి మరలి వచ్చినతరువాత ఆ గుండయాత్రలో తెలంగాణా అధిపతి రాయలకుతోడై సనతో నియ్యమొసర్చినందుకు కినిసి అహ్మదు శాహు అతనిపై క్రీ. శ. 1424లో దండుపెడలెను. తెలంగాణాను చేరిన పిమ్మట, అహ్మదు శాహు గోల్కొండదుర్గమున విడిసి ఖాన్ ఇ అజమ్ లఖీఫ్ ఖాను అను సర్దారును కొంత సైన్యముతోగూడ కరుగల్గిమీది కంపెను. అతడు ఓరు గంటిసేకాల్, దేశప్రధానదుర్గములలో ఒక్కటియైన మంగలును సాధించి కైవసము చేసికొని ఆ పరిసరప్రాంత మును పాడుచేసి దేవాలయములను ఇడియగొట్టి నేల చదరము గావించి జనావాసములను చూరవట్టి ప్రజలను పలువిధముల హింసించాడనెను. దేవరకొండ, రాచకొండ ప్రభువులు అతని నెదుర్కొనజాలక కానుకల నిచ్చి సుల్తాను కడకు రాయబారుల నంపి, కప్పము కట్ట నొప్పకొని సంధి చేసికొనిరి. ఈ దండయాత్రయందు ఖాన్ ఇ అజమ్ లఖీఫ్ ఖానుడు ఓరుగల్లు దుర్గమును సాధించినప్పుడు అచట జరగిన యుద్ధములో ఏడువేల హిందువులతోగూడ ఆ దేశపురాజును వధించె ననియు, అంతట అహ్మదు శాహు అచటికి వచ్చిని అంతకుముందెన్నడును చూరకారుల తారి బడనీయక సురక్షితముగ కాపాడబడుచువచ్చిన, తరతర ములుగ సంచితము చేయబడిన ద్రవ్యమును సమస్తమును వశపరచుకొనె ననియు, దరువాత ఖాన్ ఇ అజమ్ లఖీఫ్ ఖానుని ఓరుగంటికి పాలకుని జేసి తెలంగాణాను సర్వమును జయింపుమని ఆజ్ఞాపింపగా అత డాచార్యమును నాలుగు మాసములలో నెరవేర్చె ననియు ఫెరిస్తా వ్రాసెయున్నాడు.

ఫెరిస్తా వ్రాత యంతయు సత్యమని అంగీకరించుటకు వీలు కాదు. క్రీ. శ. 1810 మొదలు మహమ్మదీయులు ఓరు గంటిని పలుమారులు ఓచముట్టుగ చూరగొనియున్నారు. క్రీ.శ. 1368-9 లో వెలమవారు కావయనాయకుని వధించి ఓరుగంటిని కైవసము చేసికొన్నప్పు డతని విత్తమును సర్వమును హరించిరి. వెలమవారి రాజధాని రాచకొండ, దేవరకొండలుగాని ఓరుగల్లు కాదు; కాబట్టి కావయనాయ కుని మరణమునకు నెనుక అందు లభించిన ద్రవ్యమును తమ రాజధానులకు కొంపోయి, అచట నిక్షిప్తము కావించి యుందు రనుటకు సంశయము లేదు. కాబట్టి అందు అంతకు ముందు ఎన్నడును చూరబోక ధనము అచట సంచితమై యుండుట యసంభవము. ఇది సర్వాబద్ధమని చెప్పవలసి యున్నది. తక్కిన కథయం దెంత సత్యముగలదో దేవునికే ఎరుక. ఫెరిస్తా కథ సత్యమని విశ్వసించు ఆధునిక చరిత్ర కారులు కొందరు ఖాన్ ఇ అజమ్ లఖీఫ్ ఖానునిచే కరు గాటి సమరమున వధింపబడిన రాజ ఇమ్మడి యనపోతా నాయకుడని విశ్వసించుచున్నారు. ఇది సంశయాస్పదము. దండయాత్రలో తెలంగాణాలో హిందూప్రభుత్వము ముగిసిపోయెనని మరికొందరు చరిత్రకారు లభిప్రాయపడు చున్నారు. ఇదియు సరికాదు. అడుగడుగునకును బహ్మనీ సుల్తానులు తెలంగాణాను కబళించుటకు ప్రయత్నము చేయుచు వచ్చినను వారికి అది స్వాధీనపడలేదు. తెలం గాణాలో తురకాణ్యమును స్థిరముగ నెలకొల్పినవాడు గోల్కొండ కుత్బుశాహ వంశస్థాపకుడైన సుల్తాన్ కుత్బు కుస్సుశాహు. అంతవరకు హిందువుల ప్రభుత్వ మచట సాగుచునే వచ్చినది.

అహ్మదు శాహు మలఖముగ తెలంగాణాను జయించి స్వాధీనము జేసికొనినను అది స్వల్పకాలముననే యతని వాస్తవమునుండి దుస్థితిపోయినది. రాచకొండ వెలమ రాజులు అతనికి కప్పముకట్ట నొప్పకొని సంధి చేసికొనినను స్వాతంత్ర్యాభిలాషను వర్ణింపలేదు. అనుకూల సమయము వచ్చినపుడు సుల్తాను యొక్క యాధిపత్యమును తొలగద్రోసి స్వాతంత్ర్య పునఃప్రతిష్ఠ గావింప నిశ్చయించి తరుణము వేచి యుండిరి. ఇట్లుండగా గుజరాతు, బహ్మనీ రాజ్యము లకు మధ్య యుద్ధము పొసగినది. ఈ యుద్ధ సంధర్భమున అహ్మదు శాహు బహ్మనీ పొందిన పరాభవమును ఆప రాశము చేసికొని ఇమ్మడి అనపోతనాయని నమ్ముడై సంగమనాయని యాధిపత్యముక్రింద వెలమవారు విజృంభించి బహ్మనీ సేనల నోడించి పారద్రోలి యెరుగంటిని మరల నాక్రమించుకొనిరి. గుజరాతు యుద్ధము సమాప్త మగువరకును సుల్తానుకు తెలంగాణావైపు దృష్టిని

బహునీ రాజ్యము

మరల్పుటకు నైతము వీలు కలుగకపోయెను. ఆ యుద్ధము ముగిసి ఉభయ రాజ్యములకును సంధి కుదిరిన పిమ్మట క్రీ. శ. 1488 లో అహ్మదు శాహు తన యాధిపత్యమును పునఃప్రతిష్ఠ గావించుటకొరకు తెలంగాణాపై మరల దండువెట్టెను. యుద్ధము ప్రారంభమయిన స్వల్పకాలము లోపలనే రామగిరి మొదలగు పెక్కు దుర్గములు సుల్తానుకు హస్తగతములాయెను. సుల్తానుకు ఉపలబ్ధమగుచుండిన విజయ పరంపరను గని ఓరుగంటి ప్రభువు సింగమనాయ కుడు దిల్లపడి తన తప్పను కమించి అభయము ప్రసా దించినచో తాను సుల్తాను ఆధిపత్యము నంగీకరించి కప్పము కట్టెదనని తెల్పుచు రాయబార మంపెను. దయార్థం దిచ్చుడైన సుల్తాను అతని వేడికోలు నవధరించి అతడు కోరినమేరకు సంధి ననుగ్రహించి ఓరుగల్లు దుర్గాధిపాలులకు అభయమిచ్చి ఆ దుర్గమును చూరగొనవలదని తన సైనికు లకు ఆజ్ఞాపించెను. తరువాత సుల్తాను ఆ దేశములోని ప్రాంతములను జయించుచు దీర్ఘకాలము తెలంగాణాలో దండుచేయుచుండెను; తన యధికారమునకు లోబడి కప్పముకట్ట నొప్పకొనినవారిని మన్నించి వారి రాజ్య ములను వారికే స్థిరము చేసెను; మారొడ్డి పోటు చూపిన వారిని రూపుమాపి వారి భూములను ఆక్రమించి నిజ రాజ్యమున కలుపుకొనెను; ఇబ్రాహీం సంజర్ ఖానుడను పర్షియన్ తెలంగాణా సైన్యమునకు అధిపతిని కావించి ధోనగిరి దుర్గమును మరి పెక్కు సీమలతో గూడ నతనికి జాగీరుగ పాలించి, దేశమును సర్వమును జయించి ప్రజలను సుముఖులను జేయవలయునని ఆజ్ఞాపించెను.

క్రీ. శ. 1428 లో అహ్మదు శాహు మాహూరు రాజ్య ముపై దండు చేసెను. కాని అది సులభముగ స్వాధీనపడ లేదు. మూడు దండయాత్రలు చేయవలసినవచ్చెను; మూడవ పర్యాయ మాదేశ ప్రభువు సంధిని కోరగా నతని కథయ మిచ్చి తన శిబిరమునకు రప్పించి ఆరువేల పరివారముతో గూడ నతనిని చంపించెను. అంతట మాహూరు రాజ్యము వజ్రపు గమలతోగూడ అతనికి హస్తగతమైనది. ఈ దండ యాత్రను నడపుచు అహ్మదు శాహు ఒక్క సంవత్సర కాలము ఎల్లిచీపూరునందు నివసించెను. అప్పుడతడు తన రాజ్యపు టుత్తరపు సరిహద్దున గావిల్ గడ్, నార్నాలు అను దుర్గములను చక్కజేసి బలపరచెను. తెమూరు లంగ్ తన యన్నయైన ఫిరూజ్ శాహు కనుగ్రహించి యిచ్చిన మాళవ, గుజరాతు దేశములమీది యాధిపత్యమును సార్థక పరచుకొనవలెనను అభిలాష యతనికి కలదు. ఆ విషయ మును దృష్టియం దుంచుకొనియే సైని బేర్కొనిన దుర్గ ములను అతడు బలపరచినది. మరియు తాను చేయబోవు

దండయాత్రలలో తన కుపయుక్తుడుగ నుండునని యెంచి గుజరాతు, మాళవరాజ్యముల మధ్య నుండిన ఖాన్ దేశ మును చిన్న సంస్థానమునకు ఒడయడయిన నసీర్ ఖాను ఘరాకీతో సఖ్యము చేసికొని అతని కుమారికను తన కుమారుడును, వారసుడును అగు అలా ఉద్దీన్ అహ్మదునకు భార్యగ గ్రహించి అతనితో సంబంధమునరెను.

అప్పుడు మాళవదేశమును ధారాపట్టణము రాజధానిగ హూషంగ్ శాహు ఘోరీ యను ప్రభువు పాలించుచుండును. ఆతడు కూరుడు, యుద్ధలాలసుడు; ప్రబలరాజ్యకాంక్షా పీడితుడు. కావున క్రీ.శ. 1422లో బహుళవ రాజ్య ముల సరిహద్దునం దుండిన ఖేల్లా సంస్థానముపై నెత్తివచ్చి ఆ సంస్థానాధిపతియైన నరసింగరాయలను నిర్బంధించి కప్పము గొనెను. నరసింగరాయలకడ నుండి కప్పము వసూలు సేయుటకు హూషంగ్ శాహు క్రీ. శ. 1428 లో మరల ఖేల్లాపై దండెత్తి వచ్చెను. నరసింగరాయలు బహునీ సుల్తానుయొక్క సామంతుల వర్గమునం దొక్కడు. కావున అతడు అహ్మదు శాహు యొక్క సహాయము నర్థించెను. అతని ప్రార్థన నంగీకరించి అహ్మదు శాహు సైన్యముతో గూడ కూచిచేసి పోయి ఎల్లిచీపూరునందు విడిసెను. కాని యొక కాఫిరుని రక్షించుట కొరకు సాటి మహమ్మ దీయ ప్రభువుతో యుద్ధముచేయుట ధర్మవిరుద్ధమని యెంచి నరసింగరాయని శత్రువునకు బారిగొరియను గావించి నిజరాజ్యమునకు మరలిపోవ నారంభించెను. హూషంగ్ శాహు అహ్మదు శాహుయొక్క పశ్చాద్దమనమునకు అగని రణభీరుత్వము కారణమని యెంచి అతనిని వెనుకొని తరుమ గడగెను. అహ్మదు శాహు తాను చేసినది పారపాటని గ్రహించి తపశ్శీతలుమును జేరినంతటనే వెనుకొని వచ్చు చున్న మాళవ సైన్యమున కభిముఖుడై పోటు చూపెను. అప్పుడు జరగిన యుద్ధమునందు హూషంగ్ శాహు ఘన పరాజయమును పొంది పలాయనము చేసెను. అతని రాణి వాసమును, శిబిరమునం దుండిన సమస్త సామగ్రియు రెండు వందల యెఱ్ఱుగులతోగూడ అహ్మదు శాహునకు హస్తగతమాయెను. నరసింగరాయలు చెల్లాచెదలై పారి పోవుచుండిన మాళవ దళములను వెన్నడచి తరిమెను. తరువాత అహ్మదు శాహు ఖేల్లా దుర్గమునకు రాగా నరసింగరాయ లతనిని గౌరవించి సేవించెను. అంతట అహ్మదు శాహు ధారాసురత్రాణుని రాణివాసము నతని కడ కనిచి నిజరాజ్యమునకు మరలివచ్చెను. ఇది బహునీ, మాళవ సుల్తానుల మధ్య నడచిన తొలిసంగ్రామ కథ. కాని, హూషంగ్ శాహు తనకు గలిగిన ఘనపరాభవమును మరచి పోలేదు. అహ్మదు శాహు మీదను, అతని కాశ్రమడైన

భేల్లా అధిపతిమీదను పగవట్టి కసి తీర్చుకొనుట కనుకూల సమయమును నిరీక్షించు చుండెను. స్వల్పకాలమందే అతనికి అదను చిక్కినది. గుజరాతు సుల్తానుతోడి యుద్ధమునందు పొందిన యపజయముల కారణమున అహ్మదు శాహు పగన సత్పుడగుట చూచి తర పగ తీర్చుకొనుట కది మంచి అనుభవముని నిశ్చయించి భేల్లాపై దండెత్తి వచ్చి నరసింగ కాయని వధించి యాదుర్గమును, దానిక్రింది రాష్ట్రమును స్వాధీనము చేసికొనెను. ఆ వర్తిమానము తెలియవచ్చినందుననే అహ్మదు శాహు బ్రుద్దదై మాళవ సురత్రాణుని కిడించునుద్దేశముతో దిండు నడచెను. కాని ఖాన్ దేశ ప్రభువైన నసీర్ ఖానుడు మాధ్యస్థ్యముచేసి ఆ సుల్తానుల కిరుప్పరకును రాజీ కుదిరెను. ఈ రాజీ ప్రకారము భేల్లా దుర్గముమాత్రము మాళవ రాజ్యమున కణితువయ్యెనది. తక్కిన వరాట (బీరారు) దేశము సమస్తమును బహ్మనీ సుల్తాను పలుబడిక్రిందికి వచ్చినది.

అహ్మదు శాహు యొక్క గుజరాతు యుద్ధము ఇంతకు ముందు రెండు పర్యాయములు ప్రస్తావమునకు వచ్చినది. ఈ యుద్ధమునకు కారణము కొంకణాధిపత్యము కొరకు ఉభయరాజ్యములమధ్య పొడమిన ప్రతిస్పర్ధ. క్రీ. శ. 1430 సంవత్సరమున అహ్మదు శాహు గుజరాతు రాజ్యముమీదికి దండయాత్ర పంపెను. అప్పుడు గుజరాతును పోయిచుండిన మొదటి అహ్మదు శాహు శక్తి సామర్థ్యముల గల రాజు. అహ్మనీ సుల్తానుసేనలు ముం దయి ద్వీపమునందు మొహిమును స్వాధీనపరచు కొనుటకు తలపెట్టిగా గుజరాతు సుల్తాను బలములు వారిని రెండు పర్యాయములు ఓడించి వారి యత్నమును భగ్నము కాపించినవి. కాని అహ్మదు శాహు అంతటితో యుద్ధమును చాలింపక మరల దేశములను సమకూర్చుకొని గుజరాతురాజ్యము యొక్క దక్షిణపు సరిహద్దు ప్రాంతముననుండు ఖోట్ మీదికి నడచెను. సరిహద్దు సరిహద్దు కొరకు గుజరాతు బలములకూడ అచ్చటికి వచ్చినవి. తిప్పినది యుభయతలములందును స్రుతిపతులు ఒండొరులకు అభిముఖులై కొంతకాలము విడిసె యుండిరి. కాని యుద్ధము జరుగలేదు; పార్షలు చెప్పిన హితమును విని యుద్ధోద్యోగమును మానుకొని సమాధాన పడిరి.

పైన వివరింపబడిన దండయాత్రలను, యుద్ధములను గాక అహ్మదు శాహు రాజ్యకాలమున సంభవించిన విశేష చరిత్రాంశములు పేర్కొనదగినవి మరికొన్ని కలవు. అం టోకటి రాజధాని మారుపు. అలా ఉద్దీన్ హాన్ గింగు బహ్మనీ రాజ్యమును స్థాపించినప్పటినుండియు గుల్బర్గ రాజధానిగ నుండినది. అహ్మదు శాహు అచట

నుండుట కిష్టపడలేదు. కావున అతడు సింహాసనము వాక్ర మించుకొనిన పిమ్మట బెడదకోటయను నామాంతరముగల బీదరు పట్టణమును రాజధాని జేసికొని అచ్చటనుండి రాజ్యము సేయగడగెను. అది మొదలు తుదవరకును బహ్మనీ సుల్తానుల కదియే అధివాసస్థానమైనది. అహ్మదు శాహు రాజధానిని బీదరు కెప్పుడు ఏ కారణములవలన మార్చె ననునవి విచారణీయాంశములు; ఏలనగా, చరిత్ర కారులు ఈ విషయములనుగూర్చి భిన్నాభిప్రాయములను వెలిపుచ్చియున్నారు. లభ్యమైన సాక్ష్యమును పరిశీలించి చూడగా ఈ మారుపు అహ్మదు శాహు సింహాసనము నధిష్ఠించిన వెంటనే జరగెనని తోచుచున్నది. ఈ మారుపు నకు పూర్వచరిత్రకారులు వక్కాణించినట్లు కేవలము బీదరుపురముయొక్క మసోక్షితర వాతావరణ స్థితియు, ప్రకృతిజన్య పరిసర సహజ సౌందర్యములు మాత్రమే కారణము కాదు; అహ్మదు శాహు సింహాసనమును ఫిరూజ్ శాహు పుత్రునికి చెందనీయక అక్రమముగా వాక్రమించు కొనెను. గుల్బర్గయందు ఫిరూజ్ శాహు పక్షమువారు బహుళముగ నుండిరి. అచ్చటనుండియే తాను రాజ్య పాలనము సేయగడగిన వారివలన తన కేమైనను ముప్పు కలుగ వచ్చునని శంకించి రాజధానిని అతడు గుల్బర్గనుండి బీదరునకు మార్చుకొనెనని కొందరు ఆధునిక చరిత్ర కారులు అభిప్రాయ పడుచున్నారు. ఈ పట్టణ స్మరింప దగిన యంశము మరియొకటి కలదు. అహ్మదు శాహు రాజధానిని మార్చుటకు నిశ్చయించినది విజయనగర దండయాత్ర సాగుచుండిన కాలమునందు. రాయరాణువ గుల్బర్గ పర్యంతము రాడి చేసెనని మీద చెప్పియున్నది. విజయనగరము సరిహద్దునకు సమీపముండుటచే గుల్బర్గ భద్రము కాదని దూరముననుండు బీదరునకు అహ్మదు శాహు రాజధానిని మార్చియుండిన నుండవచ్చును.

దక్కనీ గరిబు కకల యుత్పత్తి రెండవది: బహ్మనీ రాజ్యము స్థాపితమైనప్పటినుండియు దక్కను దేశమున మహమ్మదీయుల సంఖ్య అభివృద్ధి గాకొచ్చినది. మహమ్మదీయ మతాచార్యుల బోధవల్లను, సుల్తానుల బలాత్కారమువల్లను హిందువుల లనేకులు మహమ్మదీయ మతమును స్వీకరించిరి; మరియు సుల్తానులు పెక్కండ్రు అరబీ, పారసీ, ఖురాసానీ, తురుష్క, హామీషి దేశ వాస్తవ్యులైన మహమ్మదీయులను తమ యాస్థానమునకు రప్పించుకొని తమ కొలువునందు చేర్చుకొనుచు వచ్చిరి. కాలక్రమమున వర్ణవిభేద కారణమున దక్కను మహమ్మదీయ సంఘము రెండు కక్షలై చీలినది. మహమ్మదీయ మతమును స్వీకరించిన హిందువులును, వారి సంతతివారును దక్కనీ లన

బహ్మానీ రాజ్యము

బరగిరి. వీరితో శ్యామాంగులైన హబీబులు ఏకీభవించిరి. తక్కినవారికి గరిబు లనగా వై దేశీకులను పేరు గలిగినది. గరిబులు దక్కనీలకంటె తా మధికలమని ఎంచి వారిని చురుకైన చేయుటయే కాక ప్రభుత్వోద్యోగమునందు వారిని ఉన్నతస్థితికి రానియక ఆటంకపెట్టుచు వచ్చిరి. కావున నీ యుభయ కక్షలకు వైర మేర్పడి యెండొరులతో పోట్లాడుకొనుటయే కాక నిరంతర మొండొరులపై కుట్రలు వస్తుచు రాజకార్యములందు సయితము కలిసిమెలిసి పని చేయక భంగపెట్టుచు తుద్రోపద్రవములకు కారణభూతులైరి. దక్కనీ, గరిబు కక్షల ప్రతిస్పర్ధ మొట్టమొదట అహ్మదుశాహు కాలమున తలచూపినది; క్రమక్రమముగ అభివృద్ధియై చిట్టచివరకు బహ్మానీ రాజ్యవతనమునకు పాతుభూతమైనది.

రాజ్యవిభజనము మూడవది: సుల్తాను అహ్మదు శాహు నకు అలా ఉద్దీన్ అహ్మదు, ముహమ్మద్ ఖాను, దావూద్ ఖాను, ముహమ్మదు ఖానులను పుత్రులు నలుగు రుద్దవించిరి. వీరిలో ప్రథమునకు జఫర్ ఖానుడను బిరుదు గలదు. ఇతడు సింహాసనమునకు వారసుడారుడు. అహ్మదు శాహు తన రాజ్యాంతిమవర్షమున తన పుత్రులు తన యనంతరము రాజ్యమునకై కలిపింప కుండుటకొరకు వారికి తన రాజ్యమును వంచిపెట్టెను. పెద్దవాడైన అలా ఉద్దీన్ జఫర్ ఖానుడు తన యనంతరము రాజ్యమున కంత టికిని అధిపతి; కడగొట్టువాడైన ముహమ్మదు ఖానుడు తరుణ వయస్కుడైనందున నతడు తన పెద్దయన్న పోషణ క్రిందనుండి రాజ్యపరిపాలన యందు పాల్గొనున స్థైర్యాటు గావించెను. రెండవకుమారుడైన ముహమ్మదు ఖానునకు మాహూరు రాజ్యమును, కుల్లుమ్ రామగిరి దుర్గములను, వరాట (జేరారు) రాష్ట్రమును, మూడవ కుమారుడైన దావూదుఖానునకు తెలంగాణాను విభజించి యిచ్చి ఆ యన్నదమ్ములను దన సముఖమునకు రావించి ఒండొరు లతో కలిపింపక ఐకమత్యముతో ప్రవర్తించుమని ప్రమాణ పూర్వకముగ వారిచే వాగ్దానము చేయించుకొనెను. తరు వాత అహ్మదు శాహు దీర్ఘకాలము జీవించి యుండ లేదు; వ్యాధిగ్రస్తుడై 1438 జూలై 14వ తారీఖున దేహము చాలించెను.

అహ్మదు శాహు గొప్పరాజు. గుజరాతు సుల్తానుతోడి యుద్ధమున పరాజయము నందినను తక్కినయెడల నెల్ల అతనికి విజయమే చేకూరుచు వచ్చినది. తూర్పున బహ్మానీ రాజ్యము విస్తరించి తెలంగాణా అంతటిపై వర్ధిల్లినది. వీరాక్రమిని పేరందిన రాచకొండ, దేవరకొండ వెలమ రాజులతోగూడ తెలంగాణా హిందూప్రభువులెల్ల అతనికి

అరిగావులైరి. అహమదు శాహు తన యన్నయగు ఫీరూజు శాహువలె విద్యావంతుడును, విశాలహృదయుడును కాడు. మతవిషయములందు అతనిది బహుసంకుచితమైన దృష్టి. స్వయతమువై నతని భక్తిశ్రద్ధలు అత్యంతము గాఢమైనవి. మాలవీలప్రాబల్య మధిక మాయెను. ఒకానొకప్పుడు దేశ మున కాటకము సంభవించి యాహారపదార్థము లగుదు కాగా జనులు తుదూధా వీడితులై నవయుట చి అహ్మదు శాహు పురపరిసరములనుండు కొండమీదికి ఎక్కి భగవంతుని ప్రార్థించె ననియు, వెంటనే జడివాన కురిసి ఊమశాధ తొలగె ననియు, తత్కారణమున నతనికి 'వలీ' (అనగా ఋషి) యను పేరు కల్గె ననియు నెప్పుదురు. అహ్మదు శాహు కాలమున వాస్తునిర్మాణము ధారాళముగ పెంపందినది. బీదరు పట్టణమున నతని యాజ్ఞాను సారము ప్రాసాదములు, సభాభవనములు, మసీదులు మున్నగునవి కట్టబడెను. ఈ వాస్తు నిర్మాణములందు హిందూ మహమ్మదీయ వాస్తుసంప్రదాయములు మేళించినవని శిల్పవిద్యా వికారదుల యభిప్రాయము. మరియు, అహ్మదు శాహునకు పారసీభాషయందు అభిమానము కలదు. ఖురాసానిదేశ వాస్తవ్యుడైన ఆజరీ యను కవీశ్వరుని తన ఆస్థానమునకు రప్పించి, ఉచితరీతిని సత్కరించి అతనిని 'బహ్మాన్ నామా' అను పేరుగల నిజవంశ చరిత్రమును పద్యకావ్యముగ రచింప అతడు పురికొల్పెను. ఆ గ్రంథ మిప్పుడు నశించిపోయినను అన్యత్ర అందుండి ఉటంకింపబడియుండు శకలములను పరిశీలించి పారసీ వాఙ్మయ విమర్శకులు అది ఫెగ్హాసీ షా నామాను మేలు బంతిగ సుంచుకొని వ్రాయబడిన సామాన్యరచనయని అభిప్రాయమును వెలిపుచ్చి యున్నారు.

రెండవ అలా ఉద్దీన్ (క్రీ. శ. 1435 - క్రీ. శ. 1458): అహ్మదు శాహు కాలగతినందిన పిమ్మట అతడు చేసిన యేర్పాటు ప్రకారము అతని పెద్దకొడుకైన అలా ఉద్దీన్ అహ్మదు సింహాసనము నధిష్టించి క్రీ. శ. 1458 వరకు ఇరువదిమూడేండ్ల కాలము ప్రజాపాలనము జేసెను. ఇతని రాజ్యకాలమున జరిగిన చరిత్రాంశములలో ఈ క్రింద పేర్కొనబడినవి ముఖ్యమైనవి: (1) విజయనగర దండ యాత్రలు; (2) కొంకణ విజయము; (3) ఖాన్ దేశము తోడి యుద్ధము; (4) తెలంగాణా హావడి.

1. విజయనగర దండయాత్రలు: ఇవి మూడు. మొదటి రెండును ఇమ్మడి దేవరాయలు రాజ్యము చేయుచుండ గను, మూడవది అతని కుమారుడు మల్లికార్జున దేవరాయలు సింహాసనము నధిష్టించిన తోడను జరిగినవి. మొదటి రెండు దండయాత్రలును ఫెరిస్తా మున్నగు చరిత్ర

కారులచే విఫలముగ వర్ణింపబడి యున్నవి. మూడవ దండయాత్ర ప్రస్తావము వారి గ్రంథములందు కానరాదు. చరిత్రకారుల వృత్తాంతము లొక్కతీరున సుండక పరస్పర విరుద్ధములై వాస్తవ యుద్ధ చరిత్రను నిశ్చయించి కను గొనుటకు అనుకూల పడక యున్నవి. కావున వారు చెప్పెడి యుద్ధవృత్తాంతము సంగ్రహముగ నైన పరిశీలించుట యావశ్యకము. నిజాముద్దీన్ అహ్మదు ఇట్లు చెప్పుచున్నాడు: సుల్తాను అలా ఉద్దీను తన తమ్ముడగు ముహమ్మదు ఖాను నొక గొప్పసైన్యముతో విజయనగరమును జయించుట కంపెను. అతడు కృష్ణాతీరమును చేరగనే అంతకు పూర్వమే అచ్చటకు పోయియుండిన ఇమాద్ ఉద్దీన్ ప్రత్యుత్థానము చేయ నెదురు రాగా ఆతని వధించి సుల్తానుపై తిరుగబాటు చేసెను. ఆతని దండించుటకొరకు అలా ఉద్దీన్ సైన్యముతో అతనిమీద నడచి అతనిని యుద్ధమున నోడించెను. ముహమ్మదు ఖానుడు భయచేతస్కందై పారి పోయెను. బ్రాత్యవత్సలుడైన సుల్తాను అతని తప్పును ఊమించి తెలంగాణాలోని రాయాచలము (రాజాచలము)న కథివతిని గావించి యచటి కంపెను.

సయ్యద్ అలీ తబా తబా చెప్పు కథ కొంచెము వ్యత్యాసముగ నున్నది. హిజరా 889 (క్రీ. శ. 1485) లో సుల్తాను తమ్ముడగు ముహమ్మదు ఖానుడు స్వామి ద్రోహము తలపెట్టి కృష్ణానదీ తీరమున ఇమాద్ ఉల్ ముల్క్ ఘోరీని వధించి సుల్తానుపై తిరుగబాటు చేసెను. సుల్తాను గొప్ప సైన్యమును కూర్చుకొని తమ్మునిపై దండుచేసి యుద్ధమునం దతని నోడించెను. అతడు పారిపోగా సుల్తాను అతని తప్పును ఊమించి రప్పించి తెలంగాణాలోని రాయాచలమును జాగీరుగ నిచ్చి అచటి కంపించెను. అంతట ముహమ్మదు ఖానుని హావడివల్ల కలిగిన సంఘోషమును సందుచేసికొని విజయనగరరాయలు ముహమ్మదీయ రాష్ట్రముపై ఎత్తివచ్చి ముదుగల్లు దుర్గమును సాధించి హస్తగతము చేసికొని దేశమును చూరగొనెను. సుల్తాను అలా ఉద్దీన్ సైన్యమును కూర్చుకొని వచ్చి ముదుగల్లుకు ముట్టడి వేసెను. కొంతకాలము పోరు సాగినది. హిందువు లంతట సుల్తానుకు కప్పము కట్టుటకును, యుద్ధపు ఖర్చులను కట్టి యిచ్చుటకును నమ్మతించి సంధి చేసికొనిరి.

ఫెరిస్తా కథనము విఫలమైనది. సింహాసనము వెక్కిన వెంటనే సుల్తాను అలా ఉద్దీన్ విజయనగరముపై దండు నెడల నిశ్చయించి తమ్ముడు ముహమ్మదు ఖానునకు గొప్ప సైన్య మిచ్చి వజీరు ఖ్వాజా ఇబ్రహీమ్ ఆశ్రయపొంది, అమీర్ ఉల్ ఉమ్రా, ఇమాద్ ఉల్ ముల్క్ ఘోరీలను సహాయులను చేసి రాయరాజ్యము మీదికి యుద్ధమున

కంపెను. దండయాత్ర విజయవంతముగ కొనసాగినది. విస్తారము ధనమును, ఇరువది మడగజములను, సంగీత వాద్య విద్యా వికారదలగు విలాసినుల నిన్నూర్గురిని సుల్తానునకును, విలువగల ఉలుఫాలను పెక్కింటిని ముహమ్మదు ఖానునకును సమర్పించి రాయలు సంధిచేసికొనెను. అంతట ముహమ్మదు ఖాను సైన్యముతోకూడ మరలి స్వదేశాభిముఖుడై పోవుచు ముదుగల్లు సమీపమును చేరగనే స్వామిద్రోహము తలపెట్టి తనకు సహాయులై వచ్చిన ఖ్వాజా ఇబ్రహీమ్, ఇమాద్ ఉల్ ముల్క్ లను దనకు దోడ్పడి తన యుద్ధమును నెరవేర్చుకొని ప్రార్థించెను. వారు నిరాకరింపగా వారిని వధించి విజయనగర రాయలతో సఖ్యము చేసికొని, అతడు సహాయమందిన దళములతోడుపాటున ముదుగల్లు, రాయచూరు, పోలాపూరు, విజాపూరు, నల్లదుర్గ మొదలగు దుర్గముల నాక్రమించుకొనెను. అలా ఉద్దీన్ గొప్ప సైన్యముతో వచ్చి విప్లవకారులను మార్చొనెను. పెక్కు భీకర యుద్ధములు నడచినవి. తుదకు అలా ఉద్దీనే విజయ యయ్యెను. ముహమ్మదు ఖానుడు భీతిచెంది పారిపోగా సుల్తాను తమ్ముని కథయ మిచ్చి తెలంగాణా మండలాధిపతియైన దాపూరు ఖానుని మరణమువల్ల ఖాళీపడియుండిన పదవి నతని కొనగి యంపెను.

ఫెరిస్తా చెప్పు కథనము తక్కినవారిదానికంటె విఫలతరమైనదైనను అందు అసంగతములు పెక్కు గలవు. నిజాముద్దీన్ అహమ్మదు, తబా తబాలు చెప్పు వృత్తాంత మింతకంటె ఎక్కువ విశ్వాసపాత్రముగ కన్పట్టుచున్నది. ముహమ్మదు ఖానునకు స్వామిద్రోహాచింత అడినుండియు కలదని తబా తబా చెప్పుచున్నాడు. ఇది సహజమే. ఏలనగా, దన తండ్రియైన అహ్మదు శాహు తన యన్నలవలె తనకును రాజ్య భాగమును పంచి యియక శ్రేష్ఠసోదరుని పోషణయందుంచి గతించెను. ఇది యతని మనస్సునందు అసంతృప్తి కలిగించినది. కావున అతడు పరాధీనతను తానుకొని రాజ్యమున దనకు చెందవలసిన భాగమును కైవసము చేసికొనుటకు సమయము నెదురుచూచుచుండెను. ఈ స్థితియందు అతడు విజయనగరముపై దండయాత్రను, నడప నియోగింపబడినపుడు సుల్తానుకు ప్రబల శత్రుడైన రాయలతో సఖ్యము నర్థింపక, అతనితో యుద్ధముచేసి ఓడించి సుల్తానున కరిగింపు చేసి యావల సుల్తానుపై తిరుగబాటు చేసి రాయల సహాయమును పొందె ననుట అంత విశ్వాసపాత్రముగ కన్పించదు. నిజాముద్దీన్ అహ్మదు ముహమ్మదు ఖాను విజయనగరముతో యుద్ధము చేసినట్లే చెప్పడు. సయ్యద్ అలీ తబా తబా

బహునీ రాజ్యము

ముహమ్మదు ఖానుని హావడివలన కలిగిన దేశ సంక్షోభము నాస్పదము చేసికొని విజయనగరరాయలు బహునీ రాజ్యముపై ఎత్తివచ్చినట్లు చెప్పుచున్నాడేకాని ముహమ్మదు ఖానుడు విజయనగరముపై దండు చేసినట్లుగాని, రాయల నోడించి సుల్తానున కరిగావును జేసి తరువాత సుల్తానుపై తిరుగబాటు చేసి రాయలతో చెలిమి పాటించి అతనికడనుండి సహాయము పడసెననికాని చెప్పడు. ఈ యంశములనెల్ల సమవలోకనము చేసి చూడగా అలా ఉద్దీను శాహు విజయనగరముమీదికి ఖ్వాజా ఇ బ్రహీమ్, ఇమాద్ ఉల్ ముల్క్, ముహమ్మద్ ఖానుల నొక్కట దండయాత్ర కంపలే దనియు, మొదట ఇమాద్ ఉల్ ముల్క్ నంపె ననియు, నతనికి జయము కలుగకపోగా నతనికి తోడ్పడుటకు ముహమ్మదు ఖానుని సైన్యముతో నంపె ననియు, దనకు సహాయుడై వచ్చుచుండిన ముహమ్మదుఖాను నెదుర్కొనుటకు ఇమాద్ ఉల్ ముల్క్ కృష్ణా తీరమునకు రాగా ముహమ్మదు ఖాను దతనిని వధించి రాయలతో సఖ్యము చేసి యతని సహాయమును పొంది సుల్తానుపై తిరుగబాటు చేసె ననియు తోచుచున్నది.

మొట్టమొదట ముహమ్మదు ఖానుని ఉద్యమము నిరాశంకముగ సాగినది. రాజ్యమందు చాల భాగము అతనికి స్వాధీనపడెను; ముదుగల్లు, రాయచూరు, పోలాపూరు, విజాపూరు, నల్లర్లు మున్నగు ప్రసిద్ధ దుర్గము లతనికి హస్తగతము లాయెను; కాని సుల్తాను అలా ఉద్దీన్ అంతట సేనలు కూర్చుకొని వచ్చి యతనిని సంపూర్ణముగ నోడించె ననియు, తరువాత కరుణించి యతనికి రాయాచల దుర్గము జాగీరుగ నిచ్చి యంపె ననియు ఫెరిస్తా తెలుపుచున్నాడు. ఇదియే వాస్తవమైనచో సుల్తాను ప్రవర్తన దురవగాహమై యున్నది. ఏలనగా, తన యధికారమును కూలద్రోసి రాజ్యము నాక్రమించుకొనిన తమ్ముని, ఆ తమ్మునికి తానటయై వచ్చిన నిజకుల క్రమాగత శత్రుడగు రాయలను రణాంగణమున పరాజితులను గావించియు, వారియం దొకని కతని ద్రోహమును విస్మరించి రాజాచల రాజ్యమును జాగీ రిచ్చుటయు, మరియొకని సమయఘాతుకత్వమును సైరించి వానిమీద ఎట్టి చర్యను తలపెట్టక మిన్నకుండుటయు చిత్రము. వాస్తవముగ సుల్తాను విజయము నందియే యుండిన ద్రోహియైన తమ్ముని నగు రీతివి దండింపక రాజాచలరాజ్యము నేల యిచ్చి యుండును? ఫెరిస్తా ప్రభృతులు చెప్పినట్లు క్రాత్య వాత్సల్యముచే ముహమ్మదు ఖానుని కుమించెనని యొప్పుకొనెడ మన్నను ద్రోహియైన తమ్మునికి తోడ్పడిన శత్రువగు రాయలకు

తగిన శాస్త్రి చేయక యేల విడిచిపెట్టి యుండును? ఈ యంశముల నన్నిటిని పరిశీలించి చూడగా అలా ఉద్దీన్ శాహు విజయనగరముమీద మొదటి పర్యాయము పంపిన ధాటి జయవంతులముకాక భంగపడె ననియు, రెండవ ధాటికి నాయకుడైన ముహమ్మదు ఖానుడు సుల్తానుపై తిరుగబడి రాయలతో మైత్రి గావించుకొనుటవలన యుద్ధ మాగిపోయె ననియు, వారిని శిక్షించుటకు సుల్తాను స్వయంముగ దండు నడపుకొని వచ్చియు నది సాధ్యపడకపోగా ముహమ్మదు ఖానునకు రావకొండ రాజ్యము నిచ్చి రాజీ పడె ననియు దోచుచున్నది.

రెండవ దండయాత్ర: క్రీ. శ. 1448-44 సంవత్సరమున నడచినది. దీని కారణమును ఫెరిస్తా యిట్లు చెప్పుచున్నాడు: ఇమ్మడి దేవరాయలు తనకు సైన్యబలము గలిగినను బహునీ సుల్తానులతోడి యుద్ధమునందు ప్రతి పర్యాయమును తన కపజయము కలుగుటకు కారణమును విచారించి తన యశ్వదళముతోని గుర్రములకంపె బహునీయుల గుర్రము లెక్కుడు దేహచార్మ్యము గల వనియు, పదాకులలో ధనుర్విద్యాకుళులైన విలుకాండ్రు లేక పోవుటయునని తెలిసికొని యారెండు లోపములను తొలగించి నిజసైన్యము యొక్క పోటిరితనమును పెంపొందింప నిశ్చయించి మంచి యుత్తమాశ్వములను విలుచుటయే కాక తురక రౌతులను తన కొలువున జేర్చికొని తన భటులను వారిచే శిక్షితులను గావించెను. ఇట్లు తన సైన్యము యొక్క యుద్ధసైన్యమును హెచ్చు కాగా, దేవరాయలు సుల్తానును సరకు సేయక నాలుగై దేండ్ల కాలము కట్టవలసిన కప్పమును కట్టక ఢిక్కరించెను. కావున సుల్తాను అలా ఉద్దీను అతనిని శిక్షించుటకై ఆతనిమీద దండు వెడలెను. ఈ దండయాత్ర యథాపూర్వము కృష్ణా తుంగభద్రల యంతర్వేదియందు నడచినది. రాయచూరు, ముదుగల్లు, బంకాపుర దుర్గములు కేంద్రస్థానములు. భీకర యుద్ధములు మూడు జరిగినవి. మొదటితేవ విజయము రాయలను వరించినది; తక్కిన రెండు మారులును సుల్తానును చెట్టపట్టినది. ముదుగల్లు సమీపమున జరిగిన మూడవ యుద్ధమున రాయల జ్యేష్ఠ పుత్రుడు మడిసెను. అంతట హిందువులు భయవిశ్రాంతులై పరువిడిపోయి ముదుగల్లు దుర్గమును ప్రవేశించిరి. వారిని వెన్నడచి తరుముచుపోయిన ముహమ్మదీయ సర్దారు తిరువురు వారి చేతికి కొంటయందు బండికృతులైరి. వారిని విడువక పోయిన రెండులతల హిందువులను వధింతునని తెలిరించుచు ముల్తాను వర్తమాన మంపెను. ఆ సందేశమును వినగానే జడిసి దేవరాయలు సై జేర్చొనిన సర్దారులను విడిచి

యెట్లుంటే కాని, పిమ్మట సుల్తాను రాష్ట్రముపై దండు వెడల ననియు, ప్రతివర్షమును నిర్ణీతమైన కప్పమును తప్పక చెల్లింతు ననియు వాగ్దత్త మొనరించి సంధిచేసికొనెను.

ఫెరిస్తా వర్ణించిన యుద్ధవృత్తాంత మనత్యమైనది. ఇది ఖడ్గ ప్రహారముచే గారబోయినను కలముపోటుచే హిందువుల నధఃపరించుటకు విరచించిన కల్పనాకథ. ఈ వందల మూత్ర జరగుచుండిన కాలమున విజయనగరమందు వసించుచుండిన పారశీక రాయబారి అబ్దుర్ రజాకు అప్పుడు జరగిన సంగతుల నన్నిటిని తన ముక్క-ఉస్-స-అదీస్ అను గ్రంథమున వివరించి యున్నాడు. అలా ఉద్దీన్ సుల్తాను అప్పుడు విజయనగరమున రాయల తమ్ము డొక్కడు హిసముమీద రాయలను, రాజకుమారులను సామంత మండలాధ్యక్షాది సకల నియోగివర్గమును, దొరలను ఒక్కపెట్టిన వధించుటకు చేసిన కుట్రకు ఫలితముగ కలిగిన సంక్షోభమును సందర్భము చేసికొని రాయలను జయింప నదియే యవసరని నిశ్చయించి, ఏడు లక్షల వరహాలు తనకు బంపవలసిన దనియు, అట్లు బంపక పోయిన దండు వెడలి నచ్చుచున్నా ననియు దూతల నంపెను. దేవరాయలు అందు నీయకొనక సుల్తానునకు ఉచితరీతిని జవాబంపెను. అందుమీద యుద్ధము ప్రారంభమైనది. ఇది సుల్తాను అలా ఉద్దీన్ విజయనగరముపై నెత్తినచుటకు వాస్తవమైన కారణము. యుద్ధవృత్తాంతమును గూడ అబ్దుర్ రజాకు సంగ్రహముగ వర్ణించి యున్నాడు. ఉభయనైన్యములును గడిప్రాంతమున తారసీల్లినవి; దేశమును పాడుచేసినవి. రాయలసేనాధిపతి లక్కణ దండనాయకుడు గుల్బర్గ ప్రాంతమునకు దండు నడపుకొనిపోయి పెక్కండను కైదుచేసి తెచ్చెను. అబ్దుర్ రజాకు ధోరణినిబట్టి చూడగా సుల్తానున కి దండయాత్రయందు విజయము చేకూడనట్లు తోచుచున్నది. ఈ పట్టున విచారించదగిన ముఖ్యాంశములు రెండు కలవు. ఒకటి: ముదుగల్లు దుర్గము సుల్తాను సాధింప జాలక పోవుట. కృష్ణా తుంగభద్రల మధ్యదేశమందలి యాయపువట్టు స్థానములలో ముదుగల్లు ముఖ్యమయినది: ఈ యుద్ధ ప్రారంభదశయందు రెండవ దేవరాయలు ఈ దుర్గమును సుల్తానుచేతినుండి నాచికొనెనని ఫెరిస్తా చెప్పి యున్నాడు. అలా ఉద్దీనుకు ఫెరిస్తా చెప్పినట్లు విజయము కలుగుట వాస్తవమైనచో అతడు ముదుగల్లును కైవసము చేసికొనక శత్రుని వశమున విడిచివేయుట చిత్రము. రెండవది: అలా ఉద్దీనుచే వరాజికుడయి దేవరాయలు సంధిచేసికొనెనని ఫెరిస్తా చెప్పినమయమందే విజయనగర నైన్య మొకటి వేగి దేశమున దండుచేయుచు ప్రబలులైన కళింగ గజపతి కవిలేశ్వరు నోడించి రాజమహేంద్రవరము

నాక్రమించుకొని యుండెను. జయోజ్ఞుంభితమైన నైన్య మొకటి తన పంపుచేయుటకు సంసిద్ధమైయుండ సుల్తాను తెదిరింపులకు జంకి దేవరాయలు సంధిని కాంక్షించుట అసంభవము. ఇది యెట్లుండెనను సుల్తానుకు ఈ దండయాత్రవల్ల రాజ్యలాభమేమియు కలిగినట్లు కాన్పించదు. విజాపురపు శిల్లా ఇందితాలూకా హల్కుంగి గ్రామమున గానవచ్చు నాలుగు శాసన శిలలపై 'నాద్ ఏ అలా ఉద్ దౌలవద్ అహ్మదుషా: సుల్తాను' అను పార్శ్వ శాసనములు గలవు. ఇందువల్ల రెండవ అలా ఉద్దీన్ శాహు రాజ్యముయొక్క దక్షిణపు పొలిమేరయందు హల్కుంగి గ్రామ ముండెనని నిశ్చయమగుచున్నది. కావున కృష్ణా తుంగభద్రల నడిమి దేశము రెండవ అలా ఉద్దీన్ శాహు కాలమున బహ్యానీ రాజ్యాంతర్గతము కాదని విదిత మగుచున్నది.

మూడవ దండయాత్ర: ఇది ఎప్పుడు జరిగెనో నిశ్చయించి చెప్పటకు సాధ్యము కాదు. చరిత్రలయందు దీని ప్రస్తావము కానరాదు. గంగాధరుడను కవి స్వవిరచిత గంగాదాస ప్రతాప విలాసమును నాటక పీఠికయందు దేవరాయలు స్వర్గస్థుడయిన పిదప నతని కుమారుడగు మల్లికార్జునరాయలు గత్తనీంహాసనము వధిష్ఠించిన క్రొత్తలో పూర్వము దేవరాయలచే పరాజితులయిన దక్షిణ సురత్రాణ, గజపతుల తిరువురును ఎత్తినచ్చి విజయనగరమునకు ముట్టడిచేసి రనియు, మల్లికార్జునరాయలు వారి నోడించి దిశావట్టులను గావించె ననియు చెప్పి యున్నది. ఇందు వేర్కొనబడిన దక్షిణ సురత్రాణుడు రెండవ అలా ఉద్దీను అనుటకు సంశయము లేదు. మల్లికార్జునరాయలు సురత్రాణ, గజపతుల నోడించినట్లు గంగాదాస విలాసమునందు చెప్పియున్నను విజయము సురత్రాణ, గజపతులకే కేకరె ననుటకు సాత్యము కొంత కలదు. కాని, ఈ దండయాత్రను గూర్చి యింతకంటె విశేష మేమియు చెలియదు.

2. కొంకణ విజయము: మొట్టమొదటినుండి బహ్యానీ సుల్తానులు కొంకణమును తమ యేలుబడిక్రిందికి తెచ్చుకొనుటకు ప్రయత్నములు చేయుచు వచ్చిరి. అలా ఉద్దీను హసన్ గంగు ఖారే పట్టణము, గోవా, రాఖోల్ మున్నగు లేవు పట్టణములను జయించి స్వాధీనము చేసికొనెను. ముజాహిదు మరణానంతరము విజయనగర పాలకుడైన రెండవ హరిహరరాయలు బహ్యానీయులను పారదోలి తీర దేశమున చాల భాగము నాక్రమించుకొనెను. తరువాత అహ్మదు శాహు దినములలో ఆ ప్రాంతమును మరల జయించుటకు ప్రయత్నము కావించబడెను; కాని గుజరాతు సుల్తానుతో ఘర్షణ కలుగుటవలన అతని పూనిక వెరవేరక పోయెను. తండ్రి తలపెట్టిన యత్నమును కొనసాగించుటకు

బహునీ రాజ్యము

క్రీ. శ. 1487 లో రెండవ అలా ఉద్దీను నిశ్చయించి దండు వెడలెను. అప్పుడు కొంకణము పెక్కు చిన్న రాజుల యేలుబడి క్రింద నుండెను. వారిలో సంగమేశ్వ రాధిపతి ప్రబలుడు. పర్వతారణ్యభూయిష్ట మగుటవలన అతని రాజ్యము శత్రుజనదుర్గమమై సాధింప నలవిగాక యుండెను. బహుప్రయాసవడి అడవులను నరకించి గండశిలలను నలియగొట్టి చదును చేయించి మార్గ మేర్పరుచుకొని అలా ఉద్దీను ఆ దేశమును, బొబ్బిలి సంగమేశ్వరాధిపతిని వేలకు గోలకు దెచ్చెను. అతడు రూప యావన సంపన్ను రాలయిన తన కుమారితను సుల్తానున కిచ్చి ఉద్వాహ మొనర్చి సంధి చేసికొనెను.

కొంకణ విజయ మంతటితో సంపూర్ణము కాలేదు. క్రీ. శ. 1448-47 లో అలా ఉద్దీను కొంకణ ప్రాంత మునకు మరల నొకదండయాత్ర సంపవలసి వచ్చెను. విదేశ సర్దారులలో ముఖ్యుడును, మల్లిక్ ఛత్ కుజ్జార్, అనగా వాడిజ్య వ్యవహారముల కధిపతియునైన ఖల్స్ హసన్ అనునతడు సేనాధ్యక్షుడుగ నియమింప బడెను. వైన్యము కొంకణము చేరగనే దక్కనీ సర్దారులు వైదేశి కులమీది యిర్వార్థవలన స్థానిక సామంతులతో కుట్రలు చేసి దండయాత్ర యుద్దేశమును నెరవేరనీయక భగ్నము కావించిరి. వైదేశికులు బహుళముగ మడిసిరి; ఖల్స్ హసన్ ప్రాణములు కోల్పోయెను. హతశేషులైన వైదేశి కులు పూనా సమీపమందుండు ఛాకన్ దుర్గమున తల దాచుకొనిరి. కాని వారి కచ్చటను సంరక్షణ చేకురలేదు. దక్కనీకక్షవారు సుల్తాను నముఖమున జేరి వైదేశికుల ద్రోహప్రవర్తనయే దండయాత్ర భగ్నమగుట కేకైకకారణ మని కొండెములు చెప్పి వారిని నిర్మూలము చేయుట కమజ్జి పడసిరి. తరువాత దక్కనీలు వైదేశికులను విందు కాహ్వనించి వారి నందరను ద్రోహముచేసి చంపిరి. అట్లు అచ్చట నిహతులైన వారిసంఖ్య రెండువేలకు వైబడెను. వారిలో సయ్యిదులే 1200 ఉండిరి. చావక తప్పించుకొని పారివచ్చిన వైదేశిక సర్దారు లిద్దరు ముగ్గురు సుల్తాను నా ప్టానము చేరి వాస్తవము నతనికి విన్నవించిరి. వాస్తవ మెరుకవడిన విమ్మట సుల్తాను దుఃఖాక్రాంతుడై దక్కనీ సర్దారులలో ప్రముఖులకు మరణదండన విధించి నిహతులైన వైదేశికుల కుటుంబములను కాపాడుటకు తగిన ఏర్పాటులను కావించెను. వైదేశికులు సత్వరముగ రెక్కొని యథాపూర్వము రాజకీయ వ్యవహారములలో వ్యాప్తి నంది ప్రబలులైరి. సయ్యిదులు మహమ్మదీయులలో క్రాహ్మాణులవంటివారు. వారి సంఘాతహాననము వలన సుల్తానుకు గొప్ప యవకీర్తి గలిగినది.

3. ఖాన్ దేశ యుద్ధము : ఈ యుద్ధమునకు కారణము సుల్తాను తనరాణివాసములయెడ చూపిన వారచూపు. అలా ఉద్దీన్ దక్షిణ నాయకుడు కాడు. అతడు సంగమేశ్వ రాధీశ్వరుని పుత్రిక సాందర్భమును గాంచి మోహ విశ్రాంతుడయి సర్వదా ఆమె యంతఃపురమునందే నివసించుచు ఆమె సంగతిచే కాలము గడపుచుండెను. ఇది అతని పట్టమహిషికి, ఖాన్ దేశాధిపతియగు నసీరు ఖానుని కుమార్తెకు కనుకుట్టిన ట్లాయెను. ఆమె తన తండ్రితో మొర పెట్టుకొనెను. నసీరు ఖాను అంతట కుపితుడైవరాట (బేరారు) ప్రాంతమునకు ఎత్తివచ్చి సుల్తానుయొక్క ప్రతి నిధియైన ఖాన్. జహానుని నార్నాలు దుర్గమునుండి వెలుప లికి రానీయక యరికట్టెను. ఆ వర్తమానము తెలియవచ్చి నంతటనే సుల్తాను క్రీ. శ. 1488లో మల్లిక్ ఛత్ కుజ్జార్ ఖల్స్ హసన్ ఆధిపత్యము క్రింద ఒక వైన్యమును నాసిరు ఖానుని ప్రతిఘటించి పారదోలుట కొరకు వరాటదేశ మున కంపెను. ఖల్స్ హసను దండయాత్రను విజయవంత ముగ కొనసాగించుకొనివచ్చి సుల్తానుయొక్క మన్ననకు పాత్రుడాయెను. అది మొదలు ఖల్స్ హసన్ ను అతనితోడి వైదేశిక సర్దారులు దర్బారునందు సింహాసనమునకు గుడి ప్రక్కను, దక్కనీలు ఎడమ ప్రక్కను గూర్చుండ వలసినట్లు ఏర్పాటు గావించబడెను. ఇది ఆ రెండు కక్షలకు మధ్య రవరవలు పెంపొందించెను.

4. తెలంగాణాలో హావడి : సుల్తాను అలా ఉద్దీనుకు కాల్మీద గాయము తగిలి చీము పోసి క్రమక్రమముగ గొప్పప్రణమై తేలినది; నడయాడుటగూడ సాధ్యము కాకపోగా పడక యెక్కి రెండు సంవత్సరములు రాజమం దిరముననే నవయుచుండెను. సుల్తాను లోకాంతర గణు డాయెనను ఆవాజా రాజ్యమందు వ్యాపించినది. అది విని బాలకొండ దుర్గాధిపతియైన జలాల్ ఖాన్ బుఖారి యను వైదేశిక సర్దారుడును, అతని పుత్రుడు సికందరు ఖానుడును స్వతంత్ర పతాకము నెత్తి తిరుగకాటు చేసిరి. తెలంగాణాలోని హిందూసామంతులు కొందరు వారితో నేకీభవించిరి. సుల్తాను తమ్ముడును, మాహూరు కుల్లుం రామగిరి రాష్ట్రముల కధిపతియునైన ముహమ్మదు ఖానుడు వారికి తోడ్పడెను. సన్నిరాష్ట్రము వారికి హస్తగత మాయెను. భోనగిరి దుర్గము కైవసపడెను. ఈ తిరుగ కాటు సంగతి అలా ఉద్దీన్ కు తెలియవచ్చినంతటనే ఒక లక్ష యెనుబదివేల దండుతో బయలుదేరి తెలంగాణాపై నడచెను. బీదరునుండి దండు వచ్చుచున్నదని విని సికందరు ఖానుడు తన పినతండ్రిని, కుటుంబమును కాల కొండ దుర్గమున వదలిపెట్టి, మాహూరునకు పోయి

అచటినుండి మాళవదేశమును వీరి, అప్పుడచట పాలించుచుండిన ముహమ్మద్ ఖల్జీయను సుల్తాను యొక్క దర్బారును చేసికొని తన యేలికయైన అలా ఉద్దీను శాహు లోకాంతరగతుడాయె ననియు, తరువాత పాలన పటుత్వము చెడి దక్కనురాజ్యమునందు అరాజక పరిస్థితులు ప్రబలి మహమ్మదీయుల యధికారము సమసిపోవ సిద్ధముగ నున్నదనియు, కావున అతడు అచటికి విజయముచేసి ధర్మస్థానము కలుగఁ జేయుననియు ప్రార్థించెను. ముహమ్మదు ఖల్జీ దేశమురాజ్యకాండగల ప్రభువు కావున, అతడు సికిందరు ఖానుని ప్రార్థన నంగీరించి యేబదివేల గుర్రపు సౌజాతోగూడ దక్కనుపై దండెత్తి వచ్చెను. ఈలోపల సుల్తాన్ అలా ఉద్దీను శాహు తెలంగాణాను ప్రవేశించి పిఠూరికోరులను శిక్షింప గడగెను. దేవరకొండ తెలమ ప్రభువు లింగమనేడు సుల్తాను వైన్యమునుగూడి విప్లవ గారులను నిర్మించి వారి వశము దుండిన రాష్ట్రములను, దుర్గములను సాధించుటయంద మోఘమైన సాహాయ్యము పొందెను. సుల్తాను అలా ఉద్దీను ముహమ్మదు వచ్చుచున్నాడని విని మహమ్మదు గావానను వైదేశిక సర్దారుని కొంత దండుతో గూడ బాలకొండ దుర్గమును ముట్టడింప నంపి తాను స్వయముగా మాళవ సురత్రాణు నెదుర్చుట నున్నాననియు, ఉభయసురత్రాణుల వాహీనులు నొంబొరుగు సమీపింపగనే ముహమ్మదు ఖల్జీకి అలా ఉద్దీను మృతి నొందలే దనియు, స్వయముగ దండునడపు లోని పచ్చుచున్నాడనియును తెలియవచ్చినది. అతని నెదిరింప వైన్యము చాలవ ముహమ్మదు ఖల్జీ సేనను సురల్పకొని నిజదేశమునకు తరిలిపోయెను. సికిందరు ఖానుడు మాళవ వైన్యము నుండి తప్పించుకొని పారిపోయి బాలకొండ దుర్గమును ముట్టడించియుండిన ముహమ్మదు గావానుని శరణుచొచ్చి తన తండ్రియైన జలాలు ఖానునికి హితము చెప్పి బాలకొండ దుర్గము నరనికి వశము కావించెను. గావానుడు అతనికి అభయమిచ్చి సుల్తాను కోపమునకు గురికాకుండ తప్పించెదనని వాగ్దానము చేసెను.

ముహమ్మద్ ఖల్జీ వెనుదిరిగి పోయినపిమ్మట సుల్తాను అలా ఉద్దీను శాహు తెలంగాణాను సాధింప నమకటైను; రేచెర్ల లింగమనాయని సహాయమున భోనగిరి దుర్గమును సాధించెను; సల్పిరాష్ట్రమునుండి శత్రువులను పారదోలి స్వాధీనము చేసికొనెను. మాహూరును జయించి తమ్ముని ముహమ్మదు ఖానుని ఆజన్మాంతము చెరసాలయందుంచెను. ఇట్లు జలాల్, సికిందరుల కైతవమువలన తెలంగాణాలో రేగిన హావడి నణచివేసి జయజయధ్వానములతో సుల్తాను

అలా ఉద్దీను నిజ రాజధానియైన బీదరుపురమునకు బోయి చేరెను.

సుల్తాను అలా ఉద్దీనుకు స్వమతమునందు దృఢ విశ్వాసము కలదు; కానితోపాటు పరమత ద్వేషమును దుస్వప్నమునదే. హిందూ దేవాలయములను, పొదిరిగుళ్లను యెడయగొట్టింది నాని స్థానమున మసీదులను పెట్టెంటిని గొట్టింపను, వానియందు నమాజు మున్నగు కార్య కలాపములను నిర్వర్తించు మోలవీలను లేవనోపాయములను, ఖండస్ఫుటిత కీర్త్యోద్ధరణాదులను నెరవేర్చుటకు తగు నేర్పాటులను కావించెను. పెంట్టమొదట ఇతడు మద్యపాన విముఖుడై రాజ్యమునందు త్రాగుడును నిలుపుటకు కఠిన శాసనముల నేర్పరచి, నేరస్థులను తీక్షణముగ దండించుచు వచ్చెను. తరువాత మద్యపానమునకు వై నిరంశరము వారులేచేవత సుపాసింప గడగెను. 'యథా రాజా తథా ప్రజా' యను న్యాయము ననుసరించి అతని యనుచరులలో త్రాగుడు పొచ్చెను. ఇతడు చేసిన సత్కార్యములలో వ్యాధి పీడితుల బాధను దాపుటకు నిర్మించిన వైద్యశాల ముఖ్యముగ పేరొందిన దగినది. ఇతని వైద్య పశుపాఠశాలవలన వైదేశిక, దక్కనీ కల పరిస్పర స్పర్ధి సుస్థుటమై శాంతి భద్రతలకు భంగము కలిగించినది: ఇరువది తెంజేండ్లు రాజ్యము పాలించిన పిమ్మట అలా ఉద్దీను క్రీ. శ. 1458 లో పహము కాలించెను.

హుమాయూన్ (క్రీ.శ. 1458 - క్రీ.శ. 1501). తెండవ అలా ఉద్దీను మరణానంతరము అతని కుమారుడు హుమాయూను బీదరు భద్రవీరము నెక్కి క్రీ. శ. 1458 మొదలు 1481 వరకు మూజేండ్ల కాలము రాజ్యపాలనము చేసెను. స్వభావముచే కడు క్రూరుడగుటచే నతనికి జాలిమ్ అను దురభిమానము గల్గెను. సంక్రమిత హుమాయూనుకు కూడ వైదేశిక సర్దారులయెడ అభిమాన మధికము. తత్కారణమున వారిలో ప్రముఖుడైన ముహమ్మదు గావానుని చేరిదీసి, మలిక్ నాయర్ పదము నొసగి, విజాపురమున కధిపతిగ నియమించెను. దక్కనీలకు అది తలదన్నినట్లయినది.

సుల్తాను రాజ్యకాలమున జరిగిన ముఖ్యాంశములు మూడు: మొదటిది: తెలంగాణాలో జలాల్, సికిందరు ఖానుల తిరుగబాటు. వీరు మనకు సరిచితులే. అలా ఉద్దీను మరణించినపెనుక పీరు తమ స్వభావమును మార్చుకొనక బాలకొండ దుర్గమున మరల స్వతంత్ర వశాకము వెగురవేసిరి. అలా ఉద్దీనుతోడి యుద్ధమునందు వెలమలచే రాము పద్దపాట్లను జ్ఞప్తికి చెచ్చుకొనివారితో చెలిమి పాటించి సుల్తానుతో యుద్ధమునకు కడగిరి. కొన్నాళ్ళపాటు పోరాటము

బహునీ రాజ్యము

సాగినది. బాలకొండ కడ జరిగిన ఘోర యుద్ధమునందు సికిందరు ఖానుడు దైవ దుర్విపాకమువలన దన గుట్టము మీదనుండి క్రిందబడి గొరిజల త్రొక్కుడుచేత మృతినొందెను. తరువాత సుల్తాను అతని సర్వస్వమును గొని, అతని తండ్రి జలాల్ ఖానుని చెరసాలయందు బంధించెను.

రెండవది : వెలమలవై జిహాదు, వెలమల రాజు శేచెర్ల లింగమనీడు సికిందరు ఖానుగకు తోడ్పడినందుకు ప్రభుడై సుల్తాను పలుమాయూన్ ఖాను జిహాదు ప్రకటించి, శత్రు దుర్భేద్యుని ప్రసిద్ధిచెక్కిన వారి రాజధాని దేవరకొండ మీదికి ఖాజా ఇ జహాను, నిజామ్ ఉల్ ముల్కుల నాయకత్వముక్రింద ఒక ప్రచండ సైన్యము నంపి, మరి మొక సేనతో తాను స్వయముగ నోరుగంటిమీదికి నడచెను. ఖాజా ఇ జహాను, నిజామ్ ఉల్ ముల్కుల ధాటి సంభముగ సాగలేదు. తెలుగువారి కేకమై అడుగడుగునకు బహునీ సైన్య పురోగమమును నిరోధింపగడగిరి. కాని మహమ్మదీయ వాహినీ గమనము వాపబాలకపోయిరి. వెక్కిరింపజేత్రములలో పోరాటము సల్పి బహునీ సేనాధిపతులు చిట్టచివరకు దేవరకొండను చేరి ఆ దుర్గమునకు ముట్టడి చేసిరి. దుర్గమును సంరక్షించుట సాధ్యము కాదనియు, వెలవలి సాయము లేక శత్రువులను జయించుట శక్యము కాదనియు గ్రహించి లింగమనీడు ఒడ్డరాజు కపిలేశ్వర గజపతికడకు రాయబారమంపి సాయమొసర్పవలయునని ప్రార్థించెను. అతని మొర నాల కించి గపిలేశ్వరుడు తన కుమారుడగు చిన్నుని ఆధిపత్యముక్రింద ప్రచండ సైన్యము నొకదానిని దేవరకొండ సంరక్షకార్థంపెను. హంపీరుడు దేవరకొండను సమీపింపగనే లింగమనీడు దుర్గద్వారములను తెరిపించి, ఆకొన్న సింగములవలన దరింపఁగలను నని చెందాడనువ్విక్కులూరుచుండిన వెలమ వీరులతో మహమ్మదీయులవై బడెను. ఇట్లు హిందూ సేనల మధ్య చిక్కుకొనిన బహునీ దళము అడవిలోని పోకగతి వెండి చిద్రుపలై పోయినది. హతశేషులు కడుగంటి కడనుండి సుల్తాను స్కంధావారమును చేరునంతాక తిరిగి చూడలేదు. హుమాయూను శాహు కోపోద్దీపితుడై దేవరకొండ రాజ్యము వెట్లయిన సాధింపవలయునని నిశ్చయించి మరల దళములను గూర్చుకొని దండు వెడలుటకు ప్రయత్నములు చేయగడగెను. ఇంతటనే నీదరునందు సుల్తాను తమ్ముడైన హసను ఖానుడును, మరివేపురు సర్దారులును కారాగార విముక్తులై అతని యధికారమును కూల్చిదోయ దలపెట్టుచున్నారని వార్త వచ్చినది. ఇక దండు సేయుచు రాజధానికి పోవక తడయుట మేలు గాదని తెలంగాణావ్యవహారములను

మహమ్మదు గావానున కొబ్బగించి నీదరు చేరబోయెను. సుల్తాను దుర్గమునిగివెనుక లంగాణా స్థితిగతులు తీవరముగ పారినవి. హంపీరుడును, లింగమనీడును ఏకమై తెలంగాణానుండి మహమ్మదీయుల పారదోల నారంభించిరి. రాజాచిలులు మున్నగు దుర్గములు వారికి సునాయాసముగ కైవసపడినవి. చిట్టచివరకు క్రీ. శ. 1461 లో ఓరుగంటి నీదరు కూచిచేసి వచ్చి మహమ్మదు గావాను నోడించి పారదోలి యా దుర్గమును సయితము స్వాధీనము చేసికొనిరి. అంతట తెలంగాణా రాజ్యము బహునీ సుల్తాను చేతినుండి దుసికిలిపోయినది.

మూడవది : హసను ఖానుని తిరుగకాటు. ఇది వైదేశిక, దక్కనీ కడల పరస్పర ప్రతిస్పర్ధకు ఫలితమని చెప్పవచ్చును. ఆదినుండియు హుమాయూను శాహు పట్టున వై దేశికులు వైరమును చూపుచు వచ్చిరి. అతని పట్టబంధమును జరగనియక భగ్గును చేయుటకు పన్నాగములు పన్నిరి. కాని వారి కడల వెరవేరదాయెను; కొందరు మడిసిరి; వెక్కిరింప హసను ఖాను మున్నగు గుల్తానుని సోదరులతో కూడ కారాగారమున బంధితులైరి. సుల్తాను తెలంగాణాలో టండుచేయబోవుటవలన వారికి తమ యుద్ధమునును వెగ్గించుకొనుటకు మరియొకమారు ప్రయత్నము చేయుట కవకాశము కలిగినది. యూరోప్ తురకయును వై దేశిక సర్దారుడు కృత్రిమము చేసి చెరయం టండిన తోడి వై దేశిక సర్దారులను, తమ కక్షవై ఆదరాధిమానములు గల సుల్తాను సోదరుని హసను ఖానుని బంధవిముక్తులను గావించి, హసను ఖానుని రాజును చేసి రాజ్యమును స్వాధీనపరచుకొనుటకు ప్రయత్నము సేయగడగెను. కాని సత్వరముగ విప్లవము భగ్గుమైపోయినది. విప్లవకారు లనేకులు హతులయిరి. చావక చేజిక్కినవారిని సుల్తాను పలువిధముల హింసపెట్టి చంపించెను. ఈ తిరుగకాటు మూలమున సుల్తాను యొక్క వై జక్రూర స్వభావము మరియు నుద్రిక్తమై యెల్లరకు ప్రాణగొడ్డమైనది. కాని, యావల నతడు చిరకాలము జీవించలేదు. క్రీ. శ. 1461 వ సంవత్సరమున కడపట నతడు దైవికముగ లోకాంతరగతుడాయెను. నగరిదాని యొక్కతె సుల్తాను నిద్రించుచుండగా సాత్యచేసి చంపెనని చెప్పదురు. సత్యమే కావచ్చును.

నిజామ్ శాహు (క్రీ. శ. 1461 - క్రీ. శ. 1468) : హుమాయూను శాహుకు ఇద్దరు కుమారులు కలరు. పెద్దవాడు నిజామ్ ఉద్దీను; రెండవవాడు షమ్షు ఉద్దీన్ మహమ్మదు. ఇద్దరును చిరుత ప్రాయపు చిసుగులు. తండ్రి మరణించిన తరువాత పెద్దవాడు నిజామ్ శాహు అను అధిక

నామముతో సింహాసనము నధిష్ఠించెను. కాని, మఱు మా ఇ జహాన్ బిరుదాంకితురాలైన అతని తల్లి నగ్గిస్ బేగము ఖ్యాబా ఇ జహాన్ తురక, మల్లిక్ డత్ తుజ్జూర్ ముహమ్మదు గావాను లను నిద్దరు వైదేళిక సర్దారులను మంత్రులను చేసికొని, వారి సలహా ప్రకారము రాజకార్యముల నన్నిటిని నిర్వహింపగడగినది. నిజామ్ శాహు పాలించినది మూడేండ్లకాలము మాత్రమే. ఈ మూడేండ్లలోపలను బహునీ రాజ్యము ఘోర విపత్తుల పాలయినది. సింహాసనమే కూలిపోవచ్చునను శంక కల్గినది. వైదేళిక దండయాత్రలు వైకొనినవి. ఒడ్డె గజపతియు, మాళవ సురతాణియు ఒక్కొక్కరు రెండేసి పర్యాయములు దండెత్తివచ్చి రాజ్యమును కబళింప నుచుంట్లులైరి. ఈ దండయాత్రలను ఛెరిస్తా మున్నగు చరిత్రకారులు విపులముగ వర్ణించియున్నారు. వారు చెప్పే వృత్తాంతముల సారాంశ మిది.

ఒరిస్సా దేశపు రాజు గొప్ప సైన్యముతోనూడ రాజమహేంద్రవర మార్గముగుండ ఎత్తి వచ్చి తెలంగాణా జిహ్వీందారులను కూడగట్టుకొని దలపరిగొంతము దేశము చూరవట్టి బీదరు రాజధానికి ఆరుమైళ్ళ దూరమున పాళెము దిగెను. నిజామ్ శాహు గజపతి యువదాతి బలములతో సాతని సదిరింప బయలుపెడలి వచ్చెను. గజపతి బలముల సమీపమునకు వచ్చినంతట, పుల్తాను సర్దారులలో ఒక్కడు మాటయేబది యాళ్ళికులతో వారిపై గవిసెను. ఆ యాళ్ళికుల తాకున కాగజాలం హిందువులు పటాపంచలై పారిపోయిరి. వెన్నెడలి వరుము మహమ్మదీయుల ధాకకోర్వబాలక గజపతి పుల్తాను కారులతో ద్రవ్యమును యుద్ధపు ఖర్చులక్రింద కట్టి యిచ్చి నిజ రాజ్యమునకు వెడలి పోయెను. బ్రిగ్స్ వదించినట్లు ఈ దళ విశ్వాసపాత్రము కాదు. మాటయేబదిమంది యాళ్ళికులచే దళసహస్ర సంఖ్యాకమైన గజపతి సైన్యము నిర్ణింపబడెనుట ప్రతిమాట. బహునీ ఫౌజ ప్రతాపము గజపతిదళము తెరుగినిది కాదు. దేవరకొండ, రాచకొండ, యోలుగల్లు రణక్షేత్రము లందు బహునీయులను కండతుండములు కావించి, తెలంగాణా రాజ్యమును వారికడనుండి నాచికొని, అప్పటి కింకను ఆరు మాసములు కాలేదు. ఈలోపలనే గజపతి సైనికులు రణభీరువులై మాటయేబంద్రు తురక రౌతుల యాటోపము సైరింపబాలక పలాముతులై రనిన నమ్ముటకు వీలు లేకున్నది. ఈపట్టున గమనింపదగిన ముఖ్యాంశములు రెండు కలవు: ఒకటి: ఇంత గొప్ప విజయము చేకరినను సుల్తాను తన్ను జయించిన గజపతి కైకొనిన తెలంగాణాను మరల స్వాధీన పరచుకొనుటకు ప్రయత్నము చేయకుండుట;

రెండవది: గజపతి కపిలేశ్వరుడు అప్పుడే బహునీ రాజ్యముపై ఎత్తి వచ్చుచుండిన మాళవ సురతాణి ముహమ్మదు ఖల్జీతో జేలిమి పాటించి, అతని గూడి తన తెలింగ సామంతులములతో బీదరుపై నడచి ఆపట్టణమును ముట్టడించి కైకొనుట. ఈ యంశములను దృష్టియం దుంచుకొని చూడగా ఒడ్డె, మాళవ దండయాత్రలు ప్రత్యేకములు కా వనియు, అవి యొక్క దండయాత్రలోని అవాంతర ఘట్టము లనియు తోచుచున్నది. మాళవ సురతాణియు, గజపతియు బహునీ రాజ్యముపై ఏక కాలమున దండు వెడలునట్లుడంబడిక చేసికొని అదే ప్రకారము తూర్పునుండి గజపతియు, ఉత్తరమునుండి మాళవాధిపతియు ఎత్తివచ్చి రనియు, ముందు వచ్చిన గజపతి మాళవసేనలు వచ్చుచున్నవని విని వారికి ప్రత్యుత్థానము సేయుటకొరకు పాళెము లేపుకొని పోయి వారిని కలసికొనె ననియు నెంచదగియున్నది.

ఒడ్డె మాళవ బలములు మాహూరు ప్రాంతమున సంధించినవి, అచటినుండి ఏకమై బీదరువైపు నడచినవి. కంఠార సమీపమునకు చేరునందాక వారి ప్రయాణము నిరాతంకముగ సాగినది. నిజామ్ శాహు దళములను కూర్చుకొని వచ్చి అచట వారి మార్గము నరికెత్తెను. ఇరువాగులకును ఫయ్యగరమైన యుద్ధము సంప్రాప్తమైనది. రెండు పక్షములవారును జంకుకొంకులులేక పరాక్రమించి పోరాడిరి. తుదకు బహునీ సైన్యము విరిగి వెన్ను చూపెను. ఇక అట తడయుట షేమకరము కాదని నిజామ్ శాహు పరుగిడివచ్చి రాజధాని పోయెను. అచటి యునికికూడ భద్రకరము గాడిని రాజమాళ మఱు మా ఇ జహాన్ అతనిని తీసికొని ఫీరూజాబాదునకు పోయి చేరెను. కంఠారమునుండి బయలుపెడలి ఒడ్డె, మాళవ బలములు రాజ్యమున చాల శాగమును జయించి స్వాధీనముచేసికొని బీదరు మీదికి నడచివచ్చి పట్టణమునకు ముట్టడిసేసినవి. పట్టణము నుసాయాసముగ హస్తగతమైనను కోట వశపడలేదు. తాణ్యము వారు తమ యావచ్చక్తిని వినియోగించి శత్రువుల యత్నము భగ్నముచేయుచు వచ్చిరి. కాని, యెట్టకేని దాని పతనము తప్పదని తెల్లమైనది. ఈ విషయ పరిస్థితులలో మహమ్మదు గావానుని రాజనీతి ఆవదను గడవజెట్టి సింహాసనము భగ్నమై పోకుండ కాపాడినది. గుజరాతు, మాళవ సుల్తానుల పరస్పర వైరము నతడు గుర్తించి గుజరాతు పాలకుని యాస్థానమునకు రాయతారమంపి సహాయ మర్థించెను. గావానుని ప్రార్థన నంగీకరించి గుజరాతు సుల్తాను మహమ్మదు బేగరా సైన్యమును గడల్పుకొని మాళవ గడి దేశమువైపు కూచితేసి వచ్చెను.

బహ్మనీ రాజ్యము

గుజరాతు సుల్తాను తన రాజ్యముపై నెత్తివచ్చు చున్నాడను సంగతి తెలియగానే ముహమ్మదు ఖల్జీ కీదరు ముట్టడిని లేవదీసికొని యొకాయకి నిజదేశమునకు మరలిపోవ నారంభించెను. బహ్మనీయులను నందు చిక్కగది. మహమ్మదు గావానుడు చెదరియుండు దేశములను సమకూర్చుకొని దక్కనునుండి మాళవమునకు పోవు మార్గముల సరిదిద్దెను. ముహమ్మదు ఖల్జీ గాంధ్యానా అరిత్య మార్గము గుంజ ప్రయాణముచేసి బహు ప్రయాణమీది స్వరాష్ట్రమునకు పోయి చేరెను. ఫరిస్తా మొదలైన బహ్మనీ చరిత్రకారులు దక్కను నుండి ముహమ్మదు ఖల్జీ మరలి తన దేశమునకు పోవునపుడు వడినపాట్లను, పొందిన ధన ఐన వట్టమును విపులముగ వర్ణించియున్నారు. కాని హరి వ్రాత లతిశ యోక్తి భూయిష్టములై యున్నవి. ఇంతటి యావదలయడి చావు దప్పి కన్ను లొట్టబోయిన వానివలె స్వదేశమును జేరిన ముహమ్మదు ఖల్జీ మరల ఆ మరునటియేటనే దక్కనుపై ఎత్తివచ్చుటయే కాక దోలకాశాదు పర్యంతము బహ్మనీ రాష్ట్రమును ఎట్ల జారినమర గల్గెనో తెలుపరు. అతనిని ప్రతిఘటించ శక్తి చాలక మహమ్మదు గావానుడు మరల గుజరాతు సుల్తానుని సాహాయ్య మర్థింప వలసి వచ్చెను. ఆతని వేడుకో లంగీకరించి మహమ్మదు జేగరాయభూర్వము మాళవ సరిహద్దు దేశముపై దండెత్తగా స్వరాష్ట్ర సంరక్షణ కొరకు ముహమ్మదు ఖల్జీ దక్కను దండయాత్రను చాలించి మరలిపోయెను. కాని నిజామ్ శాహు శత్రునిర్మూలమైన రాజ్యమును దిరకాలము పాలింపలేదు. ఉన్నటులుండి జమ్మిపడి అతడు క్రీ. శ. 1488 జూలై మాసాంతమున పరలోక గతుడాయెను.

ముమ్మడి ముహమ్మదు శాహు (క్రీ. శ. 1488 - క్రీ. శ. 1482): అన్న మరణానంతరము హుమాయూన్ శాహు ద్వితీయపుత్రుడైన పమ్మి ఉద్దీన్ ముహమ్మదు సింహాసనము నధిష్టించెను. ఈ పేరుగల బహ్మనీ సుల్తానులలో మూడవ వాడగుటవలన నితనిని ఆధునిక చరిత్రకారులు ముమ్మడి ముహమ్మదు శాహు అని పేర్కొందురు. రాష్ట్రాభిషేక మప్పు డితని వయస్సు పదియేండ్లు; కావున, రాజ్యతంత్రమును ముఖ్య మా ఇ జహాన్ మునుపటివలెనే ఖ్వాజా ఇ జహాన్ తురక, మల్లిక్ ఉత్ తుజ్జార్ మహమ్మదు గావాను లను మంత్రుల సాయమున నడవగడగనది.

ముమ్మడి ముహమ్మదు శాహు రాజ్య కాలములో జరగిన మొట్టమొదటి ముఖ్య చరిత్రాంశము ఖ్వాజా ఇ జహాన్ తురక యొక్క హత్య. ఏకారణమువల్లనో అతడు ముఖ్యమా ఇ జహాన్ యొక్క కోపమునకు గురియాయెను. క్రీ. శ. 1488 నవంబరు మాసములో ఒక్కనా దతడు

వాడు బహ్మనీ సుల్తాను దర్బనము చేసికొనుటకు రాజ మందిరమును బోగా వచ్చుట సుల్తాను సమైఖ్యమునందే ముగ్ధులై ఇ జహాన్ యొక్క అజ్ఞ ప్రకారము వధింప బడెను. ఆతని మరణాంతరము క్షుభితా ఇ జహాను పదిముగ్గు మహమ్మదు గావానుడు నియుక్తు డాయెను. అది మారలు అతడు బహ్మనీ సంస్థానమునకు సర్వాధికారియై సమస్త రాజకీయ వ్యవహారమును నిర్వహింప గడ గెను. ముమ్మడి ముహమ్మదు శాహు వెద్దహస్తే రాజ్య భారమును తానే స్వయంబుగి పోషించి పిమ్మట గూచు మసల్మాదు గావానుని సహాయము లేక యేకార్యము చేయుటకును అతడు సామర్థ్యంబు డాయెను.

ముహమ్మదు గావాను ఖల్జీను జయింప నుద్ద్యమించి క్రీ. శ. 1487 లో ఆ ప్రాంతమున కొంత దండయాత్ర నంపెను; కాని అందువలన ప్రయోజన మేమి యు ప్పించలేదు. యుద్ధమునందు బహ్మనీ సుల్తానుక విజయము చేకూరినను భీగ్లామాత్ర ముగిని వశము కాలేదు. ద్వైచివర ఉభయ సంస్థానములకును సమాధానము కుదిరెను. పూర్వము అబ్దుది, కులూషంగు శాహులు చేసికొని యుండిన యొడంబడిక పరశులనె ఉభయ పక్షముల వారును అంగీకరించిరి. యథాభూర్వము వారు దేశము బహ్మనీ సంస్థానమునకును, భీగ్లా మాళవ రాజ్యమునకును విడవలసినట్లు నిర్ణయింపబడెను.

భీగ్లా దండయాత్ర ముగిసిన పిమ్మట మసల్మాదు గావానుని దృష్టి కొంత దూరమువైపు ప్రసరించెను. ఆ దేశమును పాలించుచుండిన హిందూ రాజులు కొందరు - ముఖ్యముగ భేల్షా సంగమేశ్వర పాలకులు - నావలస సమకూర్చుకొని వశ్యును సముద్రముపై ప్రయాణముచేయు మహమ్మదీయ వర్తకులను, మక్కా మదీనా మున్నగు పుణ్యక్షేత్రములను సందర్శింపబోవు యాత్రికులను దారి కొట్టి దోచుకొనుచుండిరి. వారి దుండగములను తాపి సముద్ర ప్రయాణమును నిర్బాధకముగ చేయ సమకట్టి కొంతదమును జయించు నుద్దేశముతో మహమ్మదు గావాను క్రీ. శ. 1488 లో దండువెడలెను. దుర్గము పర్వకారణ్య భూయిష్టమైన ఆ దేశమున దండు సేయుట సులభమయిన కార్యము కాదు; కొల్లాపురమును వెలవీడు చేసికొని గావాను శత్రుదేశముపై సేనల నంపెను; కాని అందు వలన ప్రయోజనము కలుగదాయెను. ఈలోపల వర్ష కాలము ప్రారంభమగుటచే దండు చేయుట యసాధ్యము కాగా బహ్మనీ బలములు కొల్లాపురమునకు మకలి పోవలసి వచ్చెను. తానలు వెలిసిన పిమ్మట గావానుడు మరల దండయాత్రను ప్రారంభించి సాను దాన భేద దండో

పాయములను ప్రయోగించి బహుప్రయాసపడి ఆ రాజులను జయించి వశంపదులను చేసికొని కొంకణ ప్రాంతమునందు చాల భాగమును సుల్తాను యేలుబడి క్రిందికి తెచ్చెను. అచే సమయమున విజయనగరముపై దండు పెట్టవలసిన యావశ్యకత గల్గెను. గోవా రేవుపట్టణమున నివాస మేర్పరచుకొని ఉత్తమాశ్వములను దన కమ్మక బహ్మానీ సుల్తానునకు విక్రయించుచున్నారని కోపించి విజయనగర చక్రవర్తియైన ఇమ్మడి విరూపాక్షరాయలు గుర్రపు చేపారము సేయుచుండిన మహమ్మదీయవర్తకులను చంపించెను. ఆ యక్రమమునకు కినిసి గావాను గోవా రేవు పట్టణముపై నెత్తిపోయి దానిని స్వాధీనము చేసికొనెను. ఇమ్మడి విరూపాక్షరాయ లీ రేవుపట్టణమును మరల సాధింపవలయునని క్రీ. శ. 1472 లో ప్రయత్నము సల్పెను గాని అందువలన నేలాభమును కలుగలేదు. ఈ విజయము కడు ముఖ్యమైనది. ఆ కాలమున గోవాపట్టణము పశ్చిమ సముద్ర తీరపు రేవులలో కడు గొప్పది; దక్కను పాశ్చాత్య దేశముల మధ్య జరగు వ్యాపార మంతయు నీ రేవుమూలముననే సాగుచు వచ్చినది. ఈ రేవు స్వాధీనపడుటవలన నచట జరగు వ్యాపారమునుండి వచ్చు వరుంబడి యంతయు అప్పగింపు సుల్తానుకు హస్తగతమైనది. మరియు పశ్చిమ సముద్రముపై అతని యాజ్ఞ నిర్వహకముగ సాగుటవలన అతనికి మహమ్మదీయ వర్తకులను కాపాడుట సుకరమైనది.

కొంకణ విజయమును సమాప్తము గావించి మహమ్మదు గావానుడు క్రీ. శ. 1472 లో బీదరు రాజధానికి వచ్చి చేరెను. ముమ్మడి ముహమ్మదు శాహు అతనికి ప్రత్యుత్థాన మొసగి విశేష గౌరవాదరములు చూపెను. అటుతరువాత, సుల్తాను ఆంధ్ర రాజకీయ వ్యవహారములలో ప్రవేశము కలిగించుకొనవలసినవచ్చినది. గజపతి కపిలేశ్వరుడు క్రీ. శ. 1470 లో స్వర్గస్థుడాయెను. రాజ్యాధిపత్యమునకై అతని పుత్రులు హంపీర పురుషోత్తము లొండొరులతో పోరాడ దొడగిరి. యుద్ధమునందు పురుషోత్తముడు హంపీరుని నిర్జించి సింహాసనము నాక్రమించుకొనెను. హంపీరు డంతట ముమ్మడి ముహమ్మదు శాహు సముఖమునకు రాయకారుల నంపి తనకు సాయపడవలసిన దనియు, దానికి ప్రత్యామ్నాయముగ ఆంధ్రదేశమునందు గజపతుల యేలుబడిక్రింద నుండు రాష్ట్రము నంతయు సుల్తానుకు సమర్పింతు ననియు విన్నవించుకొనెను. తన తండ్రి హుమాయూను శాహు నోడించి పూర్వము కపిలేశ్వరుడు నాచికొన్న తెలంగాణా ప్రాంతమును మాత్రమే కాక తీరస్థ ఆంధ్ర దేశమును సయితము తన యేలుబడి క్రిందికి తెచ్చుకొనుటకు ముమ్మడి

ముహమ్మదు శాహుకు మంచి యవకాశము చిక్కినది. కావున, అతడు నిజామ్ ఉల్ ముల్క్ ఖైరీయను దక్కనీ నర్తారుని యాధిపత్యముక్రింద కొంత సైన్యమును పంపి రునికి సాయ మంపి, పురుషోత్తము నోడించి యతనిని గద్దె నెక్కించెను. ఒడంబడిక ప్రకారము హంపీరుడు తెలంగాణా తీరస్థాంధ్ర ప్రాంతములను సుల్తానుకు వశము చేసెను; బహ్మానీ రాజ్యము యొక్క పాలిమేర లంతటితో పూర్వ పశ్చిమ సముద్రములను తాకినది. ఇట్లు సంక్రమించిన సూతన రాష్ట్రమునకు సుల్తాను మలిక్ నిజామ్ ఉల్ ముల్క్ ఖైరీని సర్ అమ్కర్ ఇ తిలింగ్ అను బిరుదుతో సేనాధి పతిని కావించి రాజమహేంద్రవర దుర్గమునకు అధ్యక్షుని చేసెను; మరియు మహమ్మదీయని కొండపల్లి దుర్గము నకు పాలకునిగ నియమించెను. ముహమ్మదు శాహుచే కొండపల్లి దుర్గపాలకుడుగ నియుక్తుడైన మహమ్మదీ యుడు క్రూర స్వభావుడు వాని దుండగములను సహింప జాలక యచటి ప్రజల తనపై తిరుగజాలు చేసి తరుమ గొట్టి హంపీరు డను నొక యొడై సామంతునకు దుర్గమును అప్పజెప్పిరి. ఈ హంపీరుడు పురుషోత్తమునియొడ పక్ష పాతము గలవాడు; కావున అతడు మహమ్మదీయుల నాంధ్రదేశమునుండి తోలిపేయుటకు అనుకూల సమయము వచ్చె ననియు, అందు తాను తోడ్పడ నిర్ణయముగ నున్నాడ ననియు పురుషోత్తమునికి జెప్పి యంపెను. పురుషోత్తము డంతట సేనతో బయలుదేరి రాజమహేంద్రవర పర్వంతము దాడి చేసెను. అచట హంపీరు డతనిని గలసికొనగా, ఆ యిరువురును ఏకమై రాజమహేంద్రవర దుర్గమునకు ముట్టి వేసిరి. ఆ సమయముననే దక్షిణదేశమున చంద్ర గిరి రాజ్య పాలకుడైన సాళువ నరసింగరాయలు కూడ ఏకారణమువల్లనో దండుతో కూచిచేసి వచ్చి గోదావరి యవ్వలి తటమున పాశము డిగెను.

ఈ సంభవము లన్నియు ముమ్మడి ముహమ్మదు శాహు కెరుకపడినంతటనే అతడు ఫౌజులను సమకూర్చుకొని ప్రధాన మంత్రియగు మహమ్మదు గావానును, తన కుమారు డైన మహమ్మదును, సమస్త వైదేశిక దక్కనీ నర్తారులను వెంటబెట్టుకొని హుటాహుటీ ప్రయాణములమీద వచ్చి రాజమహేంద్రవరమును చేరెను. అతని రాకను కాంచి పురుషోత్తముడు పాశము లేపుకొని స్వదేశాభిముఖుడై చనెను. ముహమ్మదు శాహు వారి నూరక విడిచిపెట్ట లేదు. మొట్టమొదట అతడు పురుషోత్తముని వెన్నంటి తరుముచు తోయి యుద్ధమునందు ఓడించి పెక్కు మద గజములను, విలువగల కానుకలను గొని మరల వచ్చి రాజమహేంద్రవరమును చేరెను. మాతనముగ జయించిన

బహ్మనీ రాజ్యము

రాజ్యమును చక్కగ పాలించుటకు తగిన కట్టుపాట్లను సేయుచు, అతడు క్రీ. శ. 1478 మొదలు 1480 వరకు రెండేండ్ల కాలము రాజమహేంద్రవరమును నెలవీడు కావించుకొని యుండెను. పాలన సౌకర్యార్థము తెలంగాణాను పూర్వ, పశ్చిమ తెలంగాణా లను రెండు ప్రాంతములుగ విడిచి మొదటిదానికి రాజమహేంద్రవరమును, రెండవదానికి ఓరుగల్లును రాజధానులుగ నేర్పరచి నిడదవూరు ఉల్ ముల్క్ ఖైరీ నొకదానికిని, ఆజిమ్ ఖానుని మరియొకదానికిని పాలకులుగ నియమించెను.

తెలంగాణా పరిపాలనకు వలసిన ఏర్పాటులను కావించి రాజ్యమును బంట్ బిస్తు చేసికొనిన పిమ్మట సాళువ నరసింగ రాయలను శిక్షించుటకై ముహమ్మదుశాహు దండు వెడలి క్రీ. శ. 1480 వ సంవత్సరాంతమున కొండవీటి దుర్గమును నుట్టడిచేసి స్వాధీనము చేసికొనెను. కోటలోని గొప్ప దేవాలయమును ఇడియగొట్టించి దాని స్థానమున ఒక మసీదును గట్టించెను; దేవాలయపు పూజారిబ్రాహ్మణులను తన చేతితో నరక చంపి గాజీ యను బిరుదు వహించెను. అచటి నుండి ఎకాయెక ప్రయాణములమీద నరసింగరాయల రాజ్య మధ్యమున నుండు ధన సంపన్నమైన కాంచీనగరముపై కూచి షి. పోయి దానిని చూరవట్టి అపారమగు ధన రాసులతో నిజరాజ్యమునకు మరలెను. కాని అతని ప్రయాణము నిరాటంకముగ సాగలేదు. నరసింగరాయల పంపున అతని సేనాధిపతియైన తుళువ ఈశ్వర నాయకుడు నెల్లూరు మండలములోని కందుకూరుకడ అతనిని అడ్డగించి, అతడు కొనిపోవుమండిన చూర ధనమును, దండు గుట్టములను అపహరించెను. మహా సాహసముచేసి బహు ప్రయాసమీద ముహమ్మదు శాహు చేసిన కంచి దండయాత్ర వ్యర్థమై పోయినది. ఫలరహితమైనను ఈ దండయాత్ర సంస్మరణీయమైనదే. ఈ దండయాత్ర సందర్భముననే దక్కనీలు సుబ్ర చేసి సుల్తానును వంచించి అతనిచే మహమ్మదు గావానుని చంపించిరి. మహమ్మదు గావానుని వధను చరిత్ర కారులు పలు తరగుల వర్ణించియున్నారు. అం దేది నిజమో నిశ్చయించి చెప్పుటకు వీలు లేదు. కాని వానియొక్క సారాంశ మిది : అతడు సుల్తానునకు కూర్చు హితునివలె వర్తించుచున్నను లోలోపల ద్రోహచింతతో అతని యధికారమును కూలద్రోయుటకొరకు అతని సహజశత్రువులైన గజపతి, నరసింగరాయలలో నొక్కరితో కుట్రలు సలుపుచున్నట్లు సుల్తానుతో చెప్పి అతడు మద్యపాన మక్తుడై యున్న సమయమున గావానుడు గజపతితో, నరసింగరాయలతో ప్రాసనట్లు రచింపబడిన యొక కల్పిత లేఖను చూపించి అతనిని నమ్మించిరి. సుల్తాను అంతట

గావానుని తన సముఖమునకు రప్పించి నిండు సభయందు చంపించెను. ఈ కథ సత్యమైనను కాకపోయినను దక్కనీల కుట్రలకు లోనయి సుల్తాను ముహమ్మదు శాహు మహమ్మదు గావానుని జంపించినది వాస్తవము.

గావానుడు గొప్ప విద్వాంసుడు; శాస్త్రవేత్త; అరబీ పారసీ భాషలలో చక్కని కవిత్వ మల్లగల నేర్పరి; బహు గ్రంథకర్త; లేఖారచయిత; వాగ్వి; వినయవిభూషణుడు. అతని రాజ్యతంత్ర మర్హుత్వ ప్రశంసనీయమైనది. భారత దేశచరిత్రలో ప్రసిద్ధికెక్కిన మహమ్మదీయ మంత్రి పుంగపు లలో నతడు అగ్రశ్రేణికి చేరినవాడు. నీతిప్రయోగ నైపుణ్యముచే పలుమాయాను కాలమునుండి స్వనిధన వర్గంతము పెక్కు తడవలు ఆతడు బహ్మనీ సంస్థానమునకు ఆపాదినీన యావదలను గడవబెట్టి సంరక్షించెను. కార్యమునం దెట్లో ఖడ్గమునందును నట్లే తన శక్తి సామర్థ్యములను చూపి మహమ్మదు గావాను బహ్మనీ సుల్తానులకు సహజశత్రువైన విజయనగర చక్రవర్తిని, అతని సామంతులైన శల్లాము బంకాపుర నంగమేశ్వరాధిపులను జయించి బహ్మనీ రాజ్యమునకు పశ్చిమమున సముద్రమును సరిహద్దు గావించెను. రాజ్యపాలన విధానమున పెక్కుమార్పులను ప్రవేశపెట్టి సర్దారుల ప్రాబల్యమును తగ్గించి సుల్తాను యొక్క అధికారమును బలపరచెను. గావానుని చరితము ఆదర్శ పాత్రమైనది; స్వార్థచింతను అతడెరుగడు. తా నార్జించిన విత్తమును వరోచకార్యము వినియోగపెట్టెను; పదాన్యతచే నీదసాదలను సంరక్షించెను; వైద్యశాల నేర్పరచి వ్యాధిగ్రస్తుల శాధను తోలగించుటకు తగిన సదుపాయములను కల్పించెను. పాఠశాలను నిర్మించి అందు బాలకు విద్యనేర్చుటకు వలసిన కట్టుపాట్లను కావించెను. అతనిది నిరాడంబరమైన నిష్కల్మష జీవనము. భోజనము మృణ్మయపాత్రలందు; శయనము భూమిమీద. ఇంతటి యుదాత్త చరిత్రుడైనను వైదేశికు డగుటవలన దక్కనీల క్రోధమునకు గురియై వివేకహీనుడైన సుల్తానుశారించి దుర్మరణము నందవలసి వచ్చెను.

మహమ్మదు గావానుని వధించిన పిమ్మట ముమ్మడి ముహమ్మదుశాహు చాలకాలము రాజ్యముసేయలేదు. వైదేశిక సర్దారు లందరును తమ నాయకుడైన గావానుని అత డక్రమముగ చంపించినాడని క్రుద్ధులై యాజ్ఞాబద్ధులు కాక యభేష్టముగ ప్రవర్తించ గడగిరి. వారిని శిక్షించి తన యధికారమును నిర్వక్రముగ సాగించుట కాతనికి శక్తి చాలక పోయినది. మరియును ఋషికల్పుడైన మంత్రివర్యుని అక్రమముగ మరణదండన విధించి చంపించినను నెంతో వ్యాధిగా పరిణమించి అతనిని అకాల

మృత్యువున కెరగావించెను. క్రీ. శ. 1482 మార్చి 28న తారీఖున సుల్తాను ముహమ్మదు శాహు పరలోకగతు డాయెను.

ముహమ్మదు శాహు (క్రీ. శ. 1482 - క్రీ. శ. 1518) : ముమ్మడి ముహమ్మదు శాహు మృతినందిన విమ్మట పండ్లం దేండ్ల ప్రాయమువదైన అతని పుత్రుడు మహమ్మదు రాజ్యాధిపతి యాయెను. దక్కనీ, వైదేశిక కక్షలవైరము ప్రజ్వరిల్లుచుండినను పట్టాభిషేక మహోత్సవము శాంతము గనే నడచెను. కాని వైదేశికుల నాయకుడైన యూసుఫ్ ఆదిల్ ఖానుడు దక్కనీ నాయకుడైన నిజామ్ ఉల్

ప్రయత్నము చేయ నారంభించిరి. దక్కనీ, వైదేశిక కలహములు వెచ్చుపెరుగుట వలన రాజధానియందు శాంతి భద్రతలు చెడి కళవళ మతిశయించెను. ఈ పరిస్థితులలో ఆంధ్రదేశమున రాజకీయ వాతావరణము మరల మారి నది. ముమ్మడి ముహమ్మదు శాహు మరణమందిన వెంటనే గజపతి పురుషోత్తముడు తీరస్థాంధ్రమును మరల జయించుటకు సమకట్టి దండుతో బయలు వెడలి వచ్చి రాజమహేంద్ర పర దుర్గమును పాలించుచుండిన కివాన్ ఉల్ ముల్క్ ను పారద్రోలి వేంగీ దేశమును స్వాధీనముచేసికొని కృష్ణా నదిని ఉత్తరించి కొండవీడు వినుకొండ, అద్దంకి మొదల

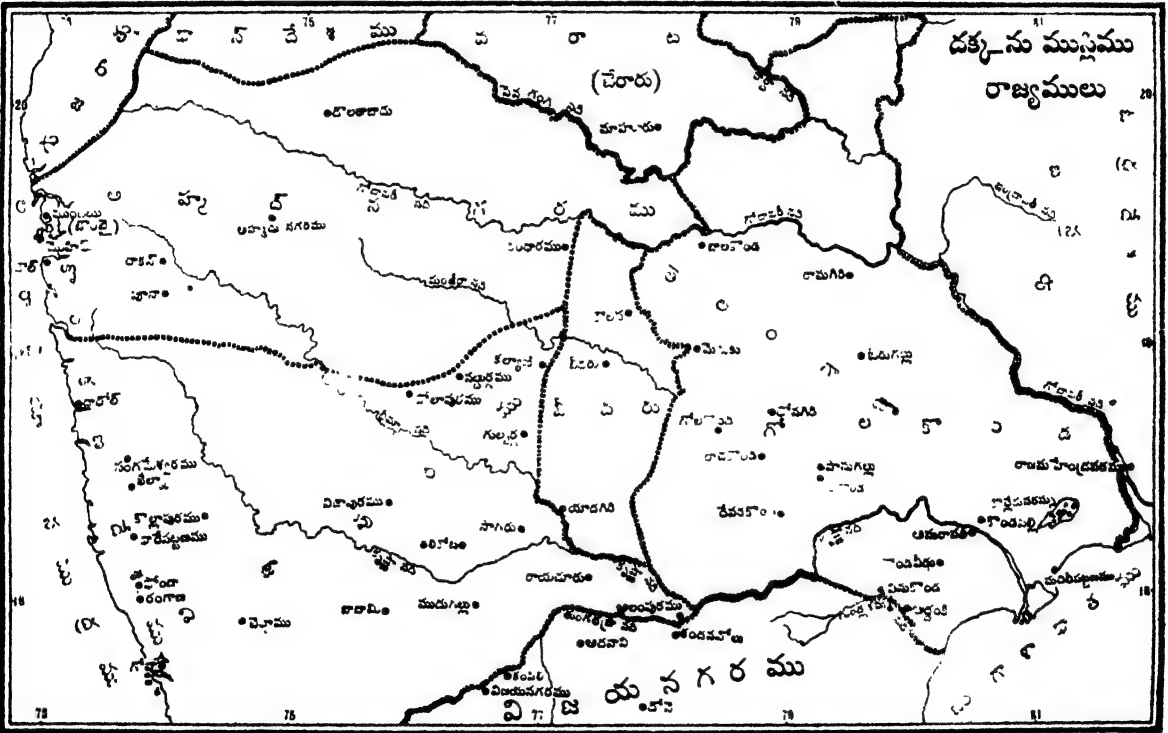

ముల్క్ ఖైరీతోకూడి రాజ్యకార్యములను నిర్వహించ నొల్లక నిజస్థానమైన విజాపూరమునకు వెడలిపోయెను. అంతట నిజామ్ ఉల్ ముల్క్ ఖైరీ ముఖ్యమంత్రివదము వహించి మహమ్మదు శాహు పేర రాజ్యమును చేయ గడగెను. మహమ్మదు శాహు నిజామ్ ఉల్ ముల్క్ ను చంపించి స్వతంతుడగుటకు ప్రయత్నముచేసెను. కాని, అతని పూనిక నెగ్గలేదు. తత్ఫలితముగ అతడు నిర్బంధము నకు లోబడవలసి వచ్చెను. సుల్తాను నిర్బంధముం దుండుటకు నుగ్రులై వైదేశిక సర్దారులు నిజామ్ ఉల్ ముల్క్ ఆజ్ఞలను సరకు నేయక ఎచ్చటివారచ్చట స్వతంతులగుటకు

యిన దుర్గములను సాధించెను. ఇట్లు ముమ్మడి ముహమ్మదు శాహు మృతినందిన రెండేండ్లలోపలే అతడు జయించి కైకొన్న తీరాంధ్రదేశ మంతయు మరల గజపతుల పాలా యెనని శాసనములవల్ల విధితమగుచున్నది. గజపతి ఆగ మనము వలన వడత్రవ్వుడైన కివాన్ ఉల్ ముల్క్ క్రీ. శ. 1484-1488ల మధ్య నేమి చేయవలెనో తెలియదు. క్రీ. శ. 1488లో ఓరుగల్లు పాలకుడైన ఆదిల్ ఖాను దక్కనీ మృతినందగా అత డావట్టుడమును తెలంగాణా రాజ్యముతోగూడ నాక్రమించుకొనెను. ఈ వర్తమానము తెలియవచ్చినంతటనే నిజామ్ ఉల్ ముల్క్ సుల్తానును

బహ్మానీ రాజ్యము

వెంటవెట్టుకొని నైన్యముతో గూడ తెలంగాణాకు బయలు వెడలెను. అతడు సమీపమునకు రాగానే కివాన్ ఉల్ ముల్క్ ఓరుగంటినుండి మరలి పోయెను. ఈ దండయాత్ర ఇకను సాగుచుండగనే సుల్తాను తన్ను చంపించుటకు రహస్యముగ ఏర్పాటు సేయుచున్నాడని తెలిసికొని నిజామ్ ఉల్ ముల్క్ వీడరునకు పారుదెంచెను; కాని, యతనికి మరణము తప్పలేదు. రాజధానిని చేరినంతటనే పురపాలకుడైన దిల్ వనందు ఖాను అతనిని వట్టి చంపి హుటాహుటి నతని వెంబడించి వచ్చుచుండిన సుల్తానునకు అతని తలను కానుక చేసెను.

నిజామ్ ఉల్ ముల్కు హతుడైనను, మహమ్మదు శాహు స్వాతంత్ర్యమును పొంద లేక పోయెను. అతడు హీననత్వము; విషయలంపటుడు. ఆ క్లిష్ట పరిస్థితులలో బహ్మానీ రాజ్యాధిపత్యము వహించి స్వార్థపరాయణుడైన వైదేశిక, దక్కనీ సుల్తానులను విభాళించి రాజ్యమును విచ్చిన్నము గానీయక నిలువగల శక్తి సామర్థ్యములు గలవాడు కాదు; కావున, అతడు సింహాసనము నధిష్టించి యుండిన ముప్పదియారేండ్ల కాలమును మంత్రి సామంతుల చేతి కిలుబొమ్మయై ఎవ్వరి స్వాధీనమం దుండిన నప్పుడు వారి యిష్టానుసారము వర్తించుచుండెను. క్రీ. శ. 1497లో దక్కనీ సుల్తానుని పదభ్రష్టుని చేయ నమకట్టిరి; కాని, వారి కడక నెరవేరలేదు. ఆ సమయమున రాజధానిలో రేగిన దక్కనీ, వైదేశిక కలహముల నాస్పదము చేసికొని కాసిమ్ బరీద్ ఇ మమాలిక్ అను తురక సరదాగుడు ముఖ్యమంత్రి పదము నాక్రమించుకొని సర్వాధికారియై సులానుపేర రాజ్యము చేయదొడగెను. కాని సామంత సర్దారు తెవ్వరును అతనిని సరకుసేయక యశ్చేచ్ఛాను వర్తులై వ్యవహారింప నారంభించిరి. క్రీ. శ. 1490లో నిజామ్ ఉల్ ముల్క్ పుత్రుడైన మలిక్ అహ్మద్ నిజామ్ ఉల్ ముల్క్ ఖైరీ చెప్పిన సలహాప్రకారము బహ్మానీ సామంత ప్రముఖు లందరును నమ స్వాతంత్ర్యమును ప్రకటించిరి. తత్ఫలితముగ బహ్మానీ రాజ్యము ప్రయ్యలై ఒక రాజ్యము వట్టున ఐదు సంస్థానము లేర్పడెను. అహమద్ నగరమున నిజామ్ ఉల్ ముల్కును, విజాపురమునందు ఆదిల్షానుడును, నరాల దేశము నందు ఇమాద్ ఉల్ ముల్కును, గోలకొండలో కుత్బు ఉల్ ముల్కును స్వతంత్ర సింహాసనములను స్థాపించి రాజ్యము సేయ గడగిరి. వీరివలెనే బరీద్ ఇ మమాలిక్ వీడరులో సర్వ విధములను స్వతంత్రుడైనను సుల్తాను మహమ్మదు అతనికి వైష్ణవుని మెదలోని రుద్రాక్షపేరును బోలి ప్రతి బంధకమాయెను. తత్కారణమున అతనికి స్వార్థపరు

లైన తక్కినవారితో — అందును ముఖ్యముగ విజా పురాధిపతియైన ఆదిల్ ఖానుతో — పోరాటము కలుగుచు వచ్చెను; కాని, ఆ విషయము ఆదిల్షాహి బరీద్ శాహి చరిత్రకు సంబంధించినది. దాని ప్రస్తావన ఇచ్చట సంగతము గాదు; కాని పై జేర్కొనిన బహ్మానీ సామంతులు స్వతంత్రులై ప్రత్యేక రాజ్యములను స్థాపించినను కొన్ని సందర్భములలో వారందరును ఏకమై మహమ్మదు శాహును ముందుంచుకొని యతనిపేర కార్యమును నడుపువారు. క్రీ. శ. 1498 వ సంవత్సరములో గోవా పాలకుడయిన బహదూర్ గీలానీ మీదికి వారందరును ఏకమై సుల్తానును ముందుంచుకొని యుద్ధమునకు నడవవలసివచ్చెను. గీలానీ నావికాదళమును కూర్చుకొని సముద్రముమీద ప్రయాణము చేయుచుండు గుజరాతి వర్తకుల యోడలను గోచుకొనుచున్నాడనియు, గుజరాతు రాజ్యమునకు చెందిన మొహిమ్ (గొంఠాయి) ద్వీపమునకు తన యుద్ధ నావల నంపి అచటి ప్రజను తెరవట్టి, మసీదులు మున్నగు కట్టడములను శగులజెట్టి దేశమును పాడుగావించెననియు, సూరతువై నెత్తి వచ్చుటకు ప్రగుత్నములు సల్పుచున్నాడనియు, వానిని కాను స్వయంబుగ శిక్షింప దలసెట్టినయెడ సుల్తాను మహమ్మదు రాజ్యము గుండ దండు సేయక తప్ప దనియు, కావున సుల్తాను మహమ్మదు వానిని తగిన రీతిని శిక్షించుట యుక్తమనియు గుజరాతు సుల్తానును మహమ్మదు షేగరా వర్తమాన మంచెను. గుజరాతి దండయాత్ర వచ్చిన తమ స్థితిగతులు తలక్రిందులు కావచ్చునని శంకించి బహ్మానీ సామంతు లందరును కూడబలుకుకొని సుల్తాను మహమ్మదుతోకూడ దండు చేసి గీలానీని వధించిరి. ఇట్టి సామంత సమావేశములు సాధారణముగ విజయనగరముపై నడచు జిహాదు సమయములలో కూడుచుండెడివి. సుల్తాను మహమ్మదు అనతులయిన నిజమంత్రి సామంత దండనాయకాదులను అజ్ఞాబద్ధులను చేసికొన జాలక పోయినను మతవ్యాప్తికొరకు ఉత్కటోత్సాహముగో జిహాదులు సేయ యూనుకొనువాడు. క్రీ. శ. 1501 లో తన్ను బరీదుజారినుండి తప్పించుటకొరకు వీడరు మీద నెత్తివచ్చిన సకల బహ్మానీ సామంత బృందముతో ప్రతివర్ణమును వారప్పటియట్లే వీడరు పురమున నొక్కమారు మేడమై విజయనగర కాఫీరులమీద జిహాదు సేయుట యుక్తమని అతడు వాక్రుచ్చెను. అట్టి జిహాదువలన దమకు లాభమేకాని నష్టము కలుగకుండుటచే సుల్తాను యొక్క యభిప్రాయ మెల్లరకును నచ్చెను. కావున వారందుకు సమ్మతించి సుల్తాను కోరికమేరకు ప్రతి సంవత్సరమును వీడరునందు సమావేశమై అతడు తల

పెట్టిన జిహ్వులలో పాల్గొన నొప్పుకొనిరి. దీనిని కొందరు చరిత్రకారులు బీదరు ఒడంబడికయని చెప్పుదురు. ఈ యొడంబడిక ప్రకారమును ఏటేట జిహ్వులు నడచెనేమో తెలియదు. రెండుమాత్రము గ్రంథస్థమైనవి. క్రీ. శ. 1502 లో నొక్కమారును, 1509 లో మరియొకమారును మహమ్మదు శాహు విజయనగరముపై జిహ్వులను నడిపినట్లు తెలియవచ్చుచున్నది. మొదటిది విజయవంశముగ సాగినను రెండవది భగ్నమైపోయెను. బహ్మనీ సైన్యము ఘన పరాభవము నందుటయే కాక సుల్తానుకు ప్రాణోపద్రవకరమైన గాయములు తగిలెను. ఆరుమాసముల కాలము లేవనుకూడ శక్తిలేక పడకయందే జీవచ్ఛవమువలె పడియుండెను. రెండవ జిహ్వు నడచిన తరువాత సుల్తాను మహమ్మదు శాహు ఎనిమిది తొమ్మిదేండ్లకాలము జీవించియుండి క్రీ. శ. 1518 లో మృతినొందెను. కడపటి ఏండ్లలో ఇతనిని నిర్బంధమునం దుంచి బరిచే స్వయముగ రాజ్యము చేయదొడగెను. మహమ్మదు శాహుకు నలుగురు పుత్రు లుండిరి. వారొకరి వెనుక నొకరు క్రీ. శ. 1527 వరకు నామకర్థము రాజ్యపీఠమును అధిష్టించియుండిరి. కడపటివారైన కలీమ్ ఉల్ లా బీదరునం దుండజాలక క్రీ. శ. 1527 లో మొదట విజాపురమునకును, తరువాత నచటినుండి అహ్మదు నగరమునకును పారిపోయెను. అంతలో బహ్మనీ రాజవంశ మంతరించెను. నే. వెం. ర.

విజయనగర సామ్రాజ్యము

సంగమ వంశము

ఓరుగంటిలో కావయ నాయకునికి విజయము లభించిన సమయముననే ఢిల్లీ సుల్తాను ముహమ్మదు బిన్ కుఘ్లక్ ప్రతినిధిగ కంపిలి రాజ్యమును పరిపాలించుచుండిన హరిహర రాయలు కూడ ఇస్లాము మతమును విడిచిపెట్టి శ్రీవిద్యారణ్య యతీంద్రుల కృపావిశేషమున మరల వైదికమతము నవలంబించి సుల్తానుపై తిరుగకాటు చేసి స్వాతంత్ర్యము ప్రకటించినట్లు ఇదివరకే తెలుపబడినది. స్వతంత్ర రాజ్యమును స్థాపించిన తరువాత హరిహర రాయలు తన రాజధానిని ఆనెగొండి (కుంజరకోన) వట్టణమునకు మార్చి, పిదప తన సోదరుల సాహాయ్యముతోను, శ్రీవిద్యారణ్యమునీంద్రుల ప్రోత్సాహముతోను ఆనెగొండి కెదురుగ కొంచెము దిగువను కుంభద్రావనదీతీరమున విద్యారణ్యనగరమును నామాంతరము గల విజయనగరమును నిర్మించి దానిని తన స్థిర రాజధానిని కావించుకొని విజయనగర రాజ్యస్థాపకు డయ్యెను.

మొదటి హరిహరరాయలు (క్రీ.శ. 1385 - 88 — క్రీ.శ. 1385): విజయనగర రాజ్య సంస్థాపకుడైన హరిహర

రాయలు యదువంశ క్షత్రియుడు; సంగమరాజ మానాంబికల తనయుడు. విజయనగరమును పరిపాలించిన మొదటిరాజు లందరు సంగమ రాజ సంతతివారగుటచేత హరిహరుని వంశమునకు సంగమవంశమని పేరు కలిగెను. హరిహరరాయలకు కంపరాయలు, బుక్కరాయలు, మారప, ముద్దవ అని నలుగురు సోదరులు కలరు. ఈ హరిహర రాయులు కాకతి ప్రతాపరుద్రుని కొలువులో కోశాధ్యక్షుడి పదవులలో నుండి రనియు, క్రీ. శ. 1388లో కాకతీయ సామ్రాజ్యము భగ్నమైన తరువాత కంపిలరాయని సంస్థానమున జేరి రనియు ఒక యైతిహ్యము కలదు. హరిహరరాయలు తన సోదరు లందరితోను కలిసి విజయనగర రాజ్యమును క్రమముగా విస్తరింప జేసెను. ఉత్తర దిశను హరిహర రాయల రాజ్యము శక వర్షము 1281 (క్రీ. శ. 1380) నాటికే, అనగా స్వాతంత్ర్యము ప్రకటించిన మూడు నాలుగేండ్లలోనే కుంగ భద్రను దాటి కాదామి వరకు వ్యాపించె ననుటకు అక్కడ మన్న హరిహర రాయల శాసనమే ప్రమాణము. ఈ శాసనమున హరిహర రాయలకు మహామండ లేశ్వరుడని, భాషెగె తప్పవరాయర గండదని, పూర్వ పశ్చిమ సముద్రాధీశ్వరుడని బిరుదము లుండుటచేత ఈ శాసనకాలము నాటికే హరిహరుని రాజ్యము తూర్పుదిశను బంగాళా భాతము వరకును, పడుమటి దిశను అరాఖియా సముద్రమువరకును వ్యాప్తమయినట్లు కూడ విదితమగుచున్నది. ఇది యథార్థ మనుటకు ఇబన్ బతూతావృత్తాంతమే నిదర్శనము. క్రీ. శ. 1342లో అతడు పశ్చిమ సముద్ర తీరముననున్న హొనావరుకు వెళ్ళినప్పుడు అక్కడ విమతస్థుడైన హరియత్ (హరియప్ప - హరిహర రాయలు) అధికారమునకు లోబడి ఒకసుల్తాను పరిపాలనము నెరపుచుండినట్లు ప్రాసియున్నాడు. హరిహరరాయలు పడుమటి తీరము వరకు గల దేశమును క్రీ. శ. 1342 కు పూర్వమే జయించియుండవలెను. క్రీ. శ. 1388లో హరిహరరాయలు బార కూరులో కోట కట్టించినట్లు పరంపరగ వచ్చు గాథలవలన తెలియుచున్నది. కాని, ఇది సరియైనదని చెప్పలేము. ఈ ప్రాంతమున ద్వారసముద్రపు హొయిసల మూడవ బల్లాళ రాయని శాసనములు క్రీ. శ. 1340 - 41 వరకు కనబడుచున్నవి. కనుక ఈ ప్రాంతము క్రీ. శ. 1340 ప్రాంతమున విజయనగరాధిపతుల పరిపాలనక్రిందికి వచ్చియుండవలెను. హరిహరరాయల సోదరుడైన మారప కుంతలదేశమునకు మండనాయమానమైన వనవాసి సంఠెండు వేల రాజ్యమును జయించి గోమంత తెలమను చంద్రగుప్తి (చంద్రగుప్తి)ని ప్రధాన రాజధానిని కావించుకొనెను. ఇతడు పశ్చిమ

విజయనగర సామ్రాజ్యము

సముద్రతీరము వరకుగల దేశమును జయించి సముద్రతీరమునగల గోకర్ణక్షేత్రమునకు వెళ్లి అచ్చటి స్వామి మహాబలుని పూజించెను. ఇతనితోపాటు వేదవేదాంగవిదులు, సకల విద్యా పారంగతులు అయిన ఆంధ్రదేశీయులు కొందరు వెళ్లిరి. తనకాశ్రీకులును, ఆంధ్రదేశాగతులును అయిన బ్రాహ్మణులకు క్రీ. శ. 1847లో అక్కడ కాంతపురి అను గ్రామము సగ్రహారముచేసి వీరమారపురి అని పేరు పెట్టి ధారాదత్తము కావించెను. ఇతని రాజధాని చంద్రగుత్తి. మారప్ప ఒడయరు ప్రధానియైన మాధవ మంత్రిగురువు కాశీవిలాస క్రియాశక్తియను శివాచార్యుడు.

క్రీ. శ. 1848 నాటికే హరిహరరాయల రాజ్యము పూర్వ సముద్రము వరకు వ్యాపించినది. ఈ పూర్వదేశమును హరిహరరాయల సోదరుడు కంపరాయలు (కంపణ్ణ ఒడయరు) జయించెను. తూర్పు సముద్రతీరమున నున్న గిరిదుర్గములలో బలిష్ఠమైన ఉదయగిరి అవీరకాలముననే విజయనగరాధిపతుల అధికారము క్రిందికి వచ్చినది. బుక్కరాయల కుమారుడైన విరూపాక్షరాయలు (విరూపణ్ణ ఒడయరు) మొదట ఈ దుర్గమున కధిపతిగ నుండెను. ఈ కారణమున ఇతనికి ఉదయగిరి విరూపణ్ణయని పేరు వచ్చినది. తరువాత ఈ దుర్గమును పాలించిన వాడు కంపరాయలు. క్రీ. శ. 1848నాటి విరూపణ్ణ ఒడయరు కావనము ఉదయగిరిలోను, అదే సంవత్సరమునాటి కంపరాయల కావనము మోపూరిలోను కలవు. ప్రాగాంధ్రదేశస్థ దుర్గములను సాధించుటకు అనుకూలమైన కిలకస్థానములో నుండుటవలన ఉదయగిరి విజయనగరాధీశ్వరుల 'మొదలి దుర్గ' మయినది.

ద్వార సముద్రపు మూడవ బల్లారాయలు తొండమండలములోను, దక్షిణమున మధుర సుల్తానులతోను పోరాడుచుండిన కాలములో హరిహరరాయల సోదరుడయిన బుక్కరాయలు హొయిసల రాజ్యమును జయింపదలపెట్టెను. మూడవ బల్లారాయలు గొప్ప పరాక్రమవంతుడు. ఇతడు కావయ నాయకునికి ఓరుగంటిలో విజయము సంభవించిన సమయమున, అతని సాయముతోనే కావచ్చును, తొండమండలమునుండి మహమ్మదీయులను తరిమివేసి తక్ ప్రాంతమును అదివరకు పరిపాలించుచుండిన సంబువ రాయలను మరల అచట ప్రతిష్ఠించెను. ఈ సంబువ రాయ రాజ్యమునకు కాంచీపురము రాజధాని. సంబువ రాయవంశజులంతటినుండి హొయిసల మూడవ బల్లారాయనికి సామంతులైరి. మూడవ బల్లారాయలు తొండమండలమును జయించుటతో తృప్తి పొందక మధుర సుల్తానులను కూడ జయించి నేతువు పర్యంతము గల దక్షిణ దేశ

మును తన అధికారము క్రిందికి తెచ్చుకొనుటకు ప్రయత్నించెను. ఈ ప్రయత్నమున మధుర సుల్తానులతో పెక్కు యుద్ధములు కావించెను. కాని తిరుచిరాపల్లివద్ద జరిగిన ఘయంకర సంగ్రామములో క్రీ. శ. 1842 లో పట్టువడి మూడవ బల్లారాయలు మధురచెరసాలలో మృతిపొందెను. ఇతని యనంతరము ఇతని కుమారుడు విరూపాక్ష బల్లారాయలు సింహాసనమెక్కెను. కాని ఇతడు తండ్రి యంతటి పరాక్రమశాలి కాడు. అయినను, హొయిసల రాజ్యము బుక్కరాయల కంత సులువుగ స్వాధీనము కాలేదు. క్రీ. శ. 1848 నాటికి బుక్కరాయల హొయిసల రాజ్య విజయము పూర్తియైనది. హరిహరరాయలు స్వాతంత్ర్యము ప్రకటించిన పది పండ్రెండు సంవత్సరములలో మొదట చిన్న సంస్థానముగ నుండిన విజయనగరము ఇప్పుడు పూర్వ పశ్చిమ సముద్రములను కాకి ఉత్తరమున బారామినుండి దక్షిణమున ద్వార సముద్రము వరకు వ్యాపించి గొప్ప రాజ్యమైనది. దీనిని విజయనగరరాజ్యమని కర్ణాటరాజ్యమని, దీని యధిపతులను విజయనగరాధీశ్వరులని కర్ణాటాధీశ్వరులని వ్యవహరించుచు వచ్చిరి. ఇస్లాము మతోపద్రవమున హిందూ ధర్మమును, హిందూ సంస్కృతియు నాశనము కాకుండ కాపాడుటకై దక్షిణ హిందూదేశమున కన్నడిగలు, ఆంధ్రులు అను భేదము లేకుండ ఉభయమును కలసి నిర్మించిన రాజ్యము విజయనగరము. అనాడు వైదిక ధర్మావలంబులు, ముస్లిములు అన్నవిభేదమే ప్రధానముగ నుండెను. కాని వైదిక ధర్మావలంబులలో దేశభాషల ననుసరించి వీరు ఆంధ్రులు, వారు కన్నడిగలు అను విభేదమే లేకుండెను.

గుల్బర్గా రాజధానిగ బహ్మానీ రాజ్యము స్థాపితమైన తరువాతను, అందును ముఖ్యముగ ఢిల్లీ సుల్తాను ముహమ్మదు బిన్ తుఘ్లుకు కాలధర్మము వొందిన పిదప, బహ్మానీ సుల్తాను అలా ఉద్దీను హసన్ గంగు బహ్మాన్ షా పూర్వము ఢిల్లీ సుల్తాను అధికారము క్రింద నుండిన హిందూ రాజ్యములను జయించి తన రాజ్యమును పెంపుచేసికొనజొచ్చెను. హరిహరరాయల రాజ్యము ఉత్తరపు సరిహద్దువద్ద పగరు ప్రాంతమున క్రీ. శ. 1847 లో హావళి రేగెను, అది అవకాశముగ తీసికొని అలా ఉద్దీన్ తన యుద్దోగులలో ఒకడైన ముఖారక్ ఖానును కొంత సేనతో హరిహరరాయల రాజ్యముపై బంపెను. విజయనగరాధీశ్వరులకును బహ్మానీ సుల్తానులకును జరిగిన మొదటి సంగ్రామ మిడియే. సుల్తాను నైన్యము రాయచూరు వరకు గల దేశమును జయించెను. కాని అచ్చట ఉభయ పక్షములవారును దెను దీయక డిగొని ఒండొరులతో ఘోరముగ పోరాడిరి.

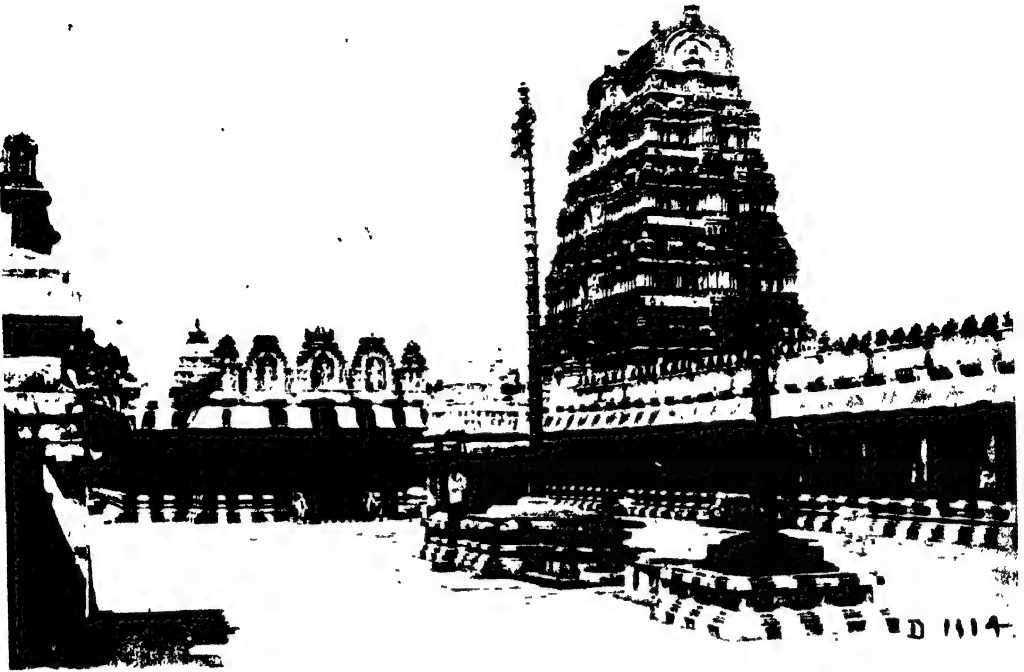

చిత్రము 1 పంపా విరూపాక్షాలయ గోవిరము, హంపి

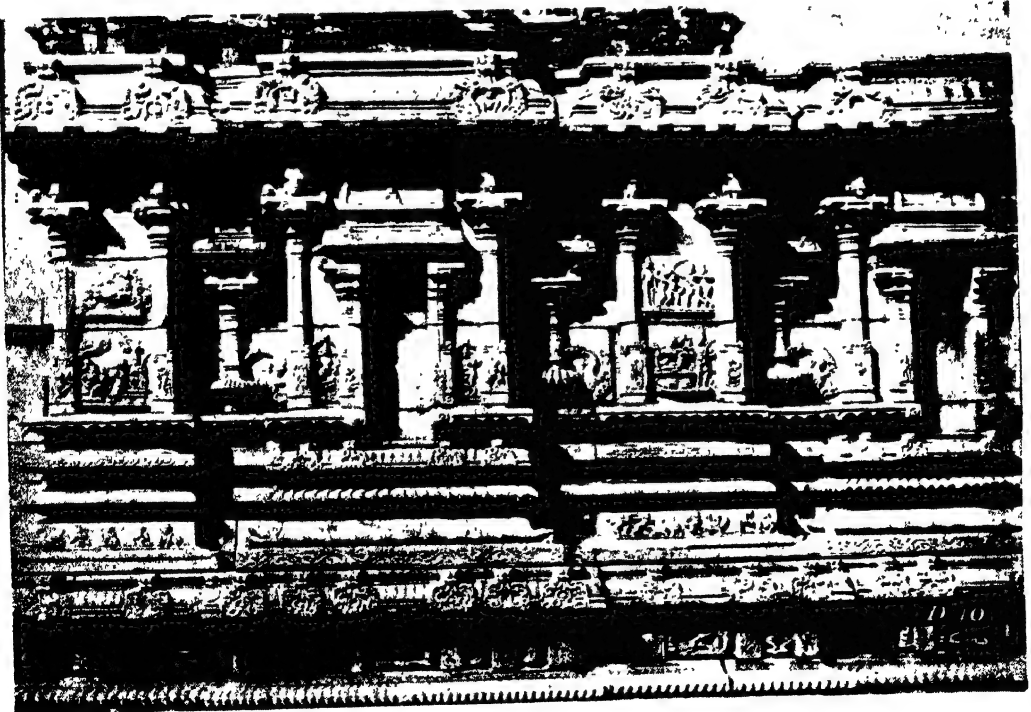

చిత్రము 2 - అమృతాని దేవళములోని శిల్పము, హజారరామాలయము, హంపి.

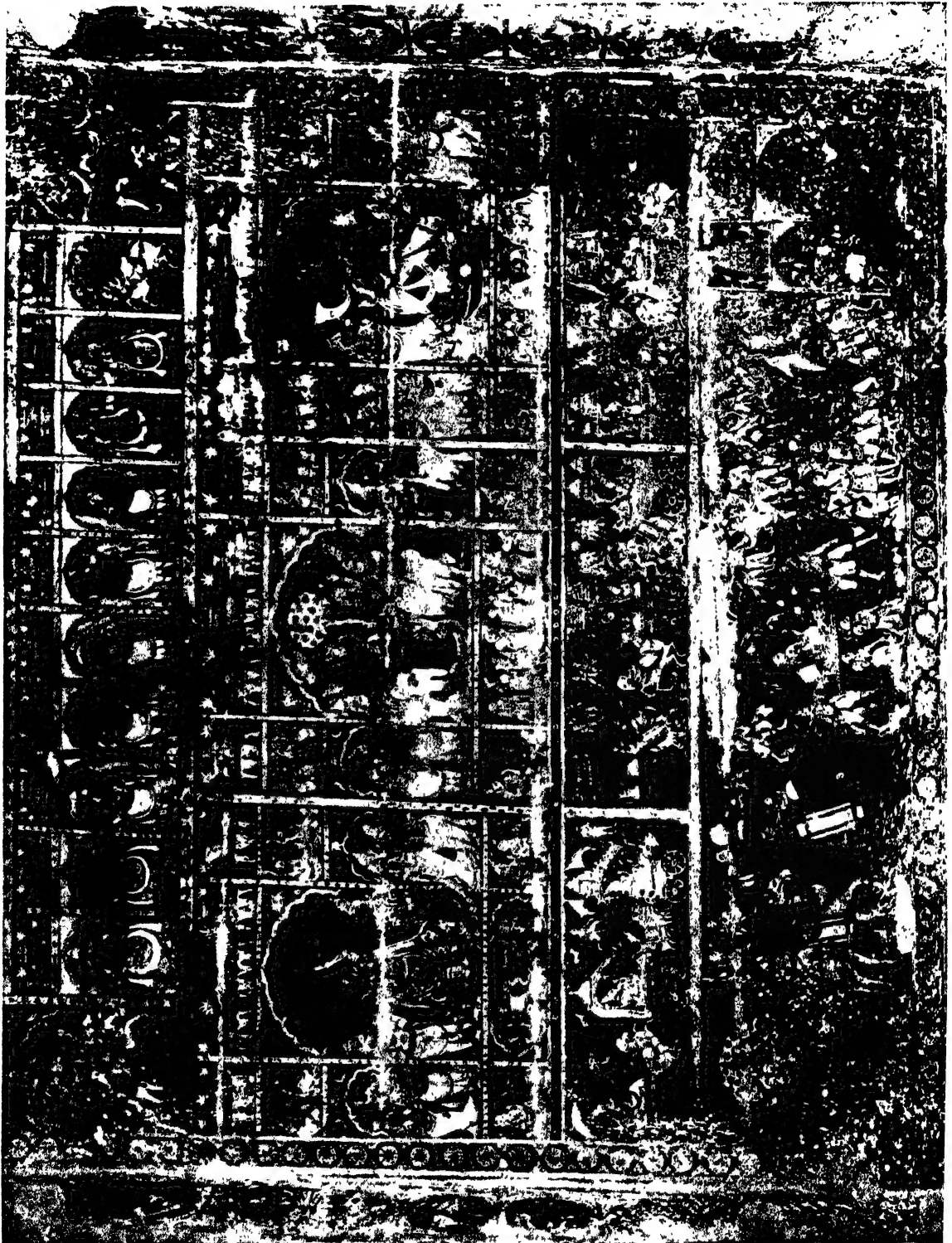

తుదకు విజయనగర వైన్యము సుల్తాను సేనల నోడించి తరుమగొట్టగా అవి రాయచూరువద్దనుండి వెనుకకు మరలి పోయినవి. హరిహరరాయలు రాయచూరు దుర్గమునకు పశ్చిమోత్తర దిశలందు తాదామివరకు గల దేశమును కోల్పోయినను దానికి దక్షిణ, పశ్చిమములందున్న ప్రాంతమును మాత్రము నిలబెట్టుకొనెను. ఇంతటినుండి కృష్ణా తుంగభద్రానదుల మధ్యసీమ (రాయచూరు అంతర్వేది) విజయనగర బహ్మనీ రాజ్యములకు వివాద కారణమై మహా భయంకర సంగ్రామరంగమైనది.

తన కడపటి రాజ్య సంవత్సరములలో తుండీర మండలము, తుండీర రాజ్యము అను నామాంతరములు గల తొండ మండలమును జయించుటకై హరిహరరాయలు తన సోదరుడు బుక్కరాయల కుమారుడయిన కుమార కంపరాయలను గొప్ప సేనతో పంపెను. సాళువ మంగళూపతియు (మంగు), వైష్ణవ మతావలంబకుడైన గోవన్న మంత్రియును దండనాయకులై వెంటి రాగా కుమార కంపరాయలు తొండమండలముపై దండెత్తి వెళ్ళెను. మూడవ బల్లారాయలు చనిపోయిననాటినుండి తుండీర రాజ్యాధిపతి స్వతంత్రుడై చరిపాలనము నెరవేరుచుండెను. ఇతడు దక్షిణమున మధురయందుండి సుల్తాను సాయముతో తన రాజ్యమును విస్తరింప



చిత్రము 58. విద్యారణ్యస్వామి విగ్రహము, హంపి

జేసికొనుటకు ప్రయత్నించిన సందర్భమున విజయనగర రాజ్యమున కుపద్రవము కలిగెనేమో, అతనిని సాధించుటకు హరిహరరాయలు కుమార కంపరాయలను పంపెను. రాజనారాయణ సంబవరాయనితో జరిగిన ఈ సంగ్రామములో మంగళూ విశేష శౌర్య ప్రకాశములు చూపి విక్రమించి సుల్తాను నోడించి చెరవట్టి తన ప్రభువైన కుమార కంపరాయల వశము చేసెను. పరాజయము నొందిన రాజనారాయణ సంబవరాయల వశము వహించి కంపరాయలను వేడుకొని మరల అతనిని అతని రాజ్యమున విజయనగర సామంత మండలేశ్వరుడుగ సంప్రతిష్ఠించి సంవత్సరములపాపాచార్య బిరుదము వహించెను. ఈరీతిని కుమార కంపరాయల తుండీరమండల దండయాత్ర విజయవంతమైనది.

హరిహరరాయల సోదరు లందరు రాజ్యమునందలి వేరు వేరు ప్రాంతముల కధిపతులై అతనికి ప్రతినిధులుగ పరిపాలించుచుండిరి. కంపభూపతి ఉదయగిరి రాజ్యమునకును, బుక్కరాయలు హంపిసల రాజ్యమునకును, మారప్ప ఆరగ - మలెనాడు రాజ్యమునకును, ముద్దప్ప ముళువాయి రాజ్యమునకును మండలేశ్వరులైరి. ఈ సోదరు లందరి కృషివలన నీరాజ్య మేర్పడినను హరిహర, బుక్కరాయ సోదరులే ప్రధానముగ ఈ విజయనగరరాజ్య సంస్థాపకులు.

శ్రీ విద్యారణ్య యతీంద్రుల యాల్లము జవదాటక హరిహరరాయలు రమారమి ఇరువది సంవత్సరములు రాజ్యమేలెను. సన్న్యాసాశ్రమమును స్వీకరించుటకు పూర్వము విద్యారణ్యస్వామికి మాధవాచార్యులని. వేరు. తురియాశ్రమమును స్వీకరించిన తరువాత ఆయన విద్యారణ్యస్వామి యయ్యెను. వీరు ఉదయగిరి కన్నడిగ శాఖకు జెందిన బ్రాహ్మణులు: భోధాయన సూత్రులు; భారద్వాజన గోత్రులు. వీరి తలిదండ్రులు శ్రీమతి మాయణులు. ఈ మాధవ విద్యారణ్యస్వామియే హరిహరరాయలను వ్యరాజ్య సంస్థాపనమునకు పురికొల్పి తానే రాజ్యభారమును వహించి వర్ణాశ్రమవైదిక ధర్మముల సుద్ధరించిన మహాత్ముడు. ఈయన హరిహర

రాయ, బుక్కరాయల కాలములోను, బుక్కరాయల కుమారుడయిన రెండవ హరిహరరాయల కాలములోను వారికి మంత్రిగను, హితభోధకుడుగను ఉండెను. ఈయనకు సాయణుడు, భోగనాథుడు అని ఇద్దరు సోదరులు కలరు. వీరిలో సాయణుడు కంపరాయల కుమారుడైన రెండవ సంగమ భూపతికిని, తరువాత రెండవ హరిహర రాయల కును మహామంత్రిగా నుండెను. సాయణాచార్యుల సోదరుడైన భోగనాథుడు రెండవ సంగమరాయల నర్మనచిపుడుగా నుండెను. మాధవ సాయణులు సంస్కృతములో అనేక గ్రంథములు రచించిరి; చతుర్వేదములకును భాష్యము వ్రాసిరి. వేద భాష్యమునకు సాయణ భాష్యమని పేరు. విద్యారణ్యకృత పరాశర మాధవీయము, వంచదళి, శంకర విజయము, వైమనీ న్యాయమాల, సర్వదర్శన

విజయనగర సామ్రాజ్యము

సంగ్రహము సుప్రసిద్ధ గ్రంథములు. శ్రీ విద్యారణ్య శ్రీపాదులు హిందూ సామ్రాజ్య స్థాపకుడే కాక హిందూ మతోద్ధారకుడై శృంగేరిలోని జగద్గురు శ్రీ శంకరాచార్య శ్రీపాదుల పీఠము నధిష్టించి పెక్కిండ్లు జీవించి క్రీ. శ. 1888 వ సంవత్సరములో కైవల్యము పొందెను.

విద్యారణ్యులవారిపేర హరిహరరాయలు, బుక్కరాయలు విజయనగరమును నిర్మించిరని శాసనములు చెప్పుచున్నవి. రాజకాలనిర్ణయ, రాయవచకములలో విద్యారణ్యులవారే విద్యానగరమును (విజయనగరమును) కట్టించిరని కలదు. మొత్తముమీద విజయనగరము హరిహరరాయల పరిపాలన కాలమున, విద్యారణ్య శ్రీపాదుల యుపదేశమున బుక్కరాయల వర్యవేక్షణక్రింద నిర్మింపబడెనని చెప్పినచో పూర్వోక్త విషయముల నన్నిటిని నమన్వయపరచినట్లు కాగలదు.

మొదటి బుక్కరాయలు (క్రీ.శ. 1855 — క్రీ.శ. 1877) : హరిహరరాయలకు పురుష సంతతి లేకపోయినందువలన నేమో అతని మరణానంతరము అతని సోదరుడు బుక్కరాయలు విజయనగర వజ్రసింహాసనము నధిష్టించెను. హరిహరరాయల పెద్ద తమ్ముడు కంపరాయలును, అతని కుమారులు సావణ్ణ ఒడయలును, సంగమరాయలును ఉండగా బుక్కరాయ లెట్లు రాజయ్యెనను సంశయము కలుగుట నహాతిము. హరిహరరాయల రాజ్యకాలములోనే కంపరాయలు కాలధర్మము వొందెను. ఇక అతని కుమారుల కంటె వయసులో పెద్దవాడును, రాజ్య సంస్థాపనమునందు మొట్టమొదటినుండియు కుడిభుజమువలె పనిచేసినవాడును అగు బుక్కరాయలనే యువరాజ్యపదమునం దుంచి హరిహరరాయలు ఆదరించెను. వాస్తవ మరసి చూడగా విజయనగరరాజ్యము పోదరు లందరిలో ఎక్కువగా హరిహర, బుక్క మహివతు లుభయులును కలిపి చేసిన కృషి ఫలితమే. బుక్కరాయలు రాజగుటకు ఇంతకంటె వేరుకారణము కనిపింపదు. ఒకవేళ, అతడే రాజ్యమునకు రావలెనని గురువులైన శ్రీ విద్యారణ్య శ్రీపాదుల ఆదేశముకూడ నేమో. ఎట్లయిన నేమి, బుక్కరాయలు విజయనగర రాజ్యమునకు వట్టాఖిష్టుడయ్యెను. ఈతని కేడుగురు కుమారులు, వీరు వివిధరాష్ట్రముల కేలికలై రాజ్య కార్య నిర్వహణమునందు తండ్రికి సాయపడుచుండిరి.

బుక్కరాయల పరిపాలన కాలమున జరగిన ఘనకార్యములలో చాలవ్రధానమైనది కుమార కంపరాయల దక్షిణ దిగ్విజయము. తుండీరరాజ్యాధిపతియైన రాజనారాయణ సంబువరాయలు విజయనగర సింహాసనమునకు సామంతుడయినను, మధుర సుల్తానులతో కలసి విజయనగరమును

కులద్రోయుటకు ఇంకను కుట్రలుచేయుచునే వచ్చెను. అది యటుండ, మూడవ బల్లాల రాయలను యుద్ధములో నోడించి నప్పటినుండియు దక్షిణ మధుర సుల్తానుల దుండగము లతిశయించినవి. వారు హిందువులను పెట్టు హింస మేర మీరినది. అందువలన ఈ తడవ తుండీర, మధుర రాజ్యముల నంతమొందించుటకై తండ్రి బుక్కరాయల ఆదేశమున కుమార కంపరాయలు దక్షిణదేశముపై దాడి చెదలెను. ఈ తడవ కూడ ఈ దండయాత్రలో గోపన్న మంత్రియు, సాళువ మంగ నృపతియు దండనాయకులుగ సేనలను నడపించుకొని పోయి కుమార కంపరాయలకు తోడ్పడిరి.

తుండీర మండలాధిపతి రాజనారాయణ సంబువరాయలకును, కుమార కంపరాయలకును జరగిన ఘోర సంగ్రామమున సంబువరాయలు పరాజితు డయ్యెను. పిదప కుమార కంపరాయ లచటినుండి మధుర సుల్తానుల రాజ్యముపై దండెత్తి వెళ్లెను. ఈ యుద్ధమునకూడ సాళువ మంగరాజు అమితశౌర్య సాహసములతో పోరాడి మధుర సుల్తానును సంహరించి, పరవక్షి సాళువ బిరుదమును వహించెను. కుమార కంపరాయలు ఈ విజయానంతరము తుండీర మండలము మొదలుకొని రామేశ్వరము వరకుగల దక్షిణ రాజ్యము నంతను విజయనగర రాజ్యమునకు జేర్చివేసెను. మధురా విజయముతో విజయనగరము గొప్ప సామ్రాజ్యమై ఉత్తర దిశను తుంగభద్రానది వద్దనుండి దక్షిణమున సేతుబంధరామేశ్వరము వరకును వ్యాపించెను. కుమార కంపరాయల దక్షిణదేశ దండయాత్రకు సంబంధించిన వివరము లేవియు మనకు తెలియవచ్చుటలేదు. కాని, దీనిని గురించి కుమార కంపరాయల భార్యయైన గంగాదేవి కావ్యరూపమున రచించిన మధురావిజయ మను గ్రంథము కలదు. ఇందులో కుమార కంపరాయలు సంబువ (నంప)రాయలను జయించిన పిదప కాంచీపురములో కొన్నా కుండీనప్పుడు పాండ్యదేశాధిదేవత అతని కలలో కనబడి సుల్తాను పరిపాలననాటి ఆదేశపరిస్థితిని వివరించి చెప్పి పాండ్యరాజ ఖడ్గము నతనికి ప్రసాదించి మధురా విజయమునకు ప్రోత్సహించెనని చెప్పబడినది. మధురా విజయము క్రీ. శ. 1871 సంవత్సరమున జరగినది. మలిక్ కాఫూరు దండయాత్రల వెందర్పమున శ్రీరంగమునుండి రక్షణనిమిత్తము తిరుమల - తిరుపతికి తీసికొని పోబడిన శ్రీ రంగనాథస్వామి మరల ఈ మధురావిజయానంతరము క్రీ. శ. 1871లో యథాస్థానమునకు చేర్పబడెను.

బుక్కరాయల రాజ్యకాలములో జరగిన మరియొక ముఖ్య విషయము విజయనగర, బహ్మానీ రాజ్యములకు

జరగిన సంగ్రామము. బుక్కరాయలకు సమకాలికుడైన బహ్మనీ సుల్తాను అలా ఉద్దీన్ హసన్ షా కుమారుడైన మొదటి ముహమ్మదు షా. ఇతడు క్రీ.శ. 1358 లో సింహాసన మెక్కి రమారమి ఇరువది సంవత్సరములు రాజ్యమేలెను. ఈతడు ముసునూరి కావయ నాయకుని ఓరుగంట రాజ్యము పైను, మొదటి బుక్కరాయల విజయగిరి రాజ్యము పైనును దండయాత్రలు చేసెను. మహమ్మదీను చరిత్ర కారు లీ దండయాత్రలను తమ చరిత్రలలో మూత్రము ఎక్కువగా అభివర్ణించి ప్రతియుద్ధమునను హిందువులే ఓడి పోయినట్లు వ్రాసియున్నారు. కాని, వీరి సత్యముని తోచదు. ఈ చరిత్రకారుల వ్రాతలలోని యాధార్థ్యమును తెలిసికొనుటకు తగిన ఆధారములు లేవు. ఈ యుద్ధములగు ఫలితముగ ఉభయరాజ్యములకును సరిపాట్లు పట్టెనని యనియును, కృష్ణ కీవలనున్న మహాట్ల కొన్ని బహ్మనీ, విజయనగరాధిపతు లుభయుల సమష్టి పరిపాలన క్రిందను నుండవలె ననియును నిర్ణయమైనది. ముహమ్మదు షా ఈ పద్ధతి కొడంబడి బుక్కరాయలతో రాజీ చేసికొనుట వలననే అతనికి సంపూర్ణ విజయము కలుగరదని విదింపగు చున్నది (చూడు: బహ్మనీ రాజ్యము).

బుక్కరాయలు దక్షిణదిశను, ఉత్తర దిశను విజయము పొందుటతో తృప్తినొంది యూరకుండలేదు. అతడు కృష్ణకు దక్షిణమున నున్న ప్రాద్దేశమును జయించు తలం పుతో దండువెడలెను; ఇప్పటి కర్నూలు జిల్లాలోను, నెల్లూరు జిల్లాలోని దర్శి, దీదిలి డివిజనులలోను కొండ వీటి రెడ్డి రాజుల రాజ్యములోని కొంతభాగమును జయించి తన స్వాధీనములోనికి తెచ్చుకొనెను. బుక్కరాయల ఈ ప్రాద్దేశదండయాత్ర క్రీ. శ. 1383-84 ప్రాంతమున అన వోతారెడ్డి కడపటి రాజ్య పతనములలో జరగినట్లు స్థానిక చరిత్రల వలనను, పూర్వోక్త ప్రాంతములలోని విజయ నగర శాసనముల వలననును తెలియవచ్చు చున్నది.

బుక్కరాయలు తన యన్నయైన హరిహరరాయల అడుగుజూడలలో నడచి విజయనగరమును చాల గొప్ప రాజ్యముగా రూపొందించెను. అంత యల్పకాలములో విజయనగర మంతటి యొన్నత్యమును బడయుటకును, అంత గొప్పసామ్రాజ్యముగ విస్తరింపటకును కారకుడు ముఖ్యముగ మొదటి బుక్కరాయలే అనవచ్చును. ఇతని మహా ప్రధాని అనంతరాయలు. ఇతడు పెనుగొండ దుర్గమును నిర్మించెను. ఇతనిపేరనే శాసనరాయలు కడప మండలములోని పోరుమామిళ్ల గ్రామమున పెద్ద తటాక మొకటి నిర్మించి దానికి అనంత సాగరమని పేరు పెట్టెను. బుక్కరాయని మంత్రులలో మాధవుడు ప్రసిద్ధుడు. ఈతడు

వందీత కుంజరుడు; కూర్రాగ్రేసరుడు. ఇతనికి వీరవసంత మాధవుడను నామాంతరము కలదు. ఇతడు సూత సంహితకు కాత్వర్యదీపిక యను వ్యాఖ్యానమును, శైవా మ్నాయ సారమును గ్రంథమును రచించి కీర్తి గాంచెను. ఈ బుక్కరాయల కాలముననే నాచన సోమనాథుడు ఉత్తర హరిహర కావ్యమును రచించెను. బుక్కరాయల తనకి బంతుకల దిన్నెయను గ్రామము నగ్రహారీకరించి ఒక దానశాసనము వ్రాయించి యిచ్చెను.

బుక్కరాయలకు వన్నె తెచ్చినది అతని సర్వముత సమ పృష్టి. క్రీ. శ. 1388 లో విజయనగరములో శైవులకును, వైష్ణవులకును వివాదము వచ్చిన సందర్భమున ఉభయ సంకాశార్థులను రావించి ఎవరివలన ఏమతమునకు పృష్టిము కలిగెను అది తమ మతమునకే కలిగినట్లైంది అందరును సహనశీలురై పొంది పొసగి యుండవలెనని ఉప దేశించి యుభయ మతములవారికిని బుక్కరాయలు రాజీ చేసెను. ఇతడు తన సామ్రాజ్యమును ఉదయగిరి, పెను గొండ, ముళువాయి, ఆరగ, తుళు మొదలయిన రాజ్యము లుగ విభజించి వానిని పాలించుటకు రాజకుమారులను కాని, సమర్థులయిన మంత్రులను కాని నియమించుచు వచ్చెను. ఇతడు క్రీ. శ. 1377 వ సంవత్సరమున స్వర్ణస్థులు కాగా ఈతని కుమారుడైన రెండవ హరిహరరాయలు విజయనగరాధీశ్వరు డయ్యెను.

రెండవ హరిహరరాయలు (క్రీ. శ. 1377 — క్రీ. శ. 1404): ఇతడు విజయనగర వజ్ర సింహాసన మెక్కి ఇరువ దేడు సంవత్సరములు రాజ్యమేలెను. బుక్కరాయల కాలములో విజయనగరాధీశ్వరులకు చేపడిన రాజ్యము నంతను రెండవ హరిహరరాయలు కట్టుదిట్టపరచి ఏకైక రాజాధి పత్యము క్రిందికి తీసికొని వచ్చెను; రాజాధిరాజు, రాజు పరమేశ్వర తిరుదములను వహించెను; సామ్రాజ్యము నందలి వేరు వేరు రాజ్యములకు తన కుమారులను నియ మించెను; మరికొన్నిటిని తన కత్యంత విశ్వాసపాత్రులును, సమర్థులు వైన దండనాయకుల అధీనమున నుంచెను; తన కుమారులలో ఒకడైన మొదటి దేవరాయలను ఉదయగిరి రాజ్యాధిపతిగ నియమించెను. రెండవ హరిహరరాయల మరియొక కుమారుడు విరూపాక్షరాయలు. ఈతడు తన తండ్రి రాజ్యకాలమున కుండీర, చోళ, పాండ్య రాజ్య ములను జయించి ఆ ప్రాంతములను రాజప్రతినిధిగ పాలించుచుండెను. ఇతడు కూరళిభామణి యగుటయేకాక వందీత సింహమునై యుండెను. ఇతడు విచారణ్య యతీంద్రుల శిష్యుడు. ఇతడు సంస్కృత శాషమ వాచా యణ విలాసము, ఉన్నత రాఘవములను రెండు నాటక

విజయనగర సామ్రాజ్యము

ములను రచించెను. హరిహరరాయల దండనాయకులలో ఇరుగవ దండనాయకుడు ప్రసిద్ధుడు. ఇతడు నాసార్ల రత్నమాల యను నిఘంటువును రచించెను. హరిహరరాయల మహామంత్రి మాధవాచార్య సోదరుడైన పాయణాచార్యుడు. ఇతడు కాక ప్రతాపాధ్యులు, రాజనీతి చతురులు అయిన మాధవమంత్రి మొదలయినవారింకను గలరు.

మొదటి ముహమ్మదుషా అనంతరము బహ్మనీ సింహాసన మెక్కిన ముజాహిదుషా కృష్ణా, తుంగభద్రా నదుల అంతర్వేదిలోని కొన్ని మహల్లు బహ్మనీ, విజయనగర రాజ్యముల సమష్టి పరిపాలనక్రింద ఉండుట వలన చిక్కులు కలుగుచున్న వనియు, కావున ఆ మహల్లను మాత్రమే కాక, కృష్ణా, తుంగభద్రల యంతర్వేది సంతటిని తనకిచ్చి వేయవలసిన దనియు ఇమ్మడి హరిహరరాయలను కోరెను. ఇందును గురించియే విజయనగర, బహ్మనీ రాజ్యములకు మరల యుద్ధము సంభవించినది. తుదకు ఈ యుద్ధమున ముజాహిదు షా ఓడిపోయి నిజరాజధానికి మరలిపోవు చుండగా మార్గ మధ్యమున క్రీ. శ. 1378 లో హతుడయ్యెను. ముజాహిదు షా తరువాతనైనను బహ్మనీ, విజయనగర కలహ మంతరింపలేదు. రెండవ ముహమ్మదు షా కాలములోను, ఫిరూజ్ షా కాలములోను ఉభయ రాజ్యములకును మరల యుద్ధములు జరగినవి. ఈ యుద్ధములలోనే హరిహరరాయలు పానుగల్లు దుర్గమును జయించుటయు, బహ్మనీ సుల్తానుల విధేయ సామంతులైన రాచకొండ వెలమనాయకులు విజయనగర రాజ్యముపై దండెత్తుటయు జరగినది.

ముజాహిదుషా మరణము నవకాళముగా గొని హరిహర రాయల కాలమున మాధవ మంత్రి గోవా రాజ్యమును జయించి, తురుష్కులను గోవానగరము నుండి తరిమివేసి భువనైకవీరుడను బిరుదమును వహించెను. గోవానుమాత్రమే కాక అతడు ముస్లిములవద్దనుండి వాయవ్య దిశను వశిష్ట సముద్రతీరస్థములైన చౌల్, దాఖోల్ మొదలైన రేవుపట్టణములనుకూడ తీసికొనెను. విజయనగర సామ్రాజ్యమునకు కృష్ణానది ఉత్తర సీమావధి యైనది.

ముసునూరి కావయ నాయకుడును, విజయనగరాధీశ్వరులును మిత్రులుగ నుండి, బహ్మనీ సుల్తానులతో ఎవరికి కలహము సంభవించినను రెండవవారు వారితో సహకరించుచు వచ్చిరి. రాచకొండ రాజ్యాధిపతి అనవోతా నాయకుడు కావయ నాయకుని సహారింపి ఓరుగంటి రాజ్యమున కధిపతియైనప్పటినుండి కృష్ణానది కుత్తరమున దక్కను పీఠభూమి ప్రాగ్భాగము వాక్రమించిన తెలుగుదేశ మంతయు

ఆతని యధికారముక్రిందికి వచ్చెను. బహ్మనీ సుల్తానులకు రాచకొండ దేవరకొండ వెలమనాయకులు విధేయసామంతులు. హరిహరరాయలకు అందువలన రాచకొండ రాజ్యము విజయనగరమున కుపద్రవకరముగ తోచినది. అందువలన హరిహరరాయలు దానిని జయించుటపై కొంత నైన్యమును తోడిచ్చి తన కుమారుడు రెండవ బుక్కరాయలను ఆ రాజ్యముపై దండెత్త బంపెను. రెండవ బుక్కరాయలు కృష్ణా చాటి ఉత్తరముగ కొత్త కొండ వరకు పోయెను. కాని అక్కడ జరగిన యుద్ధమున విజయనగర సైన్యము పరాజయము నొందెను.

రెడ్డిరాజ్యమున పడుమటి దిశను వినుకొండవరకు గల దేశము విజయనగరాధీశ్వరుల అధికారము క్రిందికి వచ్చినది.

రెండవ బుక్కరాయలు (క్రీ.శ. 1404 — క్రీ.శ. 1408) : రెండవ హరిహరరాయలు క్రీ. శ. 1404 లో మృతి నొందెను. అతని మరణానంతరము విజయనగర రాజ్యాధిపత్యమునకై అతని కుమారులు పోరాడుకొనిరి. విరూపాక్షరాయలను జయించి రెండవ బుక్కరాయలు రెండేండ్లు రాజ్యమును పరిపాలించెను. కాని త్వరలోనే ఇతని సోదరుడైన మొదటి దేవరాయలు ఇతనిని జయించి విజయనగర వజ్రసింహాసనము నధిష్టించెను.

మొదటి దేవరాయలు (క్రీ. శ. 1408 — క్రీ. శ. 1422) : ఇతడు విజయనగర సామ్రాజ్యమును పరిపాలించిన పదునారు సంవత్సరములలోను బహ్మనీ సుల్తానులతోను, రాచకొండ వెలమనాయకులతోను, కొండవీటి రెడ్డిరాజులతోను ఎడతెగని యుద్ధములు కావించెను. మొదటి దేవరాయలకు నమకాలికుడైన బహ్మనీ సుల్తాను ఫిరూజ్ షా. ఇతడు దేవరాయల రాజ్య కాలము ప్రారంభ సంవత్సరములోనే విజయనగర రాజ్యముపై దండెత్తి వెళ్లెను. ఫిరూజ్ షా విజయధాటికి అడ్డమాకలు లేకపోయిన వనియు, అతడు సరాసరి విజయనగరమునకు వచ్చి దానిని ముట్టడించె ననియు, తుదకు దేవరాయలు అతనితో సంధి చేసికొని బంకాపుర దుర్గము నిచ్చివేయవలసి వచ్చె ననియు ఫెరిస్తా వ్రాయుచున్నాడు. ఫెరిస్తా అతిశయోక్తులతోను, కల్పనా కథలతోను ఈ దండయాత్ర వతివిస్తరముగ వర్ణించినను, ఇతర ముస్లిము చరిత్రకారుల వృత్తాంతములనుకూడ పరికించినపుడు మొత్తము మీద దేవరాయలు అపజయము నొందినట్లే కనిపించుచున్నది. ఈ దండయాత్రలో రాయచూర్లు జిల్లాలో వాయవ్యదిశయందున్న ఘనూరు (ఘనూరు), ముసలికల్లు దుర్గములుకూడ ఫిరూజ్ షా వశమయినవి (చూడు : బహ్మనీరాజ్యము).

'వెలగోటివారి వంశావళి' రేచెర్ల వెలమనాయకులు విజయనగరాధీశ్వరు నోడించినట్లు చెప్పచున్నను వారే సందర్భమున విజయనగరముపై దండెత్తి వచ్చిరోవారి కివిజయ మెప్పుడు లభించెనో స్పష్టముగ తెలియదు.

దేవరాయలు కుమారగిరిరెడ్డి మరణానంతరము అన్న దేవచోడ, పెదకోమటి వేమారెడ్లకును కాటయ వేమారెడ్డికిని జరగిన ఘోర సంగ్రామములలో కాటయ వేమారెడ్డి పక్షమున పాల్గొనెను. ఈ సందర్భమున సుల్తాను ఫిరూజ్ షా అతని సామంతులైన రాచకొండ వెలమనాయకులతో కలిసి అన్న దేవచోడ, పెదకోమటి వేమారెడ్లకు సాయముగ వచ్చెను (చూడు: కొండవీటి రెడ్డి రాజ్యము). మొత్తముమీద మొదటి దేవరాయలు కొండవీటి రెడ్డి రాజ్యము నాపోశనము వట్టదలచి తుదకంట రెడ్డి రాజ్యవ్యవహారములలో జోక్యము కలిగించుకొనుచునే వచ్చెను.

దేవరాయలు మహమ్మదీయులతో పోరాడుచుండిన కాలముననే కావచ్చును కందుకూరిశాఖ రెడ్డి మన్నీలు రాయరాజ్యముపై దండెత్తి వెళ్లి కడవజిల్లాలోని పొత్తపినాటిని, దాని కాగ్నీయదిశనున్న వులుగులనాటిని ఆక్రమించుకొనిరి. క్రీ. శ. 1418-14 లో దేవరాయలు వారి నోడించి తరిమి వేయు వరకు ఆ ప్రాంతము రెడ్ల అధీనముననే యుండెను.

ఈ దేవరాయల కాలములోనే క్రీ. శ. 1417 లో మరల బహ్మానీ, విజయనగర రాజ్యాధిపతులకు యుద్ధము సంభవించినది. రెండవ బుక్కరాయలు పానుగల్లు దుర్గమును జయించినప్పటినుండి అది విజయనగరాధిపతుల యధికారముక్రిందనే యుండెను. అది యుద్ధ తంత్రమున కనువైన స్థానమం దుండుటచేత దేవరాయలు కాటయవేమునికి సాయపడుట తెక్కువ వీలయినది. ఈ దుర్గము విజయనగరాధీకుల అధికారముక్రింద నుండుట బహ్మానీ రాజ్యమున కెప్పటికైన ముప్పు తెచ్చునని సుల్తాను ఫిరూజ్ షా దీనిని క్రీ. శ. 1417 లో ముట్టడించెను. విజయనగర, బహ్మానీ సైన్యములకు అక్కడ భయంకర యుద్ధము జరగినది. ఈ యుద్ధయు జరగుచుండగా రాచకొండ వెలమనాయకులు ఏకారణముననో చిరకాలమునుండి తమకు ప్రభువులైన బహ్మానీ రాజ్యాధిపతులను విడిచిపెట్టి విజయనగరాధిపతుల పక్షము వచ్చి చేరిరి. అంతవరకు తమకే తప్పక విజయము లభించు ననుకొన్న బహ్మానీ సైన్యములకు పూర్తిగా పరాజయము కలిగినది. దేవరాయలకు అఖండ విజయము లభించెను. ఈ దండయాత్రలలోను, యుద్ధములలోను మొదటి దేవరాయలకు అతని కుమారుడైన వీరవిజయభూపతియు, అతని మహామంత్రి లక్ష్మీధరుడును

ఎక్కువగా తోడ్పడిరి. ఈ మంత్రిశ్రేణుడు మాధవ సాయలుల భాగివేయుడు.

ఈ మొదటి దేవరాయల రాజ్యకాలము చివరలో ఇటలీ దేశస్థుడైన నికోలో కోంటి విజయనగరమునకు వచ్చి ఆ పట్టణ వైభవము నభివర్ణించెను.

దేవరాయలు క్రీ. శ. 1422 లో కాలధర్మమును పొందెను. అతని తరువాత కొద్దికాలము అతని కుమారుడు రామచంద్రరాయలు రాజ్యముచేసెను. ఇతడు తన తండ్రి రాజ్యకాలమున కొంతకాలము ఉదయగిరి రాజ్యాధిపతిగ నుండెను.

రామచంద్రరాయల తరువాత విజయనగర సింహాసనము నధిష్టించినవాడు అతని సోదరుడు వీరవిజయభూపతి. ఇతనికి వీరవిజయ బుక్కభూపతియని, వీరబుక్కభూపతియని నామాంతరములు. ఇతడు ఎంతకాలము రాజ్యమేలినో సరిగా చెప్పలేము. ఇతడు రాజ్యము చేయుచుండిన కాలముననే ఇతని కుమారుడు ఇమ్మడి ప్రౌఢదేవరాయలను నామాంతరముగల రెండవ దేవరాయల కావనములును కనిపించుచున్నవి. ప్రాయికముగా రెండవ దేవరాయలు తన తండ్రితో కలిసి రాజ్యమేలుచుండినట్లు ఊహింపవలసి యున్నది.

ఇమ్మడి ప్రౌఢదేవరాయలు (క్రీ. శ. 1422 — క్రీ. శ. 1448): విజయనగర రాజ్యమును వీలిన సంగమవంశరాజులలో ప్రౌఢదేవరాయలు అగ్రగణ్యుడు. ఈ రాయల కాలముననే విజయనగర రాజ్యము మహోన్నత స్థితికి వచ్చెను. ఈ భూపతి కాలముననే పారసీకరాయలారి 'అబ్దుల్ రజాక్' విజయనగరమును చూడ వచ్చి ఆ పట్టణ వైభవమును, ప్రౌఢరాయల మహోన్నతస్థితిని వర్ణించినాడు. ఈ భూపాలుని ఆస్థానమున శ్రీనాథమహాకవికి కనకాభిషేకము జరగినది.

ఓడ్ర కళింగాధిపతియైన కపిలేశ్వరుడు రాజమహేంద్రవర రెడ్డిరాజ్యముపై దండెత్తి వచ్చినపుడు తత్పాలకులైన వేమ, వీరభద్రారెడ్లకు సాహాయ్యముగ ఈ యిమ్మడి ప్రౌఢదేవరాయలు దండంపి యాతనిని తరుమగొట్టెను. రాజు రామ భీమేశ్వరాలయములోని ఒక కావనములో ఇతని సేనాధిపతులలో నొక్కడు క్రీ. శ. 1444 లో రాజమహేంద్రవర రాజ్యాధిపతిలని చెప్పబడినది. ఆ యుద్ధముననే కొండవీడు, కందుకూరు రాజ్యములు విజయనగర రాజ్యములో కలిసిపోయెను. రెడ్డిరాజ్యములు అంతరింపగా విజయనగర రాజ్యము బలిష్ఠమయ్యెను. ఈ ప్రౌఢదేవరాయలకు గజశేట (ఏనుగువేట)దేవరాయ లనియు, ప్రతాప దేవరాయ లనియు పిరుదులు కలవు. ఈతడు మహారాజాధిరాజ రాజ

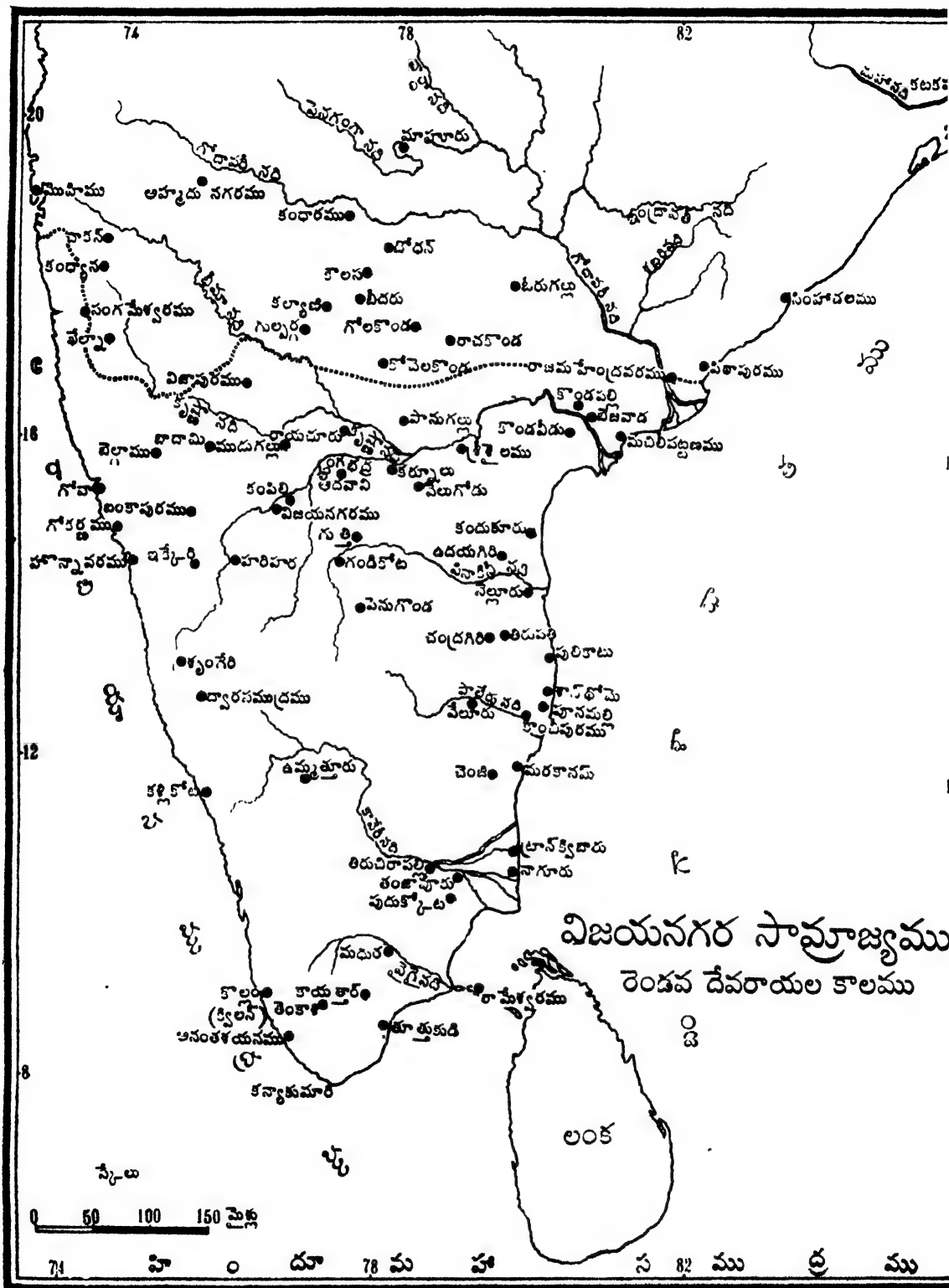

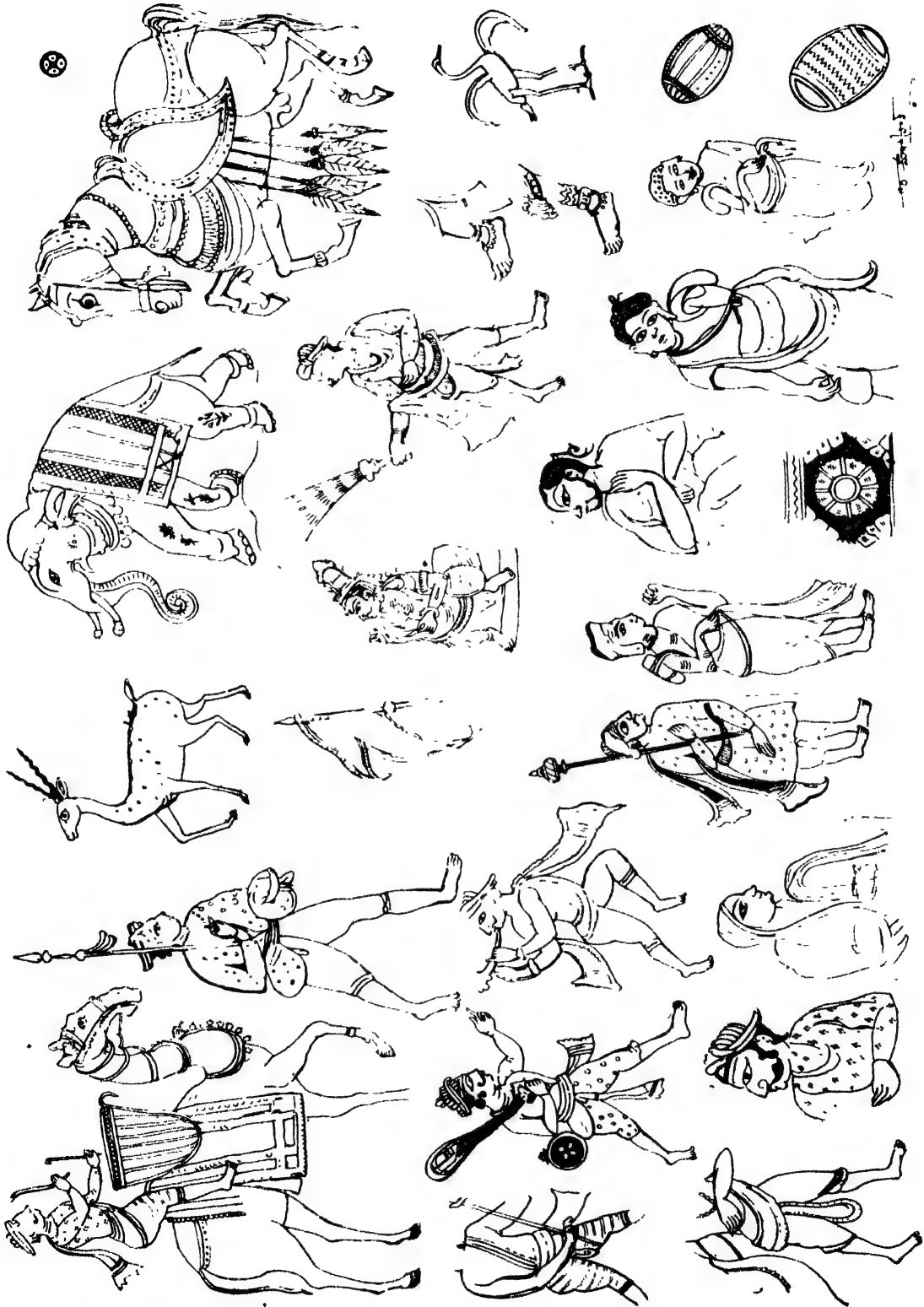

వెలుగువారి రాజ్యంపై పాలముగా ఉండే శివామాలిని దారులు తెలుగు వర్ణనలను సమయం వచ్చినప్పుడు.

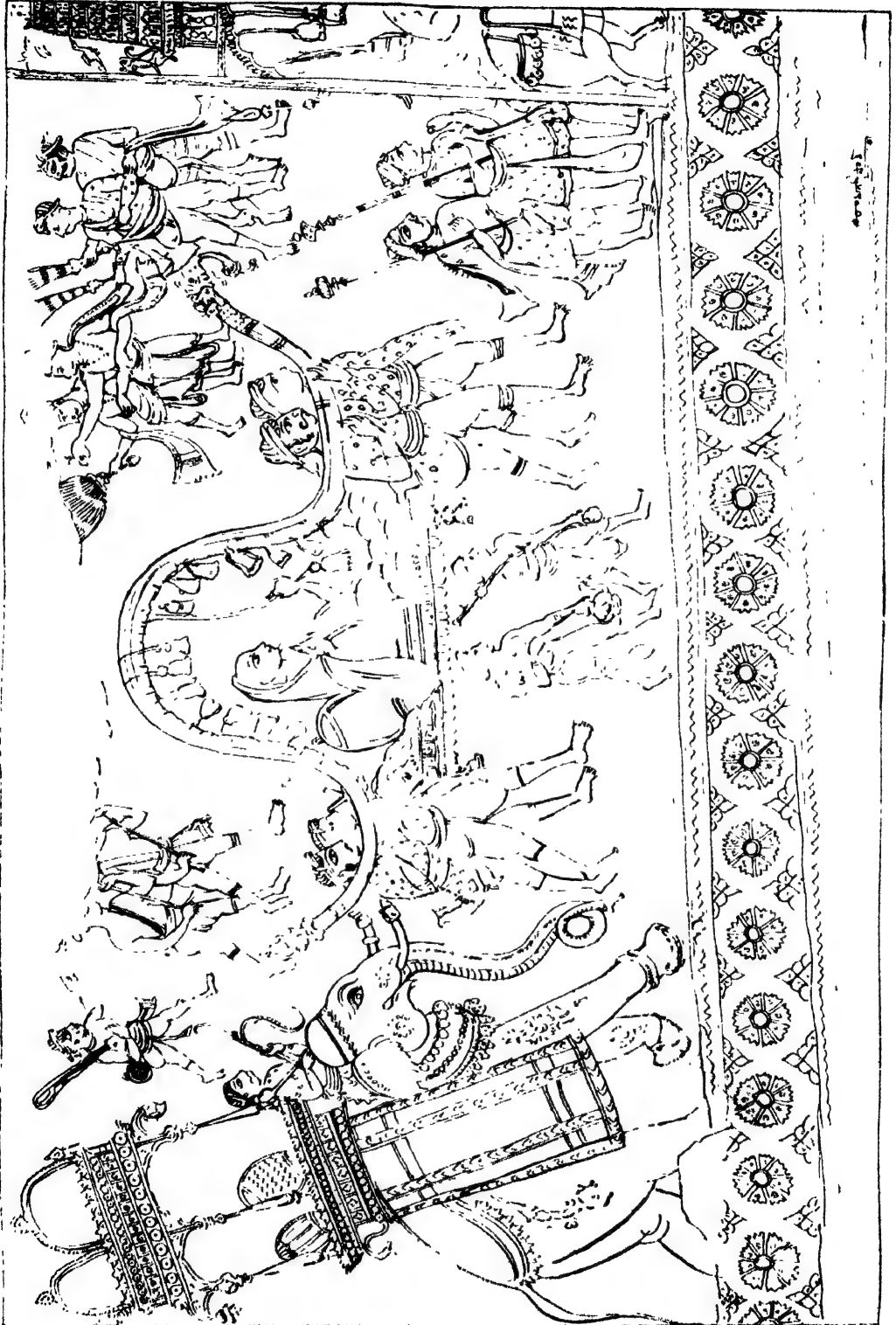

శ్రీమద్రామాయణం

పంమేశ్వర విరుచాచితుడై తురుష్కులతోడను, గజపతుల తోడను అనేక యుద్ధములను చేసి (చూడు: బహ్మానీ రాజ్యము, గజపతులు), శత్రు విజృంభణమును మాన్పి, సామ్రాజ్యమును విస్తరింపజేసి క్రీ.శ. 1448 సంవత్సరములో మృత్యువలన మృతిచెందెను. న్యూనిజ్ అను చరిత్రకారుడు ఇతని భాండాగారమున 225 కోట్ల ధనము నిలువయుండెననియు, క్విలన్, సింహళము, పులికాటు, పెగు, తెన్నాసిరిమ్ మొదలగు దేశముల రాజులు ఇతనికి కప్పము కట్టుచుండిననియు వ్రాసి యున్నాడు.

మల్లికార్జునరాయలు (క్రీ. శ. 1448 — క్రీ. శ. 1485) : ఇతడు ప్రాధ దేవరాయలకు పొన్నలదేవియందు జనించిన కుమారుడు. శ్రీ

పర్వత వాసుడగు మల్లికార్జున స్వామి స్వామి గాటాక్షమున జనించుటచే నీనికి ఆ స్వామి నామధేయము వలెనగుట! ఈ తనికాలమున రాజ్యములో వివిధ ప్రాంతములకు రాజప్రతినిధులు నియమింపబడి ఆయా రాజ్యములను పాలించుచుండిరి. ప్రాధ దేవరా



చిత్రము 67.

హళాగ రామస్వామి అలయము, హంపి

యలు మరణించిన తర్వాత పరరాజ్యములు విజయనగర రాజ్యమును వశపరచుకొనుటకు ఉద్ద్యమించిరి. వీరిలో ముఖ్యులు గజపతులు. శింగదేశమును ఈ కాలమున పాలించుచుండిన కపిలేశ్వర గజపతి విజృంభించి, తూర్పుతీరమున ఉన్న రాజును హంద్రవరరాజ్యమును, నెల్లూరి మండలములోని ఉదయగిరి రాజ్యమును వశపరచుకొని కొండవీటిని ముట్టడించి, కర్ణాట రాజ్యలక్ష్మిని చూరకొని, కాంచీనగరముపై దండెత్తి, ఆ పట్టణమును స్వాధీనపరచుకొనెనట. గజపతి విజయనగరముపై దండెత్తిపోయెను కాని మల్లికార్జునరాయలు అతనిని ఎదుర్కొని రాజధాని నగరమును సంరక్షించుకొనెనట.

విరూపాక్షరాయలు (క్రీ. శ. 1485 — క్రీ. శ. 1478) : మల్లికార్జునరాయల మరణానంతరము అతని పితవంశి పుత్రుడగు విరూపాక్షరాయలు క్రీ. శ. 1485 సంవత్సరమున విజయనగరరాజ్య సింహాసనము నధిష్టించెను. ఈతడు ప్రతాపదేవ రాయలకు సింహళదేవియందు జనించిన పుత్రుడు ; విజయనగరరాజ్యమును పాలించిన సంగమరాజు నంశములో కడపటివాడు ; రాజ్యము మల్లికార్జునరాయల కుమారుడగు గాజశేఖర రాయలకు చెందకుండ తానే ఆక్రమించి పరిపాలనముచేయ మొదలుపెట్టెను. ఈతడు వారకామిని జనలోలుడును, సురాపానప్రియుడును అయి దండనాయకులక. కాని, ప్రజలను కాని దర్శనము ఈయక,

రాజకార్యము లందు విముఖత వహించెను. ఆ కారణములవల్ల రాజ్యము క్షీణదశకు వచ్చెను. గజపతులు ఒక వంశము, మహమ్మదీయులు ఇంకొక ప్రక్కను రాజ్యము నాక్రమింపబోచిరి. విరూపాక్షరాయల కాలమున పశ్చిమ తీరమందలి గోవానగరము గొప్ప నర్తకస్థలముగ నుండెడిది. ఆ

నగరములోని 'మూరు'లను నర్తకులు గుర్రములను కొని బహ్మానీ సుల్తానులకును, విజయనగర రాజులకును విక్రయించుచుండిరి. కొంతకాలమైన తర్వాత ఆ నర్తకులు గుర్రములను విజయనగర రాజులకు విక్రయింపక బహ్మానీ రాజులకే అమ్ముచుండిరి. ఆ కారణమున విరూపాక్షరాయలు కోపోద్దీపితుడై వెంటనే గోవానగరవాసులు పదివేల మూరులను సంహరింప ఆజ్ఞ ఇచ్చెనట. ఆహోరకృత్యము జరగిన పిమ్మట బహ్మానీ సుల్తాను మంత్రి మహ్మూదు గావాను విని వెంటనే గోవానగరమును ముట్టడించి, దానిని స్వాధీనము గావించుకొనెను. తరువాత విరూపాక్షరాయలు ఆ నగరమును మరల స్వాధీనము

విజయనగర సామ్రాజ్యము

కావించుకొన యత్నించెను; కాని విఫలమనోరథుడయ్యెను. ఇట్లు చక్రవర్తిమండలి గోవానగరము అవ్యాక్రాంతము అగుటచే విజయనగరరాజ్యమునందలి చక్రవర్తిమండలములు కొన్ని శత్రుహస్త గతములయి రాజ్యము ఊడదశకు రాజొచ్చెను. ఈతనికాలముననే చంద్రగిరి రాజ్యమును సాళువ నరసింహరాయలు సామంతుడుగ పరిపాలించుచుండెను. ఇతడు సంగమవంశావసానకాలమున విజయనగరరాజ్యమును స్వాధీనపరచుకొని తద్రాజ్యమును పాలించిన ఓ వరేణ్యుడు. మల్లికార్జునరాయల కాలము నుండియు ఇతడు స్వతంత్రుడై రాయలకు భయము కలిగించుచుండెను. విరూపాక్షరాయల కాలములో ఇతడు విజయనగర సామ్రాజ్యమునకు సహజశత్రువులైన గజపతులతోడను, బహ్మానీ సుల్తానుల తోడను పోరాడుచుండెను.

సంగమవంశావసానము : విషయాసక్తుడయిన విరూపాక్షరాయలు ప్రజలకును, దండనాయకులకును అప్రియుడై పరిపాలనము సాగించుచుండ ఇతని పెద్దకుమారుడు తండ్రిని చంపించి సింహాసనముపై తన తమ్ముడైన ప్రాధరాయలను గూర్చుండబెట్టెను; అతడు తనకు రాజ్యము నిచ్చిన అన్నవలన ముప్పు కలుగవచ్చునని భయపడి ఆతనిని చంపించెను. ఇట్టి పితృహంతకులు, భ్రాతృహంతకులు రాజ్యపాలనము సాగించుట సామంతనాయకుల విజృంభణమునకు కారణ మయ్యెను; అందువలన రాజవంశము నశించుటయు సంభవించెను. రాజ్యము వీరభోజ్యము కావున సాళువవంశ వీరవరేణ్యుడైన నరసింహరాయలు దేశకాల పరిస్థితులు పరికించి స్వాతంత్ర్యము నవలంబించి, తానే విద్యానగరము నాక్రమించి విజయనగర రాజ్యాధీశ్వరు డయ్యెను. ఈరితని సంగమవంశము తరువాత సాళువవంశము విజయనగర రాజ్యమును పాలించుట సంభవించెను.

సాళువ వంశము

రాయ సామ్రాజ్యమును పాలించిన నాలుగు రాజవంశములలో సాళువ వంశము ఒక్కటి. ఈ వంశమునకు ఆదిమ నివాసస్థానము చాళుక్య చక్రవర్తులకు రాజధానియైన కల్యాణకటకము. ఈ కారణమువలన నేమో ఈవంశములు తాము కల్యాణపురవరాధీశ్వరుల మని చెప్పికొనెడివారు; కాని వారు కల్యాణమున నెప్పుడు వర్ధిల్లిరో తెలియదు. దేవగిరియాదవుల కొలువున తిక్కమ మున్నగు సాళువ వంశములు కొందరు దండనాయకులు నియోగింపబడియుండిరి. వీరికిని ఆంధ్రదేశమున ప్రసిద్ధిచెందిన సాళువ కుటుంబములకును నేమేనియు సంబంధము ఉండెనో తెలియదు. కాని విజయనగర సామ్రాజ్య స్థాపనకు ముందు

వీరి అడపాడ ఆంధ్రదేశమున కానరాదు. కావున సంగమ పుత్రులు విజయనగరమున హిందూ స్వాతంత్ర్యమును పునరుద్ధరించి ఆంధ్ర కర్ణాటదేశములందు రాయరాజ్యమును నెలకొల్పిన పిమ్మట వీరు కల్యాణప్రాంతమునుండి తెలుగు దేశమునకు వచ్చి యుండురని తోచుచున్నది.

సాళువ వంశములు ఆంధ్ర దేశమునందు తామర తంపరగ అభ్యుదయమంది పెక్కు శాఖలై చీలి రాయరాజ్యమునందు అనేక స్థలములలో చిన్న చిన్న సంస్థానములను స్థాపించి రాయలకు సామంతులై పరిపాలించుచుండిరి; మరియు కొందరు రాయకుటుంబముతో సంబంధ బాంధవ్యములు నెరపి మాండలికులై వెలసిరి. సాళువ వంశముందు ప్రసిద్ధి కాంచినది చంద్రగిరి శాఖ. మొట్టమొదట ఈ శాఖవారు ములికినాటియందు అమరములను అనుభవించుచు ఉదయగిరి దుర్గాధ్యక్షుని పలుబడిక్రింద ఉండిరి. క్రీ. శ. 1352 ప్రాంతమున మొదటి బుక్కరాయల కుమారుడైన ఇమ్మడి కంపరాయలు ద్రావిడదేశ దిగ్విజయార్థము చండు వెడలి పోయినప్పుడు చంద్రగిరి సాళువ వంశమునకు మూలపురుషుడైన సాళువ మంగు అతనితో కూడ దక్షిణ దేశమునకు పోయెను; సాళువ మంగు కూరవతంసుడు. దక్షిణ దండయాత్రలందు అతడు కుమార కంపరాయల ఖడ్గమునకు కర్తయై పెక్కు రణరంగములలో పోటు చూపి ఖ్యాతిని గడించెను. ఇతడు దక్షిణ సురత్రాణుని యుద్ధరంగమున ఎదిరించి ఆతనిని కొనివచ్చి కంపరాయలకు ఇచ్చెను. సంబువరాయని అతని రాజ్యమున నిలిపి సంబువరాయ స్థావనాచార్య యను సుప్రసిద్ధమైన విరుడును వడసెను; శ్రీరంగనాథస్వామిని అతని యాలయమునందు ప్రతిష్ఠ చేసి ఆ దేవునికి అరువదివేల మాడలు ఉమ్మడిగ ఇచ్చెను; మధురా సురత్రాణుని మడియించి 'వరవక్షి సాళువ' విరుడు వహించెను. మరియు మధురా నగరముయొక్క గవకులను విరుగద్రోసి కోటలోపలికి విసరిన గౌరును ఉద్దవిడి తెచ్చెను. సాళువ మంగు దైర్ఘ్య సాహసములకు మెచ్చి అతనికి కంపరాయలు చంద్రగిరి రాజ్యమునకు చెల్లుచుండిన నారాయణవన ప్రాంత దేశమును అమర మాగాణముగ ప్రసాదించినట్లు ఉన్నది. ఇచటనే ఇతని సంతతివారు అభివృద్ధి చెంది క్రమక్రమముగ తమ పాలనక్రింది రాష్ట్రమును పెంపొందించి తుదకు చంద్రగిరి దుర్గమును కైవసము చేసికొని రాజధాని కావించుకొనిరి.

సాళువమంగు పుత్రులలో ఇమ్మడి గౌతరాజు ఒకడు. ఇతనికి గుండరాజును పుత్రుడు ఒక్కడు పుట్టెను. అతనికి నరసింహరాజునియు, తిమ్మరాజునియు పేరులు కల

కుమారులు ఇరువురు కలిగిరి. ఈ యిరువురిలో ప్రథముడగు నరసింహరాజు దైర్య శౌర్య సాహస సంపన్నుడు; శక్తి సామర్థ్యములందు అద్వితీయుడు; రాజ్యకార్య మర్జుణుడు; నెరజోడు; గడిదేరిన దండనాయకుడు; కాపున నతడు క్రమక్రమమున రాయ సామ్రాజ్యమును ఆక్రమించుకొని విజయనగరముననుండి రాయలను వెడలనడచి వజ్రసింహాసనమును అధిష్టించెను.

సాళువ నరసింహుని ఉద్యమమునకు దేశకాల పరిస్థితులు అనుకూలపడెను. దక్షిణ భారతమున కంతటికిని ఏకచ్ఛత్రాధిపతియై మహావైభవముతో ఇరువది నాల్గేండ్ల కాలము సామ్రాజ్య పాలనము సాగించి ప్రౌఢ దేవరాయ నామాంకితుడైన ఇమ్మడి దేవరాయలు క్రీ. శ. 1448 వ సంవత్సరమునందు అస్తంగతుడయ్యెను. తరువాత సామ్రాజ్యాధిపత్యమునకై రాయ కుటుంబమున కొంత పెనకువ కలిగెను. ఇమ్మడి విజయరాయలు సింహాసనము నధిష్టించి క్రీ.శ. 1448 వరకు రెండేండ్ల కాలము పాలించెను. పిమ్మట ముమ్మడి ప్రౌఢదేవరాయాపరనామధేయుడైన మల్లికార్జున రాయలు రాజ్యాభిషిక్తుడై క్రీ. శ. 1488 వరకును ప్రజాపాలనము చేసెను. రాజ్యాభిషేకమవ్వడు మల్లికార్జునరాయలు పసివాడు; అదియే అనుకూల సమయమని ఎంచి రాయ సంస్థానమునకు సహజ శత్రువులైన యొద్దె కళింగాధిపతియైన కపిలేశ్వర గజపతియు, బహ్మణి సురత్రాణుడైన రెండవ అలా ఉద్దీను శాహును ఏకమైనవచ్చి విజయనగర రాజధానిని ముట్టడించిరి. కాని ఈ ముట్టడియందు విజయము ఎవ్వరికి చేకూడినదో నిశ్చయించి చెప్పటకు వీలులేదు; ఏలన గజపతుల శాసనములలో రాయలు కపిలేశ్వరునకు సమున్నత ధనరాశిని సమర్పించి సంధి చేసికొనినట్లు కలదు. కాని విజయనగర సంస్థానాశ్రీతులు రచించిన గ్రంథములు కొన్నింటియందు మల్లికార్జునరాయలు తన రాజధానిని ముట్టడించిన శత్రు యూధముపై నాకలిగొన్న సింహము గుహ వెలువడి యేనుగు తండములను కసిమసగినట్లు ఖండించి వటావంచలు కావించెనని చెప్పబడియున్నది. ఇందలి కల్ల నిజములు ఎట్లన్నను మల్లికార్జునరాయల రాజ్యాభిషేకముతో రాయ సామ్రాజ్యమునకు ఓడదశ సంప్రాప్తమైనదని దృఢముగ చెప్పవచ్చును.

కపిలేశ్వరుడు సామాన్య శత్రువు కాదు. ఆకాలమున భరత ఖండము నేలుచుండిన రాజులలో మేటి; గౌడ మాళవ ఘూర్జర దేహాశీ (ధిల్లీ) సురత్రాణులను రణరంగమున నిర్ణించిన కూరళిభావజుడీ. ఆంధ్ర దేశమును పర్యమును తన యేలుబడిక్రిందికి తెచ్చుకొనవలయునని నిశ్చయించి

తత్కార్యసాధనకొరకు అతడు తన యావచ్ఛక్తిని వినియోగించి దండయాత్రలు చేసి కృతకృత్యుడయ్యెను; క్రీ. శ. 1448-50 ల మధ్య రాజమహేంద్రవరపు రెడ్డిరాజ్యమును కూలద్రోసి కృష్ణానది పర్యంతము వ్యాప్తమైన తీరాంధ్రదేశమును కైవసము కావించుకొనెను; తరువాత క్రీ. శ. 1455 వ సంవత్సరమున కృష్ణానదిని దాటి రాయ సామ్రాజ్యమును ప్రవేశించి కొండవీటి రాజ్యమును జయించెను; 1480-81 వ సంవత్సరమున బహ్మణి సుల్తానును ఓడించి, అతని ఏలుబడిక్రింద నుండిన తెలంగాణాను సాధించుటకు ఘన ప్రయత్నము కావించెను; కేవల దండనీతివలన కార్యము సులభముగ కొనసాగదని గ్రహించి భేదోపాయ మవలంబించి కర్ణాటరాజు కుటుంబమున రాజుద్రోహ బీజమును నాటి దురాశావృతము నందు పెంపందించెను. ఇమ్మడి ప్రౌఢదేవరాయలకు ప్రశాపదేవరాయ లను తమ్ముడు ఉండెను. ఇమ్మడి ప్రౌఢ దేవరాయలు అతనిని రాయ సామ్రాజ్యములో ముఖ్య దుర్గములలో నొక్కటి యగు పెనుగొండకు దుర్గాధ్యక్షుని కావించి యా దుర్గమునకు చెందిన రాజ్యమునకు అధిపతిని కావించియుండెను. ఇతనికి విరూపాక్షుడను పుత్రు డొకడు గలిగెను. ఇమ్మడి ప్రౌఢదేవరాయలు లోకాంతరగతుడయినది మొదలు ఆ తండ్రి కొడుకు లిరువురి దృష్టియు వజ్రసింహాసనమున లగ్నమయ్యెను. కాని శక్తి చాలమిని వారు నిజాభిప్రయమును నెరవేర్చుకొన జాలక యుండిరి. కపిలేశ్వరుడు ఆశ చూపి వారిని రాజుద్రోహమునకు పురికొల్పెను; కర్ణాటక సామంతులను లోబరచుకొని వారికి ఆశ్రయ మిచ్చి ప్రతాప దేవరాయలకును, అతని పుత్రునకును తోడ్పడ వారిని ఒడబరచెను. ఇట్లు రాయ సామ్రాజ్యమున రాజుద్రోహము ప్రబలిన పిమ్మట తన పుత్రుడగు కుమార హంపీర దేవునికి ఒక గొప్ప దండు నిచ్చి ద్రావిడ దేశముందు కర్ణాటక సామ్రాజ్యమునకు చెందిన రాష్ట్రములను అన్నింటిని సాధించి కైవసము కావించుకొన నాజ్ఞాపించి పంపెను. కుమార హంపీరుని దండయాత్ర క్రీ. శ. 1484-85 లో సాగినది. అతనిని అడ్డపెట్టి నెవ్వరును ప్రయత్నము చేసి నట్లు అగపడదు. ఉదయగిరి, చంద్రగిరి, కంచి, పడవీడు, వఱుదలంపట్టికసావడి, తిరువారురు, తిరుచినాపల్లి మున్నగు ముఖ్య దుర్గములు అన్నియు హంపీరునికి సులభముగ హస్తగతము లయ్యెను. మన్నేకు, కావేరుల మధ్య నుండు తీరభూమి యంతయు కపిలేశ్వరుని ఏలుబడి క్రిందికి వచ్చెను. కాని ఉదయగిరి రాజ్యమువండు తప్ప తక్కిన స్థలములందు అతని అధికారము నెలకొనలేదు. క్రీ. శ. 1484-85 కు తరువాత గజపతుల శాసనములు

విజయనగర సామ్రాజ్యము

ద్రావిడ దేశమున కానరావు. కావున హంపీరుడు కావేరీ తీరమును చేరిన వెంటనే దండును మరల్చుకొని నిజదేశమునకు తరలి పోయెనని ఎంచవలసియున్నది. కారణమేమియో తెలియదు. కుమార హంపీరుని దండయాత్ర సమయమున కావేరీపర్యంత తీరద్రావిడదేశమున చాల భాగము సాళువ నరసింహరాయల పాలనక్రింద ఉండినది. కావున హంపీరుడు అతనిని ఓడించియే పైని పేర్కొనిన చంద్రగిర్యాది దుర్గములను స్వాధీనము చేసికొని ఉండవలెను. ఏకారణమువల్లనో సాళువ నరసింహరాయలు మొదట గజపతికి ఓడి తొంగిపోయినను దండయాత్ర కావేరీ తటమును చేరులోపలనే తిరుగజాటు చేసి యొడ్డె వైస్యములను ద్రావిడ దేశమునుండి తరిమివేసి నిజాధికారమును మరల స్థాపించి యుండునని తోచుచున్నది.

కుమారహంపీరుని దండయాత్రకు పిమ్మట స్వల్పకాలము లోపలనే మల్లికార్జునరాయలు మృతినొందెను. క్రీ. శ. 1465 జూనుకు తరువాత అతని కాసనములు కానరావు. అతనికి రాజశేఖరరాయలు అను పుత్రుడు ఒక డుండినను అతడు సింహాసనము నెక్కలేదు. మల్లికార్జునుని పితృవ్య పుత్రుడైన విరూపాక్షరాయలు సామ్రాజ్యాధిపత్యము వహించెను. మల్లికార్జునుని పుత్రుని తొలగద్రోసి ఇతడు సింహాసనము నెక్కుట చూడ రాజకుటుంబమున విప్లవ మేదియో సంభవించియుండునని తోచుచున్నది. మల్లికార్జునరాయలు సహజముగ మరణింపక బలాశ్కారముగ మృత్యుచెందె నని ఎంచుటకు అవకాశము కలదు. ప్రపన్నామృతము అను వైష్ణవమత గ్రంథమున విరూపాక్షరాయలు విద్యానగరమున రాజ్యము చేయుచుండిన జ్ఞాతులను రాత్రియందు నిద్రితులైనవారిని వధించి సింహాసనమును ఆక్రమించుకొనెనని ఒక ఐతిహ్యము కలదు. మల్లికార్జునరాయల మరణానంతరము అతని పుత్రుడగు రాజశేఖరుడు సామ్రాజ్యాధిపతి కాకపోవుటయు, సింహాసనము నెక్క హక్కులేని విరూపాక్షరాయలు సింహాసనాధిపతి అగుటయు చూడ పై కథయందు కొంత సత్యము కలదని తోచుచున్నది.

విరూపాక్షరాయలు సింహాసనమును ఆక్రమించుకొనెనే కాని సామ్రాజ్యమును సంపూర్ణముగ స్వాధీనపరచుకొనలేకపోయెను. సామంతు లనేకులు విముఖులైరి. వారిలో ముఖ్యముగ పేర్కొనదగినవారు సాళువ వంశజులు. గుండ్లకమ్మ మొదలు కావేరీతట పర్యంతము వ్యాపించిన తీరదేశమున చాలభాగము వారి పాలనక్రింద ఉండెను. మరియు కన్నడ దేశమందలి దక్షిణ మండలములు కొన్నిటి యందుకూడ వారి యధికారము చెల్లుచుండెను. సాళువ

సామంతులలో ప్రముఖుడు సాళువ నరసింహరాజు. ఇతడు విరూపాక్షరాయలకు బద్ధశత్రువు. మల్లికార్జునరాయల మరణానంతరము అతని పుత్రుడు రాజశేఖరరాయలకు కాసటయై నిలిచి మధుర, తంజావూరు, తిరుచునాపల్లి, సేలము, కోయంబత్తూరు జిల్లాలలో కొన్ని సీమలను అతనికి స్వాధీనపరచెను. ఇతడును, ఇతని సంతతివారును స్వతంత్రులై ఈ ప్రాంతములను పాలించుచుండిరి. మరియు తుళువ, కొంకణ సామంతులును రాయలను సరకుసేయక పశ్చిమతీర రాష్ట్రములందు యభేచ్ఛగ ప్రవర్తింప గడగిరి. ఇక మిగిలియుండిన కర్ణాట, పశ్చిమాంధ్రములపై మాత్రము విరూపాక్షరాయల యధికారము చెల్లుచుండెను.

సాళువ నరసింహరాయలు సామంతమాత్రుడు కాడు; గొప్ప దేశభక్తుడు; స్వాతంత్ర్యప్రియుడు; విరూపాక్షుని దుండగములవలన విచ్ఛిన్నమైపోవుచున్న కర్ణాట సామ్రాజ్యమును చెడనీయక కాపాడుటకు కంకణము కట్టుకొని సహజశత్రువులైన యొడ్డె గజపతులతోడను, దేశద్రోహులైన కర్ణాట సామంతులతోడను పోరాడుటకు సంసిద్ధుడయ్యెను; కాని కపిలేశ్వర గజపతి తీవ్రించియున్నంతకాలమును తన సంకల్పమును వెరపేర్చుకొన ను అతనికి సాధ్యము కాకపోయినది. క్రీ. శ. 1470 వ సంవత్సరమున కపిలేశ్వరుడు మృతినొందగా గజపతి సామ్రాజ్యమునందు అంతఃకలహములు చెలరేగినవి. రాజ్యాధిపత్యమునపై అతని పుత్రులు హంపీర, పురుషోత్తములు ఒండొరులతో పోరాడ ప్రారంభించిరి. వారి పోరాటమును నందు చేసికొని సాళువ నరసింహరాజు గజపతిరాజ్యముపై దండయాత్ర ప్రకటించి ప్రచండవైస్యముతో పోయి ఉదయగిరి దుర్గమును ముట్టడించి స్వాధీనపరచుకొనెను. ఇంతలో పాండ్య రాజు నమరకోలాహలుడు ద్రావిడదేశముపై ఎత్తినచ్చి కాంచీపురమును ఆక్రమించుకొనుటవలన తన యుత్తరతైత్రయాత్రను చాలించుకొని వెనుదిరుగవలసి వచ్చెను.

సాళువ నరసింహరాజు వచ్చుచున్నాడని ఎరిగి నమరకోలాహలుడు కాంచీనగరమునుండి పారిపోయెను; కాని వానిని అంతటితో విడువక నరసింహరాయలు వెన్నంటి తరుముచు పోయి వాని రాజ్యమునే కాక రామేశ్వర కన్యాకుమారులవరకు గల దక్షిణదేశము నంతము జయించి అచటి రాజులచే కప్పము గొని వెనుదిరిగి నిజరాజధానికి వచ్చి చేరెను. ఇంతలో సుత్తరదేశమున రాజకీయ వాతావరణము మారివది. పెక్కు మాతన చరిత్ర సంఘటనలు సంభవించెను. ముఖ్యమైనవి రెండు: ఇందు గోవా కోలు పాటు మొదట పేర్కొనదగినది. ఇమ్మడి హరిహరరాయల కాలమునుండియు గోవావట్టణము విజయనగరరాయల

వలుబడిక్రింద నుండినది. వజ్ఞము సముద్రతీరమందలి పర
వట్టణములలో అది ముఖ్యమైనదగుటచేత ఆ కాలమున
దక్షిణ హిందూస్థానమునకును, పాశ్చాత్య దేశములకును
మధ్య వడచుచుండిన వర్తక మంతయు గోవా రేవుపట్టణము
గుండనే సాగుచుండెను. ఆ కాలమందు అచట దిగుమతి
యగుచు వచ్చిన సరకు అన్నింటితో అరబీ, పారసీక
భూములనుండి వచ్చు గుర్రములు ముఖ్యమైనవి. అప్పటి
యుద్ధములలో జయాపజయములు గుర్రపు ఘోషపై నాధా
రపడి యుండెను. దక్షిణభారత మశ్యోత్పత్తి అభివృద్ధులకు
అసుకూలపడక పోవుటచేత అప్పటి దాక్షిణాత్య ప్రభువు
లందరును పైని పేర్కొనిన దేశములనుండియే తమకు
వలసిన గుర్రములను అన్నింటిని రప్పించుకొనువారు.
కావున అశ్వవ్యాపార మంతయు ప్ర దేశములనుండి
వచ్చు మహమ్మదీయ వర్తకుల మూలమున సాగుచుండినది.
కాని ఈ వర్తకులు మతపక్షపాతమువలన తాము దిగుమతి
చేయుచుండిన ఉత్తమాశ్వముల నెల్ల బహ్మానీ సుల్తానులకును,
వారి ఆశ్రీతులకును మాత్రమే విక్రయించువారు. ఈ
కారణమువలన విరూపాక్షరాయలకు మహమ్మదీయ వర్త
కులపై ద్వేషము కలిగి, నిజరాజ్యమున వ్యాపారముచేయు
చుండినవారిలో అనేకులను నిర్మూలము కావించెను.
తప్పించుకొని పారిపోయినవారు మాత్రము గోవాప్రాంత
మును చేరి కుట్రలు చేయుచు గోవాను జయించి స్వాధీన
పరచుకొమ్మని బహ్మానీ సుల్తానును పురికొల్పిసాగిరి. చిర
కాలమునుండియు బహ్మానీ సుల్తానులు గోవాపై కన్ను వేసి
యుండిరి. ధనసంపన్నమైన ఆ కరవట్టణముపై ఎత్తిపోపు
టకు వారి కప్పుడు మంచి సాకు దొరకినది; కావున
క్రి.శ. 1470 వ సంవత్సరమున బహ్మానీ సుల్తాను తన వజీరు
లైన ఖ్యాజా మహమ్మదు గావానుని నాయకత్వమున ఒక
గొప్ప నైన్యమును పంపి గోవాపట్టణమును మాత్రమే కాక
తత్ప్రాంత కొండవీర దేశమునుకూడ ఆక్రమించుకొనెను.
ఇట్లు గోవా శత్రువులకు హస్తగతమగుటవలన విజయ
నగరసంస్థాపకమునకు చెప్పరాని నష్టము కలిగినది. ఎగుమతి
దిగుమతి వ్యాపారములవలన జను యగుచువచ్చిన ధన
మంతయు రాయభండారమునకు రాక నిలిచిపోయినది.
సంస్థానపు రాబడి తరుగుటయే కాక రాయరాణువకు
వలసిన గుర్రములుకూడ లభ్యపడకపోయినవి; తక్కారణ
మున విజయనగర నైన్యబలము నన్నగిల్లినది.

రెండవది బహ్మానీరాజ్య పూర్వదిగ్విస్త్రీ: కపిలేశ్వ
రుడు క్రీ. శ. 1460-81 ప్రాంతమున బహ్మానీ సుల్తానును
ఓడించి కొండెము ఇంచుమించుగ వీడదు పరిసరములవరకును
వ్యాపించియుండు తెలంగాణా దేశమును ఆక్రమించు

కొనెను. కపిలేశ్వరుడు జీవించియుండినంత కాలము బహ్మానీ
సుల్తానులకు తూరుపుదిశవైపు ముఖము త్రిపుటకుకూడ
అవకాశము లేకపోయినది; కాని క్రీ. శ. 1470 లో కపిలే
శ్వరుడు దివంగతు డయినపిమ్మట అతని పుత్రులు
హంపీరుడును, పురుషోత్తముడును రాజ్యాధిపత్యమునకై
యెండోరులతో కలహించి పోరాడ గడగిరి. ఈ యుద్ధ
మున హంపీరుడు పరాజితు డగుటవలన గజపతి సామ్రా
జ్యమున కంతటికిని పురుషోత్తముడు అధిపతి అయ్యెను.
స్వశక్తి సామర్థ్యములవలన హంపీరునికి సోదరుని
జయించుటకు వలనుపడకపోవుటచే హంపీరుడు బహ్మానీ
సుల్తాను మూడవ ముహమ్మదు శాహు సముఖమునకు
రాయబారము పంపి అతని ఫాయమును వేడెను. తన్ను
ముహమ్మదు శాహు గజపతివీరముపై సుప్రతిష్ఠితుని కావించి
చిన దానికి ప్రత్యామ్నాయముగ తెలంగాణాను పర్వ
మును అతనికి సమర్పించెదనని వాగ్దానము చేసెను. నష్టమై
పోయిన రాజ్యభాగము మరల సునాయాసముగ కైవస
మగునని సంతసించి, ముహమ్మదు శాహు పెద్ద దండును
అతనికి సాయము పంపి అతడు కోరిన మేరకు గజపతి
సామ్రాజ్యవడమున అతనిని ప్రతిష్ఠించెను. హంపీరుడును
ఒడంబడిక ప్రకారము తెలంగాణాదుర్గములను, రాష్ట్రము
లనే కాక పూర్వసముద్రపర్యంతము గల తీరదేశమును
గూడ ముహమ్మదు శాహును కప్పజెప్పెను.

ఈ పరిస్థితులను అవకాశపరచుకొని సాకువ నరసింహ
రాజు మరల ఉత్తర దిగ్విజయయాత్రను సాగించుటకు
తలపెట్టెను. హంపీరుని త్యాగమువలన తెలంగాణాయు,
తీరాంధ్రమును బహ్మానీ సుల్తానుకు హస్తగతమగుటవలన
బహ్మానీ సామ్రాజ్యము అతని ఉత్తరపుత్రులను తాకినది.
సుల్తాను ప్రబలు డగుటవలన అతని రాజ్యముపై ఎత్తి
పోవుటకు ముందు అతని బలమును తగ్గించుట యుక్త
మని ఎంచి, అతనికి అరిగావులైన కొండవీడు, కొండ
పల్లి తరపులందలి హిందూ జమీందారులతో నెయ్యము చేసి
సుల్తానుపై తిరుగబాటు చేయ వారిని పురికొల్పి తీరాం
ధ్రమున హస్తగతము చేసెను; మిశ్రులైన కొండపల్లి దుర్గాధి
పతిని ప్రేరేపించి అతనిమూలమున గజపతిని రాజమహేం
ద్రవర దుర్గమును ముట్టడిచేయ రమ్మని ఆహ్వానము పంపి
అతనికి తాపటగ హావడికారుల బలములతోకూడ కూచి
చేసి పోయి గోదావరికి ఈవలి గట్టున దండు బడిసెను.

ఈ వర్తమానము ముహమ్మదు శాహుకు తెలియవచ్చి
నది. అంతట అతడు సేనలను కూర్చుకొని ముఖ్యప్రధాని
యగు మహమ్మదు గావానుడును, యువరాజు మహమ్మదు
రాకుమారుడును వెంటరా క్రీ. శ. 1477 లో వీడరుమంది

విజయనగర సామ్రాజ్యము

బయలుదేరి కలివయ ప్రయాణములమీద రాజమహేంద్ర వరమునకు వచ్చి చేరెను. సుల్తాను రాకను కనినంతటనే గజపతి ముట్టడిని చాలించి పాశమును లేవదీసికొని నిజదేశమునకు తరలిపోయెను. గజపతి లేచిపోయినపిమ్మట అచ్చట తడయుట యుక్తము కాదని ఎంచి సాళువ నరసింహరాజును తన రాష్ట్రమునకు మరలిపోయెను. ఇట్లు శత్రువులు తమంతట తామే విరిసిపోయిన పిమ్మట ముహమ్మదు శాహు రాజమహేంద్రవరదుర్గమును మరల స్వాధీన పరచుకొని కలింగముపై దండు వెడలెను. దండయాత్రను విజయవంతముగ కొనసాగించి గజపతిచే కప్పము గొని ముహమ్మదు శాహు మరల రాజమహేంద్రవరమునకు వచ్చి యాప్రాంతదేశములను చక్కగ పరిపాలన చేయుటకు తగిన ఏర్పాటులను గావించుచు అచటనే శ్రీ. శ. 1480 వరకు మూడెండ్ల కాలము నివసించియుండును.

రాజమహేంద్రవరమునుండి మరలి వచ్చిన పిమ్మట సాళువ నరసింహరాజు కొండవీటి రాజ్యమును సాధింప నమకట్టెను. సమయము అనుకూలముగ చూపట్టినది. దేశమునకు నాథుడు ఎవ్వడును లేడు. ఒడంబడిక ప్రకారము హంపీరుడు బహ్మానీ సుల్తానునకు దేశమును స్వాధీన పరచినను సామంతులు గజపతిపక్షమువారై యతనిపై తిరుగజాటు చేసిరి. వారి యాహ్వానమును అంగీకరించి దేశమును వశము చేసికొనుటకు విచ్చేసిన గజపతి సుల్తాను నెదుర్కొన జాలక పరాజ్ఞులుడై నిజరాజ్యమునకు పారి పోవుటవలన వారి గతి నట్టేట పుట్టి మునిగిన ట్లయినది : కాని సుల్తాను వెంటనే స్వామిద్రోహపరాయణులైన సామంతుల జోలికి పోక గజపతిని శిక్షించుటయే తన ప్రథమ కర్తవ్యమని ఎంచి, కలింగముపై ఎత్తిపోయెను. ఆ తరుణమున తాను కొండవీటిని జయింపబూనిన తనకు అడ్డపడ జాలినవారు ఎవ్వరును ఉండరని గ్రహించి సాళువ నరసింహరాజు తక్కార్యమున ఘోషకరించెను. సుల్తాను కోపమునకు వెరచి ప్రబలు దొక్కడు ప్రాపుగ ఉండుట శ్రేయస్కరమని యెంచి కొండవీటి సామంతులును, దొరలును పెక్కండ్రు నరసింహరాజు నాశ్రయించి అతని ప్రయత్నమునకు తోడ్పడిరి; ఈ కారణములచేత అతడు తలపెట్టిన కార్యము సులభముగ నెరవేరెను. మరల విజయనగర సామ్రాజ్యముయొక్క ఈశాన్యపు సరిహద్దు కృష్ణా తటమును కాకినది.

కాని నరసింహరాయల అధికారము కొండవీటి రాజ్యమునందు స్థిరముగ నెలకొనలేదు. ముహమ్మదు శాహు పూర్వార్థాంద్రదేశమున తన అధికారమును స్థాపించి రాజమహేంద్రవరమునుండి బయలుదేరి శ్రీ. శ. 1480 లో

కృష్ణాతీరమును చేరి ఆప్రాంతమందలి సామంతులను వశపదులను కావించుకొని కొండవీటి దుర్గమును ముట్టడించి స్వాధీనము చేసికొనెను. సాళువ నరసింహరాయలుకాని, అతని పక్షమువారు కాని సుల్తాను నెదుర్కొనలేరి. సుల్తానుకు ధైర్యము హెచ్చినది. సాళువ నరసింహరాయలు తనకు జడిని పారిపోయెనని ఎంచి అతని రాజ్యములోని ముఖ్యపట్టణమైన కాంచీనగరమును కొల్లగొట్టుటకు నిశ్చయించెను. శ్రీ. శ. 1481 సంవత్సరము మార్చి నెల ప్రారంభమున ముహమ్మదు శాహు కొండవీటినుండి బయలుదేరి కూచిమీద కూచి చేసి పది దినములలో కాంచీపురము చేరి హతాత్తుగా ఆ పట్టణముపై బడెను. తలవని తలపుగ వచ్చి పైకొన్న శత్రువునకు అడ్డపడి కాంచీపురవాసులు తమ పట్టణమును కాపాడుకొనజాలకపోయిరి. ముహమ్మదు శాహు నిర్భయముగ దేవాలయములను, నగరమును చూరలాడి ఎంత త్వరగ కంచిపై కూచిచేసి వచ్చెనో అంత త్వరగ తన రాజ్యమునకు మరలి చనెను. కాంచీపురమున ముహమ్మదు శాహుకు దోపుడు ధనము విస్తారము లభించెను; కాని, దాని నంతయు అతడు భద్రముగా కొనిపోజాలక పోయెను. అతడు కంచిని కొల్లగొనునప్పుడు సాళువ నరసింహరాయ లెచ్చట నుండెనో తెలియదు. ఈ వర్తమానము అతనికి తెలియవచ్చినంతటనే తన ముఖ్య సేనాధిపతియగు తుకువ ఈశ్వరనాయకుని సైన్యముతో పోయి బహ్మానీ సుల్తాను మార్గమును అరికట్టి అతడు కొనిపోవుచున్న చూరధనమును ఓడిచి కొని తెమ్మని ఆజ్ఞాపించెను. ఈశ్వర నాయకుడు హుటాహుటి సైన్యము నడపుకొని పోయి నెల్లూరి మండలములోని కందుకూరికడ ముహమ్మదు శాహును అడ్డగించెను. ఇరువారులవారికిని యుద్ధము తీవ్రముగ నడచెను. తుదకు జయలక్ష్మి ఈశ్వరనాయకుని వరించినది. అతడు మహమ్మదీయ స్కంధావారమును చూరగొని కంచినుండి ముహమ్మదు శాహు కొనిపోవుచున్న ధన సంచయమునే కాక అతని గుర్రపు ఫాజు నంతను పట్టుకొనిపోయి తన స్వామికి ఉపాయనముగ సమర్పించెను. తరువాతి వృత్తాంతమును విన్నప్టముగ విశదీకరించుటకు వీలుకాదు. వరాహపురాణ వీధికయందు ఈశ్వరనాయకుడు పెక్కు స్థలములను జయించినట్లు చెప్పియున్నది. అందు ఉదయాద్రది, నెల్లూరు, ఆమూరు, కోవెల, కుంచాడి, శ్రీరంగపట్టణము, నాగమంగలము, పెనుకొండ, గండికోట ముఖ్యమైనవి. ఇవిగాక భోనగిరి, చెంజి, కొంగు, ధారాపురములను సాళువ నరసింహరాజు స్వయముగ జయించి తైవనము కావించుకొనెనని తెలిసి ఖారతమున కలదు. ఈశ్వర నాయకుడును, సాళువ నరసింహరాయలును, పైది

పేర్కొన్న స్థలములను ఎప్పుడు ఏయే సందర్భములందు జయించిరో తెలియదు. నెల్లూరిని, ఉదయాద్రిని క్రీ. శ. 1469-70 లో నరసింహరాయలు కవలేశ్వరునిపై రాడి వెడలినప్పుడు సాధించి ఉండవచ్చును. ఆమూరు (చెంగల్పట్టణ జిల్లా), నగరి, చెంచి (దక్షిణ ఆర్కాడు జిల్లా), కోవెల (శ్రీరంగము - తిరుచనాపల్లి జిల్లా)లు క్రీ. శ. 1470 లో సాగించిన దక్షిణ దిగ్విజయోత్సవము దశనికి ఒకపడి యుండవచ్చును. కొంగు ధారాపురము (కోయంబత్తూరు జిల్లా), కుందాడి (నేలము జిల్లా), నాగమంగలము, బెంగుళూరు, శ్రీరంగపట్టణములు (మైసూరు సంస్థానము), పెనుగొండ (అనంతపురము జిల్లా), గండికోట(కడపజిల్లా)లు క్రీ. శ. 1481-85 ల మధ్య స్వాధీనపడి యుండవచ్చును. బాగురు పంచమునీశ్వర నాయకుడు పాడుచేసినది ఈ సందర్భముననే కావచ్చును.

పైని పేర్కొనిన స్థలములందు సాళువ నరసింహరాయలు చేతను, ఈశ్వరనాయకునిచేతను ఓటమిపడిన శత్రువులు అనేకులు నన్నగాండ్రు. వారిలో ముఖ్యులు ఉమ్మత్తూరు పాలకులు గాండ్రు. రాయల బలము పెన్నగిరినకొలది వీరి యుద్ధతి హెచ్చి ద్రుమక్రమముగ వీరు దక్షిణ కర్ణాటదేశమున చాల భాగమును ఆక్రమించుకొనిరి. ఉమ్మత్తూరు, శివన సముద్రము, శ్రీరంగపట్టణము మున్నగు ప్రబల జల, స్థల దుర్గములు వీరి యధికారముక్రింద ఉండినవి. విజయనగర సామ్రాజ్యమును విచ్ఛిన్నము కానీక సంగమింపఁ జేసినది యిందుముట్టుకొన్న సాళువ నరసింహరాయలకు వారితో పోరాటము తప్పకపోయెను. కొంగు ధారాపురము, కుందాడి, నాగమంగలము, బెంగుళూరు, శ్రీరంగపట్టణములను వీరిని ఓడించియే సాళువ నరసింహరాయ ఆక్రమించి ఉండవలయును. అతడు జయించిన ప్రబల శత్రువులలో తురుష్కుడు ఒక్కడు. ఇతడు పిక్కిళ్ళను బోయదొరతో ఏకమై వచ్చి పెనుగొండను ముట్టడించెను. ఈ తురుష్కుడు బహ్మణీ సుల్తానుచే సాళువ నరసింహుని రాజ్యమును జయించుటకు నియుక్తుడైన ఫత్రుల్ ముల్క్ అను సర్దారనుటకు సందియము లేదు. పిక్కిళ్లు ఎచటివాడో, వాడు ఏల మహమ్మదీయులతో నేకీభవించి వచ్చి పెనుగొండకు ముట్టడిచేసినో తెలియదు. కాని యుద్ధమందు పరాజితుడై తురుష్కుడు పారిపోయెను. పిక్కిళ్లు హతుడయ్యెను.

పై విజయములవలన కొంచెము ఇంచుమించుగ రాయ సామ్రాజ్యమునకు అంతటికిని సాళువ నరసింహరాయ ఒడయడయ్యెను. ఇక రాయ సింహాసనమును, రాజ ధానిని స్వాధీనము చేసికొని తానే మూర్ధాధిపిత్తుడగుట యుక్తమని తోచినది. రాయ సింహాసనము నప్పుడు

అధిష్టించి యుండిన విరూపాక్షరాయలు సత్యహీనుడు. నిరంతరము విషయాసక్తుడై మద్యమును గ్రోలుచు కాంతాజన పరివేష్టితుడై రాజకార్యములయందు గాని మంత యేని ఆసక్తి చూపక రాజీవాసమున కాలము గడపుచుండెను. తండ్రి దుశ్చరితకు రోసి అతని తప్పు పుత్రుడు అతనిని వధించి, పితృహంతకుడగు తనకు రాయవీరమునెక్క నర్హత లేదని యెంచి, తమ్ముని ప్రాధరాయని రాజ్యాధిపిత్తుని గావించెను; కాని ప్రాధదేవ రాయలు నండ్రిని మరవించు కొడుకు. రాజ్యాధిపత్యము నొసగిన అన్నను చంపుట అతని ద్రవ్యమఘనకార్యము. తప్పింపఁ జేయుములందు అతడు తండ్రిని మేలుబంతిగా ప్రహరించి ప్రనర్తింపగడగెను. అతని యవగుణములవలన సామ్రాజ్యాధిపత్యమును ఆక్రమించుటకు సాళువ నరసింహ రాయలను మంచి సాకు చొరకొనెడి. మొట్టమొదట అతడు విలువగల కానుకలను ఇచ్చి సామ్రాజ్యములోని ప్రముఖులను వశంపదులను కావించుకొనెను. శరువాత తన ముఖ్య సేనాధిపతియు, ఈశ్వరనాయకుని పుత్రుడును అయిన నరసానాయకుని గొప్ప దండుతో విజయనగరముపై దండెత్తి అందుండి ప్రాధరాయని వెడలనడపించి రాజధానిని స్వాధీనము చేసికొని క్రీ. శ. 1485 అంతమున స్వయము నచటికి వెళ్లి సామ్రాజ్య పట్టాభిషేకము కావించుకొనెను.

సాళువ నరసింహదేవరాయలు (క్రీ. శ. 1485 - క్రీ. శ. 1490): పట్టాభిషేకమైన పిమ్మట ఇతడారెండ్లకాలము సామ్రాజ్యమును పాలించెను. ఈ కాలమున శాంతి లేక సామ్రాజ్యము అలజడిపడి యుండినది. దీనికి ముఖ్యకారణములు రెండు; సామంతులు అనేకులు సాళువ నరసింహ రాయల యాధిపత్యము నంగీకరింపక మాట్కరి, ఉడపటి సంకమవంశ ప్రభువుల పలుబడియందు ఏడు నామ కార్యము రాయల యధికారమునకు లోబడినట్లు ప్రవర్తించుచు వచ్చినను వాస్తవముగ ఎవ్వరి సీమలకు వారే స్వతంత్రాధికారులై ఉండిరి. సాళువ నరసింహరాయలు ప్రబలడు. అతని పాలన క్రింద తమ పూర్వపు పోరడలు సాగవని ఎరిగి అతనిపై తిరుగబాటు చేసిరి. అంతశ్చిద్రములమూలమున సామ్రాజ్యము ఇట్లు కలవపడి ఉండగా మరల తిరాండ్రమును జయించుటకొరకు గజపతి దండెత్తి వచ్చెను. రాజ్యాధిపత్యమునకై కలిగి అన్నదమ్ముల పోరాటములో హంపీరుడు ఓటుపడగా అతని సోదరుడు పురుషోత్తముడు కళింగోత్కళములపై ఏకాధిపత్యము వహించి ఆంధ్రదేశమున తమ పాలన క్రింద ఉండన రాష్ట్రమును అంతటిని మరల స్వాధీనపరచుకొన మొదలు పెట్టెను. క్రీ. శ. 1481 లో బహ్మణీ సుల్తాను ముసుల్మాదు

విజయనగర సామ్రాజ్యము

కాపల కాలగతి చెందెను. అతని మరణానంతరము బాలుడైన అతని ఏమారుడు బీదర్ సింహాసనమును అధిష్టించెను. అతనిపేర రాజ్యపాలన చేయగడగిన మంత్రులును, నర్దారులును స్వార్థవరులై ఒండొరులతో పోరుటకు ఆరంభించిరి. తత్కారణమున రాజ్యపాలనము పటుత్వమును కోలుపోయినది; నైన్య బలము తగ్గి ఓణదశకు వచ్చినది. హంపీరుడు ముహమ్మదు కాపలకు ఇచ్చివేసిన రాజ్యమును సంపాదించుకొనుటకు అదియే అదనుగా తలచి పురుషోత్తమ

గజపతి దండెత్తి వచ్చి క్రీ. శ. 1482 - 88 లో కృష్ణవరకు గల తీరాంధ్రమును, ఆ మరుసటి యేట కొండవీటి రాజ్యమును స్వాధీనము చేసికొనెను. అది మొదలు అతడు ఉదయగిరిపై కన్నువేసి దానిని ఎట్లయిన కబళింపవలయునని నమయము వేచియుండెను. రాయసామంతుల తిరుగబాటు అతనికి అనుకూలించెను. కావున క్రీ. శ. 1485 - 90 ల మధ్య నైన్యము



చిత్రము 68.

ఉదయగిరి దుర్గము

తోకూడ కదలివచ్చి అతడు ఉదయగిరి దుర్గమును ముట్టడించెను. సాళువ నరసింహ దేవరాయలు అప్పుడు ఉదయగిరి యందు ఉండె ననియు, అచటినుండి తప్పించుకొని పోజాలక పురుషోత్తమ గజపతి కా దుర్గమును దానిక్రింది రాష్ట్రమును సమర్పించి విడుమరపొందె ననియు గజపతుల కాపనాదికములవలన తెలియవచ్చుచున్నది. ఇందలి సత్యమును నిర్ధారించి చెప్పటకువీలులేదు; కాని సాళువ నరసింహరాయలు ఉదయగిరిని కోల్పోవుటమాత్రము వాస్తవము; క్రీ. శ. 1518 లో కృష్ణదేవరాయలు దానిని

మరల జయించునంతవరకు అది గజపతుల ఏలుబడిక్రిందనే ఉండినది.

ఉదయగిరి దుర్గమును కోల్పోయినపిమ్మట సాళువ నరసింహరాయలు చిరకాలము జీవించలేదు; క్రీ. శ. 1490 లో జాడ్యగ్రస్తుడై పరమపదమును పొందెను. సామాన్య మాండలికుడై జీవితమును ప్రారంభించినను తన శక్తిసామర్థ్యములపెంపున దక్షిణదేశము నంతను జయించు తుదకు విజయనగర వజ్రసింహాసనమును ఆక్రమించు

కొనెను కాని యవసాన కాలమునందతడు మనశ్శాంతిని గోలుపోయి కించతో మరణించెను; ఏలన, అతని సంకల్పము సంపూర్ణముగ నెరవేరినది కాదు. కేవల సామ్రాజ్యాధిపత్యమును అపేక్షించి అతడు కార్యమునకు పూనుకొనలేదు. కర్ణాట సామ్రాజ్యపునరుద్ధరణమును, హిందూ ధర్మ సంరక్షణమును నిజజీవతపరమావధులుగ ఎంచి తత్కార్యసాధన

కొరకు దేశమును ఆక్రమించుకొని ఉండిన ఒడ్డెలతోడను, ధర్మద్రోహులైన మహమ్మదీయులతోడను యుద్ధముచేయ సమకట్టెను. ఈ కార్యము విజయవంతముగ సాగినను తుదకు అతడు శత్రువులను కర్ణాటకమునుండి సంపూర్ణముగ తరుమగొట్ట లేకపోయెను. కొండవీడు, ఉదయగిరి రాజ్యములు యథాపూర్వము గజపతుల ఆధిపత్యముక్రిందనే నిలిచిపోయెను. రాయచూరు దుర్గమును, కృష్ణాకుంగళద్రల నడిమి అంతర్వేదియు బహ్మనీయులకు లోబడి యుండెను. ఈ మూడు దుర్గములును మొదటినుండి విజయ

నిగరమునకు చెల్లుచుండినది. అది స్వాధీనపడకపోయిన విజయనగరసామ్రాజ్యమునకు భద్రము చేకూడదు. మరియు తన తరువాత తాను తలపెట్టిన కార్యమును నెరవేర్చగల పుత్రులుకూడ లేరు. తన కుమారు లిరువురును యునకులు. వారికి నిర్వాహకణ చాలుదు; కావున అతడు మరణ కాలము ఆసన్నము కాగా అప్పటి విద్యానగర రాజ్య సరిస్థితులను చక్కగ విచారించి తన యనంతరము జరిగ వలసిన విధానమును మరణశాసనమున వివరించి కార్యమును నెరవేరుటకు ఏగిన ఏర్పాటులను కావించెను. తన మరణానంతరము సర్వసేనాపతియైన సుకుమారసానాయకుడు తన పుత్రులలో ఒక్కని కట్టాభిషిక్తుని చేసి అతని యుద్ధవయస్సు వచ్చునంతాకే రాయలకును, రాజ్యమునకును పోషకుడై సామ్రాజ్య భారమును నిర్వహింపవలసిన దనియు, శత్రువశమున ఉన్న రాయచూరు, బొంబాయి, ఉదయగిరి దుర్గములను మూలని మృత్యువు నమీపించుట వలన తనకు సాధింప నలవికాకపోయె గనియు, తన తగువాగ వ్ర సింపనము నధిష్ఠించిన ప్రభువులు వానిని జయించి రాయ సామ్రాజ్యము క్రిందికి తెచ్చుట అవశ్యక పనియు శాసించెను.

సాకువ నరసింహరాయలు విజయనగర రాయలలో అగ్రశ్రేణికి జీరినవాడు; ఉగ్గున్న మైపోవుచుండిన రాయ సామ్రాజ్యమును పునరుద్ధరించుటయే కాక, దాక్షిణాత్య హిందువుల శృద్ధయములందు యుద్ధ లాలసను పాదు కొల్పెను. ఆ కాలమున దక్షిణ దేశముందు సంచారము చేసిన పాశ్చాత్య యాత్రికులు ఆతడు రాయ సామ్రాజ్య మంతటను గరిడీలను స్థాపించి జనులకు సాము నేర్పించి ఆయుధ ప్రయోగములందు నిపుణులను కావించె ననియు, వాగు లక్షలకొలది రాయరాణువయందు చేరి మహమ్మదీయులతోడి పోరాటమునకు ముందజ వేసి ప్రాణములకు ఆశపడక ముగోత్సాహముతో పోరువారనియు వ్రాసి యున్నారు. ఇందువలన పరునారవ శతాబ్దమున శత్రువులను ఎల్లయెడల దించి పంజాబీ నర్మదా సింహాశముల మధ్య నున్న యావద్దక్షిణ భారతమునను వరాహాధ్వజమును నిరాఘాటముగ ఎగయించిన రాయరాణువను నిర్మించినవాడు సాకువ నరసింహరాయ లని తెల్లమగు చున్నది. దక్షిణ హిందూ దేశమున కతడు ఒనరించిన మహోపకారములలో ఇదియే ప్రధానమైనది.

సాకువ నరసింహుని సంతతి (క్రీ. శ. 1490 — క్రీ. శ. 1506): సాకువ నరసింహరాయల ఆదేశప్రకారము అతని మరణానంతరము నరసానాయకుడు అతని కొడుకులలో పెద్దవాడైన తిమ్మకూపాలని రాజ్యాభిషిక్తుని కావించెను.

కాని ఆ తిమ్మకూపాలముననే అకాల మృత్యువు వాత పడుటవలన నరసానాయకుడు అతని తమ్ముడు దమ్మరాయలు అను నామాంతరము గల ఇమ్మడి నరసింహరాయలను సింహాసనము పెక్కించి అతనిపేర రాజ్యము చేయ గడగెను. ఈ నరసింహరాయలు పదునారేండ్ల కాలము (క్రీ. శ. 1490 - క్రీ. శ. 1506) రాజ్యపాలనము చేసినట్లు శాసనములవలన తెలియవచ్చుచున్నను అది వట్టి గూటకమే. పేరు నరుమాళ్ళది, అనుభవము నలివానిది అను న్యాయము వచ్చున, సామ్రాజ్యమునందు సర్వాధికారిమును రాయలపేర నరసానాయకుడే చలాయించుచుండెను. తాను పెద్దవాడైన పిమ్మట ఇమ్మడి నరసింహరాయలు సామ్రాజ్య పాలనమును స్వయముగ నిర్వహింప వల యైను; కాని నరసానాయకుడు అందులకు ఈయ కొనకే ఆతనిపై దిరుగబడి ఓడించి మెనుగొండ దుర్గమున బండ్లకృతుని కావించి యధాపూర్వము అతనిపేర సామ్రాజ్యమును పాలింపగడగెను. కాని అతని దౌర్జన్యమునకు తినిసి సామ్రాజ్యమందలి సామంతులును, అమరనాయకులును అతనిపై తిరుగబాటు చేసిరి. సామ్రాజ్యము ఇట్లు కలగుండుపడి యుండుటను గని పరరాజులును ఎత్తివచ్చి దేశమున మరియు అధికముగ అలజడి పుట్టించిరి. కావున తన అధికారమును నిలుపుకొనుటకొరకు నరసానాయకుడు ఏకకాలమున బాహ్యభృంతర శత్రువులతో పోరాడ వలసినవచ్చెను.

నరసానాయకునికి మార్కొర్డి అతనిచే పరాజితులయిన శత్రువులు అతని సంతతివారి శాసనములలో పేర్కొనబడి యున్నారు. వారియందు ప్రముఖులు శ్రీరంగపట్టణ ప్రభువు నొయ్యండ్రుడు, చోళుడు, పాండుర్డు, మధురావల్లభుడైన మానకూషుడు, కార్యోదగ్రుడైన తురుష్కుడు, గజపతినృపతి. మొదటి నలుగురును రాయ సామంతులు; నరసానాయకుని అధికారమును అంగీకరింపక ప్రతిఘటించినవారు. తక్కిన ఇద్దరును రాయ సామ్రాజ్యముపై ఎత్తివచ్చిన పరదేశ ప్రభువులు. ఈ యార్జురు శత్రువులను నరసానాయకుడు ఎట్లు మార్కొర్డిని నిర్మించెనో చూతము.

మొదట అనతులైన రాయ సామంతులను గూర్చి చెప్పట యుక్తము. నరసానాయకుడు క. 1496 లోనో, అంతకు ఇంచుక పూర్వమో విద్యానగరమునుండి దండు వెదలి తూర్పు సముద్ర తీరమువరకును పోయి అచట దక్షిణాభిముఖుడై తిరిగి తొండ మండలముగుండ కూచి చేసి పోయి చోళ మండలమును ప్రవేశించెను. తిరుచినాపల్లి సీమను ఏలుచుండిన కోనేటిరాజు అతనిని అడ్డగించెను.

విజయనగర సామ్రాజ్యము

అతనిని సులభముగ ఓడించి నరసానాయకుడు కావేరిని చాటి చోళ మండలమున ప్రవేశించెను. చోళమండల పాలకుడు నరసానాయకుని రాకను విని దళములను కూర్చుకొని వచ్చి అతనిని ఎదిరెను. కాని యుద్ధమున విహతుడయ్యెను. తరువాత మధురపై కూచి చేసి పోయి నరసానాయకుడు మానకూషుని ఓడించి ఆ పట్టణమును స్వాధీనపరచుకొనెను; అటువెనుక చేర, పాండ్య రాజులను ఓడించి వారిని తన యాజ్ఞా నిబద్ధులను కావించుకొనెను. ఈవిజయముల మూలమున నరసానాయకునికి దక్షిణ దేశము సర్వమును సంపూర్ణముగ స్వాధీనపడెను.

దక్షిణ దిగ్విజయమును జయవంతుడుగ కొనసాగించి నరసానాయకుడు వెనుదిరిగి దక్షిణ కర్ణాటముపై దండుపెట్టెను. బలగర్వికులైన ఉమ్మత్తూరు పాళెగాండు కావేరి తీర దేశమును స్వాధీనపరచుకొని కామేకర్ణాటకమునకు అధిపతులమని ప్రకటించుకొని యుండిరి. వారి బలమంతయు శ్రీరంగ పట్టణము, శివనసముద్రము లను రెండు జలదుర్గములపై ఆధారపడియుండినది. వీనిలో బలవత్తరమైన శ్రీరంగపట్టణముపై నరసానాయకుడు దండునడపుకొని పోయెను. కావేరి యుభయతటములను తన్ని పారుచుండినది. ఆ నదిని ఉత్తరించుట ఆసాధ్యమని తోచెను. కాని నరసానాయకుడు సాహసముగల దళనాయకుడు. కావున నది కడ్డముగ పేతువును నిర్మించి నైన్యములను చాటించు కొనిపోయి శ్రీరంగపట్టణమును ముట్టడించెను. పెద్ద యుద్ధము జరగెను. దుర్గ సంరక్షకుడైన హొయ్యణేంద్రుడు నరసానాయకుని చేతికి చిక్కెను. అంతట దుర్గము త్రవనమాయెను. శ్రీరంగపట్టణ పతనముతో ఉమ్మత్తూరు నాయకుల వెన్ను విరిగినది. దక్షిణ దేశమువలె కర్ణాటకమును నరసానాయకునికి లోబడి అతని పారుత్రమును అంగీకరించినది. విజయనగర సామ్రాజ్యమునందు అంతటను అతని అధికారము నిర్వహణముగ సాగుటకు ఆరంభించెను.



చిత్రము 59. కృష్ణాయము, ఉదయగిరి

ఇక విజయనగరముపై ఎత్తివచ్చిన పరదేశ ప్రభువుల పంగతి పరీక్షింపదగియున్నది. శారోద్ధరగుడైన తురుముకుడు విజాపురపాలకుడైన యూసుఫ్ ఆదిల్ ఖానుడు. ఇతనిని ఏడులఖాను డనియు, సపాదుడు అనియు నమకాలికులు పేర్కొనువారు. ఇతడళక్తుడయిన బహ్మానీ సుల్తాను మహమ్మదు కాచు సర్దారులలో నొక్కడు; అద్వితీయ పరాక్రమకాలి; మేధావి; యుక్తిపరుడు; సుల్తాను అధికారమును తొలగద్రోసి విజాపురమున స్వతంత్ర రాజ్యస్థాపన చేయుటకు ప్రయత్నించుచుండెను. కృష్ణా తుంగభద్రల అంతర్వేదిలో ఇతడు విజయనగర పాలకులతో చేసిన యుద్ధములు మహామృదీయ చరిత్రకారులు వర్ణించి యున్నారు. కాని వారి వర్ణనలు పరస్పర విరుద్ధములు; అసంగతములు. కావున వాని మూలమున సత్యము నిర్ణయించుట సులభము కాదు. కాని యొకప్పుడు అతని దండయాత్ర తుంగభద్రపర్వతమువ్యాపించెననుట నిశ్చయము; ఏలయనగా అతడు ఆదోనికి ఎగువ తుంగభద్ర ఉత్తర తటమున నుండు మానువ దుర్గమును ఆక్రమించుకొనెననియు, నరసానాయకుడు ఆ దుర్గమును ముట్టడించి అతనిని జీవగ్రాహముగ పట్టుకొని కడుఠించి విడిచె ననియు సమకాలిక హిందూ గ్రంథములు తెల్పుచున్నవి.

నరసానాయకునిచే నిర్మితుడైన గజవతి నృపతి ప్రకావరుద్రుడు. ఇతడు క్రీ. శ. 1498 లో తండ్రి పురుషోత్తమ గజవతి మరణానంతరము రాజ్యాధిపిక్తుడయ్యెను. క్రీ.శ. 1500 లో దక్షిణ దిగ్విజయార్థము దండు వెడలి వచ్చి కృష్ణాతీరమున విడిసి ఉండినట్లు అతని కావనములు తెల్పుచున్నవి. ఈ దిగ్విజయమును గూర్చిన అంశములు ఎవ్వియు తెలియరావు. ప్రకావరుద్రుడు ఈ దిగ్విజయ యాత్రా సందర్భమున విజయనగర సామ్రాజ్యముపై ఎత్తివచ్చి యుండవచ్చును. నరసానాయకుడు అతనిని నిర్మించి పారదోలియుండవచ్చును.

పదుమూడు సంవత్సరములు రాజ్యపాలనము చేసిన పిమ్మట క్రీ. శ. 1508 లో నరసానాయకుడు శివసాయ జ్యము నందెను. ఇమ్మడి నరసింహరాయలు రాజ్యాధి పతియై ఉండినను నరసానాయకుడు తన యజమానుని సరకుచేయక రాయలిరుదులను వహించి వజ్ర సింహాసన మును అధిష్ఠించెను; రాయలను బోలి ప్రజలచే స్వామి అనిపించుకొనెను. కాని రాయలను తొలగించి అతని పద మును ఆక్రమించుకొనలేదు. అప్పటి దేశ కాల స్థితులనుబట్టి సాళువ నరసింహుని బోలి నరసానాయకుడును రాజ్యాధి కారమును హస్తగతముచేసికొనుట ఆవశ్యకమైనది. సాళువ నరసింహరాజు అసంపూర్తిగ చేసి చనిన కార్యమును నరసా నాయకుడు కొంచెము ఇంచుమించుగ కొనసాగించెను; సాధ్యమైనంతవరకు విజయనగర సామ్రాజ్యపు తూర్పు సరి హద్దులవరకు గల రాష్ట్రమును మరల జయించెను. సంగమ వంశము అంతరించినపిమ్మట రాయలను తిరస్కరించిన సామంతులను, నాయకులను జయించి యాజ్ఞాబద్ధులను కావించుకొనెను.

ఇమ్మడి నరసింహరాయలు (క్రీ. శ. 1508 — క్రీ. శ. 1508): నరసానాయకుని మరణమువలన ఇమ్మడి నరసింహ రాయలకు విముక్తి కలుగలేదు; ఏలన నరసానాయకుని స్థానమునందు అతని పెద్ద కుమారుడు ఇమ్మడి నరసా నాయకుడు రాజ్యమునకును, రాయలకును సంరక్షకు డయ్యెను. ఇమ్మడి నరసానాయకుడు తండ్రివంటివాడు కాదు. అతడు కేవల రాజ్యాధికారముతో తృప్తి చెందక రాజపదమునుకూడ ఆధిపతియెంచెను. తండ్రి మరణానంత రము రెండు మూడెండ్లదాక పూర్వవద్దతిని అనుసరించి రాజకార్యములను నిర్వహించుచు వచ్చినను తుదకు 1508 లో పెనుగొండ దుర్గమున చెరలో నుండిన ఇమ్మడి నరసింహరాయలను చంపించి విజయనగర వజ్రసింహాసనము నెక్కి రాజ్యాధిపతికము చేసికొని వీర నరసింహరాయలను నామమును వహించెను.

ఇమ్మడి నరసింహరాయలు అదృష్టవహినుడు. రాజ్యాధి పిక్తుడైనది మొదలు అతనికి దుర్గక సంప్రాప్తమైనది. తండ్రిచేత నియుక్తుడైన సంరక్షకుడు మ్రింగరాని కడి యయ్యెను. అతని బారినండి తప్పించుకొన చేసిన ప్రయ త్నము విఫలమగుటయే కాక కారాగారమునకు తుడ్చినది. రైవ దుర్విపాకముచే తుదకు దుర్భరణమును సంఘటిల్లినది.

తుళువ వంశము

వీర నరసింహరాయలు (క్రీ. శ. 1508 — క్రీ. శ. 1508): రాయలను చంపించి అతని సింహాసనము నధిష్ఠించెనేకాని వీరనరసింహరాయలు రాజ్యమును నిరాంతక

ముగ పాలింపలేక పోయెను. రాజ్యములో సామంతు లెల్ల అతనిపై తిరుగబడి రనియు, వారిని జయించి మరల దేశమును స్వాధీనపరచుకొనుటకే అతని రాజ్యకాల మెల్ల సరిపోయె ననియు అప్పటి చరిత్రకారుడు ఒక్కడు వక్కాణించినాడు. వీర నరసింహరాయల రాజ్యకాలమున నడచిన ముఖ్య చరిత్రాంశములు గమనింపదగినవి రెండు కలవు: మొదట ఎన్నడగినది ఆదోని దుర్గాధికుడగు కాచప్ప ఒడయని తిరుగబాటు. ఇతడు విజాపురాధిపతి యైన యూసుఫ్ ఆదిల్ ఖానునితోడను, ఉమ్మత్తూరు నాయకులతోడను సఖ్యము కుదుర్చుకొని రాయలపై ద్వజ మెత్తెను. ఉమ్మత్తూరు నాయకులు నిజ స్వాతంత్ర్యమును ప్రకటించి రాయ పీఠమునకు తామే అధిపతులమని ఉద్ఘోషింపగడగిరి. యూసుఫ్ ఆదిల్ ఖానుడు నైన్యముతోకూడ తుంగభద్రను దాటి వచ్చి కందనవోలు దుర్గమును ముట్ట డించెను. ఇట్లు విజృంభించిన శత్రువర్గమును ఎదుర్కొనుటకు వీర నరసింహరాయలు ఆరెవీటి రామరాజును, అతని పుత్రుడైన తిమ్మరాజును నియోగించెను. రామరాజు ప్రచండ నైన్యముతో బయలు వెడలి పోయి కందన వోలుకడ విడిసియుండిన ఆదిల్ ఖాను నోడించి ఆ దుర్గము నాక్రమించెను. నిర్జితుడైన ఏదుల ఖానుఁ డ స్వరాజ్యమునకు తిరిగిపోక మిత్రుడైన కాచప్ప ఒడయని గలిసికొను నుద్దేశముతో ఆడవాని దుర్గమువంక కూచిచేసి పోగడగెను. తిమ్మరాజు అతని వెన్నంటి తరుముచు పోయి ఆదోని సమీపమున యుద్ధము చేసి పరాజితుని కావించి పారదోలెను. తరువాత ఆదోని దుర్గమునకు ముట్టడి వేసి కాచప్ప ఒడయలను సంహరించి దానిని స్వాధీనము చేసికొనెను. వీరనరసింహరాయలు ఆరెవీటి వారు చేసిన సేవకు మెచ్చుకొని వారిని తగురీతిని సత్కరించెను.

రెండవది కర్ణాట దండయాత్ర: ఇది రెండు రంగము లందు నడచినది. వళ్ళిను సముద్రతీరమందు కరకళ మొద లగు తుళువ సంస్థానముల అధిపతులు గర్వితులై రాయ లకు కప్ప మీయక స్వతంత్రులవలె ప్రవర్తించుచుండిరి. వారిని లోబరచుకొనుటకు వీర నరసింహరాయలు దండు వెడలి కనుమలను దాటి తుళువ రాజ్యమును ప్రవేశించి మంగళపురమున గొంతకాలము అధిసించెను. రాయ రాణువ ధాటికి ఓర్వణాలక తుళువ ప్రభువులు వస్తులై కప్పమును, కానుకలను సమర్పించి సమాధానపడిరి. ఇట్లు తుళువదేశమున విజయము చేకూడినను, కనుమల కివ్వతి కర్ణాటకమున వీరనరసింహరాయల కడక సఫలము కాలేదు. ఉమ్మత్తూరు, శ్రీరంగపట్టణములు రెండును

విజయనగర సామ్రాజ్యము

దుస్సాధ్యము లయ్యెను. మొట్టమొదట అతడు ఉమ్మత్తూరును ముట్టడించెను; మూడు మాసములు పోరాడినను కోట లొంగునట్లు అగవడలేదు. అంతట ముట్టడిని విసిక్కించి నైన్యముతో కడలిపోయి శ్రీరంగపట్టణముపై గవినెను. శ్రీరంగ పట్టణాధిపతి ఉమ్మత్తూరు తలకాడులనుండి బలములను రప్పించుకొని రాయరాణువపై బడి ఓడించెను. ఇయవజయమువలన వీర నరసింహరాయలకు ఆచ్యంతుము సహోవ్యథ కలిగెను. ఎట్లయినను ఆ దుర్గములను తెంటిని పాధింప నిశ్చయించి మరిల దండు వెడలు తలపుతో ప్రబల ప్రయత్నములు చేయగడగెను; కాని, యుద్ధ ప్రయత్నములు సంపూర్ణము కాకమునుపే అతడు వ్యాధిగ్రస్తుడై కాలధర్మము పొందెను.

వీర నరసింహరాయల కాలమున జరిగిన విశిష్ట చరిత్రాంశము ఇంకొకటి కలదు: అది పోర్చుగీసు వారితోడి సఖ్యము. చిరకాలమునుండి హిందూ దేశమునకును పాశ్చాత్య దేశములకును



చిత్రము 80. హజార రామాలయములోని గజాశ్వ చిత్రములు, హంపి

మధ్య నడచు సముద్ర వ్యాపార మంశయు అరబ్బి, పార్శీ వర్తకుల మూలమున సాగుచు వచ్చినది. వీరు దిగుమతి చేయు నరకులలో గుర్రములు ప్రధానమైనవి. అప్పటి యుద్ధములలో జయాపజయములు అశ్వదళములపై ఆధారపడియుండిన కారణమున హిందూస్థాన ప్రభువు లందరును గుర్రములను ఎంత వెలయిచ్చియైన కొనువారు. అశ్వ వ్యాపారము చేయు అరబ్బి, పార్శీ వర్తకు లెల్ల సుతముచే మహమ్మదీయు లగుటవలన కాము దిగుమతి చేయు ఉత్తమాశ్వముల నెల్ల మహమ్మదీయ రాజులకే విక్రయించువారు. ఇందుమూలమున హిందూ రాజుల అశ్వదళములు మహమ్మదీయుల గుర్రపు ఫౌజుతో తులదూగలేక యుద్ధక్షామిలో పరాజయము పొందుచుండినవి. తమ

అశ్వదళములను బలపరచుటకు విజయనగర ప్రభువులు ఎట్టి ప్రయత్నములు చేసినను మహమ్మదీయ వర్తకుల పక్షపాతమువలన ఫలవంతముకాక, వర్ధిల్లముగుచు వచ్చినవి. శ్రీ. శ. 15 శతాబ్ది తుది దశకమున పోర్చుగీసువారు వర్తకము కొరకు హిందూ దేశమునకు వచ్చిరి. వీరు మహమ్మదీయులకు గాఢ శత్రువులు. ఓడ యుద్ధమున వీరిచే ప్రాచీయము. కావున పోర్చుగీసువారి ఆగమనము మహమ్మదీయ వర్తకులకు చుక్క వాలెనది. అచిర కాలముననే దిగుతెగల వర్తకులకును సముద్రాధిపత్యమునకై పోరు పొసగినది. ప్రమక్రమముగ మహమ్మదీయ వర్తకుల బలము సన్న

గిలుచుండెను. పోర్చుగీసువారి యాధిక్యమును ప్రహించి వీర నరసింహరాయలు వారిగవర్షురిగు ఆత్మైదాం దిడకు రాయ చారులనుపంపి, వారితో ఒక ఒడంబడికను చేసికొనెను. కాని పరమల ప్రకారము పోర్చుగీసువారు దిగుమతి చేయు గుర్రముల నన్నింటిని రాయ సంస్థానమునకే విక్రయించుటకు ఆత్మైదా ఒప్పుకొనెను. ఇట్లు నైన్యమునకు వలయు గుర్రములను సమకూర్చు అడితీదారులు రాయలకు గుదిరిరి. ఆ గుర్రములను తగు రీతిని శిక్షించి స్వారి చేయుటకు జాతి మత భేదములను పరిగణింపక అర్హులైనవారి నెల్ల రౌతుపడయందు చేర్చుకొని అశ్వ దళమును ఏంపొందించుటకు తగు ప్రయత్నములు కావించెను. విజయనగర సామ్రాజ్యమునకు వీర నరసింహరాయ లొనర్చిన అమూల్య సేవ ఇదియే.

కృష్ణదేవరాయలు (శ్రీ. శ. 1509 — శ్రీ. శ. 1580): వీర నరసింహరాయల అనంతరము అతని సవతికల్లి నాగ లాంబ కుమారుడు కృష్ణదేవరాయలు సామ్రాజ్యవీరమును అధిష్టించెను. పట్టాభిషేకపు తది మేనిపై ఆరియు ఆరక

మునుపే అతడు సామ్రాజ్య రక్షణకై కత్తి దూయవలసి వచ్చెను. బహుశా సుల్తాను మహమ్మదు శాహు విజయనగర సామ్రాజ్యముపై బహు ప్రకటించి ప్రచండ సైన్యముతో ఏడవల ఖాన, నిజాము, కుతుబ్షాహు, అదీదుప్రభృతులైన వరల సామంతపురమును వెంటరా ఎత్తివచ్చెను. విజయనగరపు గొప్ప ప్రదేశమున ఉండు దాని అనుస్థలము వారు వేరునప్పటికి కృష్ణదేవరాయలు వారికి అడ్డుపడి మార్గమును అరికట్టెను. ఘోరయుద్ధము సంఘటిల్లినది. మహమ్మదీయుల ఘోరపరిగిపోవ నారంభించెను. కృష్ణదేవరాయలు వెన్నంటి వారిని తరుముచు పోయి కోవెలకొండ సమీపమున విజాపుర ప్రభువైన యూసుఫ్ ఆదిల్ ఖానుని వధించి, ఆ దుర్గమును ఆక్రమించుకొని తిరిగి విజయనగరము చేరెను. కాని మహమ్మదీయులతో సంగ్రామము

అంతటితో ముగియలేదు. యూసుఫ్ ఆదిల్ ఖానుడు మృతినొందిన పిమ్మట అతని పుత్రుడు ఇస్మాయిల్ ఆదిల్ ఖానుడు విజాపుర సింహాసనము నధిష్టించెను. అతడు బాలుడగుట వలన సర్వసాధివతి యైన కమాల్ ఖానుడు రాజ్యమునకు సంరక్షకుడయ్యెను. రాష్ట్రమును విస్తరింపగోరి అతడు కలు



చిత్రము 81. కృష్ణాలయము, హంపి

బరిగె(గుల్బర్గా)ను జయించెను. తరువాత బీదరుపై ఎత్తిపోయి బరీదును ఓడించి పారదోలి ఆ వట్టణమును స్వాధీనము చేసికొని సుల్తాను మహమ్మదు శాహును బంధీకృతుని కావించెను. విజాపుర రాజ్యవ్యాప్తిని సహింపక నిజాము, కుతుబ్షాహు మున్నగు బహుశా సామంతులు బరీదునకు తోడై వచ్చి విజాపుర సైన్యములను ఓడించి బీదరు వెంటలయిన దుర్గములను మరల స్వాధీనపరచుకొనిరి. అంతట విజాపుర రాజ్యమున సంక్షోభము కల్గి అల్లరులు పెక్కుతావుల చెలరేగినవి. తెల్లము పురవాసులు సర్కారుపై తిరుగబాటు చేసి కృష్ణదేవరాయలను వచ్చి తమ వట్టణమును ఆక్రమించుకొనవలసినదని ఆహ్వానించిరి. అంతట కృష్ణదేవరాయలు విజాపురముపై దండయాత్ర ప్రకటించి కృష్ణా తుంగభద్రల అంతర్వేదిని జొచ్చి రాయచూరు మున్నగు

సుప్రసిద్ధ దుర్గములను ఆక్రమించుకొనెను. అచటినుండి ఉత్తర ముఖముగ ముందునకు సాగి గుల్బర్గాచేత అడ్డపడిన మహమ్మదీయులను ఓడించి ఆదుర్గమును కైవసము కావించుకొనెను. తరువాత బీదరుపై నడచి ఆ కోటను స్వాధీనపరచుకొని అచట బంధీకృతుడైయుండిన బహుశా సుల్తాను మహమ్మదు శాహును విడుదల చేసి అతనిని సింహాసనముపై పునఃప్రతిష్ఠితుని చేసెను. ఈ కారణమున కృష్ణదేవరాయలకు యవసరాజ్య స్థాపనాచార్య విరుదుకలిగినది.

మహమ్మదీయులపై దండయాత్ర నడపుచున్నప్పుడే కృష్ణదేవరాయలు ఉమ్మత్తూరు పాళెగాండ్ర ఆటోపము నుడుపుటకొరకు సైన్యము పంపవలసియుండుటచేత ఏమియు తోచక త్రొక్కటపడుచుండగా సర్వ కిరణప్రధాని

సాళువ తిమ్మరసయ్య యుక్తిచే ప్రచండబలమును చేకూర్చి రాయలవారి యుద్ధమును నిరాటంకముగ కొనసాగుటకు తగిన యేర్పాటులను కావించెను. కృష్ణదేవరాయల రాజ్యాభిషేకమునకు ముందు కొంత కాలము నుండి కేంద్ర ప్రభుత్వముయొక్క పాటవము తగ్గుటవలన అమర నాయకులు

ఏటేట రాయ భండారమున దిగువలసిన కప్పమును చెల్లింపక జాగు చేయుచు వచ్చిరి. తిమ్మరసయ్య అమర నాయకుల నెల్ల రిప్పించి రాయ భండారమునకు వారు బాకీ పడియుండిన మొత్తమును తోడటమే కట్టవలసినదనియు, అట్లు చేయజాలనివారు దానికి ప్రత్యామ్నాయముగ తమ క్రింది అమర నాయక బలము — ఏనుగు, గుఱ్ఱము, ఎంకి, ప్రదీప — లకు వెలకట్టి రాయలవారికి మేడోలు చేయవలసినదనియు నిక్కచ్చి చేసెను. అమర నాయకులకడ వలసిన ధనము లేకపోవుటచేత తిమ్మరసయ్య ఇష్టానుసారము తమ క్రింది బలములను రాయలవారికి స్వాధీనము చేసిరి. ఈ యుపాయమువలన ధనము వెచ్చ పెట్టకయే రాయలవారి 'స్వకీయ కైతీకపు సేన' అభివృద్ధి చెందెను. అమరనాయకుల యొక్కబలము సన్నగిలెను.

విజయనగర సామ్రాజ్యము

తరువాత కృష్ణదేవరాయలు నిశ్చింతగ ఉమ్మూర్తి పాశా గానిపై దండు వెడలెను.

ఉమ్మూర్తి రప్పుడు గంగరాజును పాశాగాని యేలుబడి క్రింద మండినది. అతని బల మంతయు ఉమ్మూర్తిని శివన సముద్రములను రెండు ప్రబల దుర్గములపై నాశారపడి యుండినది. కృష్ణదేవరాయలు తనమీద నెత్తి రాగలడని యూహించి గంగరాజు పుట్టికొనిన దుర్గములను బల పరచి ఫిరంగులు మొదలగు నాగ్నేయాాయుధములను బురుజులపై నమర్చి యుద్ధసన్నద్ధుడై. రాయరాజువ రాజు నెదురుచూచు చుండెను. ఉమ్మూర్తిపై కృష్ణదేవ రాయలు రెండేళ్ల కాలము దండుచేసి గంగరాజును యుద్ధ మున నోడించి యతని దుర్గములను రెంటిని నేలమట్టము గావించెను. శివనసముద్రమునుండి పారిపోవుచు కావేరి యందలి మడుగులోనికి గంగరాజు మృతినొందెను.

తరువాత కృష్ణదేవరాయలు ఉమ్మూర్తి రాజ్యమును స్వాధీనము చేసికొని యచటినుండి శ్రీరంగ పట్టణముపై నడచి యా దుర్గమునుకూడ వశము చేసికొని యా దండయాత్రయందు జయించిన రాష్ట్రము నంతటిని ఒక రాజ్యముగ నేర్పరచి దాని పరిపాలనకు తగిన కట్టుదిట్ట ములను గావించెను.

కృష్ణదేవరాయలు వజ్రసింహాసనము నెక్కిన రెండేళ్ల లోపలనే బహ్యవీ సుల్తానుని భంగపరచెను; ఉమ్మూర్తి పాశాగాండ్రను నిర్మూలము గావించి దక్షిణ కర్ణాకమును హస్తగతము చేసికొనెను. ఇక సాధించవలసిన శత్రువు లలో ఒకడై గజపతి యొక్కడే మిగిలియుండెను. విజయ నగర సామ్రాజ్యమునకు తెందిన తీరాండ్రకూమి యంతయు రెండు తరముల నుండి గజపతుల స్వాధీనమందుండి యుంది. దానిని సాధించుట యావశ్యక మాయెను; కావున ఉమ్మూర్తి దండయాత్రయందు విజయము చేసికొని వచ్చిన వెంటనే కృష్ణదేవరాయలు కళింగ దిగ్విజయార్థము బయలు వెడలెను.

కళింగ శైత్రయాత్ర : కృష్ణదేవరాయల కళింగ శైత్రయాత్రయందు ఐదు ఘట్టములు కలవు: మొదటి ఘట్టము ఉదయగిరి విజయముతో ముగిసినది. క్రీ. శ. 1518 సంవత్సరమున జనవరి మాసమున దండు వెడలి పోయి కృష్ణదేవరాయలు ఉదయగిరిని ముట్టడించెను. ఒత్తిమైన గిరిదుర్గమగుటచేత అది సులభసాధ్యము కాక పోవుటవలన ముట్టడి ఒకటిన్నర సంవత్సరము పర్యంతము సాగినది. ఈలోపల కృష్ణదేవరాయలు దుర్గము చుట్టునుండు గుట్టలను, బండలను ఇడియగొట్టించి కోట గోడల సమీపమునకు సైనికులు సునాయాసముగ పోవు

టకు దగిన విశాల మార్గములను ఏర్పరచెను. అతనిని తరుమగొట్టుటకొరకు ప్రతాపరుద్ర గజపతి సైన్యముకుడై వచ్చెను. కాని కృష్ణదేవరాయలు అతనిని ఓడించి కొండ వీటివరకు పారపోలి మరలి వచ్చి ఉదయగిరి దుర్గము చుట్టును మెఠత వేయించి చిట్టచివరకు దానిని సాధించెను. దుర్గాధిపతియగు తిరుమలరాజుల తరాయడు బంది కృతుడయ్యెను. ఉదయగిరి విజయానంతరము కొండవీటి దండయాత్ర. ఇది కళింగ శైత్రయాత్రలో ద్వితీయ ఘట్టము. కందుకూరు, అద్దకి, వినుకొండ, బెల్లముకొండ, నాగార్జునుని కొండ, తంగడ, కేతవరము మున్నగు చిల్లర దుర్గములను సాధించుచు తరలిపోయి రాయవూహిని కొండవీడు చేరినది. సాళువ తిమ్మరసయ్యగారి నాయక పితృముక్తింద ముట్టడి కార్యము ఆరంభమైనది; కోటలో జనము క్రిక్కిరిసి యుండిరి. రాయసైన్యము ధాటికి తాళ జలక తత్పరిగ దుర్గములకు కాపుండిన పాత్ర సామంతులు నిజ పరివారములతో అచటికి వచ్చి మూగయుండిరి. తిమ్మరసయ్య మూడు నెలల పర్యంతము కోటకు అష్ట దిగ్బంధనము కావించి కోటలోనికి ఆహారపదార్థములను కూడ పోసీయక అరిక తైసెను. కాని అది స్వాధీనపడలేదు. అంతట కృష్ణదేవరాయలు కోటకు నడచప్పరములు పెట్టి లగ్గులు పట్టించెను. కోట రాయలకు హస్తగత మయ్యెను. ప్రతాపరుద్ర గజపతియొక్క రాణి ఒక్కతెయు, అతని పుత్రుడును కొండవీడుదండపాటి పాలకుడును అగు వీరభద్ర గజపతియు, మరియు వెక్కండ్రు పాత్ర సామంతులును జీవగ్రాహముగ పట్టపడిరి. కృష్ణానదికి దక్షిణ మున నుండు తీరాండ్రదేశము సర్వమును రాయలకు స్వాధీన పడెను. కృత్తియ ఘట్టము: కొండవీడు స్వాధీనము చేసి కొనిన పిమ్మట రాయరాజువ కృష్ణానదిని దాటి బెజవాడను వశపరచుకొనెను. తరువాత తెలంగాణాకు బోరు తలుపనదగు కొండపల్లిని ముట్టడించెను. ఈ ముట్టడి సాగు చుండగా ప్రతాపరుద్ర గజపతి దళమును కూర్చుకొని కృష్ణానదిని ఉత్తరించి దాని దక్షిణ తటముననే కూచిచేసి విజయనగర స్కంధావారముపై పిరిదినుండి కవియు సుజ్ఞే శముతో వచ్చెను. కాని కృష్ణదేవరాయలు కోటచుట్టును కొంత దండును కాపుండి తక్కినదానితో ప్రతాపరుద్రుని ఎదిర్చి యుద్ధమున ఓడించి తరుమగొట్టెను. తరువాత స్వల్ప కాలముననే కొండపల్లి కృష్ణదేవరాయలకు హస్తగత మయ్యెను. చతుర్థ ఘట్టము: కొండపల్లి పతనముతో కళింగ దిగ్విజయమునందు చతుర్థ ఘట్టము ఆరంభ మయ్యెను. రాయరాజువ అచట రెండు పాయలుగ చీలి నట్లు కానవచ్చుచున్నది. ఒక్క పాయతో కృష్ణదేవ

రాయలు తెలంగాణాపై నడచెను. అప్పుడు తెలంగాణా యందు చాల భాగము పాత్ర సామంతుల ఏలుబడిక్రింది ఉండినది. దానిని వశపరచుకొనక కళింగమును ప్రవేశించుట అపాయకరమని రాయలు ఎరుగును. కావున మొదట తెలంగాణా దుర్గములను సాధించుట కర్తవ్యమని ఎంచి, కంబము మెట్టుపై నడచెను. ఇది తెలంగాణా పాత్ర సామంతులైన 'చిత్రావభాను' డను ఘడివంశ ప్రభువునకు ఉనికివట్టు. అతడు వరాక్రమశాలి : కుతువనమలకను ఓడించి అతనికడ నుండి సూర్యము కాకతీ

యుల రాజధానియైన కరుగంటిని స్వాధీనపరచుకొన్న ప్రోడ. కాని కర్ణాటక వైస్యము యందు అతని పోటరితనము దీటుగాకపోయినది. రాజధానియైన కంబము మెట్టును రాయరాణువపాలు చేసి అతని చచ్చటనో తలచాడుకొనెను. ఓరుగల్లుకూడ రాయల పరమయ్యెనని స్థానిక చరిత్రయందు చెప్పియున్నది. చిత్రావభానుని నిర్మించిన శరువాతకృష్ణదేవరాయలు ఏకధాటితో అనంతగిరి, ఉండ్రకొండ, ఉర్లకొండ, అరువపల్లి, జల్లివల్లి, కందికొండ, నలగొండ, రాచకొండ, దేవరకొండ, కనకగిరి, శంకరగిరి మున్నగు దుర్గములను సాధించి జమ్మిలోయగుండ సింహాద్రివైపు



'చిత్రము 22. కృష్ణదేవరాయలు, రాణుల చిన్నాదేవి, తిరుమలదేవి

కూచిచేయ సమకట్టెను. కనుమగుండ రాయల వైస్యము పోవుచుండగా ప్రతాపరుద్ర గజపతి ఆజ్ఞానుసారము చిత్రావభానుడు అరువదివేల విలుకాండ్రతో వచ్చి మార్గము నరికట్టెను. కాని కృష్ణదేవరాయలు కర్ణాటకాలయమును చిత్రావభానుని విలుకాండ్ర పింగళితట్టు కొండల వైకి ఎక్కించి వారిని చెల్లాచెదరు కావించి జమ్మిలోయను పడకురామప్రీతి గావించి కనుమకు అవ్వలి రాష్ట్రమును ప్రవేశించెను. అంతట కొండవల్లెనుండి బయలుదేరిన రాయరాణువ రెండవ పాయ కృష్ణా గౌతమీ మధ్యదేశమును

జయించి రాజమహేంద్రవరమును స్వాధీనము చేసికొని వచ్చి కృష్ణదేవరాయలను కలిసికొనెను. ఉభయవాహినులును ఏకమై కోనసీమను వర్షి కొట్టాముమీదుగ పోయి సింహాద్రికడ విడిసెను. ఆరు మాసముల వర్యంతము గజపతి యుద్ధమునకు వచ్చునని కృష్ణరాయలు ఎదురుచూచుచుండి రాకపోగా పొట్నూరుకడ జయవంతమును పాదుకొల్పి, వైస్యమును అచట నిల్పి స్వయముగ విజయనగరమునకు తరలిపోయెను. పొట్నూరుకడ జయవంత

ప్రతిష్ఠతో చతుర్థఘట్టము ముగిసెను. ఇక పంచమఘట్టము : దండయాత్ర ప్రారంభమైనప్పటి నుండియు గజపతికి ఒక యుద్ధమండలము జయము లభింపలేదు. అయినను అతడు సంధికి ఈయకొనక ఇంకను యుద్ధముచేయ బ్రయత్నములు చేయుచుండెను. కావున కృష్ణదేవరాయలు అతని రాజధానియగు కటకముపై ఎత్తిపోవ నిశ్చయించి దండు శరలెను. మార్గమున ఎచ్చటవైన గజపతి దళములతో ఘర్షణజరగెనేమో తెలియదు. తుదకు కృష్ణదేవరాయలు కటకము చేరి తత్పరిసరములందు విడిసెను. ఇక కటకమున నుండుట ఊమకరము కాదని ప్రతాపరుద్ర గజపతి పారిపోయెను.

రాయల సైనికులు అంతట కటకమును గార్చిరి. అటు తరువాత తనకు జయము కలుగదని ప్రతాపరుద్ర గజపతి నిశ్చయించి రాయలకు తన కొమారితనిచ్చి ఉచ్యాహమొనర్చి సంధిచేసికొనెను. కృష్ణదేవరాయలు కృష్ణానదికి ఉత్తరమున తాను జయించిన దుర్గములను, రాష్ట్రములను మరల గజపతికి ఇచ్చివేసెను. ఇట్లు క్రీ. శ. 1518 వ సంవత్సరమున ప్రారంభమైన కళింగ దండయాత్ర ఐదేండ్ల పర్యంతము జయవంతముగ సాగి 1518 లో నమాప్తమైనది.

విజయనగర సామ్రాజ్యము

కళింగ దిగ్విజయయాత్ర యింకను సాగుచుండగానే కృష్ణదేవరాయలు ఒక పర్యాయము తురక రాజ్యములపై రాడి వెడలవలసివచ్చెను. రాయలు కళింగ దండయాత్ర యందు నిమగ్నుడై ఉండుటను కని అదియే యతనిపై దండువెట్టుటకు మంచి తగుణమని తలచి ఏదుల భాన, కుతు పన ముక్కలు రాయరాజ్యముపై దండువెడలి పూర్వము తమకడనుండి ఆతడు కొనియుండిన కోవెలకొండ, పాను గల్లు, దేవరకొండ, గణపురము దుర్గములను స్వాధీనపరచు కొనిరి. వారికి నిజామనమలక తోడ్పడెను. వారి దుండగ మునకు తగిన శాస్త్ర తక్షణము చేయుట ఆవశ్యకమని గ్రహించి కృష్ణదేవరాయలు సింహాద్రి పొట్నూరులో జయ స్తంభమును స్థాపించి వచ్చి క్రీ. శ. 1518 లో దండయాత్ర వెడలెను. తురకలు తీసికొన్న కోటలను మరల స్వాధీనపరచు కొను ఉద్దేశముతో రాయలు దండు వెడలలేదు. ఆకార్య మునకు పూనుకొనుట కప్పడు వ్యవధి చాలదు. ప్రతాప రుద్ర గజపతితో వారు చేసికొని యుండిన ఒడంబడిక ప్రకారము వారిని అతనికి తోడ్పడనీయక వారి సేనాబలమును భగ్నము కావించి కీడ్పరచుటయే అతని దండయాత్ర యొక్క ప్రధానోద్దేశము. కావున కృష్ణదేవరాయలు కోవెలకొండ మున్నగు దుర్గముల మీదికి ఒకసేనను పంపి మరియొక సేనతో విజాపుర రాజ్యముపై ఎత్తిపోయెను. తన గడిదుర్గములను రక్షించుకొనవలసి వచ్చినందున కుతు పనమలక తక్కిన తురక రాజులతో ఏకీభవించి రాయలను ఎదుర్కొనలేకపోయెను. కావున అతని నెదుర్చు భార మంతయు విజాపుర, అహ్మదు నగరముల ప్రభువులపై బడెను. ఈ దండయాత్రయందు నడచిన యుద్ధ వివరములు చక్కగ తెలియవు. రెంటిని మాత్రము కృష్ణదేవరాయలు పేర్కొనెను. అందు మొదటిది కెంబావికయ్యము. కెంబావి విజాపుర అహ్మదునగర నీడరు రాజ్యముల ముయ్యెలగుట్టయం దుండిన గ్రామము. ఈ యుద్ధమున రాయలు మహమ్మదీయ సైన్యమును చించి చెండాడి రణ రంగమును రక్తసిక్తము కావించి కెంబావి నామమును సార్థకము చేసెను. రెండవది: అహ్మదు నగర వినాశము. ఇది నిజామనమలక యొక్క నూతన రాజధాని. అప్పటి కింకను కోట నిర్మింపబడి ఉండలేదు. కావున అది విశేష ప్రయాస లేక రాయరాణువ బారిని పడి నాశనమందెను. మహమ్మదీయ ప్రభువులను ఇట్లు భంగపరచి కృష్ణదేవ రాయలు కటకమునకు పోవుటకయి కళింగమునకు తరలి పోయెను.

కాటూరు, సింహళ దండయాత్రలు: గజపతితో సంధి చేసికొనినవిమ్మట కృష్ణదేవరాయలు కాటూరిపై దండెత్తి

పోయి అచటి ప్రభువును ఓడించి ఆరాజ్యమును స్వాధీన పరచుకొనెనని న్యూనిజ వ్రాసియున్నాడు. ఈ కాటూరు ఎచ్చట ఉండెనో తెలియదు. న్యూనిజ చెప్పిన చరిత్రాంశ ములను పట్టి చూడగా ఇది దక్షిణమున తిరునెల్వేలి ప్రాంతములందు ఉండిన రాజ్యమని తోచుచున్నది. ఈ సమయముననే కృష్ణదేవరాయలు సింహళదీవులముపై దండ యాత్ర సాగించి సింహళాధిపతి యొద్ద కప్పము కొన్న ట్లున్నది. క్రీ. శ. 1518 వ సంవత్సరము జూన్ 8 నాడు వ్రాయించిన పిరాన్లల శాసనములో రాయల సాహసము లలో ఒక్కొక్కడును, అరంశంగి పాలకుడనైన పొన్నంబల నాథ తొండమానారు అనునతడు ఏడుదినములలోపల సింహళమునుండి కప్పము కొనివచ్చినట్లు చెప్పియున్నది. ఈ సందర్భముననే కృష్ణదేవరాయలు ద్రావిడదేశములోని పుణ్యస్థలములకు యాత్రచేసి అచటి దేవస్థానములకు దానము లొసగెను.

రాయచూరు దండయాత్ర: దక్షిణ దిగ్విజయమును జయవంతుముగ కొనసాగించి కృష్ణదేవరాయలు క్రీ. శ. 1519 వ సంవత్సరమున విజయనగరమునకు మరలివచ్చి చేరెను. వెంటనే విజాపురముపై దండయాత్రను నడపు టకు ప్రయత్నము చేయసాగెను. నన్ను మోసగించి పారి పోయి విజాపుర రాజ్యమున కాగియుండిన పయ్యిదు మర్తూ రను మహమ్మదీయ అశ్వవ్యాపారిని ఆ దేశపాలకుడు పట్టి తన కప్పగింసకపోయెనని క్రుద్ధుడై కృష్ణదేవరాయలు యుద్ధమునకు వెడలెను. కాని అది వట్టి సాకు. వాస్తవ కారణము కృష్ణా గుంగళద్రల అంతర్వేదిని, అందును ముఖ్యముగ రాయచూరు దుర్గమును మరల జయించి స్వాధీనపరచుకొనవలయునను అతనికిగల ఇచ్చయే. క్రీ. శ. 1520 వ సంవత్సరారంభమున గొప్ప సైన్యముతో తరలి పోయి కృష్ణదేవరాయలు రాయచూరు దుర్గమును ముట్ట డించెను. ఆ వర్తమానమును విని విజాపురాధిపుడగు ఇస్మా యిల్ ఆదిల్ ఖానుడు దళమును గూర్చుకొని రాయలను తరుమగొట్టి కోటను కాపాడుటకొరకు బయలుదేరి వచ్చి కృష్ణకు అవ్వలియొడ్డన స్కంధావారము నేర్పరచికొని రాయలకొరకు వేచియుండెను. ఆదిల్ ఖానుడు వచ్చు చున్నాడని విని కృష్ణదేవరాయలు రాయచూరు చుట్టును కొంత దండును కాపుంచి తక్కిన బలములను వెంటగొని ఆదిల్ ఖాను నెదుర్చుటకు బయలువెడలి పోయి కృష్ణా నదికి ఈవలిదరిని గొట్టూరు గ్రామమునకు కొంతదూర మున విడిసెను. అంతట ఆదిల్ ఖానుడు రాయల విడిదలపై కవియు ఉద్దేశమున సైన్యముతో కృష్ణను రాచెను. ఉభయ పక్షములకు గొట్టూరివద్ద ఘోరసంగ్రామము జరగెను.

యుద్ధమునందు ఆదిల్ ఖానునికి ఘనపరాజయము కలిగెను. అతని నైవ్యము సమస్తమును నాశనమైనది. సలాబత్ ఖానుడు మున్నగు విజాపురపు సర్దారులు అనే కులు రాయల చేజిక్కి బందీకృతులైరి. ఇస్లామీయులు ఆదిల్ ఖానుడు ప్రాణములు దక్కిన చాలునని అసద్ ఖాను లారీతోగూడ పారిపోయెను. కృష్ణదేవరాయలు అంతట విజాపురస్కంధావారమును చూరగొని వెనుదిరిగి రాయచూరికి పోయి ముట్టడి కార్యమును మునుపటికంటె ఎక్కువ ఔద్ధత్యముతో జరప నారంభించెను. అచిరకాలము ననే కోట రాయల హస్తగతమైనది. కృష్ణా కుంగభద్రల అంతర్వేది యంతయు మరల అతని ఏలుబడిక్రిందికి వచ్చినది. ఈ ఘనవిజయమువలన రాయల యశస్సు భరత ఖండ మంతటను పర్వినది. పాశ్చాత్యులగు పోర్చుగీసులు సయితము అతని పరాక్రమాదులను ఉగ్గడించిరి. హిందూ ప్రపంచము అతనిని మహమ్మదీయ రాక్షసులను సంహరింప నవతరించిన శ్రీకృష్ణపరమాత్మ అని ప్రశంసించినది.

విజాపుర కలుబరిగె దండయాత్రలు : రాయచూరు దండయాత్రకు ఇవి అనుబంధములని చెప్పవచ్చును. రాయ చూరు పతనానంతరము ఇస్లామీయులు ఆదిల్ ఖానుడు కృష్ణదేవరాయలతో సంధి చేసికొనగోరెను. కాని సంధి పరతులను అతడు నెరవేర్చక పోగా కృష్ణదేవరాయలు కోపించి దండెత్తిపోయి విజాపురమును ప్రవేశించెను. అది నర్వసంపదలకు ఆకరమైన పట్టణమే. కాని నీటివనతి కక్కున. వంటచెరకును సంపాద్యము కాదు. కావున కృష్ణ దేవరాయలు కాను అనుకొనినంతకాలము అచట నుండ వీలుపడక పోవుటచేత దండును మరల్చుకొని ముడుగల్లు దుర్గమునకు వచ్చి చేరెను. ఆదిల్ ఖానుడు సంధికొరకు మంత్రియైన అసద్ ఖాను లారీని రాయలకడకు మరల రాయబార మంపెను : కాని అసద్ ఖానుని దుష్ప్రయత్నము వలన సంధి ఒనగూడలేదు. కృష్ణదేవరాయలు శ్రోధవర వకుడై విజాపుర రాజ్యముపై మరల ఎత్తిపోయి కలుబరిగె కోటను ముట్టడించి స్వాధీనపరచుకొనెను. ఆ కోటయందు ఆదిల్ ఖానునిచే బందీకృతులు కావించబడియుండిన బహ్మానీ సుల్తానుని పుత్రులు రాయలకు చిక్కిరి. వారిని విడుదలచేసి వారిలో తేల్చుమని తండ్రిపదమున ప్రతిష్ఠితుని కావించి అతని తమ్ములను ఇరువురను తనతోగూడ విజయ నగరము తోడ్కొనిపోయి రాజపుత్రుల యంతస్తునకు తగిన రీతిని సత్కరించి వారికి దినవెచ్చమునకై సాలుకు ఏబదివేల బంగారు పర్రావులు వేతనమును వీర్పరచెను.

కలుబరిగెచాడి రాయలతైత్రయాత్రలయందు కడప టిది. తరువాత అతడు పరరాజ్యముపై దండువెడలినట్లు

అగపడదు. సామ్రాజ్యమున కలిగిన సంక్షోభమే దాని? ముఖ్యకారణము కావచ్చును. కృష్ణదేవరాయలకు తిరు మలదేవరాయ అను నొకపుత్రుడు కలడు. తన యనంత రము అతనిని సామ్రాజ్యాధిపత్యమున సుస్థిరముగ స్థాపించు నుద్దేశముతో తన జీవితకాలముననే అతనికి పట్టాభిషేకమొనర్చి అతనిపేర తిమ్మరసయ్య సాయముతో రాజకార్యములను తాను నిర్వహించుచుండెను. ఆ కుమారుడు ఉన్నటు లుండి జబ్బుపడి క్రీ. శ. 1524 లో పరలోక గతుడాయెను. ఆ బాలుని తిమ్మరసయ్య విషప్రయో గము చేయించి చంపించినట్లు కృష్ణదేవరాయలకు అను మానము కల్గెను. అనుమానమునకు కారణము తెలియదు. కాని కృష్ణదేవరాయలు తిమ్మరసయ్యను పదభ్రష్టుని కావించి కుటుంబసహితముగ కారాగృహమున బందీ కృతుని గావించెను. తిమ్మరసయ్య కుమారుడైన తిమ్మదండ నాయకుడు చెరసాలనుండి తప్పించుకొని దుర్గమపర్వత ప్రాంతములకు పారిపోయి అల్లరిని రెచ్చగొట్టి రాయలను ధిక్కరించెను. కోపోద్రిక్తుడై కృష్ణదేవరాయలు చెరసాల నుండున్న తిమ్మరసయ్య కన్నులను పొడిపించి తన యల్లు డైన అళియ రామరాజును గొప్ప నైవ్యముతోగూడ తిమ్మదండనాయకుని పట్టి తే నంపెను. రాయసామ్రాజ్య మున కలిగిన యలజడిని సందు చేసికొని ఏదుల ఖానుడును, కుతుపనమలకయు దండెత్తి వచ్చిరి. రెండు మూడేడ్ల పాటు యుద్ధము నడచెను. తుదకు కృష్ణదేవరాయలకే విజయము చేకూడెను. మరల సామ్రాజ్యమున శాంతి కుదిరెను. కాని అతనికి చిత్రశాంతి కల్గదాయెను. రాజ్యము యొక్క వారసత్వమునయ్య అతని మనస్సును కలతవెట్టు చుండెను. తన యనంతరము సామ్రాజ్యపితమును అధిష్టించుటకు అర్హుడెవడో నిర్ణయింపవలసిన యావశ్యకము కల్గెను. సామ్రాజ్యమునకు వారసులుగ పరిగణింపదగిన వారు నల్వరు : మొదటివాడు కృష్ణదేవరాయల పుత్రు డగు పదునెనిమిది మాసముల నిసుగు. రెండవవాడు : కృష్ణ దేవరాయలయన్న వీరనరసింహరాయల కొడుకు. మూడవ వాడు : కృష్ణదేవరాయల కనిష్ఠవైమాత్రేయు డగు అచ్యుతదేవరాయలు ; నాల్గవవాడు : అచ్యుతదేవరాయల యన్న శ్రీరంగదేవరాయల కుమారుడగు సదాశివదేవ రాయలు. వీ రందరి గుణములను, శక్తిసామర్థ్యములను కృష్ణదేవరాయలు చక్కగ ఎరుగును. పెక్కునాళ్లు చింతించి చింతించి తన ఏమ్మట వజ్రసింహాసనము నెక్కడగినవాడు అచ్యుతదేవరాయలే అని నిశ్చయించి కారాగారమునుండి యతనిని విముక్తుని గావించి విజయనగరమునకు రా నాజ్ఞా పించెను. ఇంతలోపలనే రాయల ఆరోగ్యము చెడినది.

విజయనగర సామ్రాజ్యము

సాళువ నిరసింగరాయ దండనాయకుడను నామాంతరము గల చెల్లెప్పయను బ్రాహ్మణుని సర్వశిరోవ్రధాని పడమున నియమించి అచ్యుత దేవరాయలు వచ్చునందాక రాజధానిని అన్యుల వశము కానీక కాపాడి అతనికి అప్పగించవలయు నని మునలయిడి రాయలు లోకాంతరగతు డాయెను.

విజయనగర సామ్రాజ్యమును పాలించిన చక్రవర్తులు అందరిలో కృష్ణ దేవరాయలు అధికుడు. అతడు నిర్వక్ర పరాక్రమముల దళనాయకుడు. సేనలు కూర్చుటయందును, విచ్చుటయందును, పూర్వారచనయందును, సంగ్రామ రంగమున శత్రువులపై దళములను నడపుటయందును అతనితో సరియగువాడు ఆకాలమునందు ఎవ్వడును లేడు :

కావుననే అతని దండయాత్ర లన్నియు విజయవంతములై కొనసాగినవి; అతనిని ఎదిరించి జయము గొన్న శత్రువు లేడు. అతడు తొక్కి చూడని రిపు రాష్ట్రము కాని, చొరని శత్రు రాజధాని కాని లేదు. అతని ప్రతిభా విశేషము సమరాంగణమునందు ఎట్టో సామ్రా



చిత్రము 88. అచ్యుతరాయలయము, హంపి

జ్యపాలనమునందును అట్లే అద్వితీయమై విలసిల్లినది. అతడు రాజనీతిమర్పజ్ఞుడు; ప్రజాపాలనదడుడు; ప్రభు మంత్రోత్సాహశక్తిసంపన్నుడు; సకలకావిశారదుడు; ఆంధ్రగోర్యాణములందు సమాన ప్రతిభతో చిత్తము చెప్పు నేర్పుగల కవివతంసుడు; కవిజన కల్పభూజము; అష్టదిగ్గజకవులకు ఆశ్రయ మొనగి వారిని కావ్యరచనకు పురికొల్పి ఆంధ్రభోజుడని విఖ్యాతి గడించిన భాషాపాపేకుడు. కావ్యరచనమువలె వాస్తునిర్మాణమును కృష్ణరాయలకు కరము ప్రియమైనది. రాజధానియందును, స్థలాంతరము లందును అతడు కట్టించిన సౌధములును, దేవకాయతన గోపురమండపాదులును అతని వాస్తునిర్మాణవరాయణతకు ప్రబలనిదర్శనములు.

అచ్యుత దేవరాయలు (క్రీ. శ. 1580 — క్రీ. శ. 1542) : కృష్ణ దేవరాయల తరువాత ఆతని నియామకమును అనుసరించి అతని సవతి తమ్ముడు అచ్యుత దేవరాయలు వజ్రసింహాసనమును అధిష్టించి పంజాబ్ దేశము సామ్రాజ్య పాలనము గావించెను. ఇతని కాలమున పెక్కుకారణముల వల్ల రాయసంస్థాన ప్రతిష్ఠ కొంత తగ్గినది. ఇందు ముఖ్యముగ కుటుంబకలహము గమనింపదగినది. కృష్ణ దేవరాయల మరణకాలమున ఆతనికి తిరుమలాంబయ్య యావనవతియగు పుత్రికయు, పదునేనిమిది మాసముల ప్రాయపు చిన్నకొమారుడును కలరు. క్రీ. శ. 1515-16 ప్రాంతమున కృష్ణ దేవరాయలు తిరుమలాంబను ఆరెపిటి

బుక్కరాల మునిమనుమడిగు రామరాజునకిచ్చి వివాహము గావించి దక్కర నుంచుకొని సంస్థానమునం దతనికి ఉన్నతోద్యోగము నిచ్చి సామ్రాజ్యకార్యములందు చొరవ కలిగించెను. క్రమక్రమముగ అతడు ప్రముఖుడై అళియ (అల్లుడు) రామరాజు అనుపేర

నుప్రసిద్ధుడాయెను. కృష్ణ దేవరాయలు నిజమరణానంతరము సామ్రాజ్యపాలనకొరకు చేసిన యేర్పాట్లు ఆతనికి నచ్చలేదు. రాయలు అరృకుడైన తన పుత్రుని సామ్రాజ్యాధిపతిని గావించి తన్ను ఆతనికి సంరక్షకునిగ నియమించునని యతడు తలచెను. కాని కృష్ణ దేవరాయల నిర్ణయము వద్దిరుద్ధముగ నుండుటవలన ఎట్లయిన దాని నమలులోనికి రానియక తొలగడ్రోయ వలయునని నిశ్చయించెను. ప్రప్రథమమున అతని ప్రయత్నము సాగలేదు. అతని చిత్తవృత్తిని చక్కగ తెరిగినవా డగుటవలన కృష్ణ దేవరాయలు తన పూనిక నిర్విఘ్నముగ కొనసాగుటకు తగునేర్పాటులను గావించెను. ముఖ్య ప్రధానియైన సాళువ నరసింగరాయనాయక తిరుదాంకితుడగు చెల్లెప్పను

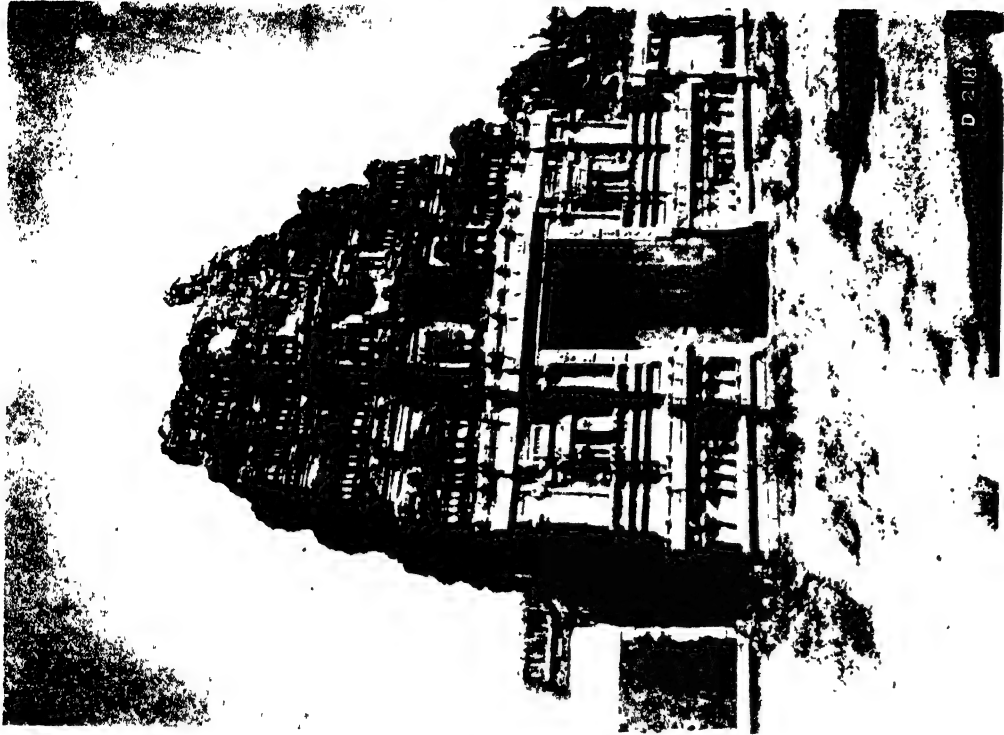

చిత్రము 2.
అమృత రాయాలయము, శెండవ అంగణ చ్యారగోపురము, హాపి.

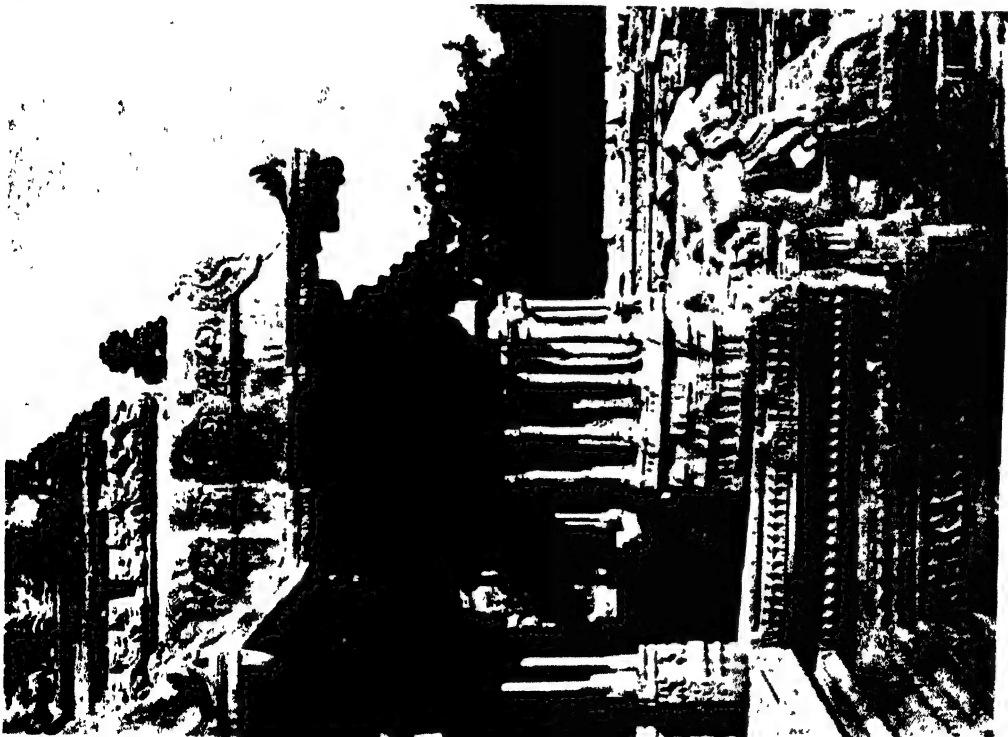

చిత్రము 1.
విట్టిల రాయాలయము, ముందరి మంటప భాగము.

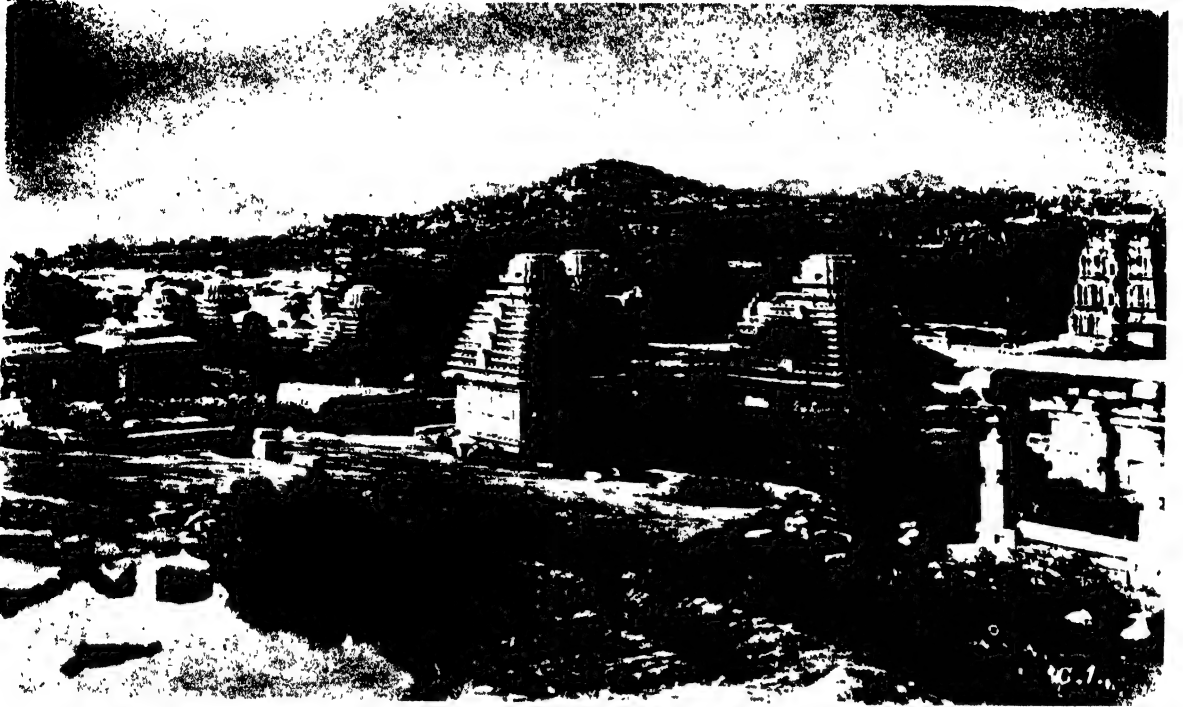

చిత్రము 1. వైవరేచాలయములు, హంపి.



చిత్రము 2. విట్టలచాలయము, (సాధారణదృశ్యము), హంపి.

రాయలు తన మరణకర్మకడకు రావించి అచ్యుతదేవ రాయలు చంద్రగిరినుండి విజయనగరమునకు వచ్చి చేరు నందాక, రాజధానిని ప్రతిపక్షులచేతిలో బడనీయక సంరక్షించి యతని యాగమనానంతరము అతనికి అప్పగింప వలయునని ఆజ్ఞాపించెను. కృష్ణదేవరాయల ఆజ్ఞానుసారము ప్రధాని చెల్లప్ప దిట్టమైన కట్టుపాట్లు చేయుట వలన అతని రామరాజు తన యుద్దేశమును నెరవేర్చుకొనలేకపోయెను. అచ్యుతదేవరాయలు తన పట్టాభిషేకము రాజధానియందు నిర్వహింపముగ జరుగనేరదని శంకించి తిరువతిలో తన యిష్టదేవమగు వేంకటాచలపతి సన్నిధియందు అభిషేకమహోత్సవమును ముగించుకొని పరిజనముతోకూడ విజయనగరమునకు బయలుదేరెను. ఇంతలోనే వార్త వచ్చినది గడి దాటి ప్రతాపరుద్ర గజపతియు, గోలకొండ సుల్తాను కులీ కుత్బ్ శాహును రాయు సామ్రాజ్యముపై ఎత్తివచ్చుచున్నారని. అచ్యుతదేవ రాయలు అంతట విజయనగర ప్రయాణమును మానుకొని, ఎత్తివచ్చు శత్రువుల కఠిముఖుడై కొండపీడు గడిప్రాంతమునకు నడచెను. గడిపీడుయందు దాండయాత్రికులు తారసిల్లగా వారితో ధీకరణము సంప్రాప్తించెను. యుద్ధము నందు గజపతి యోడి కృష్ణను దాటి నిజరాజ్యమునకు మరలిపోయెను; అట్లే కులీ కుత్బ్ శాహు సయతము గోలకొండదారిని పట్టెను. శత్రువుల నిట్లు ఓడించి జయము చేకొని అచట తన సుధికారమును నెలకొల్పి అచ్యుతదేవరాయలు తుడకు విజయనగరమునకు పోయి చేరెను.

రాజధాని చేరిన పిమ్మట అచ్యుతదేవరాయలు రాయ సామ్రాజ్యములో కుటుంబ వైరస్వకారణమున సంక్షోభము గల్గుట శ్రేయస్కరము కాదని భావించి రామరాజుతో సమాధానపడెను. అచ్యుతదేవరాయలతోపాటు కృష్ణదేవ రాయల పుత్రుడును సామ్రాజ్యాధిపత్యమందు భాగస్వామి కావలయు ననియు, ఆనినుగునకు ప్రాపుగ అతని భావ యగు రామరాజు కార్యకర్తయై రాజకీయకార్యములను నిర్వహింపవలయు ననియు తీర్మానమైనది. పిమ్మట అచ్యుత దేవరాయలు మరల విజయనగరమున రాజ్యాభిషేకము గావించుకొనెను. కాని రామరాజుతోటి సంధివలన అచ్యుత దేవరాయలకు 'ముల్లు వుచ్చి కొర్రడమకొన్నట్లు' అయినది. ఆ సంధిమూలమున కృష్ణదేవరాయల యంత్యకాలమున సామ్రాజ్యమునకు సర్వాధికారియై అతని యాదేశము చొప్పున అచ్యుతదేవరాయలకారకు సింహాసనమును శత్రుహస్తగతము కానీయక సంరక్షించిన సాళువ నరసింగ రాయనాయక విరుదాంకితుడైన చెల్లప్ప శ్రోవువడెను.

ఏతక్కారణమున అతడు క్రుద్ధుడై ద్రావిడదేశమునకు పోయి యచట గొప్ప హావడిని చేసెను. సాళువ నరసింహ రాయ నాయకుడు తాబున కొద్దికొద్ది భట్టరు అను కాంచీ పురత్రాహ్మణుని పుత్రుడు. ఆకాలపు త్రాహ్మణకుమారులు పెక్కుండవలె అత దాయుధోవశీనియై రాయరాజువ యందు చేరి తన పరాక్రమాతి శయమువల్లను, శక్తిసామర్థ్యములవల్లను దండనాయక పదమును అధిష్టించి వీరనర సింహరాయల కాలమునుండియు ద్రావిడదేశపాలనమున రాయలకు కుడిభుజమై వర్తిల్లుచుండెను. ద్రావిడదేశము నందు అతనికి గల పలుకుబడి రాయలకుకూడ లేదన్న అతిశయోక్తి కాదు. కావున అతడు అచ్యుతదేవరాయలచే నిరస్తుడైన పిమ్మట స్వదేశమునకు పోయి తిరువడి తుంచిచ్చి నాయకాది ద్రావిడ కేరళ ప్రముఖులను కూర్చుకొని రాయలను ధిక్కరించెను. సమయము అనుకూలమగుటను గమనించి ఉమ్మత్తూరు పాళెగాండ్రు స్వతంత్రపతాకము నెగయించిరి. ఇస్లామీలు ఆదిల్ ఖానుడు కృష్ణా తుంగ భద్రల యంతర్వేదిపై నెత్తివచ్చి రాయచూరు దుర్గమును స్వాధీనపరచుకొనెను.

అచ్యుతదేవరాయలు మొట్టమొదట సాళువ నరసింగ రాయ నాయకుని తిరుగజాటును అణచి ద్రావిడదేశమున తన అధికారమును పాదుకొల్పుటకు నైన్యముతో బయలు వెడలెను. యుద్ధ వివరములు తెలియరావు. కాని రాయల భావమరదియైన సలకరాజు చిన తిరుమలరాజు నాయకత్యముక్రింద రాయనైన్యము నరసింగరాయనాయకుని పైకొని యోడించినది. అంత నతడు కేరళమునకు పారి పోయి మిత్రుడైన తిరువడిని కూడుటయేకాక, తెంకాసి ప్రాంతమును పాలించుచుండిన పాండ్యరాజును రాజ్య శ్రష్ఠిని కావించెను. అచ్యుతదేవరాయలు సకుటుంబముగ కంచి, తిరువణ్ణామలల మీదుగ పోయి శ్రీరంగమున విడిసి సాళువ నరసింగరాయ నాయకుని, అతని మిత్రులను శిక్షించుటకు సలకరాజు చిన తిరుమలరాజును నైన్యముతోకూడ కేరళదేశమునకు వంపెను. తామ్రవర్ణితమును చేరునందాక అతనికి ఎవ్వరును అడ్డపడలేరి. అత డచట జయ స్తంభమును ప్రతిష్ఠించి ముందునకు సాగెను. తిరువడి నైన్యములు అతనిని తారసిల్లి యుద్ధముచేసి పరాజయము పొందెను. తిరువడి అంతట పాదాక్రాంతుడై ఏనుగులను కానుక సమర్పించి సాళువ నరసింగరాయ నాయకుని పట్టి యిచ్చెను. సలకరాజు చిన తిరుమలరాజు విజయుడై వెనుదిరిగి శ్రీరంగమునకు వచ్చి యచట రంగనాథుని సేవించుచుండిన రాయలవారికి దండయాత్ర వృత్తాంతము సర్వమును నివేదించెను. పాండ్యరాజు తన పుత్రులను అచ్యుత

విజయనగర సామ్రాజ్యము

దేవరాయల కిచ్చి ఉద్యాహము గావించి నిజరాజ్యమున పునఃప్రతిష్ఠింపఁ దా యెను

ద్రావిడ దేశమందలి అల్లరుల నణగఁగొట్టి ఎప్పటియుట్ల సామ్రాజ్యాధికారము నచట పాదుకొల్పి అచ్యుతరాయలు శ్రీరంగమునుండి బయలుదేరి పశ్చిమాభిముఖుడై కావేరీ తీరమున దండు నడపుకొని ఉమ్మత్తూరు చేరి అచట అనకుల గ నుండిన పాశెగాండ్రను చిదుకఁగొట్టి ఏప్పము గోని విజయనగరమునకు పోయి చేరెను. తరువాత స్వల్ప కాలముతోపల తరువాతి సామ్రాజ్యచరిత్రను మారుదారికి ప్రవృత్తపట్టి చరిత్రాంశముకంటి సంభవించినది. కృష్ణదేవ రాయల కుమారుడు కాలగతి పొందెను. ఆ సుర్పకుని నాశ్రయము చేసికొని సామ్రాజ్య ఖాగస్వామ్యము సంపాదించి అచ్యుతదేవరాయలతో సమానుడై ప్రభుత్వము చేయుచుండిన రామరాజయొక్క సత్త ఆతని చావువలన చాల నన్నగిలినది. అటుతరువాత అచ్యుతరాయ లతని కుమారుడై వర్తింపవలసిన యావశ్యకము లేకపోయెను. కావున రాయలు ఆతనిని ముందువలె నాదరింపక తన బావమరదులైన సలకరాజు పుత్రులు ఒక, చిన తిరుమల రాజులకు ప్రాముఖ్యము నొసంగ గడగెను. కాని అధికారము సంపూర్ణముగ చేతినుండి దుసికిలిపోకముందే బిగియబట్టుటకు రామరాజునకు అల్పకాలముతోపలనే మంచి యవకాశము లభించినది. క్రీ. శ. 1584లో విజాపుర పాలకుడయిన ఇస్మాయిల్ ఆదిల్ షాహు లోకాంతర గతుడాయెను. తదనంతరము అతని శ్రేష్ఠ పుత్రుడైన మల్లు ఆదిల్ షాహు సింహాసనము నధిష్ఠించెను. కాని తమ్ముడగు ఇబ్రాహీముయొక్క వైరస్యమువలన అతని యధికారము కుడుటబడక ఊటాడుచుండినది. అదియే చక్కని అదనని అచ్యుతదేవరాయలు కృష్ణదేవరాయల పురణానంతరము ఇస్మాయిల్ ఆదిల్ షాహు నాచికొని యుండిన రాయచూరు దుర్గమును మరల సాధించుటకు దండెత్తిపోయెను. ఆ వార్తను విని మల్లా అతనిని ప్రతిఘటించుటకు నిజనైస్యముతో తరలి వచ్చి కృష్ణాతటమున తారసిల్లెను. కాని యుద్ధమున పరాజయము నొందను, ఏముని కుట్రలవలన తనకు ముప్పు పాటిల్లనని యాశంకించి యుద్ధమును దీక్షింప నిష్టపడక అచ్యుతదేవరాయలకు రాయచూరు దుర్గమును స్వాధీనపరచి మల్లు నంధి చేసికొనెను. ఇట్లు విజయుడై రాజధానికి వచ్చినను సత్వరము మరల యుద్ధ యాశ్రకు బయలుదేరవలసి వచ్చినది. క్రీ. శ. 1588లో గుత్తి దుర్గాధిపతి రాయలపై తిరుగబాటు చేసెను. అతనిని శిక్షించుటకై అచ్యుతదేవరాయలు సకల సామంతులను సేనాధిపతులను వెంటబెట్టుకొని గుత్తి

దుర్గముపై నడచెను. యుద్ధమునందు పరాజితుడై యా దుర్గాధిపతి పాదాకాంతుడాయెను. అచటినుండి బయలు వెడలి అచ్యుతదేవరాయలు తన యిష్టమైనమగు ప్రవేంకేశ్వరుని సేవినదలచి క్రీ. శ. 1587 లో తిరువతికి పోయి చేరెను.

అచ్యుతదేవరాయలు ఇట్లు దండయాశ్రలందును, పుణ్యక్షేత్ర సందర్శనమందును నిమగ్నుడై యుండగా విజయనగరమున రామరాజు అతనిని పదచ్యుతుని గావించుటకు ప్రబల ప్రయత్నములు చేయగడగెను. అతడు మొట్టమొదట తన పరివారమును అభివృద్ధి కావించుకొనెను. క్రీ. శ. 1588వ సంవత్సరమునందు ఇబ్రాహీమ్ ఆదిల్ షాహు తన అన్నయైన మల్లు ఆదిల్ షాహును తొలగద్రోసి విజాపుర సింహాసనమును ఆక్రమించుకొనెను; రాజ్యాధిపత్యము వహించిన ఏమ్మట వంశపారంపర్యముగ తన పూర్వులు అవలంబించుచు వచ్చిన షియా ధర్మమునకు స్వప్తి చెప్పి, సున్నీసమయమును అంగీకరించుటయేకాక షియాధర్మ పరాయణులైన లాతి మహమ్మదీయులను వెనవేలెను తన కొలువునుండి తొలగించి రాజ్యమునుండి తరుమగొట్టెను. వారిలో మూడువేలమందిని రామరాజు తన కొలువునందు చేర్చుకొని వారి గ్రాస వాసములకు వలసిన యేర్పాటులను చేసి యాదరించెను. మరియు రాయ సంస్థానమునందు కీలక స్థానములలో ఉద్యోగములం దున్న అచ్యుతదేవరాయల యాశ్రితుల నందరిని తీసివేసి వారికి బదులుగ తనవారిని నియమించెను. అచ్యుతదేవరాయలు విజయనగరమునకు వచ్చినవెనుక తంత్రము చేసి అతనిని వట్టుకొని కారాగారమున బంధించి తాను రాజ్యాధిషేకము చేసికొన సమకట్టెను. కాని సామ్రాజ్య ప్రముఖులనేకులు ప్రతిఘటించుటవలన అతని యభీష్టము తుడేరదయ్యెను. అంతట రామరాజు సామ్రాజ్యాధికారమును తన చేత నిలుపుకొనుటకు ఒక నూతన మార్గమును గనిపెట్టెను. అచ్యుతదేవరాయలకు రంగప్ప యను అన్నయొకడు కలడు. అచ్యుతదేవరాయల రాజ్యాధిషేకమునకు ముందే అతడు పరమ పదించియుండినను అతని పుత్రుడైన సదాశివదేవరాయలు రామరాజు పన్నాగమునకు ఉపయుక్తుడాయెను. రామరాజు అతనిని చేరదీసి వజ్రసింహాసనమును ఆరోహించుటకు అచ్యుతదేవరాయలకంటె అతనికే పాచ్చు హక్కు గలదని ప్రకటించి అతనిని సామ్రాజ్యాధిపతిని కావించి అతనికి కార్యకర్తయై రాజకార్యమును నిర్వహింపగడగెను. కాని అతని యధికారము సామ్రాజ్యమందు సర్వత్ర చెల్లుబడి కాలేదు. ద్రావిడ రాజ్యములలోని అమరనాయకులు అనేకులు అతని యధికారము నంగీకరింపక తిరుగబాటు చేసి

కప్పము చెల్లింప నిరాకరించిరి. వారిని శిక్షించి లోబరచు కొనుటకొరకు దళములను కూర్చుకొని రామరాజు దండు వెడలవలసివచ్చెను. తన పరోక్షమునందు ఎట్టి వైపరీత్యమును జరగనీయక రాజధానిని కాపాడుటకును, అచ్యుత దేవరాయలను బంధనమునుండి విడివడి పోనియక కాపుదల చేయుటకును విశ్వాసపాత్రుడైన ధృత్యుని ఒకనిని పట్టణ పాలకునిగ నియమించి సేనను తరల్చుకొని బయలు వెడలి పోయెను. అనతులైన సామంతులు సత్వరముగ లొంగక పట్టణలతో పోట్లాడుచుండుటవలన తలచినంత శిష్టుముగ మరలి వచ్చుటకు రామరాజునకు సాధ్యపడదాయెను. మరియు వెంట గొనిపోయిన ధన మంతయు వ్యయమై పోవుటవలన యుద్ధ సందిశిత ఖాళివచ్చెను. సైనికులకు జీత గౌరముల నిచ్చుటకుకాని, వస్తుసామగ్రిని సేకరించుటకుకాని రొక్కము అభావ మగుటవలన యుద్ధకార్యము నిర్లిబంధముగ సాగదాయెను. కావున రామరాజు విజయ నగరమందలి తన భృత్యునికి రాయభండారమును తెరచి వలసిన ధనమును పంపవలసినదని క్రీముఖము పంపెను. ఆ యాజ్ఞను అనుసరించి యా భృత్యుడు రాయభండారమును తెరచి యందు నీక్షిప్తమై యుండిన రిత్న రాసులను, ధనసంచయమును, అమూల్య వస్తువిశానమును గాంచి దురాళా సంచలిత హృదయుడై స్వామిద్రోహమునకు పాల్పడి రామరాజునకు ధనమును పంపకపోవుటయేకార, అచ్యుతరాయలను కారాగార విముక్తుని జేసి అతనికి మంత్రియై ప్రభుత్వము చేయిగడగెను. కాని అతని అధికారము చిరకాలము సాగలేదు. అచ్యుతరాయల మరదియైన సలకరాజు తిరుమలరాజు అతనిని చంపి యధికారమును వైవనము గావించుకొని బావగారిపేర రాజకార్యములను నడపుటకు ఆరంభించెను.

ఈ వృత్తాంతము అంతయు రామరాజునకు తెలియవచ్చినది. అహితసామంతులతో సంధిచేసికొని దండును మరల్చుకొని ఎకాయెకీ ప్రయాణములమీద నతడు విజయనగరమునకు బయలుదేరెను. కాని మార్గమందు ఆతని యనుచరులు ఒక్కొక్కరుగ మునిగిపోవు పడవలోని ఎలుకలవలె ఆతనిని దిగనాడి పోవ నారంభించుటవలన ప్రయాణము సత్వరముగ సాగినదికాదు. ఇంతలో ఇక్రూహీం ఆదిల్ షాహు రాయరాజ్యముపై నెత్తిపోవుటకు అదియే మంచి తరుణమని నిశ్చయించి దండుతో తరలి వచ్చి విద్యానగరమును ముట్టడివేసెను. ఆతనిని తరుమగొట్టుటకు చాలి నంత బలము తన క్రింద నున్నను అచ్యుతదేవరాయల కార్యమును దలపెట్టలేదు. ఇక్రూహీముతో పోరునకు గడగిన అతడు రామరాజుతో సేకము కావచ్చు ననియు,

అట్లేక మైనపట్లమున చిన కవజమును కారాగార ప్రాప్తియు గలుగవచ్చు ననియు గ్రహించి అచ్యుతదేవరాయలు మిన్నకుండను. రామరాజునకుకూడ అట్టి సంశయమే కలిగినది. ఆదిల్ షాహును దార్కొని యుద్ధమున కుపక్రమించిన అతడు దచ్యుతదేవరాయలనుగూడి, తన్ను విభాళించి దిశాపట్టుని గావించవచ్చునని యెంచి రామరాజు తటస్థుడై ముట్టడి నడకను నిరీక్షించుచుండను. ఇట్లుండగా ఆదిల్ షాహు ప్రధానియగు అసద్ ఖాన్ లారీయొక్క బుతంత్రిమువలన ముట్టడి కొనసాగకపోయినది. అతని ప్రోత్సాహముమీద అహ్మదునగర పాలకుడైన బుర్హాన్ నిజామ్ షాహు విజాపురముపై దండెత్తి వచ్చెను; మరియు ఆదిల్ షాహుపై రామరాజును యుద్ధము సేయ బరికొల్పెను. ఈ కుట్రలు ఆదిల్ షాహుకు ఎదురపడినవి. ఇక తాను అచట తామసించిన ముప్పు వాటిలగలదని గ్రహించి అతడు అచ్యుతరాయలకును, రామరాజునకును సంధి కుదిర్చి, ముట్టడిని విరమించి నిజరాజ్యమునకు మరలి పోయెను. ఈ సంధి నియమముల ప్రకారము రామరాజు పాలనక్రింద నుండు రాష్ట్రమునకు తప్ప తక్కిన సామ్రాజ్యమున కంతటికిని అచ్యుతదేవరాయలే యధిపతి; రామరాజు తన క్రింది రాష్ట్రమును స్వతంత్రుడై యేలుకొనవచ్చును. అచ్యుతదేవరాయలు ఆరాష్ట్ర విషయములలో నెట్టి జోక్యమును కలిగించుకొనరాదు. ఈ నియమములను ఇరు తెగలవారును పాటించుటవలన తరువాత దేశమునందు కాంతి కుదిరినది. తరువాత కొంతకాలమునకు అచ్యుతదేవరాయలు వ్యాధిగ్రస్తుడై క్రీ. శ. 1542 లో దేహమును త్యజించెను.

అచ్యుతదేవరాయల రాజ్యమంతయు తిరుగబాట్లతోను, దండయాత్రలతోను గడచిపోయెను. అతడు కృష్ణరాయల వలె సమరాంగణ సార్వభౌముడును కాడు; రామరాజు వలె శక్తిసామర్థ్యసంపన్నుడును కాడు. కాని కొందరు చరిత్రకారులు చెప్పునట్లు రణభీరుడుమాత్రము కాడు. అతడు తన రాజ్యకాల పూర్వార్థమున నడవిన దండయాత్రలు ఆతని రణలాలనను వెల్లడించుచున్నవి. కాని ప్రభుశక్తిన్యూనతవలన రాజ్యకార్యనిర్వహణమునందు పరాయత్తుడై మంత్రుల దుస్తంత్రిములకు లోబడి యిడుమలబడెను. శత్రులయెడ కాదాచిత్కముగ క్రౌర్యము చూపినను స్వభావసిద్ధముగ అచట దుష్టుడని యెంచదగదు. అతని దైవభక్తి యపారమైనది. పూర్వికులవలె అతడు సామ్రాజ్యమందలి పుణ్యక్షేత్రములకు దానధర్మములు కావించెను. వైష్ణవాభిమానియైనను యన్యమతములను గౌరవించి ఆదరించెను. కుళువపంక భూపాలు రందరివలె

విజయనగర సామ్రాజ్యము

అచ్యుత దేవరాయలును ఆంధ్రభాషా పోషకుడు. తెనుగు కవులకు ఆశ్రయ మిచ్చి వారిచే చక్కని కావ్యములను రచియింపించెను.

వెంకటపతిదేవ మహారాయలు, సలకము తిరుమలరాజు (1542): అచ్యుత దేవరాయల మరణానంతరము అతని కుమారుడు వెంకటాద్రియను వెంకటపతిదేవమహారాయలు సామ్రాజ్యాధిపతి యాయెను. వెంకటపతిదేవ నామధ్యమైన విజయనగరపాలకులలో ఇతడు మొదటివాడగుటచేత చరిత్రకారు లితనిని ప్రథమ వెంకటపతిదేవరాయలని పేర్కొనెదరు. ఇతడు బాల్యవయస్కుడగుటచే ఇతని మేనమామలలో నొక్కడైన సలకరాజు చిన తిరుమలరాజు ఇతనికి ప్రాప్తుగా నిలిచి రాజకీయ వ్యవహారములను నిర్వహింప దొడగెను. కాని యల్పకాలముననే యతని హృదయమున ద్రోహాంత పొడమినది. వజ్రసింహాసనమును స్వయము అధిష్టింపవలయునను దురాశచే పీడితుడై స్వామి ద్రోహమును తలపెట్టెను. అతని చర్యలవలన రాయమాత వరదాదేవికి అతనిపై అనుమానము కలిగినది. ఎట్లయినను అతనిని పదభ్రష్టుని గావింపక పోయినచో కుమారునికి ఊమము లేదని యెంచి యామె విజాపురపు సుల్తానగు ఇబ్రాహీం ఆదిల్ శాహు యొక్క సహాయమును అర్థించినది. ఆమె కోరికమేరకు ఆదిల్ శాహు సైన్యముతో గూడ విజయనగరముపై నెత్తివచ్చెను. రాజధానిలో కళవళము పుట్టినది. ప్రజలు తత్రవడి చిన తిరుమలరాజును రాయవడమునకు అభిషిక్తుని గావించిరి. అంతట ఆతడు దళములను కూర్చుకొని బయలువెడలి ఆదిల్ శాహును యుద్ధమునందు ఓడించి తరుమగొట్టి విజయము చేకొని మరల పట్టణమును బ్రవేశించెను. తరువాత చిన తిరుమల రాజు యొక్క అధికారము దౌర్జన్యముగ పరిణమించినది. రాజ్యకాంక్షచేత అతడు రాక్షసకృత్యములు చేయుట కారంభించెను. మొట్టమొదట వెంకటాద్రిరాయలను మేనల్లడనియైన బంధుత్వమును పరిగణింపక హంతకులచే కుత్తుక నులిమించి చంపించెను. తరువాత రాజధానియందుండిన ముఖ్యపామంతులను, నాయకులను ఎడ్డియేని వెపము కల్పించి వధింపగడగెను. అతని క్రూర్యమునకు ఓర్వజాలక ప్రముఖు లనేకులు రాజధానినుండి పారిపోయిరి. జను తెల్లరు అతనిని రోసిరి. చిన తిరుమలరాజుపోకడ లన్నియు రామరాజునకు తెలియవచ్చినవి. రాయవడమును అధిష్టించుటకు అతనికి తనకంటె అతిశయమైన హక్కులేదు. కావున సామ్రాజ్యాధికారమును నాదికొనుటకు యుక్తసమయము వచ్చినదని గ్రహించి తత్కార్యపాధనకు దగుప్రయత్నము లాతడు చేయగడగెను; చినతిరుమలరాజును పదభ్రష్టుని

చేయుటకు కేవలము దండుబలముపై నాధారపడుట మేలు కాదని తలచెను; కావున సామ్రాజ్యపీఠము వెక్కుటకు హక్కుగలవాడగు సదాశివరాయలు గుత్తిదుర్గమున బంది పృథుడై యుండగా ఆతని చెర వదల్చి ఆతని సామ్రాజ్యాధిపత్యమును ప్రవరించి, యాతనిని ముందుంచుకొని ప్రచండసైన్యముతోకూడ విజయనగరముపై నడచెను. సలకరాజు చిన తిరుమలరాజునకు ఆ వృత్తాంత మెరుకవడినది. బంటరిగ రామరాజు నెదుర్చుటకు అతనికి శక్తి లేదు. కావున నతడా యాపదను గడవజెట్టుటకు ఇబ్రాహీమ్ ఆదిల్ శాహు సమర్థుడని యెంచి అతనిని తోడు పిలిచెను. ఆదిల్ శాహు తిరుమలరాజునకు సాయపడుటకు నిజబలముతో కదలి ఆక్షణమే విజయనగరమువైపు నడచెను. కాని ఆతని గర్వాతిశయమువలన రాయరాజ్య ప్రజలకు అతనిపై నీనడింపును, ద్వేషమును గల్గినవి. కావున అతడు చిన తిరుమలరాజునకు ఎట్టి సహాయమును చేయ జాలక వెనుకకు తిరిగి పోవలసి వచ్చెను. ఈ లోపల రామరాజు ఎనుగొండ, గుత్తి, గండికోట మున్నగు ప్రబలగిరి దుర్గములను సాధించి తదాశ్రయ భూములను శైవసము కావించుకొనెను. అతని సంరంభమును ఆపు తలంపుతో సలకరాజు చినతిరుమలరాజు రాణువతో బయలువెడలి, ఆతని నెదుర్కొని కోమలి, బేతంచెర్ల, జూటూరు, ఎడకల్లు, ఆదవాని మున్నగు స్థలములందు ఘోరముగ పోరాడు అన్ని రణక్షేత్రములందును చిన తిరుమలరాజునకు పరాజయము కలుగుటవలన ఆతని పక్షము సత్యహీనము కావచ్చెను. కాని అతడు డిల్లవడి ధైర్యమును కోలుపోలేదు. మరల సైన్యమును కూర్చుకొని తుంగభద్ర దరిని విడిసియుండగా రామరాజు అతనిపైబడి యొడించి చంపెను. ఇట్లు సలకరాజు చినతిరుమలరాజు నిహతుడు కాగా రామరాజు విజయుడై విజయనగరమును ప్రవేశించి అచట సదాశివ దేవరాయలకు పట్టాభిషేకము గావించెను.

సదాశివదేవ మహారాయలు (క్రి. శ. 1548 — క్రీ. శ. 1578): రామరాజు తాను పట్టిన పద్దును ఎట్టో సాధించి సదాశివరాయలను చిట్టచివరకు వజ్రసింహాసనము నెక్కించెను. ఈ సదాశివరాయలు ఉత్త అంబేద. నామకార్థ మతడు మహారాయలైనను సామ్రాజ్యముపై సర్వాధికారములకును రామరాజే కర్త యయ్యెను. కాని యతనికి అంతటితో తృప్తి కలుగలేదు. కావున కొంతకాలము అట్లు జరగిన పిమ్మట వధికారముతోపాటు రాయనామబిరుదావకులనుగూడ స్వీకరించి రాయలతో సమానస్కంధుడై ప్రభుత్వముచేయ గడగెను. సదాశివరాయల కాలమున సామ్రాజ్యపరిపాలనయందు కొన్ని మార్పులు కల్గినవి.

వానిని ముదట పేర్కొనుట యుక్తము. రాయసామ్రాజ్యమును స్థాపించినప్పటినుండియు దేశ పరిపాలనయందేమి, యుద్ధకార్యములందేమి బ్రాహ్మణాధికారులు ప్రముఖులై రాయల కార్య ఖడ్గములకు కర్తలైరి. కృష్ణ దేవరాయల నిర్మాణానంతరము రామరాజు సామ్రాజ్యాధిపత్యమును ఆక్రమింప తలపెట్టి నప్పుడు బ్రాహ్మణ దండనాయకులును దుర్గాధ్యక్షులును ప్రతిఘటించి అతని యత్నమును కొనసాగనియక భగ్నము కావించిరి. బ్రాహ్మణులు అధికారమునందున్నంత కాలమును తన కోర్కెలు తీరజాలదని గ్రహించి, అచ్యుత దేవరాయలతోకూడ భాగస్వామియై సామ్రాజ్యమును పాలించుచుండిన కాలమునందు అవకాశము కలిగినపుడెల్ల వారిని తొలగించి వారి స్థానమున తన పక్షమువారైన క్షత్రియులను, కమ్మవెలమ నాయకులను రాజకీయోద్యోగములందు నిల్పుచు వచ్చెను. క్రమక్రమముగ బ్రాహ్మణాధికారుల సంఖ్య నన్నగిరి తుదకు సదాశివదేవరాయల కాలమున సంపూర్ణముగ నమసిపోయినది. ఆరెవీటి వంశజులును, తత్సంబంధులునగు తెలుగువోక కుటుంబములవారును ప్రబలిరి. వారితోపాటు ఆయుధోపశివులైన వెలుగోటి, పెమ్మసాని, రావెల, కటికము మున్నగు చతుర్థకులజ ప్రభువులును ఆభివృద్ధినింది సామ్రాజ్యమునందు ఎల్లెడల వ్యాపించిరి. మరియును రామరాజు తన పక్షమును బలవరచుకొనుటకు మహమ్మదీయులను రాణువయందు శ్రవ్యతందములుగ జేర్చుకొనెను. ఇది రామరాజు మాతనముగ తెచ్చిపెట్టిన మార్పుగా నెంచుటకు వీలులేదు. మొదటి దేవరాయల హయామునుండియు మహమ్మదీయులకు రాయరాణువయందు ప్రవేశము గలదు. కాని వారి సంఖ్య యల్పిష్టము. రామరాజు యుక్తాయుక్తములను వివేకింపక తురకలను వేనవేలుగ నైనన్యమున జేర్చుకొనుటయేకాక, వారితో ప్రముఖులకు గొప్ప యుద్యోగముల నిచ్చి, సామ్రాజ్యాంతరంగ మర్కములను సైతమును కనుగొనుట కవకాశము కలిగించి, వారిని బాధ్యతాయత్ర కార్యములందు నియోగించి పనిగొనుటకు ఆరంభించెను. క్రమక్రమముగ రాయసంస్థాన వ్యవహారములందు మహమ్మదీయుల పలుకుబడి హెచ్చెను. దీనితోపాటు రామరాజునకు దక్కను మహమ్మదీయ రాజ్యములతో తగులాట మతికయించినది. మహమ్మదీయ వ్యాప్తిని ప్రతిష్ఠించి హిందూ స్వాతంత్ర్య ధర్మ పునరుద్ధరణకొరకే రాయ సంస్థాన ముత్పత్తి యగుటవలన ఆద్యమునుండియు విద్యానగర ప్రభువులకు తురకల సంవర్కము తప్పినది కాదు. కాని వారెన్నడును తురకలతో చెలిమిచేసి వారి

రాజకీయ వ్యవహారములలో జోర్యము కలిగించుకొనలేదు. కృష్ణ దేవరాయల కూతును పండ్లాడి విద్యానగరమును ప్రవేశించుటకు పూర్వము రామరాజు గోలకొండ కుప్పకాహు కొలువునందు ఉండిన కారణమున అతనికి దక్కను మహమ్మదీయ రాజ్యవ్యవహారములలో నభిరుచి వుట్టెను. మరియు కృష్ణ దేవరాయల మరణానంతరము ఆదిల్ శాహు ప్రబలుడై రాయరాష్ట్రమును కొంత ఆక్రమించుకొనుటయేకాక యెడప దడప విద్యానగరముపై ఎత్తివచ్చుటకు ఆరంభించెను. అతని యాటోపము నుడిపి అతనిచే నాక్రమించబడియుండిన రాయరాష్ట్రమును కైవసము గావించుకొనుటకై రామరాజు అహ్మదు నగర నిజామున మలకతో మైత్రి నెరపి తన సుభీష్టమును నెరవేర్చుకొనెను. అది మొదలు రామరాజు నిరంతరము ఒండొరులతో గలహించి పోరాడుచుండిన దక్కను పాదుకాహులలో గొందరితో సఖ్యము చేసికొని, మరికొందరితో యుద్ధములు చేయుచు, తుదకు వారి కెల్ల మేటి అయ్యెను. రామరాజు యొక్క అభ్యుదయము కనుకట్టగా తుదకు తురకరాజు లెల్ల స్వభావసిద్ధమైన వరస్పర వైరమును తాత్కాలికముగ విస్మరించి యొకమై రక్షవతంగడి సంగ్రామరంగమున అతనిని వంచించి కూర్చిరి.

దక్షిణ శైత్రయాత్ర: సదాశివరాయలకు పట్టాభిషేక మహోత్సవము జరపిన వెంటనే రామరాజు ద్రావిడరాజ్యములపై నొక దండయాత్రను సంపదలనివచ్చెను. మొదటి నుండియు రామరాజునకు లొంగక ప్రతిఘటించు చుండిన రాక్షిణాత్య సామంతులును, నాయకులును అతని అధికారము సామ్రాజ్య సీతముపై పాదుకొనుటకు ఒప్పుకొనక అతనిమీద తిరుగబాటు చేసిరి. ఇంతియకాక తిరువాన్ కూరు పాలకుడు ప్రబలుడై తిరునెల్వేలి మండలాంతర్గతములగు రాయ సామ్రాజ్య సీమలను కొన్నిటిని ఆక్రమించెను. మరియు మధుర రాజ్యములోని తీరభూములందు వసించుచుండు వరవలను దమ మతమున గల్చుకొని రోమన్ క్యాథలిక్ ఫాదరీలు వారిపై పోర్చుగీసు రాజ్యాధికారమును నెలకొలుపుటకు ఉద్యమించి తీవ్ర ప్రయత్నములు చేయుచుండిరి. 'మార్టిన్ అఫోన్సో' డ సూజా అను పోర్చుగీసు గోవా గవర్నరు ఒకడు నావలను కూర్చుకొని తూర్పు సముద్ర తీరమునందలి హిందూ దేవస్థానములను దోచుకొనుటకు ప్రయత్నములు చేయుచుండెను. కావున రామరాజు నిజజ్ఞాతులయిన అవుకు చినతిమ్మ, విట్టలరాజులను గొప్ప సేనతోకూడ అనతులైన సామంతులను అణచివేసి రాయల అధికారమును సుప్రతిష్ఠితము గానింప సంపెను. ఈ దండయాత్ర చరిత్రను దోనేరు కోనేరునాథుడు

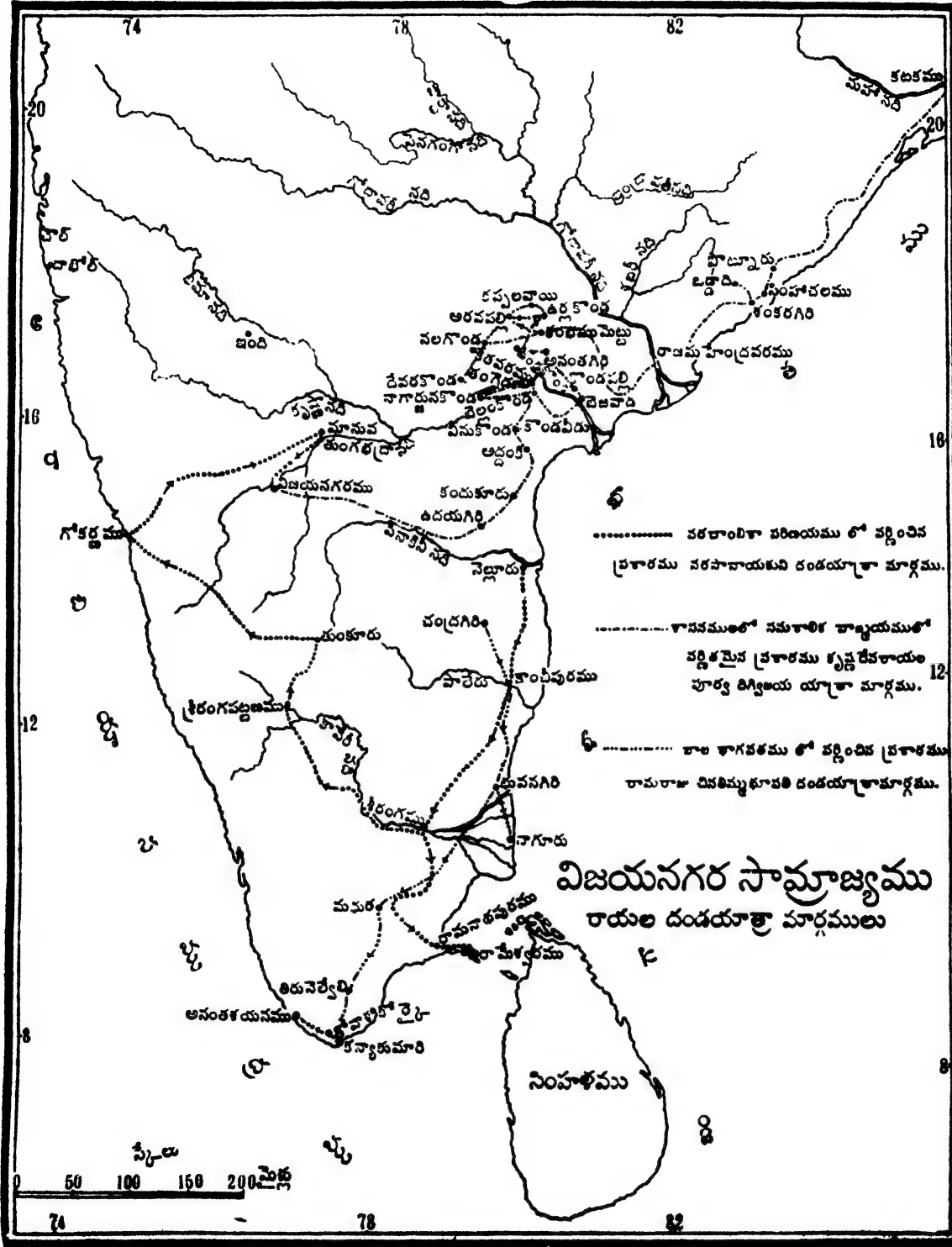

విజయనగర సామ్రాజ్యము

రాయల దండయాత్రా మార్గములు

- వరచాలికా పరిణయము లో వర్ణించిన ప్రకారము వరసాచార్యుని దండయాత్రా మార్గము.
- కాసేనులలో సమకాలిక శాఖ్యములో వర్ణితమైన ప్రకారము కృష్ణ దేవరాయల పూర్వ దిగ్విజయ యాత్రా మార్గము.
- కాల కాగవకము లో వర్ణించిన ప్రకారము రామరాజు చివరికప్పుడూపతి దండయాత్రా మార్గము.

0 50 100 150 200 మైళ్లు

అను కవి కాను విరచించిన ద్విపద కాలభాగవతమునందు సంగ్రహముగ వర్ణించియున్నాడు. చిన తిమ్మరాజును, విట్టలరాజును దండు నడవుకొనిపోయి మొట్టమొదట చంద్రగిరి దుర్గమునకు ముట్టడి వేసి దానిని స్వాధీనము చేసికొనిరి. తరువాత తొండమండలమును ప్రవేశించి అచట దుర్గములను సాధించి చోళమండలము జొచ్చిరి. అచట శ్రీరంగనాథునికి ద్రోహము తలపెట్టిన అఖిల శత్రురాజ మృగశ్రేణిని వెంటనంటి వేటాడి యాదేవుని నీరి నిల్పి కూర్చు మొగముగ సముద్రతీరమందలి నాగూరుపై నడచి ఆ పట్టణమును కొల్లగొట్టి అందు ఉపలబ్ధమైన నవ మౌక్తికములను అర్థులకు పంచిపెట్టిరి; తరువాత భోనగిరి దుర్గమును ముట్టడించి కైవసము గావించుకొనిరి. అంతట తొండ, చోళ మండలముల విజయము సమాప్తమైనది. పిమ్మట వారు కావేరిని దాటి తన్నరసునాటిపై దండువెట్టి అచట మహీపతులచే దిప్పము గొనిరి. పాండ్య వంశజులగు రాజులు తెంకాళి రాజధానిగ తిరునెల్వేలి మండలమును పాలించుచుండిరి. అప్పుడు గూర్చు తిరువాణకూరు దేశము నాడు ఐదు చిన్న స్వతంత్ర రాజ్యము లుండినవి. ఈ రాజ్య పాలకులకు తిరువడు అను బిరుదుపేరు చెల్లుచు వచ్చెను. సమస్తిని వీ రందరిని కలిపి పంచ తిరువడులని చెప్పటయు వలదు. పంచ తిరువడులలో నొక్కడైన తిరువాణకూరు ప్రభువు ప్రబలుడై తక్కినవారిని తన యధికారము క్రిందికి తెచ్చుకొనుటకు ప్రయత్నము చేయుటయేకాక చూత్తు కుడి ప్రాంతమును పాలించుచుండిన బెట్టుపెరుమాళ్లు అను రాజుతో సఖ్యము చేసికొని తెంకాళిపై నెత్తిపోయి అచట పాండ్యరాజును ఓడించి, పారగోలి యతని పుడమిని ఆక్రమించుకొనెను. అతడు చిన తిమ్మ, విట్టలరాజులను ఆశ్రయించగా వారు దండును కదల్చుకొని తిరువాణకూరు రాజ్యముపై నడచిరి. వారి మార్గమును అరికట్టిన బెట్టు పెరుమాళ్ళు యుద్ధమున పరాజితుడై కప్పము కట్టి సమాధానపడెను. పిమ్మట వారు త మ్మొదిరిన పంచ తిరువడు అను భగవరచి వారి సేనలను పంచబంగాళము గావించిరి; అంతట తిరువాణకూరు తిరువడి శరణు వేడగా నతనిని యథాపూర్వము నిజరాజ్యమున పునఃప్రతిష్ఠితుని జేసి తోవాళపుట్ట మార్గమున తిరువాణకూరు రాజ్యమును ప్రవేశించి అనంతశయనమునకు పోయి అనంతపద్మనాథుని సేవించిరి; అచటనుండి కన్యాకుమారికి పోయి అచట దక్షిణాక్షయస్థంభమును నిలిపి రాజకూర్మాలగణ కంఠ నవరక్త సిక్తమైన అడిదమును అంభోధిలో కడిగి వెనుదిరిగిరి.

ఇట్లు రామరాజు పంపిన దక్షిణ దండయాత్ర విజయ వంతముగ కొనసాగినది. రాయల యధికారము దక్షిణ

దేశము దెల్లెడలను ఎప్పటివలెనే చెల్లుబడి కాసాగినది. అంతట రామరాజు పై దండయాత్రయందు నిర్వక వరాక్రమమును చూపి శత్రు మర్దనము కావించిన విట్టలరాజు శౌర్యమును మెచ్చి అతనిని ద్రావిడ, కేరళ రాజ్యముల పై రాజప్రతినిధిగ నియమించెను. అతడు క్రీ. శ. 1568 పర్యంతము అధికారము వహించి రాయలపేర దక్షిణ రాజ్యములను పాలించెను. అతని కాలమున తుద్రోపద్రవములు లేక ద్రావిడ, కేరళ దేశములలో శాంతి భద్రతలు నెలకొనెను.

రామరాజు - పోర్చుగీసులు : అఫోన్ సో డ సూజా గోవా పాలకుడుగ నున్నంతకాలమును పోర్చుగీసులు చేసిన దుండగములు ఇంతకు ముందే వివరింపబడినవి. చిన తిమ్మ, విట్టలరాజుల కైత్రయాత్రలవలన వారి యాటోవము కొంత తగ్గినది. ఇంతలోపల డ సూజా పరిపాలన సమాప్తి చెందెను. అతని తరువాత గోవా పాలకుడుగ నియుక్తుడై వచ్చిన జాన్ డ కాస్ట్రో అను నతడు శాంత స్వభావుడు. అతడు విద్యానగర రాయలతోటి వైరము శ్రేయస్కరము కాదని నిశ్చయించి సంధిచేసికొని వర్తకమును అభివృద్ధి పరచు ఏర్పాటులను కావించుకొనెను.

రామరాజు - మహమ్మదీయ ప్రభువులు : రామరాజు దక్కను మహమ్మదీయ రాజ్యములతో గాఢసంబంధములను గల్గించుకొని యారాజ్యాధిపతులతో తరచుగ యుద్ధములు చేయుచుండెనని ఇంతకు ముందు తెలిసియున్నది. ఈ సందర్భమున ముఖ్యముగ ఎన్నదగిన మహమ్మదీయ రాజ్యములు నాలుగు : (1) విజాపురము, (2) అహ్మద్ నగరము, (3) బీదరు, (4) గోలకొండ.

(1) విజాపురము : రామరాజు కాలమున విజాపుర సంస్థానమును ఇరువురు సుల్తానులు ఒకరి యనంతరము ఇంకొకరు పాలించిరి. ఇబ్రాహీమ్ ఆదిల్ శాహు క్రీ. శ. 1557 వరకును ప్రభుత్వముచేసి మృతినొందెను. తరువాత అతని పుత్రుడైన అలీ ఆదిల్ శాహు సింహాసనము నెక్కెను. వీ రిరువురిలో అలీ ఆదిల్ శాహు రాజసింహాసనం ది రణక్షేత్రమునందు తప్ప మరియెప్పుడును రామరాజుతో యుద్ధము చేయలేదు. ఇబ్రాహీమ్ ఆదిల్ శాహు రామరాజు నకు మొట్టమొదట శత్రువు. అతడు విజయనగరముపై నప్పడప్పుడు దండెత్తివచ్చుచుండువాడు. కాని కడవటి రోజులలో రాజకీయ వ్యవహారముల యొత్తిడివలన అతనికి రామరాజుయొక్క సహాయము ఆవశ్యక మగుటవలన అతని చెలిమిని కోరి సంధిచేసికొనవలసి వచ్చెను.

సదాశివదేవ రాయల పట్టాభిషేక కాలమున విజాపుర, అహ్మద్ నగర సుల్తానులకు ఓండోరులతో యుద్ధము నడచు

విజయనగర సామ్రాజ్యము

చుండినది; తరువాత సమూహానవడి సంధి చేసికొనిరి. ఈసంధి వరకులమేరకు అహ్మదు నగరపు సుల్తాను బీదరురాజ్యమును జయించి స్వాధీనపరచుకొనుటకు విజాపురపు సుల్తాను సమ్మతించెను. దీనికి ప్రత్యామ్నాయముగ విజాపురపు సుల్తాను విజయనగర రాజ్యమును జయించి వశపరచుకొనుటకు అహ్మద్ నగరపు సుల్తాను ఒప్పుకొనెను. ఈ యొడంబడిక చొప్పున ఇబ్రాహీమ్ ఆదిల్ శాహు విద్యానగర సామ్రాజ్యముపై దండువెడలెను. ఈ దండయాత్ర విజయవంశముగ కొనసాగె ననియు, ఇబ్రాహీమ్ ఆదిల్ శాహు విజయనగర రాజ్యమును జయించి తన రాజ్య విస్తీర్ణమును ఘనముగ పెంపొందించె ననియు మహమ్మదీయ చరిత్రకారులు వ్రాసియున్నారు. కాని ఇది సంశయ గ్రస్తము; ఏలనగా ఈ యుద్ధానంతరము కూడ విద్యానగర, విజాపుర రాజ్యముల యొక్క సరిహద్దులు మారక ఎప్పటివలెనే యుండినవి. ఇతియ కాక రామరాజు నానతి చొప్పున కెళది సదాశివనాయకుడు విజయనగర రాజ్యముపై నెత్తివచ్చిన విజాపురపు సర్దారుడైన శాహు ఖానును ఓడించి పారదోలెనని కెళది నృపవిజయము అను కన్నడ చరిత్ర గ్రంథమునందు చెప్పియున్నది. కావున ఇబ్రాహీమ్ ఆదిల్ శాహు పంపిన దండయాత్ర మహమ్మదీయ చరిత్రకారులు చెప్పినట్లు విజయవంశమై సాగలేదని తోచుచున్నది.

(2) అహ్మద్ నగరము : కెళది నృపవిజయములో సదాశివనాయకుడు అహ్మద్ నగరము పాదుశాహు అయిన సుల్తాన్ తైరి నిజామ్ శాహు యొక్క నైన్యములను ఓడించి, రెండు పర్యాయములు జయము గాంచినట్లు చెప్పి యున్నది : కల్యాణి కలుబరిగె కోటలను రామరాజు పాధింప దలపెట్టుటవలన మొదటి తడవ యుద్ధము పొసగెనట. రాయరాణువను నడపుకొని కెళది సదాశివనాయకుడు పోవుచుండగా జంబుఖండి సమీపమున నిజామ్ శాహు నైన్యము మార్గమును అరికట్టెను. ఇరువారులకును యుద్ధము జరగెను. సదాశివనాయకుని బలపరాక్రమాతిశయము వలన రాయరాణువనే జయము చేకూరినది.

ఈ దండయాత్ర చరిత్ర మహమ్మదీయ చరిత్రకారులచే విపులముగ వర్ణింపబడి యున్నది. రామరాజు కెళది నృప విజయమున చెప్పినట్లు కల్యాణి కలుబరిగెలను జయింప దలపెట్టినది వాస్తవమే. కాని అది స్వార్థము నపేక్షించి కాదు, తన సాయమును వేదిన విజాపురపు సుల్తాను కొరకు. ఆద్యమున కల్యాణి కలుబరిగెలు రెండును బీదరు పంపాసమునకు చెల్లుచుండినవి. క్రీ. శ. 1548వ సంవత్సరమున అహ్మద్ నగర పాలకుడైన బుర్హాన్ నిజామ్ శాహు

కల్యాణి కోటను జయించి స్వాధీనము చేసికొను నుద్దేశముతో నెత్తివచ్చి దానిచుట్టు ముట్టడిచేసెను. బీదరు వ్రకువైన అలీ బరీదుకు అతని మార్గొని కోటను రక్షించుకొను శక్తి లేకపోవుటవలన అతడు విజాపురపు సుల్తానగు ఇబ్రాహీమ్ ఆదిల్ శాహును ఆశ్రయించి నిజామ్ శాహును ఓడించి తరుమగొట్టుటకు తనకు తోడ్పడిన యెడల సదరు కోటను అతనికే యిచ్చివేయుదు నని వాగ్దత్తము చేసెను. ఇబ్రాహీమ్ ఆదిల్ శాహునకు తాను ఒంటరిగ నిజామ్ శాహును డీకొని యోడింపజాలుదు నను నైర్దయము లేక పోవుటవలన రామరాజుతో సఖ్యము చేసికొని అతనితో కూడ కల్యాణిపై నడచి నిజామును పారదోలి కోటను కైవసము కావించుకొనెను. అది మొదలుకొని క్రీ. శ. 1558 వరకును కల్యాణి ఆదిల్ శాహు ఏలుచుండినది.

బుర్హాన్ నిజాము శాహు క్రీ. శ. 1558 సంవత్సరమున పరలోకగతుడయ్యెను. అనంతరము అహ్మద్ నగర సింహాసనమును అధిష్టించిన అతని భ్రేష్ఠపుత్రుడు హుసేన్ నిజాము శాహు తండ్రి పూనికను నెరవేర్చుట కుద్దేశించి గోలకొండ రాజ్యాధిపతియైన ఇబ్రాహీమ్ కుత్బ్ శాహుతో చెలిమి చేసి యతడు తోడునడవగా క్రీ. శ. 1567లో విజాపుర రాజ్యముపై నెత్తివచ్చి కలుబరిగెకోటను ముట్టడించెను. ఇబ్రాహీమ్ ఆదిల్ శాహు మరల రామరాజు సహాయమును కోరెను. కాని రామరాజు యుద్ధమునకు గడగి జననగా శనము నొనర్చుటకు ఇష్టపడలేదు. కావున తన యొక్క ఇబ్రాహీమ్ కుత్బ్ శాహు సహాయము కలిపాడగుటవలన అతనిపేర నొక ఉత్తరము వ్రాసి పంపి, యతని మూలమున యుద్ధోద్బుక్తులైన రాజుల నందరిని కృష్ణా నీమరళి నంగమస్థానమున సమావేశము చేసి యొక యొడంబడికను గుదిచెప్పెను. దాని ప్రకారము ఆ నలుగురు రాజులలో నెవ్వరైన మరియొకనిపై నక్రమముగ కయ్యమునకు కాలు దువ్వివ తక్కినవారు అందరును ఏకమై ఆ యుక్రమ ప్రవర్తకునితో యుద్ధముచేయవలయునను నియమమును ఏర్పరచుకొనిరి. పిమ్మట అల్పకాలమునకే క్రీ. శ. 1567లో ఇబ్రాహీమ్ ఆదిల్ శాహు మృతిచెందగా అతని కుమారుడగు అలీ ఆదిల్ శాహు రాజ్యాధిపతి యాయెను.

తండ్రి మరణకాలమప్పడు అలీ ఆదిల్ శాహు పసివాడు. రాజకార్యములను సామర్థ్యముతో సాగించుటకు అతని కప్పటి కింకను నిర్వాహము చాలదు. అదియే మంచి యదనుగ నెంచి పూర్వము నలుగురు రాజులతో చేసికొనిన నియమమును పరకుచేయక హుసేన్ నిజామ్ శాహు విజాపురముపై దండువెడలి వచ్చెను. అతనిని ఎదిర్చి

యుద్ధము చేసి తన రాజ్యమును సంరక్షించుకొనగల శక్తి అలీ ఆదిల్ శాహుకు లేదు. కావున నతడు విజయనగరమున రామరాజు కడకు పారిపోయి వచ్చి శరణు వేడెను. రామరాజు అతనియొద్ద కనికరము చూపి పుత్ర వాత్సల్యముతో నాదరించి అభయము నొసగి యతని పక్షమున హుసేన్ నిజామ్ శాహుతో పోరాడ నిశ్చయించి సైన్యమును వెంట బెట్టుకొని యుద్ధమునకు బయలుదేరెను. మరియు ఇబ్రాహీమ్ కుత్బ్ శాహు ముందు పేర్కొనిన నలుగురు రాజుల యొడంబడికకు సమ్మతించి యుండినందున నితనిని ఆ యొడంబడిక నియమముల ప్రకారము నియమోల్లంఘనము చేసిన హుసేన్ నిజామ్ శాహుపై యుద్ధము నడపుటకు దండుతో కడలి వచ్చి తమ్ము గలిసి కొనవలయునని సందేశము నంపెను. ఇబ్రాహీము కుత్బ్ శాహులకు హుసేన్ నిజామ్ శాహుపై అభిమానము కలదు: కావున ఆదిల్ శాహు, రామరాజులతో నేకీభవించి హుసేన్ శాహుపై కత్తి కట్టుటకు ఇష్టము లేదు. కాని వారికి వ్యతిరేకముగ వర్తించుటకు ధైర్యము లేదు. కావున లోలోపల నాతనియొద్ద సానుభూతి యుండినను ఇబ్రాహీము కుత్బ్ శాహు విధిలేక ఆదిల్ శాహు రామరాజులతో గూడి యతనిపై దండు వెడలవలసివచ్చినది.

హుసేన్ నిజామ్ శాహు తనకు ఈ యుద్ధమున జయము కలుగజాలదని గ్రహించి కల్యాణికోటయందు ఒక తాద్యము నుంచి తక్కిన దళములను మరల్చుకొని నిజ రాజ్యమునకు పోయి చేరెను. మిత్రపర్గమునకు చెందిన ముగ్గురు రాజుల సేనలును యుద్ధ కార్యమునకు ఉపక్రమించినవి. కొన్ని దినములు ముట్టడిసాగిన పిమ్మట వారికి కల్యాణి స్వాధీనపడినది. తరువాత వారి బలములు ముందునకు పోయి నిజామ్ శాహు రాజ్యమును ప్రవేశించి యతని రాజధానియైన అహ్మద్ నగరము చుట్టును ముట్టడించెను. రాజధానియందు ఉండుట శ్రేయస్కరము కాదని యెంచి దాని సంరక్షణ కార్యమును మంత్రులకును, సేనాధిపతులకును అప్పగించి హుసేన్ నిజామ్ శాహు గోదావరి తటమునం దుండు పైతాను నగరమునకు పోయి చేరెను. మిత్ర పర్గమువారు అహ్మద్ నగరమునకు రాకపోకలను సాగనీయక అరికట్టరి. ఇబ్రాహీమ్ కుత్బ్ శాహు మిత్ర పర్గమునకు ద్రోహము తలపెట్టి రహస్యముగ పురజనులకు సాహాయ్యము చేయుచు వచ్చినను, వారికి అచట జీవనము దుర్భరమయ్యెను. రేపో మాపో కోట పతనము తప్పనివరి యని తెల్లనాయెను. ఇబ్రాహీమ్ కుత్బ్ శాహు ద్రోహము రామరాజునకు ఎరుకపడినది. ఇక అచట నుండిన తనకు ముచ్చు చాటిల్లనని యెంచి కుత్బ్ శాహు రాత్రి రాత్రే

తన ఫౌజును లేవదీసికొని యెకాయె! కూచిచేసి తన రాజ్యమునకు పోయి చేరెను.

ఇబ్రాహీమ్ కుత్బ్ శాహు వైద్యులగిపోవుట వలన యుద్ధ పరిస్థితులు మారలేదు. అహ్మద్ నగరము ముట్టడి ఇంకను కఠినతర మయినది. మరియు రామరాజు తన సైన్యము నుండి కొంత భాగమును వేర్పరచి కెళది సదాశివనాయకు నకు అప్పగించి నిజాం శాహి రాజ్యమును కొల్లగొట్టి దేశమునందు అలజడి పుట్టింపుమని ఆజ్ఞాపించి పంపెను. రామరాజు ఆజ్ఞప్రకారము సదాశివనాయకుడు అహ్మద్ నగర రాష్ట్రమును చూరగొనుచుండగా తత్సమీపమున నుండు జంబుఖండి (ఇప్పటి జామ్ ఖేడ్) అను గ్రామము చెంత నిజాం శాహి ఫౌజులతో ఘర్షణ కలిగి ఘోర యుద్ధము నడచినది. ఇదియే కెళదిన్యవవిజయమున వర్ణింపబడిన జంబుఖండి సమరము. ఈ సమరమున సదాశివ నాయకునికే విజయము కలిగినట్లు కెళదిన్యవవిజయము నందు చెప్పియున్నను, బుర్హాన్ - ఇ - మ' అసీర్ అను అహ్మదు నగర సంస్థాన చరిత్రమున నిజామ్ శాహు వారికే విజయము చేకూరినట్లు వ్రాసి యున్నది. కాని బుర్హాన్ - ఇ - మ' అసీర్ సాత్యము విశ్వాసపాత్రము గాదు; ఏలన ఇతర మహమ్మదీయ చరిత్రకారులు ఎవ్వరును నిజామ్ శాహువారి కీదండయాత్ర సందర్భమున ఎచ్చటను విజయము కలిగినట్లు వ్రాయలేదు. ఇంతటి విజయమును నిజాం శాహి అహ్మదు పొందియుండిన హుసేన్ నిజాం శాహు అంత సత్వరముగ రామరాజును వేడుకొని సంధి చేసేకొని యుండదు. కావున కెళదిన్యవ విజయమున చెప్పినట్లు సదాశివనాయకునికే జయమయినది యెంచుట సమంజసము.

జంబుఖండియందు ఒక్కచోటనే కాదు నిజాం శాహి వారికి రాయరాణువతో ఘర్షణ కలిగినది. రామరాజు కడపటి తమ్ముడు వెంకటాద్రి మరియొక సేనతో బయలు వెడలి, గోదావరిని దాటి తన్ను ఎదిర్చిన హుసేను నిజామ్ శాహును పరాభూతుని గావించి దౌలతాబాదు పర్యంతమును తోలి తొప్పరలాడి తప్పరినర ప్రదేశములను నిర్ధామధామము గావించి కోటను ముట్టడించెను. దౌలతా బాదు దుర్గము బలిష్ఠమైనదే. కాని సంరక్షణకు తగిన పరి కరములు లేకపోవుటవలననో, రాయరాణువయొక్క దిలపరాక్రమములవలననో అది యల్పకాలముననే పట్టు పడినది. ఈ పరాజయములు దొంతరలై ఒకదానిమీద మరి యొకటి కలుగుటవలన హుసేన్ నిజామ్ శాహుకు ధైర్యము చెడినది. అటుపై యుద్ధమును ఇంకను సాగింప తలపెట్టుటవలన ప్రయోజనము కలుగదని నిశ్చయించి

విజయనగం సామ్రాజ్యము

అతడు కల్యాణి దుర్గమును ఆదిల్ షాహుకు ఇచ్చి వేయటకు ఈయకొని రామరాజుతో సంధి గావించు కొనెను.

బీదరు : రామరాజుయొక్క బీదరు దండయాత్ర కేళదిన్వప విజయముందును, శివతత్వ రక్షాకరమునందును వర్ణింపబడినది. ఒక్క కేళది సదాశివనాయకుని మహత్వమువలననే యుద్ధయాత్ర జయవరంపరతో కొనసాగినట్లు ఈ గ్రంథములందు చెప్పబడియున్నను, వాస్తవముగ అతనికి అంతటి ప్రాధాన్యము లేదు. వెంకటాద్రి నాయకత్వముక్రింద ఈ దండయాత్ర నడచినది. కార్య సహాయులైన అమరనాయకులతో సదాశివనాయకుడు ఒక్కడు. తొరగంటి నరసరాజు మరియొకడు. ఇటువంటివారు మరి ఎక్కండ్రు.

రామరాజు బీదరు బరీదు శాహుపై దండెత్తిపోవుటకు కారణమేమో, అది ఎప్పుడు నడచెనే నిశ్చయముగ తెలియదు. నిజాం శాహుతోడను, తరువాత కుత్బ్ శాహుతోడను రామరాజు యుద్ధమునకు పోయినప్పుడు బరీదు శాహు అతనికి సహాయుడై నడచినట్లు మహమ్మదీయ చరిత్రలందు కలదు. కావున రామరాజు పై దండయాత్ర లు పూర్వమే బరీదును ఓడించి వశపరచుకొనినట్లు లోచించుచున్నది.

విజయనగరమువారు దండెత్తి వచ్చుచున్నారని తెలియవచ్చినంతనే కోపోద్దీపితుడై బరీదు శాహు బలములను గూర్చుకొని వారి నెదుర్చుటకు ముందుకు సాగి వచ్చెను. ఉభయ బలములును ఒండొంటిని తారసల్లిన పిమ్మట భీకర సంగ్రామము సంప్రాప్తమాయెను. బరీదు శాహు గజారూఢుడై స్వయముగ ఫౌజులను నడపుకొనుచు యుద్ధము చేయ గడగెను; కాని యోటువడి మంత్రిలతోకూడ పట్టువడెను. ఈ పరాజయమునకు ఫలితముగ బరీదు శాహు రామరాజునకు వశపరచుడై అతనికి యుద్ధములందు తోడ్పడవలసినవా డాయెను.

గోలకొండ : రామరాజునకు గోలకొండలో తక్కిన మహమ్మదీయ సంస్థానము లన్నిటికంటెను గాఢతరమైన సంబంధము కలదు. ముట్టమొదట అతడు గోలకొండ రాజ్యస్థాపకుడైన కులీ కుత్బ్ శాహు కొలువున నుండెనని ఇంతకు ముందు చెప్పబడినది. కులీ కుత్బ్ శాహు మరణానంతరము అతని కుమారుడు జంషీదు రాజ్యాధిపత్యము వహించిన పిమ్మట తన పదమును సుస్థిరము గావించుకొనుటకు తమ్ముడైన ఇబ్రాహీం ఖానును చంప బ్రయత్నము చేయగా వతడు తప్పించుకొని విద్యానగరమునకు పారిపోయి రామరాజును ఆశ్రయించెను. రామరాజు

అతని కథయ మిచ్చి యతని యంతస్తుకు తగినట్లు గౌరవించి సంరక్షించెను. జంషీదు గతించిన వెనుక ఇబ్రాహీము రాజ్యాధిపత్యము వహించి రామరాజుతో కొంతకాలము మైత్రి గలిగి వర్తించుచుండెను. తరువాత వారు పురిమధ్య వైరము పొడమినది. దీనికి కారణ మెద్దియో విశ్వయించి చెప్పటకు వీలు కాకున్నది. మహమ్మదీయ చరిత్రకారులు భిన్నాభిప్రాయములను వెలిపుచ్చియున్నారు. అహ్మద్ నగరము ముట్టడి సందర్భమున ఇబ్రాహీమ్ కుత్బ్ శాహు మిత్రవర్గమునకు ద్రోహము తలపెట్టి రహస్యముగ కోటలోని నిజాం శాహు పక్షమువారికి సహాయ్య పడినందులకై కినిసి అతనిని శిక్షించుటకొరకు రామరాజు అతని రాజ్యముపై దండు వెడలెనని సెరిస్తా చెప్పి యున్నాడు. కాని గోలకొండ చరిత్ర రచయితయైన యజ్ఞాత చరిత్రకారుడు వేరు విధముగ కారణమును వివరించుచున్నాడు. రామరాజు అహ్మద్ నగరమును ముట్టడించి యున్నప్పుడు సదరు ముట్టడిని విసర్జించి దండును లేవదీసికొని వెనుకకు మరలిన కొండపల్లి రాజ్యమును అతనికి ఇచ్చివేయుదునని ఇబ్రాహీమ్ కుత్బ్ శాహు వాగ్దానము చేసె ననియు, ముట్టడిని లేపుకొని పోయిన పిమ్మట ఇబ్రాహీమ్ కుత్బ్ శాహు తన వాగ్దానము ప్రకారము నడచుకొనకపోవుటయే కాక, రామరాజుమీద ద్వేష మగపరచుచు బహిరంగముగ పలుసేన్ నిజామ్ శాహుతో సఖ్యము చేసికొనె ననియు, ఈ సఖ్యమును బలపరచుకొనుటకు హుసేన్ నిజామ్ శాహు కూతును పెండ్లియాడ నిశ్చయించి, యా పెండ్లిని అప్పుడు ఆదిల్ షాహుకు చెల్లుపండిన కల్యాణి దుర్గమున నడపుటకు సమకట్టి యుభయ సంబంధులును దళిములతో అచటికి తరలి రనియు, అంతట ఆదిల్ షాహు రామరాజుతో మొరపెట్టుకొనగా అతడతనికి సహాయుడై యుద్ధమునకు నడుముకట్టె ననియు వ్రాసియున్నాడు. ఇందు ఏది నిజమైనను రామరాజు గోలకొండపై దండయాత్రకు నిష్క్రమణముగ వెడలలే దనియు, ఇబ్రాహీమ్ కుత్బ్ శాహుయొక్క కుతంత్రములే అందుకు మూలకారణ మనియు చెల్లుమగుచున్నది.

అలీ ఆదిల్ షాహు విజయనగరమునకు వచ్చి మిచ్చి శాహు, నిజామ్ శాహుల ఎత్తుగడలను రామరాజునకు వివరింపగనే కోపోద్రిక్తుడై అతడు వెంకటాద్రి, జగదీపరాయ, అయ్యనమలక మున్నగు సేనాపతిలను కుత్బ్ శాహి రాజ్యముపై దండుపెట్టుదని అజ్ఞాపించెను. వారు మూకలను గడల్పుకొని కుత్బ్ శాహి రాజ్యములోని దక్షిణప్రాంతములను పొడుకావించిరి. ఆదిల్ షాహు వెంట దాగా, మరియొక సైన్యముతో రామరాజు విజయనగరమునుండి

బయలుదేరి కల్యాణిపైపు కూచి చేసెను. రామరాజు బయలుదేరి వచ్చుచున్నాడను వార్త తెలియవచ్చినంతనే కుళ్ళ శాహు, నిజాం శాహులు తమ పాశము లేపుకొని, కల్యాణినుండి తమ తమ రాజ్యములకు తరలిపోయిరి. అట్లుపోవుచున్న వారిని రామరాజు ఊరక విడిచిపెట్టలేదు. రాయరాణువతోకూడ తాను స్వయముగ నిజామ్ శాహును వెన్నడించి చన నిక్కయించి, కుళ్ళ శాహును తోలి తొప్పరవెట్ట ఆదిల్ శాహును నియోగించెను. విజయనగర సైన్యము నిజామ్ శాహి రాష్ట్రమునకు చొచ్చుకొనిపోయి అహ్మద్ నగరమును రెండవ పర్యాయము ముట్టడించెను. ఈ దండయాత్ర యందును రామరాజు సేనాధిపతియైన సదాశివనాయకునికే విజయము చేకూడినట్లు కెళది నృపవిజయమునందు చెప్పియున్నను ఫెరిస్తా వాక్యములు విశ్వాస పాత్రములని యంగీకరించినచో ఆ విజయము సంపూర్ణమైనది కాదని యొప్పుకొనవలసియున్నది. సేనా నడియందు హతాత్తుగ వచ్చిన ప్రవాహములో రామరాజు సైన్యమున చాలభాగము హతమయ్యెననియు, తక్కిన దళములను మరల్చుకొని అహ్మద్ నగరపు ముట్టడిని త్యజించి అతడు తరలిపోయె ననియు ఫెరిస్తా చెప్పుచున్నాడు. కాని సేనా నదీప్రవాహమున విజయనగర సైన్యమునకు కలిగిన చేటు ఫెరిస్తా చెప్పినంత ఘనముగ తోచదు. అహ్మద్ నగరమునుండి వెనుదిరిగి వచ్చు రాయసైన్యము మార్గమధ్యమున కుళ్ళ శాహి రాజ్యమును ప్రవేశించి ఇబ్రాహీమ్ కుళ్ళ శాహు రాజధానికి సమీపమునందలి తరవల్లికడ విడిసి అతనితో యుద్ధము చేయ మొదలుపెట్టెను. ఇబ్రాహీము అతనిని పారదోల నెంత గట్టి ప్రయత్నము చేసినను ప్రయోజనము కలుగలేదు. ఫెరిస్తా వచించినటులు సేనా నదీప్రవాహమునందు విజయనగర సైన్యము నశించియుండిన యెడల రామరాజునకు గోలకొండపై నెత్తిపోయి కుళ్ళ శాహుకు అతీయుడై యుద్ధము నడపుటకు సాధ్యమయి యుండదు. కావున అతని మాట లతిశయోక్తులని తోచుచున్నది. ఇందలి నిజము ఎట్టిదయినను కుళ్ళ శాహు యొక్క స్థితి దుర్భరమగుట నిశ్చయము. ఒక ప్రక్క తరవల్లికడ రామరాజు తస్మావేసి కూర్చుండి యుండెను; మరియొక ప్రక్క వేంకటాద్రి, అయ్యనమలక, జగదేవరాయల సేనలు గోలకొండ పరిసర ప్రదేశములను కొల్లగొట్టి పాడుకావించుచుండెను. రామరాజు నియోగమున అతని మేనల్లుడును, కొండవీటి దుర్గాధ్యక్షుడును అయిన సిద్దిరాజు తిమ్మరాజు ఏబదివేల ఖాజతో కొండవల్లి, మచిలీపట్టణములపై దండు వెడలెను. సీతావతి (చిత్రావ భావ), విది

యాద్రులు ఏలూరు, రాజమహేంద్రవరము సర్కారులను జయించుట కేగిరి.

శత్రుసైన్యములు ఇట్లు చుట్టుముట్టుకొని ఉన్నను ఇబ్రాహీమ్ కుళ్ళ శాహుకు రామరాజుపై దెబ్బతీయుటకు ఒక మంచి అవకాశము చిక్కినది. సిద్దిరాజుతిమ్మరాజు రామరాజు ఆజ్ఞానుసారము కొండవీటినుండి దండును అంతటిని కదల్చుకొని యుద్ధయాత్రకు బయలుదేరినందున దుర్భరసంఘటమునకు తగిన భటవర్గము లేకపోవుటవలన దుర్బలస్థితియం దుండెను. హతాత్తుగ తాను ఆదుర్గముపై నడచి ముట్టడిచేసిన తనరాజ్యముపై దండువెట్టియుండు శత్రువులు తమ మూకలతోగూడ దానిని సంరక్షింప నవటికి రాగలరని యెంచి, ముస్తఫా ఆజీమ్ యాకూబ్ ఖానులును, చింతగుంట ధర్మారావును వెంట రాగా ఇబ్రాహీమ్ కుళ్ళ శాహు కొండవీటిపై నడచెను. అతని యెలగోలుబలములు తమ గమ్యస్థాన మగు కోటకడ ముట్టడి దిగెను. కాని ఇబ్రాహీమ్ శాహు మనోరథము సిద్ధింపలేదు. ఏలన, రామరాజు కొండవీటిదుర్గమును సంరక్షించుటకు తగిన యేర్పాటులను చేయుటకు తమ్ముడు ఎరతిమ్మరాజును నియోగించెను. అతడు కొండవీటిని శత్రుల పాల్కి గతము కానీయక కాపాడవలసినదని నిజభృత్యులలో ఒకడైన వెలుగోటి చిన తిమ్మానాయకుని కాజ్ఞాపించెను. చిన తిమ్మానాయకుడు తన దళములను వెంటబెట్టుకొని పోయి కొండవీటికడ ముట్టడిదిగియుండు కుళ్ళ శాహి లక్ష్మణును ఓడించి పారదోలుటయేకాక, ప్రత్యేకరాజ్యమున ప్రవేశించి అచటి కంపణములలో అలజడి పుట్టించుచుండిన ముస్తఫా ఖానుని దిశాపట్టుని కావించి అతని ఏనుగులను పట్టుకొని బోయల హృదయమున శాంతి నెలకొల్పెను. తరువాత కృష్ణానదిలోని లంకను ఆక్రమించుకొని రాలు సైన్యమును నది రాటనీయక అడ్డము వచ్చిన కుళ్ళ శాహి దళముతో ఘోరముగ పోరాడి ఆ నదీప్రవాహమునకు మహమ్మదీయ రక్తముతో కుసుంభవర్ణము వేసి జయము కొనెను. ఇబ్రాహీమ్ కుళ్ళ శాహు ప్రయత్నము ఇట్లు విఫలమై పోగా అతడు చేయునది లేక వెనుదిరిగిపోయెను. అంతట ఎరతిమ్మరాజును, చిన తిమ్మానాయకుడును కృష్ణానది మూకలతో దాటి కుళ్ళ శాహి రాజ్యము యొక్క దక్షిణ సమీపములకు ఆయపు పట్టణు అనదగిన ప్రధాన దుర్గములను అన్నిటిని జయించి వశపరచుకొనిరి. దేవరకొండయందు తాద్యముండిన పతానులుమాత్రము కొంత పోటుచూపిరి. కాని చిత్తేల, పేరూరు, దేవులపల్లి, నాగులపాడు, ఓడపల్లి, నలగొండ, అడవపల్లి, ఇంద్రకొండ మున్నగు దుర్గములన్నియు కత్తి దూయక యే తోబడిగవి. మరియొక దిక్కున

విజయనగర సామ్రాజ్యము

కూడ విజయనగర సైన్యమును జయలక్ష్మి వరించినది. పూర్వము రామరాజువలె జగదేవరాయలుకూడ కుళ్ళ శాహును కొలిచినవాడగుటచేత అతనికి గోల్కొండ నాయకవారి సామంతులయందు విశేషమైన పలుకుబడి గలదు. కావున అతని మాటలకు చెవి యొగ్గి కోవెలకొండ, పానుగల్లు, గణపురదుర్గములు రామరాజునకు తొంగిపోయినవి. సర్వత్ర తనకు ఇట్లవజయము కలుగుటయేకాక, నమ్మిన నాయకులును, దుర్భేద్యములైన దుర్గములును శత్రువులకు వశపడిపోవుటను జూచి ఇబ్రాహీము కుళ్ళ శాహు జయముపై ఆస విడిచి రామరాజును సంధి అను గ్రహించవేడెను. గణపుర, పానుగల్లు దుర్గములను రెంటిని తనకు ఇచ్చివేసిన సంధికి ఒడవబెడదనని అతడు పల్కగా గత్యంతరమును గానక ఆతని కోరికమేరకు ఆ రెండు కోటలను సమర్పించి సహాధానము చేసికొనెను.

మహమ్మదీయ రాజుల ప్రామరాజు పొందుచు వచ్చిన విజయములమూలమున విజయనగర చక్రవర్తి ప్రాబల్యము నానాటికి అభివృద్ధి కాకొచ్చెను. గోదావరీ, సింహళముల నడుమ యావద్దక్షిణ భారత భూమి యందును అతని యాజ్ఞ నిర్వక్తమై సాగుటకు ఆరంభించెను. ఇది యతనిచే అడుగడుగునకు పరాజితు లగుచుండిన చాళిచాత్య తురుష్కు రాజులకు కనుకుట్టిన ట్లయెను. ఎట్లయిననను అతనికి శృంగభంగము కావించి నష్టమైపోయిన తమ పరువును, ప్రతిష్ఠను మరల వెలకొల్పుకొన వలయునని వారు పట్టుపట్టిరి. ఇబ్రాహీమ్ కుళ్ళ శాహును, హుసేన్ నిజామ్ శాహును వీరియందు ప్రముఖులు. వీ రిద్దరు ఏకమై రామరాజుతో మరల యుద్ధముచేయ నిశ్చయించిరి. తక్కిన దక్కను తురక రాజులయొక్క, అందును ముఖ్యముగ విజాపురపాలకుడు అలీ ఆదిల్ శాహుయొక్క సహకారము లభించినగాని తమకు జయము చేకూరదని గ్రహించి, నయ భయములను చూపి, వారిని లోబరచుకొనిరి. అలీ ఆదిల్ శాహు లోలోపల తోడి తురక రాజులకు సుముఖులై చారికి రహస్యముగ షహాయవేడుటకు ఒడంబడినను, తనకు పరమోపకారియైన రామరాజును బహిరంగముగ వెదుర్కొన వెరచి యుచా సీనునివలె ప్రవర్తించ గడగెను. కుళ్ళ శాహు, నిజామ్

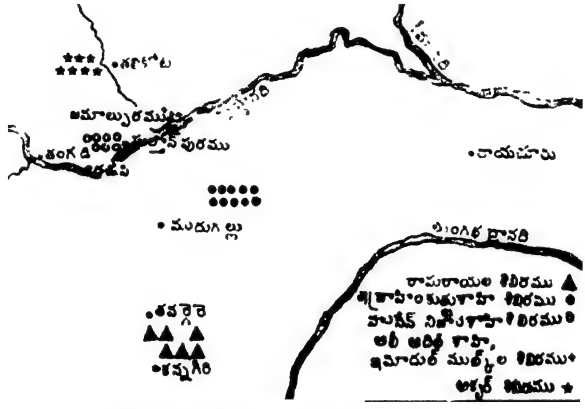

రాజసి - తంగడి యుద్ధము: పూర్వ రచన

శాహులు తాము చేసికొనిన సమయము ప్రకారము తమ సైన్యములను ఏకము చేసికొని, క్రీ. శ. 1584 - 85 లో విజయనగర సామ్రాజ్యముపై దండెత్తి వచ్చి రాజసి - తంగడి (దీనినే మహమ్మదీయ చరిత్రకారులు తాలికోట యందురు) సంగ్రామరంగమున రామరాజును తారస్థిరి. పోరు ఘోరముగ సాగినది. కుళ్ళ శాహు, నిజామ్ శాహు లకే మరల పరాజయము కలిగినది. కాని వారు నయ వంచన చేయగడగిరి; పరాజయమును ఒప్పుకొని సంధిని కోరువారివలె రామరాజుతో సంప్రదించుటకు రాయ బారము పంపిరి; కాని రహస్యముగ రామరాజు కొలుపు నందలి తురక సేనాధిపతులతో కుట్ర చేసి వారిని స్వామి ద్రోహమునకు పురికొల్పిరి. ఓటుపడి సంధిప్రయత్నములు చేయుచుండు కుళ్ళ శాహు, నిజామ్ శాహులవలన తన కేమీయు ముప్పు కలుగజాలదని తలచినవాడు రామరాయలను

రామరాజు ఆత్మ సైన్య రక్షణకు తగిన యేర్పాటులను చేయక, జననము వీడి ప్రమత్తుడ ఓడెను. తమ యెత్తుగడలు ఇట్లు చక్కగ సాగుచుండుటకు సంతసించి ఇంకను ఓదా సీనునివలె ప్రవర్తించుచుండిన ఆదిల్ శాహును అదలించి బెడరించి మహదురభిమానమును రెక్కొలిపి, అతనిని యుద్ధము

నకు సంసిద్ధుని చేసిరి. అంతట ద్రోహమునకు ఒడిగట్టి ఆదిల్ శాహు హతాత్ముగ రామరాజు ప్ర గవిసెను. కుళ్ళ శాహు, నిజామ్ శాహులును అతనితో నేకీభవించిరి. యుద్ధమునకు సిద్ధమైయుండకపోవుటవలన విజయనగర సైన్యములకు వారి నెదుర్కొని పరిపోరుట దుర్బలముగ తోచెను. శివరమునుండి పారిపోయి ఆత్మరక్షణము గావించు కొనుట యుక్తమని మిత్రులు రామరాజునకు హితము చెప్పిరి. ఊత్రయజన్య మెత్తి శత్రువులకు వెన్నిచ్చి పారుట పండతనము. ఈ తురక లనగా ఎంత? అని అతడు తన మూకలను పురికొలుపుకొని వైకొని వచ్చు తురకదండును ఎదుర్కొనెను. తుములయుద్ధము నడచినది. జయము రామ రాజు వంక మ్రొగ్గునట్లే కాన్పించినది. ఆ సమయమునందు అతని కొలువులోని తురకలు ద్రోహమును తలపెట్టి ఎదురు తిరిగిరి. కాని రామరాజు అప్పటికిని ధైర్యమును వీడక పోరాడుచుండెను. అప్పుడు ఆతని యుప్పు తినుచుండిన

తురక సర్దారు ఒకడు వెనుకనుండి అతనిని బల్లెముతో పొడిచి చంపినట్లు కొందరు చెప్పుదురు. ఏనుగునుండి దిగి గుర్రము చెక్కతోపుచుండగా నిజాం కాహి సైనికులకు చిక్కెననియు, హుసేను నిజామ్ కాహు వెంటనే అతని తలను కొట్టిచి వేసెననియు మరికొందరు చెప్పుదురు. కాని సమకాలిక ఢిల్లీ చరిత్రకారుడైన నిజాముద్దీన్ అహ్మదు బళ్లీ యీ యుద్ధమున జయము రామరాజువైపు ములుచూపుచుండగా దైవదుర్విపాకమువలన హుసేన్ నిజామ్ కాహు సైనికులు గాల్చిన ఫిరంగిగుండు ఒకటి అతని తలను రాకిరానిని ఛిన్న ఛిన్నములు గావించిన దనియు, అంతట విజయనగర సైనికులు భయభ్రాంతులై పారిపోవ మొదలు పెట్టి రనియు, తురకదండు వారిని పోసీయక చుట్టుముట్టి నిశ్శేషముగ సంహరించిన దనియు వ్రాసెను. రాక్షసి - తంగడి సంగ్రామము ఇట్లు పరిసమాప్తమైచెందినది.

దక్షిణ భారతావనికి అంతటికీ గన్నాకయి ఆసేతు సర్వధాపర్యంత పరివ్యాప్త భూమండలమును ఆజ్ఞాబద్ధము గావించుకొని దక్కని పంచ పాదుకాహులకు నియంతయై ఇరువది రెం డేండ్ల కాలము విజయనగర సామ్రాజ్యమును మహావైభవముతో పాలించి రామరాజు తుదకు తురక రాజుల నయవంచనచే జేలుపోయి రాక్షసి-తంగడి సంగ్రామ రంగమున రణశయ్య నలంకరించెను. ఒక దృష్టిని జూచిన రాయసామ్రాజ్యమును పాలించిన చక్రవర్తులలో నెల్ల ఇతడు అగ్రేసరు డని చెప్పవలసియున్నది. దక్కను మహమ్మదీయ ప్రభువుల నెల్ల వశవర్తులను జేసికొని యంతటి విస్తారమైన సామ్రాజ్యమును పాలించిన రాయలు మరి యొక్కడు లేడు. కాని ఇతని ప్రవర్తన చరిత్రకారుల తీవ్ర విమర్శనకు గురియై యున్నది. ఇతడు సామ్రాజ్యాధిపత్యమును అక్రమముగ దిగిచికొనిన ప్లూర్ణవరాయణుడనియు, కుతంత్ర నిష్ఠాకు డనియు, దక్కను తురకరాజుల కొండొరులతో తగవులు పెట్టి వారిలో దుర్బలల పక్షము నవలంబించి బలవంతులతో పోట్లాడి విజయమును బొందుచు వారి రాజ్యభాగముల నాక్రమించె ననియు, మహమ్మదీయ మతమువండు గల ద్వేషముచే వారి రాజ్యములపై నెత్తి పోయినపుడు అందరి మసీదులను పాడుచేసి కురానును గర్జించుటయేకాక మహమ్మదీయ స్త్రీలను జెరవట్టి మానభంగము సేయించె ననియు, అతని దుండగములకు తాళుకొనకాలక తుదకు మహమ్మదీయసుల్తానులెల్ల తమ వరస్పర వైరమును విప్పరించి యొకమై రాక్షసి - తంగడి రణక్షేత్రమున అతనిని వధించి, విజయనగర రాజధానిని నాశము గావించి రనియు, అతని కుతంత్రములమూలమున రాయసామ్రాజ్యము విచ్ఛిన్నమై పోయె ననియు చరిత్రకారులు

ఉగ్గడించి యతని ప్రవర్తనమును ఖండించుచున్నారు. సామ్రాజ్యాధికారమును అతడు నాచికొనినమాట నిజమే ; కాని యాతడు సాళువ సరసింగరాయలు, సరసా నాయకుడు, వీరసరసింహరాయలు, సలకరాజు తిరుమల రాజు మున్నగు ప్రముఖులు చూపిన మార్గము ననుసరించెను; కాని కడపటి యిరువురివలెను సామ్రాజ్యాధిపతిని హత్య చేయించి సింహాసనము నధిష్ఠింపలేదు. నరసానాయకునివలె అతడును రాయ తిరుదావళిని వహించి రాజ్యాధికారమును నెరవినను సామ్రాజ్యాధిపతిని ముందుంచుకొనియే సర్వకార్యములను అతనిపేరనే నిర్వహించెను. మరియు అతడు కేవలము నిజాభ్యుదయమునే యభిలషించి రాజ్యాధికారమును ఆక్రమించుకొనలేదు. ప్రతివత్సర సంఘట్టనచే కూలిపోవ సంసిద్ధమై యుండిన హిందూ సామ్రాజ్యమును సంరక్షించుటకొరకుకూడ అతడు నడుము కట్టవలసివచ్చెను. ఈ దృష్టితో చూచినయెడల నతనిచే జేయబడిన రాజ్యాక్రమణము అంత హేయముగ కన్పించదు.

తురకరాజులతో రామరాజునకు గల రాజకీయ సంబంధమును ఎరుకవరచు ముఖ్యాధార గ్రంథములు మహమ్మదీయ చరిత్రకారుల రచనలు. జాతిస్వభావ వైరముమాటను అటుండనిచ్చి, రామరాజునకు బద్ధశత్రువులగు దక్కను సుల్తానుల కాశ్రీకు లగుటవలన వారు తమ ప్రభువుల యాధిక్యమును, న్యాయదృష్టిని నిరూపించు కొరకు రామరాజునుగూర్చి యెన్నియో యసత్యములను వ్రాసి యున్నారు. రామరాజు తన దండయాత్రలలో మసీదుల నవవిత్రికరించి పాడుచేసె ననియు, కురానును తిరస్కరించె ననియు, బిప్పీలను భంగపరచె ననియు వ్రాసినవాడు ఫెరిస్తా. ఈ యంశములను ఇతర మహమ్మదీయ చరిత్రకారు లెవ్వరును చెప్పరు ; కావున అతని వ్రాత సత్యాత్మకమని నమ్ముటకు వీలు లేదు. ఇతియ కాదు. రామరాజు వైస్యమున వేలకొది మహమ్మదీయ సిపాయీలు కొలువునకు గుదిరియుండిరి. తురక సర్దారులు పెక్కుం ద్రాతని కాంతరంగికహితులై కార్య ఖడ్గములందు పనిగొని యుండిరి ; వీరి యుపయోగార్థము రాజధానియం దొక మసీదును నిర్మించి యిచ్చుటయే కాక వారు స్వమతాచారములను నిర్దిబంధముగ ననుష్ఠింప దగిన యెర్పాటులను గావించెను. మరియు విజాపురాధిపాళులైన అలీ ఆదిల్ కాహు అతని కావ్ర మిత్రుడు ; ఇతని పక్షముననే రామరాజు తక్కిన దక్కనీ సుల్తానులతో పోరాడినది. ఈ దండయాత్రలలో విజయనగర, విజాపుర వైస్యములు రెండును కలిసి మొఠియే పనిగొనుచుండెను. ఈ పరిస్థితులలో

విజయనగర సామ్రాజ్యము

రామరాజు మహమ్మదీయ మతమును కొంచెవరచి తన కొలువునందలి మహమ్మదీయ సైనికులను, సర్దారులను మిశ్రుచైన అలీ ఆదిల్ షాహును చిన్నపుచ్చుట యనంగతము; కావున విశ్వాసఘాతుకుడైన అలీ ఆదిల్ షాహు ద్రోహమును మాపుచేయుటకొరకు ఫెరిస్తా పై యంశములను గల్పించెనని ఎంచవలసి యున్నది. మరియు

రామరాజు దక్కనీ సుల్తానుల కొండొరులకు తగవులుపెట్టి తన్నూలమున నఖ్యుడయమందెనని చెప్పట సరికాదు. దక్కనీ సుల్తానులు ప్రకృతిచే కలహాశనులు; ఈర్ష్య, స్పర్ధ, దురాశ మున్నగునవి వారు ఉగ్రులతో ద్రావిడ్యులవరచుకొనిన గుణములు. దక్కను మహమ్మదీయులు ఒండొరులను చించి చెందాడుకొందురు అని పోర్చుగీసు చరిత్రకారుడు న్యూనిజు ఉగ్గడించి యున్నాడు. వారొండొరులతో పోరాడుచు తన్ను సహాయ మర్పించిన వారికి రామరాజుతోద్వేషాని వారికి తగవులు పెట్టి తన్నూలమున లాభము పొందలేదు; దక్కనీ సుల్తానుల తగవులను మాన్పి సమాధాన పెట్టి దేశమున శాంతి నెలకొల్పుటకు రామరాజు ఘనప్రయత్నములను గావించెను; కాని హుసేన్ నిజాం షాహు, ఇబ్రాహీమ్ కుత్బ్ షాహులు సహకరింపక ప్రతిఘటించుట వలన అతని మనోరథ మీదేరక పోయినది.

ఉపరిమైన చరిత్రాధారము లన్నిటిని సమ దృష్టితో పరిశీలించి చూచినచో చరిత్రకారులు రామరాజునెడ గొప్ప యవచారము చేసినని చెప్పవలసియున్నది. ఈ

యవచారమునకు మూలకారకులు మహమ్మదీయ చరిత్రకారులు.

వాస్తవమును పరిశీలించినచో ముందు వక్కాడించి వట్లు రామరాజు అప్పుడు భరతఖండమును పరిపాలించిన హిందూరాజులలో వెల్లి కడు దొడ్డ ప్రభువని చెప్పవలయును, సమకాలిక ఆంధ్రప్రపంచ మతనిని బడె రామరా



చిత్రము 84. ఆర్య రామరాయలు

జనియు, బడె రామప్పయ్య అనియు ప్రశంసించినది. తొంబదియేండ్ల వృద్ధయినను రామరాజు రంగప్పరాజు చెప్పినట్లు ఇతడు 'అద్రిదైర్దు' డనుటకు సంశయములేదు. రాజుని - తంగడి సంగ రాంగణమున వీరము దక్కి వెన్నుచూపక పై బొరలి వచ్చుచుండిన మహమ్మదీయ వాహినీ తరంగములకు చెలియలికట్టవలె నడ్డపడుట యే దీనికి సాక్షి. గుణగ్రహణ పారీణుడైన శ్రీకృష్ణ దేవరాయ లితనిని జేరదీసి తనప్రియ తనయను తిరుమలదేవి నిచ్చి యుచ్చాహము గావించెను. నీతి విద్యా విచక్షణుడగుట వలన కార్యసాధనమునకు దండమునకంటె సామ దాన భేదములే పరమోపయుక్తములని అతని భావము. ఎత్తులు వేయుటయం దతనిది అందె వేసిన చేయి.

జయాపజయములందు సంక్రమము నందనిది అతని చిత్రము. చదరంగమునందు వలె రాజకీయరంగమందును మహా తగిలిన నిరుత్సాహపడక మరియొకతరి జయ మందవచ్చునని నిమ్మకముతోనుండు స్వభావ మతనిది. ఆతడు రాజవమూర్తియైనను జనాను రంజకుడు; క్రతుదుర్నిరీక్మ్యుడైనను మిత్రాహ్లాదనకరుడు; బంధుప్రియుడు; ఆశ్రక

కల్ప భూజము. కావుననే నానాజాతి జనులను ప్రేముడి నతనిని సేవించి యతని కొలువున తమ ప్రాణములను ధార పోయుటకు నెండ్లికై యుండిరి.

రామరాజు ఖాషాఖిమాని; విద్యాంసులను జేరదీసి గ్రాస వాసములకు దగిన వసతులు కల్పించి వారిని గ్రంథ రచనకు బురికొల్పెను. స్వరమేళకకానిధి కర్తయైన రామయామాత్యుడితని నాశ్రయించి యుండిన విద్యాంసులలో నొక్కడు. ఆంధ్రమందు ప్రబంధ రచయితలలో బ్రఖ్యాతుడైన బట్టుమూర్తి రామరాజు ప్రోత్సాహము మీదనే గ్రంథరచనకు బూనుకొనెను. రామరాజు భూషణుడను అతని తిరుదనామమే దీనికి తార్కాణము. రామరాజు తాతాచార్యులవారి శిష్యుడు; వీరవైష్ణవుడు; గురువుమీద అతనికిగల భక్తి యపారమైనది; తత్కారణమున తాతాచార్యులవారి పలుకుబడి యధికమై వారి యాశ్రయము లేక రాజదర్శనము కలుగుట దుస్సాధ్యమాయెను. ఆరవీటి రాజుల యాశ్రయమున నె రామానుజ వైష్ణవమతము ఆంధ్రదేశమున బహుళముగ వ్యాపించెను. నే. వెం. ర.

ఆరవీటి వంశము

రాజుని - తంగడి యుద్ధములో హిందువులు సామ్రాజ్యముతోపాటు స్వాధీమానముకూడ కోల్పోయినారు. రామరాజు మరణింపగనే అతని తమ్ముడు తిరుమలరాయలకు రాజు సదాశివరాయలను తన యధీను నొనరించుకొనుట ఎట్లు, విజయనగరములోని ధనరాసులను దక్కించుకొనుట ఎట్లు అను ఆలోచనయేకాని రాజధాని రక్షణము, ప్రజల మాన ప్రాణ ధనముల గతి యేమి అన్న విచారమే కలుగలేదు. సామ్రాజ్యమున అధికార వదలుట దున్నవా రందరును రాజ బంధువులే. రామరాజుతో ఉమ్మడిగా సదాశివ దేవరాయల రాజ్యచక్రము త్రిప్పరై రనుటయేకాని వారి కిని రాజ్యమున తిరుమలరాయలపాటి స్వత్వములు, ఆకలు లేకపోలేదు. వారిని శ్రోసిరాజుని కామ రాజ్యమును కాపించుటకు సదాశివ దేవరాయలు తన చేతిలో ఉండుట తప్పనిసరి అయ్యెను. యుద్ధమున ఓటమి తేలగనే తిరుమలరాయలు వరుగున పోయి, తన సతీ మతులను, సదాశివ దేవరాయలను, పదునైదువందల యేనుగులపై కనక రత్నములను తరలించుకొని పెనుగొండ చేరుకొనెను. విజాపుర సేనలు ఆదోని నణచి, విజయనగరము నాక్రమించి ఖజీర్ నాయకత్వమున పెనుగొండనే చుట్టుముట్టినవి. కాని వానిని సవరము చేస్తప్ప ప్రతిఘటించి నిలువరించెను. ఇంతలో ముస్లిము సుల్తానులలో పరస్పరము కలహములు పూర్వమున్నవే మరల పొడచూపి నిజాం ముర్తజా విజాపురముపై

ఎత్తివచ్చెను. ఇందు తిరుమలరాయల మంత్రబలము సైతము కొంత కొంత కారణమైనదని తజ్జుల యూహ. ఎట్లయిన నేమి; పెనుగొండ ఆపద గడచి గట్టెక్కినది. కాని విజయోన్మాదులగు ముసల్మానులకు, దోపిడికాండ్రకు అగ్గమై విజయనగర రాజధాని రాజునుడు పట్టి విడిచిన గ్రంథ అయ్యెను. దుస్సహ హింసలపాలై ప్రజలు గుట్ట కొకడు, పుట్ట కొకడుగా పలసలు కోరుచుండగా రాజధాని ప్రతిపదము దగ్గవేళ్ళము, భగ్నశిల్పము అయి చెన్ను తరిగెను.

విజయనగరమున హింసాకాండ ఆరు నెలలు సాగించి ముస్లిములు తమ తమ నెలపులకు మరలి పోవుటతో తిరుమల రాయలు మరల విజయనగరమున అడుగిడెను. అతడు ఎంత ప్రయత్నించినను రాజధాని నగరమున తొంటి సాభాగ్యము, సిరి సంపదలు, వాటి శైశ్యకృష్యములు తలనూపనేలేదు. సంగమరాజవంశ్యుల కాలమునకు విజయనగరము ముస్లిముల ముట్టడికి అగ్గమైవే; కాని వారిలో ఎవ్వరును రాజధానిని, ప్రజలను, తమ వరువు ప్రతిష్ఠలను తిరుమలరాయనివలె కోల్పోవలేదే? ఆవదలనాడు తమకు కాని తిరుమలరాయల యెడల ప్రజల విశ్వాసాధిమానములు మరలుట ఎట్లు? హతాళుడై తిరుమలరాయలు మరల పెనుగొండనే చేరి క్రీ. శ. 1571 లో వజ్ర సింహాసనాసీనుడై ఇమ్మడి జగదేవరాయాది పరిసేవితుడై రాజ్యమును సాగింపసాగెను.

తిరుమలదేవరాయలు (క్రీ. శ. 1571 - క్రీ. శ. 1572): క్రీ. శ. 1568 మొదలు క్రీ. శ. 1571 వరకు ఆరేండ్లు దేశమున 'అరాచకమే' ప్రబలెను. రామరాజు కొడుకు పెద తిరుమలరా జాదిగా గల రాజబంధువులు తమ తమ నెలపులలో తమ తమ అధికారమునే విస్తరింపజేసిరి. ఆదోనిలో కోనేటి కొండ్రాజు, బంకాపూరులో వేలప రాయలు స్వతంత్రులైరి. నిరంకుశులగు పాశాండ్ర దుండగములకు ప్రజలు కటకట లాడిరి. దేశమున తిరుమల రాజు కాపనముగతి ఇట్టిది. అమరనాయకు అన్నవో మధురలో విశ్వనాథనాయకుని కృష్ణప్ప నాయకుడు, తంజాపురమున అచ్యుతప్పనాయకుడు, చెంజిలో కృష్ణప్ప క్రమముగా పాండ్య, చోళ, తుండిర మండలములలో ప్రబలులైరి. మరి ఇట్టి వీ రందరును తిరుమలదేవరాయల అధిక్యమును గుర్తించి మన్నింతురా?

తిరుమలదేవరాయలు సైన్యములను సమకూర్చుటకు ఆరంభించెను. క్రియాసిద్ధిచే అఖిలపించిన తిరుమలదేవ రాయలు ఉపకరణముల పాధుత్వా పాధుత్వములను మరచి బుడతకీచుల నుండి మోసమునను, బలిమిని అశ్వములను సంపాదించెను. విజాపురపు సుల్తాను ఆదిల్ షాతో పోరు

ఆరవీటి వంశము

చున్ననిజాము షా, కుత్బ్ షాలతో కలిసి తానును యుద్ధము చేసెను. కాని యీ మైత్రిచే అతని కొరగిన లాభము లేదు. మీదుమిక్కిలి అది కొరవితో తలగోకికొనినట్లయి అలి ఆదిల్ షాతో వైరమును తెచ్చుకొట్టెను

ఇది యదనుగ క్రీ.శ. 1588 లో ఎత్తివచ్చిన అలి ఆదిల్ షా రాజువ హిందూ సేవలను తరిమికొట్టి కోనేటి కొండ్రాజును ఆదోనిలోనుండి వెలికి రాకుండ ముట్టడించెను. ముస్లిము పర్షారు మాలి ఖానుడు పెనుగొండనే చేరకాఠెను. సవరము చెన్నప్ప ఆదుకొనుటతో పెనుగొండ దుర్గము ముస్లిముల కారినుండి రక్షితమయ్యెను. కాని ఆదోనియ, సరిపాద్దుల లోని ఇతర దుర్గములును ముస్లిముల అధీనమున చిక్కినవి.

తిరుమల దేవరాయలు ఇక ఉన్నంతలో రాజ్యము చక్క

బెట్టుకొనుటకు ఆరంభించెను. సవరము చెన్నప్ప, ఇమ్మడి జగదేవరాయలు మొదలగు వారు ఇందు ఇతనికి తోడ్పడిరి. నాయకులను తాను కడవజాలడు. కావున వారి అధికారము ఆయా తావుల ఆనువంశిక మైనను తనకు ఏటేట కప్పము నిచ్చినచో చాలును; వారి యధికార



చిత్రము 85. రాజా మహల్, చంద్రగిరి

మును అదేమి అనడు. వారును ఈ పద్ధతిని అంగీకరించి తిరుమల దేవరాయల ఆధిక్యమునకు ఇయ్యకొనిరి. అమర నాయకుల రాయడిని ఇట్లు తప్పించుకొన్న తిరుమల దేవరాయలు తన రాజ్యమును మూడు విధములుగా విభజించి తన మువ్వరు సుకులను అందందు పాలకులుగా ప్రతిష్ఠించెను. ఈ విభాగము ఖాషా ఖేదమును ఆశ్రయించి యుండుట ఒక విశేషము. పెద్దకొడుకు శ్రీరంగ దేవరాయలు పెనుగొండ రాజధానిగా తెలుగు దేశమును, అతని రెండవ కొడుకు శ్రీరామరాజు శ్రీరంగవట్టణము రాజధానిగా కన్నడదేశమును, మూడవవాడు వెంకటపతి దేవరాయలు చంద్రగిరి ముఖ్యవట్టణముగా తమిళదేశమును నిర్వహించుచుండగా తిరుమల దేవరాయలు శీర్షకణ్ణాటక రాజ్యోద్ధరణ కీర్తి వహించి మించెను.

పండు ముదుసలి తిరుమల దేవరాయలు ఎక్కువ కాలము పాలింపలేదు. పదునొండు నెలలపాటి యితని శాసనము క్రీ. శ. 1572 ఏప్రిల్ ప్రాంతములో ముగిసిపోయెను.

మొదటి శ్రీరంగదేవరాయలు (క్రీ. శ. 1572 - క్రీ. శ. 1585); తిరుమలరాయలతో తొల్లిటి విజయనగర రాజ్యమున ఆరవీటి వంశుల పాలనము పొటమరించినది; కాని అది స్థిరముగ వేరూని పాడుకొను లక్షణములు అగపడలేదు. తిరుమలరాజుల పట్టాభిషేకమునకు కొండెము పూర్వము కా. శ. 1490 విభవలో తెలుగుమండల రాజప్రతినిధిగ నున్న గొండలో అభిషిక్తుడైన శ్రీరంగరాయలు అతని అనంతరము కా.శ. 1494 ఆంగీరస వైశాఖ బహుళ 15 (మే నెల 11, క్రీ.శ. 1572)నాడు సింహాసన మధిష్ఠించి పాలన మొదలిడెను.

ఇంతలో సదాశివ దేవరాయల మృతి వార్తలు దేశమంతట అలమి కొనినవి. తిరుమలరాయలే రాజును హతమార్చెనని కొందరు; కాదు అతడు కారకుడు అని మరి కొందరు. ఎటులైన నేమి అతని శాసనములు క్రీ. శ. 1576 వరకు కనిపించుచున్నవి. తిరుమలరాయల, శ్రీరంగరాయల అధికార

మును అంగీకరింపక సదాశివదేవరాయలే రాజుగ పేర్కొనుట క్రీ. శ. (1576 వరకును) పరిపాటి అయిపోయెను. శ్రీరంగదేవరాయలు వహించినది త్వరలోనే ముండ్ల కిరిటమై విజయనగర రాజ్య గౌరవము మరింతగా దిగజారి. తిరుమలరాయల కాలమునే మేలనిపించినది. సామంతులు ఎవరికి వారే అన్నట్లు వ్యవహరించి రాజునకు తోడ్పడతరై. శ్రీరంగదేవరాయల నాటికి ఈ రాజవిరోధులు రాజ్య విరోధులగు తురకలతో చేతులు కలుపు నైచ్యమునకును పాల్పడిరి. క్రీ. శ. 1578లో హండే తిమ్మప్ప తోడుచూపగా అలి ఆదిల్ షా నైవ్యములు ఆదోనికడ కూడి వెడలి పెనుగొండకు తరలినవి. శ్రీరంగరాయలు దుర్గరక్షణమును అతివిశ్వాసపాత్రుడగు సవరము చెన్నప్పకు అప్పగించి, ధనరాసులతో చంద్రగిరిలో తలదాచుకొని మాతృ మిత్రులై

ఎదురు చూచుచుండెను. ఆదిల్ షా సేనలకు పెనుగొండ చెలియొకట్ట అయినది. కాని నానాటికి పోరు భరమై రాజ్యముతోపాటు రాజుకూడ శత్రువులచే చిక్కు చెడు కాలము దాపురించెను. కాని అంతలో రాయల ప్రార్థన మేరకు కుక్క షా వంపిన ఫాజులు షా ముహమ్మద్ అంజు నాయకత్వమున రాయలకు సాయపడుటకునై దక్షిణాది ముఖముగ రాసాగినవి. గోల్కొండదూత ఫజల్ ఖాన్ నేర్పు చూపి శ్రీరంగదేవరాయలను కుక్క షా భేటికి కొని పోయి వారి మైత్రిని అధికము కావించెను. స్వలాభముచే కోరిన హండే తిమ్మప్ప నాయుకుడు శ్రీరంగదేవరాయలు కొలిపిన ప్రలోభమునకు వశుడై ఆదిల్ షా పక్షమును విడ నాడగా పమయముచూచి సవరము చెన్నప్ప కోట తలుపులు తెరచి శత్రువులను చిచ్చరపిడుగై చెండాడెను. తన దండయాత్ర ఇట్లు విఫలము కాగా అసీ ఆదిల్ షా భగ్నా శుడై విజాపురము దారిని పట్టెను.

అలీ ఆదిల్ షాను పరిత్యజించుటలో హండే తిమ్మప్ప నాయుని యోచనలే వేరు. విజాపుర సైన్యముల బలము తరుగుట పెనుగొండకడనే తెలియవచ్చెను. శత్రుబలములు ఎక్కుడగుట విజయనగర, గోల్కొండల మైత్రిచే సాధ్య మయ్యెను. ఎట్లను ఓటమి తప్పని విజాపురమును అంటి పట్టు కొనుట వెలె కాదా? విజయనగర, గోల్కొండలో ప్రచేయి గోల్కొండదే. కావున తిమ్మప్పనాయకుడు గోల్కొండపై ననే తన ఆశ అన్నింటిని ఉంచెను. తాను ఎదురు చూడని ఈ సహకారము దొరకగా ఇబ్రాహీమ్ కుక్క షా ఎక్కుడగు రాజ్యకాంతతో విజయనగరమువైపు దృష్టి సారించెను.

క్రీ. శ. 1578-79 లో కుక్క షా సైన్యాధిపతి మహా రాష్ట్రము మురహారిరావు ముస్లిములను నడవగా ఆ సైన్యములు కృష్ణ దాటి హండే మలకప్ప, కదంబరాయలతో కలిసి తాము నడచిన తావు లెల్ల ఎడారులు కాగా తూర్పు కర్నూలును ఆక్రమించినవి. హిందువులయెడల, వారి దేవ గృహములయెడల అత్యాచారములు జరపుటలో మురహారిరావును మించిన చేయి అన్ని ముస్లిము సేనలలోను అరుడయ్యెను. అతడు కర్నూలు మండలమును హండే వారికి అప్పగించి వైచెను. కాని వారు ఎంతో కాలము దానిని అనుభవించలేదు. శ్రీరంగదేవరాయల పంపున తెలుగు చోడుడు కొండ్రాజు వెంకటరాజు దండు వెడలి హండే వారిని నురుమాడి వారి రాష్ట్రమును ఆక్రమించు కొనెను (క్రీ. శ. 1579).

క్రుద్ధుడగు ఇబ్రాహీం కుక్క షాకు కని తీర్చుకొను అవకాశము త్వరలో లభించెను. విజయగర్వి కొండ్రాజు

వెంకటరాజు తనసోదరులతో వెడలి 'సారి' కుటుంబము వాడగు ఓబళ నాయకుని ఓడించి అతని భూములను త్రైకొనెను. ఓబళ శరణు చొరగా అభయ మిచ్చిన వెలు గోటి రంగప్ప బావ దామెల్ల వెంకటవతిద్వితీయుడై రెండువేల సైన్యమును తరల్చెను. కొండ్రాజు సోదరులు, మట్టి తిమ్మరాజు కలిసి కడప మండలములో కోడూరివద్ద వారిని ప్రతిఘటించిరి. క్రీ. శ. 1579 వ సంవత్సరము సెప్టెంబరు 27 తేదీని సంకుల సమరము జరగెను. రంగప్ప కూలాఘాతమున మట్టి తిమ్మరాజు మడిసెను. కొండ్రాజు సోదరుల బలము పటాపంచలయ్యెను. 'సారి' ఓబళనాయకుడు తన భూములలో మరల నిలుకడ గనెను.

విజయనగర శత్రువులకు కన్నులపండువుగా ఈ యంతః కలహములు సాగిపోయెను. గృహకల్లోలములలో మునిగిన నాయకులు ఇబ్రాహీం కుక్క షా సేనలు క్రీ. శ. 1579 లో మార్చి 29 తేదీనాడు విజయనగరముపై దాడివెడలుటను గుర్తించరైరి. ముస్లిము నాయకుడు హైదర్ ఉల్ ముల్క్ తెల్లకొండ, విమకొండ, నాగార్జునుని కొండలను జయించి కొచ్చెర్లకోటకడ వెలుగోటి కస్తూరి రంగప్ప సేనలు విడిసియున్నవని విని వానికి అభిముఖముగ నడచెను. కాని వెలుగోటి సేనలు ముస్లిములకు పోరు చూపక వెనుదీయగా వారు విజయోత్సాహమున కడలి ఉదయ గిరిని ముట్టడించి దుర్గాధిపతియగు వెంకటరాజును పార దోలి దానిని ఆక్రమించిరి. ఇట్లు కృష్ణ మొదలు ఉదయగిరి పర్యంతము తురకల రాజ్యము విస్తరిల్లినది. కస్తూరి రంగప్ప తన బల మంతయు వినియోగించి ముప్పదివేల సేనతో ఈ ప్రళయమును అపుటకు ప్రయత్నించెను. కాని వానికి కానికాల మాసన్న మైనది. రంగప్ప బలముతోపాటు హిందువుల పాటు తప్పదయ్యెను. కొండవీటిలో రామ రాజు అల్లుడు గొప్పూరి తిమ్మరాజు వెలుగోటి తిమ్మా నాయకుని సాయముతో ముస్లిములను ఆగెను. దాని ప్రతిఘటనము బలవత్తరము కాగా విధిలేక హైదర్ ఉల్ ముల్క్ గోల్కొండనుండి అధిక సైన్యములను అర్థించెను. వానితోపాటు వచ్చిన నూత్న సైన్యాధిపతియు అశక్తతనే చూపగా కడకు వ్యయముగ మురహారిరావే నాయకత్వము వహించెను. పౌరుషమును మించిన మంత్రబలము కల మురహారిరావు మిక్కుటమగు సాహసమును ఆస చూపి వెలుగోటి తిమ్మానాయకుని లోగొనగా ద్రోహి అతడు దుర్గరక్షణమును జప్పరికించెను. క్రీ. శ. 1580 ఏప్రిలు 29 తేదీనాడు కొండవీడు ముస్లిముల చేతికెన్నెను.

తలవని తలంపుగా విజయనగర రాజ్యమునకు ఊపిరి త్రిప్పకొను అవకాశము కల్గెను. కొంచెము ముందు

వెనుకగ విజయనగర రాజ్యమునకు విషమముగు ఆ 1580లో ననే బద్దకశ్రువులగు ఆదిల్ షా, కుత్బ్ షా మరణించిరి. అలీ ఆదిల్ షాను ఎవరో హత్య గావించిరి. ఇబ్రహీం కుత్బ్ షా మరణింపగా అతని కుమారుడు ముహమ్మద్ కులీ కుత్బ్ షా రాజ్యమునకు వచ్చెను. రెండవ ఇబ్రాహీం ఆదిల్ షా చిన్నవాడగుటచే తల్లి చాంద్ బీబీ రాజ్యమును నిర్వహింపసాగెను. అట్లే కానినాడు గోల్కొండ, విజా పురముల వలన శ్రీరంగ దేవరాయలు ఎన్ని యిడుమల బడి యుండునో!

జాతి నైతిక బల మంతగా ఓడించినది. పాపము శ్రీరంగ దేవరాయలు తన యనహాయతకై వగచెను. ఈ క్లిష్ట సనుయమున అతనికి సోదరులు నైతము తోడు చూపకుండుటకన్న విషాదకర విషయము ఏ ముందు ను? పాలనసౌష్ఠవ మునకై తిరుమల రాయ లా నర్పి న రాజ్యవ్యవస్థ యీ విధముగ రాజ్య విభ జనకు దారి చూపి నది. ఇట్లు తనకు తన వారే వగవారు కా గా రాజ్యము నానాటికి ఓడించు చుండగా క్రీ. శ. 1585 వ సంవత్సరము నవంబరు 29 తేదీ పార్థివ ధనుస్సంక్రమ ధా నంతరము అపు

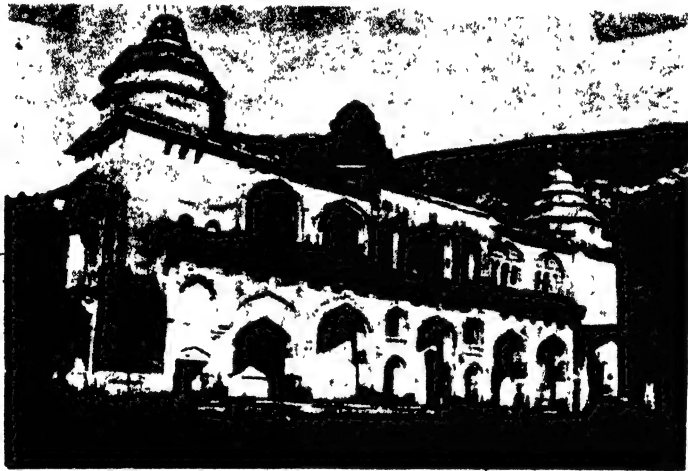

చిత్రము 86. రాణి మహాల, చంద్రగిరి

త్రకుడు శ్రీరంగ దేవరాయలు తనువు చాలించెను. రెండవ వెంకటపతిదేవ మహారాయలు (క్రీ.శ. 1588 - క్రీ. శ. 1614): శ్రీరంగరాయలు గతించెను. తరువాత రాజు ఎవ్వరు? శ్రీరంగరాయల తరువాతివాడును, శ్రీరంగ పట్టణమున రాజవ్రతనిధియు అగు శ్రీరామరాజు అప్పటికే చనిపోయెను. తిరుమల, శ్రీరంగ చిక్కరాయలు ఇంకను వసివారు. స్వలాభపరులగు సామంతులు బలహీనుడగు రాజునే కోరుదురు. కాని అప్పటి ముస్లిముల ఉద్ధతి విజయ నగర సింహాసనమున బలహీనులకు తా చిచ్చినది కాదు. చంద్రగిరి రాష్ట్ర నేత వెంకటపతిరాయ లొకడే అందరికి అధి గమ్యుడయ్యెను. మైసూరులోని చెన్నపట్టణమును జగదేవ రాయలు పాలించుచుండెను. ఆ జగదేవుని ఉత్సాహ మంత్ర కట్టలచే ఎల్లరును వెంకటపతినే రాజుగ వరించిరి. ఇట్లు

అన్నబిడ్డల యధికారమును వీటిపుచ్చి వెంకటపతిదేవ మహారాయలు పార్థివ ఫాల్గుణ శుద్ధ 1 (9-2-1593) నాటికి పెనుగొండలో కుదురుకొని పాలింప నారంభించెను.

గోల్కొండ చేతులలో చిక్కిన విజయనగర భూములను మరల కైకొనుట వెంకటపతిదేవ రాయల ప్రథమ కర్తవ్య మయ్యెను. వెంకటపతిదేవరాయలు తన ముఖ్యపట్టణమును చంద్రగిరినుండి పెనుగొండకు మార్చుటయే తనతో చేసి కొన్న ఒకవందకకు విరుద్ధమని గోల్కొండ సుల్తాను తప్ప వచ్చెను. ఇది చిత్రము. ఆ యొడంబడిక యెట్టిదో! శ్రీరంగ రాయలకు విరుద్ధముగ గోల్కొండవారి యాక్రమణ కాల ముని పెనుగొండి విషయమున తన జోక్యము ఉండదని వెంకటపతి హామీ ఇచ్చెనేమి? కుత్బ్ షా ఆక్రమణమునకు వేరు కారణము నైతము ఉండెను. కొంతకాలముగ కొండ

వీడు రాజ్యమున పరి స్థితులు విషమముగ నున్నవి. అచటి పాల కుడగు రాయ రా వును గోల్కొండ ముస్లిము సర్కార్ అలీ ఖాన్ బూర్ ఎది ర్చెను. రాయల అల్లు డగు మే కూ రు తిమ్మయ అలీ ఖానుకు తోడై తన దండును కంబమువర కును నడపెను. అచట జరగిన యుద్ధ మున రాయల సేనలు

పరాజితములైనవి. కాని అలీ ఖానుమాత్రము కొండవీడు ప్రాంతములలో తన విద్రోహ చర్యలు విరమింప దాడెను. క్రీ.శ. 1589 వ సంవత్సరము ముగియక మునుపే ఉడయగిరి రాయల యధీనమై అచట కౌలానందుడు పాలకు డయ్యెను. ఇన్ని కారణములుగ కులీ కుత్బ్ షా విజయ నగరముతో యుద్ధము నిశ్చయించెను.

గోల్కొండ ప్రధాని అమీర్ ఉల్ ముక్క నాయ కుడుగా ముస్లిము సేనలు కృష్ణ దాటి మునలిమడుగు దుగ్గ మును ఆక్రమించి గండికోటవైపు నడచినవి. నంద్యాలలో అలియ రామరాయల అల్లుడైన బసవంశరాజు కలగూరు ప్రభువును, తనకు అల్లుడును అయిన నరసింహారాజును సాయముగా కొని వైకొనివచ్చుచున్న తురకల దళములకు అడ్డు తగిలి పోరునిచ్చెను.

రాని తురకలకత్తి వారికి వెక్కనమై వారు ముస్లిములకు పశుత్వ పేట కప్పము కట్టుటకు అంగీకరించిరి. వారి ఓటమిలో పరిసరములను జమ్మలమడుగు, జూటూరు, సిరివెళ్ళ, నందవరం, దాని ప్రభువులు ముస్లిములకు సామంతులైరి. ఇట్లు కర్నూలు మండల పంచాయను, అనంతపురము, కడపలలో నధిక భాగమును తమ యధీనము కాగా ఉచ్చి అమీర్ ఓల్ ముల్క్ ముంపుకు సాగి గండికోటను ముట్టడించెను. దుర్గాధిపతి నంద్యాల నరసింహరావు వెంటటపతి దేవరాయలకు దూరపు చుట్టమే. చేతనైన మేరకు ఆతడు పోరి పోరి తుదకు తాంబూలు మండలము దానిని పొందెను. ఇన్ని విషయకలింపకలలో ముస్లిములకు ముస్లిము సేనాధ్యక్షము సుల్తాన్ కులీ హిందూ షా రాకతో మరింత పొంగి ఎదురింపజాలకపోయెను.

వెంకటపతి దేవరాయలు మహారాష్ట్ర రాజుని సుగంధిండుకు దూర్పుకొని కొంత కాలమైనను కాలేదు. అతని కుటుంబము సామంతులు ముస్లిములకు నయ్యలైరి. ఇతర రాజ్యభాగములనుండి తాను అర్జించిన రాణువలతో ఆయాసామంతులు ఇచ్చిన తడవు చేయుచుండిరి. అదాటున వచ్చిన ఈ ముట్టడికై వెనుగొండ ఆయత్తము కాదు. ఇన్నింటిని సరిచూచి, నిలువప్రక్కకొనుటకు రావలసినది కాలవ్యవధి. అందుచే వెంకటపతిరాయలు గోవరాజు తిమ్మమంత్రిని, సేనాపతి పాపయశస్థిని సంధి కూర్పు నెపమున కాలయాపనము చేయ దూతలుగ నియోగించెను. వీరి మాయలలో చిక్కిన సుల్తాన్ కులీ హిందువులు నేడోరేపో తన వశులే అని నమ్మి కోటకు అనతిదూరమున విడిసి ఏమరుపాటున ఉండెను.

ఆది అపకాళముగా వెంకటపతి యుద్ధమునకు సన్నద్ధుడాయెను. సెలల తరబడి తరుగని వస్తు సంభారములు కోటలో కూర్చబడినవి. నాల్గవ నాటికి ముప్పదివేల ఐదాకులు, నాలువేల తుపాకి ఫోజుతో జగదేవరావు, గుర్రంగ, క్రష్టి, మానుపరాజు, పాపయసామివారు, తంజావూరు రఘునాథనాయకుడు, మట్టి అనంతరాజు, వెలుగోటి కస్తూరి రంగయ, వెలుగోటి చెన్నయ, అతని కొడుకు వెంకటపతి అందరును కోటలో ప్రవేశింపగల్గిరి.

సుల్తాను ఈ మోసము గ్రహించునంతలో అంతయును చేయి మించిపోయెను. ముట్టడి సాగు ఉపాయము లేదు; ప్రయోజనమును కానరాదు. వర్ష కాలము ఆసన్నమాయెను. కృష్ణ వరద పారినచో కోటలోని శత్రువులకును, కృష్ణావాహినికిని నడుమ అతనికి అధోగతి తప్పదు. శాత్రువుల ధాటి అప్పటికి అప్పుడే అధికాధిక మయ్యెను. మట్టి అనంతరాజుతో పోరులో అతని విజయగర్భము అప్ప

టికడించెను. తంజావూరు రాజసుతుడు రఘునాథనాయని పరాక్రమమున ఎండకో ముస్లిములు ఆహుతి అయిపోయినారు. ఒకనాటి యుద్ధమున జగదేవరాయలు సుల్తాన్ విడిదిపై సరభసముగా దుముకగా ముర్తజా, నూరి ఖానుల సేనలు విరిగినవి. చిత్రా ఖాన్, సోజాత్ ఖానులు మడిసిరి. చౌరన్ ముల్క్ శరణు వేడెను. బ్రతికిన చాలునని పలాయితుడైన సుల్తాను తన జయించిన గండికోట, నంద్యాల, మసలి మడుగుల రక్షణమునకు క్రమముగ సంజర్ ఖాన్, ఒగిలరావు, ఆశ్వాత్థాలను నియమించి ఆక్రాంత భూములలో సర్వస్వై న్యాధికారిగ ముర్తజా ఖానును ప్రతిష్ఠించెను.

ఇ వన్నియు హనుమంతుని ముందు కుప్పిగంతులయినవి. వెనుగొండ సేనలు గుత్తిని కైకొని గండికోటను తాకినవి. దుర్గమును కాపాడుకొనుటకు కొండవీటినుండి బయలుదేరిన తురకల సేనలను ఉదయగిరి పోరానందుడు చెల్లెచెదరుగ కొట్టి గోలకొండ భూములను వెంపరలాడెను. కొండవీటి పాలకుడు ఎట్టకేలకు ఉదయగిరి సీమలోనే అల్లరులను రేవగల్గెను. ముస్లిములు రాజెళ్ళవారు నడచిన ఒరియా మన్నెదొరలతో బయలుపడలి నడవ నిర్ణయములోని కలమకూరువద్ద దండు విడిసిరి. ఈ సైన్యములో కొందరను నడపుచు రాజెళ్ల నాయకుడు ఒకడు దక్షిణముగా సాగి గుర్రంకొండ దుర్గమును పట్టెను. రాయల సేనాముఖమున మట్టి అనంతరాజు, కస్తూరి రంగప్పలు నడచినారు. కలమకూరులోని ఘోరాజిలో విరిగిన శత్రువులను రంగప్ప కొచ్చెర్లకోటవరకు తరిమికొట్టెను. అనంతరాజు గుర్రంకొండను బ్రహ్మ ప్రయత్నముపై ఎట్టకేని సాధించెను. ఒక లక్ష విజయనగర సైన్యము ఎర్ర తిమ్మరాజు, యాచప్రభృతుల నాయకత్వమున గండికోటపై నడచినది. వీరిని ఆ ప్రయత్నమునుండి మరల్చుటకై ముర్తజా ఖాన్ చేసిన యత్నము లన్నియు భగ్నములయిపోయెను. సుల్తాన్ కులీ పంపున రుస్తుం ఖానుడు ఐదువేల గుర్రములతో వెడలి ముర్తజా ఖానునకు ప్రైదేశవాయిగ యుద్ధము సాగించెను. పినాకినీ తీరమున బరగిన యుద్ధమున అసంఖ్యాకముగ ముస్లిం సేనలు మడిసినవి. వెలుగోటి చెన్నప్ప, యాచమనాయకుడు గండికోటను వశమొనర్చుకొనిరి. పరిసరములలోని ఇతర దుర్గములును హిందువులకు చిక్కినవి. ఇన్ని దినములుగ ఆత్మరక్షా యత్నములందే సర్వ శక్తులు వినియోగించుకొనుచు వచ్చిన హిందువులు ఇప్పటికి శాత్రవ మండలములనే రణరంగములుగ జేయ నమర్తులైరి. కాని బహిశ్శత్రువులకన్న అంత శృత్రువులనుండి రానున్న ప్రబలమైన ఆపదను గుర్తించిన

ఆరవీటి వంశము

చివ వెంకటవతి అంతలో తృప్తుడై కులి కుష్టపాతో సంధి ఓవచ్చెను. కొండవీడుమాత్రము ఇంకను నుల్తాను వశముననే నిల్చెను. ఇతరప్రాంతములలో కృష్ణానది ఎల్లగ ఇరువురును అంగీకరించిరి.

వెంకటవతిదేవరాయల రాజ్యాధికారము ప్రాచీన మండలములో వలె కన్నడమునందలి సామంతు లొప్పు కొన్నదికాదు. ఆరవీటి తిరుమలరాయల పాలనమునే కాదన్నవారు వెంకటవతిరాయలను నహింతురా? అన్నయగు శ్రీరంగరాయలకు ఆపదలో సాయపడుట మాని అతడు మీదు మిక్కిలి ఎగ్గునే తలపెట్టివాడు. అన్న శ్రీరామరాయల పుత్రులగు తిరుమలరాయ, శ్రీరంగ చిక్కరాయలదికదారాజ్యము? వారికి ప్రాపుగనుండుట మాని వారు అటు శ్రీరంగవట్టణమున ఉండగనే కాను రాజగ అభిషిక్తుడయ్యెనే? ఇన్ని కారణములచే ముస్లిముల దాడి యదనుగా కోలారు ప్రాంతములలోని తమ్మనగౌడుదాదిగా వలువురు వెంకటవతిరాయల కెదురుతిరిగి కప్పము కట్టుటమానిరి. గోంకొండవారి అగడము ఆరది పోయి నంతనే వెంకటవతిదేవరాయలీ విద్రోహులను అణవబూసెను. తంజావూరు రఘునాథనాయకుడు, వెలుగోటి కస్తూరి రంగప్ప, మట్టి అనంతభూపాలుడు తోడుగా రాయరాణువలు కోలారును ముట్టించివని. కోటపై నడచుటకై అనంతరాజును నియమించి, వెంకటవతిదేవరాయలు ముందు సాగిక్రాంత కనుమ వద్ద విరోధిసేవలను ఎదురు కాకెను. కస్తూరి రంగప్ప విజృంభించి శత్రు పూహములు చెందాడి తమ్మయ్యగౌడుని బండిగా కొని రాయలకు అప్పగించెను. కోలారు అనంతుని వశమై కాను రాయల బండి అగుటచే తమ్మయ్యగౌడుడు తీయవలసినపైక మెల్లి చెల్లించి వెంకటవతిదేవరాయలకు సామంతు డయ్యెను.

తమ్మయ్య గౌడునివలెనే వెంకటవతిరాయలను అలయించిన ఇంకొకాతడు నండేల కృష్ణమరాజు; వెంకటవతి

దేవరాయలకు దూర సంబంధి. తన తండ్రి నరసింహరాజు తురకలతో పోరి విధిలేక వారికి సామంతు డయ్యెను. నాడు అతనికి వెంకటవతిదేవరాయలు ఏమియు సాయము చేయలేదే? అట్టిచో తనపై అధికారము నలుపుటకు రాయలెవడు? ఎదురు తిరిగిన కృష్ణమరాజునకు పొత్తపి, సిద్ధవట సీమాధిపతియగు కొండ్రాజు తిరువతిరాజు సహాయుడై మట్టి



చిత్రము 87. రెండవ వెంకటవతిదేవరాయలు

వారి ఆమరము భూములను ఆక్రమించెను. కందవవోలు పురాధీకుడును, వెంకటాద్రి మనుమడును అగు గోపాలరాజు వారిరువురికి కాసటయై నిలచెను. వారలకు ఎదిరి రాయల పక్షమున నిల్చినవారు మట్టి అనంతవృపుని తండ్రి ఎల్లమరాజు, హండే దేవప్పనాయకుడు, పెమ్మసాని తిమ్మనాయకుడును. ఇరువారులవారిని చూడగా పూర్వమున్న కుటుంబ కలహములు క్రొంగొత్త రూపములతో తిరిగి అవతరించిన చందమాయెను. కొండ్రాజు తిరువతిరాజు రాయభూముల పోలిమేరలోని ఊటుకూరి గవను కాచుకొనగా నండేల కృష్ణమరాజు తరలి జంబలమదుగులో రాయలను తలవజెను. విజయము వెంకటవతిదేవరాయలచే వరించినది. విరిగి పారిన కృష్ణమరాజు నండేలకోటలో దూరి తలుపులు గడియవైచి నిలిచెను. అతనిని తరిమి నడచినరాయలు కోటను చుట్టుముట్టివైచెను. ఈ ముట్టడి మూడువెలలు సాగినది. కృష్ణమరాజు విసివి రాయలతో పంధి కూర్చుమని ఎల్లమరాజును వేడెను. ఆతడు ఇయ్యకొని వెరపిన రాయకారముల ఫలితముగా కృష్ణమరాజు నకు దక్కినది అతని ప్రాణములు మాత్రమే. అతని భూము లెల్ల హండేవారికిని, పెమ్మసాని వారికిని రాయలు పంచివెట్టెను. పెమ్మసాని వంతులకు నాటినుండియు గండికోట రాజధాని అయ్యెను. చంద్రగిరి చెరసాలలో చివికి చివికి నండేల కృష్ణమరాజు మరణించెను. కొండ్రాజు తిరువతిరాజు భూములను ఆమరముగా వాసచూపి వానిపైకి మట్టి యెల్లమరాజును రాయలు

ఉనికొల్పెను. ఊటుకూరికడ జరగిన యుద్ధమున తిరుపతి రాజు ఉసురులను కోల్పోయెను. దిక్కు దిక్కులకు పారిన వాని దళములను ఎల్లమరాజు ఫౌజులు కసిమసంగినవి. పులు గులనాడును, సిద్ధవటము సీమయను, చెన్నూరు, దువ్వూరు, కామలాపురము, పోరు మామిళ్ల, బద్వేలు మున్నగు విస్తృత భూములును మట్టివారికి అమరముగా లభించినవి.

క్రీ. శ. 18వ శతాబ్దము ఇట్లు గడచిపోయినది. రాచరికమువారి విధులును, కార్యచరణములును అమర నాయకుల కుటుంబవ్యవహారములతో, కలతలతో పెనవైచుకొన్నవి. తరతరములుగ తమ హక్కు భుక్తములుగ ఉన్న భూములు ఇట్లు రాజుతోక్యముచే తమ వైరివర్గము పాలయినపుడు ఏ అమరనాయకుడు మాత్రము ఏమని తృప్తి పడగను? విజయాహ్లాది వెంకటపతిదేవరాయల అనుగ్రహము వెలుగోటి కస్తూరి రంగప్ప కొడుకు యాచమ వాయకుని పెరుంబేడు సీమకు అధిపతిని చేసినది. నేటి చెంగల్పట్ట మధురాంతకములగు ఆసీమ వేలూరు నాయకుని అధీనమునకు చెందినది. వేలూరికి అధిపతియగు లింగమ నాయకుని భంజించుటకే కాకున్న యాచమనాయకునకు జాగీ రేల? జాగీరు అందెనేపో, మధురాంతకము రాజధానిగా తా నింకను కుదురు కొనెనో లేదో ఇంతలో యాచమనాయకుడు హుటాహుటిగ దండెత్తి ఉత్తర మల్లూరును ఆక్రమింప నేల? ఉత్తరమల్లూరిని కోల్పడిన నాగన తన నమ్మినబంటు పాయము వేడగా వానికి అభయ మిచ్చుట లింగమ నాయకునికి తప్పరానిది. యాచమ నాయకుడు పోరి పోరి బోవువాడు కాదు. వాని ప్రాపుస్వయము వెంకటపతిదేవ మహారాయలు, లింగమనాయకుడు బహుళ యత్నము లొనర్చెను. తన బంధుమిత్రులగు అమరనాయకులను ఎల్లరిని రావించుకొనుచేకాక మధుర, తంజాపుర, చెంజినాయకులకు ఆహ్వానములు పంపెను. వారు పంపిన దళములును, లింగమనాయకుని యర్థనవలన వచ్చిన తిరువడి, వలదాపురము, వందవాసి, పెంగోటూరు, తిరువత్తూరు, అనమందూరు, వత్తలై, ఆర్కాటుల ఫౌజులును, చిరకాలముగ తమ్ము నేవించుకొనుచుండిన పడవీడు పాశెగాండ్ర వలమూకలును చేరగా లింగమనాయకుని ఉత్సాహ శక్తులు అధికాధికము లయ్యెను. నాగన సూచన మేరకు అతని బావను దాపుల పాపానాయకుని సర్వ నైన్యాధిపతిగ అభిషేకించిరి. ముప్పది వేల పదాతులును, పంద్రెండు వేల కుప్పాతులవారును, పది వేల ఈటెల వారును, అయిదు వేల బందూతులును, వేయి గుర్రములును, మూరేమగులతో ఒక వేయి మంది నాయకులు వల్లకి లలో కడలి రాగా పాపయ నాయకుడు బలము మెరసి

క్రీ. శ. 1601 మే 31 ఆదివారమునాడు ఉత్తర మల్లూరు తూర్పుగవనుకడ తన శివరము విడియించెను.

దైత్య హేమాచలదగు యాచమనాయకుని శౌర్యపారమున కొక కొలకుండ ఇట్లు ప్రాప్తించెను. వీరోచితముగ అతడు యుద్ధ సన్నద్ధుడై వారువము నెక్కి తమ్ముడు సింగననాయకుడు మదగజముపై వెంట రాగా మెరికలగు మూడువేల వెలను ఒంటరులతో శత్రువులపై చిచ్చర పిడుగై దూకెను. వెక్కసముగు వారి ప్రతాపమునకు ఎందరో అరివీరులు బలియైరి. పాపానాయకుడు హతుడాయెను. ఖడ్గాహతులై పిక్కబలము చూపలేని దామెర్ల కరిచెన్నమ నాయ దాదిగాగల కొందరు బండిలయిరి. యాచమనాయకుడు ప్రతాప కీర్తులు ఇట్లు దిగంతములకు పర్యగా అద్భుత విజయయు, వినీతుడు అయిన ఆతనిని రాయలు ఆస్థానమునందు అతివేలముగ సంభావించెను.

ఉత్తరమల్లూరు యుద్ధమున యాచమనాయకు నెదిరిన వారిని ఎల్లరను వేర్వేరుగ తన యధీనుల నొనర్చుకొనుటకై వెంకటపతిదేవ మహారాయలు విజయయాత్ర నెరపెను. మట్టి అనంతరాజు నాయకత్వమున కడలిస ఆసేనతో అనంతుని కొడుకు తిరువెంగళనాథుడు, రెండవ ముకుటాగలు చిక్కరాజు, దామెర్ల కరిచెన్నమనాయకు ముఖ్యులు. దారిలో వారిని ఆగిన లింగమనాయని సేనలు మిన్నలి బయలున జరగిన సమరమున పరాభూతములు కాగా రాజవరూధిని కావారి దాటి చోళ రాజ్యమున ప్రవేశించినది. గూడలాత్తూరు యుద్ధమున చోళులు టటమిని అంగీకరించిరి. ఆ తరువాత పాండ్య భూములను రాపాడుచు సాగిన మట్టి అనంతరాజును పాండ్య దేశాధికు డెదుర్కొనెను. నాటి తుముల యుద్ధమున నతడోడెను. వాని మీన కేతనము రాజనైన్యముల చేతికెక్కిను.

ఈ విజయవరంపరల ఫలితముగ వెంకటపతిరాయల అధికారము ఎల్లెడల విస్తరించెను. దేశము నిశ్చాత్రవ మగుట కింక ఒక్క లింగమనాయకే అడ్డు. దుర్భేద్యమగు వేలూరు దుర్గము వరిరక్షించుచుండగా లింగమనాయకుడు రాయల చక్రవర్తిత్వమును తృణీకరించుట ఏమి వింత! వేలూరును పట్టుటకు వెంకటపతికి శౌర్యము అక్కరను రాలేదు. దామెర్ల కరిచెన్నమనాయని ఉపదేశమున తంత్రముచే ఆత దాదుర్గమును సాధించి లింగమనాయకుని చెరగొనెను. వేలూరు నగర ప్రాశస్త్యము నెరిగిన రాయల నాటినుండి పెనుగొండ, చంద్రగిరులవలెనే వేలూరు గూడ రాజధానిపట్టమహిత మాయెను.

అంతశ్శత్రువులతో నింతగా తలమున్నగగుచున్న వెంకటపతిదేవరాయలను సహజ శత్రువులగు ముసల్మానులు

ఆరవీటి వంశము

ఆయదనున చెనకకుండుట ఒక విశేషము. క్రీ.శ. 1528 లో ఢిల్లీలో మొగలాయి సామ్రాజ్యమును బాబరు నెలకొల్పెను. బాబరుని మనుమడు అక్బరు. వాని బల ప్రభావములకు క్రీ. శ. 1800 లలో అహ్మదు నగర రాజ్యము లొంగి పోయెను. ఖాదేశములోని అసిర్ గఢ మతని వశమగుటకు ఎంతో కాలము పట్టదు. దక్కనులోని ముస్లిము సుల్తానులు ఆత్మరక్షణకే తమ సర్వకర్తులను వినియోగించుట విధియయ్యెను. వెంకటవతిదేవరాయలను వారు ఎట్లును ధర్షింప జాలరు. నాటికే అక్బరు రాయబారులు రహస్యముగ చంద్రగిరి చేరి రాయలతో సంప్రతించిన వార్త వెలికి పొక్కినది. ఇది దక్కను సుల్తానులకు భయకారణమేకదా! కాని వెంకటవతిదేవరాయలకు సయితము ఈ పరిస్థితులు చిత్తశాంతి కూర్చవయ్యెను. సాటి ముస్లిము రాజ్యములను కబళించు అక్బరు హిందూసామ్రాజ్యమును మన్నించు నేమి? ఇట్టి యోచనలతో వెంకటవతిదేవరాయలు సర్వ సన్నాహములు కావించి జాగరూకుడయినాడు. మొగలు రాయబారులు చంద్రగిరి దరియు నాటికే విజాపురము సుల్తాను ఇబ్రాహీం ఆదిల్ షా దూతలుకూడ అచటనే రాయలను ప్రసన్ను నొనర్చు ప్రయత్నమున నుండుట కానవచ్చెను. ఆయారాయబారముల ఫలితములు తెలకుండగనే క్రీ. శ. 1605 లో అక్బరు మరణించెను.

విజయనగర రాజకీయములలో పోర్చుగీసుల, ఒలాండుల ప్రతిస్పర్ధ వెంకటవతిదేవరాయల నితీజ్ఞతను వెలికి తెచ్చెనది. వారి యూరోపీయ వైరములకు రాయభూమి సమరరంగమయ్యెను. రాజ ఇర్వరి మైత్రిని ఆకాంక్షించెను. పరస్పర విశిగీషువులు వారు రాయశాసనమును మన్నించుట ఎట్లు? గోవా చంద్రగిరి మార్గము రాయబారి ప్రతిరాయబారి ఘర్షణలతో ఆకీర్ణమాయెను. శెసూయిట్ మిషన్ వారికి ఆశ్రయ మిచ్చినందులకు తన కృతజ్ఞతను తెల్పుచు స్పెయిన్ పోర్చుగలుల ప్రభువు మూడవ ఫిలిప్ క్రీ. శ. 1607 లో వెంకటవతిదేవరాయలకు లేఖ పంపెను. ఎరుక చేతమ, తాను నెరపు సధికారమునను, ఉచితా సుచితములరసి మెలగుటందును వెంకటవతిదేవరాయలసాటి యరిది అని నాటి యూరోపులో తజ్ఞులనిరి. ఫిలిప్ నృపాలునంతటి వాడు తన్ను అభినందించుట కుచ్చి రాయలు బుడత కీమలకు అభ్యుదయము కూర్చ యొచ్చించెను. చెఱినాయకుని అనుమతి పడసి వాని యధీనములోని దేవన పట్టణమున ఒలాండులు తమ కర్మాగారములను నిర్మించుకొని యుండిరి. ఇప్పుడు వెంకటవతి ఒత్తిడికి వారు ఆ కాపులు వీడిపోవయ్యెను. ఒలాండుల కర్మాగారములు పోర్చుగీసులకు ఇరవయ్యెను.

కాని రాయల ఈ మైత్రిని బుడతకీచులు చిరము నిల్వకొనలేదు. క్రీ. శ. 1610 లో వారి శెసూయిట్ మిషన్ హిందూరాజున కమవర్తులయిరకు కారణమున స్పెయిన్ కు తిరిగి పోవలసివచ్చెను. వెంకటవతిదేవ రాయలకు ఇది సహింపరానిది. తత్ఫలితముగ పోర్చుగీసుల తరుగుట ఒలాండుల పెరుగుట కయ్యెను. ఆ వత్సరముననే వారి రాతి కట్టడములును, వర్తకశాలలును పులికాటులో ప్రబలి నవి. వారి వైరుల వెవ్వరిని ఇందు రాసియనన్న రాజు వాగ్దావమున వారి యుత్సాహము ఇతోధిక మయ్యెను.

బుడతకీచులు ఈ పరిభవమునకు కనలి, బలములు కూర్చుకొని పులికాటుపై దాడిచేసిరి. కాలము కాదని ఒలాండులు అప్పటికి ఆ స్థలము వీడిపోయిరి. కాని అచిర కాలముననే వెంకటవతిదేవరాయలు వారికి గోడ్డుదుటతో బుడతకీచులు పులికాట్ నుండి వికావికలై పారిపోయిరి. నాడు అందు ఒలాండులు నిర్మించిన కోటనే తరువాత గెల్లియా నామముతో వ్యవహరించినారు. క్రీ.శ. 1814లో వెంకటవతిదేవరాయలు చనిపోవుటతో ఒలాండుల ఈ ప్రాభవము కొంత కొంత మందగించెను.

వెంకటవతిదేవమహారాయల పరిపాలనము ఈ రీతిగ ముప్పరేండ్లు గడచినది. విజయనగర సామ్రాజ్యము మరి యొకమారు తొల్లిటి రూపరేఖల నలవరచు కొన్నది. రాక్షసి - తంగడి ఒక పీడకల. నాడు కర్ణాటక సామ్రాజ్యము వ్యవస్థ కాలేదు; కేవలము ఊగినలాడినది. ఇప్పుడు అది చేవ మిగులగా యవనపదదళనాకులములగు ఉత్తర భూములలోని పాడువడ్డ గ్రామములు మరల విజయనగర జనపదము లయినవి. నిజ, వర శక్రుచారికమైన ఆ భూమి అప్పటికి నిశ్శాశ్రవమై నిలకడగని, నిడుదయై ఉత్తరమున కృష్ణవేడి పోకలు పోయినది. ప్రబలశక్రువులు ఇట్లు చెదరి, రూపరి, అడగారగా దక్కను సుల్తానులకే కాక ఢిల్లీ, స్పెయిన్ రాజులకును వెంకటవతిదేవరాయల మైత్రి యభ్యర్థనీయమైనది. అది ఆ రాయల ప్రభావము; విజయనగరరాజ్య ప్రాభవమును.

రెండవ క్రీరంగదేవరాయలు (క్రీ. శ. 1614 - క్రీ. శ. 1619); వెంకటవతి రాయలనాటి ఆ పొంగులు, ఆనిగ్గులు చిరము నిలుచు నాశ అగపడదు. అతని రాణు లార్చురికిని వంతతి లేదు. అందు ఒకరై గొబ్బారి ఓబరాజుదుహిత బాయమ్మ; అళియ రామరాజు దౌహిత్రీ. పుత్రవతిగా నోచక విసివి, తెంపరియై ఆమె చూలాలితనము నటించి అదనైన తరి ఒక బ్రాహ్మణ శిశువును రహస్యముగ వంతిక మునకు రావించి తన కాన్వేయని పురుడు పోసికొనెను. మోస మెరిగియు రాజు ఇంటి గుట్టు కాచుకొనునాడై

తత్కాలోచితముగ మెలగెను. వానికి పదునాలుగేడులు రాగానే కాయమ్మ సోదరుడగు జగ్గారాయని కూతు నిచ్చి సెండ్లి సైతము కావించెను. కాని తన అవసానకాల మాసన్నము కాగా రాజు తన యన్న శ్రీరంగవట్టణనేత రామదేవరాయల రెండవ కొడుకు శ్రీరంగ చిక్కరాయలను తన తరువాతి రాజుగ నియోగించెను.

క్రీ. శ. 1614 ఆగస్టులో వేంకటపతిదేవరాయల మరణానంతరము శ్రీరంగదేవరాయలు రాజయ్యెను. గొబ్బూరి జగ్గరాజును, అతని అనుయాయులగు మాకరాజు తిమ్మానాయకులును రాజవీరోధులై అదను వేసిరి. పాలనదక్షత లేని శ్రీరంగదేవరాయలకు త్వరలో శత్రువులు ఎక్కువైరి. రాజు తంజాపురము పోయినతరి అతని మెప్పు గన్న వెల్లాలులు ఎందరో అధికారవదలు లలంకరింిరి. రాజసేవలో పండి సంపన్నులైన వారినుండి భూధనాభరణములను రాజు అభిలషించెను. ఇక జగ్గరాయల పక్షము సకల వ్రభు సమాశ్రితము కాకేమి? భక్తి నెరపు మిమతో రాజదర్శనమునకు సెల వందిన గొబ్బూరి జగ్గరాజు మాకరాజు, తిమ్మానాయకులతో సమరధూర్వహులును, విశ్వాస పాత్రులును అగు భటులతో కోటలో జొచ్చి రాచనగరు చుట్టివైని శ్రీరంగదేవరాయలను దారాపుత్రముగ చెరవట్టెను. జగ్గరాజు అల్లుడు రాజ్యవ్రష్టిపతు డాయెను. అచట చేరిన వ్రభువు తెల్లరు అతనికి ప్రణమిల్లి తమ భక్తి విశ్వాసములను ప్రకటించిరి.

రైవోపహతుని శ్రీరంగదేవరాయలను తక్కిన నాయకులెల్ల విడనాడగా ఒంటరియును, పోటరియునగు వెలుగోటి యాచమ నాయకుడు జగ్గరాయల చర్య గర్హించి అతని వెదిచ్చెను. అంతట ప్రవర్తిల్లిన సంఘర్షణచే విజయనగర రాజ్య మెల్ల ఒక సమరాంగణమయినది. ఎవరికై తన యత్నములో ఆ శ్రీరంగదేవరాయాదులు వేలూరులో ఉండగా యాచమనాయకునికి తోడు చూపినారో వారు ఎందుమ కానరారు. అందుచే యాచమనాయకుడు యుక్తిచే వారిని విముక్తులను కావించ తలచెను. కాని వ్రభమయత్నమున శ్రీరంగదేవరాయల పుత్రులలో ఒకడు రామదేవుడు మాత్రము విడివడెను. వానిని సాదరముగ, సంభావనా పూర్వకముగ యాచమనాయకుడు తన శిబిరమున నిల్పుకొని రాజకుటుంబము నెల్ల వెలిదెచ్చు నుపాయములను వెదుకసాగెను. రామదేవుని వలాయనము నాటినుండి శ్రీరంగరాయాదులకు వరకము కలిగినమై వారి కాపుదలకై కట్టుదిట్టము లెక్కువైనవి. యాచమనాయకుని మంత్రము మేరకు ఇరువదిమంది కారాగారాధివతియగు దళవారు కడ కొలువు కుదిరిరి. కొన్నాళ్లకు ఎవ్వరో చెరలోనుండి

వెలికి సొరంగము త్రవ్వి రనియు, శ్రీరంగదేవరాయలు అందు ప్రవేశించు సమయముననే భటు డొకడు చూడకున్న వారెల్ల వెలికినిగ్గమించెడివారే యనియు వార్త వ్యాపించెను. ఇక నిటు కాదని శ్రీరంగరాయాదులను ఇంకొక చెరలో ఉంచి జగ్గరాజే కారాగార రక్షణభారమును వహించెను. అంతలో నిరుత్సాహి కాక వెలుగోటి యాచమనాయకుడు వేలూరులో ఐదువందల దళవాయి ఈలె ఓబలేకునికి సొమ్ము ఆస చూపి తన పక్షమునకు త్రవ్వుకొనెను. ఓబలేకుడును సమయము వేనియుండెను.

గొబ్బూరి వారి బలక్షయమునకై యాచమనాయకుడు తన సైన్యములతో వారి భూములపై వడెను. నెల్లూరికి వైర్యతిదిశయందలి గొబ్బూరి రామరాజునకు చెందిన పొదలకూరు, కుల్లూరులు ఆతని పాల వడినవి. వలాయితుడైన గొబ్బూరి రామరాజు ఓగూరులో తలదాచుకొనగా యాచమనాయకునిసేనలు ఆతని వెనుదలినినవి. మట్టి తిరు వెంకళనాథుడే అడ్డు రాకున్న వాని గతి దుర్గతి అయ్యెడిది. తిరు వెంకళనాథరాజు నెదిరింపజాలక యాచమసేనలు మరలి పోవలసి వచ్చెను. కాని నానాటికి యాచమనాయకుడు కొన్న విజయములు, భూములు, రామదేవరాయలకు అతడు ప్రాపకుటయు చూచి నాయక వ్రభువులు క్రమముగా యాచమనాయని పక్షమునకు రాసాగిరి.

అచట వేలూరులో ఈలె ఓబలేకుడు సప్రయత్నముగ నుండెను. జగ్గరాజాదులు వేలూరులో లేని సమయము చూచి అతడు తన సైనికులతో కారాగార రక్షక భటుల నెల్ల హతమార్చి కోటవాకిండ్లను మూటిని వట్టి యాచమను తోతక్షణము వచ్చి శ్రీరంగరాయాదులను విడిచింపుమని వార్త నంపెను. కాని రైవము వే రెంచెను. ముందుగనే యీవార్త తెలిసి జగ్గరాజు ఓబలేకు దేమరిన దిడ్డివాకిలి నుండి కోటను ప్రవేశించెను. ఓబలేకుడును, అతని యనుచరులును ఆతని చేతుల కూలిరి. యాచమనాయకుని విజయములకును, శ్రీరంగదేవరాయాదులకై ఆత దొనర్యు బహు యత్నములకును, క్రుద్ధుడై జగ్గరాజు శ్రీరంగదేవరాయలను సతీసుతముగ క్రూరముగ పరిమార్చెను.

ఈ ఘోరకర్మమునకు విజయనగరరాజ్య శరీరము బలదరించినది. రామదేవరాయలయెడ సానుభూతి బలని, గొబ్బూరి జగ్గరాజు మిశ్రమండలం సన్నవారినది. తమ్ములు సింగవ, రాయవ, అయ్యవలచే సుశిక్షితమగు ఇరువదివేల వీరాళి కడలిరాగా దారిలో అందండు జగ్గరాజును వీడిన రామెర్ల చెన్నమనాయకుడు మొదలయిన ప్రముఖులు తమ తమ సేనలతో తోడుమాచగా తరిమి వదచిన వెలుగోటి యాచమనాయకుని ఛాటికి తల్లడిల్లి

ఆరవీటి వంశము

అరిమొగ్గరము విచ్చి చెడరినది. రావెళ్ల వెంకన, మాక రాజుల మాట యేమి, జగ్గరాయడే ఆత్మరక్షకై అడవులు వచ్చెను. గొబ్బూరివారి యమరము భూములు కర్మిలి, పాశెంకోటలు వెలుగోటివారి అధీనములయినవి.

జగ్గరాయడు ఇది సహించునా? అతని క్రోధము దాగువునందు అగ్నివలె రాజి మధుర, చెంజి నాయకుల కలయికతో ప్రజ్వరిల్లినది. ఒంటిమై దాని నోర్యనోపని యాచమనాయకుడు తంజాపురమునకు తానే పోయి నిండుకొలువునడన్న రఘునాథ భూపాలుని దర్శించి రామ దేవరాయలను వాని తండ్రి తాతల గర్దియపై నిలుప నవ్వర్థించెను. రఘునాథనాయకు డిందుల కుత్సహించెను. పార్థునకు కృష్ణుడు తోడాయెను.

వేలూరు, తంజావూరులనుండి వెడలిన యాచమ, రఘు నాథనాయకుల సేనావాహినులు తిరుచినాపల్లివైవయి పొరలినవి. తమ్ములు సింగవ, రాయవ, అయ్యవలె కాక దామెర్ల కరిచెన్నయ, చెరకు వెంగళుడు, కేతిరెడ్డి, రఘు నాథుడు, పావాడ కృష్ణుడు మొదలుగా వలువురు యాచమ నాయకుని సేనాముఖమున నడచినారు. దారిలో రఘు నాథనాయకుడు చేరుటతో వారి బలము నిండు వున్నమ నాటి సంద్రమయినది. వారు వశమానేరి దరిసినంతలో జగ్గరాజు తన దళవాయులతో తోపూరుకడ విడిసినట్లు తెలియవచ్చినది.

మరునాడు ఉదయమున తోపూరుకడ కురుక్షేత్ర సంగ్రామము మరియొకమా రయినది. చెంజి కృష్ణప్ప, మధుర వీరప్ప, మాకరాజు, రావెళ్ల వెంకన, కాకమూరు నాయకులు ఎంద రెందరో అద్భుతకౌశల్యము చూపిరి; కాని అది యెల్ల అక్కరకు రాలేదు. ఆకొన్న పులి రఘు నాథనాయకుడు జగ్గరాజుపై లంఘించి ఆక్రమింపగా వారిరువురి పోరు ఖరమై చూవరకు వెరగైనది. జగ్గరాజు హతుడయ్యెను. జగ్గరాయని చావుతో వాని మొన రెల్ల విరిగి యథాయథలై పరచినవి. మాకరా జెక్కిన గుర్రము గాలికిని మున్నై దొడు తీసినది. రావెళ్ల వెంకన వలాయన మంత్రము జపించినాడు. దళవాయులు పను గెక్కుట వైతము మరచి అందండు దాగుటకు ఉంకిం చారు. వీరప్ప తిరుచినాపల్లికోట చేరి తిరిగి చూచినాడు. కృష్ణప్ప చెంజి చొచ్చి వైచిన కోటతలుపు గడియలు వీడనే లేదు. ఇట్లు యోధానుయోధురెల్ల పూరి కరవగా ఒంటరియై జగ్గరాజు అల్లడగు నృపతి శక్రహస్తముల బిక్కెను. రామదేవరాయలు సింహాసనాసీను డాయెను.

రామదేవరాయలు (క్రీ. శ. 1619 - క్రీ. శ. 1629): రామ దేవరాయాభ్యుదయ మిట్లు సిద్ధించినది. కాని అనాయక

మయ్యును వాని యరివర్గము ఇంకను ఒకేత్రాట నడచు చుండెను. కారణము: వెలమల వలని ఖీతి. వెలుగోటి యాచమనాయకాదులు గొబ్బూరి వారిని సబింధుమిత్ర ముగ వంచిత సర్వస్వలను చేయ దలపెట్టిరి. మాకరాజు ఓడెను. చెంగాడు జగ్గడు అనువులను కోల్పోయెను. గొబ్బూరివారి అమరములు, దుర్గములు కొల్లపోయినవి. చెంజి కృష్ణప్ప చెంజి మాత్రావళిమ్మడై తన భూములు తిరిగి కైకొను యత్నముల విడిచుడును, కారాగార బద్ధు డును ఆయెను. పాశెముకోటకడ యాచమనాయకుని డీకొని డీలువడి గొబ్బూరి జగ్గరాజు తమ్ముడు యతిరాజు వలాయితుడాయెను.

ఎన్ని విజయములు కొన్నవేమి? యాచమనాయకునికి పోరాట తప్పలేదు. యతిరాజు దోర్పుట ఆపలేదు. క్రీ. శ. 1619లో జగ్గరాజు అల్లడగు నృపతిమరణించెను. అవసరము చూచి యతిరాజు రామదేవరాయలను తన యల్లు నొనర్చు కొనెను. ఎంతకును రాజ్యమున కాంతి నెలకొనదు. రామ దేవరాజ్యమూల స్తంభము తంజాపుర రఘునాథనాయకుని భక్తిని శంకింప బనిలేదు. కాని వలువురు రామదేవరాయల నొక చీరికి కైకొనక స్వతంత్రులుగ వ్యవహరించిరి. చెంజి, మధురా పతులు కోరినది గొబ్బూరివారి మైత్రి కాదు; రాచరికమువారి దౌర్భల్యము. అందుచే వా రెట్లును రామదేవరాయలకు ప్రతికూలులే. రాజును మున్నిడుకొని గొబ్బూరి యతిరాజు క్రీ. శ. 1625 లో శక్రపులపై దళమెత్తిపోయెను. మునుపటి మధురానాయకుడు తంజా పురపు పేటపై కవిసినాడు; కాని శక్తి చాలమిచే అతడు అంతలో వెనుదివియ నయ్యెను. రామదేవరాయ, యతి రాజు లంత వైరిభూములు ప్రవేశించి తిరుచినాపల్లి దుర్గమును ముట్టడించిరి.

ఈ ముట్టడి కొంది దినములు సాగనైన లేదు. ఇంతలో రాజధాని పరిసరములలో విద్రోహము ప్రబలిత వార్తలు నలుగడల వ్యాపించినవి. రామదేవరాయ, యతిరాజులు అందుచే తిరుచినాపల్లి హుటాహుటి వెడలిపోవలసివచ్చెను.

వెలుగోటి యాచమనాయకు డింతదనుక పెంచి పెద్ద చేసి తన సర్వస్వమును అర్పించి విజయనగర సింహాసనమున కుదురు కొల్పిన రామదేవునకు నేటికి యతిరాజు తానపై నది! యాచమనాయకుడు లేనిచో రామదేవరాయలు, అతని కుటుంబము యతిరాజుల అన్న జగ్గరాజు చేతుల విసుమానపు చావు చచ్చియుండునే! ఇంతకును గొబ్బూరి వారి యల్లుడు వినా వే రొకడు విజయనగర సింహాసన మును ఎక్కరా దేమి? యతిరాజునెడల యాచమనాయని ద్వేషానలము చెలగి మండినది. కాని రేవుపట్టణము

పులికాటు నాక్రమించినచో యతిరాజును, అతని ఒలాండు మిత్రులును రెక్కలు తెగిన పులుగు లగుదురు. అందుకు తగిన సమయము దొరకినది. రామదేవునితో యతిరాజు దూరమున తిరుచినాపల్లి కాపుకాచి యున్నాడు. వెలుగోటి యాచమనాయని సోదరుడును, చెంగల్పట్టు పాలకుడును అగు సింగమనాయకుడు తన బంధుగు ఆరుముగా ధిపుడు తిమ్మానాయకుని చేరి పులికాటు సాధింపగోరి తన పదివేపురు రాణువతో సాన్ ఠోమె వరకు కదలి వచ్చెను. కాని మార్గముననున్న భూములు తిరువెంగళనాథరాజునకు చందినవి. ఆతడు అడ్డుకొనుటకు తోడు, రాజు వచ్చు వార్తలును రాగా హతాకుడై సింగమ వెనుదిరిగి పోయెను.

రామదేవ, యతిరాజులు తిరువీరు ప్రాంతముల సేనలను స్కృతిపిరి. అచట విశ్రమించుచుండగా వారికి మధుర, చండినాయుకుల రాపు అధికమయ్యెను. దావున నున్న పుదుచ్చేరి యధిపతి కస్తూరి రంగప్ప యాచమ పుత్రుడు. వాని సాయము ఎట్లును లభింపదు. పులిమీద పుత్రుగా కాళవాస్తీకుడు దామెర్ల వెంకటపతియు రాజు విరోధియై పరాక్రమించెను. మధుర వీరిప్ప, చెంతి కృష్ణప్ప, మాధవుడు అుదకు టటవిపాలైరి. కాని రామదేవరాయల భూములెన్నియో వారిచే జిక్కినవి వారి యధీనముననే నిల్చి పోయినవి. కస్తూరి రంగప్ప, సింగమలు వితితులై రాజునకు పంకల్పిండ్లు, కరుంగుళిపాళములను సమర్పించుకొన్నారు. పులికాటు ప్రాంతమున ఉన్న విద్రోహుల నెల్ల అదుపునకు తెచ్చి, యతిరాజు కొడుకు తిరువస్తూరు, నందియంబాక్కం, కల్లూరు మొదలగు స్థలములు వచ్చెను. రాయరాణువ దిన దిన మధిక మగుచు అప్పటికి లక్ష సంఖ్యను సమీపించెను. దామెర్ల వెంకటపతి యంతట పోరు విరమించి రామదేవ రాయల నాశ్రయించెను.

ఇట్లు పదునేను వర్షములు అంతర్భుద్ధముల కలగుండు వడినది విజయనగర రాజ్యము. అద సరిగి విజాపురము సుల్తాను ఇబ్రాహీం పశ్చిమాంధ్రమును కబళించుటకు ఉంకించినాడు. క్రీ. శ. 1619-20 లో తన నిలుకడనే సమర్థించు వెరపు తోపని రాజు కర్నూలులోని గోపాల రాయాదులకు పటి సాయము పంపగలడు? ఎంతకును ఈడబోక వెనగిన గోపాలరాజు గోలకొండవారి ప్రాపుతో విజాపురము సేనాని అబ్దుల్ వాహబ్ ను ఎదిర్చి నిలువరించెను. కాని ఎన్నాళ్ళని ఆగగలడు? క్రీ. శ. 1624 లో అబ్దుల్ వాహబ్ కర్నూలు ముట్టడించినాడు. శత్రుత్వహాములు సర్వము వ్రేంకి కోట కాపాడు కొనుచు గోపాలరాజు తోడినామంతుల సాయము వేడెను.

హందే, పెమ్మసానివారల రాతులును, మట్ల తిరువెంగళ నాథరాజును అబ్దుల్ వాహబ్ ను కడల్పజాలరైరి. యుద్ధమున హందే, పెమ్మసానివారలు పలాయితులయిరి. పిరుతివీయని తిరువెంగళరాజు హతుడాయెను. కర్నూలు రక్షణము తలకు మించినదని యెరిగి గోపాలరాజు దుర్గమును విడనాడి పురెందో తలదాచుకొనెను. కర్నూలు దుర్గమునను, తత్పరిసరములందును ముస్లిములు పాలకులు, ప్రాతకాపులు నైపోయిరి.

రామదేవరాయల పాలనము ఎన్నో గండములు గడచి గచ్చెక్కినది. విజయనగర శాసనము పశ్చిమాంధ్రమున నాశనమయినది. క్రీ. శ. 24-5-1680 లో అపుత్రకుడగు రామదేవుడు మరణించినాడు.

ముదవ వెంకటపతిదేవరాయలు (క్రీ.శ. 1680 - క్రీ.శ. 1642): రామదేవరాయలు మృతినందిన పిదప అతని నియోగము చొప్పున అలియ రామరాయల మనుమడగు, పెదవెంకటపతిదేవరాయలు రాజు కావలసి యుండెను. కాని అది జరగుటకు ఐదేండ్లు తిరిగినవి. రామరాయల పినతండ్రి తిమ్మరాజు తా నుండగా పెదవెంకటపతిరాయలై ట్లైలుసో చూతునని పరవళ్లు త్రొక్కినాడు. రామదేవుని పాలనారంభమునాటి యరాజకము పదునేవేండ్ల తరువాత మఱల క్రొత్త పుట్టుపుగా దోచెను. క్రీ. శ. 1682 లో మునుకొని రంగమున దూకిన తిమ్మరాజు వందవాసి సమీపమగు కరుంగుళి పాళమును, పులికాటుదావుననున్న కాటూరు అను వశమొనర్చుకొనగలిగెను. ఇంతలో పెదవెంకటపతిదేవ రాయల తమ్ముని కొడుకు శ్రీరంగదేవరాయలు ప్రోలు వెడలి పులికాటులోని ఒలాండు లొసగిన మందుగుండు బలముతో తిమ్మరాజును తలవదెను. కాటూరు పాలిమేరలోని కటూరు (కోలూరు) వద్ద యుద్ధము జరగినది. 15 ఏప్రిల్ క్రీ. శ. 1685 లో కాటూరు శ్రీరంగరాయల వశమయ్యెను. కటూరు, చోళవరములు నెల తిరుగక ముందే అతని చేజిక్కినవి. అప్పటికి కంచి చేరిన తిమ్మరాజును కర్ణాటక సేన చుట్టును పొదువగా అతడు చోళవరము, తొరిపతూర్పు, సతవూరులను వెంకటపతిదేవరాయల కొసగి యాగండము తప్పకొనెను. కాని వాని యాకాపాళము మిక్కిలియు నిడుదయగుటచే అతడు ఊరకుండ లేకపోయెను మరల రాజును విరోధించిన తిమ్మరాజును నా నుక ప్రభువు క్రీ. శ. 1685 లో హతమౌనాడు. పద వెంకటపతిదేవ రాయల సమ్మతన చళవాయి చంద్రగిరి కోనేటిసాయుకుడు పినుగించెను అమరముగా పడసి యుండు చేరి విజాపురము నారి అకా ప్రాబల్యమును లరికట్టెను. పెద వెంకటపతిదేవ రాయలు అంత వేలూరు చేరి రాజ్యపాలనము సాగించెను.

అరవీటి వంశము

మొదటి నుండియు రాజవిరోధి చెంది నాయకుడు రాజ మిక్రమై వెలయుట తంజాపురనాయకులకు అబ్బురమును, మధురనాయకులకు అమాయను గొల్పెను. వారిరువురును చెంది దళవాయి తుపాకి కృష్ణప్పనాయకునితో మంతనము నల్పిరి. మువ్వరును కూడి రాజును పట్టవలెనని వారి యోచన. అది అంతతో విఫలమై అట్టి యా దక్షిణ రాజ్యాధిపతులగు నాయకులతో పోరు వెంకటపతిదేవ రాయలకు తప్పదాయెను.

ఈ బెడద చాల దన్నట్లు, ఈ యదమననే విజాపురము సుల్తానురాడియు విజయనగరము వైపయి సాగెను. తరి తెరె, బసవాపట్టణ పాలకుడు కెంగె హనుమయ ప్రోత్సహిం వగా విజాపుర సేనాని రకదౌలా ఖాన్ ఇక్కెరి వీరభద్ర నాయకుని జయంప ఉద్యమించెను. అందులకై అతడు శౌర్య మును కాక మంత్ర మును ఆశ్రయించెను.

కర్ణాటమందలి నాయకులలో వెంకట పతి దేవ రాయలను మన్నించువారే కాన రారు. వారి కోట లన్నింటిని పట్టి వెంక టపతిదేవ రాయలకు అప్పగించినచో కృతజ్ఞుడారాయలు ఆ యా శాస్త్రులయం దలిచరాస్తులను రక దౌలా ఖానునకు ఈయజాలడా? రాజు

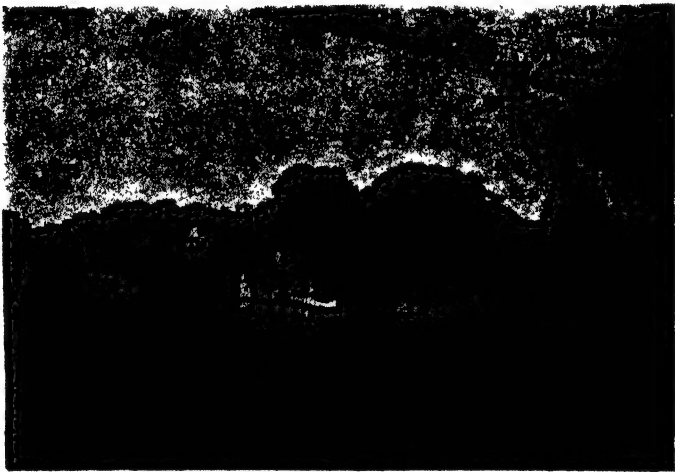

చిత్రము 68. రాయసేలూరు కోట, కూర్పు వైపు

వకును, రకదౌలా ఖానునకును ఒప్పందము కుదిరెను. కాని త్వరలోనే ఖాను గుట్టు ఎరిగిన రాయలు ఆ యొప్పందమును త్రోసిపుచ్చి ఆయా కన్నడ సామంతులతో కలిసి ఖానును ఎదిరెను.

గోరుచుట్టువై రోకటి పెట్టుగ ఆ యవసరముననే రాయల తమ్ముని కొడుకును, కందనవోలు గోపాల రాజు నకు దత్తమానుడును అగు శ్రీరంగదేవరాయలు వెంకటపతి దేవరాయలను ప్రతిఘటించి నిలిచెను. క్రీ. శ. 1685లో తిమ్మ రాజును ఓర్చి వెంకటపతిదేవరాయలకు రాజ్యము సమ కూర్చిన శ్రీరంగదేవరాయలకును, అతని పెదతండ్రి రాయలకును క్రీ. శ. 1688 లో ఈ విధముగా వైమ నస్యము, విరోధము వ్రలుట విజాపురసేనాని రకదౌలా ఖాన్ అదృష్టము కాక మరేమి ?

కెంగె హనుమ సహాయుడై, రకదౌలా ఖాన్ తళమైత్తి ఇక్కెరిచాయ నడచెను. వీరభద్రనాయకుడు శక్తిరాల మిచే కోటను శక్రపులకు వదలి భువనగిరికై వయసించెను. కాని రకదౌలా ఖాన్ అచటకూడ ప్రత్యేకమైవాడు. తుదకు విధిలేక వీరభద్రుడు ఇక్కెరి భువనగిరిలను రిపులకు అప్పగించి, సుల్తానుకు సామంతు డాయెను. ఇక్కెరి విజయి రకదౌలా ఖాన్ మల్నాడు నంతయు నొక్క కొలికి దెచ్చెను. అటనుండి పూర్వార్థిముఖులై అతడు తుంగభద్ర దాటి గండికోట పెమ్మసాని వారికోటలవై నురవడించు నంతలో బెంగుకూరు కెంపగౌడని దర్శోద్ధకు లతనిని ఆ వైపు మరల్చినవి. ఇంతకును పెమ్మసానివారి ఘాములలోని మన్నెవారు హనుమయకు కావలసినవారు. ఇక బెంగుకూరు ముస్లిములను మురిపించుటలో వింతయేమి?

ఇరువదియైదువేల వైన్యముతో శ్రీరంగ రాయలను దండింప వేలూరు వెడలిన పెదవెంకటపతిదేవ రాయలకు రక దౌలా ఖామని బెంగు కూరుచాడి భయా వహ మయ్యెను. కర్ణాటమందలి ముస్లి ము దళము తొంబది వేలకు మించి ఉన్నది. ఎదుర్కొనుట ఎట్లు ? తిరిగి వేలూరు చేరి రాయలు నాయక

రాజు అందరకు వైవ్యార్థియై వశ్రములను పంపెను. చారితోసున్న దుర్గములు కొనుచు ముందుకు సాగిన ముస్లిము సేనానికి బెంగుకూరు నాతిసులభముగ చేజిక్కెను. తన దళవాయులలో ఒకడగు కాహజీని బెంగుకూరు పాలింప నియోగించి రకదౌలా ఖామ శ్రీరంగపట్టణముకు చుట్టవైచెను. ఇంతవరకు ముస్లిము మిక్రములగున్న కెంగె హనుమయకును, ఖానునకును పొరపొచ్చెములు కలిగినవి. తచాదిగ మల్నాడులో అందరును ముస్లిములను ఎదురు కొనువారే, కెంగె హనుమయ బసవాపట్టణమును అరి దుర్భేద్యమొనర్చి యుద్ధమునకు ఆయితుడాయెను. శ్రీరంగపట్టణము ముట్టడి వెలివములు సాగినది. ఈ దండయాత్రలో రకదౌలా ఖానునకు ఐదు లక్షల కధిక ముగ ధనము చిక్కినది. అంతలో తృప్తి తగుటా, ముట్టడి

సాగించుటా? నిర్ణయము కష్టసాధ్యమయ్యెను. శ్రీరంగ పట్టణాధిపుడు కఠీరవ నరసరాజశాసనము దినదినము వర్ధిల్లగా తుదకు ముసల్మానులు వెనుదిరిగి పోయిరి.

తుంగభద్రాతీరస్థము హరిహరగ్రామ ప్రాంతమున విజాపురము సుల్తాను వంపిన కొత్త దళములు పరివేష్టించగా యుద్ధార్థి రఘదోలా ఖాన్ శాత్రవుల రణయత్నములను పరికించెను. మల్నాడు దొరలు కెంగె హనుమని వెన్ను దట్టి నిలిచినారు. బసవాపట్టణము వారి బలమునకు అంతకు ఆయువుపట్టు. దానిని పట్టుట యరివర్గ భంజకమును, తన రణకౌశలమునకు ఒక కొలతబద్దయు. వేలూరులో రాయలుకోరిన సైన్యములు అపుడపుడే కూడుచున్నవి. పెద వెంకటపతి కడనమున బ్రవేశించుటకు ఇంకను వ్యవధి ఉన్నది. బసవాపట్టణము ఇంకెట్లును తనదే. ఇట్లు నిశ్చయించిన రఘదోలా ఖానునకు ఇక్కడి వీరభద్రనాయకుని సాయ ముప్రయత్నముగ లభించినది. ముస్లిముల యండ చేరికదా హనుమయ తన్ను పరాభవించినది. వారి ప్రాపును అందియే వీరభద్రనాయకుడు కెంగెవారిని పీచమడప ఉత్సహించెను.

తరికెరె - బసవాపట్టణ మంతటి శాత్రవుల రాకచే కలగుండు వదినది. కెంగె హనుమయ వీరావేశముతో పోరినాడు. నాడు నాటికి తరుగుచున్నవాని దళములు హనుమయ శాసనాశాసనములు ఎరుగుట చూచి విస్మయచకితము లగుచుండినవి. పెద వెంకటపతిదేవరాయలు లక్షముప్పదివేల ఖటాళితో కదలి రిపు విచారణకై వచ్చుచున్నాడట. బసవాపట్టణములోని వీరులు ఈ వార్తచే పొంగి ముస్లిములను తిక్కగొనరైరి. క్రీ. శ. 1689 లో జూలైకి పెద వెంకటపతిరాయలు ఓడి ముస్లిములను ఎదిరిన పాపమునకు స్వర్ణపరిహారము అర్పించి తిరిగి వేలూరు చేరెను.

బసవాపట్టణము వదుటకు ఇంక నెంతోకాలము పట్టణం అయినను రఘదోలా ఖానునకు కొటలో ప్రవేశము దుష్టరమయి పోవుచుండెను. ఆ నవంబరులో రాజు బెంగులూరులోని ముస్లిము సేనలు చెదరుటకై ఇరువదివేల రాణువతో కదలిపోయెను. మధ్యేమార్గముననే బసవాపట్టణము వదినవార్త విననయ్యెను. తన సోదరు లెల్ల బంధీలై ముస్లిం అఫ్ఘల్ ఖాను లోన ప్రవేశము కనుటచే ఏకాకియు, నిరుత్సాహియు నయి కెంగె హనుమయ రఘదోలా ఖానుకడ ప్రణకు డయినాడట. నిరాశాహతుడై పెద వెంకటపతి దేవరాయలు వేలూరునకు మరలిపోయెను.

బసవాపట్టణమున రఘదోలా ఖాను కొంతకాలము విశ్రమించెను. తుముకూరు జిల్లా చిక్కనాయకనహళ్లి ప్రభువు ముస్లిములను ఎదిరెను. అలసించినచో గోట లోపు

దానికి గొడ్డలి కావలసి వచ్చును. రఘదోలా ఖాన్, అఫ్ఘల్ ఖానులు ససైన్యముగ కదలి రాగా చిక్కనాయకన హళ్లి ప్రభువు లైర్వ మెడలి శరణు గోరెను. ఆ సమయముననే బల్లాపూరు, కుడిగలు దుర్గములు తురకలపాలయ్యెను. ఉన్నదనము లెల్ల చూరలాడి రఘదోలా ఖాన్ ఆ దుర్గములను శ్రీరంగ దేవరాయలకు అప్పగించి విజాపురమునకు మరలిపోయెను.

క్రీ. శ. 1641లో విజాపురమువారు మరియొకమారు విజయనగరముపై దండతిరి. వారిని అడ్డుటకు బయలుదేరినాడు వెంకటపతిదేవరాయలు : ఇంతలో వర్షాకాలము రాకయు, రాయల వేలూరు పోకయు నెరవేరినవి. శ్రీరంగ దేవరాయలు శత్రువులతో చేరి వెంకటపతిదేవరాయల దుర్గములను రెంటిని ఆక్రమించెను. అంతట వేలూరు మార్గము సుగమమై శ్రీరంగరాయద్వితీయుడు రఘదోలా ఖాన్ వేలూరునకు పంపెందుమైళ్ల దూరమున తన శిబిరమును పన్నించెను. మధుర, చెంజి, తంజాపుర నాయక రాజులు సమయమునకు తోడు రాకున్నచో వేలూరు వెంకటపతి దేవరాయలకు నిష్క్రమింప లేకపోయెడిది.

విజయనగర రాజ్య ఖాములు ఇంతగా విజాపురము వారి పాలగుచుండుట చూచి అసూయచే గోలకొండ సుల్తాను తానును ఖులాలాఖము పొందగోరెను. నాల్గువేల గుర్రములును, పదునాల్గువేల పదాతులును గల్గిన ఆ గోలకొండసేన తుర్పుమార్గమున కదలి ఏప్రిల్ 1642 లో వెంకటపతిదేవరాయల రాజ్యమున ప్రవేశించినది. అడ్డులేక సాగిన యా రాణువ ఆరుముగము చేరునంతకు వారు ఎనిమిది దుర్గములను సాధించిరి. ఆరుముగము ప్రజలు భీతులై పులికొటునకు పరచిరి. వెంకటపతిరాయల కిత్తుణమున ఆరుముగము పాలమడు వెలుగోటి తిమ్మానాయకుడును, నలువదివేలఖటులతో పూనమల్లి మదరాసు పట్టణ ప్రభువు దామెర్ల వేంకటపతియు తోడుసూపిరి. కాని గోలకొండ ధాటికి వారు ఆగజాలరైరి. శ్రీహరికోట మొదలగు ఎన్నియో తన స్థలములు శత్రుహస్తగతములు కాగా చీకటిచాటున వెలుగోటి తిమ్మయ్యు కొండ లెక్కితల కాచుకొనెను. ఎత్తూరు మండలములోని కొండకోనలే వెంకటపతికిని శరణ్యములయి, తుదకు క్రీ. శ. 10వ అక్టోబరు 1642 లో అదృష్టహీనుడు ఆ వెంకటపతి తనను సాలించెను.

మూడవ శ్రీరంగదేవరాయలు. (క్రీ.శ. 1642 — క్రీ. శ. 1678 ?): ఆరవీటి వంశ్యులలో పలువురు రాజులవలెనే మూడవ వెంకటపతిదేవరాయలు తన వెనుక సింహాసనము ఎక్కడగిన పుత్రుని బడనియుండలేదు. వారాయణవనపు కొండ గుహలో వెంకటపతిరాయలు మృత్యుముఖమున

ఆరవీటి వంశము

నుండగా అన్నాళ్లును పెదతండ్రి రాయలకు ద్రోహియై శత్రువర్తనచేసిన శ్రీరంగదేవరాయలు విజాపుర వంశమును వీడి విజయనగర రాజ్య శ్రాతగా బయలుదేరినాడు.

శ్రీ. శ. 1842లో అక్టోబరు 29వ తేదీని శ్రీరంగరాయలు రాజుయెను. ప్రవ్రథమమున గోలకొండవారి ఆక్రమణను ఆపవలయును గదా! తన బలములతో తిరుపతికడ శిథిరము నిలిపి చేతనైనంత మేరకు హంగు నెరపి తనవారిని నమ్మ జాలకయో, శత్రువుల ఆయుధబలము మిన్నయని తెలియుట చేతనో గోలకొండవారి ఫౌజులు అల్లంత పొడ సూచగనే శ్రీరంగరాయలు నారాయణవనము వేలూరుల మార్గము వచ్చెను. తురకల రాణువలు మరలి నెల్లూరి మండలమందలి ఉదయగిరి దుర్గమును చుట్టివైసినవి.

కాళహస్తీకుడు దామెర్ల వెంకటపతి శ్రీరంగరాయలపై ప్రతికూలురలో ఒకడు. తిరుపతిలో ఉండగా రాయలు వెంకటపతిని గోలకొండవారి నెయ్యి డని అనుమానించి చెర మంచెను. తుదకు వాని భూములను కొన్ని కైకొని శ్రీరంగరాయలు వానిని విడిచిపెట్టెను. రాజధ్యేషి దామెర్ల వెంకటపతి చెంజి కృష్ణప్పతో కలిసి రాయలపై కత్తిగట్టెను.

శ్రీరంగరాయలకు ఈ యాపదలో సాయపడదగిన విజాపురము సుల్తాను తిరుగబడిన మల్నాడు నణచుట యందు మగ్గులై ఉన్నాడు. ఇక్కేరి వీరభద్రనాయకుడు తన భూములను ఎంతకాల మని శత్రువులకు అప్పగించి ఊరకుండగలడు? ఎదిరిన వీరభద్రుని తాకుటకు ఈ మారు కదలివ విజాపురపు రాణువ సముద్రమును అనుకరించెను. రకాదాలా ఖాన్ ప్రతివీర భయంకరముగ సేన నడపుచు మల్నాడు చేరి ఇక్కేరిని ఆక్రమించి ఖాన్ ఇజహాన్ ను అట హస్తలారుగా నిలిపెను. అట సాగి వాని ఫౌజులు పిమోగ(శివమొగ్గ)ను నలువైపుల పొదివినవి. కాని వీరభద్రుని మామ శివప్పనాయకుడు అపరయద్రుడై వారిని కసిమసంగెను. వాని ప్రతాపమునకు చెరచరచి పరచు తురకలను తరుముచు పోయి శివప్ప ఇక్కేరిపైకి ఎగ బడెను. ఖాన్ ఇజహాన్ కాందిశీకు డాయెను. ఇక్కేరిలో మరల వీరభద్రనాయకుని పతాక ఎగురసాగెను.

ఈ యొటమి విజాపురపు సుల్తానునకు తలకొట్టిన ట్ల యెను. స్వయముగ సేనలు నడపుచు, సుల్తాను శ్రీ. శ. 11-1-1844 నాటికి బంకాపూరు చేరెను. ముస్తఫా ఖాన్, ముజఫ్ఫర్ ఉద్దీనులు ఈ మారు సుల్తాను చమూపతులు. సాగరు, ఇక్కేరి దుర్గముల నణచి ముస్లిములు కళపూరు కడ విడిసిరి. తమకొంది వెరిగిన శివప్పనాయకుని యివ డేశము మేరకు వీరభద్రనాయకుడు ఆదిల్ షాతో సంధి కావించుకొనగా, అసుల్తాను శ్రీ. శ. 25 మార్చి 1844 లో

విజాపురమునకు మరలిపోయెను. ఇక్కేరితో పోరాటము పూర్వ భాగమున వీలుపడని విజాపురపు సాయము శ్రీరంగ దేవరాయలకు ఆదిల్ షా కళపూరు చేరినంతనే దొరకెను.

పదునైదు ఏనుగులను పసదన మంపి పదునైదులకల సువర్ణముల నిత్తునని కాప చేసి రాయలు వేడగా జూన్, 1843 లో ఆదిల్ షా అతనికి ఆరువేల గుర్రములను, ఇరువదివేల పదాతులను తోడు పంపెను. శ్రీరంగదేవరాయలు అంత కదలి ఉదయగిరి లగ్గలకై ఉరవడించగా గోల కొండ ఫౌజులు దుర్గమును రాయలకు వదలి వెనుతగ్గినవి. ఈ యవకాశమును జారవిడువక విజాపురమువారి దళము ఉండగనే రాయలు నాయక రాజులపై తన యధికార మును ప్రతిష్ఠించుటకు ఉద్యోగించెను. వారికడ అశేష ధనము గైకొన్న రాయలకు ఆదిల్ షాకు ఈయవలసిన ధనము భార మనిపించలేదు.

విజాపురపు సుల్తాను వెడలిపోవుట చూచి మధుర, చెంజి నాయకులు తమ తొల్లింటి వైరమునే సాగించిరి. రాయలు చెంజికి చెందిన ఆరణిపురము నాక్రమింప యత్నించెను. కాని ఇంతలో గోలకొండ ఫౌజుల పునరా క్రమణము కర్ణాటకము నంతటిని గడ్గో లొనరించెను. ముస్లిములు పులికాటు చేరువరకు వారిని ఆపువారే కాన రారు. పులికాటు వారిపాల పడకున్న కారణము అందలి ఒలాండు సైన్యాధిపతి కార్యమే. తన భూమియగు ఆరణిపై రాజు ఉవ్విళ్లూరగా చెంజి ప్రభువు గోలకొండతో మైత్రి నెరపుట ఆశ్చర్యము కాదు. రాయు లిప్పుడు ఆ నాయక రాజుల సఖ్యము కోరుటయు నవసామే. తంజా పూరు విజయరాఘవ నాయకుడు శ్రీరంగదేవరాయలను మరల చేరడన్న నమ్మకము కుదురదు. మధుర నాయ కుడగు తిరుమలుని వాహినులు రణసన్నద్ధములైన జాడయు తెలియదు. అందుచే చెంజి ప్రభువు గోలకొండవారికి తన సేనల సంపుటలో జాగు చేసెను. ఆపాటి ఆలస్యమే మహా భాగ్యముగా శ్రీరంగదేవరాయలు శ్రీరంగవట్టణాధిపుడు కంఠిరవ నరసరాజును, వెలుగోటి సింగమనాయకుడును తోడురా వెడలి శ్రీ. శ. 21-8-1844 నాడు వెంగల్లు చెరువుకడ శాత్రువులను డీకొనెను. సింగమనాయకుడు తన నామ సార్థక్యము సాధింపగా ముస్లిము చమూపతి కాసిం అలీ పుత్రునితో, ఇర్దురు ఇతరదళనాయకులతో గతాసు వయ్యెను. వరారిచిత్తగించిన తురకలు నెల్లూరు మండలము నందలి కందుకూరు దాటువరకు వెనుదిరిగి చూడనేలేదు.

గోలకొండవారు ఇట్లు వెనుదీయగా ఉత్సాహి శ్రీరంగ రాయలు నాయకరాజుడమనమునకై దక్షిణాభిముఖముగ

వదలిపోయెను. నూరు ఏనుగులు, పంజ్రండు వందల గుర్రములు, మూడు లక్షల పదాతులు కల ఆ సేన ధాకకు ఆగలేక చెంజి ప్రభువు రాయల తమను అర్థించెను. కాని మధుర తిరుమల నాయకుడు ఎంతకును లొంగక పెనగుచు రాయలను అత్యంతము అలయించెను. మధుర, చెంజి దూతలు విజాపురము, గోలకొండలలో చాల చురుకుగ వర్తించిరి. ఫలితముగ విజయనగరము పాలిమేరలలో గోలకొండ సైన్యములతో చేయి చేయి కలిపి విజాపురము దళములను పాడఱుచును. కర్నూలు మండలమందలి కంబము, ఎర్రగొండ పాలెము, దద్దనాల పాలములు గోల కొండవారికి దిక్కినవి. వాని పాలకుడు హతుడు కాగా వాని పుత్రుడు నండేల కొండలలో తలదాచుకొనెను. గోలకొండ సేనాని మీర్ జుమ్లా వానిని రావించి తండ్రి గుమరమున నిల్చుగా కృతజ్ఞుడై ఆతడు గోలకొండ కా గువనరమున నైదు లక్షల సువర్ణముల నిచ్చి ఏతేట నొక లక్ష కప్పము చెల్లించుటకు ఇయ్యకొనెను. అట సాగి గోల కొండమూకలు వినుకొండకై పయనించినవి.

అటు విజాపురము ఖాన్ ఇ ఖానాన్ పరాక్రమమునకు కర్నూలునకు ఈశాన్య ప్రాంతములు నండేల, శిరివెళ్ళ, కనిగిరి దుర్గములు వశమైనవి. ముస్తఫా ఖాన్ మార్నాడు రదచి బెంగుళూరు మండలాంతర్గతమగు శివగంగ చేరునరికి నాయకరాజు దూతలు అచట ప్రత్యక్షమై వానిని వేలూరు కదిచు వేగించిరి. రాయల దూత వెంకన్న సోమయాజి ముస్తఫా ఖానును ఆ గుత్తుమునుండి మరల్చుటకై శ్రమించి, శ్రమించి విఫలు డాయెను. ముస్తఫా ఖాను చిత్తూరు తాలూకా బుక్కపట్టణము చేరునరికి ఖాన్ ఇ ఖానాన్ తన సేనలతో చిత్తూరు జిల్లా వాయల్పాడు తాలూకాలోని గుర్రంకొండను దరియవచ్చెను.

నిష్పహాయుడగు శ్రీరంగ దేవరాయలను దైవమునైతము చెయివీడెనేమో! గత్యంతరములేక రాయలు తన ప్రజల జాత్యభిమానమును రేకెత్తించుటకు ఉద్యోగించెను. తనకై కాకున్నను తమ దేవాయతనములు, బ్రాహ్మణులు, మత ములకొరకైనను వారు ముస్లిములను ప్రతిఘటించరా? రాయల యుద్వేగం చెవిటికి ఊదిన శంఖము. ఆ జ్ఞానము నాయక ప్రభువులకు ఉన్నగదా? విసివి వేసారి రాయలు విజాపురము దళవాయిల మైత్రికై కైసాచెను. కాని ఆ మైత్రియు ధనమూలమే. రాయలకు ఆపాటి ధన మేది?

ఇంకను రాయలకు మంిరోజులు ఉండినవి కాబోలు! ఈనమయమున విజాపురము శిథిలమున నున్న రాయల రాయబారి వెంకన్న సోమయాజి మంత్రము ఫలించెను. ముస్తఫా ఖాన్ రాయలతో సంధికి సుముఖు డాయెను.

శాహజీ ఖాన్ సాయమున ముస్తఫాను ఒప్పించి వారి రాయబారితోకూడ వెంకన్నయు వేలూరుకు పయనించెను. ముస్తఫాలో కలిగిన ఆ మార్పునకు కారణము వేరు. తోడి దళవాయి ఖాన్ ఇ ఖానాన్ తో వానికి పొత్తు కుదిరినది కాదు. సర్కారు సొమ్మును అపహరించి నాడన్న నేరము పోగొట్టుకొనుటకై ఖాన్ ఇ ఖానాన్ విజాపురమునకు ఏగనయ్యెను. ఇట్లు విజాపుర బలము శకలిత మగుటను ఎరిగిన వెంకన్న యుక్తిమేరకు శ్రీరంగ దేవరాయలు వేలూరు మార్గమున గల లోయల దారుల నెల్లె అడ్డి శత్రు దుర్గములను చేసి అప్రమత్తుడై మెలగెను.

శ్రీరంగ దేవరాయల ఆ యత్నము లన్నియు ముస్తఫాకు ఎరుకలేక కాదు. రాయల ఆస్థానీయులే ఇంటి గుట్టును ఎప్పటి కప్పుడు ముస్లిము శిథిలమునకు చేరవేయుచుండిరి. నాయకరాజులు అరువదివేలు తురువులను వేలూరు పరిసర ములయందు పన్నించి ఇంతతో దండయాత్రను విరమింప నీతికా దనియు, శ్రీరంగ దేవరాయల రాజ్యహారణమునకు ఇట్టి తరుణము వేరు లభింప దనియు ముస్తఫాకు మరి మరి వార్తలు వంపిరి. ముస్తఫా రాయ శత్రువుగనే యుండు టను సాధించినది ఈ వాదము లన్నింటికన్న బలవత్తరము నాయకులు ఆస చూపిన ఇరువది లక్షల సువర్ణములు. ముస్తఫా పెనుగొండకై యురవడించెను. అపుడపుడే విజాపురమునుండి మరలి వచ్చిన ఖాన్ ఇ ఖానాన్ కోలారుపై కవిసెను.

విపత్తురంపరలు ఇట్లు నల్యంకల నలమగా శ్రీరంగ దేవ రాయలు ఆరిపోనున్న దీపము ననుకరించెను. అతని దళవాయి గామరాజు చేతివట్టు, మాలూరు, తిండివనము చాయల వీరవిహారము కావించి నాయకుల మూకలను కలంపగా, శ్రీరంగ దేవరాయలు వేలూరు చక్కి గల కొండ చరియపై కుదురుకొని అరిసేనల నిల్వరింప బూనెను. క్రీ.శ. 1645 డిసెంబరులో నాయకదళముల చేతులలో ఓటమి నంది రాయలు పరువున వేలూరు చొచ్చి, ముస్తఫా సాయమునకై యర్థించి యర్థించి అర్రులు చాచెను. రాయలు పంపగా మిత్రుడు హోరె నారణప్ప నాయకులతో సమాధానము కోరెను. ముస్తఫాతో సంప్రతింపనిది వారలు ఓ గా దవ లేరు. అందుచే ముస్తఫా వేలూరు చేరి తగవరియు, తీర్ప రియునై వ్యవహరించెను. ఇది ఫలకారి కాదని రాయలకు స్పష్టమే.

ముస్తఫా కోరినది ఎనలేని ధనము. గోలకొండ సేనా నాయకుడు మీర్ జుమ్లా విజాపురపు సుల్తాను తోడ్పాటుతో కర్ణాటకము నాక్రమింప నున్నాడనియు రాయలకు విదితమే. అట్లయ్యును రాయలు ముస్తఫాను అంటిపెట్టు

ఆరవీటి వంశము

కొనియే ఉదయగిరి రక్షణమును నిర్వహించ బూసెను. కాని పర్యాప్తముగు ధనము లేక అంతలేసి పనులు నెరవేరునవి కావు. నిర్లనుడగు శ్రీరంగదేవరాయలకు ముస్తఫా మైత్రి నిలువలేదు. ఉదయగిరియు చెయిరాటినది. నవయమునకు నీలివార్తయైనను విజాపురపు సుల్తాను ముహమ్మదు షా మృతివార్త ముస్తఫా, ఖాన్ ఇఖానాన్ లను ఇర్బురను తమ రాజధానివంకకు తరలింపనిచో శ్రీరంగదేవరాయలకు ఊపిరి సలిపెడిదే కాదు.

కాని ఇంతలో మీర్ జుమ్లా ఉదయగిరిని సమీపించెను. దుర్గాధిపతి కోనేరిశెట్టికి సాయముగా వీని మామ చిన్నన్న శెట్టిని ఏబదివేలు నైన్యముతో రాయ లంపెను. కాని గ్రోహి ఆతడు యుద్ధమునే తలవెట్టక దుర్గమును మీర్ జుమ్లాకు అప్పగించ ప్రాణములు కాపాడుకొనెను. అంత పశ్చిమాభిముఖముగ కదలిత మీర్ జుమ్లాకు క్రమముగ షెట్టివేలి, కలితూరు, దువ్వూరు, చెన్నూరు, బద్దేలు, పోరుమామిళ్ళ, కామలాపురములు సులభముగ చేజిక్కినవి. ఆ సీమకు అధిపతి మట్టి వంశ్యుడు కుమార అనంత రాజు చేయునది లేక భూరిధనము నొసగి శత్రువులతో సఖ్య మలవరింపకొనెను.

అగ్నికి గాలి తోడై నట్లు విజాపురమునుండి మరలి వచ్చి ముస్తఫా కర్ణాటకము ఛొచ్చి వేలూరిపై నురవడించెను. ఇన్నాళ్ళును ముస్లిములు హిందూ భూములను గాసిపెట్టుచున్నను విజాపురము, గోలకొండల పరస్పర వైషమ్యములు కారణముగ విజయనగర రాజ్యమే అడగారునన్న భీతి జనింపనే లేదు. నేడు ఆ వైషమ్యములు ఎటో పోయినవి. విజాపురము, గోలకొండల ప్రణయము విజయనగరమునకు ప్రళయము కాగా స్వాస్థాంధులు నాయక సామంతులకు ఎట్టకేని జ్ఞానోదయమైనది. మధురనాయకుడు ఇంకను మత్సరించుచునే యున్నను మైసూరు, కంగుండి, తంజావూరు, చెండి సామంతులు పదివేలు గుర్రములను, లక్షయు నలువదివేలు కాల్యలమును రాయలకు తోడంపిరి. ఇతర నాయకులు నారణవ, వెంగన, జగదేవాదులు ధన కనకము లర్పించిరి. వేలూరు పురంధ్రీజనము తమ తమ భూషణాలిని దేశార్థమై నిలుపు దో పిచ్చిరి. తిరుపతిస్వామి బొక్కనము వైతము ఎనలేని ధనము కురిసినది. ఇం దందు ఇన్ని విధముల నాడుకొనగా శ్రీరంగదేవరాయలు ముస్తఫా షాను నెదుర్కొన సంరంభించెను.

కర్ణాటకమునుండి వేలూరు చేరు మార్గము కొండ కోనలతోను, చిట్టడవులతోను బలసి దుర్గముముగ నుండును. అందును శ్రీరంగదేవరాయలు అసంఖ్యాక బలములతో అప్రమత్తుడుగను, సయత్నుడుగను ఉన్నాడట. ముందునకు

ఉరుకుచున్న ముస్తఫా మూకలు వెనుదిరిగినవి. తన ప్రకాపమునకు వెరచియే అనుకొన్నాడు శ్రీరంగదేవరాయలు. ఇంతలో చారుణ వార్తలు విన నైనవి. ముస్తఫా మైసూరు చొచ్చి, చెన్నపట్టణము పాలించెడి జగదేవుని భూములు మెట్టి, బెంగులూరికి నూర్పున ముప్పది మైళ్ళ దూరమున మాస్తికడ విడిసియున్నాడట. సంశ్రమాకులుడగు శ్రీరంగ రాయలు అంతట తరిమి నడచి ఉత్తరాక్కాటులోని గుడియాతము గడచి సేలములో కృష్ణగిరిని సమీపించెను. ఆ ప్రాంతములోని విజాపుర ప్రతినిధులు హాహాణీ ఖాన్లై, అస దుల్ ఖానానీస్ అనువారలు. వారికి సాయముగా వచ్చుచున్న ముస్తఫా నైన్యములను చారితో రాయలు ఎదుర్కొనెను. ఎదుట శ్రీరంగదేవరాయలును, వెనుక మైసూరు, కంగుండి సామంతులును పొదివి పొడువగా వేయి గుర్రములును, బలములో అత్యధికమును సమసి ముస్లిము దళపతి సర్ ఖుగల్ క్రోసుమేర వెనుకకు ఒదిగెను. ఇంతలో ఖాన్ ఇఖానాన్ ఎనిమిదివేల అశ్వములతో ముస్తఫాను కలియ వచ్చి చాపుననే ఉన్నట్లు తెలియవచ్చినది. అంత కంగుండి మైసూరు పాలకులు తమ తమ కూములు కాపాడుకొనబోయిరి. తన బలము ఈవిధముగా పన్నగిల్లగా శ్రీరంగరాయల సిరి డిల్లపోయినది. శ్రీరంగ రాయలు వేలూరునగ, మరలిపోయెను. జగదేవరాయల రాజ్యమున తురకలు విచ్చలవిడి విహరించిరి. భార్యా పుత్రులను వీరభద్ర దుర్గమున కనిపి జగదేవరాయలు కృష్ణగిరిలో తలదాచుకొనెను. కాని ముఖ్యపట్టణమును, కోటలును విజాపురము పాలబడినవి.

శ్రీరంగరాయలు ముస్తఫాతో సఖ్యము ఇచ్చగించెను. ఆతడును అందుల కియ్యకొనెడి వాడే. కాని రామెర్ల వెంకటపతియు, రాయల సేనాపతి బహోలోల్ ఖానుడును రాయల మనసు విరిచిరి. విజాపురము, గోలకొండలు కలియనంతవరకు నాయక సామంతులు గోలకొండ మిత్రులై రాయల నెదిర్చిరి. రాయ లిప్పుడు విజాపురముతో సఖ్యము నెరవినచో నాయక రాజులు మరల గోలకొండతో సహకరింతురేమో. ముస్తఫాతో రాయల రాయబారములు అనిశ్చితముగ సాగినవి. విసివిన ముస్తఫా గుడియాతమును వట్టి పిరించిపురము వాక్రమించి వేలూరికి క్రోశమాత్ర దూరమున శిబిరము విడిసెను.

శ్రీరంగదేవరాయల యెడల సానుభూతి దేశమం దంతట బలసినది. కాని నాయక సామంతు లంపెడి నలువదివేల పచాతులును, అరువది వేల సువర్ణములును చేరుటకుమున్నే 4 ఏప్రిల్ 1648 నాడు వేలూరికడ ఘోరయుద్ధములో రాయ చమూపకులు బహోలోల్, దిలావర్ ఖానులను

శత్రువీరులు సీదీ రైచాన్, శాహజీ ఖాంస్లేలు గిటడ గించిరి. గాయముల నెత్తురులు జోత్తిల్లగా దామెర్ల వెంకటపతియును, తక్కుగల హిందువులును వేలూరు చొచ్చిరి.

అటు తూర్పు తీరమున బడి చొచ్చుకొనిపోవు సర్దారు మీర్ జుమ్లా ధాటికి ఉదయగిరియే కాక తొండపనాడు, తిరుపతి, చంద్రగిరులును నిలువజాల వయ్యెను. వాని నెల్ల వశ మొనర్చుకొని యుద్ధముడై మీర్ జుమ్లా సరిగా ఆ ఏప్రిల్ 1848 లోనే పులికాటు సమీపించెను.

ఇరువారుల శాత్రవులు ఇట్లు ఉరవడింపగా వేలూరు రక్షణము శ్రీరంగదేవరాయలకు వలనగు చార్యము కాదు. రాయలు అందుచే వేలూరు విడనాడి అమరనాయకుల యాసుకూల్యము సాధించువాడై పర్యటించెను. రాజధాని ఇట్లు శత్రు పరివేష్టిత మగుటయే కాక ఎడలేని యుద్ధ ములచేత ఖానుషాధితము కూడ నయ్యెను. ముస్తఫా ఖాను అంత మైసూరు చొచ్చి జగదేవరాయల భూములగు కానీరి పట్టణము, హాసన్, రాయదుర్గ, వీరభద్ర దుర్గములను, కనకగిరి, రత్నగిరి, మేల్ గిరులను, అర్జునకోట, దశనాయ కన కోటలను ఆక్రమించి వానిని శాహజీ ఖాంస్లే అసదుల్ ఖవాసీనులకు అప్పగించి విజాపురమునకు మరలి పోయెను.

అటు పులికాటుకడ మీర్ జుమ్లా తీరము కొంత మొక్క పోయినది. అచటి ఒలాండులు గోలకొండ ఆధిపత్యము నంగీకరింపరైరి. మీర్ జుమ్లా పురోగమనము అందుచే ఎనిమిది దినము లాగిపోయినది. అదియే విశ్రాంతిగా ఎన్నిన మీర్ జుమ్లా అంత వదలి రక్షణము చొరగా ఆయా ప్రాంతములకు అతడు ధూమకేతు వయ్యెను. తురకల కరకుడనమునకు అదలి చీకాకయి హిందూనాయక సామంతులు దిక్కుదిక్కునకు పరుచెత్తిరి. అతడు మెట్టిన మేర అంతయు దగ్ధరాష్ట్రమే. దారిలోనున్న పొన్నేరి, పూనమల్లి, కాంచీపురములు వానిపాల బడినవి. చెంజివరకు ఆతనిని అడ్డువారే కానరారు. ఇంతలో ఆనన్నమగుటచే మీర్ జుమ్లా కాంచీపురమున వర్షాకాలము గడపుటకై తన సేనల నవట విడియించెను (క్రీ. శ. 1848 మార్చి). రాయలు తంజావూరిలో తలదాచుకొనెను.

ఇట్లు శత్రువులుగ విజయనగర రాజులు నిర్వహించిన హిందూ స్వాతంత్ర్య సంఘటనములు, ధర్మోద్ధరణములు ఇక సాగుట ఎట్లు? తంజావూరు, చెంజినాయకుల బలిమి అంతకు చాలినది కాదు. మైసూరు, మధురలకు ఇంకను మిగిలియున్న బలదర్శములు కొంత విడవ వందచాని యుద్ధమున కొరమాలిన వయ్యెను. విజయనగర దశ

వాయలు ఎందరో, వెలుగోటి ప్రముఖు లాదిగా ముస్లిము లనే కలసి నాయక సామంతులను ఎదిరించిరి. మీర్ జుమ్లా చెంజిని చుట్టుముట్టెను.

కర్ణాటకమున నధికాధికము అంత కంతకే గోలకొండ పాలైనది. చెంకూడ వారి వారి వడినచో రక్షణమున గోలకొండతో సరితూగగల యధికార ప్రాబల్యము, రాజ్యవైభవములు విజాపురమునకు ఎట్లును సమకూరవు. అందుచేత గోలకొండతో మత్స్యించిన విజాపురము చెంజిని ఆక్రమింప సంరంభించెను. మీర్ జుమ్లా వారిని ఎదిరెడి వాడే కాని విజాపుర చమూపతి ముస్తఫాకు ఖాన్ ఇ ఖానాస్, రుస్తుం ఇ జమాన్, అఫ్జల్ ఖానులు తోడైరి. శత్రువు బలాధికుడగుటచే మీర్ జుమ్లా వెనుతగ్గెను. ముస్తఫా వ్యాధిచే మరణింపగా ఖాన్ ఇ ఖానాస్ ఎట్ల కేలకు చెంజిని వశపరచు కొనెను (క్రీ. శ. 1849).

చెంజికి విపర్యయమగుటతో శ్రీరంగరాయలు రాష్ట్రము లేని రాజుయెను. తంజావూరు విజయరాఘవనాయకుడు భద్రము కాదు. తంజావూరు విజయరాఘవనాయకుడు బలియులగు ఆ శత్రువులను ఎదుర్కొనుపాటి కాదు. కర్ణాటమున నిలువనిడ లేని శ్రీరంగదేవరాయలు మైసూరు ప్రభువువంచ తేరెను.

విజయనగర సామ్రాజ్యము ఇట్లు తెరచిన ఇట్లు కాగా ఒకటిని తలగడచి మరియొకటిగ విజాపురము, గోల కొండలు కర్ణాటక భూములను ఆక్రమించినవి. అచటి హిందూ నాయక రాష్ట్రములు అస్వతంత్రములైనవి. మైసూరు, మధురలలో మాత్రము హిందూధర్మ, హిందూ స్వాతంత్ర్యములు ఇంకను సజీవములేమో కాని ఇతర భాగములలో నెల్ల పెమ్మసాని, మట్టి ప్రభృతి ప్రసిద్ధ మండ లిక వంశములు ముస్లిములకు లొంగినవి. క్రీ. శ. 1852 నాటికి నెనుగొండ నైనము విజాపురముచేత చిక్కి ముస్లిము ప్రాబల్యము పినాకినీ పథగామి యయ్యెను.

మైసూరు చేరినవిడవ నొకరెండు మూడేండ్లు శ్రీరంగ రాయల పాలకువలు తెలియవు. క్రీ. శ. 1849 లో విజా పురము, గోలకొండలకు తెడిసినది. విజాపురము సమ్మతి వైన అబ్దుల్లా కుత్బ్ షా గండికోటను స్వాధీనపరచుకొను టకై తన సర్దారు మీర్ జుమ్లాను పంపెను. తన సుల్తానును మన్నింపని మీర్ జుమ్లా గండికోట కుత్తిదుర్గము నైతము ఆక్రమించి విజాపుర పాలముల నాసించెను. కాని విజాపుర సేనాపతి ఖాన్ ముహమ్మదుకడ మీర్ జుమ్లా చాలమి తెలియుటకు ఎంతో కాలము పట్టలేదు. క్రీ. శ. 1852 ప్రారంభమున విజాపురముతో చెలిమికై గోలకొండ ఆరు లక్షల సువర్ణము లర్పించు కొనెను.

ఆ మరువత్సరముననే ఖాన్ ముహమ్మదు పెనుగొండను కైకొని చెంతి కేగుచు దారిలో అనంతపుర మండలము లోని రొద్దముకడ విడిసెను. మీర్ జుమ్లా కన్నులకు ఇది కంటగింపయినది. ఫలితముగ అతడు మైసూరు నాయకుని తోను, శ్రీరంగరాయలతోను మంతనములు నెరపినాడు. విజాపురమునెడ ద్రోహులగు ముస్లిములను లోగొని మైసూరు నాయకప్రభువు పూర్వము ముస్తఫా కొన్న మైసూరు భూములను అన్నిటిని మరల నాక్రమించెను. వేలూరు చేరిన శ్రీరంగదేవరాయలు విజాపురము వారిని కర్ణాటకమునుండి వెడలనడచుటకై బలములను సేకరింప సాగెను.

కర్ణాటకమునుండి విజాపురమున కేగుచు దారిలో బద్కొటకడ ఉన్నాడు ఖాన్ ముహమ్మదు. ఈ వార్తలు విని హుటాహుటక వచ్చిన ఆతనిని చూచి మైసూరురాజు వెన్ను చూపెను. కృష్ణగిరి యొక్కయు, మరి నాలుగు కోటలయొక్కయు బురుజుల పై తిరిగి ముస్లిము పతాకలు రెపరెప లాడినవి. నీదీ మన్ ఊద్ నాయకుడుగ ఒక విజా పుర దళము ఇతర మైసూరు దుర్గములను కారించగా ఖాన్ ముహమ్మద్ శ్రీరంగరాయని నెమకుచు వేలూరు మార్గము పట్టెను. శ్రీరంగరాయలు అచ్చట లేదన్నమాటేగాని వేలూరుకై జరగిన యుద్ధము గజకచ్చపములచోరు. తుదకు క్రీ. శ. 1654 లో ఖాన్ ముహమ్మద్ వేలూరు ప్రవేశించు టకై శ్రీరంగదేవరాయలకు చంద్రగిరి మండలమును ఈయవలసి వచ్చెను.

అంత కంతకే విధికి కన్నెర్ర యయ్యెను. అప్పటికి దక్కనులో మొగలాయి రాజు ప్రతినిధి ఔరంగజేబు విజా పురము, గోలకొండలకు ధూమకేతువు; అబ్దుల్లా కుత్బ్ షా కడ సర్దారుగ కర్ణాటకమును ఆక్రమించి అచట స్వతం త్రింప యత్నించు మీర్ జుమ్లాకు దోహద మయ్యెను. మిశ్రుడగు శ్రీరంగరాయల వలన మీర్ జుమ్లా అవకా రము శంకింపక, తన సేనలతో ఔరంగజేబును కలియ వెడలిపోయెను. శ్రీరంగరాయలు సైతము మొగలు మిశ్రు జాయెనా? అయినచో కర్ణాటకము ఎట్లును తన చేయి చాటువడే. అందుచే అబ్దుల్లా కుత్బ్ షా శ్రీరంగ

రాయల మిశ్రుడై 14వని కర్ణాటకము నంతటిని ఆక్రమింప ప్రోత్సహించెను. హిందూనాయకులు పలువురు మీర్ జుమ్లా ఆధిపత్యమును ఒప్పరికించి రాయలతో చేతులు కలిపిరి. క్రీ. శ. 1658 నవంబరులో ముహమ్మద్ ఆదిల్ షా మృతియు, మార్చి 1657లో ఔరంగజేబు విజాపురముపై దాడివెడలుటయు అదనుగా శ్రీరంగదేవ రాయలు తిరువతిని వశము చేసికొని తత్పరిసర ప్రాంతముల నెల్ల తన యధి కారమును మరల విస్తరిల్లజేయు యత్నములలో ఉండెను. ఈ సందర్భమున రాయలకు శాహజీ ప్రభృతి మహారాష్ట్రుల సాయము అప్రయత్నముగ లభించినది.

ఇంతకును శ్రీరంగరాయలది లాభజాతకము కాదు. మొగలాయి ఔరంగజేబు ఇంతలో ఉత్తరదిశ కేగవలసి వచ్చెను. వానితోపాటు మీర్ జుమ్లాకూడ దక్షిణమును వీడెను. ఇంక కర్ణాటకమును శ్రీరంగరాయలపరము ఏల కానియవలెను? ఇట్లు ఆలో చించి అబ్దుల్లా కుత్బ్ షా తన సేనలను కర్ణాటకమునకు మరలెప్ప. వారికి సాయ వడిన వాడు మధుర తిరుపాల నాయకుడు. మరల పెంపు గనెడి ఆరవీటి సామ్రాజ్యము ఆతని కన్ను కుట్టినది. చోళ మండల తీరమున చేతి కందిన మేరను రాబట్టుచు గోల కొండ నాగపట్టణమువరకు తన యాధిపత్యము వరపెను. ఇట్లు మరల ఆ నాయక రాజుల ఈర్ష్యానూయలకు



చిత్రము 89. గుత్తి దుర్గము

బలియై శ్రీరంగదేవరాయలు రాజ్యమునకు వెలియై మాండ లికుల పంచ చేరనయ్యెను. ఈ కాలమున ఇక్కేరి ప్రభువు శివప్పనాయకుడు శ్రీరంగదేవరాయలను ఎంతో ఉపచరిం చెను. ఇక్కేరికి చెందిన హాసలా, బేలూరు జిల్లాలలో శ్రీరంగ దేవరాయలు క్రీ. శ. 1668 వరకు వసించినది నిజము. క్రీ. శ. 1678 లో శ్రీరంగరాయలు రాజుగనే వ్యవహరించిన జాడయు కన్పట్టును. అటువలన వానిగతి ఏమైనదో! జీర్ణ కర్ణాటక రాజ్యమున జీర్ణ జీర్ణ మా శ్రీరంగపర్ణము ఏ తెలియని కాపుల రాలిపోయినదో! క్రీ. శ. 1688 మొదలుగ మూడువందల యేండ్లకు పైన నకలాశానిరవ ఙ్గాముగ వెలిగిన ఆ విజయనగరాంధ్ర స్వాతంత్ర్య ప్రథలను ఏ స్వాస్థాంధ్ర తమస్సు చేవ మిగుల బలసి గ్రసించినదో!

స్వార్థ మొక్కటి చాలదా దేశనాశమునకు? రాజని-
తంగడి యుద్ధమున అన్న మరణింపగనే ప్రకోపించిన తిరు
మలరాయల స్వార్థమునకు అసంఖ్యాక విజయనగర ప్రజలు
బలియైనారు. వారి యుసురు కొట్టినదేమో తిరుమల
రాయని ఆ తరువాతి తరతరములవారిని. అది కాకున్నను
రాజసదాశివుడు ఏమి చేసినాడని వాని ప్రాణముల కెగు
తలపెట్టినారు? ఈపాప నిర్వాపణమునకు తిరుమలదేవ
రాయాదులు కొన్న వైష్ణవము, కొల్చిన దేవాయతనములు
చాలునవికావు. పులుగడిగిన తరళిమలు ముత్యమునకుగాని
గాఱ పూసకు కావే! అల్లె ఆరవీటి రాజుల విషయమునను.
విజయనగర రాజ్యమున ఆరవీటి పాలన ప్రతిష్ఠాపకుడు
తిరుమలదేవరాయని తరువాతివారిలో దైవోపహతుడును,
కారాగార బద్ధుడును, గొట్టూరి జగ్గరాజనిహతుడును
అగు శ్రీరంగ చిక్కరాయ లొక్కడుగాక పుత్రవంతుడు
రాజే లేడు. విధి విలసితము అట్లున్నది. విజయనగర
సామ్రాజ్యము అస్తమించినది. ఓ. రా.

గోలకొండ కుక్కే కాహి వంశము

కుక్కే కాహి రాజవంశము పదునారవ శతాబ్ది
ఆరంభ కాలము మొదలుకొని పదునేడవ శతాబ్ది అంతము
వరకు రెండువందల యేండ్ల కాలము ఆంధ్రదేశమును పరి
పాలించెను. వారి చరిత్ర మహావైభవమైనది. సంస్కృతి
దృష్టితో చూచినను అది సంపన్నమైనది. ఈ వంశమునకు
మూలపురుషుడైన సుల్తాను కులీ కుక్కే షా అంతరించి
పోయిన హందం రాజవంశమునకు అంటరము. అతని
పూర్వికులు పర్షియా, ట్రాన్స్ ఆఫ్ సేనియాల చరిత్రయందు
ప్రఖ్యాతి చెందిన కారాకునేలు (నల్లగొర్రె) అను కుర్కీ
మన్ కుటుంబమునకు చెందినవారు. కారా యూసుఫ్,
సికందర్, జహాన్ షా అనువారు ఈ తెగలో సుప్రసిద్ధులైన
పురుషులు. వారు మధ్య ఆసియాలో చాల భాగమును
తక్రీక్, హందం నగరములు రాజధానులుగా పరిపాలించిరి.
కాని వారు ఆకునేలు (తెల్లగొర్రె) అను మరియొక శత్రు
కుటుంబమువారిచే వరాజికులయి తమ యధికారమును, ప్రతి
ష్ఠను కోల్పోయిరి. సుల్తాన్ కులీ షాహ పీర్ కులీయును,
తండ్రి క్వియాన్ కులీయును పెక్కు ఇక్కట్లకు పాలయిరి.
అందుచేత సుల్తాన్ కులీయును అతని పితృపుత్రుడును తమ
దేశమునకు వీడుకో లిచ్చి, తమ జీవనోపాధికై భారతదేశ
ములో బహ్మానీ రాజ్యమునకు రాజధానియైన బీదరు పట్టణ
మునకు మహ్మూద్ షా రాజ్యకాలమున వచ్చిరి.

గోలకొండ రాజ్యస్థాపనము క్రీస్తు శకము పదునైదవ
శతాబ్ది అంతమున బహ్మానీ రాజ్యమును తుద ముట్టించిన

అరాజక పరిస్థితుల ఫలితము. అయినను తుదకు రాజ్యమునే
కూలార్చిన రాజకీయ కక్షల విరోధం త్రములతో సుల్తాన్
కులీ ఎన్నడును సంబంధము కలిగించు కొనలేదు. ఈ
రాజకీయ కలహములకు ముఖ్య కారకులయిన మహ్మూద్
షా లష్కరియు, అతని ప్రధానియైన మహ్మూద్
గావాన్ ను గతించిపోయిన కొన్ని ఏండ్లకు తరువాత
అతడు క్రీ. శ. 1487 లో బీదరుకు వచ్చి బహ్మానీ రాజుల
కొలుపులో చేరెను. సుల్తాన్ కులీ క్రీ. శ. 1498 వ సంవత్స
రములో బహ్మానీ సామ్రాజ్యంతర్గతమైన తెలుగుదేశము
మీద నధిపతిగ నియమింపబడుటకు కారణము అతనికి
దక్కను గరిట కక్షలతో గల సంబంధము కాదు; అతనికి
సాహిత్యమునందును, పరిపాలనమునందును గల సామ
ర్థ్యమే. ఇతనికి పూర్వము కుక్కే ఉల్ ముల్క్ దక్కనీ అను
నతడు తెలుగుదేశమును పాలించుచుండెను. అతడు క్రీ. శ.
1492 లో పశ్చిమ దేశమున బహదూర్ గిలానీతో జరగిన
యుద్ధములో నిహతుడయినందున సుల్తాను ఇతనిని ఆతని
స్థానమున నియమించి కుక్కే ఉల్ ముల్క్ అను బిరుదు
నిచ్చి పంపెను. తరువాత నితడు స్వతంత్రుడైన పిమ్మట
ఆ బిరుదు కుక్కే షా అని మారినది. బహ్మానీ ప్రభువుల
కేంద్ర ప్రభుత్వాధికారము నాడునాటికి ఓడించి తరువాత
బహ్మానీ సింహాసనము నాక్రమించుకొనిన బీదరుల హస్తగ
తుగుటచేత సుల్తాను కులీ అధికారమును వహించిన నాటి
నుండియు పేరుకు సామంతుడైనను వాస్తవముగ స్వతం
త్రుడుగనే వ్యవహరించుచుండెను. మహ్మూద్ షా తుదకు
నిస్సహాయస్థితికి వచ్చెను. కాని సుల్తాన్ కులీ తనకు
ప్రావకుడయిన ఆతనియెడ యథాపూర్వముగనే గౌర
వాదరములతో వర్తించుచు మహ్మూద్ షా జీవించి
యున్నంతవరకు అతనికి ధన, సైన్య సాహాయ్యము చేయు
చుండెను. నీరారు, అహ్మద్ నగరు, విజాపూర పాల
కులు మహ్మూద్ షా జీవితకాలముననే తమ స్వాతంత్ర్య
మును ప్రకటించినను సుల్తాను కులీ వీరి నమనరింపక క్రీ.శ.
1518 లో తన పోషకుడైన మహ్మూద్ షా మరణించిన
తరువాత కాని స్వాతంత్ర్యమును ప్రకటింపలేదు.

సైన్యాధికారిగ నేమి, పాలకుడుగ నేమి, స్వతంత్ర
ప్రభువుగ నేమి సుల్తాను కులీ తెలుంగాణా రాష్ట్రమును
ఇంచుమించుగ అరువదియేండ్ల కాలము పరిపాలించెను. ఆ
కాలమున, అనగా క్రీ. శ. 1548 నాటికి తన రాజ్యమును
బందరు రేవుపట్టణమువరకు విస్తరింపజేసెను. తొలుత
అతని పరమైనపుడు బహ్మానీ సంస్థానమునకు చెందిన
తెలుగురాష్ట్రము వరంగల్లు పరిసరములవరకు మాత్రమే
సంక్షిణమై యుండినది. తూర్పు భాగములు చాలవరకు

గోలకొండ కుత్బ్ కాహి వంశము

బహ్మానీ అధికారమునుండి జారిపోయి యుండినవి. సుల్తాన్ కులీ చెదరిపోయిన దేశభాగములను అన్నింటిని ఏకాధి పత్యముక్రిందికి కొనితెచ్చి, ఒక రాజ్యముగ నేర్పరచెను. కావున అతడు ఆంధ్రదేశము నంతటిని ఒక రాజ్యము క్రిందికి తెచ్చి జాత్యైక్యము కల్పించెనని చెప్పవచ్చును.

సుల్తాన్ కులీ తొంబదియేండ్ల వృద్ధు డగువరకు రాజ్యము చేయుచునే యుండెను. కావున సింహాసన మధిష్ఠించుటకు తహతహ పడుచుండిన అతని మూడవ కుమారుడు అతని సహజ మరణకాలమువరకు వేచియుండలేక అతనిని హత్య చేయించెను. ఆ సుల్తాను తన పెద్ద కుమారుడయిన హైదర్ కులీ తన జీవితకాలముననే మృతి నొందగా తక్కినవారిలో పెద్దవాడయిన కుత్బ్ ఉద్దీనును రాజ్యమునకు వారసుడుగ నియమించెను. కాని ఈ మూడవ కుమారుడైన జంషీదు తన హేయకృత్యముచే తండ్రి ఏర్పాటును తలక్రిందులు చేసి తానే రాజ్యాధిపతినని ప్రకటించుకొనెను. అతడు క్రీ. శ. 1550 వరకు ఏడు సంవత్సరములు రాజ్యమేలెను. కాని పితృ హంతకుడని అతనిని అందరును దూషించుచుండిరి. అతడు గొప్ప యోధుడు, పండితుడు; అయినను హేయ కార్యము, కఠిన ప్రవర్తనము కారణములుగా ప్రజాప్రేమమును పడయనేరకపోయెను. తండ్రి హత్యనాటికి పదుమూడేండ్లు నిండియు నిండని వయసున నుండిన అతని కడపటి తమ్ముడు ఇబ్రాహీం దిక్కు లేనివాడయి దేవరకొండలో తలదాచుకొని యుండెను. రాజ్యాపహర్త యగు జంషీదు దుస్త్రాంతమునుండి తప్పించుకొని యుండకపోయినచో ఇబ్రాహీముకు కూడ కుత్బ్ ఉద్దీనుకు పట్టిన దుర్గలియే పట్టియుండెడిది. అతడు బీదరు ప్రభువయిన అమీరు బరిదుతో కలిసి గోలకొండను ముట్టడింప నుంకింపి అది వర్ధము కాగా, నమ్మిన అనుచరులు వెంటరా దక్షిణ సామ్రాజ్య రాజధానియగు విజయనగరమునకు పారిపోయి అచట తలదాచుకొని యుండెను. అప్పుడు సామ్రాజ్యాధికారమును నిర్వహించుచుండిన అళియ రాసు రాజు చేరదీసి ఆదరింపగా అచ్చట నతడు ఏడు సంవత్సరముల కాలము గడపెను. విజయనగరము ఇబ్రాహీంకు మంచి ఆశ్రయ మాత్రమే కాక రాజ్య తంత్రమున తర్పిదు నిచ్చినదియు నయ్యెను. అతడు అచ్చట విజ్ఞాన సంపదను, రాజ్యాంగ తంత్ర నైపుణ్యమును గడించెనని తలంపవచ్చును.

క్రీ. శ. 1550లో జంషీదు మరణించెను. రాజ్యపరిపాలనమున చిక్కు లేర్పడెను. భావికార్యక్రమ విషయమున రాజ్యమునందలి పర్దారులు రెండు కక్షలుగా చీలిరి. ఒక కక్షవారు విదేశీయుల నాయకత్వమున వితంతురాణియైన బిల్ కీస్ పక్షమును వహించి మృకుడయిన సుల్తాను కుమా

రుడు సుఖాస్ కులీ అను బాలుని సింహాసన మెక్కించగా, ఇంకొకపక్షమువారు ఇబ్రాహీం కులీని అతని తండ్రి సింహాసనము నధిష్ఠించుటకై విజయనగరమునుండి రా నాహ్వానించిరి. సామ్రాజ్యమునందలి రాజకీయ వాతావరణము తన ప్రయత్నమున కనుకూలముగా నుండుట గాంచి వెంటనే అతడు గోలకొండకు ప్రయాణమయ్యెను. మార్గమున అనుపదము నాతనికి స్వాగతములు, అభినందనములు ఎదుర్కొనినవి. పానుగల్లు, ఘన(గణ)పురము, కోవెలకొండ దుర్గాధిపతు అతనికి సాయము చేయ గట్టి మాట యిచ్చిరి. అతని యభ్యుదయమును కోరుచుండిన జనులు గుఱుగా గట్టి అతని సింహాసనారోహణమును వీక్షించుటకొరకు తమ యొక్క సహకారమును వెల్లడించుచు గోలకొండ వర్ధిల్లినము వెంటనంటి వచ్చిరి. రవి 6త్ అవల్ 12 నాడు క్రీ. శ. 1550లో అతడు సింహాసనము నధిరోహించెను. అతని విరోధిపక్షమువారు రందరు ఒకరివెంట నొకరుగా అణచింపలేక అదృశ్యమయి పోయిరి.

తెలుగు దేశమున మర్కిత రామ్ అను పేర ప్రసిద్ధిగొన్న ఇబ్రాహీం కుత్బ్ షా గోలకొండ రాజ్యముయొక్క వర్ధిల్లిన నిర్మాత అని తలంపవచ్చును. అతడు క్రీ. శ. 1530వ సంవత్సరమున జన్మించి క్రీ. శ. 1550 మొదలు క్రీ. శ. 1590 వరకు ముప్పది యేండ్లు రాజ్యమును పాలించెను. ఇతడు తన రాజ్యమును ఏర్పాటులు చక్కగా చేసి పట్టణముతో పాలించెను. గోలకొండ చరిత్రలో ఇతని పరిపాలనముననే రాజ్యము కుదురుపడినది. ఇబ్రాహీం పరిపాలనము ప్రారంభించునాటికి గోలకొండ రాజ్యము నిర్మాణదశయందే యుండినది; గట్టి పరిపాలనము కాని, సమర్థమైన ప్రభుత్వ వర్ధముకాని లేకుండెను. ఇబ్రాహీం కేంద్ర, రాష్ట్రీయ ప్రభుత్వముల నేర్పాటు చేసి వానికి పరస్పర సన్నిహిత సంబంధములను కల్పించెను. స్థానిక వర్ధవహారము లెప్పటి కప్పుడు కేంద్రప్రభుత్వమున కందుచుండుటకయి నిపుణమయిన చారవర్ధమును అతడు ఏర్పాటు చేసెను. ఆంధ్రదేశమున కపకీర్తిని తెచ్చుచుండిన దొంగలను, దారి దోపిడికాండను పట్టి శిక్షించి దేశములో వర్ధకము, రాకపోకలు సురక్షితముగ సాగునట్లు ఏర్పాటు కావించెను. ప్రజలు దేశము నలుమూలలకును భయరహితులయి రాకపోకలు నలువ గలిగిరి. ప్రయాణికులును, వర్ధకులును రాజ్యములో ఒక ప్రక్కనుండి మరియొక ప్రక్కకును, ఒకమండలమునుండి మరియొక మండలమునకును నిర్వయముగ సంచరింప గలిగిరి. ఆ కారణమున వర్ధక, పరిశ్రమలకు మంచి అభివృద్ధి కలిగినది. ఇబ్రాహీం ప్రజోపకారక కార్యములను పెక్కింటి నొనరించి పేరు గాంచెను; అతడు చెరువులను



చిత్రము 1. సుల్తాను కులీ కుత్బ్ షా.



చిత్రము 2. గోలకొండ కోట.

గోలకొండ కుక్క కాహి వంశము

వట్టి పోమరి; సుఖాలనుడైన ప్రభువు; ఎక్కువగా నిరర్థక కార్యములతోను, విసిరడ క్రిడలతోను ప్రాధులు పుచ్చుచుండెను. తక్కారణమున అపమర్దులు, స్వార్థపరులు తయిన రాజకీయోద్యోగులు తమ లాభముకొరకు తమ రాజ్యాధికారమును వినియోగించుకొనిరి. దీనికి తోడు గోరుచుట్టుమీద రోకటిపోటు పద్దట్లు ఉత్తరముననుండి పొరలినచ్చుచుండిన మొగలాయి వాహినీని ఎదుర్కొన వలసి వచ్చినది. క్రీ. శ. 1882 లో అహ్మద్ నగరము యొక్క పతనమును, క్రీ. శ. 1885 లో ఆ రాజ్యము యొక్క సంపూర్ణ విచ్ఛిత్తియు దక్కను ఐకమత్యమునకు మృత్యుఘంటానినాడ ముయినది. నిజాం షాహి రాజ్యము మరుగున సురక్షితములై యుండిన గోలకొండ, విజాపూర రాజ్యములు అటుతరువాత మొగలాయిల బారికి గురి అయినవి. ఈ విషయ సమయమున పూర్వోక్త రాజ్యాధి పతులైన అబ్దుల్లా కుక్క షా, ముహమ్మద్ ఆదిల్ షాలు పత్యహీను లగుటవలన వచ్చిన వివత్తునకు తట్టుకొనజాలక పోయిరి. వారు మొగలాయిలకు విధేయులయి వారి యాధిపత్యము నంగీకరించుటకంటె మార్గాంతరము లేక పోవుటచేత క్రీ. శ. 1888 లో అవమానకరముయిన ఒడంబడికను చేసికొనిరి. ఈ పాడు ఒడంబడికవలన సుల్తానులు తమ స్వాతంత్ర్యమును గోలుపోయి మొగలాయిలకు సామంతులై వారి యాజ్ఞాబద్ధులు కావలసి వచ్చినది. తమ నాణెములపై వారు షాహిపోష చక్రవర్తిపేరు ముద్రించుట కును, అతని స్థానావతీని తమ యాస్థానమున మంచుకొనుట కును అంగీకరించవలసినవారైరి. ఈ స్థానావతులు అనుదిన రాజకీయ వ్యవహారములలో వైతము తోక్యము కలిగించు కొనుచు వచ్చిరి. ముహమ్మదు సయీదు మీర్ జుమ్లా యొక్క ద్రోహమువలన స్థితిగతులు మరియును శోచనీయమైనవి. ముహమ్మదు సయీదు క్రీ. శ. 1890 లో అర్ధిస్తానునుండి వచ్చిన చిన్న వైదేశిక వర్తకుడు. తన ప్రజ్ఞాతికయము వల్లను, రాజ్యతంత్ర పరిజ్ఞానముచేతను మీర్ జుమ్లా (ఆర్థిక మంత్రి) పదవిని పొందగల్గెను. తరువాత అతడు దక్షిణమున కర్ణాటకమును జయింప నియుక్తు డాయెను. క్రీ. శ. 1845 లో విజయయాత్రకు బయలుదేరి అతడు రెండేండ్లలోవలనే దక్షిణమున దండుసాగించి విజయనగర సామ్రాజ్యమున ఆగ్నేయభాగమందుండు కడప, సిద్ధవటము, గండికోట మండలములను సాధించెను. సత్వరముగా దక్షిణమున అతడు పొందిన విజయములవల్లను, అతనికి లభించిన ధోక్కము, వజ్రములు మున్నగు అమూల్యమైన భాగ్యము వల్లను, అతని కొలువునందుండిన వైన్యాధిక్యము వల్లను అతని తల తిరిగిపోయినది. అతడు కుక్క కాహి అధికార

మును తిరస్కరించి దక్షిణమున ఒక స్వతంత్ర రాజ్యమును నెలకొలుపుటకు ఆలోచించి ఒక పథకమును వన్నెను; కాని కాను వాంఛించిన యీ పథకము విదేశీయ సాహాయ్యము లేక కొనసాగునట్లు అతనికి తోచకపోయినది. కాబట్టి దక్కను ప్రభువయిన మొగలాయి చక్రవర్తి అంద తేరి తన కార్యమును నిర్వహించుకొన దలపెట్టెను. దీని ఫలితముగా గోలకొండకు ఒకవైపున మీర్ జుమ్లాతోను, ఇంకొకవైపున ఢిల్లీ చక్రవర్తితోను వైమనన్య మేర్పడినది. గోలకొండ ప్రభుత్వము మీర్ జుమ్లాను, అతని ఒమారుడు ముహమ్మదు అమీనును వారి విద్రోహప్రవర్తన మునకై శిక్షింప ప్రయత్నింపగా మొగలాయి ప్రభుత్వము విద్రోహుల కనుకూలముగా క్రీ. శ. 1858 లో ప్రాదరా బాదుపై నెత్తినచ్చెను దక్కనునందలి మొగలాయి రాష్ట్రములను ఢిల్లీ పాదుషా పక్షమున పాలించుచుండిన ఔరంగ శేబు రాకొమారుడు క్రీ. శ. 1858 లో గోలకొండను ముట్టడించెను. కాని సుల్తాను అబ్దుల్లా ముట్టడికి చాలకాలము నిలువలేకపోయెను. అతడు ముట్టడిచారులు విధించిన అవమానకరములకు నియమములకు అంగీకరించి ఆయాపదను తప్పించుకొనెను. అతడు నష్టపరిహారముగా అధిక ధనమును చెల్లించుటయేకాక ఔరంగ శేబు పెద్ద కొడుకగు ముహమ్మదు సుల్తానుకు తన కూతు నిచ్చి వివాహము చేయ నిచ్చగించవలసి వచ్చెను. ఈ క్రొత్త సంధివలన కలిగిన అవమానము ముందర క్రీ. శ. 1888 లో జరగినది ఒక లెక్కలో నిది కాదు. సుల్తాను యొక్కయు, రాజ్యము యొక్కయు ప్రతిష్ఠ ఊచముట్టుగ నశించిపోయినది. ఈ కారణమున అబ్దుల్లా కలహాళియైన సామంతులను, జనసామాన్యమును ఆజ్ఞాబద్ధులుగ చేసికొనుటకు సాధ్యముకాక పోయెను.

అబ్దుల్లా క్రీ. శ. 1872 లో లోకాంతర గతు డాయెను. అనంతరము, అతని మూడవ అల్లుడు అబుల్ హసన్ కుక్క షా రాజ్యమునకు వచ్చెను. అబుల్ హసన్ గోలకొండ సుల్తాను పుత్రిని పెండ్లాడుటయు, కుక్క కాహి సింహాసనమున కధిపతి యగుటయు ఒక నాటికీయ సంఘటనమువలె జరగిపోయినది. అది వాస్తవ చరిత్రకంటె కల్పిత గాథగా కనిపించును. అబుల్ హసన్ పెండ్లాడిన రాకుమారిని ముహమ్మద్ సుల్తాను అను నాతనికి ఇచ్చి పెండ్లిచేయుటకు అదివరకే ప్రధానము జరగియుండెను. అబుల్ హసన్ అలాలియాదేశములోని హజాన్ ముండి వచ్చిన ఆగంతు కుడు; ఆదేశములో ఒక పూజ్యముయిన కుటుంబమునకు చెందినవాడు. సుల్తాను యొక్క మొదటి అల్లుడైన సయ్యద్ అహ్మద్ అనునాతని వైరభావము కారణమున

అకస్మాత్తుగా స్థితిగతులు తలక్రిందులైనవి. అప్పుడు అబుల్ హసన్ రాజమందిరమున కాపాలాతుడయి రాజకుమారిని వివాహము చేసికొనెను. రాజ్యములో స్వప్రయోజనపరులైన నయ్యిద్ అహ్మద్ ముజఫరును, అతని అనుచరులును అబుల్ హసన్ పక్షము నవలంబించి అతనిని రాజమందిరమునకు తోడ్కొనిపోయి రాజకుమారిని వివాహముచేసి తన్మాతమున ఎక్కువ హక్కుగల పెద్ద తోడల్లుడగు నయ్యిద్ అహ్మదును సింహాసనమునకు రాకుండజేసిరి. ఉన్నటు లుండి వారు పన్నిన రాజకీయ కుతంత్రమువలన ఈవిధముగా అబుల్ హసన్ సింహాసనము నధిష్ఠింపగలెను. లేనియెడల రాజ్యాధిపత్యము నయ్యిద్ అహ్మద్ పరమై యుండెడిది.

అబుల్ హసన్ దక్కనులోని జనసామాన్యమున తానాపా అను పేర ప్రసిద్ధి నంచెను. అతడు అసాధారణ పురుషుడు; విచేక సంపన్నుడు; ఉదారాశయములు గలవాడు; రాచరికముతో గెట్టి సంబంధములేని సీదకుటుంబమున పుట్టి పెరిగినను, తాను రాజగుదునని కలలోనైన అనుకొనకపోయినను, రాజపదమున కనుగుణముగ ప్రవర్తించి రాజ్యాంగ వ్యవహారముల నన్నిటిని సమర్థతతో నిర్వహించెను. అతని మనస్సు స్థిరమయినది; దృష్టి విశాలమయినది; పరిపాలనానుభవము ఉత్తమ శ్రేణికి చెందినది. మొగలాయి సామ్రాజ్య ప్రభుత్వమునకు మిగుల అచ్చెరుపాటు కలుగునట్లు స్వదేశ, విదేశ వ్యవహారములను మిక్కిలి మెలకువతో అతడు నిర్వర్తించుచుండెను. తన ప్రజల యోగక్షేమములను శ్రద్ధతో పరికించుటయేకాక దక్కను రాజ్య వ్యవహారముల నన్నిటిని సమదృష్టితో పరికించి మొగలాయిలు దక్కను మీదికి రాకుండుటకయి తగిన గట్టి ఏర్పాటులు కావించెను. పతనమునకు సంసిద్ధముగ నున్న విజాపుర రాజ్య విషయములను బాగుపరచుటకయి తన శక్తి నంతటిని ధారపోసెను. దీనికి కారణము లేకపోలేదు. విజాపుర రాజ్య పతనము గోలకొండరాజ్య పతనమునకు దారితీయునని ఆత డెరుగును.

కాని అతడును, అతని రాజ్యమును కలహాళిలైన మొగలాయి చక్రవర్తుల దుస్తంత్రములకును, దుష్ప్రచారమునకును గురియయ్యెను. నిరవరాధియైన అబుల్ హసనును ఔరంగజేబును, అతని చరిత్రకారులును అధముడనియు, దేశద్రిష్ఠురి యనియు నిందించిరి. దక్కనులోని మహమ్మదీయ రాజ్యముల నన్నిటిని కూలద్రోసి తమ సామ్రాజ్యములో కలుపుకొనుటకయి ఉద్దేశించియున్న మొగలాయి చక్రవర్తియొక్క ఆక్రమణకార్యమును నమస్కించుటకయి ఈ యపవాదు కల్పింపబడినది.

క్రీ. శ. 1682 లో మొగలాయి చక్రవర్తి దక్కనుకు వచ్చి దక్కను సుల్తానులమీదను, మహారాష్ట్రులమీదనుకూడ దండయాత్రలు సాగించెను. మహారాష్ట్రాధికారము నణచుటకే చక్రవర్తి మొదట తలపెట్టెను. కాని తరువాత ఆ ప్రయత్నములను కొంతవరకు ఆపిపెట్టి క్రీ.శ. 1685 లో తన కుమారులయిన ఆజము, ము ఆజములను సైన్యములతో విజాపురము, గోలకొండలమీదికి పంపెను. రెండు నెలలు ముట్టిడి సాగినపిదప విజాపురము వారికి లోబడిపోయెను. కాని గోలకొండ ముట్టిడి దీర్ఘముగ సాగినది. చక్రవర్తి స్వయముగ నడవినను చక్కని రక్షకపు టేర్పాటులు కలిగి యుండిన కారణమున అది ఎనిమిది నెలల సుదీర్ఘ కాలము కొనసాగినది. చక్రవర్తి విసుగెత్తి ఒకప్పుడు ముట్టిడి మానివేయుటకును నిశ్చయించెను. కాని అల్లుల్లా ఖాను పున్ని అను అఫ్ గాను సేనాని విశ్వాసపూతుకుడయి నడికి రేయిని కోట తలుపులు తెరచి లోనికి శత్రువులను రానిచ్చినందున కోట శత్రువులకు వశమగుట కవకాశము కలిగినది. అయినను శత్రు సమక్షమున తానాపా కనబరచిన చిత్తస్థైర్యమును, చివరవరకు విశ్వాసమును తాపిన అబ్దుల్ రజాక్ లారీయొక్క అద్వితీయ స్వామిభక్తియు ప్రపంచ చరిత్రలో ఆశ్చర్యకరమైన విషయములు.

క్రీ. శ. 1687లో జరగిన గోలకొండ పతనము వలన ఆ రాజ్యచరిత్రము తటాలున ముగిసిపోయినది. తత్ఫలితముగ మార్పు లనేకము వచ్చినవి. అవి విజ్ఞానాభ్యుదయమును ఏడ్ల వర్యంతము ఆపివేసినవి. మదరాసునను, మచిలీపట్టణమునను నెలకొనియున్న ఇంగ్లీషు కంపెనీ వారిపై పరిపాలనాధికారపు పటుత్వమును నడలిపోయినది. కావునవే ఇంగ్లీషు కంపెనీ (కుంఫిడి) వారు తమ తొలి హద్దుల నతిక్రమించి తమ రాజ్యమును వ్యాప్తి వొందించి కాలక్రమమున యావచ్చారక ఖండమునకును అధిపతులు కాగలిగిరి. గోలకొండ దక్షిణదేశముపై ఆధిపత్యము వహించి యున్నంతకాలము, ప్రభువు అబుల్ హసనును, మృతి మాదన్నయును ఆంగ్ల వర్తకులను నిరంతరము నొకకంట కనిపెట్టియే యుండిరి.

కుక్క కాపా రాజుల ఘనత వారు సాధించిన యుద్ధ విజయముల కంటెను కళా విజ్ఞాన రంగములయందు కావించిన అమూల్య కృషియందే కలదు. వారు నగరములను నిర్మించిరి; ఉద్యానములను వేయించిరి; సరస్సులను, తటాకములను త్రవ్వించిరి; ప్రాసాదములను కట్టించిరి. తిన్నని వీధులతోను, దాద్ మహల్, ఖుదా దాద్ మహల్, గగన్ మహల్, అమాన్ మహల్ వంటి దివ్యభవనముల తోను ఒప్పునట్టి హైదరాబాదు నగరము మధ్యయుగము

ఆసఫ్ జాహీ నిజాం రాజ్యము

నాటి వైచిత్ర్యము. అరబ్బీ, పారశీలతోపాటు స్థానికమైన ఆంధ్రభాషా సాహిత్య పోషణ ప్రోత్సాహములు కుళ్ళ శాహీలనాటి సంస్కృతి కలంకారములు. కుళ్ళ శాహీలు తెలంగాణాలో ప్రోది కావించిన లలిత విజ్ఞానసంపదలోని ప్రధానాంశములు హైదరాబాదులోని నేటి సంఘ వ్యవస్థ గుండు కానవచ్చుచున్నవి. తెలుగు, పర్షియను భాషల యం దాకాలమున అవతరించిన సాహిత్యగ్రంథములు ఆనాటి సారస్వతాభ్యుదయ వికాసములను చాటి చెప్పు చున్నవి.

చక్కని పరిపాలనము, ఆనాటి సాంఘిక రాజకీయ సరణుల కనువయిన సమర్థమగు రాజ్యాంగ నిర్వాహక బృందము కుళ్ళ శాహీలు సాధించిన వేరొక ఘనకార్యము. మధ్యయుగము నందలి అన్యరాజవంశములకంటె కుళ్ళ శాహీలు పరిపాలన కార్యదక్షులు. విదేశీయులే అయినను వారు విజ్ఞానమునందును, ఆచారవ్యవహారము లందును తమకంటె భిన్నులయిన ప్రజలను పరిపాలించుట కగిన రాజనీతి వైపుణ్యమును, సామర్థ్యమును సంపూర్ణముగా కలిగియుండిరి. తాము పరిపాలించు దేశమునందలి ప్రజలతో ఐకమత్యము, అనుకూల భావము కలిగి ప్రవర్తించు

టచేసే వారి పరిపాలనము విజయవంతముగా సాగినది. దేశమునకు క్రొత్తయైనను సుల్తాన్ కులీని ఆంధ్రప్రజలు 'బదా మలిక్' (గొప్ప ప్రభువు) అని గౌరవించిరి. అతని మృతికి దేశ మంతయు మిగుల సంతాపము నొంది నది. ఇశ్రాహీం కుళ్ళ పాయును, అతని తరువాతి వారును, స్థానికాభిప్రాయముల ననుసరించి వారి సంప్రదాయముల యొడ, ఆచార వ్యవహారములయొడ ఆస్థీయభావము తో ప్రవర్తించిరి. ముహమ్మద్ కులీ కుళ్ళ పా ఆంధ్ర జాతి నిర్వాహలలో ఘనుడు. అతడు ఆంధ్రసాహిత్య విజ్ఞా నమును మెచ్చుకొని తన భావములను దక్కని కావ్య ములలో ప్రకటించెను. అతడు తురుష్క సంప్రదాయము లను ఉజ్జగించి, స్థానిక సంప్రదాయములను, ఆచారములను అవలంబించెను. తరువాతి వారును, అతని అడుగుజాడల లోనే నడచిరి. వారు హైందవ దేవాలయముల సంరక్షణ మునకై విస్తారముగ భూములను దాన మిచ్చిరి. గోదావరీ తీరమునందలి భద్రాచల దేవాలయమునకును, కృష్ణాతీర మునందలి భరమలస్వామి (?) దేవాలయమునకును అబుల్ హసన్ కుళ్ళ పా అపారముగా భూములను దానము చేసెను. ఆ. ప. సి.

ఆధునిక యుగము

ఆసఫ్ జాహీ నిజాం రాజ్యము

క్రీ. శ. 1687 వ సంవత్సరమున గోల్కొండ రాజ్యము మొగలాయిల వశమయినది. ఈ సందర్భమున నడచిన ముట్టడిలో మొదటి ఆసఫ్ జా నిజాముల్ ముల్కు తాన యగు కిలిచ్ ఖాన్ ప్రధానపాత్ర వహించెను. క్రీ. శ. 1707వ సంవత్సరమున ఔరంగజేబు కాలవశము నందను. క్రీ. శ. 1708-12 సంవత్సరముల నడుమ దక్కనులో అరాజకము బాహాటముగా ప్రబలెను. క్రీ. శ. 1718 లో ఫరుక్ సీయర్ ఢిల్లీ పాదుషా అయ్యెను. అతడు మీర్ కమర్ ఉద్ దీన్ అను నామాంతరము గల చిక్ కిలిచ్ ఖాను మొదటి ఆసఫ్ జాకు నిజాముల్ ముల్కు అను తిరుదమును ఇచ్చి దక్కనుకు రాజప్రతినిధిగా పంపెను. కాని అతనిని క్రీ. శ. 1715 లో మరల ఢిల్లీ క రప్పించెను. ఇందు వలన మహారాష్ట్రులకు దక్కనువయ తమ కుండు అధికార మును బలవరచుకొనుటకు అవకాశము కలిగినది. క్రీ. శ. 1719 లో ఫరుక్ సీయర్ మరణించిన తరువాత నిజాముల్ ముల్కు దక్కనుకు మరలి వచ్చుటకు నిశ్చయించుకొనెను. అతడు క్రీ. శ. 1724 లో తన ప్రతర్ధి అయిన ముబారిక్

ఖానుతో శక్కర్ ఖేదువద్ద పోరాడి విజయము పొందెను. ఈ విజయముతో దక్కనులో నిజాముల్ ముల్కు వంశము వారి కులక్రమాగత పరిపాలనము ప్రారంభమైనది. విజయానంతరము నిజాముల్ ముల్కు హైదరాబాదుకు తరలి పోయి, దానిని తన రాజధానిని చేసికొని, ఆసఫ్ జా తిరుదముతో దక్కను పరిపాలకుడుగ నుండుటకు చక్రవర్తి ముహమ్మదుషాయొక్క అంగీకారమును పొందెను. మహారాష్ట్రులు దక్కనుపై దండయాత్రలు సాగించు చునే యుండిరి. పీష్యా బాజీరావు నిజాముల్ ముల్కుతో పాల్ ఖేదువద్ద జరగిన యుద్ధమున విజయము పొందెను. తత్ఫలితముగ జరగిన సంధియొక్క షరతులను అనుసరించి మహారాష్ట్రులకు సాహూ రాజని ఒప్పకొనుటయే కాక ఆసఫ్ జా మహారాష్ట్రులకు దక్కనులోని ఆరు సుబాలలో చౌకు, సర్ దేశిముఖ వస్తులను వసూలు చేసికొను హక్కును కూడ ఇచ్చెను. క్రీ. శ. 1781 లో నిజాముల్ ముల్కు పీష్యా బాజీరావుతో రహస్యముగా ఒక యొడం బదిక చేసికొనెను. దాని ప్రకారము మహారాష్ట్రులు దక్క నుకు తాము ఎట్టి యుచ్చద్రవమును కలిగించక వదలిపెట్టుదు మనియు, చౌకు, సర్ దేశిముఖులు వేరు విధములైన

పన్నుల నచటినుండి వసూలు చేయ మనియు వాగ్దానము చేసిరి. అప్పుడు మహారాష్ట్రులు తలపెట్టియున్న హిందూ ప్రాసము మీది దండయాత్రలో నిజాముల్ ముల్కు తటస్థుడై యుండుట కొప్పకొనెను. క్రీ. శ. 1788 - 87 లో బాజీరావు దండుతో ఢిల్లీపై బడినపుడు చక్రవర్తి ముహమ్మదు షా సాహాయ్యము నర్థించుచు ఆసఫ్ జాకు పలుమారు ఉత్తరములు వ్రాసెను. ఆసఫ్ జా క్రీ. శ. 1787 వ సంవత్సరము (జూలై నెలలో) ఢిల్లీకి చేరుకొనెను. కాని బాజీరావు క్రీ. శ. 1788 వ సంవత్సరమున జనవరి నెలలో భోపాలువద్ద ఆసఫ్ జాను మార్కొని ఓడించెను. ఆసఫ్ జాకు అతడు పెట్టిన షరతుల ప్రకారము సంధిచేసి కొనక తప్పినదికాదు. క్రీ. శ. 1748 లో 77 సంవత్సరముల ప్రాయమున ఆసఫ్ జా లోకాంతరంగకు డయ్యెను. అతడొక మరణ శాసనమును వ్రాసెను. దాని ప్రతి యొకటి వ్రాదరాబాదు రికార్డు ఆఫీసులో ఉన్నది. దానిలో నీ క్రింది విషయములు కలవు: (1) మహారాష్ట్రలలో ఐకమత్యము కలిగి వారి సహకారముతో కాంతిని నెలకొల్పుట యుక్తము; (2) అవరాధులను దండించువట్టున వారియెడ పారువ్యములేక మిక్కిలి మెలకువతో ప్రవర్తించ వలయును; (3) జీవితకాలములో ఎక్కువపాలు గుడారము లలో వాసము చేయుచు దేశసంచారము చేయవలెను; (4) ప్రజలయొగ ఊచుములను సంపాదించుటకు ఎక్కువగా పాటుపడవలెను.

బొరంగజేటుకు తరువాత మొగలాయి సామ్రాజ్యములో ఈ మొదటి ఆసఫ్ జాను మించిన ప్రముఖుడు మరి యొకడు లేడు.

మొదటి ఆసఫ్ జాకు కుమారులు ఆరుగురు. వారిలో ఘాజి ఉద్దీన్ తేయ్యడు. ఇతడు మొగలాయి ఆస్థానమున తండ్రికి ప్రతినిధియై ఢిల్లీనగరమున నివసించుచుండెను. రెండవ కుమారుడు నాసిర్ జంగు. ఇతడు దక్కను సుబా పాలకత్వము వహించుటకు మొగలాయి చక్రవర్తి ఆమోదించి అతనికి నిజాం ఉద్ దౌలా అను బిరుదము నిచ్చెను. ఆసఫ్ జా దౌహిత్రుడు ముజఫ్ఫర్ జంగు దక్కను రాజ ప్రతినిధి పదవికి తాను హక్కుదారుడనని వాదించి దానిని పడయుటకయి డూప్లే ఆధిపత్యములో ఉన్న వరాసు వారి సాయమును సంపాదించుకొనెను. నాసిర్ జంగు డెబ్బదివేలు ఆశ్రితులు, లక్ష వరాతులు గల గొప్పనైన్యమును వెంట తీసికొని క్రీ. శ. 1750లో ముజఫ్ఫర్ జంగు మీదికి ఎత్తివెళ్లెను. అతనికి తానటగా ఆంగ్లేయులు ఒక నైనికదళమును పంపిరి. ముజఫ్ఫర్ జంగు నాసిర్ జంగుకు లొంగి పోయెను.

వరాసు గవర్నరు డూప్లే తన నైన్యములను సమ కూర్చుకొని కడవ, కర్నూలు, వవమారు నవాబులతో కుట్రలు పన్నుటకు మొదలు పెట్టెను. క్రీ. శ. 1760 వ సంవత్సరము డిసెంబరు నెలలో వరాసు ప్రభువులలో ఒకడయిన కందనోలు (కర్నూలు) నవాబు హిమ్మత్ ఖాను నాసిర్ జంగును హత్యచేసెను. అంత డూప్లే ముజఫ్ఫర్ జంగును విడిపించి తనతోకూడ తన పల్లకిలో ఎక్కించుకొని పుదుచ్చేరికి కొనిపోయెను. అప్పుడు ముజఫ్ఫర్ జంగు డూప్లేకు పెక్కు బిరుదములను, గ్రామములను ఇచ్చి అతనిని కృష్ణావది మొదలు కన్యాకుమార్యగ్రామము వరకుమ గల యెల్లదేశమునకును నవాబుగా నియమించెను. ముజఫ్ఫర్ జంగును మృతించెడిన యతని మేనమామకు ఉత్తరాధికారిగా సింహాసనమున నెక్కించుటకొరకు బుస్సీ సేనాని నాయకత్వమున డూప్లే ఒక వరాసు దళమును పాయ మిచ్చి వ్రాదరాబాదుకు పంపెను. కాని మధ్యే మార్గమున కడవకు దక్షిణమున 85 మైళ్ళ దూరమున నున్న లక్కారెడ్డివల్లె వద్ద క్రీ. శ. 1761వ సంవత్సరము ఫిబ్రవరి నెలలో వరాసు నవాబులు అతనిని తెగటార్చిరి. పిమ్మట రెవినమ్యా మంత్రి శ్రీకాకుళపు రామరానను నామాంతరముగల రాజా రఘునాథు వరాసు దళములు అగు బుస్సీకి లంచ మిచ్చి అతని మాధ్యస్థ్యమున మొదటి ఆసఫ్ జా మూడవ కుమారుడు సలాబత్ జంగును క్రొత్త నిజాముగా ప్రకటించెను. ప్రెంచివారు పెద్ద పెద్ద జాగీరులు గడించుకొనిరి. దక్కనులో సర్వాధికారములు వారిచే అయిపోయినవి. వరాసు ప్రాబల్యమును వివరించుచు 'ఇచ్చట మనము పాడినదే పాట, అడినదే ఆట. లాభము లన్నియు మనమే పొందుచున్నాము' అని బుస్సీ ఒకమారు డూప్లేకు వ్రాసెను. బుస్సీ వ్రాదరాబాదులో పడెండ్లకాల ముండెను. 'బుస్సీ, సంతుష్టాంతరంగుడవై యుండుము. నీవు గౌరవ మర్యాదలతో ప్రవర్తించుచున్నావు' అని డూప్లే బుస్సీకి బదులు వ్రాసెను.

సలాబత్ జంగు నిజా మగుటకు పీష్యా ఒప్పకొనలేదు. క్రీ. శ. 1762 వ సంవత్సరము మేనెలలో ఘాజి ఉద్దీన్ ఒక మహారాష్ట్ర నైన్యరక్షణక్రింద ఢిల్లీనుండి బయలుదేరెను. సహజ రాజనీతిచాతుర్యముగల బుస్సీ మహారాష్ట్రలకు లంచ మిచ్చి పీష్యా బాజీరావుతో సలాబత్ జంగుకు సఖ్యము పొనగించి రక్షణనైనిక సహాయ సంధిని కుదిర్చెను. ఇంతలో ఘాజి ఉద్దీన్ విషప్రయోగముచే మరణించెను. ఇందువలన సలాబత్ జంగు వదలి స్థిరమయ్యెను. తరువాత ఆరోగ్యము నిమిత్తము బుస్సీ మచిలీపట్టణమునకు తిరిగి పోయెను. ఆయదనన సలాబత్ జంగు దివాను సయ్యద్

ఆసఫ్ జాహి నిజాం రాజ్యము

అమ్మోర్ ఖాను పరాసు తురుఖులను దక్కనునుండి తరిమి వేయవలెనని సంకల్పించెను. అది పని పట్టి బుస్సీ ఎకా యొకిని వైదరాబాదుకు పోయి, మచిలీపట్టణమునుండి చిలుక సముద్రమువరకుగల ఉత్తర సర్కారులను సొంత జాగీరుగా సలాబత్ జంగుచేత తన పేర మంజూరు చేయించుకొనెను. క్రీ. శ. 1754 వ సంవత్సరము డిసెంబరు నెలలో సలాబత్ జంగు శ్రీరాకుళము, ఏలూరు, రాజమహేంద్రవరము, ముస్తఫానగరము (కొండవల్లి) అను నాలుగు సర్కారులను పరాసువారి కిచ్చివేసెను. బుస్సీ ఆనా ధారంబించిన రక్షణ సైనికసహాయవద్దతిని తరువాత చాలకాలమునకు వెల్లెస్తీ ప్రభు వవలంబించెను. ఈ సర్కారులలోనుండి వచ్చుచుండిన ఆదాయము ముప్పదియొక్కలక్ష; సైనిక వ్యయము ఇరువదియైదులక్షల ఏబదివేలు. పరాసువారు మూడు సంవత్సరముల కాలమునుండి పొందుచు వచ్చిన అభ్యుదయమునకు ఈ సర్కారుల లాభము కలమానికము. పరాసువారి ప్రాభవ ప్రళస్తులు మిన్నుముట్టినవి. బుస్సీ దచ్చివారితోను, ఆంగ్లేయులతోను ఒకానొక ప్రత్యేక కార్యనిర్వహణార్థము తనకు సర్కారు లీయబడియుండుట వలన పరాసు కంపెనీయొక్క స్థితి గతులలో ఎట్టిమార్పును కలుగలేదని చెప్పెను.

మూర్షినో అను గ్రంథకర్త 'దక్కనులో బుస్సీ' అను తన గ్రంథములో బుస్సీనిగూర్చి యిట్లు వ్రాసియున్నాడు : 'బుస్సీ హిందూదేశములోని రాజులతో మెలగవలసిన పద్ధతులను చక్కగా గ్రహించినవాడు; వారి వారికి తగినట్లు మర్యాదతో ప్రవర్తించును; వారి యనుమతి చెందక ఏ కార్యమును చేయడు. అతని ప్రవర్తనలో అతని యధికారభావము లేకయున్నను పొడకట్టడు; దుర్బులలను, పరాజితులను అతడు ఎన్నడును తృణీకరించినట్లు చూపట్టడు. తన వశమున యుద్ధమున కాయత్నమైన వైన్యముండినను కాలిన్యమునకంటె మార్గవము, పోరు కంటె పొందు, హింసాదూషితమైన విజయముకంటె అహింసాభూషితమైన మానవ ప్రాణరక్షణము ప్రశస్తము అని అతడు నిరంతరము భావించును. అతని సంకల్పములు దృఢములు; కార్యములు దైర్ఘ్యసాహసోపేతములు' అని తెలిపి యున్నాడు.

సలాబత్ జంగుయొక్క మంత్రి తన యేలికపై పరాసు వారికి గల ఆధిపత్యమును తొలగించుటకయి క్రీ. శ. 1758 లో మరొకమారు ప్రయత్నము చేసెను. ఈ ప్రయత్న మతని పతనమునకు కారణమయినది. బుస్సీ వైదరాబాదును పట్టుకొని దానిలో నిజాము నివాసస్థానమయిన చౌమోహల్లా నగరులో స్థావర మేర్పరచుకొనెను. ఆ సమ

యమున 'లా' సేనాని వాయకత్వముక్రింద మూడు వందల యూరోపియనులును, రెండువేలు గర్జీబలమును పుదుచ్చేరిమండి బుస్సీకి సాయము వచ్చెను. అప్పుడు ఆంగ్లేయులు తమవద్దనుండి సిరాక్ ఉద్ నౌలా పట్టుకొనియుండిన కలకత్తా నగరమును మరల స్వాధీనపరచుకొనుటకు ప్రయత్నపడుచుండుటవలన సలాబత్ జంగుకు సాయము వచ్చుటకు వీలు కాకపోయినది. సలాబత్ జంగును, అతని మంత్రియు బుస్సీ స్థావరమును రెండునెలల పర్యంతము ముట్టడించినను అతనిని అక్కడనుండి కదల్చజాలకపోయిరి. అందువలన వారికి బుస్సీతో తప్పని సరిగ సంధి చేసికొనవలసి వచ్చినది. తరువాత బుస్సీ క్రీ. శ. 1757 లో బొబ్బిలికోటను లగ్గులు పట్టి స్వాధీనము చేసికొనెను. ఈ ముట్టడి వృత్తాంతము బొబ్బిలిపాటలో వర్ణింపబడినది.

క్రీ. శ. 1758 వ సంవత్సరమునందే యూరోపులో సప్త వర్ష సంగ్రామము ప్రారంభమయినది. దాని నాస్పదము చేసికొని సర్కారులలో కోస్తాప్రాంతమున ఉన్న తమ శత్రువులగు ఆంగ్లేయుల కర్మాగారములను కొన్నింటిని బుస్సీ స్వాధీనము చేసికొనెను. క్రీ. శ. 1758 లో 'లాల్' బుస్సీని పుదుచ్చేరికి రప్పించెను. ఆ సంవత్సరమే అక్టోబరు నెలలో కర్నల్ ఫోర్టు బంగాళమునుండి విశాఖపట్టణమునకు వచ్చి రాజమహేంద్రవరమునకు సమీపమునఉన్న కొండూరివద్ద జరగిన యుద్ధములో పరాసువారిని పరాజితులను జేసెను. అతడు ఆ మరుసటియేట (క్రీ. శ. 1759) మచిలీపట్టణమును స్వాధీనపరచుకొని అనంతరము సలాబత్ జంగుతో సంధి చేసికొనెను. ఆ సంధిమూలమున సలాబత్ జంగు గుంటూరుతప్ప తక్కిన ఉత్తర సర్కారు లన్నిటిని ఆంగ్లేయులకు ఇచ్చివేసెను. ఫోర్టు సెయింట్ జార్జ్ ప్రెసిడెంటు, కౌన్సిలుద్యారా తూర్పు ఇండియా కంపెనీవారి పక్షమున రాజమహేంద్రవరము సర్కారు వాస్తవ్యులైన శ్రీ రాజా కాండ్రెగుల తోగిపంతులు అను నామాంతరము గల శ్రీనివాస జగన్నాథరావు రాయకారము సాగించి నిజాముతో పై ఒడంబడికను కుదిరెను. క్రీ. శ. 1765 లో ఢిల్లీ షాదుషా షా అలమ్ కైవుతో చేసికొన్న ఒడంబడికలో ఉత్తర సర్కారులను ఆంగ్లేయులకు స్థిరపరచెను.

క్రీ. శ. 1761 లో ఆసఫ్ జాయొక్క నాలుగవ కుమారుడయిన నిజాం అలీ ఖాను రెండవ ఆసఫ్ జా తిరుడుతో నిజాము అయ్యెను. ఈ నిజాముతో ఆంగ్లేయులు క్రీ. శ. 1768 లో ఒక యొడంబడిక చేసికొనిరి. దీని ప్రకారము కంపెనీ(కుంఫిణి)వారు క్రమమును, ఉచితమును అయిన సమస్త కార్యములందును కోరినపుడెల్ల నిజాముకు సాయపడి వానిని చక్కజెట్టుటకయి కొంత వైన్యమును



చిత్రము 2.
నిజాం అలీఖాన్



చిత్రము 3.
నవాబ్ మీర్. ఉస్మాన్ అలీ ఖాన్



చిత్రము 1.
మొదటి ఆసఫ్ జా నిజాము



చిత్రము 4.
దివాన్ చందూలాల్



చిత్రము 5.
దివాన్ సర్ సాలాల్ బంగ్

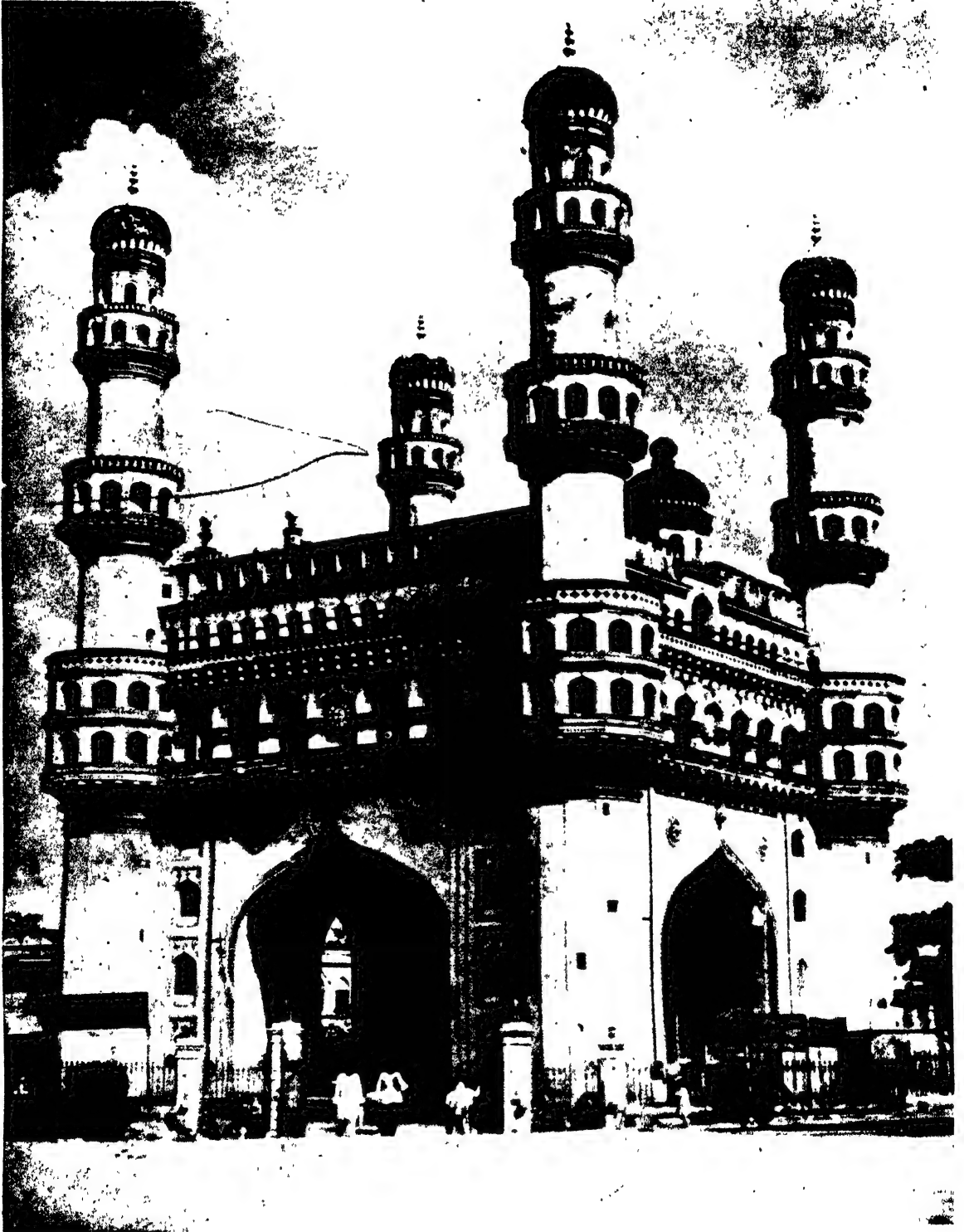

చార్మినారు, హైదరాబాదు

ఎల్లప్పుడును సిద్ధముగా ఉంచుటకును, సైన్యసహాయ మక్కరలేని సంవత్సరములలో పాలుకు తొమ్మిది లక్షలు నిజాముకు కప్పము చెల్లించుటకును అంగీకరించిరి. అక్కర పడినపు డెల్ల, నిజాము ఆంగ్లేయులకు తోడ్పడుటకు సమ్మతించెను. క్రీ. శ. 1768 లో మరియొక సంధి జరగినది. ఈ సంధి ఉత్తర సర్కారులను ఇంగ్లీషువారికి స్థిరపరచి కప్పమును ఏడు లక్షలకు తగ్గించినది.

గుంటూరు సర్కారును నిజాము సోదరుడు బసాలత్ జంగు బీబీతాంతమువరకు అనుభవించుచుండెను. క్రీ. శ. 1778 లో ఇస్లాండు, ఫ్రాన్సులకు మరల పోరాట మారంభ మయ్యెను. గుంటూరు జిల్లాలో బసాలత్ జంగు పరాసు సైన్యమును పోగుచేయుచున్నాడని మదరాసు ప్రభుత్వము తెలిసికొని, ఆ సంగతిని కలకత్తాలో నున్న కేంద్ర ప్రభుత్వమువారికి తెలియజేసిరి. అందుమీదట కేంద్ర ప్రభుత్వమువారు వెంటనే పరాసు సేనను బర్తరపు చేయవలెనని బసాలత్ జంగును గట్టిగా కోరుటకును, అత డట్లు చేయని యెడల గుంటూరు సరిహద్దులకు తమ సైన్యమును తరలించుకొని పోవుటకును అధికారము నొసగుచు మదరాసు ప్రభుత్వమునకు ప్రత్యుత్తరము పంపిరి. మదరాసు గవర్నరుగూ తామస్ రంబోల్డ్ బసాలత్ జంగుతో స్వయముగా సంప్రతింపులు జరపి గుంటూరిని వశపరచుచు నుంటువలసి నిజాముకు ఆగ్రహము కలిగినది. అంతట గవర్నరు జనరలైన వారణాసింగు ఈ సంప్రతింపులకు సమ్మతింపక గుంటూరిని మరల బసాలత్ జంగుకు ఇచ్చి వేసెను. అయినప్పటికిని నిజాముసాయము ఇంగ్లీషువారికి అవసరమైన సమయమున అతనికి ఇంగ్లీషువారియెడ వైరస్యము కలిగినది.

క్రీ. శ. 1770 లో నిజామును, మైసూరు ప్రభువైన హైదరలీయు, మహారాష్ట్రులును ఇంగ్లీషువారిని హిందూదేశము నుండి తరిమివేయుటకు ఏకమైరి. కాని రాజనీతి నిపులుడైన వారన్ హేస్టింగు హైదరలీనుండి నిజామును, మహారాష్ట్రులన వేరుపరచెను; నిజాము ఆస్థానములో ఒక బ్రిటిష్ తెప్పింటును స్థాపించెను. క్రీ. శ. 1783 ఏప్రిలులో హేస్టింగ్ ఇండియాకు తిరిగి వచ్చెను. కాని కార్యమప్పటికే మించిపోయినది. ఆ సంవత్సరములోనే పారిస్ సంధి కుదురుటవలన దక్షిణ హిందూదేశము బ్రిటిషువారికి శాశ్వతముగా దక్కినది. క్రీ.శ. 1784 లో నిజామును, మహారాష్ట్రులను కలిసి మైసూరు ప్రభువగు టీపు(టిప్పు)స్థానము మీదికి ఎత్తిపోయిరి. ఈ యుద్ధమునకు ఫలితముగా క్రీ. శ. 1767 లో జరగిన సంధివలన నిజాముకు ఆదోని లభించినది. క్రీ. శ. 1788 లో పరస్పరము మైత్రిని కోరుచు నిజాము

టిప్పు స్థానము కడకు రాయతార మంపెను; స్థానముతో వియ్యము కలుపుటకు కోరెను. కాని అతడు నిరాకరించెను.

సలాబత్ జంగు క్రీ. శ. 1782 లో మరణించెను. కాని క్రీ. శ. 1788 వరకు గుంటూరిని ఆంగ్లేయులకు అప్పగింపక నిజాము కాలము గడపివేసెను; తరువాత దానిని ఇచ్చి వేయుట కంగీకరించెను. క్రీ. శ. 1790 జూలయిలో నిజాముతో ఆంగ్లేయులు ఒక క్రొత్త సంధి చేసికొనిరి. దాని ప్రకారము బ్రిటిష్ సేనానులకింద నిపాయి పటాలములను రెండింటిని కంపెనీ (కుంపెనీ) ప్రభుత్వము నిజాముకు సాయ పడుటకయి సిద్ధముగా ఉంచుటకును, ఆ పటాలములకు శీతబత్తెములను నిజాము కురించుటకును ఏర్పాటుయ్యెను. కాని ఆ పటాలములను నిజాము కంపెనీవారి మిత్రులతో యుద్ధముచేయుట కుపయోగింపరాదని ఒక నిబంధన ఆ సంధివ్యవస్థలో పొందుపరుపబడినది. కంపెనీవారి మిత్రుల పట్టికలో టీపు స్థానము పేరు లేదు. క్రీ. శ. 1792 లో జరగిన శ్రీరంగపట్టణపు సంధిని అనుసరించి టీపు స్థానము తన రాజ్యములో చాల భాగమును ఇంగ్లీషువారికిని, వారి మిత్రులకును ఇచ్చివేసెను. తుంగభద్రకు ఉత్తరమునను, దక్షిణమున కడప పర్యంతమును వ్యాప్తమైయుండిన అత రాజ్యభాగము నిజాముకు సంక్రమించెను.

క్రీ. శ. 1794 లో పీషావ తమకు కాకివడియున్న డౌతు, సర్ దేశముఖ పన్నులను చెల్లించవలసినదని నిజామును మరల ఒత్తిడిచేసెను. అప్పుడు నిజాము ఆంగ్లేయుల సాయమును అర్థించెను. ఆంగ్లేయులు నిజాము కప్పకు సాయము చేయనందువలన అతడు క్రీ. శ. 1795 లో ఖాండా వద్ద జరగిన పోరాటమున ఓడిపోయెను. అంతట తనకు సాయ పడుటకయి నియమింపబడిన ఇంగ్లీషు పటాలములను రెంటిని తొలగించి రేమండ్ అను పరాసు సేనాని సాయముతో తన సేనను నిజాము బలపరుచుకొనెను. ఈ రేమండ్ కొంతకాలము టీపు స్థానము కొలువులోను, క్రీ.శ. 1788 లో బుస్సీకి అంగరక్షకుడుగాను ఉండెను. తరువాత అతడు గుంటూరిలో బసాలత్ జంగు సైన్యములో ఉండెను. బసాలత్ జంగు సైన్యము నిజాముకు సంక్రమించినపుడు ఇతడును హైదరాబాదుకు వెళ్లి తన సైన్యమున నిపాయి పటాలము లిరువది వరకు పెంపొందించుకొని వానికి యూరోపియనులను నాయకి. అనుగా నియమించెను. అతడు తెలంగాణాలోని మెదకు జాగీరునుండి వచ్చెడు ఆదాయమును ఈ సేనల శీతబత్తెములకు వినియోగించుచుండెను. రేమండ్ నెలకొలిపిన తుపాకుల కర్మాగారములయొక్క అవశేషములు హైదరాబాదులో నిజాము కళాకాలకు

ఆనఫ్ జాహి నిజాం రాజ్యము

సమీపమున నేటికిని కానవచ్చును. పూర్వము బుస్సీవలెనే ఈ రేమండ్ కూడ హైదరాబాదులో కొన్ని యేండ్లపాటు తన ప్రాభవమును వెరపెను. క్రీ. శ. 1798 లో ఇతడు కాలగతి చెందుటవలన ఇంగ్లీషువారికి ప్రమాదము తప్పి పోయినది. హైదరాబాదులో మలకపేటయందున్న రేమండ్ సమాధి వద్ద ప్రతి సంవత్సరమును జరగు ఉత్సవమువలన ఇతని స్మృతి నేటికిని మాసిపోక నిలిచి

గించి నిజాము బ్రిటిషు సహాయ సైనిక దళమునేర్పాటు చేసికొనవలసి వచ్చెను. ఆ సైన్యమును పోషించుట కయ్యెడు వ్యయమును భరించుటకుగాను నిజాము క్రీ. శ. 1792 లోను, 1798 లోను మైసూరు రాజ్యమునుండి తనకు వశమైన ప్రదేశముల నన్నిటిని అంగ్లేయుల కప్పగించెను. ఈ సంధి మూలమున నిజాము కొంత రాజ్యమును, ప్రతిష్ఠను, అధికారమును కోల్పోయెను. ఆ ప్రదేశము బ్రిటిషువారికి

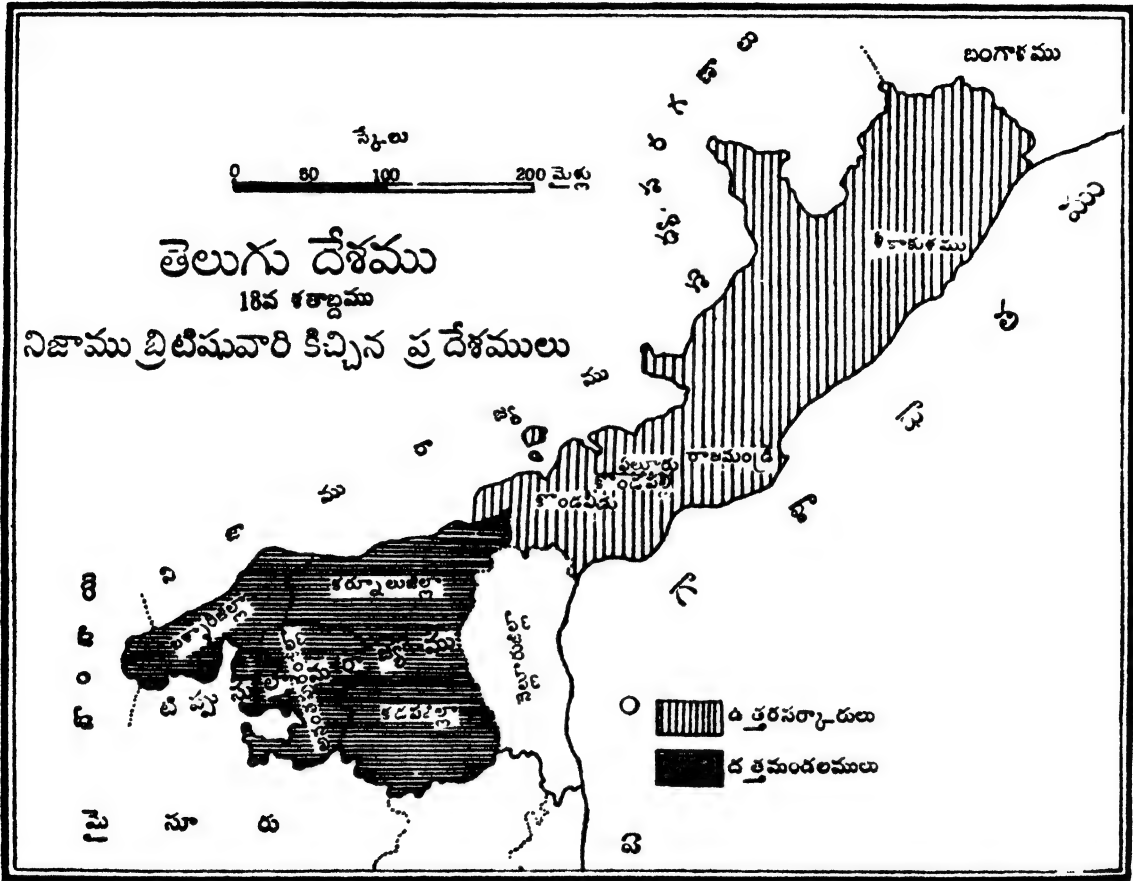

యున్నది. 'మెయిసరాం' అని ఇతని పేరు ఇప్పటికిని ప్రజల స్మరణయందున్నది. క్రీ. శ. 1798 లో వెల్లెస్లీ ఇండియాకు గవర్నరు జనరలుగా వచ్చెను. క్రీ. శ. 1780 లో మదరాసు సేనలో చేరి వనికేయుచుండి క్రీ. శ. 1798 లో విజయనగరమున సేనాని అయియుండిన కే. ఏ. క్లిఫ్ ప్యాట్రిక్ ఆ నమయమున హైదరాబాదులో రెసిడెంటుగా ఉండెను. అతడు ముఖ్యములయిన మూడు సహాయ సైనిక సమాఖ్యలను ఏర్పాటు చేసెను. రేమండ్ ఏర్పాటుచేసిన పరాసు దళమును తొల

రూధిగా స్థిరపడిపోయెను. నిజామాంధ్రమని బ్రిటిషాంధ్రమని తెలుగుదేశము రెండు తునుకలైనది. ఈసహాయ సైనిక విధానమువలన ప్రజల యిక్కట్లులు వృద్ధిచెందినవి. వెల్లింగ్టను ప్రభువు, సర్ కామస్ మన్రోలవంటి మహామహులు ఈ విధానము వలని రెడుగును గ్రహించి స్పష్టముగా వెల్లడించిరి. విదేశీయుల రాడులను మార్కొనుటకుగాని, తిరుగచాట్లను రూపుమాపుటకుగాని ఉపయోగపడుటకు మారుగా ఫ్రానికోడ్యోగులు రైతులను త్రొక్కటవరచి వస్తులను రాబట్టుకొనుటకు ఆ సేనలు తోడ్పడుచుండెను.

క్రీ. శ. 1808 వ సంవత్సరము ఆగస్టు 7 వ తేదినాడు రెండవ ఆసఫ్ జా అయిన నిజాం అలీ ఖాన్ మృతుడు కాగా, అతని కొమారుడు నవాబు సికందర్ జా బహద్దరు మూడవ ఆసఫ్ జా బిరుదుతో రాజ్యమునకు వచ్చెను. ఇతడు క్రీ. శ. 1808 మొదలుకొని క్రీ. శ. 1829 వరకు రాజ్యము చేసెను.

సికందర్ జా బహద్దరు ప్రధానమంత్రి అయిన మీర్ ఆలం క్రీ. శ. 1808 లో మరణించిన తరువాత రాజ్యములో ప్రధానాధికారము రాజా చందులాల్ హస్తగతమై యుండెను. అప్పుడు మధ్య హిందూస్తానమున అరాజకము మితిమీరి యుండెను. పిండారీ మూకల హావదుల మూలమున హైదరాబాదు రాజ్యముయొక్క సరిహద్దు గ్రామముల ప్రజలు అలమటించుచు గడగడలాడి పోవుచుండిరి. క్రీ. శ. 1811 లో పాన్సీ రస్సులు హైదరాబాదులో బ్రిటిష్ రెసిడెంటు పదవియందుండిన ఈ పిండారీలు బ్రిటిష్ వారి మిత్రమండలి కొలువులోనివారు రగుటచే వారి హాదల నడచి వేయుటకు సహాయ సైనిక దళములను ఉపయోగింప వీలు లేకుండెను. అందుచేత పాన్సీ రస్సులు విశ్వాసపాత్రులును, ఆరితేరిన వారును అగు సైనికులతో 'రస్సల్ దళము' అను పేరున ఒక ప్రత్యేక దళమును సమకూర్చెను. ఈ దళమునకే తరువాత హైదరాబాదు సైన్యమును పేరు కలిగినది. ఉత్తర సర్కారులు బ్రిటిష్ వారు పుచ్చుకొన్నందుకుగాను వారు నిజాముకు చెల్లించు కప్పములోనుండి క్రమముగా ఈ సైన్యమునకు జీత బత్తెము లిచ్చుటకు ఏర్పాట్లు జరగినవి.

క్రీ. శ. 1814 వ సంవత్సరమున విలిక్యుం పామర్ అను నతడు ఒక పెద్ద శ్యాంకును స్థాపించెను. వడ్డీ వ్యాపారము చేయుట కతడు క్రీ. శ. 1816లో ఇండియా ప్రభుత్వము వారివద్దనుండి లైసెన్సు పొంది మాటికి సంవత్సరమునకు రు. 24 వడ్డీ చొప్పున నిజాముకు అప్పిచ్చెను. అప్పిచ్చిన సొమ్ముకు హామీగా నిజాము కొన్ని జిల్లాల ఆదాయమును అతని పరము చేసెను. మదరాసు గవర్నరుగా నుండిన కామిస్. రంబోల్డ్ మనుమడు సర్ విలియం రంబోల్డ్ క్రీ. శ. 1817 సంవత్సరమున ఈ శ్యాంకులో భాగస్వామి అయ్యెను. ప్రధాని చందులాల్ ద్వారా శ్యాంకువారు నిజాముకు అప్పు ఇచ్చుచుండిరి. క్రమముగా ఈ ఋణము కోటి రూపాయల వరకు పెరిగినది. ఈ విలియం పామరును ప్రజలు 'రాజా పామరు' అని వ్యవహరించెడివారు. హైదరాబాదు రాజ్య వ్యవహారములలో పామరు పలుకుబడి క్రీ. శ. 1828 వరకు పదునాలుగు సంవత్సరములపాటు నిరాటంకముగ సాగినది. ఈ కంపెనీవారి వ్యవహారములు

నిజాముకును, అతని రాజ్యములోని ప్రజలకును చాల నష్టము కలిగించెను. తుద కీ కంపెనీ దివాలా తీసినది. పామరుకు చెల్లించవలసిన ఖాకీని తీర్చుటకుగాను గవర్నరు జనరలు పేష్టింగ్సు ప్రభువు నిజాముకు కోటి రూపాయలు పంపెను. ఉత్తర సర్కారులకోసము ఆంగ్లేయులు ప్రతి సంవత్సరమును చెల్లించుచుండిన కప్పము ఏడు లక్షల రూపాయలకుగాను తనకుగల హక్కును శాశ్వతముగా వదలుకొనినట్లు నిజాము ఒక ప్రత్యేకమును 'నాసి సంవత్సరము' చేసి దానిని చందులాలు ద్వారా రెసిడెంటుకు పంపెను. విలియం పామరు క్రీ. శ. 1837 వరకు జీవించి యుండెను.

సికందర్ బాకు తరువాత, అతని కుమారుడు నాసిర్ ఉద్ దౌలా అను నాలుగవ ఆసఫ్ జా క్రీ. శ. 1829 మొదలు క్రీ. శ. 1857 వరకు రాజ్యము చేసెను. రాజా చందులాల్ క్రీ. శ. 1848 వరకు మంత్రిపదవియందుండి క్రీ. శ. 1845లో మృతినొందెను. అప్పుడు నిజాము రాజ్యపరిపాలనము చాల అసంతృప్తికరముగ నుండెను. క్రీ. శ. 1858లో డల్ హౌసీ ప్రభువు నిజాముతో ఒక యొడంబడిక చేసికొనెను. దాని ప్రకారము నిజాము తన రాజ్యములోని బ్రిటిష్ సైన్యపోషణమునకై జేరారును, దానితోపాటు రాయచూరం తర్కెదినీ, షోలాపూరు అహ్మదు నగరము జిల్లాల సరిహద్దు ప్రాంతములను బ్రిటిష్ వారి కిచ్చివేసెను. ఈ నిజాము క్రీ. శ. 1859 వ సంవత్సరము మార్చి 11 వ తేదినాడు చనిపోయెను. అతని పెద్దకుమారుడు నవాబ్ అఫ్ జాల్ ఉద్ దౌలా అను అయిదవ ఆసఫ్ జా రాజ్యాధిపత్యము వహించి క్రీ. శ. 1857 మొదలు క్రీ. శ. 1889 వరకు పరిపాలనము చేసెను. క్రీ. శ. 1857 వ సంవత్సరమున ఇండియాలో గొప్ప సిపాయి తిరుగుబాటు సంభవించినది. ఆ సంవత్సరమే జాను నెలలో హైదరాబాదు నగరము నందును తిరుగుబాటు జరగినది. నిజాము కూడ ఫితురీ దారులతో కూడిన యెడల బ్రిటిష్ వారు సమస్తము కోలు పోవుదురని భావించి గవర్నరు హైదరాబాదులో రెసిడెంటుకు తంతివార్త పంపెను కాని సాలార్ జంగు ఆంగ్లేయులకు అందయై తన ప్రాణములకు తెగించి నగరములో చెలరేగిన తిరుగుబాటు నణచివేసెను. ఈ సిపాయిల తిరుగుబాటులో హైదరాబాదు నిజాము మాపించిన రాజభక్తికి మెచ్చి విక్టోరియా మహారాణి అతనితో ఒక క్రొత్త ఒడంబడిక చేసికొనెను. దాని ప్రకారము ఆంగ్లేయులు క్రీ. శ. 1857లో తమ యధికారమును ధిక్కరించి యుండిన షోలాపూరును సంపూర్ణాధికారములతో నిజాముకు ఇచ్చివేసిరి; నిజాము తమకు చెల్లించవలసిన ఏబదిలక్షల రూపాయల అప్పును రద్దుచేసిరి; నిజాము తమ కిచ్చియుండిన

ఆస్ఫో జాహీ నిజాం రాజ్యము

రాయచూరంత ర్షేది జిల్లాలను, దానికి చేరికగా నుండిన షోలాపూరు, అహ్మద్ నగరము జిల్లాలను తిరిగి నిజాముకు ఇచ్చివేసిరి. నిజాము గోదావరికి ఉత్తరముననున్న కాటా కాలను భద్రాచలముతో కూడ ఆంగ్లేయుల కిచ్చివేసెను.

క్రీ. శ. 1880లో నిజాము గతించెను. తరువాత, అతని కొడుకు మీర్ మహబూబ్ అలీ ఖాను అను ఆరవ ఆస్ఫో జా రాజ్యమునకు వచ్చి అప్పటినుండి క్రీ. శ. 1911 వరకు పరిపాలనము సాగించెను. రాజ్యమునకు వచ్చినప్పుడు ఇతని వయస్సు మూడేండ్లు. సమస్థుడైన సర్ సాలార్ జంగు ఒడుదొడుకు లేవియు కలుగకుండ గట్టి కట్టుదిట్టము లో ప్రభుత్వమును సాగించెను.

భూమివన్ను పద్దతులను అతడు మొదలంట మార్చి వేసెను. వీనిలో ఎక్కువ భూమి శిస్తు రాబట్టుట కియి ఏలములో ఎక్కువ పాట పాడినవారికి వన్ను వసూలు చేసికొను అధికారమును ఇచ్చు పద్దతిని రద్దుచేయుట మిక్కిలి ముఖ్యమయినది. ఇతడు పొలములను కొలిపించి, వాని హద్దులను నిర్ణయించి, గుడికట్టు లెక్కలను తయారు చేయుటకు తగిన ఏర్పాటు చేసెను; శిస్తు విధించుటకు

కొన్ని నియమములను ఏర్పరచెను. ఇట్లు చేయుటవలన రైతాంగము స్థితిగతులు బాగు పడినవి. వ్యాయకాఖ నితడు సంస్కరించెను; అంగ విచ్చేదన శిక్షను రద్దుచేసెను; సహాగమనమును విషేధించెను; బందిపోటులు, దారి దోపిట్లు అణచివేయుటకు ఆవశ్యకములైన చర్యలను అమలుపరచెను; ప్రాతకాలపు జలాశయములను, చెరువులను బాగు చేయించి నీటిపారుదలను తగిన

సౌకర్యములను కలిగించెను; సయ్యద్ హుస్సేన్ బిల్ గ్రామి సాయముతో విద్యావిధానమును సంస్కరించి క్రమపద్ధతిని జరగునట్లు చేసెను; ఒక వైద్యపాఠశాల నెలకొల్పెను; హైదరాబాదునుండి వాడివరకు ఇనుపచారి వేయించెను.

క్రీ. శ. 1878 వ సంవత్సరమున సాలార్ జంగు ఇంగ్లాండుకు పోయి విక్టోరియా రాణిని సందర్శించి ఆమెతో విందారగించెను. ఆక్సుఫర్డు విశ్వవిద్యాలయమువారు ఇతనికి డి. సి. ఎల్., అను గౌరవ పట్టము నిచ్చి సత్కరించిరి. క్రీ. శ. 1888 లో ఇతడు దివంగతుడయ్యెను.

క్రీ.శ. 1884 లో రిపను ప్రభువు హైదరాబాదు వచ్చి మీర్ మహబూబ్ అలీ ఖానును హైదరాబాదు నిజాము పదవి యందు ప్రతిష్ఠించెను. ఈ నిజాము ప్రజాసూరాగమునను సామ్రాజ్యమునకు, క్రీ. శ. 1911 లో ఇతడు మృతివొందినపుడు ప్రజలందరు అధికుముగ దుఃఖించిరి.

ఇతని తరువాత క్రీ. శ. 1911 లో సవాబ్ మీర్ ఉస్మాన్ అలీ ఖాను అను ఏడవ ఆస్ఫో జా నిజాము పదవికి వచ్చెను. క్రీ. శ. 1950 వ సంవత్సరము జనవరి 28వ తేదీనుండి క్రీ. శ. 1958 సంవత్సరము నవంబరు మొదటితేదీ వరకు ఈయన రాజప్రముఖ పదవిని వహించియుండెను. ఈయన కాలమున జరగిన రెండు ప్రపంచ యుద్ధముల వల్లను ఈయన కపార ధన వ్యయము కలిగినను దేశము చక్కగా అభివృద్ధి చెందినది.

హైదరాబాదు నగరమునందు ఉస్మానియా విశ్వవిద్యాలయము, హైకోర్టు, ఉస్మానియా వైద్యశాల, నగర కళాశాల, ప్రభుత్వ పుస్తక ఖాండారము, మ్యూజియము, జూలీలీ హోటలు వంటి గొప్ప భవనములను కట్టించి ఈయన నగరమునకు సౌందర్యమును సమకూర్చెను; హైదరాబాదు నగరమునకు నూరు మైళ్ల దూరమున ఏలది చదరపుమైళ్ల విస్తీర్ణము కల

దియు, 2,70,000 ఎకరముల పొలమునకు నీటిని సరఫరా చేయునదియు అగు నిజాము సాగర్ అను గొప్ప జలాశయమును నిర్మించెను. హైదరాబాదు రాజ్యములోని జలాశయములన్నిటికంటె ఇదియే పెద్దది.

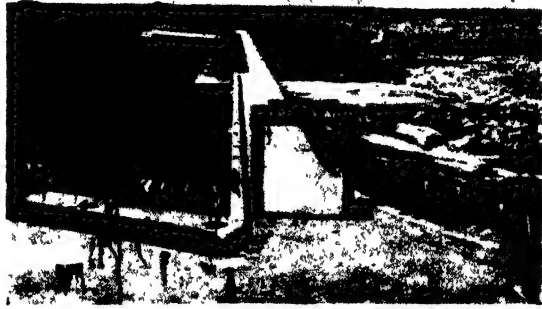

చిత్రము 70. నిజాము సాగర్, హైదరాబాదు



చిత్రము 71. నిజాము సాగర్, పొట్ల కళింగలు

ముదటి సాలార్ జింజుట తరువాత పునః ప్రాంత మంత్రి అందరికంటె శక్తిసామర్థ్యములలో అతనికి సమానుడైన సర్ అక్బర్ హైదరి మూలముననే అజంటా గుహలలోని సుందర వర్ణచిత్ర సంరక్షణకు తగిన యేర్పాటులు కావించబడినవి, ప్రపంచములోని నానాదేశములనుండి హిందూ దేశమును సందరించుటకు వచ్చు జనుల నేడు అజంటా గుహాలయములు పీఠప్రాంతమై విలసిల్లుచున్నవి. తెలంగాణాలో వరంగల్లు, పాలంపేట, పిల్లలమర్రి, నాగులపాడు, కొల్లిపాక, అలంపురము, రాయచూరు మున్నగు ప్రదేశములందలి కాకతీయ రాజేంద్రులనాటి శిల్పావశేషముల నితడు శిథిలమై రూపు మాసిపోనీ సుక భద్రపరపించెను. తెలంగాణాలోని శాసనములను పుష్కరింపింపి వండి గూలచే పరిష్కరింపించి ప్రకటించెను.

క్రీ. శ. 1924 లో ఇంగ్లీషు వెస్టింగ్ హా మిషనువారు మెదకుపట్టణమున ఒక క్రైస్తవ దేవాలయమును కట్టించిరి. ఇది హిందూ దేశములోని క్రైస్తవ దేవాలయము లన్నింటిలోను మిక్కిలి సుందరమైనది. ఈ మిషనువారే దిచ్చల్లి (దాచేపల్లి?)లో ఒక బుష్టరోగి శరణాలయమును నెలకొల్పి నడపుచున్నారు. హిందూ దేశములో దీనికంటె గొప్పదైన శరణాలయము వేరొకటి లేదు.

ప్రాచీన, నవీన శిలాయుగములగును, ఇనుప యుగమున గును సంబంధించిన చరిత్ర పూర్వయుగ విశేషములు తెలంగాణా జిల్లాలలో పెక్కుచోట్ల కానవచ్చుచున్నవి. ఈ ప్రదేశములలో కానవచ్చు రాక్షసిగుట్ల మొదలైన చరిత్ర పూర్వయుగ నమాధులు అప్పటి సంస్కృతి విజ్ఞాన పరిశీలనకు పాధనములుగ నున్నవి. చెంపులు, గోండులు, కోయలు, బంజారులు, కొండ రెడ్లు మొదలగు పెక్కు తెగల ఆదిమజాతులవారు ఈ ప్రాంతములందు నివసించుచున్నారు. క్రీ. శ. 1948 మొదలుకొని హైదరాబాదు ప్రభుత్వమువారు ఈ జాతులవారిని ఆర్థికముగను, సాంఘికముగను ఉద్ధరించుటకు పాటుపడుచున్నారు. క్రీ. శ. 1949 లో వీరి స్థితిగతులను బాగుపరచుటకయి ప్రత్యేకముగ ఒక సంఘసేవాభ్యుదయశాఖ నెలకొల్పబడినది.

క్రీ. శ. 1948 వ సంవత్సరము సెప్టెంబరులో జరిగిన పోలీసుచర్యకు తరువాత నైనికశాఖ వక్రమున మేజర్ జనరల్ జే. యన్. చౌదరి ప్రభుత్వము వెరపుచుండిన కాలమున రాజ్యములో రెవిన్యూ పద్ధతಿಯందు పెక్కు మార్పులు ప్రవేశపెట్టబడినవి. వచ్చే ఖాసనబదు నిజాము సొంత జాగీరులును, ఇతర జాగీరులును రద్దుచేయబడినవి. మాజీ మైసూరు దివాను ప్రధాని శిరోమణి న్యాయవతి మాధవరావుగారి ఆధిపత్యమున నియమించబడిన సంఘము

యొక్క నివేదిక ప్రకారము వ్యవసాయ విషయమున ముఖ్యములయిన సంస్కరణములు ప్రవేశపెట్టబడినవి.

క్రీ. శ. 1950 వ సంవత్సరము జనవరి 28-వ తేదినాడు హైదరాబాదు సంస్థానము ఇండియా సమాఖ్యలో చేరి పోయినది. నాటినుండి నిజాము హైదరాబాదు రాజ్యమున రాజప్రముఖ పదవియందు నియుక్తుడయ్యెను. శ్రీ యం.కె. వెల్లోడి, ఐ. సి గుప్. ప్రధానమంత్రి అయ్యెను. మంత్రి మండలిలో ఉద్యోగి వర్ణమునకు చేరని పభ్యులు నలుగురుండిరి. వారిలో బూరుగుల రామకృష్ణరావుగారును, వల్లూరి బసవరాజుగారును ఇద్దరు. క్రీ. శ. 1952 వ సంవత్సరము మార్చి 1 వ తేది వర్షకు ఈ మంత్రిమండలి ప్రభుత్వము నెరపినది. తదనంతరము పదుముగ్గురు మంత్రిలతో క్రొత్త మంత్రివర్ణము ఏర్పడినది. దానికి బూరుగుల రామకృష్ణరావుగారు ముఖ్యమంత్రిగా నుండిరి. క్రీ. శ. 1928 లో ఉస్మానియా కళాశాల ప్రాత విద్యార్థులలో సుప్రసిద్ధుడైన శ్రీ రాజ్ కరు భగవంతులుగారు ఉస్మానియా విశ్వవిద్యాలయమునకు వెస్ ఛాన్సల రైరి.

క్రీ.శ. 1950 లో రై కాంగము, వ్యవసాయ భూములు - చట్టము' అమలులోనికి వచ్చినది. రైతుల స్థితిగతులను చక్కబరచి వారు సాగుచేయు బోలముల స్వావ్యము క్రమముగా వారికి సంక్రమించునట్లు చేయుట ఈ చట్టము యొక్క ఉద్దేశము. కాస్త్ర విజ్ఞానమున పరిశ్రమలకు సంబంధించిన పరిశోధనలను సాగించు నిమిత్తము క్రీ. శ. 1950-51 లో సెంట్రల్ రేటోరేటరీలు నెలకొలువబడినవి. క్రీ. శ. 1950 సంవత్సరపు ప్రజాప్రాతినిధ్య శాసనమును బట్టి హైదరాబాదు శాసనసభలోని పభ్యుల సంఖ్య 175 వరకు పెరిగినది. క్రీ. శ. 1951 వ సంవత్సరము ఏప్రిలు, మే నెలలలో సమష్టి ఎన్నికలు జరిగినవి. కాంగ్రెసు వక్రము వారికి 88 స్థానములును, మొత్తము ప్రతిపక్రమువారికి 77 స్థానములును లభించినవి. బూరుగుల రామకృష్ణరావు గారి నాయకత్వమున పదుముగ్గురు మంత్రిలతో ప్రభుత్వము ఏర్పాటుయినది. క్రీ. శ. 1958 లో మంత్రిలు పదుగురికి తగ్గింపబడిరి.

హైదరాబాదులోని తెనుగు భాషా ప్రాంతముల కేమాభ్యుదయములకొరకు గడచిన నలువది సంవత్సరములకాలములో జరిగిన కార్యకలాపములందు మాజీ హైదరాబాదు మేయరు మాడపాటి హనుమంతరావుగారు ప్రముఖాతి ప్రముఖ పాత్ర వహించి ఎక్కువగ పాటుపడిరి. కీ. శే. కొమర్రాజు వెంకట లక్ష్మణరావుగారు, పోలీసు కమిషనరు కీ. శే. వెంకటరామ రెడ్డిగారు, మునగాల రాజా నాయని వెంకట రంగారావుగారు ఎడతెగక తమకు చేదోడు

బ్రిటిష్ ప్రభుత్వము

వాదోదైయుండ హనుమంతరావుగారు సాంఘిక, సారస్వత, రాజకీయ రంగములలో కావించిన కృషి అమూల్యము. వెనుకబడిన జాతుల అభ్యున్నతి నిమిత్తము కీ. శే. ముత్యాల గోవిందరాజులు నాయకుగారు గుప్తముగా కృషి కావించిరి. సి. హ. రా.

బ్రిటిష్ ప్రభుత్వము

ఆంధ్రదేశమున బ్రిటిషువారి అధికార సంస్థాపన చరిత్ర క్రీ. శ. 1748 నుండి ప్రారంభమయ్యెనని చెప్పవచ్చును. ఈ చరిత్రను వివరించుటకు పూర్వము, అప్పటికి ఆంధ్రదేశమునందలి పరిస్థితులను గురించి కొంత వివరించవలసి యున్నది.

18-వ శతాబ్దిలో తెలుగుదేశ స్థితి: చట్టమూరిత్యా క్రీ. శ. 1748 నాటికి ఆంధ్రదేశ మంతయు మొగలాయి సామ్రాజ్యములో చేరియుండెను. కాని అప్పటికి మొగలాయి సామ్రాజ్యము విచ్ఛిత్తి గాంచినది. చక్రవర్తి అధికారము నామమాత్రముగ నుండినది. అందుచేత ఆంధ్రదేశముపై నిజమైన అధికారము మొగలాయి రాష్ట్రములలో ఒకటియగు దక్కనును పాలించుచుండిన సుబేదారు చేతులలో ఉండెను. ఆంధ్ర ప్రాంతములు అన్నియు దక్కను రాష్ట్రములో చేరిన భాగములు. క్రీ. శ. 1724 నుండి ఈ రాష్ట్రమును ప్రముఖుడగు నిజాముల్ ముల్కు పాలించుచుండెను. ఇతడు పేరునకు మొగలాయి చక్రవర్తికి ప్రతినిధి. కాని వాస్తవముగ సర్వస్వతంత్రుడై తన రాష్ట్రమును ఏకగలవాడయ్యెను. తక్కిన రాష్ట్రములవలె దక్కనుకూడ కొన్ని ఉపరాష్ట్రములుగ విభజింపబడి యుండెను. వానిలో కొన్నిటిని నవాబులు, కొన్నిటిని ఫౌజదారులు నైజామునకు లోబడి పాలించుచుండిరి. ఇప్పటి నెల్లూరు, చిత్తూరు జిల్లాలు ఆర్కాటు రాజధానిగ కర్ణాట రాష్ట్రమును పాలించుచుండిన నవాబు పాలనలో ఉండెను. రాయలసీమ జిల్లాలు కడప, కర్నూలు, ఆదోని నవాబుల వశమందు ఉండెను. గంజాము మొదలు నెల్లూరు పర్యంతము వ్యాప్తమైన కోస్తా జిల్లాలు గుంటూరు, కొండవల్లి, ఏలూరు, రాజమహేంద్రవరము, శ్రీకాకుళము పర్కారులలో చేరి ఫౌజదార్ల పరిపాలనయందు ఉండెను. నవాబులు, ఫౌజదారులతోపాటు దేశమందంతట పాశెగాండ్లు, జమీన్ దారులు ఉండిరి. వీరిలో కొందరు వంశ పారంపర్యముగ అధికారమును వహించినవారు. మరికొందరు తాత్కాలికముగ అధికారములోనికి వచ్చినవారు. వారి వారి అధీన ముందుండిన ప్రాంతములలోని రైతులనుండి ఖూమిశిస్తును వసూలుచేసి, అందులో కొంతభాగమును ఖజులనిమిత్తము

మినహాయించుకొని తక్కిన మొత్తమును పై అధికారులకు చెల్లించుట వీరి ప్రధాన కార్యము. దీనితోపాటు వారివారి మండలములలో కాంతి భద్రతలను రక్షించు బాధ్యతను కూడ వీరు వహించియుండిరి; అనగా ప్రస్తుత కాలమున జిల్లా కలెక్టరులు, పోలీసు అధికారులు చేయుచుండిన పనిని క్రీ. శ. 1748 నాటికి పాశెగాండ్లు, జమీన్ దార్లు చేయుచుండిరి. కాని ఇప్పటి అధికారులకును వీరికిని ఒక గొప్ప భేద ముండెను. వీరిలో ఒక్కొక్కరి వశమున కొన్ని సొంత నైన్యములు, సాయుధములగు సిబ్బందులు ఉండెను. వీరు సొంత కోటలలో నివసించుచుండువారు. రైతులపై కొంత బలప్రయోగము చేసినగాని శిస్తులు వసూలగుట సాధ్యముకాని కారణమున వీరికి నైన్యములు అవసరమయ్యెను. కాని ఈ నైన్యముల సాయముచేతనే వీరు అప్పుడప్పుడు పై అధికారులపై తిరుగకాటు చేయుట, తాము చెల్లించవలసిన మొత్తములను సకాలమునకు చెల్లించక బకాయి పెట్టుట కలదు. మొగలాయి చక్రవర్తిని అతని ప్రతినిధియైన నిజాము ధిక్కరించినట్లే నవాబులు, ఫౌజదారులు నిజామును ధిక్కరించుటయు, వీరిని జమీన్ దారులు ధిక్కరించుటయు పరిపాటిగా ఉండెను. అధికారము ఇప్పటివలె కేంద్రీకృతము కాక యుండిన కారణమున ఇట్టి రెట్టు తప్పిన పరిస్థితులు దేశమందు ఏర్పడి యుండెను. ఇది ఆకాలపు పరిపాలన విధానమున ఒక ప్రధాన లక్షణము. విదేశీయులగు బ్రిటిషువారు దేశమును వశపరచుకొనుటలో ఈ విధానము వారికి ఎంతో తోడ్పడెను.

దీనితోపాటు క్రీ. శ. 1748 నాటికి ఇతర రాష్ట్రము లందు వలెనే దక్కనురాష్ట్రమందుకూడ రాజకీయ పరిస్థితులు అస్థిరరూపమును ధరించియుండెను. దేశమును పరిపాలించు హక్కు ఎవరిదన్న విషయమై ఏర్పడిన సందేహమే దీనికి కారణము. న్యాయముగ ఇది మొగలాయి చక్రవర్తిదే. కాని వాస్తవముగ అతడే హక్కు ననుపరించి దేశమును పాలించు స్థితిలో లేకుండెను. అట్టి సందిగ్ధ నమయములో ఎవరికి బల ముండిన వారే పరిపాలకులు కాగల పరిస్థితు లేర్పడెను. దక్కనులో ముఖ్యముగ నిజామునకు, మహారాష్ట్రులకు మధ్యను అధికారము నై పోటీ బయలుదేరెను. నిజాము వశమందుండిన కర్ణాటకము మొదలయిన ప్రదేశములను వశపరచుకొనుటకు వీరు అప్పుడప్పుడు ప్రయత్నములు చేయుచుండిరి. నిజాముపై తిరుగబడిన ఫౌజదారులకు అప్పుడప్పుడు సాయము చేయుటనై వచ్చి ప్రజలను దోచుకొనుచుండిరి. కొంతకాలమైన తర్వాత మైసూరు రాజ్యమును

పాక్షికము చేయించిన ప్రాంత కలిగి ఉండే రంగమున క్రమేణా వివాదు పాఠశాలలో ఉండిన అంద్ర ప్రాంతము లను కొన్నిటిని తరచుచుకొనగలిగెను. నవాబులు, ఘోషాచారులు వ్యక్తములగుటకు ప్రయత్నించుచుండిరి. అందరికి కష్టములనునే కావ్యాంగవు వట్ట మొకటి యుండుటయు, చాలి నేనువరించి అధికారకాంక్ష గలవారు అధికారము లోనికి తప్పుటయు అప్పటి రాజకీయముల లక్షణము కాదయ్యెను. దీనిమూలమున ఏర్పడిన అస్థిరక బ్రిటిష్ వారి అధికారము దేశమందు స్థావకము అగుటకు చాలి చక్కబరచెను.

పరిస్థితు లివిధముగ నుండిన ఆ కాలములో వర్తకమునకై మన దేశమునకు వచ్చిన ఫ్రెంచివారిలోను, బ్రిటిష్ వారి లోను రాజకీయములందు ప్రవేశించు కాంక్ష జనించి క్రమ క్రమముగ వృద్ధిగాంచెను. ఈ సంకర్షణమున వీరివిగురించి రెండుమూడు విశేషాంశములను గుర్తించుట అవసరము. శ్రీ. క. 17వ కళాశాఖమున మన దేశమును పాలించుచుండిన ప్రభువులు - మహమ్మదీయు లేమి, హిందువు లేమి - వర్తక మునకై విదేశములందుండి వచ్చినవారు వర్తకము చేసి కొనుట కంగీకరించుటయే కాక, అందుకై ఏర్పరచుకొనిన వర్తకశాలలలోను, స్థావరములలోను, కోటలు కట్టు కొనుటకు, వైస్యములను చేర్చుకొనుటకు, ఒక్కొక్కప్పుడు వాణిజ్యములు ముద్రించుకొనుటకు వారికి అనుజ్ఞ నిచ్చుచు వచ్చిరి. ప్రభువు తిట్టి యనుజ్ఞ నిచ్చుటకు గల కారణములను వివరించుట కిచ్చట అవకాశములేదు. శ్రీ. క. 1748 నాటికి ఫ్రెంచివారి యొక్కయు, బ్రిటిష్ వారి యొక్కయు వశమున ఇట్టి కోటలు వైస్యములు కొన్ని యుండుటను గుర్తించ వలసియున్నది. ఇదిగాక, మరియొక విశేషాం శముకూడ గమనించవలెను. యుద్ధ విద్యయందు ఆకాలపు యూరోపీయులు మనకంటె ఎక్కువ నైపుణ్యమును సంపాదించియుండిరి. మన ప్రభువులదగ్గర విశేషముగ తేనెట్టి మందు గుండు పాశూనులు, రకరకపు తుపాకులు, ఫిరంగులు వారివద్ద నుండెను. సంఖ్యయందు మన వైస్యములు వారి వైస్యములకంటె చాల తక్కువ పెద్దవైనను శిక్షణ యందును, నిర్మాణవిధానము వందును, ఆయుధ సామగ్రి యందును వారికి ఎంతో అధిక్య మున్న కారణమున రాజ కీయములలో వారు ప్రవేశించుట మిక్కిలి ప్రమాదకర మయ్యెను. శ్రీ. క. 1744 మొదలు శ్రీ. క. 1748 వరకు ఫ్రెంచివారికి, బ్రిటిష్ వారికి జరగిన మొదటి కర్ణాటక యుద్ధములో ఒకచిన్న ఫ్రెంచివైస్యము కర్ణాటక నవాబు యొక్క పెద్ద వైస్యమును ఒకచానిని అతయారువద్ద జరగిన యుద్ధములో ఓడించెను. దీని ఫలితముగ తమ అధి

క్యమునందు ఫ్రెంచివారికిగల అత్యధికాసము మరింత దృఢపడి రాజకీయములలో ప్రవేశించు ఉచ్ఛాసము ఇమ మడించెను. గమనించదగిన విశేషము మరియొకటి కూడ ఉన్నది: ఒక ప్రదేశమున వర్తకముచేయువారిలో చోటి ఏర్పడుట సర్వసాధారణము. తేరమాడుటయందు, ధరలు విర్ణయించుటయందు ఎక్కువ చాకచక్యము చూపి తమతో చోటిచేయువారి వ్యాపారమును తగ్గించి తమ లాభమును వృద్ధిచేసికొన ప్రయత్నించుట వర్తకు లందరికి సహజము. కాని శ్రీ. క. 18 వ కళాశాఖమున మొగలాయి సామ్రాజ్య వశనకాలముందు మనదేశమున వర్తకము చేయుచుండిన యూరోపీయులు ఇట్టి కాంతియుతమైన చోటి వర్తకతో తృప్తి గాంచక విరోధివర్తకుల చోటిని నిర్మూలము చేయుటకు వారి వైస్యములను ఉపయోగించ సాగిరి. ఫ్రెంచివారు బ్రిటిష్ వారి స్థావరములై . . . చేయుట, బ్రిటిష్ వారు ఫ్రెంచివారి స్థావరముల వశ పరచుకొన జూచుట, దీనిమూలమున దేశములో యుద్ధ ములు చెలరేగి కాంతి భద్రతలకు భంగము కలుగుట - ఇది యంతయు వర్తకవిధానమునకు ఒక చాటి యూరోపీ యను లక్షణ మయ్యెను. ప్రస్తుత కాలమున విదేశముల నుండి వచ్చిన వర్తకులు మనదేశమందు ఎందరో ఉన్నారు. కాని ఎవరునుకూడ ఇట్టి విధానమును అనుసరించుటలేదు. అప్పటి పరిస్థితులకును ఇప్పటి చానికిని ఇదియే ఒకగొప్ప భేదము. తమ రాజ్యములలో వ్యాపారముచేయు విదేశ వర్తకులు ఈ విధముగ యుద్ధములు చేయరాదని కానించ గల ప్రభువులు ఆ కాలమున మన దేశమందు లేకుండిరి. కానించదలచిన వారికి కాసనధికార్ము చేయు వర్తకుల నణచుటకు కావలసిన బలము లేకుండెను. వర్తకులుగ వచ్చిన బ్రిటిష్ వారు దేశపరిపాలకు లగుటకు కారణ ములలో ఇది యొకటి.

అధికారమునకై చోటి చేయువారికి సాయము చేసి, తమ వర్తక వ్యాపారములకు అనుకూల్యములను వృద్ధిచేసి కొనుట అన్ని కాలములలోను వర్తకులకు ఒక లక్షణము. ధనికులగు వర్తకులలో కొందరు ఒక రాజకీయవశమునకును, మరికొందరు ఇంకొక రాజకీయ వశమునకును ఎన్నికలలో సాయముచేసి అందుమూలమున తమ వ్యాపారమును బల పరచుకొనుచుండుట ప్రజాస్వామిక విధానము ననుస రించిన ప్రస్తుతకాలపు దేశములలో సాధారణముగ జరగు చున్నది. కాని ఈ సంకర్షణములో శ్రీ. క. 1748 నాటి స్థితి గతులకును, ఇప్పటిచానికిని గల భేదము గమనించవలసి యున్నది. ఆ కాలమున ప్రధానాధికార స్థావరములకు కాదలచిన వారికి విరోధులతో యుద్ధము చేయటము

బ్రిటిష్ ప్రభుత్వము

ముఖ్యసాధనము. దక్కనును పరిపాలించకగ్గవారు మహా రాష్ట్రాల్ని నిజామా? నిజాము పదవికి, కర్ణాటకపు నవాబు పదవికి ఎవడు అర్హుడు? అను విషయములు ఎన్నికల మూలమునగాని ఇతర సామరస్య సాధనముల మూలమున గాని పరిష్కారముకాక బలప్రయోగమునను, యుద్ధము మూలమునను పరిష్కృత మగుచుండెను. అధికారమునకై పోటీచేయుచుండిన వారికి ధనసహాయము కంటె సౌష్ఠవ మైన నైనికసాహాయ్యము ఎక్కువ అవసరమయ్యెను. ఈ యవసరమును తీర్చుగల సామర్థ్యము ఫ్రెంచివారికిని, బ్రిటిష్ వారికిని ఎక్కువగ నుండిన కారణమున నైనిక సాహాయ్యసాధనమున వారు రాజకీయములలో పాల్గొనుట జరగెను. అట్టి సాయమును విదేశీయులవద్ద నుండి సంపాదించుటకు అధికారమునకై పెనగులాడుచుండినవారు వెనుదీయలేరై. అట్టి వారికి సాయము చేసి, గెలిచినవారి అభిమానమును సంపాదించి దాని మూలమున తమ పరక వ్యాపారములను అభివృద్ధి పరచుకొనుటకు విదేశీయ వర్తకులు సిద్ధముగ నుండిరి. ఇది యంతయు బ్రిటిష్ వారి అధికారము ఆంగ్లదేశములో స్థాపితమగుటకు దారిశీలెను.

మంత్రిుల పదవులు, నైన్యాధిపతుల పదవులు, జమీన్ దారి పదవులు మొదలగు అధికార పదవులలోనికి రాదలచినవారు కుట్రలు, మోసము, బలప్రయోగము మొదలైన సాధనము లుపయోగించుటలో ఆ కాలమందు వెనుదీయువారు కారు. అధికార వ్యామోహము, స్వలాభ పరాయణత్వము వారిలో మూర్ఖిభవించి యుండెను. ఒక రోజు అధికారములో నుండినవారు మరుసటి రోజున అధికారములో నుండునను నమ్మకము లేకుండెను. ఈ కారణముచేత నవాబులను, రాజులను తొలగిద్రోయ బ్రయత్నించిన విదేశవర్తకులు మంత్రిులు మొదలైన వారికి లంచములు పోసి, తమ యుద్దేశములను నెరవేర్చు కొనుట పులకసాధ్య మయ్యెను.

ఆకాలపు సామాన్య ప్రజలలో రాజకీయపరిష్కానము కాని, రాజకీయములలో జోక్యము పుచ్చుకొనవలెననెడి అభిలాషకాని లేకుండెను. రాముడు పాలించినను, రావణుడు పాలించినను తమ పరిస్థితులలో ఎట్టి మార్పు కలుగ జాలదను భావము వారియందు నాటుకొని యుండెను. కులాభిమానము, మతాభిమానము, ప్రాచీనాచారము లుండు అభిమానము వారి కుండెడిది; కాని రాజకీయ దోషము ధరించిన దేశాభిమానము వారి కుండినట్లు నిదర్శనములు లేవు. దేశము తమది; పరాయివారి హస్త గతము కాకుండ దానిని రక్షించుకొను కార్యత కాము నహించవలసియున్న దన్న భావము ఆకాలమందలి

వారిలో కనిపించలేదు. పరాయివారగు మహమ్మదీయుల ప్రభుత్వ మెటువంటిదో ఫ్రెంచివారి యొక్కయు, బ్రిటిష్ వారి యొక్కయు ప్రభుత్వ మట్టిదే యని వారనుకొను చుండిరి. ఈ పరిస్థితులుకూడ బ్రిటిష్ అధికారము ఆంగ్ల దేశములో స్థాపితమగుటకు ఎంతయో తోడ్పడెను.

బ్రిటిష్ వారు ఆంగ్లదేశమును వశపరచుకొనుటకు చేసిన ప్రయత్నములలో ప్రథమ దశయందు — అనగా క్రీ. శ. 1748 మొదలు క్రీ. శ. 1768 వరకు — వారికి ప్రత్యర్థులై వారితో పరిపమానముగ నిలబడి యుద్ధముచేయ సాహసించినవారు ఫ్రెంచివారుకాని, దేశమును పాలించు చుండిన నిజాము, నవాబులు, షాజాదారులు కారు. ఫ్రెంచి వారి సాయములేక వారు స్వతంత్రించి బ్రిటిష్ వారిలో యుద్ధము చేయలేకపోయిరి. ఫ్రెంచివారిని ఓడించిన తరువాత నిజాము మొదలయినవారిని వశపరచుకొనుట బ్రిటిష్ వారికి ఎంతో సులభ మయ్యెను. ఫ్రెంచివారి బ్రిటిష్ వారికి జరగిన యుద్ధములమూలమున ఆంగ్లదేశము లోని కోస్తాప్రాంతము లన్నియు బ్రిటిష్ వారి పరిపాలన లోనికి వచ్చిన వనియు, ఈ యుద్ధములలో దేశమును పాలించుచుండినవారు వహించిన పాత్ర అప్రధానమైన దనియు గుర్తించవలసియున్నది. క్రీ. శ. 1763 నాటికి ఫ్రెంచివారి అధికార మంతయు, నిర్మూలమగుటచేత, తర్వాత జరగిన యుద్ధములలో బ్రిటిష్ వారు దేశపాలకు లతో ప్రత్యక్షముగ యుద్ధము చేయవలసివచ్చెను. ఇవి ముఖ్యముగ వారికిని, మైసూరును పాలించుచుండిన హైదరలీ, టీపు సుల్తానులకును జరగెను. క్రీ. శ. 1768 తరువాత హైదరలీ మైసూరు రాజ్యమునకు పాలకుడై ఇప్పటి కడప, కర్నూలు, బళ్ళారి, అనంతపుర మండలము లను జయించి వశపరచుకొని, వానిపై నిజాము గు గల అధికారమును తొలగించెను. బ్రిటిష్ వారు మైసూరు సుల్తానులతో యుద్ధములు గావించి వాని ఫలితముగ నీమండలములు తమ యధికారములోనికి రాదగిన పరిస్థితులు కల్పించిరి. దీనికి సంబంధించిన వివరములు సందర్భానుసారముగ తర్వాతి భాగములలో విశదీకరింప బడగలవు.

రాజ్యాధికారమునకు ఫ్రెంచివారితో బ్రిటిష్ వారి పోటీ

కర్ణాటక యుద్ధములు : దక్కను, దక్షిణ హిందూదేశ ములలో క్రీ. శ. 1744-68 మధ్యను ఫ్రెంచివారికి, బ్రిటిష్ వారికి మూడు యుద్ధములు జరగెను. వీనికి కర్ణాటక యుద్ధములని పేరు. వీనిలో మొదటి యుద్ధమందు (క్రీ. శ. 1744-48) దేశీయ పరిపాలకుల ప్రవక్తి అంతగా లేదు. ఆకాలమున యూరపు ఖండమందు ఫ్రెంచివారికి బ్రిటిష్

వారికి జరగుచుండిన యుద్ధమే మొదటి కర్ణాటక యుద్ధమునకు కారణము. కాని రెండవ యుద్ధములకు ఇది యూరోపియన్ వర్తకులు చేశీయ రాజకీయములలో పాల్గొనునట్లు చేసెను. అందుచేత ఈ యుద్ధమునకు ప్రాధాన్యము కలిగినది. ఇది జరగుచుండిన కాలములో అన్వరుద్దీన్ అనునతడు కర్ణాటకపు నవాబుగా ఉండెను. వర్తకులమధ్య తన రాజ్యములో యుద్ధములు జరగరాదని ఇతడు ఒక కాకిదును జారీ చేసి, దానిని తిరస్కరించిన ఫ్రెంచివారిని శిక్షించు నుద్దేశముతో ఒక గొప్ప సైన్యము వారిపైకి పంపెను. దానికిని, ఫ్రెంచివారి సైన్యమునకును మద్రాసుకు సమీపమున అదయార్ వద్ద జరగిన యుద్ధములో ఫ్రెంచివారికి విజయము లభించెను. ఫ్రెంచి సైన్యము చాల చిన్నదైనను దాని వశములో అత్యుత్తమములైన టుపాకులు, ఫిరంగులు ఉండుటయే దీనికి కారణము. దీని ఫలితముగ ఫ్రెంచి గవర్నరుగూ డూప్లేయొక్క మనోభావములలోను, రాజ్యాంగ దృక్పథముందును ఒక గొప్ప మార్పు కలిగెను. స్వాధీనములగు ఆయుధముల సాయమున పెద్ద పెద్ద చేశీయ సైన్యములనుకూడ ఓడించుట సులభసాధ్యమును ఆత్మవిశ్వాస మతనిలో జనించి, అది మొదలు రాజకీయములలో పాల్గొనునట్లు అతనిని ప్రేరేపించెను. మొదటి కర్ణాటక యుద్ధమువలన కలిగిన ఫలితములలో ఇది ప్రధానమైనది. ఇది గాక, దీనిమూలమున మరొక ఫలితముకూడ కలిగెను. ఈ యుద్ధము జరగుచుండునపుడు ఫ్రెంచివారు, బ్రిటిష్ వారు యూరపునుండి కొన్ని సైన్యములు తెప్పించుకొని, తమ సైనికబలమును వృద్ధిచేసి కొనుటచేత క్రీ. శ. 1748 లో యుద్ధము ముగియునాటికి వా రొక్కొక్కరివద్ద మామూలుకంటె ఎక్కువ సైన్యములుండెను. నిరుద్యోగులైన యీ సైనికులను భరించుటకు కావలసిన ద్రవ్యమును సంపాదించుటకు వారు ఉపాయమును వెదకవలసి వచ్చెను. కర్ణాటకములోను, దక్కనులోను రాజ్యాధికారమునకై పోటీ చేయుచుండినవారికి సాయము చేసి దానిమూలమున సైనికుల ఖర్చులకు కావలసిన ద్రవ్యమును సంపాదించుట సులభ మార్గమని వారికి పోచిచేశీయ రాజకీయములలో పాల్గొనునట్లు వారిని పురికొల్పెను. మొదటి కర్ణాటక యుద్ధముయొక్క రెండవ ఫలితము ఇదియే.

క్రీ. శ. 1748 లో రెండవ కర్ణాటక యుద్ధము ప్రారంభమయ్యెను. ఆ సంవత్సరమున నిజాములో ముల్క మరణించుటయు, నిజాము పదవై బిజాపూరుకు ముగ్గురు వారైన నాజీర్ జరగుకు, అతని ముగ్గురు కుమారులలో నొకడైన నాజీర్ జరగుకు, అతని ముగ్గురు కుమారులలో నొకడైన నాజీర్ జరగుకు, అతని నీయవలసినదిగా ముజఫ్ఫర్ జంగు జంగుకు వివాదము వర్చుడుటయు, అదే సమయమున

కర్ణాటక రాష్ట్రపు నవాబువడవికి అన్వరుద్దీన్, చందాసాహెబులమధ్య మరియొక వివాద మేర్పడుటయు రెండవ కర్ణాటక యుద్ధమునకు కారణమయ్యెను. ఆదోనికి విజాపురమునకు నవాబుగ ముడిన ముజఫ్ఫర్ జంగును వెంటబెట్టుకొని చందాసాహెబు కర్ణాటకములో ప్రవేశించగనే డూప్లే వారి పక్షము వహించి క్రీ. శ. 1749 లో ఆంబూరు యుద్ధమున అన్వరుద్దీనును ఓడించి చంపెను. దీని ఫలితముగ చందాసాహెబు ఆర్కాటు రాజధానిగ కర్ణాటకమునకు నవా బయ్యెను. డూప్లే తన పక్షమునకు సాయము చేసినందుకు ముజఫ్ఫర్ జంగు కృతజ్ఞుడై, ఫ్రెంచి వారికి మచిలీపట్టణమును, దివిప్రాంతమును మరికొన్ని ప్రదేశములను దానము చేసెను. దీనిమూలమున బ్రిటిష్ వారి వర్తక వ్యాపారములకు గొప్ప ఆటంకము కలిగినందున వారు అన్వరుద్దీన్ కుమారుడైన మహా దశి పక్షమును వహించి అతనిని కర్ణాటకమునకు నవాబుగా చేయుటకు సిద్ధపడిరి. అప్పటికి నాజీర్ జంగుకూడ కర్ణాటకమును చేరుకొనెను. బ్రిటిష్ వారు అతనికి సాయము చేయుటకుకూడ అంగీకరించిరి. ఈ విధముగ రెండవ కర్ణాటక యుద్ధములో మహమ్మదలీ, నాజీర్ జంగుల పక్షమునకు బ్రిటిష్ వారును, చందాసాహెబు ముజఫ్ఫర్ జంగుల పక్షమునకు ఫ్రెంచివారును సాయము చేయుట సంభవించెను.

ప్రథమ దశలో నాజీర్ జంగుకు కొన్ని విజయములు చేశారుటచేత ముజఫ్ఫర్ జంగు అతని శరణుపోవుట జరగెను. కాని నాజీర్ జంగు తన విజయములను స్థిరపరచుకొనుటకు కావలసిన చురుకుడనమును చూపకపోవుటచేత, అతనిపై కుట్రలు చేయుటకు డూప్లేకు అవకాశము కలిగెను. దీనికితోడు అతని శిబిరములో ముజఫ్ఫర్ జంగుపై అభిమానముగల ప్రముఖులు కొందరు ఉండిరి. వారిలో కడవ, కర్నూలు నవాబులు ప్రధాన పాత్రలను వహించినవారు. వీరు డూప్లే కుట్రలకు సహాయభూతులై నాజీర్ జంగును చంపి, ముజఫ్ఫర్ జంగును నిజాముగా ప్రకటించిరి (క్రీ. శ. 1750). ముజఫ్ఫర్ జంగు ఫ్రెంచివారి ప్రధాన పట్టణమైన పుదుచ్చేరిని ప్రవేశించి డూప్లే యొడల తనకుగల కృతజ్ఞతను వ్యక్తపరచుటకై అతనిని కృష్ణకు దక్షిణముం దున్న ప్రాంతమున కంఠకు గవర్నరుగ నిర్ణయించి నిజాం పట్టణమునుకూడ ఫ్రెంచివారి కిచ్చివేసెను. మరి కర్ణాటకములో కాలయాపనము చేయుట నష్టమని భావించి మైదరాబాదుకు ప్రయాణము కట్ట నిశ్చయించుకొని, ఆచ్యుట తన అధికారమును నిలబెట్టుకొనుటకు ఫ్రెంచి సైనికదళము నొక దాని నీయవలసినదిగా ముజఫ్ఫర్ జంగు డూప్లేను కోరెను. దక్కను ఫ్రెంచివారి పలుకుబడితోనికి

బ్రిటిష్ ప్రభుత్వము

వచ్చిన యొడల వారి వర్తక వ్యాపారాలివ్వద్దకి ఎంతో తోడ్పడగలదన్న భావముతో దూష్టే బుస్సీ నాయకత్వమున ఒక ఫ్రెంచి వైస్ర్యమును సమకూర్చి ముజఫర్ జింగు వెంట హైదరాబాదుకు వచ్చెను. కాని అంతకుపూర్వము నాజీరు జింగువై కుట్రలు కావించిన కడవ, కర్నూలు నవాబులు ముజఫర్ జింగు తమకు కగిన ప్రతిఫలమును ముట్టుకొప్పలేదను కారణమున మార్గములో రాయచోటి వద్ద వకనిపై బడి అతనిని చంపి, నాజీర్ జింగు పోదరుడైన సలాబత్ జింగుని నిజాముగా ప్రకటించిరి (క్రీ. శ. 1751). బుస్సీ ఈ మార్పునకు సమ్మతించి, నవాబ్ జింగును వెంట వెట్టుకొని హైదరాబాదు చేరి నిజాము వద్దవీలో అతనిని వెలకొలిపి తన వని పూర్తి యయ్యెనని వెనుకకు మరల దలచెను. కాని సలాబత్ జింగు దానికి సమ్మతించక, ఫ్రెంచి వైస్ర్యముల సాయములేక ఒక నిమిషముకూడ తన అధికారము నిలువజాలదని బుస్సీకి తగువిధమున వచ్చు తెప్పి అతనికి. అతని సైనికులకు బహుమానము లనేక మిచ్చి, ఫ్రెంచివారికి మచిలీపట్టణము సమీపమందలి గ్రామములను మరికొన్నిటిని దత్తముచేసి వారి సాయముతో దక్కను పాలించువా డయ్యెను. క్రీ. శ. 1751 మొదలు క్రీ. శ. 1758 వరకు ఫ్రెంచివారికి లోబడి సలాబత్ జింగు దక్కనును పరిపాలించుచుండెను.

దక్కనులో బుస్సీకి విజయములు చేకూరుచుండినను కర్ణాటకములో మాత్రము ఫ్రెంచి అధికారము కూలిపోవు పరిస్థితులు ఉద్భవించెను. క్రీ. శ. 1760 తర్వాత బ్రిటిష్ వారు తైపు నాయకత్వమున చందాసాహెబు రాజధానియైన ఆర్కాటును తిక్కవరచుకొని, దానిని ముట్టడించిన చందా సాహెబు వైస్ర్యములను ఓడించి మరికొన్ని యుద్ధములలో కూడ విజయము కాంచిరి. దీని ఫలితముగ మహమ్మద లీ కోటయగు తిరుచినాపల్లిని ముట్టడించిన ఫ్రెంచివారి యొక్కయు, చందాసాహెబు యొక్కయు వైస్ర్యములు ఆ ముట్టడిని వదలిపెట్టవలసినవచ్చెను. అదే సమయమున చందాసాహెబు తంజావూరివద్ద క్రతువుల చేతిలో పడి ప్రాణములను గోల్పోయెను. బ్రిటిష్ వారికి మిత్రుడయిన మహమ్మద లీ కర్ణాటకమునకు నవాబు కాగలిగెను. దీని వంశము చూచి ప్రాన్సులోని ప్రభుత్వమువారు దూష్టేను ఉద్యోగమునుండి తొలగించి, గా డీ హే (Godeheu) అను వానిని అతనిస్థానమున గవర్నరుగ (క్రీ.శ. 1764) నియమించిరి. ఇతడు బ్రిటిష్ వారికి తాత్కాలికపు సంధి కావించు కొని, మహమ్మద లీ కర్ణాటకమునకు నవాబుగా మండుట కంగీకరించెను. దీనితో 'రెండవ కర్ణాటక' యుద్ధము ముగిసెను. ఇట్లు బ్రిటిష్ కర్ణాటకమును బ్రిటిష్ వారి ప్రాబ

ల్యము, దక్కనునందు ఫ్రెంచివారి ప్రాబల్యము స్థాపిత మయ్యెను. కాని ఇ దంతయు తాత్కాలిక సంధియొక్క ఫలితములు. ఈవిధముగ స్థాపితమయిన ప్రాబల్యము స్థిరముగ ఉండగలదా అను సంశయము తప్ప దయ్యెను. బ్రిటిష్ వారు హైదరాబాదునుండి ఫ్రెంచివారిని తొలగించు ప్రయత్నములను చేయుచునే యుండిరి. కర్ణాటకములో తమ వలుకుబడిని పునరుద్ధరణ చేసికొను ప్రయత్నములను ఫ్రెంచివారు మానినవారుకారు. ఈ ప్రయత్నములను వివరించుటకు పూర్వము దక్కనులో బుస్సీ చర్యలను గురించి కొంత వివరించవలసియున్నది.

తెలుగు దేశములో ఫ్రెంచి పరిపాలనము

సలాబత్ జింగును అధికారమునుండి తొలగించి, అతని అన్నయైన గాజీ ఉద్దీనుని నిజాముగ చేయు నుద్దేశముతో మహారాష్ట్రులు రెండువైపులనుండి క్రీ. శ. 1752 లో దక్కనుపై దండెత్తి వచ్చిరి. ఆ దండయాత్రలో వారు లొంకాయి, మద్రాసులలోని బ్రిటిష్ వారి సాయమును సంపాదించ బ్రయత్నించిరి. కాని వారి ప్రయత్నములు ఫలించలేదు. మహారాష్ట్రుల వెదుర్కొనుట దుస్సాధ్యమని భావించి సలాబత్ జింగును వెంట వెట్టుకొని మచిలీపట్టణమునకో, పుదుచ్చేరికో పారిపోవుటకు బుస్సీ మొట్టమొదట తలపెట్టెను; కాని దూష్టే అతనికి ధైర్యము చెప్పి మరికొంత వైస్ర్యమును అతనికి సాయముగ వంపి, మహారాష్ట్రులను ఎదుర్కొనునట్లు అతనిని ప్రోత్సహించెను. సలాబత్ జింగు తల్లి ఘాజీ ఉద్దీనుకు విషము పెట్టి చంపించగలిగెను. దండెత్తినవచ్చిన మహారాష్ట్రులు దండయాత్రను సాగించుటకు బదులు బుస్సీతో సంధి చేసికొనుటకు సమ్మతించి, కొన్ని తాత్కాలిక లాభములను పొంది వెనుకకు మరలిపోయిరి. గొప్ప ప్రమాదములనుండి బుస్సీ సలాబత్ జింగును రక్షించినవాడయ్యెను. దానికి ప్రత్యామ్నాయముగ సలాబత్ జింగు ఫ్రెంచివారికి కొండవీడు సర్కారును దత్తము చేసెను. అంతకు పూర్వమే మచిలీపట్టణ సమీపప్రాంత మంతయు ఫ్రెంచివారి వశములో ఉండినందున దానిని ఆనుకొని యుండిన కొండవీడు సర్కారు లభించుటవలన అంద్ర దేశములో ఒక ప్రధానమయిన మండలము ఫ్రెంచివారి పాలనలోనికి వచ్చెను. కొండవీడు నీరి సంచదలతో తులకూగుచుండిన ప్రాంతము. యూరపు ఖండమునకు విదేశ వర్గుకులు ఎక్కువగా ఎగుమతి చేయుచుండిన నూలుబట్టలకు ఇది ప్రసిద్ధిగాంచినది. దీనిమూలమున ఫ్రెంచివారు విశేషముగ లాభము సంపాదించుటకు అవకాశమేర్పడెను. మచిలీపట్టణమే రాజనిజాం పట్టణము, మోటుపల్లి రేవులు కూడ వారి వశ మయ్యెను.

కాని ఇంతటితో బుస్సీ చిక్కులు తీరినవి కావు. తమ సంస్థానములో ఫ్రెంచివారికి అంత అధికారము, పలుకుబడి కలుగుటను చూచి ప్రాదరాజాను ప్రముఖవర్గములో అనేకులు సహించలేరి. వెలవెలకు రెండు లక్షల రూపాయలకు పైగా ఫ్రెంచి సైన్యములకై ఖర్చుగుండుటకు వారు ఇష్టపడినవారు కారు. దివానులు మొదలయినవారు బుస్సీపై కుట్రలు చేయుచు అతని సైన్యముల జీతములు బకాయిపెట్టసాగిరి. దీనికితోడు బుస్సీయొక్క ఆరోగ్యము చెడెను. అతడు కొంత విసుగు చెంది, ప్రాదరాజాదులో తన ప్రతినిధిని ఒకని నుంచి తన ఆరోగ్యమును చక్కబరచుకొనుటకై మచిలీపట్టణమునకు వెళ్లెను. అతడు లేని సమయములో నిజాముయొక్క ఉద్యోగులు అతనిపై చాల నేరములు మోపి సలాబత్ జంగును వశపరచుకొనుటకు ప్రయత్నించిరి. జీతములు సకాలమునకు లభించనందున ఫ్రెంచి సైన్యములు తిరుగబాటు చేయ సిద్ధముగ మండెను. దీని నంతను బుస్సీ గ్రహించి క్రీ. శ. 1758 మధ్యమ మరల ప్రాదరాజాదుచేరి, నిజాముయొక్క జోక్యము లేక ఫ్రెంచి సైన్యములకు కావలసిన ద్రవ్యమును సంపాదించుటకు మార్గాంతరమును అన్వేషించి కోస్తా ప్రాంతములోని గుంటూరు, ఏలూరు, రాజమహేంద్రవరము, శ్రీకాకుళము సర్కారులను వశపరచుకొనుటయే అట్టి మార్గమని నిశ్చయించి, ఆ నిశ్చయము కొనసాగుటకు సలాబత్ జంగుతో సంప్రతింపులు జరపెను. మొట్టమొదట సలాబత్ జంగు దీనికి ఇయ్యకొనలేదు. కాని కొనకు బుస్సీ సూచనను అంగీకరించి, ఆ నాలుగు సర్కారులను బుస్సీకిని - అతనిద్వారా ఫ్రెంచివారికిని - దత్తము చేసెను (క్రీ. శ. 1758). వీనినుండి ఏటేట 81 లక్షల రూపాయల ఆదాయము వచ్చుచుండెను. అంతకు పూర్వము దత్తము చేసిన ప్రాంతములనుండి 11 లక్షల ఆదాయము దొరకుచుండెను. సైనిక వ్యయము క్రింద సుమారు 20 లక్షలు పోగా 18 లక్షల నికరాదాయము ఫ్రెంచివారికి వచ్చు అవకాశ మేర్పడెను.

ఈ యవకాశమును పూర్తిగ వినియోగించుకొను ప్రయత్నములో బుస్సీకిని, ఫ్రెంచివారికిని మరికొన్ని చిక్కులు సంభవించెను. అదివరకు నిజాము ప్రతినిధిగ సర్కారులలో అధికారము వహించియుండిన జాఫర్ అలీ ఖానుడు ఫ్రెంచివారిపై తిరుగబడెను. జమీన్ దారు లందరిలో నగ్ర గణ్యుడుగ నుండిన విజయనగరమురాజు అతనికి సాయపడెను. విశాఖపట్టణములోని ఇంగ్లీషు వారతనితో కలిసిరి. అట్టి సమయములో మచిలీపట్టణమందలి ఫ్రెంచి గవర్నరు ఎక్కువ ఛాకచక్రముతో భేదోపాయమును ప్రయోగించి రాజమహేంద్రవరము, శ్రీకాకుళము సర్కారు

రులలో భూమిలిస్తును వసూలుచేయు అధికారమును విజయనగరరాజునకు ఇచ్చునట్లు ఒడబడి అతనిని జాఫర్ అలీ ఖానునుండి వేరుపరచెను. అప్పుడు జాఫర్ అలీ ఖాను మహారాష్ట్రుల సాయము వర్ధించగా వారు సర్కారులను ప్రవేశించి, విజయనగరరాజు నోడించి ప్రజలను దోచుకొనసాగిరి. అతికష్టముమీద ఫ్రెంచివారు కొంతసైన్యమును విజయనగరరాజు సాయముకొరకు పంపిరి. దానితో అతడు మహారాష్ట్రులను ఓడించి సర్కారులనుండి వారిని వెడలగొట్టెను. అప్పటికూడ నచ్చటి పరిస్థితులు పూర్తిగ చక్కబడని కారణమున క్రీ. శ. 1754 లో బుస్సీ మరియొక పర్యాయము ప్రాదరాజాదునుండి మచిలీ పట్టణమునకు వచ్చి సర్కారులలో కొన్ని ప్రాంతములందు సంచారముచేసి వ్యవహారములను కొంతవరకు పరిష్కరించి ప్రాదరాజాదుకు వెళ్ళిపోయెను.

క్రీ. శ. 1754 లో కర్ణాటకమందు ఫ్రెంచివారికి అపజయము కలుగుటయు, దానిమూలమున దూజే అధికారమును వదలుకొనుటయు జరగెను. కాని దీనిమూలమున దక్కనులో బుస్సీ పలుకుబడికి ఎట్టి విఘాతము కలుగలేదు. ఆ సంవత్సరములోనే అతడు మైసూరుపై దండెత్తి, మైసూరురాజులు నిజాముకు చెల్లించవలసిన కప్పములో బకాయి తాలూకు 62 లక్షలు వసూలు చేసెను. ఈలాటి విజయములు చేకూరుచున్నందున బుస్సీ తన దృష్టిని ఢిల్లీ వైపు మరల్చి, ఢిల్లీచక్రవర్తికి సాయము చేసి, అతనికి గర్వశత్రువులుగ నుండిన మహారాష్ట్రులను ఓడించి, ఫ్రెంచి ఆధిక్యమును ఉత్తరహిందూస్థానమందు స్థాపించు నూహలతో మండెను. కాని ఇవి ఆచరణలోనికి రాకపూర్వమే ప్రాదరాజాదులో నతడు మరికొన్ని చిక్కులను ఎదుర్కొనవలసి వచ్చెను. నిజాము దర్బారులోని ప్రముఖులు సలాబత్ జంగును వశపరచుకొన గలిగిరి. వీరు చేయుచుండిన కుట్రలలో మహారాష్ట్రులకూడ కొంతవరకు చేరిరి. ఫ్రెంచివారి స్థానమున బ్రిటిషువారు నిజాముకు సాయము చేయ సిద్ధపడినట్లు కర్ణాటకమునుండి వార్తలు రాసాగెను. వీని ఫలితముగ క్రీ. శ. 1758 లో సలాబత్ జంగు బుస్సీని అధికారమునుండి తొలగించుచు ఒక ఉత్తరువును జారీ చేసెను. కాని బుస్సీ సులభముగ దానికి లొంగిపోక తన అనుచరులతో ప్రాదరాజాదులోని ఛార్ మహల్ లో చేరి శత్రువులను ఎదుర్కొనెను. కుట్రదారుల సైన్యములు అతనిని ముట్టడించినను అతడు జంకక కొన్ని దినములు గడవిన తర్వాత పుదుచ్చేరి, మచిలీపట్టణములనుండి కొంత సైన్యము అతనికి సాయముగ వచ్చెను. అంతటితో శత్రువులు ముట్టడిని చాలించి బుస్సీతో పంధిచేసికొనిరి. బుస్సీ

బ్రిటిష్ ప్రభుత్వము

యథాక్రమము పలాజ్ అంగుపై అధికారమును వహించి మరికొన్ని బహుశాసములను, ఇనాములను పంపించెను.

ఫ్రెంచివారి అధికారము ఈ విధముగ దక్కనులో అభివృద్ధి గాంచుచుండుట బ్రిటిష్ వారు సహించలేరి. కానిది విరూపము చేయదలచి క్రీ. శ. 1755 మంది వారు మహారాష్ట్రలతో సంప్రతింపులు సాగించి వారి సాయమును పంపించి బ్రయత్నించెరి. కాని ఈ ప్రయత్నము విఫలమగుటకు పూర్వమే బంగాళరాష్ట్రములో సిరాజ్ ఉద్ దౌలా మూలమున బ్రిటిష్ వారికి అనేక కష్టములు, నష్టములు కలిగెను. అందుచేత బుస్సీపైకి వారు పంపదలచిన వైస్రాయములు కైపునాయకత్వమున బంగాళమునకు వెళ్లెను. ఇది కారణముగ దక్కనులోని ఫ్రెంచివారి అధికారమునకు క్రీ. శ. 1758-59 మధ్య ఎట్టి ప్రమాదమును సంభవించలేదు.

చార్ మహల్ ముట్టడి అనంతరము బుస్సీ మరియొక పర్యాయము సర్కారులలో సంచారము చేయవలసిన అవసరము ఏర్పడెను. సలాబత్ అంగు బుస్సీని ఉద్యోగము మంది తొలగించిన వార్త తెలియగనే రాజమహేంద్రవరము, శ్రీ కాకుళము సర్కారులలోని జమీన్ దారులలో విజయనగరము రాజు తప్ప తక్కినవారందరు ఫ్రెంచివారిపై తిరుగబడి వారి కీయవలసిన శిస్తుల నిచ్చుట మానిరి. విజయనగరము రాజు మాత్రము చార్ మహల్ ముట్టడి కాలములో బుస్సీకి ఎంతో సాయపడెను. అందుచేతనే ఈ సంచారములో అతడు బుస్సీకి ముఖ్యుడగు సలహాదారు డయ్యెను. అతని ద్రోహమున క్రీ. శ. 1757 లో బుస్సీ బొబ్బిలి కోటను ముట్టడించి వివాహము చేసెను. ఈ యుద్ధము ముగిసిన తర్వాత బొబ్బిలికి పట్టణగతియే తమ కందరికి పట్టువన్న భయముతో తక్కిన జమీన్ దారులందరు బుస్సీకి వశులైరి. అటు తర్వాత అతడు బ్రిటిష్ వారి ఆధీనముం దుండిన విశాఖపట్టణమును, తదితర స్థావరములను వశపరచుకొని, ఇప్పటి గంజాము జిల్లాలో ప్రవేశించి, తిరుగబాటు చేయుచుండిన గుంసూరు రాజును ఓడించి సర్కారులం దంతట ఫ్రెంచి అధికారమును స్థిరపరచి క్రీ. శ. 1758 ప్రారంభమున హైదరాబాదు చేరుకొనెను.

బుస్సీ సర్కారులలో ఉండినప్పుడు హైదరాబాదులో అతని విరోధులు కుట్రలుచేయుట మానినవారు కారు. వీరిలో సలాబత్ అంగు సహోదరులైన నిజాం అలీ బసాబత్ అంగులును, అతని దివానైన షా నవాజ్ ఖానుడును ప్రధాన వాక్ర వహించిరి. సలాబత్ అంగు వారి పన్నాగములలో

చిక్కుకొని పోయెను. హైదరాబాదును చేరిన వెంటనే బుస్సీ తన సహజమైన రాజవశ్యమును ఉపయోగించి కుట్రదారుల బలము నణచి, తన యధికారమును యథాక్రమము నిజాం రాజ్యములో స్థాపించుకొనెను. క్రీ. శ. 1758 మధ్యభాగము నాటికి దక్కనులోని ఫ్రెంచివారి ప్రాబల్యము ఉచ్చస్థితికి వచ్చెను. గంజామునుండి గుంటూరు పర్యంతము ఆంధ్రదేశము వారివశమందు ఉండెను. దక్కను పాలకుడైన సలాబత్ అంగు వారిచేత కీలుబొమ్మగ తయారయ్యెను. ఇ దంతయు క్రీ. శ. 1750 తరువాత బుస్సీ కావించిన ప్రయత్నముల ఫలితమే.

బ్రిటిష్ రాజ్యాధికార ప్రారంభములు

పెరుగుట విరుగుటకే అన్నట్లు ఎనిమిది సంవత్సరములుగ బుస్సీ నాయకత్వమున ఫ్రెంచివారు నిర్మించుకొనిన సామ్రాజ్య భవనము మరి మూడు సంవత్సరములలో కూలిపోయి బ్రిటిష్ వారి వశమయ్యెను.

దీనికి ప్రధాన కారణములు రెండు : క్రీ. శ. 1758-59 మధ్య కైపు యాజమాన్యమున బంగాళ రాష్ట్రములో బ్రిటిష్ వారు సాధించిన విజయము మొదటి కారణము ; క్రీ. శ. 1758-81 మధ్య జరగిన మూడవ కర్ణాటక యుద్ధములో ఫ్రెంచివారిని ఓడించి బ్రిటిష్ వారు సాధించిన విజయము రెండవ కారణము.

క్రీ. శ. 1758 లో యూరపు, ఆమెరికా ఖండములందు బ్రిటిష్ వారికి, ఫ్రెంచివారికి ప్రారంభమైన సప్తసంవత్సర యుద్ధము కాలక్రమమున మన దేశములోనికి వ్యాపించి మూడవ కర్ణాటక యుద్ధరూపమును ధరించెను. సప్తసంవత్సర యుద్ధవార్త తెలిసినప్పుడు కైపు బంగాళరాష్ట్రముం దుండెను. అచ్చట చంద్రనగరము ఫ్రెంచివారి స్థావరములలో ప్రధానమైనది. అది ఫ్రెంచివారి వశమం దుండిన యెడల వారు బంగాళరాష్ట్రము సహజము, బ్రిటిష్ వారి యెడల విరోధము వహించినవాడును అగు సిరాజ్ ఉద్ దౌలాతో కలిసి బ్రిటిష్ వారికి ప్రమాదము కలిగించెడరను భావముతో కైపు దానిని వశపరచుకొనెను (క్రీ. శ. 1757 మార్చి). ఇది జరగిన తరువాత ప్లాసీయుద్ధములో కైపు సిరాజ్ ఉద్ దౌలాను ఓడించి మీర్ జాఫరును సహజుగ చేసెను. క్రీ. శ. 1750-58 మధ్య హైదరాబాదులో సలాబత్ అంగు ఫ్రెంచివారికి లోబడినట్లే క్రీ. శ. 1758 తర్వాత మీర్ జాఫర్ బ్రిటిష్ వారికి లోబడిపోయెను. హైదరాబాదులోని బుస్సీ అధికారమునకును, బంగాళములోని కైపు అధికారమునకును ఎంతో సామ్యము కలదు. ఈ సామ్యముతోపాటు ఒక గొప్ప భేదమునుగూడ గుర్తించవలసి యున్నది. బంగాళరాష్ట్రము అప్పటి భరతఖండములోని

రాష్ట్రము లన్నిటిలో ధన ధాన్యములందు అగ్రస్థానము వహించియుండెను. క్షైవు అచ్చట సంపాదించిన ధనమును మద్రాసులోని బ్రిటిష్ వారికి వంపి కర్ణాటక యుద్ధములో వారికి జయము లభించుటయందు తోడ్పడెను. ఎనిమిది సంవత్సరముల కాలము బుస్సీ దక్కనునం దుండినను ఒక చిల్లిగవ్వను కూడ అతడు పుదుచ్చేరికి వంపించినవాడు కాదు. సిరిసంపదలతో తులదూగుచున్న బంగాళము బ్రిటిష్ వారి వశమగుటచేత ఫ్రెంచివారిని ఓడించుట వారికి ముఖసాధ్య మయ్యెను.

క్రీ. శ. 1768 లో ప్రారంభమైన మూడవ కర్ణాటక యుద్ధమునకు రెండు ప్రధాన రంగము లేర్పడెను. వానిలో ఒకటి కర్ణాటకము; రెండవది సర్కారులు. కర్ణాటకములోని యుద్ధము నేలమీదనే కాక, సముద్రముమీద కూడ జరగెను. అప్పటికి బ్రిటిష్ వారి నౌకాబలము అద్వి తీయముగ నుండిన కారణమున సముద్రయుద్ధములలో వారు సంపూర్ణ విజయము కాంచిరి. దానిమూలమున యూరపుఖండమునుండి పుదుచ్చేరికి రావలసిన సైన్యములకు, ఆయుధములకు గొప్ప ఆటంకము సంభవించెను. బ్రిటిష్ వారికి అట్టి యాటంకము లేక యూరపునుండియు, బంగాళము నుండియు సాయము సకాలమున లభించు చుండెను. నౌకాయుద్ధములలో బ్రిటిష్ వారు పొందిన విజయములకు ఇదియే ప్రధాన ఫలితము.

కర్ణాటక యుద్ధములో ఫ్రెంచివారికి లాభి అను ప్రముఖుడు నాయకుడుగ ఉండెను. ఇతడు క్రీ. శ. 1768 లో పుదుచ్చేరి చేరుకొని, బ్రిటిష్ వారి సెంటు జేవిడ్ కోటను ముట్టడించి వశపరచుకొని, సంవత్సరాంతమున మద్రాసును ముట్టడించెను. కాని బ్రిటిష్ వారి నౌకల ప్రాబల్యము దలనను, మరికొన్ని కారణములవల్లను లాభి మద్రాసు ముట్టడిని వదలుకొని క్రీ. శ. 1769 లో పారిపోవలసి నచ్చెను. ఈ ముట్టడికి పూర్వమే అతడు బుస్సీని హైదరాబాదు వదలి కర్ణాటకమునకు రావలసినదని ఉత్తరువు పంపెను. ఇది చాల ప్రమాదకరమని బుస్సీ భావించెను. కాని లాభియొక్క ఉత్తరువు నుల్లంఘించుటకు వీలులేని కారణమున అతడు కర్ణాటకమునకు వచ్చుట తప్పినది కాదు. ఇందువలన లాభికి గొప్ప లాభ మేమియు కలుగలేదు. క్రీ. శ. 1760 లో బ్రిటిష్ సైన్యము ఒకటి వందవాసివద్ద అతనితో యుద్ధముచేసి అతనిని ఓడించెను. మిథు సంవత్సరమున పుదుచ్చేరి బ్రిటిష్ వారి వశమయ్యెను. వెంటనే వారచ్చటి కోటను నేలమట్టము గావించిరి. అటుతర్వాత దక్షిణ హిందూ దేశములో ఫ్రెంచి వారి అధీనమం దుండిన తక్కిన స్థావరముల వన్నిటిని

వారు వశపరచుకొనిరి. క్రీ. శ. 1762 నాటికి కర్ణాటకములో ఫ్రెంచివారికి నిలువ నీడలేక పోయెను.

సర్కారులు (గుంటూరు మినహా): సర్కారులలోని యుద్ధయాత్రలందు విజయనగరరాజైన ఆనందగజపతి రాజు బ్రిటిష్ వారితో సమానమగు పాత్రను వహించెను. బొమ్మిలి యుద్ధకాలమున హత్య గావించబడిన విజయరామ గజపతిరాజు తరువాత విజయనగరమునకు ఆనందగజపతి రాజు రాజయ్యెను. ఫ్రెంచివారికి చేసిన సాహాయ్యమునకు తగిన ప్రతిఫలము ముట్టకపోవుటచేత అతడు వారి పక్షమును వదలి బ్రిటిష్ వారికి సాయపడ నిశ్చయించుకొని సప్తసంవత్సర యుద్ధవార్త తెలియగనే శ్రీకాకుళమును స్వాధీనపరచుకొని ఇతర స్థావరములనుండి ఫ్రెంచివారిని తరిమి వేయుటకై మద్రాసులోని బ్రిటిషువారి సాయము నపేక్షించెను. కాని కర్ణాటక యుద్ధములో మునిగియుండుటచే వారు అతనికి సాయపడరైరి. అతడు నిరుత్సాహమును చెందక ఫ్రెంచివారినుండి విశాఖపట్టణమును వశపరచుకొని సాహాయ్యమునకై బంగాళములోని క్షైవుకు వార్త పంపెను. క్షైవు దూరదృష్టికలవాడగుటయేకాక క్రీ. శ. 1768 లో బంగాళమునకు వెళ్ళక పూర్వము దక్కనుపై దండెత్తి బుస్సీని తొలగిద్రోయ దలచికొనినవాడు. ఆ యుద్దేశము కొనసాగుటకు తగిన అవకాశము లభించెనని తలచి వెంటనే కర్నూల్ ఫోర్టు నాయకత్వమున ఒక బ్రిటిష్ సైన్యమును సర్దారులకు పంపెను. ఆనందగజపతిరాజు సైన్యములును, బ్రిటిషు సైన్యములును కలిసి విశాఖపట్టణము నుండి రాజమహేంద్రవరమునకు ప్రయాణము చేయుచుండగా మార్గములో చెందుర్తివద్ద ఫ్రెంచివారితో యుద్ధము సంభవించెను (క్రీ. శ. 1768). అందు ఫ్రెంచివారు ఓడిపోయిరి. ఫోర్టు ప్రయాణము సాగించి, రాజమహేంద్రవరమును వశపరచుకొని, ఏవియో కొన్ని తాత్కాలికములైన మనస్ఫుర్తల మూలమున వెనుకకు తగ్గుచుండిన ఆనందరాజును సమాధానపరచి క్రీ. శ. 1769 మార్చిలో మచిలీపట్టణమును ముట్టడించెను. ఆకాలమున సర్కారులలో ఆదియే ఫ్రెంచివారి ప్రధానకేంద్రము. అందు బలిష్ఠమైన కోట ఉండెను. ఆ పట్టణమును, కోటను వశపరచుకొనినగాని ఫ్రెంచివారి అధికారము నిర్మూలము కాకాలదు. ఇదిగాక ఫ్రెంచివారికి సాయముచేయుటకు ఉద్దేశించి సలాబత్ బంగు గొప్ప సైన్యముతో మచిలీపట్టణమునకు ప్రయాణము చేయుచుండినట్లు తెలియవచ్చెను. అతడు చేరకపూర్వమే పట్టణమును వశపరచుకొనుట కర్తవ్యమని నిశ్చయించుకొని, విజయనగరము రాజు మహాపూర్వకముగా సాయము చేయకపోయినను ఫోర్టు కదు

బ్రిటిష్ ప్రభుత్వము

సాహసముతో ముట్టడిని సాగించి వెలరోజులలో వట్టణమును, కోటను వశపరచుకొనెను (ఏప్రిలు 8, క్రీ. శ. 1759). అప్పటికి నలాబాద్ జంగు మచిలీపట్టణమునకు వచ్చునైదు మైళ్ల దూరముం దుండెను. ఆ సమయముననే హైదరాబాదులో అతని తమ్ముడు నిజాం అలీ తిరుగబాటు చేసిపట్టు వార్తలు వచ్చెను. అట్టి సందర్భములలో బ్రిటిష్ వారిలో యుద్ధముచేయుట అసంగతమని భావించి నలాబాద్ జంగు వారికి మచిలీపట్టణము, నిజాంపట్టణము సర్కారులను, కొండపల్లి సర్కారులో కొంతభాగమును దత్తము చేసెను. ఇదిగాక దక్కనుమంది ఫ్రెంచివైస్రాయులను తొలగించుటకు కూడ వశ దంగీకరించెను. దీని ఫలితముగ గుంటూరులో తప్ప తక్కిన సర్కారులలో ఫ్రెంచి యుపప్రదవ శుద్ధ్యశక్తి మయ్యెను. ఆనందగజపతిరాజునకు దగ్గరి బంధువైన పెద్దాపురపు వశపాయి జగవతిరాజు ఫ్రెంచివారియందు కొంత అభిమానము చూపగా వారు రాజమహేంద్రవరము, కాకినాడలను వశపరచుకొన ప్రయత్నించిరి. గాని కొండూరిలో జరగిన యుద్ధమందు ఆనందగజపతిరాజు జగవతిరాజును ఓడించినందున వారి ప్రయత్నములు భగ్నము లయ్యెను.

ఫ్రెంచివారు సర్కారులనుండి తొలగినను అవి యన్నియు బ్రిటిష్ వారి పాలనలోనికి వచ్చుటకు ఎనిమిది సంవత్సరములు పట్టెను. క్రీ. శ. 1760 లో జరగిన సంధివలన కొన్ని ప్రాంతములు మాత్రమే వారి వశములోనికి వచ్చెను. తక్కిన వన్నియు నిజాము పాలనలోనే ఉండెను. క్రీ. శ. 1760 లో నిజాం అలీ అధికారమును హస్తగతము చేసి కొని నిజాము నడవించి అధిష్ఠించెను. తనకు శత్రువులైన మహారాష్ట్రుల నడపులో మంచుటకు ఒకబ్రిటిష్ వైస్రాయుమును హైదరాబాదుకు పంపినయెడల సర్కారుల వన్నిటిని వారి కిచ్చుటకు అత డిష్టపడెను. కాని అప్పటికి కర్ణాటకములో ఫ్రెంచివారిలో యుద్ధము ముగియని కారణమున బ్రిటిష్ వారు అట్లు చేయుటకు నమ్ముతినలేదు. అతనితో తోకర్ణములేక సర్కారులను వశపరచుకొనుటకు క్రీ. శ. 1761-68 మధ్యను వారు కొన్ని ప్రయత్నములు కావించిరి. కాని అవి ఫలించలేదు. క్రీ. శ. 1768 వాటికి నస్తవంపత్సర సంగ్రామము ముగిసెను. ఫ్రెంచివారి అధికారము కూలిపోయెను. అనంతరము అంతకుతోని బ్రిటిష్ అధికారులు నిజాం అలీ షరతులకు అంగీకరించి సర్కారులను సంపాదకవలననదిగా ముక్తాను ప్రభుత్వము వారికి తెలియబడచిరి. కాని పశ్చిమము కొన్ని మారుటలవలన నిజాం అలీ తన సుపస్యుకు మార్పుకొని బ్రిటిష్ వారి రాయకారములను నిరూపించెను. క్రీ. శ. 1764 లో మొరియొక పర్యాయము నిజామును కాదని సర్కారులను

అయింనుటకు బ్రిటిష్ వారు ప్రయత్నము చేసిరి. అప్పుడు అతడు కర్ణాటకముపై దండెత్త సన్నాహములు కాలించి నందున వారు ఆ ప్రయత్నములను విరమించుకొనవలసి వచ్చెను. క్రీ. శ. 1765 లో వైపు ఇంగ్లండువారికి బంగాళ రాష్ట్రమునకు గతర్కరుగా రెండవ పర్యాయము వచ్చెను. అందను అధికారుల మాననను అనుసరించి, కర్ణాటకము బ్రిటిష్ పరిపాలనలోనికి తెచ్చుటకు ఉపాయాలతరములు అలోచించి, మొగలాయి చక్రవర్తిలో అతడు సంక్రమింపులు ప్రారంభించెను. కొన్ని సందర్భముల ఫలితముగా చక్రవర్తి బ్రిటిష్ వారిలో క్రీ. శ. 1766 లో సుధిచేసికొనవలసి వచ్చెను. ఆ సంధిలో అతడు సర్కారులను అన్నిటిని బ్రిటిష్ వారికి ఇచ్చివేసెను. చట్టము ననుసరించి దేశమున కంతకు మొగలాయి చక్రవర్తి పరిపాలకు డనియు, నిజాం అలీ మొదలైనవారు అతని ప్రతినిధు లనియు, అతని అజ్ఞలను వారు కిరసావహించవలసినవారనియు ప్రతీతి ఉండెను. సర్కారులను తమకు దత్తము చేయుచు మొగలు చక్రవర్తి వారిచేసిన అజ్ఞాపత్రమును ఆధారము చేసికొని నిజాం అలీ నమ్మిని సంపాదించుటకు బ్రిటిష్ వారు ప్రయత్నించిరి. కాని అధికార మంతయు ఎన్నడో కోల్పోయిన చక్రవర్తి యొక్క అజ్ఞాపత్రమును నిజాం అలీ అంగీకరించుటకు ఇష్టపడలేదు. దానిని తిరస్కరించుచు బ్రిటిష్ వారిపై యుద్ధసన్నాహములు చేయసాగెను. అప్పుడు బ్రిటిష్ వారు అతనితో రాయకారములు జరపి సాలుకు తొమ్మిది లక్షల రూపాయలు కప్పము చెల్లించుట కియకొనిరి. ఆ షరతుపైన 1766 లో నిజాం అలీ వారితో సంధి చేసికొని సర్కారులలో గుంటూరు మినహా తక్కిన ప్రాంతములను వారి కిచ్చెను. అప్పటికిని సర్కారులపై బ్రిటిష్ వారి అధికారము స్థిరపడినదికాదు. క్రీ. శ. 1767 లో కేంద్రపరతులకు విరుద్ధముగ నిజాం అలీ మొగలు ముఖ్యము హైదరాబాద్ లోని బ్రిటిష్ వారికి యుద్ధమునకు తోడ్పడెను. అప్పుడు బ్రిటిష్ వైస్రాయులు కొన్ని ప్రయత్నములచేసి మున ప్రయాణముచేసి, కలెక్టు మొగలును, మొగలును వశపరచుకొని హైదరాబాదు పనిపమును అప్పుడు అంతటితో నిజాం అలీ భయపడి 1768 లో బ్రిటిష్ వారితో మొరియొక సంధిని కాలించికొని గుంటూరు అన్ని తక్కిన సర్కారుల వన్నిటిని వారి కిచ్చివేసెను. వారును అంగీకారము మొదలుకొని గుంటూరు పర్యంతము వ్యాపించిన ఆంధ్రదేశమునకు బ్రిటిష్ వారి అధికారము స్థాపిత మయ్యెనని చెప్పవచ్చును. క్రీ. శ. 1768 కర్ణాటక బ్రిటిష్ వారికి తమ యధికారము విస్తరించి నిజాములో చేరి వేదియు కలుగలేదు.

గుంటూరు సర్కారు : గుంటూరు కూడ కోస్తా ఆంధ్రములోని సర్కారులలో ఒకటయినను క్రీ. శ. 1768, క్రీ. శ. 1768 లో జరగిన సంఘటనలో అది నిజాం అలీ నవాజ్ దరుడును, ఆదోనికి నవాబును అయిన బసాలత్ జంగుకు దీవికాంతమువరకు ననుభవించు హక్కుతో నీయబడెను. సర్కారులకై ఏటేట బ్రిటిష్ వారు నిజాముకు చెల్లించ వలసిన తొమ్మిది లక్షలనుండి రెండు లక్షలు ఈ కారణ మున మినహాయించబడెను. బసాలత్ జంగు ఫ్రెంచివారి యెడ పక్షపాతము, బ్రిటిష్ వారి యెడ విరోధము వహించిన వాడు. అందుచేత అతడు ఫ్రెంచి సైనికులు కొందరికి ఆశ్రయ మిచ్చి ఫ్రెంచి దళమును ఒకచానిని సమకూర్చు కొనెను; ఇదికాక బ్రిటిష్ సైన్యములనుండి వరారియైన వారిని కూడ తన సైన్యములో చేర్చుకొనుచుండెను. బ్రిటిష్ ప్రభుత్వపు ఆశ్చర్యమును అతడు లక్ష్యంబుకొని ఇష్టము వచ్చినట్లు ప్రవర్తించుచుండెను; మోటుపల్లి మొదలైన రేవుపట్టణములనుండి సైనిక పరికరములను చేరవేసికొనుచుండెను. కాని క్రీ. శ. 1776 లో మైసూరు సుల్తానైన హైద రలీ ఆదోనిపై దండెత్తి వచ్చెను. అప్పుడు బసాలత్ జంగు భయపడి కొంత ద్రవ్యము అతనికిచ్చి, గుంటూరికి పారిపోయి రాగా మచిలీ పట్టణము లోని బ్రిటిష్ అధికారులు అది ప్రమాదకరమని భావించి పేటపాళెము మొదలైన రేవు పట్టణములను వశపరచు కొనిరి. అంతటితో అతడు లొంగి ఫ్రెంచి సైనికులను ఉద్యోగమునుండి తొలగించుటకును, బ్రిటిష్ వారు చెల్లించుటకు అంగీకరించిన భరణమునకు బదులు గుంటూరిని వారి పరము చేయుటకును క్రీ. శ. 1778 లో సమ్మతించెను. కాని తనతో సంప్రతించక గుంటూరిని బ్రిటిష్ వారు ఈ విధముగ హరించుటకు నిజాము సమ్మతించ లేదు. అందుచేత అతడు బసాలత్ జంగు తొలగించిన ఫ్రెంచి దళమునకు ఆశ్రయ మిచ్చి తన సైన్యములో చేర్చుకొని హైద రలీతో కలిసి బ్రిటిష్ వారిపై యుద్ధముచేయ నిర్ణయించెను. అప్పుడు వారన్ హేస్టింగ్స్ బసాలత్ జంగును గవర్నరు జనరలుగ నుండి లెక్కలేని చిక్కులను ఎదుర్కొని పలసిన స్థితిలో నుండెను. ఏకకాలమున ఇన్ని చిక్కులను ఎదుర్కొనుట కష్టసాధ్యమని గుంటూరును యథాప్రకారము బసాలత్ జంగు కిచ్చి, నిజాముతో సంధిచేసికొన వలసినదని మద్రాసు ప్రభుత్వము వారికి ఆజ్ఞాపించెను. కొంత ఆలస్యము కావించినను సుదకు మద్రాసువారు హేస్టింగ్స్ ఆజ్ఞలు లోబడి నిజామును అనునయవరచిరి. క్రీ. శ. 1782 లో బసాలత్ జంగు చనిపోయెను. క్రీ. శ. 1768 లోను, క్రీ. శ. 1768 లోను జరగిన సంధి పరకుల ప్రకారము

గుంటూరు సర్కారు వెంటనే బ్రిటిష్ వారికి వశము కావలసియున్నను నిజాము ఏదో మిషమీద అడ్డుపెట్టి కాలవిలంబనము చేయుచుండెను. హైదరుకూడ గుంటూరు పై కన్నువేసియుండెను. ఇట్టి పరిస్థితులలో కొంత నిసుగు చెంది క్రీ. శ. 1784 లో వారన్ హేస్టింగ్సు సర్కారుల నన్నిటిని కొంత ద్రవ్యమునకు బదులుగా నిజాముకు ఇచ్చివేయు నుద్దేశమును కనబరచెను. ఎంతో కష్టముమీద మద్రాసు ప్రభుత్వమువారు ఆ యుద్దేశము కొనసాగకుండ చేయగలిగిరి. క్రీ. శ. 1788 లో గవర్నరు జనరలుగా వచ్చిన వారన్ వాలీసు లండను అధికారుల ఆదేశము ననుసరించి గుంటూరిని వశపరచుకొన తీర్మానించుకొని నిజాముతో సంప్రతించుట జరపి, తుదకు అతనిని ఒప్పించి క్రీ. శ. 1788 లో ని వశపరచుకొనెను. ఈ విధముగ తక్కిన సర్కారులు బ్రిటిష్ పాలనలోనికి వచ్చిన ఇరువది సంవత్సరములకు తరువాత గుంటూరు బ్రిటిష్ సామ్రాజ్యములో కలిసెను.

నెల్లూరు, చిత్తూరు మండలములు : నెల్లూరు చిత్తూరు మండలములలో కూడిన కర్ణాటకము రెండవ కర్ణాటక యుద్ధము మూలమున ముహమ్మ దలీ వశమయ్యెను. ఇతడు బ్రిటిష్ వారి సాయమున నవాబైన వాడు. అందుచేత ఇది మొగలు వారి పలుకుబడి కర్ణాటకమందంతటను సాగుటగు అవకాశమేర్పడెను. ముహమ్మ దలీ క్రీ. శ. 1795 వరకు రాజ్యము చేసెను. క్రీ. శ. 1768 లో మూడవ కర్ణాటక యుద్ధము పూర్తయగువరకు నితని ప్రభుత్వము స్థిరపడలేదు. ఆపద్య కాలములో నెల్లూరికి గవర్నరుగ నుండిన యతని సహోదరుడు నజీ బుల్లా ఫ్రెంచివారి సాయముతో ఒకటి రెండు పర్యాయములు తిరుగకాటు చేసెను. మహారాష్ట్రుల దండు ఒకటి కడపను జయించి నెల్లూరుపైకి దండెత్తి వచ్చెను. బసాలత్ జంగు కూడ గుంటూరునుండి కొంత సైన్యముతో బయలుదేరి నెల్లూరిని ఆక్రమింప ప్రయత్నించెను. కాని బ్రిటిష్ వారి సాయమున ముహమ్మద్ అలీ ఈ గండములనుండి తప్పించు కొని క్రీ. శ. 1768 నాటికి కాలవరకు బయటపడగలెను. ఇట్లు కొంత కాలము గడచిన తర్వాత మైసూరు సుల్తాను హైద రలీ కర్ణాటకమును జయింప ప్రయత్నించగా బ్రిటిష్ వారు అతనితో రెండు యుద్ధములు జరపి, ముహమ్మ దలీ రాజ్యమును అతికష్టముమీద రక్షించగలిగిరి. ముహమ్మ దలీ రాజ్యకాలములో కర్ణాటకములోని ప్రజలు అనేక కష్టముల ననుభవించవలసినవారైరి. అతడు పరిపాలనమందు ఎట్టి శ్రద్ధను వహించక భోగ పరాయణుడై కాలము నంతను విలాసములందు వ్యర్థపుచ్చు

బ్రిటిష్ ప్రభుత్వము

చుండెను. ఆచారమునకు మించి ఖర్చులు ఎన్ని రెట్లలో పెరుగుటచేత అతడు అప్పలపా లయ్యెను. మద్రాసు లోని బ్రిటిష్ ప్రభుత్వపు ఉద్యోగు లనేకులు అతనికి ఎక్కువ వడ్డీలక్రింద అప్పు లిచ్చి లక్షలకొలది లాభమును సంపాదించసాగిరి. కొంతకాల మగునప్పటికి ఋణభారము మితిమీరి వడ్డీలనుకూడ చెల్లించుటకు వీలులేని పరిస్థితి లేర్పడెను. అప్పు లిచ్చిన సాహుకార్ల ఒత్తిడి ఎక్కువయ్యెను. ఈ చిక్కులను వదల్చుటకు మద్రాసు ప్రభుత్వమువారు, వారిపై యాజమాన్యము వహించిన బంగాళ ప్రభుత్వమువారు, వీ రందరిపై అధికారము వహించిన బ్రిటిష్ లోని ప్రభుత్వమువారు క్రీ. శ. 1781, 1787, 1790, 1792 లలో అనేక విధానముల ననుసరింప దలచిరి కాని, వీరిలో వీరికి సామరస్యము కుదురని కారణమున వేవిధానముకూడ స్థిరరూపమును పొందకపోయెను. క్రీ. శ. 1795 లో ముహమ్మదలీ కాలధర్మము చెందగా అతని కుమారుడు ఊండల్ ఉల్ ఉమ్రా నవా బయ్యెను. నవాబులు మారినను పరిస్థితులలో మార్పు లేనియు కలుగలేదు. క్రీ. శ. 1798 లో వెల్లెస్లీ ప్రభువు బంగాళము నకు గవర్నరు జనర లయ్యెను. అనమర్థులయిన నవాబుల ప్రభుత్వమును తొలగించి, బ్రిటిష్ వారి సామ్రాజ్యాధికారమును దేశమందంతట స్థాపించుటయే ఇతని ఉద్దేశము. అందుకై ఇతడు క్రీ. శ. 1799 లో మైసూరు సుల్తాను గుటిపుతో యుద్ధము చేసి అతనిని ఓడించిన సందర్భములో కర్ణాటకపు నవాబుకు, టీపు సుల్తానుకు జరగిన కొన్ని ఉత్తర ప్రత్యుత్తరములు బ్రిటిష్ వారికి లభించెను. వానిని ఆధారము చేసికొని కర్ణాటకపు నవాబు బ్రిటిష్ వారిపై కుట్రలు చేసినట్లు వెల్లెస్లీ అతనిపై నేరము మోపి అతని రాజ్యమును బ్రిటిష్ పాలనములోనికి తెచ్చుటకు నిశ్చయించెను. క్రీ. శ. 1801 లో ఉమ్రా చనిపోయెను. అటు తర్వాత వెల్లెస్లీ అతని దగ్గరి బంధువులలో నొకడగు అలీమ్ ఉద్ దౌలాతో సంప్రతింపులు జరపి కర్ణాటక మంతటిపై బ్రిటిష్ అధికారమును స్థాపించెను. ఈవిధముగా వెల్లూరు, చిత్తూరు మండలములు క్రీ. శ. 1802 లో బ్రిటిష్ పాలనలోనికి వచ్చినవి.

రాయలసీమ: మొగలాయి సామ్రాజ్యము విచ్ఛిత్తి గాంచిత కారణమున దేశమందంతట ఏర్పడిన ఆర్థిక పరిస్థితులు, అరాజకము రాయలసీమయందుకూడ ఏర్పడి యుండెను. ఈ ప్రాంత మంతయు హైదరాబాదు సుబేదారుని పాలనలో చేరి యుండినను, మహారాష్ట్రులు నమయము దోచుటకు వెళ్లి దానిపై దండయాత్రలు చేయుచుండిరి. వారి లోకముగ పొండ్లూరు, పెనుగొండ, గుత్తి,

గుత్తి గొండ మొదలయిన దుర్గములను, ఆ దుర్గముల సమీప ప్రదేశములను వారు వశపరచుకొని, తక్కిన ప్రాంతములనుండి 'చౌకు' అను పన్నును అప్పుడప్పుడు వసూలుచేయుచుండిరి. దీనితోపాటు కడప, కర్నూలు, ఆదోని నవాబులు నిజాముపై తిరుగబాటులు చేయుటకూడ అప్పు డప్పుడు జరగుచుండెను. నవాబుల క్రింద అధికారమును వహించిన పాకెగాండ్రు ప్రజలనుండి అధికములయిన పన్నులను వసూలు చేయుచు, తాము పై అధికారులకు చెల్లించవలసిన పైకమును బకాయిపెట్టుచు స్వతంత్రులై మెలగుచుండిరి. వాస్తవమైన అధికారము అంతయు వారి దనియే చెప్పవలెను. పాకెగాండ్రను అదపులో నుంచుటకు క్రీ. శ. 1750 తర్వాత నిజాము కొన్ని ప్రయత్నములు చేసెను. కాని వానిమూలమున ఫలితము మాత్రము లభింపదయ్యెను. అధికారమునకై నిజామును మహారాష్ట్రులును పెనగులాడుచుండిన రాయలసీమలోనికి క్రీ. శ. 1788 తరువాత మైసూరు సుల్తాన్ హైదరలీ ప్రవేశించెను. ఇతడు కడు సమర్థుడు; దూరదృష్టి కలవాడు; మహారాష్ట్ర నాయకులకంటె ఎక్కువ పట్టుదల, స్థిరచిత్తము కలిగి వ్యవహారములను జరపువాడు. క్రమక్రమముగ ఇతడు రాయదుర్గము, బళ్ళారి, గుర్రంకొండ, సిద్ధవటము మొదలయిన దుర్గములను వశపరచుకొని, క్రీ.శ. 1782 లో కాలధర్మము నొందునాటికి రాయలసీమలో చాలభాగము నకు పరిపాలకుడుగ ఉండెను. అటుతరువాత మైసూరు రాజ్యమునకు అధికారియైన టీపు సుల్తాను తండ్రి ప్రారంభించిన పనిని పూర్తిచేయు నుద్దేశముతో ఆదోని మొదలైన కోటలను నిర్మూలము కావించి రాయలసీమ కంఠటికి అధిపతి అయ్యెను. హైదరలీ, టీపు సుల్తానులు ఇద్దరును పాకెగాండ్రవల్ల చండకానసులై, వారి అధికారమును చాలవరకు కూలద్రోసి కాంతి భద్రశలను స్థాపించి ప్రజలను రక్షించిరి.

కాని మైసూరు సుల్తానుల ప్రాబల్యము వృద్ధిగాంచుట బ్రిటిష్ వారికి ఎంతమాత్రము రుచించినదికాదు. ఇదికాక క్రీ. శ. 1780 ప్రాంతమందుండి ఈ సుల్తానులు ఇద్దరు ప్రాంతి వారి సాయమును సంపాదించి దానిమూలమున దక్షిణ ఇండియాలోని బ్రిటిష్ వారి రాజ్యాధికారమును, తుద ముట్టింప ప్రయత్నించుచుండిరి. క్రీ. శ. 1780 నుండి యూరపుఖండమున ప్రాంతి వారికిని, బ్రిటిష్ వారికిని యుద్ధము లనేకము జరగుచుండెను. బ్రిటిష్ వారికి చిక్కులు కలిగించు ఉద్దేశముతో ప్రాంతి నౌకాదళములు, కల్పలములు దక్షిణ హిందూ దేశమువకు రాసాగెను. ఇట్టి సందర్భములలో ఊరకుండుట రాజనీతి కాదని, బ్రిటిష్ వారు



చిత్రము 1.

ఓడ యెక్కుట (కుంభిశీకాలము - 1887), మదరాసు



చిత్రము 2.

ఓడ దిగుట (కుంభిశీకాలము - 1887), మదరాసు

బ్రిటిష్ ప్రభుత్వము

ముప్పదివారుగు కోటలు, సుమారు 35,000 సైన్యము ఉండెను. వారందరు ఎవరో ముగ్గురు నలుగురు తప్ప బ్రిటిష్ వారిపై తిరుగబాటులు కావించిరి. కొందరు, ముఖ్యముగ పల్లకిమిడి గుంసూరు మోహిరి విజయ నగరము ప్రకావగిరి జమీన్ దారులు అనేక పర్యాయములు తిరుగబడిరి. వారిలో కొందరికి కొండల కెగువగ నున్న మన్నెపు ప్రాంతములలో కోటలుండుట వలనను, చాలకాలము వరకు ఆ ప్రాంతములలోనికి వెళ్లుటకు బ్రిటిష్ సైన్యములు వెనుదీయు చుండినందునను, దిగువ ప్రదేశమున అపజయము కాంచిన జమీన్ దారులు వారి మన్నెపు దుర్గములలో చేరి పితూరీలను సాగించుచుండిరి. క్రీ. శ. 1800 వరకు మద్రాసు ప్రభుత్వమువారు మైసూరు సుల్తానులతో యుద్ధములు చేయుచుండిన కారణమున సర్కారులలోని తిరుగబాటులను పూర్తిగ అణచుటకు కావలసిన సైన్యములను పంపలేక పోయిరి.

గంజాము మండలములో జరగినన్ని తిరుగబాటులు విశాఖపట్టణములో జరగకుండినను, అచ్చటకూడ కొన్ని సంవత్సరముల పర్యంతము ప్రమాదము తప్పదయ్యెను. ఈ ప్రమాదము చాలవరకు విజయనగర రాజుల ప్రాబల్యము మూలమున సంభవించెను. క్రీ. శ. 1769 - 88 మధ్య ఏర్పడిన అరాజక పరిస్థితులలో వీరు విశాఖమండలము లోని జమీన్ దారుల ననేకులను, గంజాములోని వారిని కొందరిని జయించి వారి జమీనులను తమ ఏలుబడిలోనికి తెచ్చుకొని, నిరంకుశముగ ఆ ప్రాంతములను అన్నిటిని పాలించగలవారైరి. ఓడిపోయిన జమీన్ దారులు అనేకులు విజయనగరములో కారాగృహములం దుంచబడిరి. వారిని కాదని బ్రిటిష్ వారు క్రీ. శ. 1788 తర్వాత నెమ్మదిగ పరిపాలనము నిర్వహించుట కష్ట సాధ్యమయ్యెను. నయథయములచేత వారి ప్రాబల్యమును తొలగించుటకును, వారి వైనికులను సిబ్బందులను తగ్గించుటకును, వారియ వలసిన వేష్కమును ఎక్కువ చేయుటకును బ్రిటిష్ వారు అనేక ప్రయత్నములు కావించిరి. కాని అప్పటి విజయ నగరరాజునకు సహోదరుడును, దివానువైన సీతారామ రాజు వీని కన్నిటికి అడ్డు గలిగించుచుండెను. తుదకు క్రీ. శ. 1794 లో పద్మనాభ యుద్ధమందు విజయనగరరాజు అపజయము గాంచి ప్రాణములు కోల్పోయెను. అటు తర్వాత కూడ రెండు మూడు సంవత్సరములవరకు శాంతి పరిస్థితులు ఏర్పడలేదు. కాని బ్రిటిష్ వారు కారాగృహములో ఉండిన జమీన్ దారులకు విమోచనము కలిగించి వారి జమీన్లలో చాలభాగమును వారికి వశపరచి వారిలో వేష్కము విషయమై ప్రత్యేకమైన ఒడంబడికలు

కావించుకొనిరి. క్రీ. శ. 1802 లో అమలులోనికి వచ్చిన 'శాశ్వత భూమిశిస్తు' విధానము వలన విజయనగర రాజు, తక్కిన జమీన్ దారులు తప్పివడి బ్రిటిష్ వారిని ఎదిరించు ప్రయత్నములను మానేడరని భావించబడినను, వారు పూర్తిగా ఆ ప్రయత్నములను మానేరైరి. వేష్కము భారము అధిక మగుటయు, జమీనులకై దాయాదులలో వివాదములు సంభవించుటయు, గ్రామములను దోచుకొనుటకు అలవాటుపడిన సాయుధ భటు లనేకులు వారి వృత్తిని మానకపోవుటయు మండలములో అరాజక పరిస్థితులకు దోహదము కల్పించు చుండెను.

తుదకు క్రీ. శ. 1832 నాటి పరిస్థితులు మిక్కిలి విషమించినందున వాని నన్నిటిని సవరించి, శాంతి భద్రతలను స్థాపించుటకు మద్రాసు ప్రభుత్వమువారు, బార్జి రసల్ అను ప్రేముఖ ఉద్యోగిని, స్పెషల్ కమిషనర్ హోదాలో విశాఖపట్టణము, గంజాము మండలముల కంపెరి. ఇతడు చాల చాకచక్యముతో వ్యవహారములను అన్నిటిని పరిష్కరించి, విరోధులంగ నుండిన జమీన్ దారులను కఠినముగ తిండించి, కొందరిని అధికారమునుండి తొలగించి, మన్నె ప్రాంతములలోనికి కూడ సైన్యములను పంపి, అచట పర్యంత దుర్గములను వశపరచుకొని బ్రిటిష్ వారిని ఎదిరించుట వ్యర్థ మన్నిపాఠమును అందరికి నేర్పెను. అతడు తీసికొనిన చర్యల మూలమున అల్లరు లన్నియు అణగి పోవుటయే ఒక బ్రిటిష్ వారి అధికారము సర్కారులందు స్థిరపడెను. అంతకుపూర్వమే గోదావరి మండలములోని జమీన్ దారులు, కొందరు — ముఖ్యముగా పితాపురము, పితాపురము, మొగలిపెర్రు, పోలవరము జమీన్ దారులు లేవదీసిన పితూరీలను విస్తారముగ శ్రమలేక అధికారులు అణచివేయగలిగిరి. కృష్ణామండలములో క్రీ. శ. 1769 నటు వాత కొంతకాలము వరకు అరాజక పరిస్థితులు వ్యాపించి యుండెను. దోపిడిగుంపుల ప్రాబల్యము అధికముగ ఉండెను. జమీన్ దారులు కొందరు తిరుగబాటులు కావించిరి. ఆ తిరుగబాటులలో ఒంగోలు జమీన్ దారు, అతని సహోదరుడు నూజిబీడు జమీన్ దారునికి చుట్టమైన పెద్ద నాభరావు, నిజాము పట్టణమునకు సంబంధించిన హూరనేని వెంకట్రాయులు లేవదీసిన పితూరీలు ఎక్కువ ప్రాధాన్యమును వహించినవని చెప్పవచ్చును. కాని క్రీ. శ. 1815 నాటికి పితూరీల నన్నిటిని అణచివేసి బ్రిటిష్ వారు కృష్ణా మండలమం దంతటను తమ అధికారమును స్థిరపరచుకొనిరి. నెల్లూరు మండలములో మాత్రము బ్రిటిష్ వారిపై వేర్కొనదగిన తిరుగబాటులు ఏవియు ఎవరును జరపనట్లు లేదు.

బ్రిటిష్ ప్రభుత్వము

లక్షణములును, వానిమూలమున ప్రజలు నేర్చుకొన్న గుణ సాధములును.

మొగలాయిసామ్రాజ్య పతనకాలమున ఏర్పడిన అరాజక పరిస్థితులు తొలగి బ్రిటిష్ పరిపాలనకాలమున శాంతి భద్రతలు ఏర్పడుటచేత ఇతర ప్రాంతములనుండి అదివరకు వచ్చుచుండిన దాడులవలనగాని, జమీన్ దారులు, పాశె గాండ్రు మొదలయినవారి పితూరీలవలనగాని ఎట్టి భయము లేక ప్రజలు చెమ్మడిగ కాలము గడవ గలిగిరి.

పరిపాలనాధికార మంతయు ఒక మూలస్థానమున కేంద్రీ కృతమగుటచేత రాష్ట్రమును, జిల్లాలను పాలించు క్రింది అధికారులు స్వతంత్రులు కాక, పై అధికారుల ఆజ్ఞలను శిరసావహించవలసినవారైరి. క్రింది అధికారుల తిరుగ బాటులవలన ప్రాచీనకాలమందుండి దేశములోని సామ్రాజ్యము లనేకము విచ్ఛిత్తిగాంచెను. ఇట్టి ప్రమాదము బ్రిటిష్ సామ్రాజ్యమునకు సంభవించలేదు. ఈ సామ్రాజ్యము పతన మగుటకు కారణము వేరు. రాజకీయముగ దేశము బల వత్తరముగ ఉండుటకు కేంద్రీకృతమగు ప్రభుత్వము ప్రధానసాధన మన్నగుణసాధమును నేర్చుకొనుటకు ప్రజలకు అవకాశము లభించెను.

పరిపాలన సౌష్ఠవమునకై సమర్థులును, విద్యావంతులును, లంచగొండితనము మొదలగు చెడ్డ అలవాటులకు లోబడనివారును, యోగ్యులును అగు ఉన్నతోద్యోగులు అవసరమని గ్రహించి బ్రిటిష్ వారు అట్టివారిని సృజించి వారిద్వారా పరిపాలనము సాగించిరి. జిల్లా కలెక్టర్లు, అట్టి చోదాలో ఉండిన ఇతర ఉద్యోగులు ఆ వర్గమునకు చెందినవారు. ప్రభుత్వముయొక్క ఉద్దేశములు వీరిమూలముననే సాఫల్యము కాంచుచుండెను. నాలుగైదు తరముల కాలము ప్రజలు వీరి పరిపాలనమునకు అలవాటుపడి తమ శ్రేయస్సు వృద్ధిగాంచుటకు ఇట్టి వర్గము ఒకటి ఉండుట అవసరమన్న భావము కలవారయిరి.

న్యాయ పరిపాలనములో బ్రిటిష్ వారు ఒక ప్రధాన సూత్రమును అనుసరించిరి. శాస్త్రపరిభాషలో దానికి 'చట్టపు స్వామ్య సూత్రము (Rule of Law)' అని పేరు. చట్టముననుసరించి రాజ్యములోని వ్యక్తులందరు సమానులనియు, చట్టమును ధిక్కరించినవాడు ఏకులమువాడయినను, ఏమతమువాడయినను, ఎంతటి సామంతుడైనను, అధికారియైనను, సామాన్యుడైనను న్యాయ పరిపాలనమునకై ఏర్పడిన సాధారణ న్యాయస్థానములయొక్క విచారణకు బద్ధుడై అవి విధించు శిక్షను అనుభవించవలసినవాడనియు ఈ సూత్రముయొక్క అంతర్భాగము. బ్రిటిషువారు దీనిని సాధారణముగ అనుసరించినందున అధికార పదవులం

దుండువారియొక్కయు, అగ్రకులములవారియొక్కయు, ధనికులయొక్కయు నిరంకుశత్వము చాలవరకు బలహీనత కాంచెను. మానవులందరు ప్రభుత్వ దృష్టిలో సమానులన్న భావము వ్యాపించుటకు ఇది ఒక సాధన మయ్యెను. క్రింది తరగతులవారు తలయెత్తుకొని సగౌరవముగ సంచరించుటకు అవకాశము ఏర్పడెను. ఈసూత్రము న్యాయ పరిపాలనమునకు మూలాధారమన్న భావము దేశమందు వ్యాపించెను.

ప్రథమ దశయందు బ్రిటిష్ పరిపాలనము నిరంకుశముగ నుండెను. కాని కాలక్రమమున ప్రజల సహకారము లేక దేశమును పాలించుట సాధ్యము కాదని వారు గ్రహించిరి. అప్పటినుండి వారు ప్రజలు ఎన్నుకొన్న ప్రతినిధులు కల శాసన సభలను నిర్మాణము కావించి, అట్టి సభల చిక్వాసమునకు పాత్రులైన మంత్రులను నియమించిరి. దీని ఫలితముగ ప్రజాస్వామ్య విధానము ఆచరణలోనికి రాగలిగెను. బ్రిటిష్ పరిపాలనకు పూర్వము గ్రామ పరిపాలనమందు తప్ప తక్కిన రంగములందు ప్రజాస్వామ్యము ఉండినదికాదు. బ్రిటిషువారు ప్రవేశపెట్టిన శాసన సభలు, జిల్లాబోర్డులు, మునిసిపల్ సభలు మొదలయినవానిమూలమున ప్రజలు ప్రజాస్వామ్యవిధానమునకు అలవాటుపడి, ఇతర విధానములకంటె ఇది ఉత్కృష్టమైనదను భావము కలవారయిరి. ఈ విధముగ బ్రిటిష్ పరిపాలన కాలమున క్రొత్త రాజకీయవిధానము లేర్పడుటయు, దానిమూలమున క్రొత్త రాజకీయ భావములు ప్రజలలో రేకెత్తుటయు జరగెను.

ఇంతకంటె ముఖ్యమైన మార్పు మరియొకటి గమనించవలసి యున్నది. బ్రిటిష్ పరిపాలనకు పూర్వము ప్రజలలో మొత్తము భరతఖండముపై అభిమానముకాని, జాతీయభావముకాని, రాజకీయ చైతన్యముకాని ఎక్కువగ ఉండినది కాదు. ఈ విషయములోకూడ వారి పరిపాలన కాలమందు గొప్ప మార్పు కలిగెను. తెలుగుదేశపు ప్రజలలో శాము భారతీయులన్న భావము వృద్ధిగాంచెను. భాషయందును, మరికొన్ని ఇతర అంశములందును తమకును, అరవలు ఉత్కృతులు బంగాళీలు మొదలగువారికిని భేదమున్నను భరతఖండమునందు ఉన్నవారు ఒకే జాతికి చెందినవారనియు, అందరికి అది మాతృభూమి అనియు, దాని స్వాతంత్ర్య సంపాదన సంరక్షణలకు అందరు కలిసి కృషిచేయుట విధి అనియు వారు విశ్వసించిరి. తెలుగుదేశ చరిత్రలో ఇట్టి భావము ప్రథమమున బ్రిటిష్ పరిపాలన కాలమున కలిగెను. దేశ మంతటిపై ఒకే ప్రభుత్వము, ఒకే పరిపాలనవిధానము ఏర్పడుట, రోడ్లు రైళ్ళు మొదలైన

ప్రయాణ సౌకర్యముల మూలమున తెలుగువారికి ఇతర రాష్ట్రములలోనివారితో ఎక్కువ సంబంధము ఏర్పడుట, ఒకేవిధమైన ఉన్నతవిద్య రాష్ట్రము లన్నిటిలో వ్యాపించుట, దాని ఫలితముగ విద్యావంతులు అందరు ఒకే భాషను మాటాడువారై ఒకేవిధమైన తత్వములను, సిద్ధాంతములను ప్రతిపాదించుట — ఇట్టి పరిస్థితులమూలమున జాతీయభావము పుట్టి పెరిగెను. రాజకీయవిషయములందు తెలుగువారి క్రీ. శ. 1750 నాటి మహావైఖరికిని క్రీ. శ. 1950 నాటి మహావైఖరికిని హస్తమత కాంతరమున్నది. ఈ భేదము బ్రిటిష్ పరిపాలన కాలమున ఏర్పడిన పరిస్థితుల ఫలితమే.

ఈ జాతీయభావముతోపాటు తెలుగువారిలో ఉపజాతీయభావము ఇంకొకటి ఇదేకాలమున వృద్ధికాంచెను. భరతఖండములో తమకుగల ప్రత్యేక వ్యక్తిత్వమును నిలబెట్టుకొనవలెననడి దృఢవాంఛ దీనికి ప్రధానలక్షణము. దీనిఫలితముగ తమ ప్రాచీనచరిత్ర యందును, తమ భాష యందును, సారస్వతముందును వారు గాఢానుకంక్ష కలవాడైరి. ఆంధ్రోద్యమము, ప్రత్యేక ఆంధ్రరాష్ట్ర నిర్మాణముందు ఆనంక్ష దీనిఫలితములే.

ఆర్థిక వ్యవస్థా పిపర్యయము : ఈ కాలవలన రాజకీయ పరిస్థితులు మారినట్లే ఆర్థిక పరిస్థితులయందుకూడ గమనింపదగిన మార్పులనేకము కలిగెను. వీనిలో మొట్టమొదట గమనింప తగ్గది జనసంఖ్యయొక్క పెరుగుదల. కాంగ్రెసు భద్రతలు దేశమందు వ్యాపించుట, కాలక్రమమున దామముల ఉద్భవితగగుట, ఆహార పదార్థముల ఉత్పత్తి పెరుగుట, ప్రజల ఆరోగ్యమునది, సంబంధించిన ఏర్పాటుల వ్యాప్తి మూలమున మశూచికము మొదలైన అంటు వ్యాధుల తీవ్రత తగ్గుట - ఇట్టి కారణముల వలన జనసంఖ్య వృద్ధికాంచెను. క్రీ. శ. 1800, 1850 మధ్య జనసంఖ్య రెండింతలయ్యెనని నిపుణులు అంచనావేసి యున్నారు. సరియైన జనాభా లెక్కలను తయారుచేయుటకు క్రీ. శ. 1871 లో ప్రథమ ప్రయత్నము జరగెను. తెలంగాణా మినహాగా బళ్లారి, గంజాములతో కూడిన అప్పటి తెలుగు జిల్లాలోని జనసంఖ్య 1,20,80,251 (అనంతపురము, చిత్తూరు జిల్లా లప్పటికేర్పడలేదు). ఇది క్రమముగా వృద్ధికాంచి క్రీ. శ. 1951 నాటికి 206 లక్షలయ్యెను.

బ్రిటిష్ పరిపాలనమునకు పూర్వము వ్యవసాయము ప్రజలకు ప్రధాన జీవనోపాయముగ ఉండెను. ఈ పరిపాలన కాలమున పరిశ్రమలు కొన్ని నశించుటవలన ప్రజలలో పూర్వముకంటె ఎక్కువభాగము వ్యవసాయముపై ఆధారపడవలసినవారయిరి. అదివరకు వీడుగా

ఉండిన భూములలో చాల భాగము సాగులోనికి వచ్చెను.

గ్రామములలో వ్యవసాయయోగ్యములగు భూములు ఎక్కువగ సాగుచేయుటకు కావలసిన రైతుజనము తక్కువగ నుండిన పరిస్థితి మారి, వ్యవసాయము చేయదలచు కొనిన వారికి భూములు లభింపని పరిస్థితి ఏర్పడెను.

రైతులు పండించు పంటలలోకూడ గొప్పమార్పు కలిగెను. ఇతరరాష్ట్రములకును, విదేశములకును ఎగుమతి చేసే బాణము సంపాదించుటకు అవకాశము కల్పించు ప్రత్తి, పొగాకు, నూనె గింజలు, జనుము మొదలైన ఆహార యోగ్యతరములయిన పంటల ప్రాధాన్యము పూర్వము కంటె ఎక్కువయ్యెను. ఇందుచేత రైతుల సాభాగ్యము దావ్యవ్యాపార స్థితిగతులపై ఎక్కువగా ఆధారపడవలసి వచ్చెను.

పూర్వము చెరువులు, బావులు వ్యవసాయమునకు ప్రధానాధారములుగా ఉండెను. సడీజలములు కాలువల ద్వారా పారుటకు ఏర్పాట్లు కొంతవరకు చేయబడెను. కొన్ని ప్రదేశములందు రెండు మూడుసార్లు సాగుచేయుటకు అవకాశము కలిగెను. పంటల ఉత్పత్తి అధికమగుటకు ఈపారుదల ఏర్పాట్లు ప్రధానకారణములయ్యెను. సుమారు పది లక్షల ఎకరములు ఈ విధముగ సాగులోనికి వచ్చెను.

అనాదిగ వ్యవసాయ విధానమునకు తరతరములుగ రైతులు గడించిన అనుభవ మొక్కతే మార్గదర్శిగ నుండెడిది. పరిశోధనాధారమైన శాస్త్రజ్ఞానము రైతులకు అందుకాటలలో ఉండినదికాదు. ఇందులోకూడ ఈ కాలమున కొంత మార్పు వచ్చెను. రాష్ట్రమందు ప్రత్యేక వ్యవసాయశాఖను ఒకదానిని ప్రభుత్వమువారు ఏర్పాటుచేసిన కారణమున ఎరువులు, భూమిసారభేదిములు, క్రొత్త రకపు పంటలు, విత్తనములు, పనిముట్లు మొదలగువానిని గురించిన పరిశోధనలు జరగసాగెను. దాని ఫలితముగ వ్యవసాయములో కొంత మార్పు కలిగి ఎక్కువ పంటలు పండుటకు అవకాశము ఏర్పడెను.

రైతుల సాహాయ్యమునకై రకరకములైన సహకార సంస్థలు స్థాపింపబడెను.

ప్రాచీనకాలముందుండి ప్రజలలో కొంతభాగము నేత, కమ్మరము, వడ్రంగము, మొదలైన పరిశ్రమల ద్వారా జీవించుచుండెడిది. వ్యవసాయదారులు కూడ నూలు వడకుట మొదలైన ఉపవృత్తుల మూలమున కొంత ఆదాయమును సంపాదించుచుండువారు. బ్రిటిష్ పరిపాలన కాలమున ఇట్టి చేతివను లనేకము నశించెను. కొన్ని గట్టి రెప్పి తినవలసినవయ్యెను.

బ్రిటిష్ ప్రభుత్వము

ఇట్టి పరిశ్రమలలో ఇంపి షరిశ్రమ, నేత పరిశ్రమ ప్రధానము లైనవి. వ్యవసాయదారులు, వడ్రంగులు, కమ్మరులు మొదలైనవారు ఉపయోగించు పనిముట్లకును, సామాన్యజనుల వాడుకకానుకావలసిన ఇనుము క్రీ. శ. 1800కు పూర్వము దేశమందే దొరకుచుండెను. ముడి ఇనుమును కరగించి, ఇనుమును ఉక్కుచేయగల కార్మికులు తెలుగుజిల్లా లన్నిటియందు ఉండిరి. కాని కాలక్రమమున ముడి ఇనుమును కరగించుటకు కావలసిన కస్తెలు బొగ్గు సమృద్ధిగ దొరకని కారణమునను, విదేశములలో యంత్ర సాహాయ్యమున తయారగు చౌక ఇనుము దిగుమతి అగుట చేతను, కంపెనీ ప్రభుత్వమువారు దేశీయ పరిశ్రమకు ఎట్టి సాయము చేయనికారణమునను ఇనువ పరిశ్రమ పూర్తిగ వశించెను.

నేత పరిశ్రమకు ఇంతటి దుర్గతి వట్టలేదు. కాని అది కూడ తొల్లింటి ప్రాధాన్యమును కోల్పోయెను. క్రీ. శ. 1800కు పూర్వము తెలుగు జిల్లాలనుండి సుమారు కోటి రూపాయల విలువగల సన్నని వస్త్రములు, అద్దకపు బట్టలు విదేశములకు ఎగుమతి అగుచుండెను. ఇదికాక ప్రజలందరికి కావలసిన బట్ట దేశమందే తయారగుచుండెను. క్రీ. శ. 1850 వాటికి దేశవ్యాపార మంతయు వశించెను. దీనికితోడు యంత్రసాహాయ్యమున ఇంగ్లండులో చౌకగ తయారగుచున్న బట్టల దిగుమతి పెరుగుటయు, అట్టి విదేశపు బట్టలను ప్రజలు వాడుటయు జరగెను. విదేశములలోని మిల్లు బట్టల పోటికి నిలబడలేక చేనేత పరిశ్రమ కృశించి పోయెను.

క్రీ. శ. 18వ శతాబ్దమున ఇంగ్లండులో గొప్ప పారిశ్రామిక విప్లవము సంభవించెను. ఆవిరిశక్తి సాహాయ్యమున నడచుయంత్రముల ద్వారా ఫ్యాక్టరీలలో వస్తు సామగ్రిని తయారుచేయుటయే దాని ప్రధాన లక్షణము. ఇందుమూలమున ప్రతివస్తువు మిక్కిలి చౌకగా తయారు చేయుటకు సాధ్యమయ్యెను. పొగయోడలు వాడుకలోనికి వచ్చుట చేతను, సూయక్ కాల్ష నిర్మాణమైనందునను ఇంగ్లండులో తయారైన చౌక వస్తువులు సులభముగ మన దేశములోనికి వచ్చుటకు వీలయ్యెను. ఇదే సమయమున ఇచటి బ్రిటిషు ప్రభుత్వమువారు రోడ్లు, రైళ్ళు మొదలైన ప్రయాణ సౌకర్యములను కల్పించుటయందు శ్రద్ధ వహించిరి. ఇన్నిటి ఫలితముగ చౌక విదేశవస్తువులు కుగ్రామములలోనికి కూడ రాగలిగెను. వీని పోటికి నిలబడలేక దేశములోని కంచద్దు, తోళ్ళవనిచేయువారు, కుమ్మర్లు, ఇతర కార్మికులు వంశ పారంపర్యముగ అనుసరించు చుండిన వృత్తులను మానుకొని వ్యవసాయపు కూలీల వర్గములో చేరవలసినవారైరి.

ఈకాలమున ప్రజల అభిరుచులలోకూడ గొప్ప మార్పులు కలిగి విదేశ వస్తువులకు గల గిరాకీ వృద్ధి కాంచెను. ధనికవర్గములో చేరినవారు, జమీన్ దారులు, బ్రిటిష్ అధికారుల పరిచయ ప్రాబల్యమున ఇంగ్లండు మొదలైన పాశ్చాత్య దేశములందుండి వచ్చు విలాస సామగ్రి యందు వ్యామోహము గలవారైరి. సామాన్య జనులలో కూడ విదేశీయములగు పింగాణీసామానులు, నబ్బులు, బొమ్మలు, ఆట వస్తువులు మొదలగువానియందు వ్యామోహము అధికమయ్యెను. ఇట్టి కారణముల మూలముగ బ్రిటిషు పరిపాలన కాలమున తెలుగుదేశములోని పరిశ్రమలు వెనుకపడి పోయెను. భరతఖండములోని ప్రాచీన పరిశ్రమలు నశించినను వాని స్థానమున యంత్ర సాహాయ్యమున పనిచేయు ఫ్యాక్టరీ పరిశ్రమలు కొన్ని స్థాపింప బడెను. తెలుగుదేశమందు ఇట్టివారు జరగలేదు.

బ్రిటిష్ పరిపాలన కాలములో ప్రయాణ సౌకర్యములు, రవాణా సౌకర్యములు, సమాచార సౌకర్యములు వృద్ధికాంచెను. క్రీ. శ. 1800 కు పూర్వము జనములో చాల భాగము కాలినడకనే ప్రయాణము చేయుచుండువారు. పెద్ద బండ్లు నడచుటకు అనుకూలమైన రోడ్లు చాల తక్కువగ నుండినందున వ్యాపారము కంచరగాడిదలు, గుర్రములు, ఎద్దులు మొదలయినవాని తోడ్పాటున జరగుచుండెను. వీనిపై బరువులు వేసికొని వర్తకులు ఒక ప్రదేశమునుండి మరియొక ప్రదేశమునకు వెళ్లుచుండిరి. కాలక్రమమున బ్రిటిషువారు కంకర రోడ్లను వేయసాగిరి. వారి పరిపాలన మంతరించువాటికి తెలుగు జిల్లాలయందు మొత్తముమీద సుమారు 13,000 మైళ్ళ పొడవుగల రోడ్లు నిర్మింపబడెను. వీనితోపాటు రైళ్ళ నిర్మాణముకూడ కొంతవరకు వెరిగి 1,800 మైళ్ళ పొడవుగల రైలుమార్గము ఏర్పడెను. ఇదికాక పడవలు నడచుటకు వీలగునట్లుగా సుమారు వేయిమైళ్ళ పొడవుగల కాలువలు శ్రవ్యబడెను. తంతి తపాలాలమూలమున అదివరకు లేని వార్తాసౌకర్యములు ప్రజల అందుబాటులోనికి వచ్చెను. ఈ యన్నింటి ఫలితముగ వర్తక వ్యాపారములు వృద్ధి గాంచెను. పంటలను పండించువారికి, ఇతర వస్తుసామగ్రిలను తయారుచేయువారికి తమ సరకులను దూరప్రాంతములకు పంపి ఎక్కువ లాభము సంపాదించుటకు అవకాశము కలిగెను. పల్లెల ప్రాంతములలో నివసించువారుకూడ దూరప్రాంతములందు ఉత్పత్తియగు వస్తువులను ఉపయోగింపగలవారైరి. వర్తక వ్యాపారములు అభివృద్ధి కాను కాను శ్యాంకులు, ఇతర ప్రజాహిత సంస్థలు దేశమునం దంతట అచ్చటచ్చట స్థాపితము లగుచువచ్చినవి.

వ్యవసాయమందును, పరిశ్రమలయందును, రవాణా పాకర్లములందును కలిగిన మార్పులవలన విదేశవ్యాపార వ్యూహపముకూడ మార్పు కాంచెను. వస్త్రములవంటి తయారీ పదార్థముల (మాన్యుఫ్యాక్చర్డ్ గూడ్స్) ఎగు మతులు తగ్గి పోగాకు, నూనె గింజలు, ప్రత్తి, పసుపు, అగ్ర కము, మాంగనీసు మొదలయిన ముడిపదార్థముల ఎగు మతులు హెచ్చయ్యెను. దిగుమతులలో తయారీ పదార్థ ముల దామాషా అధికమయ్యెను.

దేశమందు క్రొత్త వృత్తు లనేకము బయలుదేరెను. క్రొత్త వృత్తులు కొన్నింటిలో ఎక్కువమంది ప్రవేశించుటకు అవకాశమేర్పడెను. లాయర్లు, ప్రభుత్వోద్యోగులు, కంట్రా క్టర్లు, కమిషన్ ఏజంట్లు, వైద్యులు, గుమాస్తాలు, వారా పత్రికలను నడపువారు, చిల్లర బేరము చేయువారు, ఉపా ధ్యాయులు — ఈ సందర్భమున పేర్కొనదగి యున్నారు.

రాజకీయరంగములో ప్రజలయందు నూతన భావములు ఉదయించినట్లు ఆర్థికరంగమందుకూడ నూతన భావములు పొడనూపెను. సామ్యత్వాలవలె కాముకూడ ఆర్థిక సంప దను వృద్ధిచేసికొనుట అవసర మనియు, దానికి ప్రధాన సాధనము పరిశ్రమ లనియు వారు భావించసాగిరి. దారి ద్రవ్యము కర్షణలము కా దనియు, ఆర్థిక పునర్నిర్మాణము మూలమున దానిని తొలగించుట సాధ్య మనియు, అందుకై గట్టి ప్రయత్నములు కావించవలసియున్న దనియు వారు నమ్మినవారైరి. బ్రిటిష్ పరిపాలన మంతరించునాటికి అన్నిరకముల వారిలో ఇట్టి నూతనోత్సాహము కను పించెను.

సాంఘిక పరిన ర్షనము : సాంఘిక పరిస్థితులలో ఈ కాలమున గలిగిన మార్పులను అవగాహన చేసికొనుటలో ఒకటి రెండు సామాన్య విషయములను గుర్తించుట అవసరము.

మానవ జీవితము పరస్పరాశ్రితము. ఇతరుల సాహాయ్యము లేక ఎవడును గీచింపలేడు. సంఘ మనునది వ్యక్తివలె మన కంటి కగపడు ఒక పదార్థము కాదు; పరస్పర సాహాయ్య సహకారములకై మనము కల్పించు కొన్న ఏర్పాటుల సముదాయమే. ఈ యేర్పాటులు, వీనిమూలమున ప్రజలలో కలుగు పరస్పర సంబంధములు - ఇదియే సాంఘిక పరిస్థితులు.

ఈ సందర్భమున గమనించదగిన విశేషము ఇం కొకటి ఉన్నది. ప్రతి సంఘమందును కొందరు ఎక్కువ గౌరవము నకును, కొందరు తక్కువ గౌరవమునకును అర్హులుగ ఎంచబడుచుండురు. ఇట్టి భేదములు లేని సంఘ ముండదు. కాని ఈ భేదములకు ఆధారము అన్ని సంఘములందును

ఒక్కటే కాదు. కొన్నిటియందు కులము, కొన్నిటి యందు ధనము, కొన్నిటియందు విద్య, కొన్నిటియందు అధికారము — వీనికి ఆధారముగ ఉండును. సాంఘిక పరిస్థితులనుగురించి ఆలోచించునపుడు ఈ రెండు విషయ ములను గురించి ఆలోచించుట అవసరము.

ఈ దృష్టితో బ్రిటిష్ పరిపాలనకు పూర్వకాలపు ఆంధ్ర దేశ సాంఘిక పరిస్థితులను గమనించినయెడల వానికి మూడు ప్రధాన లక్షణము లుండెనని చెప్పవచ్చును. మొదటిది: వర్ణధర్మము (కులధర్మము); రెండవది: సమస్థితులుంబ విధానము; మూడవది: స్వయం సమృద్ధ మగు గ్రామజీవితము. ఇవి సామాన్యముగ అందరికి తెలివిన విషయములు; కనుక వీనిని గురించి విపులముగ ఇచ్చట వివరించవలసినది లేదు.

వ్యక్తికి కావలసిన సాయములో చాలభాగము వ్యక్తులము మందియు, కొంత ఇతర కులములనుండియు లభించుచుం డెను. ఏకులమువారు ఎట్టి వృత్తులను అనుసరించవలసినది, ఎట్టి వానిని త్యజించవలసినది, ఎట్టి సాయము ఇతర కుల ములవారికి చేయవలసినది కులధర్మమునుబట్టి నిర్ణయమగు చుండెను. వివాహములు, భోజనము, పండుగులు మొద లైనవాని విషయములో వ్యక్తులు తమ తమ ఇష్టాను సారముగ కాక కుల నియమములకు లోబడి ప్రవర్తించుట సంప్రదాయముగ నుండెను. దీనికితోడు వ్యక్తులకు గల గౌరవవహనములు వారి వారి కులములనుబట్టి లభించు చుండెను. ఈ సాంఘిక సంప్రదాయములు అతి ప్రాచీన కాలమునుండి వచ్చుచుండినట్టివి. మతసంస్కర్తలు కొందరు, భిన్నమతములను అనుసరించిన పరిపాలకులు కొందరు, వర్ణధర్మమునకు విరుద్ధమగు ప్రచారము కావించిరి. కాని బ్రిటిష్ పరిపాలనకు పూర్వము దానికి గల బలము తగ్గినది కాదు.

బ్రిటిష్ పరిపాలన కాలమున దీనికి ఒక గొప్ప చెల్లి తగిలెను. క్రైస్తవ మత ప్రచారమునకై వచ్చిన మిషనరీల ఖండనము దీనికి ఒక కారణము; బ్రిటిష్ వారు ప్రవేశ పెట్టిన ఉన్నత విద్య మరియొక కారణము. ప్రాచీన కాలమునుండి ఉన్నతవిద్యలు నేర్చుకొనుటకు కొన్ని కుల ములవారే అర్హులని ఎంచబడుచుండెను. అట్టివారే ఎక్కువ గౌరవమునకు పాత్రులుగ నుండిరి. బ్రిటిష్ వారి పరిపాలన ములో ఉన్నతవిద్యయొక్క స్వరూపము పూర్తిగ మారి పోయెను. ఇంగ్లీషు విద్యయే ఉన్నత విద్యగా పరిగణింప బడెను. దీనిని నేర్చుకొనుటకు ఎట్టి వివక్ష లేక అన్ని కుల ములవారు అర్హులైరి. అట్టివారు ఏకులమునకు చెందినవారై నను అధికారపదవులకు రాగలిగిరి. ఇదికాక, ఇంగ్లీషు

విద్య వృద్ధి స్వాతంత్ర్యమును, సమత్వమును ప్రతిపాదించు నట్టిది. ఇట్టి విద్యను అభ్యసించినవారు కులధర్మమునుబట్టి ఏర్పడిన తర తమ భేదములను ఖండింపసాగిరి. దీనికితోడు రైళ్ళ ప్రయాణములలోను, విద్యా సంస్థలలోను, ఉద్యోగ పదవులలోను జనాది విషయములకు సంబంధించిన కుల నియమములను అనుసరించుట ఆచరణసాధ్యము కాక పోయెను. ఇట్టి అనేక కారణములమూలమున కొన్ని కులములవారు అధికులని, మరికొన్ని కులములవారు తక్కువవారని ప్రతిపాదించు వర్ణధర్మమందు విశ్వాసము ఓడించెను. జనసంఖ్య వృద్ధి గాంచి జీవనోపాధిని సంపాదించుటకై తీవ్ర ప్రయత్నము చేయవలసివచ్చుటచేత కుల నియమములకు విరుద్ధముగ అనేకు లేదో యొక వృత్తిలో ప్రవేశించి జీవయాత్ర గడపుకొనవలసినవారైరి. క్రొత్తగ ఏర్పడిన వృత్తులలో అన్ని కులములవారు ప్రవేశింపసాగిరి. వీని ఫలితముగ 'కుల - కట్టుబాటుల' విగువు సడలి పోయెను. సంఘ సంస్కర్తల ప్రచారము మూలమునను, బ్రిటిష్ వారు అనుసరించిన భేదోపాయము మూలమునను కులములమధ్య అదివరకు ఉండిన సామరస్యము తగ్గి వర్ణ ధర్మ నిరసనము బలపడెను. వర్ణాంతర వివాహములుకూడ ఆచరణలోనికి వచ్చెను. పరిస్థితులలో కలిగిన ఇట్టి మార్పుల మూలమున కులధర్మమునకు గల ప్రాధాన్యము చాలవరకు ఓడించెను. కులభేదములు తొలగలేదు. కాని కులమును బట్టి తర తమ భేదములను నిర్ణయించు సంప్రదాయము అదృశ్యమయ్యెను. హరిజనోద్యమము ఇట్టి చాళావరణ ఫలితమే.

ఈ కాలమున సమష్టి కుటుంబ విధానముకూడ చాల వరకు సన్నగిల్లెను. జనసంఖ్య వృద్ధి గాంచుటచేత అన్న దమ్ములను వదలి దూర ప్రాంతములకు వెళ్ళి జీవనోపాధిని సంపాదించుకొనుట అనేకుల కవసరమయ్యెను. ఉద్యోగ ములు చేయదలచుకొనినవారు అదేవిధముగ దూరప్రాంత ములకు వెళ్ళవలసివచ్చెను. నిరాడంబర జీవితమునకు బదులు పాశ్చాత్యులవలె దైనికావసరములను పెంచు కొనుటయందు అన్నివర్గములవారికి అభిలాష మొదగుట చేత కుటుంబ వ్యయము పెరుగుటయు, సమష్టి కుటుంబ నిర్వహణము కష్టసాధ్యమగుటయు సంభవించెను. ఈ కాల మున స్త్రీజనోద్యమము ప్రబలి స్త్రీలు పురుషులతో సమానులన్న సిద్ధాంతము వ్యాప్తి గాంచెను. దీని ఫలితముగ స్త్రీలు వ్యతంత్రులైరి. కాల్య వివాహములకు బదులు ప్రాధా వివాహములు పరిపాలి అయ్యెను. వయసు వచ్చిన తర్వాత వివాహమాదు స్వాతంత్ర్యవియలగు స్త్రీలు సమష్టి కుటుం బములో కాలము గడపుటకు ఇష్టపడరైరి. పాశ్చాత్య

సంస్కృతినంపర్కకారణముగ పురుషులలోకూడ వృద్ధి తత్వము దృఢముగ నాటుకొనెను. ఒకడు సంపాదించుట, సంపాదించలేని అన్నదమ్ములు, వారి పిల్లలు ఆ యొక్కని సంపాదనను అనుభవించుట అన్న సమష్టి కుటుంబ సూత్రముపట్ల అనేకులకు అనిష్టము కలిగెను. వర్ణాంతర వివాహములు, స్త్రీ పునర్వివాహములుకూడ సమష్టి కుటుంబవిధాన విచ్ఛిత్తికి తోడ్పడెను.

బ్రిటిష్ పరిపాలనకు పూర్వము గ్రామములు స్వయం సమృద్ధములుగ నుండెను. ప్రయాణ సౌకర్యములు, రవాణా సౌకర్యములు లేని కాలమున గ్రామములకు మార్గాంతరము లేక స్వయంసమృద్ధములుగ నుండుట తప్పనిసరి అయ్యెను. అట్టి స్థితిలో గ్రామములోనివారి అవసరములు, తినుటకు కావలసిన వస్తుసామగ్రి అంతయు - అవారపదార్థములు, ముడిపదార్థములు, వస్త్రములు, ఇండ్లు కట్టుకొనుటకు సామానులు, పనిముట్లు మొదలైన వన్నియు - గ్రామమందే ఉత్పత్తియగుచుండును. విసోదకాల శేషమునకును, విలాస జీవితమునకును, ఆధ్యాత్మిక జిజ్ఞాస తీరుటకును కావలసిన వటులు, నర్తకులు, గాయకులు, పౌరాణికులు, పురోహితులు మొదలైనవారుకూడ ప్రతి గ్రామమందు ఉండిరి. సాముదాయిక వ్యవహారములను జరపుటకును, వివాదములను పరిష్కరించుటకును గ్రామ మందే వంచాయతీ యుండెను. ప్రభుత్వోద్యోగులు వన్నులు వసూలుచేయుటకు మాత్రమే గ్రామములకు వచ్చుచుండుట చేత వారు ఎంత దూరమం దుండిన అంత శేమకరమన్న భావముతో గ్రామస్థులు బుండిరి. ప్రభుత్వముద్వారా వారు అపేక్షించు సాయము విస్తారము లేకుండెను.

క్రీ. శ. 1850 తర్వాత ఇ దంతయు మారెను. అధికారము కేంద్రీకృతమైనగాని దేశమందు తమ పరిపాలనము స్థిరముగ నాటుకొనజాలదన్న భావముతో బ్రిటిష్ వారు గ్రామ వంచాయతీలయందు విముఖులై గ్రామ ముపై అధికార మంతను హస్తగతము కావించుకొనిరి. వివాద పరిష్కారములకు కొన్ని ప్రదేశములందు కోర్టులను స్థాపించిరి. గ్రామాధికారులను సర్కారు ఉద్యోగులను నిర్ణయించి గ్రామస్థులతో వారికి అదివరకుండిన సంబంధమును త్రుంచివేసిరి. శిస్తు వసూళ్ళ విషయములో వారు చేసిన మార్పులవలన కలెక్టరు మొదలగు రెవిన్యూ ఉద్యోగులు గ్రామములపై సర్కారుధికారము వహించినవారైరి. చెరువులు, కాలువలు మొదలగు జలాధారముల నిర్మాణము వకును, మరమ్మత్తునకును ఇంజనీయరుంగు ఉద్యోగులతో కూడిన ప్రత్యేకశాఖను ఒకదానిని నిర్మించి సాముదాయిక వ్యవహారములందు అదివరకు గ్రామములోనివారికి ఉండిన

క్రొత్తను తగ్గించిరి. రవాణా సౌకర్యములు వృద్ధిగాంచుట చేత రైతులు తాము పండించిన పంటలను ఇతర ప్రాంతము లందు అమ్ముటకును, తమకు కావలసిన వస్తు సామగ్రిని అట్టి ప్రాంతములందు కొనుటకును అవకాశము కలిగెను. తమ స్థితిని బాగుచేసికొనడలచిన గ్రామస్థులు గ్రామమును వదలి మరియొకచోట పనిచేసి ఆదాయము సంపాదించుట కూడ సాధ్యమయ్యెను. ఇట్టి వాతావరణములో అధివరకు రైతులను, గ్రామములో రైతులుకాక ఇతర వృత్తులను అనుసరించుచుండినవారికిని మధ్య ఉండిన అనుబంధము చాలవరకు సన్నగిల్లెను. వినోదములు, విలాసములు సమీపముం దుండు పట్టణములకు వెళ్ళుటకుకూడ గ్రామ స్థులు అలవాటుపడిరి. విద్య నేర్చుకొన్నవారందరు ఉద్యోగాపేక్షచే గ్రామములను వదలి పట్టణములకు వెళ్ళసాగిరి. ఇట్టి కారణములమూలమున గ్రామములు రాజకీయము గను, ఆర్థికముగను, సాంఘికముగను స్వయం సమృద్ధిని కోల్పోయి తమ సాభాగ్యమునకు దేశ మంతటిపై ఆధార తవలసినవచ్చెను.

సాంస్కృతిక పరివర్తనము : బ్రిటిష్ పరిపాలన కాలమున సాంస్కృతిక రంగమందుకూడ కొన్ని గొప్ప మార్పులు కలిగెను. వీని కన్నిటికి మూలము బ్రిటిష్ వారు ప్రవేశపెట్టిన విద్యావిధానము. ఇందు ఇంగ్లీషుభాషకును, ఆధునిక పాశ్చాత్య విజ్ఞానమునకును ప్రాధాన్యము కల్పింప బడెను. ఇట్టి విద్యను నేర్పినవారే ప్రభుత్వోద్యోగములకు అర్హులన్న నిర్ణయము వలన ఈ విద్యా విధానమునకు మరింత ప్రాబల్యము కలిగెను. ఉన్నత విద్యను అభ్యసించ గోరిన వారిలో అధికభాగము ఇంగ్లీషు విద్యాలయము లలో ప్రవేశించ సాగిరి. ఏ కొద్దిమంది మాత్రమో సంస్కృత మందును, తెలుగునందును, తర్కవ్యాకరణాది ప్రాచీన ప్రాచ్య శాస్త్రము లందును పాండిత్యము సంపాదించువారైరి. కాలక్రమమున ఇట్టివారి సంఖ్య మరింత ఊడించెను. ఈ రెండు పరిణామముల మూలమున దేశీయ సంస్కృతికి గొప్ప దెబ్బ తగితెను. విద్యావంతు లనువీరుడమును వహించినవారికి దేశీయ సంస్కృతికి సంబంధించిన మూలగ్రంథ ములను చదివి, ప్రాచీన సంప్రదాయములను, సిద్ధాంతము లను సమర్థించుటకు శక్తిలేక పోయెను. ఇట్టి శక్తి ఉండిన వారికి రాజపోషణముగాని, ప్రజల ఆదరముగాని లేకుండెను. ఇందుచేత క్రమక్రమముగ పాశ్చాత్య తత్వములకు దేశమందు ప్రాబల్యము కలిగెను.

దీనికోడు క్రైస్తవ మతమును ప్రచారముచేయు మిషనరీలు దేశమందు ప్రవేశించి వారి కుండు ధనబలమును హిందూమత ఖండనమునకును, హిందువులకు గున్నవారిని

క్రైస్తవ మతములో చేర్చుకొనుటకును వినియోగించిరి. దీని మూలమున తెలుగు జిల్లాలలో క్రైస్తవ మతము కొంత వరకు వ్యాపింపగలిగెను. అంతకు పూర్వము తెలుగు దేశమందు హిందూమతము కాక, మహమ్మదీయ మత మొక్కటే అల్పసంఖ్యాకుల మతముగ ఉండెడిది. బ్రిటిష్ పరిపాలన మంతరించునాటికి మరియొక అల్పసంఖ్యాక మతముగు క్రైస్తవముకూడ వ్యాప్తిగాంచెను.

విద్యాధికులలో కొందరు హిందూమతములోని లోపము లను సవరించి దానిని పరిశుద్ధమైనదిగ చేయుటకు ప్రయత్నించిరి. బహుదేవతారాధన, విగ్రహారాధన మొదలైనవి ఇట్టి లోపములని వారు భావించిరి. ఈ విధముగ హిందూమతమును సంస్కరింప బూనుకొన్నవారిలో బ్రహ్మ నమాజమునకు సంబంధించిన వారు తెలుగు దేశములో కొంతకాలము ప్రాధాన్యము వహించిరి.

పాశ్చాత్య విజ్ఞాన సంపర్కప్రభావము వలన మరియొక మార్పుకూడ కలిగెను. ఈ విజ్ఞానమునకు ప్రత్యేక ప్రమాణము ప్రధాన లక్షణమైన 'వైస్సు' ఆధారము. క్రుతి, ఋషి వాక్యము, ఆశ్మానుకూతి మొదలైన వానిని ఈ విజ్ఞానవేత్తలు ప్రమాణముగ అంగీకరింపరు. అందుచేత పాశ్చాత్య విజ్ఞానమందు ఆరితేరిన విద్యాధికులలో కొందరు నాస్తికులుగ ఉన్నారు, మరికొందరు మూలతత్వము ఒకటి యున్నను దాని స్వభావమును గుర్తించుటకు మానవునికి శక్తిలేదని వాదించువారు (అగ్నాస్టిక్స్). ఈ రెండు పక్షములవారి దృష్టి మానవజీవితము నంతను లౌకికదృష్టితో సాగించుటయే (సెక్యులరిజమ్) ప్రాజ్ఞతకు లక్షణమని వీరి సిద్ధాంతము. రాజకీయములకును, మతమునకును ముడిపెట్టరాదను నూత్రము దీని ఫలితమే. మతము, మత సంస్థలు, దేవాలయములు, పూజాపురస్కారములు, ఉత్సవములు, ఊరేగింపులు, జాతరలు మొదలైనవానిని త్యజించుటయే మానవ విముక్తికి మార్గమని వీరి తత్వము. ఇట్టి సిద్ధాంతములను ప్రతిపాదించువారు తెలుగుదేశములో ఉండుటకు బ్రిటిష్ పాలన కాలములో ఏర్పడిన పరిస్థితులు కారణము.

ఇట్టి మార్పులు జరగుచున్న కాలములో హిందూమతమును, దేశీయ సంస్కృతిని బలపరచుటకు విద్యాధికులతో కొందరు గట్టి ప్రయత్నములు చేయుటకూడ జరగెను. ఇందుకై కొన్ని జిల్లాలయందు ప్రత్యేకప్రచార సమాజములు, హిందూ సమాజములు స్థాపింపబడెను. ఈ యుద్దేశముతోనే దివ్యజ్ఞాన సమాజమువారు కూడ కొంత కృషి చేసిరి. దాని మొత్తముమీద ఈ సంస్కృతి రంగములో ఇప్పటి కాలమున భిన్నమతములకు, తత్వములకు,

బ్రిటిష్ ప్రభుత్వము

నిర్ణాంతములకు, గొప్పసంఘర్షణ సంభవించె ననువిషయము గుర్తించదగియున్నది. తక్కిన రంగములలో క్రొత్తకు, పాతకు సంఘర్షణ జరగుచుండినట్లు సాంస్కృతిక రంగమందు కూడ ఇట్టిది కనబడుచున్నది. దేశమందు మాతన చైతన్యము వ్యాపించుచున్న దనుట కిది ప్రబల నిదర్శనము. మా. వెం. రం.

స్వాతంత్ర్యోద్యమము

బ్రిటిష్ పరిపాలనాధికారమును నిర్మూలము గావించి స్వరాజ్యమును స్థాపించుకొనుటకు భారతీయులు సాగించిన ఉద్యమమే స్వాతంత్ర్యోద్యమము. ఇట్టి ఉద్యమము బయలుదేరుటకు వెళ్ళు కారణము లుండెను. వానిలో కొన్ని ముఖ్యముగ గుర్తించ దగియున్నవి. బ్రిటిష్ ప్రభుత్వము మొదటినుండి తుదివరకు పరాయి ప్రభుత్వముగనే ఉండెను. దాని ప్రధానోద్దేశము బ్రిటిష్ వారి లాభము. తాము ఉన్నతజాతివారనియు, భారతీయులు హీనజాతివారనియు భావించి వారు దేశమును పాలించిరి. భారతీయులెంత విద్యావంతుడైనను, మేధావియైనను, వ్యవహారదక్షుడైనను ఉన్నత పదవుల కనర్హుడని వారు భావించిరి. ఇంతకంటె అపమానకరమైన విషయ మింకొకటి యుండజాలదు. దక్షిణ ఆఫ్రికా మొదలగు విదేశములకు వెళ్లిన భారతీయుల నచ్చటివారు చులకనగ ఊచుట కిదియే ప్రధానకారణము. ప్రజావ్రతనిరుత్తో కూడిన కావననకలను స్థాపించినను ప్రధాన విషయములం దట్టి నకల కధికార మీయరైరి. బ్రిటిష్ పరిక్రమల పోటికి నిలబడలేక దేశీయ పరిక్రమ లవేక మద్యక్యము లయ్యెను. వానిని పునరుద్ధరించుటకు కావలసిన చర్యలను బ్రిటిష్ వారు సకాలమున తీసికొవరైరి. అందుచేత ప్రజలందరు వ్యవసాయ మొక్కదానిమీదనే ఆధారపడవలసివచ్చెను. కాని రైతులకు కావలసిన పదుపాయము లన్నిటిని వారు చేయరైరి. గ్రామ సీమలలో పన్నులకాధ, ఋణకాధ అధికమయ్యెను. ఫ్యాక్టరీలలోను, గనులలోను పనిచేయు కార్మికులకు కావలసిన పదుపాయములను కల్పించుటలో కూడ వారు తగిన క్రద్ధ వహించరైరి. ఇటువంటి లోపము లనేక ముందుటచేత దేశమందు స్వాతంత్ర్యోద్యమము బయలుదేరి క్రమముగ వృద్ధిగాంచెను.

స్వాతంత్ర్యోద్యమ మొకవిధముగ క్రీ. శ. 1905 లో ప్రారంభమై క్రీ. శ. 1920 నుండి మహాత్మా గాంధీగారి నాయకత్వమున తీవ్రరూపము ధరించి క్రీ. శ. 1947 లో శాశ్వతాప్తి గాంచెను.

క్రీ. శ. 1905 కు పూర్వము క్రీ. శ. 1857-58 లో ప్రభుత్వ స్వాతంత్ర్యసమరము జరగెను. కాని అది ఫలవం

తము కాని కారణమునను, అందు ఆంగ్లములు ఏలాటి పాత్రను వహించని కారణమునను దానిని గురించి యిచ్చట ప్రస్తావించ వలసినది లేదు.

క్రీ. శ. 1858 తర్వాత దేశమందు రాజకీయ చైతన్యము బీజరూపము దుండెను. ఇదే కాలమున పాశ్చాత్యవిద్య కొంతవరకు దేశమందు వ్యాపించెను. దాని ఫలితముగ విద్యార్థికులలో ఈ చైతన్యము మొలకెత్తి క్రీ. శ. 1885 లో కాంగ్రెసు స్థాపనకు దారి తీసెను. క్రీ. శ. 1885 మొదలు క్రీ. శ. 1905 వరకు కాంగ్రెసు మూలమున రెండు విధములగు లాభములు చేకూరెను. వానిలో ఒకటి దేశమందు ఐకమత్యము వృద్ధిగాంచుట. రెండవది పరిపాలన విధాన మందు ప్రభుత్వమువారు కొన్ని సంస్కరణములను గావించుట. ఏతేట జరగుచుండిన కాంగ్రెసు సమావేశములలో అన్ని రాష్ట్రములలోనివారు, అన్ని కులములకు, మతములకు, ఘోషలకు చెందినవారు పాల్గొనుటచేత వీ రందరిలోను తాము భారతీయు లను జాతీయభావము ప్రబలెను. పాశ్చాత్య నాగరికతకు ఆ కాలమున ప్రధానలక్షణములుగ నుండిన వ్యక్తి స్వాతంత్ర్యము, ప్రజాస్వామ్యము మొదలైన వానియొక్క ప్రభావమునకు వీ రందరు గురియగుట చేత ఈ భావము లన్నియు క్రమక్రమముగ దేశమం దంతట వ్యాపించెను. కాంగ్రెసు సమావేశములలో పరిపాలన విధానములోని లోపములను విమర్శించుటయు, వానిని తొలగించుటకు మార్గములను సూచించుటయు పరిపాటి అయ్యెను. ప్రభుత్వ చర్యలను విమర్శించుట ప్రజల హక్కులలో ప్రధానమైనదను విశ్వాసము దీనిమూలమున పెంపొందెను. ఇ దంతయు రాజకీయ చైతన్యము వృద్ధి గాంచుటలో విశేషముగ తోడ్పడి, తర్వాతి కాలపు స్వాతంత్ర్యోద్యమమునకు పునాదులు వేసెను.

తక్కిన రాష్ట్రములతోపాటు ఆంగ్లప్రాంతములోని వారును కాంగ్రెసు ఉద్యమమందు పాల్గొనిరి. ఆంగ్ల లవేకులు — రంగయ్యవాయుడు, ఆనందాచార్యులు, న్యాపతి సుబ్బారావు, కేశవపిళ్లె, గంగాం వెంకటరత్నం, కృత్తి వెంటి పేర్రాజు, వరాహగిరి తోగయ్యగార్ల వంటి ప్రముఖులు — కాంగ్రెసు సమావేశములకు వెళ్ళుచు ఆంగ్లములలో జాతీయభావము రేకొల్పించిరి. వారిలో ఒకరైన పనప్పాకం అనందాచార్యులుగారు నాగపూరులో జరగిన ఏడవ సమావేశమునకు అధ్యక్షుడై ఒక ఆంగ్లో ఇండియనులేకాక భారతీయు లందరు వైదిక స్వచ్ఛంద దళములలో చేర్చుకొనుటకు తగినవారన్న విషయమును గురించి గంభీరముగ నుపన్యసించిరి. న్యాపతి సుబ్బారావు పంతులుగారు కాంగ్రెసు వేదికనుండి అనేకవిషయములను గురించి

ఉపన్యాసములు గావించి పేరు ప్రఖ్యాతులను సంపాదించిరి. ఇది కాక, కాంగ్రెసు నమూనాను అనుసరించి ఆంధ్ర జిల్లాలలో జిల్లా సంఘములు స్థాపించబడి, అప్పుడప్పుడు వాని యాజమాన్యమున జిల్లా పథలు, తాలూకా పథలు జరగుట ఆచారమయ్యెను. ఈ పథలలో కాంగ్రెసు చేసిన తీర్మానములను బలపరచుట, స్థానిక సమస్యల పరిష్కారమునకు సూచనలు చేయుట ప్రధాన విషయములుగ నుండను. వీనిమూలమున రాజకీయ పరిజ్ఞానము కొంత వరకు ప్రజలలో వ్యాపించెను.

ఒక్కొక్కప్పుడు కాంగ్రెసుతోగాని, జిల్లాసంఘములతోగాని సంబంధపల పెట్టుకొనక త్రైతులు, తదితర వర్గముల వారు స్వతంత్రులై వ్యవహరించు చుండిరి. అధికారులు అన్యాయముగ ప్రవర్తించినప్పుడు సత్యాగ్రహముద్వారా వారి నెదుర్కొని వారి మూలమున కలిగిన చిక్కులను తొలగించుకొనుట సనాతన సంప్రదాయము. ఇట్టి సత్యాగ్రహ మొకటి క్రీ. శ. 1894 - 95 లో కృష్ణజిల్లాయందు జరగెను. ఆ సందర్భమున అధికారులు నీటి తీరువను నాలుగు సంవత్సరములనుండి అయిదు రూపాయలకు పెంచెను. దానిని నిరసించుటకు జిల్లాలైతులు ఏలూరులో గొప్ప సమావేశము జరిపి, నీటి తీరువను తగ్గించినగాని వ్యవసాయ మెవ్వరును చేయరాదని తీర్మానించిరి. ఆ సందర్భమున గుడివాడ తాలూకాలోని రైతుసామంతులు కొందరు తైళ్లకు పెట్టుటకూడ జరగెను.

కాని క్రీ.శ. 1895 - 1905లో కాంగ్రెసుగాని, ఇతర సంఘములుగాని దేశమందుండి బ్రిటిష్ అధికారమును తొలగించి స్వాతంత్ర్యమునకై కృషి చేయులేదు. అప్పటివారు బ్రిటిష్ భారతదేశముల మధ్య ఏర్పడిన రాజకీయ సంబంధము శాశ్వతముగ నుండుట లాభదాయకమని భావించుచుండిరి. భగవదీచ్చకూడ ఇట్టి దనియే వారి అభిప్రాయముగ నుండెను.

క్రీ.శ. 1905లో కర్ణాట ప్రభువు నిరంకుశముగ బంగాళ రాష్ట్రమును రెండు రాష్ట్రములుగ విభజించుటతో కొందరు నాయకుల భావములు మారిపోయెను. అంతటితో 'వందేమాతరం' ఉద్యమమని పేరు గాంచిన స్వరాజ్యోద్యమము బయలుదేరెను. బంకించంద్ర చట్ట రచించిన వందేమాతర గీతమును జాతీయగీతముగ అప్పటినుండి పాడుట ఆచారమయ్యెను. అందుచేతనే ఉద్యమమునకు వందేమాతరం ఉద్యమమును పేరు వచ్చెను. చిల్లర సంస్కరణముల వలన లాభము లేదనియు, ప్రజలనుభవించుచుండు శాధలకు స్వరాజ్య మొక్కటియే తరణోపాయ మనియు, కాంగ్రెసు సమావేశములలో గంభీరోపన్యాసములు కావించి చర్యలు

జరపి యుక్తియుక్తములగు తీర్మానములుచేసి ప్రాధాన్య పడినంత మాత్రమున బ్రిటిష్ వారు తొలగిపోరనియు, వారికి అర్థిక వత్తుము కలిగించు చర్యలను తీసికొమ్మచ్చుడివారు తొంగుదు రనియు, విదేశవస్తు బహిష్కారము స్వదేశవస్తువులను వాడుట ఈ చర్యలలో ప్రధానము లనియు, ఇందు విషయమై ప్రజలలో ప్రబోధ మవసరమనియు, దానికి జాతీయ విద్యాలయములు ముఖ్యసాధనము అనియు వంగరాష్ట్రములోని నాయకులు నిశ్చయించుకొనిరి. అదేకాలమున 'స్వరాజ్యము నా జన్మవృక్షం' అన్న నినాదమును మహారాష్ట్రములో తాలగంగాధర తిలక్ లేవనెసెను. దీని ప్రభావము క్రమక్రమముగ దేశమందంతట వ్యాపించెను. ఓపిస్ చంద్రపాల్, లాలా లజపతి రాను, తాలగంగాధర తిలక్, అరవింద ఘోష్ మొలైన వారు ఈ స్వరాజ్యోద్యమమునకు నాయకులైరి.

వందేమాతరం ఉద్యమముయొక్క ప్రభావము ఆంధ్రమందంతటను వ్యాపించెను. దీనికి ప్రధానకారణము క్రీ. శ. 1907లో ఓపిస్ చంద్రపాల్ ఆంధ్రదేశమందు గావించిన పర్యటనమే. అతడు రాజమండ్రి, విజయవాడ, బందరు మొదలైన పట్టణములకు వచ్చి గంభీరోపన్యాసములు గావించి స్వరాజ్యమందును, దాని సాధనములందును ప్రజలను గాఢాభిమానులను చేసెను. రాష్ట్రమందు ఆపూర్వమైన రాజకీయ సంచలనము బయలుదేరెను. అనేకులు అధికారధిక్కారమును గావించిరి. పాఠశాలలో గాడిచర్ల హరి సర్వోత్తమరావుగారు సుప్రసిద్ధులు. వీరు రాజమండ్రి శ్రెయనింగు కాలేజినుండి వెళ్లగొట్టబడిరి; తరువాత స్వరాజ్య ప్రతిక నొకదానిని స్థాపించి అందులో ప్రభుత్వ విధానమును ఖండించుచు కొన్ని వ్యాసములను వ్రాసిరి. నేరమునకై మూడు సంవత్సరములు కఠిన కారాగార శిక్షకు పాత్రులైరి.

క్రాంతగా దేశమందు కలిగిన సంచలనము ఫలితముగా విదేశవస్తు బహిష్కారము విరివిగ జరగసాగెను. యువకులు కొందరు రాష్ట్రాంతరములకును, విదేశములకును వెళ్లి అగ్నివైపులు, ఓపిస్ నిట్ల, మైనపు వత్తులు మొదలగు వస్తువులను చేయు విధమును నేర్చుకొని స్వదేశమునకు వచ్చి చిన్న చిన్న పరిశ్రమలను కొన్నిటిని ప్రారంభించిరి. స్వదేశ దీక్షను పూనినవారికి వస్తువులు లభింపజేయుటకై ముఖ్యమైన పట్టణములలో స్వదేశ సరకులను అమ్ముటకై ప్రత్యేకములైన దుకాణములు నెలకొల్పబడెను. జాతీయ విద్యా వ్యాప్తికి విద్యార్థికులు కొందరు అచ్చటచ్చట జాతీయ విద్యాలయములను స్థాపించిరి. వీనిలో బందరు పట్టణమున కోపల్లె హనుమంతరావుగారు స్థాపించిన ఆంధ్ర జాతీయ

బ్రిటిష్ ప్రభుత్వము

కళాశాల అగ్రగణ్యము. వీరు తమ ప్లీడరు పట్టాను చివి విందరు కాలువలో పారవేసి, వ్యాయచాది వృత్తిని వదలుకొని, యావజ్జీవము దేశసేవకై పాటుపడ నిశ్చయించుకొన్నవారిలో మొదటివారు. ప్రజలలో ఆధునిక విజ్ఞానమును వ్యాపింపజేయుటకు ఇదేకాలమున తీవ్ర ప్రయత్నము లనేకము జరగెను. క్రీ. శ. 1902లో కొండా వెంకటప్పయ్య, దాసు నారాయణరావుగార్లచే స్థాపితమై, తర్వాత కొన్ని సంవత్సరములకు ముట్నూరి కృష్ణరావుగారి సంపాదకత్వములోనికి వచ్చిన కృష్ణాపత్రిక ఈ సందర్భములో గుర్తించదగి యున్నది. ఇదిగాక 'నవయుగ' 'శేనరి' పత్రికలు, చిలకమర్తి లక్ష్మీవరసింహముగారి దేశభక్తి పూరితములగు రచనలు ఈనాటివే. ఇదే కాలమున ఇట్టి యుద్దేశములతోడ విజ్ఞానచంద్రికా గ్రంథమాల, ఆంధ్రభాషాభివృద్ధి గ్రంథమాల మొదలైనవి అనేక గ్రంథములను ప్రచురింపపాగినవి.

ఈ సందర్భమున మరియొక విశేషముకూడ గమనించదగియున్నది. క్రీ.శ. 1908 నాటికి దేశమందు మితవాదులు, అతివాదులు అను రెండు పక్షములు జయలుదేరెను. ఆంధ్ర రాష్ట్రమందుకూడ వాయకులలో కొందరు — న్యాయపరిశుక్యా రావు, మోచర్ల రామచంద్రరావు, బి. యస్. శర్మ, ఆమంచర్ల కృష్ణరావు, భూవతిరాజు వెంకటవతిరాజు మొదలైనవారు మితవాదిపక్షమును వహించిరి. యవకులైన కొండా వెంకటప్పయ్య, పట్టాభి సీతారామయ్య, ఉన్నవ లక్ష్మీనారాయణ, పింగళి లక్ష్మీనారాయణ, అయ్యదేవర కాళేశ్వరరావు మొదలైనవారు అతివాద పక్షములో చేరిరి.

ఇదే సమయమున బంగాళరాష్ట్రమును కాంబుల ద్వారా విప్లవమును లేవదీయువారు కొందరు బయలుదేరిరి. వారిలో ఒకరు క్రీ. శ. 1908 లో ఆంధ్రరాష్ట్రమునకు వచ్చి, అతివాదులు కొందరిని కలిసికొని తమ ఉద్యమములో చేరవలసినదని కోరిరి. కాని వీ రెవ్వరు అందులో చేరుటకు సమ్మతించరైరి. అయినను పోలీసువారు వీరియొడల అనుమానము కలవారై కొన్ని సంవత్సరములవరకు వీరిని 'కాంబు ముఖా'లో చేరినట్లు ఊహించి వీరి చర్యలను కడు జాగ్రత్తతో పరిశీలించుచుండిరి.

క్రీ.శ. 1914 లో తిల్ మహారాష్ట్రమునను, అని దిసెంటు ముద్రానునందును 'హోమ్ రూల్' ఉద్యమమును ప్రారంభించిరి. దీని ఆశయముకూడ స్వరాజ్య సంపాదనమే. వారిద్దరు కలిసి, దేశము దంతట ఉద్యమమును పాగించిరి. ఆంధ్రరాష్ట్రమున అది దిసెంటును అనుసరించిన దివ్యజ్ఞాన

సామాజికు లనేకు లుండిరి. వారిలో చాలమంది ఈ యుద్యమములో చేరిరి. వారుకాక, రాజకీయరంగమందు పాల్గొనుచుండిన మితవాదులు, అతివాదులుకూడ దానిలో చేరి తీవ్రమైన ప్రచారమును కవిించిరి. ఆ సందర్భమున ఆంగ్లేయ పరిపాలకుల దుర్నయములను వివరించుచు మాజీ న్యాయాధీశుడు యస్. సుబ్రహ్మణ్యయ్యరు అమెరికా అధ్యక్షుడు విల్సన్ కు వ్రాసిన సుప్రసిద్ధ లేఖలో వీరిలో కొందరు సంతకము చేసిరి. ఈ విధముగ క్రీ. శ. 1906 - క్రీ. శ. 1920ల మధ్య సాగిన స్వరాజ్యోద్యమ, హోమ్ రూల్ ఉద్యమములు రెండింటియందును ఆంధ్రులు ప్రముఖ పాత్రను వహించిరిని చెప్పవలసి యున్నది.

ఇదే కాలములో ఆంగ్లోద్యమము ప్రారంభమై కొంత వరకు వృద్ధి గాంచెను.

క్రీ. శ. 1919లో మహాత్మా గాంధీ కాంగ్రెసు నాయకత్వమును వహించుటతో స్వాతంత్ర్యోద్యమ చరిత్రయందు మూతన కక మారంభ మయ్యెను. ఇదియే సత్యాగ్రహ కళము. సైన్యములను సమకూర్చి బ్రిటిష్ వారిని ప్రతిఘటించుట సాధ్యముకాక పోవుటయేకాక హింసతోకూడిన బలవ్రయోగము భారత సంప్రదాయమునకు విరుద్ధమన్న కారణమున వారు ప్రప్రథమములో రౌలట్ శాసనము పట్ల భారతీయు లందరికీ కలిగిన అసంతృప్తిని వెల్లెపుచ్చుటకును, తరువాత పంజాబు దురంతములను ఖండించుటకును, మహమ్మదీయుల కలజిడి కలిగించుచుండిన ఖలాఫత్ సమస్యను పరిష్కరించుటకును ఉద్దేశించి తుదకు స్వరాజ్య సంపాదనమునకు సత్యాగ్రహ మొక్కటే ఆమోఘమైన అస్త్రమును నిశ్చయమునకు వచ్చిరి. ఈ సత్యాగ్రహమునకు రెండు అంశము లున్నవి: ఒకటి సహాయనిరాకరణము; రెండు నిర్మాణకార్యక్రమము. బ్రిటిష్ వారి అధికారము దేశములో నిలబడి యుండుటకు ప్రజలు ఉద్యోగముల మూలమునను, పన్నులమూలమునను ఇతరవిధములను వారికి చేయుచుండు సహకారమే ప్రధానకారణ మనియు, ఇట్టి సహకారమును మానినయెడల ఆరువేల మైళ్ళ దూరమందుండి వచ్చినవా లొకనిమనముకూడ దేశమందు నిలబడుట సాధ్యముకా దనియు, సహాయనిరాకరణము సమగ్రముగ జరగినయెడల వారు అధికారమును వదలుకొనుటయు, ప్రజలకు స్వరాజ్యము లభించుటయు తప్ప దనియు వారు భావించిరి. ఈ సూత్రము ననుసరించి వారు క్రీ. శ. 1920 లో కలకత్తాయందు జరగిన ప్రత్యేకమైన కాంగ్రెసు సమావేశములో విద్యాలయములయొక్కయు, న్యాయస్థానముల యొక్కయు, శాసనసభల యొక్కయు బహిష్కారమును ప్రతిపాదించి దానికి కాంగ్రెసు ఆమోదమును

పొందిరి. క్రమక్రమముగ కాననోల్లంఘనము మొదలైన అంశములు కూడ ఈ కార్యక్రమములో ప్రవేశపెట్టబడెను. సహాయ నిరాకరణమునకు వారు ఎంత ప్రాధాన్యము నొసంగిరో అంతకంటె ఎక్కువ ప్రాధాన్యమును నిర్మాణకార్యక్రమమునకు నొసంగిరి. ప్రజలలో అదివరకుండిన లోపములు తొలగి, సత్యాగ్రహ సమరము నిరపాయముగ సాగుటకు కావలసిన ఆత్మబలము అర్థబలము అంగబలము సమకూరుటకును, స్వాతంత్ర్య సంపాదనా సంతకము ప్రజలందరి శ్రేయస్సుకు అది వినియోగపడుటకును నిర్మాణ కార్యక్రమము ముఖ్యసాధనమని వారు విశ్వసించిరి. రాట్నము వడకుట, ఖద్దరు ధరించుట, మద్యపాన నిషేధము, హిందూ మహమ్మదీయ సఖ్యత, హరిజనోద్ధరణము మొదలైనవి ఇందులోని అంశములు. క్రీ. శ. 1920 నుండి ఈ రెండు అంగములతో కూడుకొనిన సత్యాగ్రహమును వారు ఆచరణలోనికి తెచ్చిరి.

సత్యాగ్రహ సమరమందు మొదటినుండి ఆంధ్రుల త్యక్తాహముతో పాల్గొనిరి. కొన్ని అంశములలో వారు నక్కిన భారతీయులకు మార్గదర్శకులైరి. దీని కంతటికి అంకురార్పణ మన్నట్లు క్రీ. శ. 1921 మార్చిలో అఖిల భారత కాంగ్రెసు కార్యవర్గసమావేశము విజయవాడలో జరగెను. అందు సంవత్సరము లోపల కోటి సభ్యులను కాంగ్రెసులో చేర్చుటకును సత్యాగ్రహ కార్యకలాపము వెరచేరుటకును 'తిలక్ స్వరాజ్య' నిధి అను పేర కోటి రూపాయలు సమకూర్చవలె ననియు, ఇరువదివేల చరణాలు తయారు కావలె ననియు తీర్మానింపబడెను. సమావేశ కాలమున వేలకొంది ఆంధ్రులు మహాత్మా గాంధీని, తక్కిన నాయకులను సందర్శించి, వారి సందేశములను విని ఉద్రేకపూరితులై తమ తమ ఇండ్లకు మరలి సత్యాగ్రహ సమరములో ప్రవేశించిరి.

బహిష్కారసూత్రము ననుసరించి విద్యార్థుల లనేకులు విద్యాలయములను వదలిరి. న్యాయవాదు లనేకులు తమ వృత్తులను మాని న్యాయస్థానములను బహిష్కరించిరి. క్రీ. శ. 1921 - 22 ఉద్యమములోనే కాక, తర్వాతి ఉద్యమములలో నాయకత్వము వహించిన వారిలో అనేకులు వీరే. అనేకులు ప్రభుత్వోద్యోగములను మాని ఉద్యమములో ప్రవేశించిరి. వీరిలో గ్రామాధికారులు చాలమంది ఉండిరి. అనేకులు గ్రామ గ్రామములకు వెళ్లి గంభీరోపన్యాసములు కావించి ప్రజలలో దేశాభిమానము, స్వాధ్యత్వాగము రేకెత్తునట్లు ప్రబోధము కావించి, పోలీసువారి లాఠీదెబ్బలను, నైనికుల కాల్పులను గురియై కారాగారశిక్షల ననుభవించిరి. అట్టివారిలో పురుషులతోపాటు స్త్రీలును

ఎందరో ఉండిరి. ఉద్యమముందు పాల్గొని సమస్త కష్ట వ్యవములను భరించిన వారిలో అధికభాగము సామాన్య ప్రజలే.

వీని యన్నిటికంటె ఆంధ్ర దేశములోని రెండు సంఘటనలు దేశమంతటి దృష్టిని ప్రత్యేకముగ ఆకర్షించగలిగెను. వానిలో ఒకటి ఆంధ్రరత్న దుగ్గిరాల గోపాలకృష్ణయ్యగారి ఆధ్వర్యమున చీరాల పేరాలవారు సాగించిన సత్యాగ్రహము. యూనియన్ గా ఉండిన ఈ రెండు గ్రామములను మునిసిపాలిటీగా ప్రభుత్వము మార్చుటను ప్రజలందరు నిరసించి, దానిని ప్రతిఘటించుటకై ఇరువదివేల జనము ఇండ్లను, వాకిండ్లను వదలి ఒక సంవత్సరము ఊరి బయట పూరిపాకలు వేసికొని నివసించుచు సమస్త కష్టములను అనుభవించిరి. దేశమందు మరెక్కడనుకూడ ఇంతటి పనుష్టిగ ప్రజలు స్వాధ్యత్వాగమును ప్రదర్శించి యుండోరు. గోపాలకృష్ణయ్యగారు ఈ యుద్యమమును సాగించి యేకాక రామదండునుకూడ నిర్మాణము గావించిరి.

ఆంధ్ర దేశములోని రెండవ సంఘటన పెదనందిపాడు, దాని పరిసరములలోని నూరు గ్రామములవారు సాగించిన పన్నుల నిరాకరణోద్యమము. ఇది ప్రారంభమగునాటికి జిల్లాలోని ప్రముఖ నాయకులందరు కారాగారములలో బంధింపబడి యుండిరి. కాని అంతకు ముందు జరగిన ప్రచార ప్రభావమున ప్రజలు ధైర్య సాహసములతోడను, పట్టుదలతోడను పన్నులను చెల్లింప నిరాకరించిరి. ఈ యుద్యమమును గురించి కొండా వెంకటప్పయ్యగారు తమ స్వీయ చరిత్రలో ఈ విధముగ వివరించయున్నారు. '(రైతులు) జప్తు చేయుటకు వీలులేకుండ విలువగల వస్తువులను భద్రము చేసికొనిరి. ధాన్యముగాని, తలుపులు మంచములు మొదలగు సామానులుగాని జప్తు చేసినను వానిని వేలము వేయుటకై తాలూకా కచ్చేరికి మోసి కొనిపోవువారు దొరకరైరి. (పోలీసులు) ప్రజలను భయపెట్టిరి. దౌర్జన్యము చేసి, పన్నులు వసూలుచేయవలెనని యుద్దేశించి, చెన్నపట్టణమునుండి నైనిక దళమును మందు గుండు సామానులతోను, మర ఫిరంగులతోను గుంటూరు పట్టణమునకు రప్పించిరి; కొంత సేన పెదనందిపాడుకు వెలుపల చింతల తోపులో విడిసియుండి, గ్రామములవెంట తిరుగుచుండెను. తాము వచ్చునప్పటికి ప్రతి గ్రామములోను వీధులవెంట కాంతి నైనికభటులు వరుసలు తీరి నిలిచియుండుట గాంచి నైనికులు వారిపై ఉపసయ, తిట్టియు అవమానపరచుచుండిరి. కాని కాంతి నైనికులు కాంతము వీడక అంతయు భరించుచుండిరి. జిల్లా కలెక్టరు వచ్చి 'మునసలు ఇట్లు ఎచ్చట నున్న'దనికముందుకు పోయి విచారించుకొనుమని తెప్పవారతేకాని

బ్రిటిష్ ప్రభుత్వము

: రియైన సమాధానము చెప్పెడువా రెవ్వరును లేరైరి. ఆ యూళ్లలో తిరుగుచుండిన సర్కారు ఉద్యోగులకు మంచి నీళ్ళు పుట్టవాయెను.....'. ప్రజలపై సైనికులు, డిప్యూటీ కలెక్టరు మొదలయిన అధికారులు చేసిన దౌర్జన్యము ఇంతంత కాదు. కాని ప్రజలు ఏమాత్రము చలించక, కాంగ్రెసు గొంతుకొప్పు, మహాత్మా గాంధీ యొక్కయు ఆదేశము వచ్చునంతవరకు వన్నలను చెల్లించకండిరి. ఇచ్చట నుండి జిల్లాలోని ఇతర ప్రాంతములకును, తక్కిన జిల్లాలకును ఈ యుద్యమము వ్యాపించు సూచనలుకూడ కనబడినవి. ఇట్లుండగా ఉత్తర భారతములో కొన్ని విచారిత పరిస్థితు లేర్పడుటచేత మహాత్మా గాంధీ సత్యాగ్రహోద్యమమును ఉపసంహరించెను. పెదనందిపాడు శ్రేణులు నిరుత్సాహపడిరి. కాని నాయకుల నతిక్రమించుట కిష్టములేని వారై వన్నలను చెల్లించివేసిరి. ఆ కాలమున మద్రాసుకు గవర్నరుగ నుండిన విల్లింగ్డన్ ప్రభువు తర్వాత బ్రిటిష్ పార్లమెంటులో ఏదో ఒక నందర్యమున మాటలాడుచు నుంటూరు జిల్లా వన్నల నిరాకరణోద్యమము భారత దేశమునందలి బ్రిటిష్ ప్రభుత్వపు పువారులను కదలించి వేసెనని చెప్పెను.

బహిష్కార ఉద్యమముతోపాటు నిర్మాణ కార్యక్రమముకూడ ఆంధ్రరాష్ట్రముందు చక్కగా జరగెను. రాట్నముపై నూలు వడకువారి సంఖ్యయు, ఖద్దరు ధరించువారి సంఖ్యయు పెరిగెను. తిలక్ నిధికి పట్టణములలోనివారు, పల్లెలలోనివారు అంచనాకంటె ఎక్కువగ విరాళముల నిచ్చిరి. స్త్రీలు సంతోషపూర్వముగ తమ ఆభరణములను కామకలుగ వొసంగిరి. ఏలూరు మొదలైన పట్టణములలో జాతీయ విద్యాలయములు స్థాపింపబడినవి. సీతానగరము, చాగల్లు, పల్లిపాడు మొదలయిన ప్రదేశములలో పబ్లికేషన్ల అక్రమమువంటి అక్రమములు వెలకొల్పి బడినవి. గాంధీతత్వ ప్రచారమున కివి ఎంతయు తోడ్పడినవి. అన్నిటికంటెను మధ్యపాన నిషేధమును గురించిన ప్రబోధము ప్రశంసించదగినదయ్యెను. ఇందుకుగాను ప్రచారకులు జట్లు జట్లుగ బయలుదేరి పాటలు పాడుచు, భజనలు చేయుచు, ఉపన్యాసముల నిచ్చుచు కల్లు దుకాణములను ఏలము వేయుచోట్ల కన్నిటికి వెళ్లి ఏలముపాటలు పాడదలచినవారిని పాడకుండునట్లు ప్రోత్సహించిరి. ఈ కారణమున ప్రభుత్వమువారి ఆదాయము చాలవరకు పడిపోయెను. ఒక జిల్లాలో ఏలములో పాట పాడేవారే లేక వెళ్లెందు రూపాయల ఆదాయము మాత్రమే సర్కారువారికి లభించెను. ఆ జిల్లాయొక్క ప్రత్యామ్నాయ దేశమం దంతట వ్యాపించెను. ఆంధ్రులలో ఒకరై బందరు

జాతీయ కళాకాలలో పనిచేయుచుండిన పింగళి వెంకయ్య గారు నయానుచేసిన త్రివర్ణ పతాకము కొంది మార్పులతో కాంగ్రెసు పతాకముగ గ్రహింపబడెను. ఇదియే మరి కొన్ని మార్పులతో మన జాతీయపతాక మయ్యెను.

క్రీ. శ. 1922 లో సత్యాగ్రహోద్యమ ఉపసంహరణము జరగిన తరువాత తక్కిన రాష్ట్రములతోపాటు ఆంధ్ర రాష్ట్రమున కూడ రాజకీయ చైతన్యము స్తంభించి యుండును. కాని ఉద్యమ కాలములో ఆంధ్రులయందు జనించిన స్వరాజ్య తృప్త్యు, దానిని సాధించుటయందు వారిలో జనించిన ఉత్సాహమును తగ్గలేదు. నిర్మాణ కార్యక్రమమును, అందులో ముఖ్యముగ ఖద్దరు వ్యాపియు యథాప్రకారము సాగుచుండెను. ఖద్దరు ఉద్యమమునై ధనము సేకరించుటకు క్రీ. శ. 1929 లో మహాత్మా గాంధీ ఆంధ్ర దేశపు జిల్లాలలో పర్యటనము కావించినప్పుడు ప్రజలు వారి కొనంగిన సుమారు రెండున్నర లక్షల రూపాయల విరాళమే దీనికి కార్యకారణము. క్రీ. శ. 1928 లో జరగిన నాగపూరు జెండా సత్యాగ్రహములోను, 1927 నాటి మద్రాసు నీల్ సత్యాగ్రహములోను ఆంధ్రులు ప్రధాన పాత్ర వహించిరి.

క్రీ. శ. 1927 లో బ్రిటిష్ ప్రభుత్వమువారు స్వరాజ్యమునకు భారతీయు లెంతవర కర్చులో పరీక్షించుటకు సైమన్ కమిషనును పంపింపించిరి. దానితో దేశమందు రాజకీయ సంచలనము తిరిగి ప్రారంభ మయ్యెను. భారతీయ ప్రతినిధి ఒక్కడుకూడ లేని కమిషనును బహిష్కరించుటకు అన్ని పార్టీలవారు తీర్మానించిరి. కమిషన్ మద్రాసుకు వచ్చినప్పుడు జరగిన బహిష్కరణ సంఘటనలో టంగు టూరి ప్రకాశంగారు నాయకత్వము వహించి, 'ఆంధ్ర కేసరి' బిరుదమునకు తగినవారైరి.

క్రీ. శ. 1929 లో కాంగ్రెసు లక్ష్యము సంపూర్ణ స్వాతంత్ర్యమని లాహోరు సమావేశములో తీర్మానింపబడెను. దానిని సాధించుటకు మహాత్మా గాంధీ ఉపసంహరణ సత్యాగ్రహ మని జగత్ప్రసిద్ధి గాంచిన ఉద్యమమును ప్రారంభించెను. క్రీ. శ. 1930 మార్చి 12 దిన ఉపసంహరణ చట్టము నుల్లంఘించుటకై పబ్లికేషన్ల అక్రమమునుండి సముద్ర తీరములోని దండిగ్రామమునకు వారు బయలుదేరినపుడు వారి డెబ్బది మంది శిష్యులలో ఆంధ్రు డుండుట గమనింపదగినది.

గాంధీ మహాత్ముని ఆదేశానుసారము వెంటనే తెలుగు జిల్లా అన్నిటియందు 'ఉపసంహరణ సత్యాగ్రహ' పన్నాహములు జరగెను. కుగ్రామములలోకూడ కాంగ్రెసు సంఘములు స్థాపింపబడెను. వెలకొలిది బాలంటిట్లు ఉద్యమములోనికి ఉరికిరి. వారికి తగిన కక్షల నిచ్చుటకు శివరము తీర్మానింపబడెను.

చేయబడెను. వారిని నడపుటకు దళాధిపతులు నియమింపబడిరి. ఏయే జిల్లాలో ఏయే ప్రదేశములందు ఉప్పు చట్టము మల్లంఘించి ఉప్పు చేయవలసినది నిర్ణయింపబడెను. నవ్నాహము లన్నియు పూర్తియైన తరువాత నిర్ణీత ప్రదేశములకు జట్లు జట్లుగ స్త్రీలు, పురుషులు వెళ్లి చట్టమునకు విరుద్ధముగ ఉప్పును తయారుచేసి, దానిని పొట్లములుగ గట్టి బజారులలో అమ్మసాగిరి. ధనికులు, సామంతులు అట్టివారికి కావలసిన సాయమును చేసిరి. ఉద్యమములో ప్రవేశించినవారు కొందరు తాటి చెట్లను, ఈత చెట్లను నరికివేయుటయందును, విదేశ వస్త్రములను సేకరించి కుప్పలు కుప్పలుగ వీధులలో కాల్చివేయుటయందును శ్రద్ధవహించిరి. ప్రభుత్వమును లక్ష్యపెట్టువారెవ్వరును లేరైరి. సమర మంతయు వీరావేశముతో సాగుచుండెను.

దీని నంతను చూచి అధికారులు నిర్ఘాతపడి ఉద్యమము నణచుటకై రాక్షస కృత్యములలోనికి దిగిరి. నాయకులను, వారి అనుచరులను లాఠీలతో కొట్టి, నానాశాధలు పెట్టి వందలు వందలుగ తైళ్ళకు పంపిరి. తైళ్ళలో వారిని హింపించిన విధము వర్ణనాతీతము. ఆ కాలపు తైళ్ళు 'భూలోక నరకము' అని చెప్పదగిన వయ్యెను. జిల్లాలో నొకదానియందు అధికారులు ప్రదర్శించిన రాక్షసత్వ మీ క్రింది విధముగ అనుభవజ్ఞులు వివరించుచున్నారు : 'జిల్లాయం దంతటను అలముకొనిన ఈ యుద్యమము నణచుటకు గవర్నమెంటువారికి తమ అర్థినెప్పులు చాలలేదు. పోలీసు ఖటలు గ్రామముల వెంటబడి, ఖద్దరు కట్టుకొన్న వారిని, గాంధీ టోపీ పెట్టుకొన్నవారిని లాఠీలతో బాదియు, గాంధీ పటములను, దేశనాయకుల పటములను, శెండాలును ఊడతెరికి చింపిపారవేసియు, తగులబెట్టియు, ఖద్దరు దుకాణములను బ్రద్దలుకొట్టియు, గ్రంథాలయములలోని పుస్తకములను విరజిమ్మి కొన్నిటిని మంటలో వేసియు, రాట్నములను విరుగగొట్టియు సామాన్య ప్రజలను దద్దరిల్లి వేసిరి'. కొన్ని జిల్లాలో సత్యాగ్రహములో పాల్గొన్న రైతుల భూములకు రెవిన్యూ అధికారులు నీరుకూడ ఇమ్మట మానిరి. వానిపై హెచ్చు పెనాల్టి శిక్షలు విధించుటకూడ జరగెను. పోలీసువారి ప్రవర్తన ఎంత ఘోరముగ నుండినను ప్రజలు కొంచెముకూడ చలించరైరి.

క్రీ. శ. 1981 మార్చి 4 తేదీన గాంధీ - ఇర్విన్ సంధి జరగిన కారణమున ఉద్యమము నిలిపివేయబడెను. లండనులో రెండవ పర్యాయము సమావేశము కానున్న రౌండ్ టేబిల్ కాన్ఫరెన్సులో ఎట్లయినను మహాత్మా గాంధీ

పాల్గొనునట్లు చేయుటకై ఈ సంధికి బ్రిటిషువారు పూనుకొనిరి. వారు లండనుకు వెళ్ళిన తరువాత సంధి పరతులకు విరుద్ధముగ అధికారులు ప్రవర్తించసాగిరి. సత్యాగ్రహముందు పాల్గొనినవారిపై క్రోధము దీర్చుకొను చర్యలలోనికి దిగిరి. దీని నంతను గమనించి, స్వాతంత్ర్య సమర పునరారంభము తప్పక జరగునన్న భావముతో ఆంధ్ర నాయకులు కాంగ్రెసు సంఘములను బలపరచి, ఎక్కువమంది సభ్యులను చేర్చి, కల్లుదుకాణములయొక్క, బట్టల దుకాణముల యొక్క 'పికెటింగు'ను సాగించుచు, స్వరాజ్య సందేశమును ప్రజలకు బోధించుచు అప్రమత్తులై ఉండిరి. దీసెంబరు 28 తేదీన మహాత్ముడు రిక్త హస్తములతో లండనునుండి బొంబాయి చేరెను. ఎట్టి సంప్రతింపులకు ప్రభుత్వమువారంగీకరించ నందున క్రీ. శ. 1982 జనవరి 8వ తేదీన కాననోల్లంఘనముతో కూడిన స్వాతంత్ర్య సమరమును మూడవ పర్యాయము మహాత్ముడు మరిత ముమ్మరముగ ప్రారంభించి సాగించెను.

క్రీ. శ. 1982 - 84 లో ఆంధ్రులు పూర్వముకంటె ఎక్కువ దైర్య సాహసములను, త్యాగశీలతను ప్రదర్శించిరి. కావనోల్లంఘనము గావించి, సమావేశములలో పాల్గొని, లాఠీ దెబ్బలు తిని, జరిమానాలు పడి, ఆస్తులు పోగొట్టుకొని, తైళ్ళకు వెళ్ళి, దానిమూలమున దీర్ఘ వ్యాధిగ్రస్తులై శాధపడినవారి సంఖ్య క్రీ. శ. 1980 - 81 లోని సంఖ్య కంటె రెండు మూడింతలు ఎక్కువగ పెరిగెను. అధికారుల యొక్కయు, పోలీసులయొక్కయు అత్యాచారములు మిశిమిరెను. అసంఖ్యాకులగు స్త్రీలు ఉద్యమములో ప్రవేశించుటచేత, వారి నణచుటకు ఆడుపోలీసులను పెట్టుటయే కాక, వారిని కొట్టుటకు కొన్నిచోట్ల రోజుకూలి నిచ్చి ప్రత్యేకముగ కొందరు స్త్రీలను నియమించిరి. స్త్రీలను పెట్టుటకు తైళ్ళు చాలకపోవుటచేత వారిని తైళ్ళకు పంపక, 'ఇతర ఉపాయములచే వెనుకకు వెట్టివేయ జూచిరి. కారపు నీళ్ళను, రంగునీళ్ళను, జలదారులలోని మురికి నీళ్ళను బక్కెట్లతోను, కొయ్య చిమ్మనగొట్టములతోను స్త్రీలముఖములమీదను, కళ్ళలోను, ముక్కులలోను కొట్టసాగిరి. కొందరిని 'లాఠీ'లలో వెక్కించి రాత్రిపూట దూరముగ ఎక్కడనో అడవులలో వదలి వచ్చుచుండిరి'. కాని శాధ లన్నిటిని నహించి, గుంపులు గుంపులుగ ప్రజలు ఉద్యమములో ప్రవేశించుట మానరైరి. తైలు భయము, లాఠీ దెబ్బల భయము, ఆస్తులు పోవునన్న భయము తీరిపోయెను.

కాంగ్రెసు అక్రమ సంఘమని ప్రకటించినను అధికారుల కండ్లలో దుమ్ము కొట్టి ఏ తీరునో ధిల్లీ వట్టణముందు

బ్రిటిష్ ప్రభుత్వము

కాంగ్రెసు సమావేశము జరగినట్లే ఆంధ్రరాష్ట్ర మహాసభ పోలీసువారి ఎదుక లేక గుంటూరులో సమావేశ మయ్యెను.

ఈవిధముగ రెండు సంవత్సరముల కాలము జరగిన నెంకుల సమరము క్రీ. శ. 1934 ఏప్రిలులో ఉపసంహరించ బడెను.

క్రీ. శ. 1934 మొదలు క్రీ. శ. 1941 వరకు స్వాతంత్ర్యోద్యమము సంగ్రామ రూపమును ధరించుట మానెను. కాంగ్రెసు నాయకులు ప్రభుత్వముతో సహకరించి, క్రీ. శ. 1935 వ సంవత్సరపు చట్టము ననుసరించి ఏర్పడిన పరిపాలన విధానములో మంత్రి పదవులను స్వీకరించి కొంతకాల మధికారములో నుండిరి. కాని క్రీ. శ. 1939 లో ప్రారంభమైన రెండవ ప్రపంచయుద్ధ ఫలితముగ విచారితపరిస్థితు లేర్పడగా కాంగ్రెసువారు మంత్రిపదవులకు రాజీనామా తిచ్చి ప్రభుత్వ చర్యలను విమర్శించ సాగిరి. ఇట్లు కొంతకాలము జరగిన తర్వాత మహాత్ముడు మరి యొక పర్యాయము — ఇది ఆఖరు పర్యాయము — సత్యాగ్రహమును సాగించి స్వరాజ్యమును తప్పక సంపాదించుటకు నిశ్చయించెను. దీని ననుసరించి క్రీ. శ. 1941 లో ఆయన వ్యక్తి సత్యాగ్రహమును ప్రారంభించగా, ఆయన అనుమతిని పొంది ఆంధ్రు లనేకు లందు పాల్గొనిరి. వ్యక్తి సత్యాగ్రహము వలన విస్తారలాభము లేదని క్రమక్రమముగ మహాత్ముడు గ్రహించి, భారీయెత్తున సమస్తి సత్యాగ్రహమును ప్రారంభించదలచి క్రీ. శ. 1942 లో దానికి ప్రాతిపదికగా 'క్విట్ ఇండియా' నివాదమును లేవదీసెను. 'క్విట్ ఇండియా' అనగా 'ఇండియా దేశమును వదలి వెళ్టి వెంటనే మీరు (బ్రిటిష్ వారు) వెళ్లిపోండి' అని అర్థము. బ్రిటిష్ వారు వెంటనే వెళ్లిపోయిన యెడల దేశమందు ఆరాజక పరిస్థితు లేర్పడి ప్రమాదములు సంభవించునని కొందరు ఆశ్చర్య గావించిరి. కాని బ్రిటిష్ పరిపాలనముకంటె అరాజకమే దేశమునకు మేలు కలిగించునని మహాత్ముడు వాదించి ఆ విషయమై బలమైన ప్రచారముచేసెను. తుదకు కాంగ్రెసు ప్రముఖులు వారితో ఏకీభవించిరి. క్రీ. శ. 1942 ఆగస్టు 8 వ తేదీన జరగిన అఖం ధారక కాంగ్రెసు కమిటీవారు 'క్విట్ ఇండియా' తీర్మానమును గావించి, బ్రిటిష్ వారు అందుకు సమ్మతించని యెడల సత్యాగ్రహమును సాగించుటకు నిశ్చయించిరి.

బ్రిటిష్ ప్రభుత్వము కాంగ్రెసు ధోరణి సంతమ అంతకు ముందే గ్రహించి, వెంటనే తమ అధికారమును వదలు కొనుటకు బదులు, మహాత్మా గాంధీని, ఇకర అఖంధారక కాంగ్రెసు నాయకులను, రాష్ట్ర నాయకులను కారాగారములందు బంధించిరి. ఉద్యమము ప్రారంభము కాకముందే

నాయకులను బంధించిన యెడల ఉద్యమము కలయెత్తక చల్లారి పోవునని వారు భ్రమపడిరి. కాని ప్రజలెట్లు చేయక మహాత్తర విప్లవమును ప్రారంభించిరి. ఇదియే చరిత్రాత్మకమైన 'అగస్టు విప్లవము'. ఇది ఇంతకు ముందు జరగిన సత్యాగ్రహములవలె కాంతియుతము గాక, సామ్రాజ్య విప్లవ విధానములవలె విధ్వంసకచర్యలతో కూడిన దయ్యెను. ఈ విచారక పరిణామము నాయకులకు అంధించుట వలన కలిగెను.

ఈ పర్యాయము సత్యాగ్రహమును భారీ యెత్తునను, ముమ్మరముగను సాగించ నెంచి ఆంధ్రరాష్ట్ర నాయకులు సత్యాగ్రహము లనుసరింప దగిన కార్యక్రమ మొకదానిని జూలై నెలలో నిర్ణయించి యుండిరి. అందు అయిదు ప్రధానాంశము లుండెను. అవి (1) కల్లు దుకాణములను, బట్టల దుకాణములను ఏకెటింగు చేయుట; (2) కాటి చెట్లను, ఈత చెట్లను నరికేయుట; (3) ప్రభుత్వమునకు ముందుగా తెలియవరచి తెలిగ్రాఫ్, తెలిఫోన్ తీగెలను త్రెంపివేయుట; (4) వైవికులను ఉద్యోగములు మానుదని ఏకెటింగు చేయుట; (5) పన్నులు చెల్లించకుండుట. ఏ పరిస్థితులలో కూడ రైలు పట్టాలను ఊడతెరకరాదని వారు నిశ్చయించిరి. దీని సంతమ స్పష్టపరచుచు రాష్ట్ర కాంగ్రెసు అధినేతలు ఒక శిఖను (దీనికే 'ఆంధ్రా సర్కూలర్' అను పేరు ప్రచారములోనికి వచ్చెను) జిల్లా కాంగ్రెసువారికి పంపిరి. కాని దీని ప్రకారము ఉద్యమమును నడపుటకు నాయకులు లేని కారణమున ఉద్రేకపూరితులైన ప్రజలు విధ్వంసక చర్యలలోనికి దిగిన వారైరి.

నాయకులను నిర్బంధించి రను వారై తెలియకనే ప్రజలచ్చుటచ్చుట తిరుగకాటులు చేసి రైలుబండ్లను, రైలు స్టేషన్లను తగులదెట్టిరి. కొన్ని ప్రదేశములలో పోలీసు స్టేషనులమీదను, కచ్చేరిలమీదను ధాడిచేసిరి. కొన్ని పట్టణములలో బజారులు దోపిడి చేయబడెను. అచ్చుటచ్చుట తెలిగ్రాఫ్, తెలిఫోన్ తీగెలు త్రెంపబడెను. క్షిణిగాక విద్యాభ్యుల సమ్మెలు, కార్మికుల సమ్మెలు, అధికారుల ఉత్తరువులతో విరుద్ధముగ సమావేశములు జరపుట, కల్లు దుకాణములయొక్కయు, బట్టల దుకాణములయొక్కయు ఏకెటింగు మొదలైనవి సర్వసాధారణ మయ్యెను. ఈ చర్యలలో చాలభాగము అగస్టు, సెప్టెంబరు నెలలలో జరగెను.

ఉద్రిక్తులైన ప్రజల నణచుటకు అధికారులు, పోలీసులు, వైవికులు క్రౌర్యముతో కూడిన అత్యాచారము లనేకము కావించిరి. గుంటూరు, తెనాలి, భీమవరము మొదలైన పట్టణములలో సమావేశములు చెదరగొట్టుటకు తుపాకులను

కాల్చి ప్రాణ నష్టము కలిగించిరి. లాకీ దెబ్బలను గురించి ప్రత్యేకముగ చెప్పవలసినది లేదు. అనుమానాస్పదులన్న కారణమున అరేబియ ఇండ్లు గోదా చేయబడెను. అధ్యక్షులు అనుమానాస్పదు లగుటచేత కొన్ని తిల్లాబోర్డు ఆఫీసులకు కూడ ఇదే గతి వచ్చెను. అనేక గ్రామములందు సమష్టి జరిమానాలు విధింపబడెను. నేరము చేయనివారనే కులు అనుమానమువై వట్టి బంధింపబడిరి. ప్రజలను భయ ప్రాంతులను చేయుటయే ప్రధానోద్దేశముగ జెట్టుకొని అధికారు లందుకు కావలసిన చర్యల నన్నిటిని తీసికొనిరి.

తుడకు పకులల మత్స్యధికముగ నుండిన ప్రభుత్వము విప్లవము నడచివేయ గలిగెను. కాని వారికి కలిగిన విజయము కాశ్కాలికమే. విప్లవమునుండి తారు రెండు గుణపాతములను నేర్చుకొనిరి. నాయకులు లేకున్నను ప్రజలు విప్లవమును సాగించుటకు సమర్థులని వారు గ్రహించిరి. ఈ విప్లవములు కాంతియుతములు గాక సర్వవ్యాపకములుగ పరిణమించునవి యనునత్యమును గూడ వారు గ్రహించిరి. దీని ఫలితముగ భారతదేశ స్వాతంత్ర్యము వట్టి బ్రిటిష్ వారి వైఖరి మారెను. కాము అధికారమును వడలుకొని ప్రభుత్వమును భారతీయుల పరముచేయుటయే ప్రాజ్ఞత అను నిశ్చయములోనికి వారు వచ్చిరి.

రెండవ ప్రపంచయుద్ధములో వారికి విజయము వచ్చునన్న నమ్మకము క్రీ.శ. 1948 లో పూర్తిగ కలిగెను. అటు వైవ వారు క్రమక్రమముగా మహాత్ముని, ఇతర నాయకులను కారాగార విముక్తులను కావించిరి. తరువాత బ్రిటిష్ లో జరగిన ఎన్నికలందు పామ్రాజ్యవాదులైన కాన్ వల్వెట్ పక్షమువారు ఓడి లేబరు పక్షమువారు విజయము గాంచిరి. క్రొత్తగ ఏర్పడిన లేబరుప్రభుత్వము భారతదేశ పరిస్థితులను పూర్తిగ అవగాహనము చేసికొని, జలప్రయోగముచే దాని పరిపాలనను నిర్వహించుట సార్వభౌమ కాదని గ్రహించి కాంగ్రెసు నాయకులతో సంప్రతింపులు జరపి అధికారమును వారి హస్తగతముచేసి వెళ్ళిపోవుట కంగీకరించెను. ఆ యంగీకారము ననుసరించి 1947 ఆగష్టు 15 తేదీన వారు వెళ్ళిపోయిరి. దేశము సర్వ స్వాతంత్ర్యము కలిగి అయ్యెను. నలుబది సంవత్సరములుగ స్వాతంత్ర్యోద్యమముందు అత్యుత్సాహముతో పాల్గొనిన ఆంధ్రులు అనందభరితులైరి.

ఆంధ్రోద్యమము

బ్రిటిష్ ఆంధ్రము : స్వాతంత్ర్యోద్యమము బయలుదేరిన కాలముచే ఆంధ్రోద్యమముకూడ ప్రారంభమయ్యెనని ఇటీవలే తెప్పబడినది. ఆంధ్రుల ప్రత్యేక వ్యక్తిత్వ

మును నిలబెట్టుటయు, వారి సర్వతోముఖాభివృద్ధికి కావలసిన సాధన సామగ్రిని సంపూర్ణముగ సమకూర్చుకొని వినియోగించు కొనుటయు ఈ యుద్యమముయొక్క ప్రధానోద్దేశములు. వీనిని సాధించుటకు ప్రత్యేక ఆంధ్ర రాష్ట్రము ముఖ్యసాధనమని ఉద్యమమును ప్రారంభించిన వారు మొదటిమందియు భావించియుండిరి. ప్రత్యేక రాష్ట్రము సిద్ధించిన యెడల తక్కిన ఆళయము లన్నియు సులభముగ సాధింపవచ్చునన్న గట్టి నమ్మకము కలిగినవారగుటచేత వారు తమ దృష్టిని ఎక్కువగ రాష్ట్రవిరూపణ ప్రయత్నముందు కేంద్రీకరించిరి.

బ్రిటిష్ వారు భారతదేశమును జయించుటకు మొదటిది వచ్చుదు వారికి దేశమందు మద్రాసు, కలకత్తా, బొంబాయి నగరములు మూడు మాత్రమే ప్రధాన పరిపాలన కేంద్రములుగ నుండెను. ఆ కారణమున వారు జయించిన ప్రదేశములలో కొన్ని మద్రాసుయొక్కయు, కొన్ని కలకత్తా యొక్కయు, కొన్ని బొంబాయియొక్కయు పరిపాలనలోనికి వచ్చి మూడు ప్రముఖ రాష్ట్రము లేర్పడెను. ఈ యెర్పాటు ఒక సిద్ధాంతమునుగాని, మాత్రముగాని అనుసరించినదికాదు. అందుచేత ప్రతిరాష్ట్రముందు తిన్న భావలు మాటాడువారు, తిన్న సంస్కృతులు కలవారు కలిసి యుండిరి. మద్రాసురాష్ట్రములో ఆంధ్రులు, తమిళులు, కన్ణాటుకులు, మలయాళీలు కలిసియుండుట కిదియే కారణము. ఈ విధానము వలన ప్రజలదృష్ట్యా చాల చిక్కులు, నష్టములు సంభవించెను. వానిని పోగొట్టుకొనుటకు భాషా ప్రయుక్త రాష్ట్రములు ఉత్తమసాధనమన్న విషయమును మొట్టమొదటిమారు గ్రహించి ప్రచారము గావించిన వారు ఆంధ్రోద్యమమును ప్రారంభించినవారే.

ఆంధ్రోద్యమమునకు గుంటూరు, కృష్ణామండలములు జన్మస్థానములు. క్రీ.శ. 1908-09 ప్రాంతమున గుంటూరులో యువజన సాహితీసమితి స్థాపింపబడెను. అందు సారస్వత విషయములేకాక సాంఘిక, ఆర్థిక, రాజకీయ విషయములు కూడ చర్చింప బడుచుండెడివి. ఆ చర్చల పందర్పములో పరిపాలనమందు ఆంధ్రులకు అర్హస్థానము లభించుటకు ప్రత్యేక ఆంధ్రరాష్ట్రము అవసరమన్న విషయము నవేకులు వ్యక్తపరచిరి. ఇంగ్లీషువిద్యావ్యాప్తియు, రైళ్ళు రోడ్లు మొదలగు ప్రయాణసౌకర్యముల వ్యాప్తియు ముందుగ తమిళ ప్రాంతములందు జరగుట వలన మద్రాసురాష్ట్రముందు పరిపాలనమున తమిళులు సంపాదించగలిగిన పలుకుబడి అత్యధిక మయ్యె ననియు, ఒక్క రాష్ట్రమున వారితో కలిసి ఉన్నంత వరకు వారితో సమానముగ పోటిచేయుటకు కావలసిన పరిస్థితులు ఆంధ్రప్రాంతములం దేర్పడ

ఆంధ్రోద్యమము

కాల వనియు, ప్రత్యేక ఆంధ్రరాష్ట్ర మొక్కచే ఆంధ్రులకు తరదోపాయ మనియు క్రమక్రమముగ వారు నిశ్చయించు కొనిరి. క్రీ. శ. 1907-08 లో బందరు పట్టణమున నిజాం ఆంధ్రులలో కూడిన ఆంధ్రమహాసభ యొకటి జరగెను. అందు రాజకీయ విషయములు ఎక్కువగ చర్చలోనికి రాకుండినను ఆంధ్రుల పురోభివృద్ధికి బ్రిటిష్ ప్రాంతము లోని ఆంధ్రులను, నిజాంలోని ఆంధ్రులను కలిపి వని చేయుట అవసరమన్న విషయము ప్రాధాన్యము వహించి వికలాంధ్ర దృక్పథమునకు బీజములను నాటెను. గుంటూరు సమితి చర్చలలో ఎక్కువగ పాల్గొనుచుండిన డి.వె.సి లక్ష్మీనారాయణగారును, కొన్నవిత్రుల గురువాభం గారును క్రీ. శ. 1911 లో తయారుచేసిన ఆంధ్రదేశపట ములో మద్రాసురాష్ట్రములోని ఆంధ్రమండలములే కాక వైదరాకాడు, మైసూరు, తేరారు, మధ్యరాష్ట్రములు, ఒరిస్సాలలోని తెలుగు జిల్లాలు కూడ చేర్చబడియుండుట ఈ సందర్భమున గమనించదగి యున్నది.

ఆంధ్రోద్యమము పుట్టుటకును, అది బలపడుటకును బంగాళరాష్ట్ర విభజనమును రద్దుచేయుటకై బంగాళీలు కావించిన ఆందోళనము కొంతవరకు కారణభూత మయ్యె వని చెప్పవచ్చును. ఒకటే భాషను మాటాడువారి జన్మ భూమిని రెండు ముక్కలుగ చీల్చివేయుట ధర్మవిరుద్ధ మన్న సూత్రము నాధారముచేసికొని వారు తమ ఆందోళనను సాగించిరి. దాని ఫలితముగ భాషకును, రాష్ట్రమునకును సన్నిహిత సంబంధ ముండవలె ననియు, ఈ రెండును పరస్ప రాశ్రయము లనియు ఒకగట్టి అభిప్రాయము చేశమందు వ్యాపించెను. ఇదిగాక బంగాళరాష్ట్ర విభజనను రద్దుచేయు సందర్భమున గవర్నరు జనరలు హార్డింజి ప్రభువు క్రీ. శ. 1911 లో ప్రకటించిన అధికారపత్ర మీ యభిప్రాయమును మరింత బలపరచెను. అం దతడు అదివరకు బంగాళరాష్ట్ర మందు చేరియుండిన వీహారు ప్రాంతమును విడదీసి ప్రత్యేక రాష్ట్రముగ నిర్మాణము గావించ వలసిన ఆవశ్యకము నుద్ఘాటించుచు, దానికి కారణము వీహారిల బంగాళీ భాషను గాక హిందీభాషను మాటలాడు వారగుటయేయని వృద్ధముచేసెను. అది మొదలు భాషాప్రయుక్త రాష్ట్ర తాదుల కి వ్రత మొక గొప్ప ఆధార మయ్యెను. అందు లోని వాక్యముల ప్రభావము ఆంధ్రోద్యమ ప్రారంభకులైన కొండా వెంకటప్పయ్య పంతులు, న్యాయశి నారాయణ రావు, చట్టి నరసింహారావుగార్లు మొదలైనవారిమీద హక్తు కొనినది. దానిని ఆధారము చేసికొని, వీహారు రాష్ట్రము వలెనే ప్రత్యేక ఆంధ్రరాష్ట్రము నిర్మాణము కావలసి యున్నదని క్రీ. శ. 1911 లో నారాయణరావుగారు ఆంగ్ల

పత్రికలలో వొక లేఖను ప్రకటించిరి. ఆంధ్రరాష్ట్రావశ్య కతను గురించి గుంటూరునుండి వెలువడుచుండిన దర్బారు పత్రికకు క్రీ. శ. 1912 లో నరసింహారావుగారు వ్రాసిన లేఖ యందు కూడ హార్డింజి ప్రభువు పత్రములోని వాక్యముల ప్రభావము కనిపించుచున్నది.

క్రీ. శ. 1912 నాటికి ఆంధ్రనాయకు లనేకులలో ప్రత్యేక ఆంధ్ర రాష్ట్ర నిర్మాణ మత్యావశ్యకమన్న అభిప్రాయము గట్టిగ నాటుకొనెను. దానిని గురించి కాళీనాథుని నాగేశ్వరరావు పంతులుగారు 1912 ఆంధ్రపత్రిక సంవత్స రాది సంచికయందు వ్రాసిన వాక్యములలో కొన్ని ఇవి : 'తరుణమానన్న మైనప్పుడు చెన్నపురి రాష్ట్రములోని ఆంధ్ర మండలంబులు ప్రత్యేకరాష్ట్రముగ నేర్పాటుచేయుట ముఖ్యమని తోచుచున్నది.' ఈ రాష్ట్ర నిర్మాణము వలన నాంధ్రదేశములో వొక ముఖ్య పట్టణ మేర్పడ గలదు. అది భాషాభివృద్ధికిని, దేశాభివృద్ధికిని, వాణిజ్యాభివృద్ధికిని, నిలయము కాగలదు. శిక్షాస్పర్ధవలన నితవర కాంధ్రులు వెనుకబడి యుండుటకు గల కారణ మంతరించగలదు. జాతీయైక్యము నభిలషించు నీ కాలములో ప్రత్యేక జాతీయ రాష్ట్ర నిర్మాణము హానికరమని కొంద రనవచ్చును. కాని, ఈ యూహలో సత్యములేదు."

ప్రత్యేక ఆంధ్రరాష్ట్ర నిర్మాణావశ్యకతను గురించిన తీర్మానమును ఆంధ్రప్రముఖు లందరు కలిసి సమావేశమైన మహాసభలో ప్రవేశపెట్టుటకు క్రీ. శ. 1912లో ప్రథమప్రయ త్నము జరగెను. ఆ సంవత్సరమున నిడదవోలులో గోదా వరి, కృష్ణ, గుంటూరు మండలముల సమష్టి కాంగ్రెసు మహా సభ సమావేశ మయ్యెను. అప్పుడు యువకులు కొందరు రాష్ట్రనిర్మాణమును గురించిన తీర్మానము వొకదానిని ప్రవేశపెట్టదలచిరి గాని అది విషయనిర్ణయసభలో ముం దుగ చర్చింపబడలేదన్న కారణమున దానిని మహాసభలో ప్రవేశపెట్టుటకు వీలులేదని అధ్యక్షు లభిప్రాయ పడిరి. అందుచేత అది చర్చలోనికి రాకపోయెను. కాని అంత మాత్రముచేత ఎవరును ఆశాభంగము చెందలేదు. అక్కడ సమావేశమైనవారవేకులు ఆంధ్రోద్యమమును గురించి ఆలోచించి కార్యక్రమము నిర్ణయించుటకు ఏటేట ప్రత్యేక ఆంధ్రమహాసభ యొకటి జరగుట వాంఛనీయమన్న నిశ్చ యమునకు వచ్చిరి. క్రీ. శ. 1918 లో కాపట్లలోను, అటు తరువాత ఇతర పట్టణములందును జరగుచువచ్చిన ఆంధ్ర మహాసభలకు ఈ నిశ్చయమే కారణము. ఇది మొదలు ఆంధ్రోద్యమమున కొక రూప మేర్పడెను.

క్రీ. శ. 1918 లో కాపట్లయందు ఆంధ్రమహాసభ మొదటి పర్యాయము సమావేశమయ్యెను. దానికి బయ్యా

నరసింహేశ్వరశర్మగారు అధ్యక్షులుగను, కొండా వెంకటప్పయ్యపంతులుగారు సన్మానసంఘాధ్యక్షులుగను ఉండిరి. వేర్యేరు జిల్లాలనుండి అంధ్రవ్రముఖు లనేకులు వచ్చిరి. శర్మగారు అంధ్రోద్యమముయొక్క ఆశయములు సర్వతోముఖము లన్నవిషయమును స్పష్టపరచుచు 'భారతవర్షమున నున్న జాతులలో అంధ్రసంఘ మెట్టి స్థాన మలంకరించి నదియు గ్రహించి ఆ సంఘముయొక్క ఆవశ్యకములను కోరికలను ఆశయములను పరిశోధించుటకును, ఆర్థిక నైతిక విద్యావిషయక పరిస్థితుల నవలోకించి వాని పురోభివృద్ధికి తగు సేర్పాటులు చేయుటకును, ఆంధ్రులలో వైక్యాభివృద్ధికరములగు వ్రయత్నములు చేసి సంఘాభివృద్ధికి పాటుపడుటకును, వేయేల - మానవజీవిత సౌఖ్యమునకై చేయవలయు యత్నములు సలిపి ఆంధ్రులున్నతపదవి పొందునట్లు పర్యాలోచనము చేయుటకును.....ఆంధ్రుల మందర మిచట సమావేశమైనాము' అనియు, 'వివిధ క్రతుల నొకచోట కేంద్రీకరించి నిజకామ్యములను సాధించు కొరకు పాటుబడుట ఆంధ్రమహాసభకు విధి' అనియు, 'ఆంధ్రుల అభివృద్ధికి సహకారిగ నుండుటకు తగిన ఆంగ్లేయ దైనికపత్రికా ప్రకటనము, ఆంధ్ర దేశమున ఆంధ్ర విశ్వ విద్యాలయ ప్రతిష్ఠాపనము, కళాకాలలయందును పాఠ కాలలయందును ఆంధ్ర భాషాభ్యాసము మొదలగు ముఖ్యాంశములు ఈ సభవారు బాగుగ చర్చించి తీర్మానించవలసినది' అనియు హెచ్చరించిరి. వెంకటప్పయ్య పంతులుగారు ఇదే ధోరణిని మాటలాడిరి.

తర్వాత ఆంధ్రరాష్ట్ర నిర్మాణావశ్యకతను సమర్థించుచు వేమవరపు రామదాసు పంతులుగారు ఒక తీర్మానమును ప్రవేశపెట్టిరి. అది సభలో గొప్ప కలకలము పుట్టించెను. దాని కనుకూలురు వలుపు రుందినను ప్రతికూలులలో దేశ మందలి ప్రముఖులగువా రుండిరి. ప్రజాభిప్రాయమును తెలిసికొనక అట్టి తీర్మానమును ప్రవేశపెట్టరాదని వారభిప్రాయపడిరి. అందుచేత ప్రజలలో నొక సంవత్సరకాలము ప్రచారము గావించి, తరువాత మరుసటి సంవత్సరము జరగు మహాసభలో తీర్మానము చర్చించవలసినట్లుగ అందరును అంగీకరించిరి.

ఈ సూచన ననుసరించి కొండా వెంకటప్పయ్య పంతులు, వట్టాభి సీకారామయ్య, ముట్నూరి కృష్ణరావు, వల్లూరు సూర్యనారాయణరావుగార్లు ప్రచారక సంఘముగ నేర్పడి ప్రజలలో, అందులో ముఖ్యముగ రాయలసీమవారిలో రాష్ట్రనిర్మాణమును గురించి ప్రచారము గావించిరి. దాని ఫలితముగ క్రీ. శ. 1914 లో ఔజ్జవాడలో జరగిన మహాసభ రెండవ సమావేశమునకు వేలకొలది ప్రజలు వచ్చిరి. దానికి

పురాణం వెంకటప్పయ్యగారు సన్మాన సంఘాధ్యక్షులుగను న్యాయవతి సుబ్బారావు పంతులుగారు అధ్యక్షులుగను ఉండిరి. వెంకటప్పయ్య పంతులుగారు ఉద్యమమును గురించి, 'ఈ యుద్యమము న్యాయములగు నఖిలాపల వలన నుద్భవించినది గాన, ఆంధ్రులయొక్క మతమేకాక యాంధ్రేతరులయొక్కయు, ప్రభుత్వమువారియొక్కయు సాదర చోషణములకు పాత్రమగుచున్నది....ప్రతి మనుష్యుడు స్వభాష సాహాయ్యముచేతనే (విషయములను) గ్రహించును, యోచించును....ఆన్యభాషయం దట్లు చేయ జాలడు. కావున స్వభాషయందు విద్యాపరిశ్రమము కలు గనిచో మనుష్యులకు సాధారణముగ ప్రతిభ యుదయింపదు. అందువలన స్వదేశ వాఙ్మయాభివృద్ధి కానేరదు. దేశమునకు ముఖ్యముగా కావలసిన జ్ఞాన సంపత్తి జన సామాన్య మందరికి ఇంగ్లీషుభాష మూలముగ లభింపట కష్టతరము. ఆ భాష సులభసాధ్యము కాదు....ఇకముందు క్రమేణ సర్వకళాస్థానాలయందుకూడ సర్వత్ర స్వభాష మూలముగ విద్య నేర్పుటకు తగు సేర్పాటులు చేయబడునని నమ్మదగియున్నది. ఇట్టి కారణములచేత ఆయా భాషలు మాటలాడబడు ప్రదేశములను విద్యా పరిపాలన వ్యవహారములకు తగిన ప్రత్యేక ఖండములుగా నేర్పరచుట మిక్కిలి సహజమైన పద్ధతిగాని బహుభాషలు మాటలాడబడు ననేక ప్రదేశముల నేకైక ఖండములుగా చేయుట లాభకారి కాదు. ఇతర వ్యవహారములకును అట్టి ప్రదేశములే యోగ్యమైన ఖండములుగ నెంచుట శ్రేయస్కరము: ఈ కారణముచేతనే యీ యుద్యమము 'తెలుగు జిల్లాల ప్రయత్నము' లేక 'అంధ్రోద్యమ' మను రూపమున విశాసమును పొందినది తలచుచున్నాను' అని పలికిరి.

అధ్యక్షులు న్యాయవతి సుబ్బారావు పంతులుగారు రాష్ట్ర నిర్మాణ విషయమున నెక్కువ ఉత్సాహమును చూపకుండినను ఈ మార్పు ఇండియా దేశములోని ఐరగణాల మార్పులో చేరవలసినదిగా నున్నది. భాషల ప్రకారము పరగణాల నేర్పరచినందువలన లాభము కలుగు ననియు, ఆంధ్రరాష్ట్ర మేర్పడినచో ప్రతి తెలుగు జిల్లాలలోని ఆంధ్రులు అభివృద్ధిపొందుదు రనియు, ప్రజాభిప్రాయము నేకముఖమునకు తెచ్చుటకై ఆంధ్రరాష్ట్రమును కోరువా రెల్లరును ఒక సమాజముగా నేర్పడి పనిచేసినయెడల బాగుండుననియు నా అభిప్రాయము. నవీవాభిప్రాయము లను వెల్లడిచేసి, యెల్లరి చేతను ఒప్పించవలసినప్పుడు ఇట్టి సమాజము లేర్పడుట ముఖ్యము. అట్లు చేసినయెడల ప్రభుత్వమువారు గూడ పరగణాలయొక్కయు, సాధ్యమైనంత వరకు స్వదేశి సంస్థానములయొక్కయు హద్దులను భాష

ఆంధ్రోద్యమము

ననువరించి సాధ్యమగునంతవరకు మార్పుట యావశ్యకమని మంచిగాని, తెనుగు జిల్లాల యభివృద్ధినిబట్టి ప్రస్తుతపు రాజధాని క్రిందనుండు రాజ్య పరిపాలనకు అనుకూలమని మంచిగాని తెనుగుభాష మాటలాడువారిలో అందరికి గాని, పలువురకుగాని ప్రత్యేక రాష్ట్ర మీయవచ్చును. ఆంధ్రోద్యమము ఆంధ్రులలో ఐకమత్యమును పులి తి తన్నూలముగ భారత జాతీయ గమ్యస్థానమును కాంక్షించు చున్నది....' అని చెప్పిరి.

పథలో ఆంధ్రప్రాంతమందు ఎక్కువ కళాకాలలు స్థాపించబడవలె ననియు, ఆంధ్రులకు ప్రభుత్వోద్యోగము లలో ఎక్కువ అవకాశము కల్పించబడవలె ననియు కొన్ని తీర్మానములు చేయబడినతర్వాత ఆంధ్రరాష్ట్ర నిర్మాణా వశ్యకతను గురించిన తీర్మానము చర్చకు వచ్చెను. కొందరు ప్రతికూలముగ మాటాడినను, తుదకు ఈ తీర్మా నము అత్యుత్సాహముతో ఆమోదించబడెను. (1) పరి పాలన సౌకర్యమునకును, ప్రజల పురోభివృద్ధికిని భారత దేశ మును భాషలనుబట్టి రాష్ట్రములుగా విభజించుట అవసర మనియును; (2) కాంగ్రెసు మహాసభవారు వ్యక్తీకరించిన స్వపరిపాలన విధానమును, ఇండియా గవర్న మెంటువారు వారి అధికార పత్రమందు సూచించిన స్థానిక స్వాతంత్ర్య విధానమును పిద్దించుటకు భాషాప్రయుక్త రాష్ట్రములే అనుకూలము లనియును; (3) ఈ రాజధానిలోని తెలుగు జిల్లాలను ప్రత్యేక రాష్ట్రముగ చేయుట వాంఛనీయ మనియును; (4) పమితులను స్థాపించుట మొదలగు మార్గ ములచే ఈచర్చ విషయమున జాతిప్రాచారమును ఏకము ఖము గావించుట యావశ్యక మనియును ఈ తీర్మాన మున గలదు.

ప్రచారము విమిత్తమును, ఉద్యమమును గురించి ప్రభు త్వమువారితో ఉత్తర ప్రత్యుత్తరములు జరపుటకును ఒక స్థాయి సంఘము క్రమక్రమముగ వేర్పాటు కావించబడెను. ప్రచారము సాగించుటలో క్రీ. శ. 1911 లో కొందా వెంక టప్పయ్య వంతులుగారు ప్రచురించిన 'ఆంధ్రోద్యమము', క్రీ. శ. 1918 లో భోగరాజు పట్టాభి సీతారామయ్య, కోవల్లె హనుమంతరావుగార్లు కలిసి వ్రాసిన 'ఆంధ్ర రాష్ట్రము' అను గ్రంథ మిక్కిలి తోడ్పడెను. ఆంధ్రమహాసభ మూ సమావేశము విశాఖపట్టణ ముందు జరగెను. దానికి భూపతిరాజు వెంకటపతిరాజు గారు సవ్యావ సంఘాధ్యక్షులుగను, శ్రీ సామగంటరాజు రాజా రామారాయణులుగారు అధ్యక్షులుగను ఉండిరి. దేశ వాదలో జరగిన సభయందు ఆంధ్రరాష్ట్ర నిర్మాణావశ్యకత గ్రహించబడెను. విశాఖపట్టణ సభలో ఆంధ్రరాష్ట్రమును

నిర్మించవలసినదిగ ప్రభుత్వమును కోరుటకు తీర్మానించ బడెను.

క్రీ. శ. 1915 తర్వాత ఏవో ఒకటిరెండు సంవత్సరము లందుతప్ప తక్కిన వానిలో ఆంధ్రమహాసభా సమావేశ ములు జరగుటయు, రాష్ట్ర నిర్మాణము చేయవలసినట్లుగ ప్రభుత్వమును కోరుచు తీర్మానము చేయుటయు పరిపాటి అయ్యెను. కాని ఫలప్రాప్తి మాత్రము క్రీ. శ. 1958 వరకు కలుగలేదు.

మొదటినుండియు భాషాప్రయుక్త రాష్ట్ర సిద్ధాంతము వట్ల బ్రిటిష్ ప్రభుత్వమువారు తెక్కువ ప్రాతికూల్యమును వహించియుండలేదు. క్రీ. శ. 1917 లో ఇండియా కార్యదర్శి మాంచేగు, రాజప్రతినిధి చెమ్మేపర్తి రాజ్యంగ సంస్కర ణల విషయమై ప్రజాభిప్రాయమును కనుగొనుటకు మద్రా సుకు వచ్చినప్పుడు ఆంధ్రమహాసభ తరఫున ఆంధ్ర ప్రము ఖులు కొందరు వారిని కలవించి ఆంధ్రరాష్ట్ర నిర్మాణా వశ్యకతను గురించి వారి కొక నివేదికను సమర్పించిరి. అందులోని నత్యమును వారు గ్రహించి, వారి నివేదికలో భాషాప్రయుక్త రాష్ట్రములవల్ల సుముఖత్వమును వ్యక్త పరచి, ప్రజాభిప్రాయ మనుకూలమైనచో అట్టి రాష్ట్రముల నిర్మాణము చేయదగునని సూచించిరి. ఇందు కనుకూల ముగా క్రీ.శ. 1919 రాజ్యంగ చట్టము దొక సెక్షను ప్రవేశ పెట్టబడెను. దానిమూలమున నూతనరాష్ట్ర నిర్మాణముతో సంబంధముగల రాష్ట్ర కావన పథం పమ్మతిని పొంది గవర్నరు జనరలు, ఇండియా ప్రభుత్వకార్యదర్శి ఆమోదముతో నూతన రాష్ట్రములను ఏర్పాటుచేయుట కవకాశ మేర్ప డెను. క్రీ.శ. 1921 తర్వాత రెండు మూడు వర్షాయములు ఆంధ్రరాష్ట్ర నిర్మాణమున కనుకూలముగ మద్రాసు కావన సభలో తీర్మానములు చేయబడినను గవర్నరు జనరలు అందు విషయమై క్రద్ధపహించని కారణమున కార్యశా ఫల్యము కాకపోయెను. ప్రభుత్వముపై ఒత్తిడి కలిగించ గల శక్తి సామర్థ్యములు ప్రజల కున్నప్పుడే వారి వాంఛల ననువరించి ప్రభుత్వము నడచుటకు సిద్ధపడుట సామాన్య విషయము. వట్టి తీర్మానములు కార్యశాఫల్యమును కలి గించజాలవు. క్రీ. శ. 1950 కి పూర్వము ఆంధ్రుల వలన ప్రభుత్వమునకు ఎట్టి ఒత్తిడియు కలుగనందున రాష్ట్ర నిర్మాణము వాయిదావేయబడుచునే వచ్చెను.

కాని ఒకటి రెండు విషయములలో ఆంధ్రోద్యమము క్రీ. శ. 1918 తర్వాత విషయము సాధించ గలిగెను. అప్పటి కాలమున రాజకీయాంధోళనము సాగించుచుండిన సంస్థ లన్నిటిలో కాంగ్రెసు ప్రభావమైనదిగ నుండెను. వివిధ ప్రదేశములలో కాంగ్రెసు వ్యవహారములు జరగుటకు

రాష్ట్ర కాంగ్రెసు కమిటీలు ఏర్పడియుండెను. భాషా ప్రయుక్తముగ రాష్ట్ర పునర్నిర్మాణము జరగవలెనని విశ్వసించిన ఆంధ్రవాదులు కాంగ్రెసు వ్యవహారములకై ఏర్పరచబడిన కమిటీలు భాషాప్రయుక్తములుగ నుండవలెననియు, ఆంధ్రప్రాంతమును మద్రాసునుండి విడదీసి ప్రత్యేక ఆంధ్రరాష్ట్ర కమిటీని ఏర్పరచవలెననియు వాదించిరి. ఈ విషయము క్రీ.శ. 1917లో కలకత్తాయందు జరగిన కాంగ్రెసు సమావేశములో చర్చకు వచ్చి ఆంధ్రవాదులు చేసిన సూచన ఆమోదించబడెను. దాని ఫలితముగ ప్రత్యేక 'ఆంధ్రరాష్ట్ర కమిటీ' ఏర్పడుటయే కాక దేశముం దంతట భాషాప్రయుక్తములుగ కాంగ్రెసు 'రాష్ట్ర కమిటీ'లు ఏర్పడెను. క్రీ.శ. 1917కు పూర్వము ఆంధ్రులకు వ్యక్తిత్వమున్నదన్న విషయమును తక్కిన భారతీయులు గుర్తించియుండలేదు. వారు మద్రాసీయు లనియే వ్యవహరింపబడుచుండిరి. ఇదిమొదలు వారి కొక ప్రత్యేకభాష, సంస్కృతి ఉన్న విషయమును భారతీయు లందఱు గ్రహించిరి. క్రీ. శ. 1921 తరువాత స్వాతంత్ర్య సమరమందును, నిర్మాణకార్యక్రమమందును ఆంధ్రులు ప్రదర్శించిన త్యాగము, ఉత్సాహము ఈ భావమును మరింత దృఢపరచెను.

ఆంధ్రోద్యమము సాధించిన రెండవ విజయము ఆంధ్ర విశ్వవిద్యాలయ సంస్థాపనము. ఇందుకుగాను మద్రాసు ప్రభుత్వమువారు శాసన మొక దానిని కావించి క్రీ. శ. 1928 లో అమలులో పెట్టిరి. కాని ఇది సంపూర్ణ విజయముగ పరిణమించలేదు. విశ్వవిద్యాలయ కేంద్రమును గురించి వాదోపవాదములు బయలుదేరి తుదకు కేంద్రము విజయవాదనుండి వాల్తేరుకు మారుటవలన రాయలసీమ కళాశాలలు ఆంధ్రవిశ్వవిద్యాలయమునకు అనుబద్ధములు కాక మద్రాసు విశ్వవిద్యాలయ పర్యవేక్షణక్రింద నుండిపోయెను.

పశ్చిమ సమావేశములు జరగుటకప్పు ఆంధ్రోద్యమ చరిత్రయందు గుర్తించదగిన విశేషము లేవియు చాల కాలమువరకు కనిపించలేదు. ఉద్యమము ప్రతిపాదించిన భాషా ప్రయుక్త రాష్ట్ర నిర్మాణము అతీకుల ఆమోదమును పొందగలిగెను. కాంగ్రెసు దీనిని క్రీ.శ. 1917 లోనే ఆమోదించెను. క్రీ. శ. 1928 లో భారతీయదృక్పథము నుండి రాజ్యాంగ ప్రణాళిక నొకదానిని తయారుచేయుటకై సర్వపక్ష సమావేశము వారు మోతీలాల్ నెహ్రూగారి ఆధ్వర్యమున నియమించిన ఉపసంఘమువారు వారి ప్రణాళికలో ఈ నిర్మాణమును సమర్థించిరి. అదేకాలమున బ్రిటిష్ పార్లమెంటువారు నియమించిన సైకుస్ కమిషన్ వారు క్రీ. శ. 1930 లో వారు తయారుచేసిన నివేదికయందు ఆంధ్రరాష్ట్ర

ద్యమమును గురించి ప్రస్తావించుచు 'భారతదేశములోని వివిధరాష్ట్రములలో భాషాభేదములను పురస్కరింపజేసి విడిపోవలెనను అభిలాష ప్రజలలో పుట్టుటకే కొన్ని సంవత్సరములనుండి ఈ భాషాభేదములు ముఖ్యముగా నొక రాజకీయ సమస్యగా పరిణమించినవి.... పరుషేయ సంవత్సరముల క్రిందట తెలుగు మాటలాడు జిల్లాల వాకు కావించిన సహాసభలో ప్రత్యేక ఆంధ్రరాష్ట్రము కావలెనని కోరబడిన కోరిక ఇన్ని సంవత్సరములనుండి ఎడతెగక కోరబడుచునేయుండి ఇప్పుడొక ప్రముఖమైన రాజకీయ సమస్యగా తేలినది. ఇది కొలది సంవత్సరముల క్రిందట రెండు పర్యాయములు శాసనసభలో చర్చించబడి బహుసంఖ్యాకులగు సభ్యుల అంగీకారమును పొందేవది చెప్పిరి. ఈ విధముగ వారు నిర్ధాంతమును సమర్థించి ఆంధ్రరాష్ట్రమునెడ సానుభూతిని గవభరచినను ఆ ఘట తక్కినవారనేకులతోపాటు కమిషనును బహిష్కరించి నందున ఆంధ్రరాష్ట్ర నిర్మాణము జరగవలెనన్నట్లు వారు సిఫారసు చేయరైరి. అందుచేత ఒరిస్సాతోపాటు ఆంధ్ర రాష్ట్రము సిద్ధించకపోయెను. అటుతరువాత లండనులో జరగిన రౌండ్ టేబులు సమావేశమునకు ఆంధ్రుల తరపున బొబ్బిలి రాజగారు, దేశపాండ్య సుబ్బారావుగారు మొదలైనవారు నివేదికలను అందజేసిరి. సమావేశములో పాల్గొనుటకు వెళ్ళుచుండిన సహాత్మా గాదిగాదిని ఆంధ్ర ప్రముఖులు కలిసికొని రాష్ట్ర నిర్మాణమును గురించి ప్రస్తావించవలెననిదిగా కోరిరి. కాని వారాలాగు చేయుటకు అవకాశము లభించదయ్యెను. అందుచేత క్రీ. శ. 1935 లో చేయబడిన రాజ్యాంగచట్టమందు ఆంధ్రరాష్ట్ర ప్రవక్తి లేకపోయెను.

క్రీ. శ. 1937 లో క్రొత్త రాజ్యాంగము అమలులోనికి వచ్చి మద్రాసురాష్ట్రములో కాంగ్రెసు మంత్రులు అధికారములోనికి వచ్చిరి. కాని అప్పటికే కాంగ్రెసు అధిష్టానవర్గమందు భాషాప్రయుక్త రాష్ట్రముల విషయమై కొంత ప్రాతికూల్య ముదయించెను. సంపూర్ణ స్వరాజ్యాధికారము కాంగ్రెసు హస్తగత మగువరకు సూతనరాష్ట్ర నిర్మాణమును వాయిదావేయుట మంచి దన్న అభిప్రాయమును వారు వెలిపుచ్చిరి. కాని ఆంధ్రవాదులు నిగూత్సాహపడలేదు. క్రీ. శ. 1937 లోనే వారు 'క్రికాగ్ ఒడంబడిక' నొకదానిని చేసికొని రాయలసీమ, నర్సారూరి మధ్య రాష్ట్ర నిర్మాణ విషయమై ఏర్పడిన అభిప్రాయభేదములను కొంతవరకు పరిష్కారము చేసికొనిరి. క్రీ. శ. 1938 లో కొందా వెంకటప్పయ్య పంతులుగారు మద్రాసు శాసన సభలో ఆంధ్రరాష్ట్ర నిర్మాణము జరగవలెనని ప్రవేశ

ఆంధ్రోద్యమము

పెట్టిన తీర్మానము సభామోదమును పొందెను. అప్పటి ప్రామాణ్యము గవర్నరు దానికి అనుకూలుడుగ నుండెను.

క్రీ. శ. 1888 రాజ్యాంగపు చట్టము ప్రకారము క్రొత్త రాష్ట్రమును నిర్మించు అధికారము ఇండియా ప్రభుత్వపు కార్యదర్శి చెతిలో నుండెను. కాననభయొక్క ఈ తీర్మానము ననుసరించి అతడు వెంటనే ఆంధ్ర రాష్ట్రమును నిర్మించగలడన్న ఆశ అందరికి కలిగెను. క్రీ. శ. 1888 లో మద్రాసునందు జరిగిన ఆంధ్రమహాసభకు అధ్యక్షుడుగ నుండిన సర్వేపల్లి రాధాకృష్ణన్ గారు లండనుకు వెళ్ళినప్పుడు రాష్ట్ర విషయమై ఇండియా ప్రభుత్వ కార్యదర్శితో సంప్రతించుట కంగీకరించిరి. సంప్రతించుట జరిగెనుకాని ఏ కారణముచేతనో ఆంధ్రరాష్ట్రనిర్మాణము జరగలేదు. క్రీ. శ. 1888 లో రెండవ ప్రపంచయుద్ధము ప్రారంభ మగుటయు, ఆ సందర్భమున మద్రాసులో కాంగ్రెసు మంత్రివర్గము రాజీనామా చేయుటయు సంభవించెను. యుద్ధము ముగిసి, అధికారము కాంగ్రెసు పరమగునంతవరకు రాష్ట్రనిర్మాణము సాధ్యముకాని పరిస్థితు లెర్పడెను.

ఇన్ని పర్యాయములు ఆకాశంగము కలుగుటచేతను, కాంగ్రెసు అధిష్ఠాన వర్గమువారుకూడ ప్రతికూలు రగుచున్నట్లు సంశయము పుట్టుటచేతను వట్టి తీర్మానములు చేయుటమూలమున కార్య సాఫల్యము కాజాల దనియు, వత్సాగ్రహమువంటి సాధనమును ప్రయోగించుట అవసరమనియు ఒక భావము ఆంధ్రమహాసభా నాయకులు కొందరిలో జనించెను. క్రీ. శ. 1941 లో విజయానంద గజపతివారి అధ్యక్షతను విశాఖపట్టణములో జరిగిన సమావేశమందు దీనికి సూచనగ, తిరిగి రాష్ట్రములలో, అనగా మద్రాసులో ప్రజాప్రభుత్వ మేర్పరచుటకు తగిన అవకాశము కలిగినప్పుడు ప్రత్యేక ఆంధ్రరాష్ట్రము మేర్పరచు విషయములో కలిగెడు నిరోధముల నన్నిటిని తొలగించు విషయములో ఆంధ్ర ప్రతినిధులు తమ శక్తి సామర్థ్యాదుల నన్నిటిని వినియోగించవలెను. అతి క్లిష్టముగ ప్రత్యేకాంధ్రరాష్ట్ర మేర్పడుటకు వీరు గట్టి కృషి చేయవలెను. అలాగు చేసిననుకూడ ప్రత్యేక రాష్ట్ర మేర్పరచకపోయిన సందర్భమున దానినిమిత్రము ఆంధ్ర ప్రజలును, వారి ప్రతినిధులను సర్వవిధముల క్షాణము చేయవలెను' అను తీర్మానము కావించబడెను. తరువాత జరిగిన మరికొన్ని సభలలోకూడ ఉపన్యాసముల ద్వారా ఈ విధముగనే ఉండెను.

క్రీ. శ. 1948 లో మద్రాసురాష్ట్రముందు కాంగ్రెసు మంత్రివర్గము తిరిగి అధికారములోనికి వచ్చెను. స్వతంత్ర

భారతమునకు రాజ్యాంగమును తయారుచేయుటకు రాజ్యాంగ పరిషత్తు సమావేశ మయ్యెను.

క్రీ.శ. 1947 ఆగష్టు 15వ తేదీన బ్రిటిష్ వారి అధికారము అంతరించి స్వరాజ్యము స్థాపింపబడెను. దేశమును పాలించు అధికార మంతయు కాంగ్రెసు అధినేతల హస్తగత మయ్యెను. భాషాప్రయుక్త రాష్ట్రములు నిర్మాణము కాగల వనియు, వానితో ఆంధ్ర రాష్ట్ర మవతరించు వనియు ఆంధ్ర ప్రజలు విశ్వసించిరి. క్రీ. శ. 1947 నవంబరులో పండిత జవహర్ లాల్ నెహ్రూ రాజ్యాంగ పరిషత్తులో చేసిన ప్రకటననుబట్టి ఈ నిశ్చయము బలపడెను. క్రొత్తగ నిర్మాణమగుచుండిన రాజ్యాంగపు చట్టములోని రాష్ట్రముల పట్టికలో ఆంధ్రరాష్ట్రముకూడ తప్పక చేర్చబడునని ప్రజలు భావించిరి.

కాని అది జరగుటకు పూర్వము క్రీ. శ. 1985 వ చట్టమురీత్యా ప్రభుత్వమువారు కొన్ని చర్యలు తీసికొనవలసియున్నదని రాజ్యాంగ శాసనపు ముసాయిదాను తయారుచేసిన ప్రముఖు లభిప్రాయపడిరి. భాషారాష్ట్రముల నిర్మాణమును గురించి అప్పు డప్పుడు పరిషత్తులో జరిగిన చర్యల ఫలితముగ ఆంధ్ర, కర్ణాటక, కేరళ, మహారాష్ట్ర రాష్ట్రములలో ఏవి నిర్మాణ యోగ్యములో, వానిని నిర్మాణము చేయుటవలన కలుగు ఫలితము లెలాటివో మొదలైన విషయములను పరిశీలించి నివేదికను తయారు చేయుటకు పరిషదధ్యక్షులు 'ధార్' కమిటీని నియమించిరి. ఈకమిటీవారు ఈ నాలుగు రాష్ట్రములను నిర్మాణము గావించుటలో ఎదుర్కొనవలసిన సమస్యలను పరిశీలించుటతోపాటు భాషాప్రయుక్త రాష్ట్ర నిర్ధాంతములోని గుణ దోషములనుకూడ పరిశీలించి భారతదేశపు పరిస్థితులలో కొంతకాలమువరకు అట్టి నిర్మాణము శ్రేయస్కరము కాజాలదని తెలిపిరి. అప్పటికి కాంగ్రెసు నాయకు లనే కులలో భాషాప్రయుక్త రాష్ట్రముల విషయమై కొంత ప్రాతికూల్య మున్నందున ధార్ కమిటీవారి అభిప్రాయములకు వారెక్కువ ప్రాధాన్య మొసంగిరి. ఇ దంతయు ఆంధ్రులలో అత్యంత ఆకాశంగమును కలిగించి అలజడికి కారణమయ్యెను. పరిస్థితులు విషమించునట్లు కాంగ్రెసు నాయకులకు తోడెను.

అందువై వారు పండిత నెహ్రూ, వల్లభాయి పటేల్, ఆ సంవత్సరపు కాంగ్రెసుకు అధ్యక్షుడైన పట్టాభి సీతారామయ్యగార్లతో కూడిన 'నాయకశ్రయ' కమిటీని నియమించి, స్వాతంత్ర్య సంస్థాపనము తరువాత ఏర్పడిన క్లిష్ట పరిస్థితులలో భాషారాష్ట్రముల నిర్మాణమువలన కలుగు సాధక శాధకములను పరిశీలించి నివేదికను తయారుచేయ

వలసినదిగోరిరి. ఈ సంఘము క్రీ. శ. 1949 ఏప్రిల్లో నివేదికను సమర్పించి, అప్పటి పరిస్థితులలో భాషారాష్ట్రముల నిర్మాణము శ్రేయస్కరము కాదని చెప్పుచు, ఆంధ్రులు మద్రాసు నగరమును వదలుకొనినయెడల మద్రాసురాష్ట్రములోని నిర్వివాదములగు ఆంధ్ర ప్రాంతములను కలిపి ఆంధ్రరాష్ట్ర నిర్మాణము గావించవచ్చునని సూచించిరి. మద్రాసు నగరమును వదలుకొను విషయములో ఆంధ్రులలో కొన్ని వాదోపవాదములు చెలరేగిన కారణమున ఆ సంవత్సరము నవంబరువరకు ఆంధ్రరాష్ట్ర కాంగ్రెసు కమిటీవారు నాయకత్వము నివేదికలోని పరతులకు అంగీకారమును తెలుపరైరి. తరువాత వారు వాని కంగీకరించిరి. మాతన రాజ్యాంగము క్రీ. శ. 1950 జనవరి 28 దిన అమలులోకి వచ్చునట్లు నిర్ణయించబడి యుండుట చేత రాష్ట్రముల పట్టికలో ఆంధ్రరాష్ట్రమును చేర్చుటకు వీలుగా వెంటనే చర్యలు తీసికొనవలసినట్లు కేంద్ర ప్రభుత్వము మద్రాసు ప్రభుత్వమును కోరెను. అందుకై మద్రాసుప్రభుత్వ మొక విభజన సంఘము నేర్పరిచెను. ఈ సంఘము విభజనకు సంబంధించిన విషయముల నన్నిటిని పరిశీలించి సమర్పించిన నివేదికలో రెండుమూడు అంశములను గురించి ఆంధ్ర ప్రతినిధులలో నభిప్రాయ భేదము లేరృదెను. దానిని పురస్కరించుకొని కేంద్ర ప్రభుత్వము వారు ఆంధ్రరాష్ట్ర నిర్మాణమును తిరిగి వాయిదా వేసిరి. క్రీ. శ. 1950 జనవరి 28 తేదీన ఆంధ్ర రాష్ట్రము అవతరించుట తప్పదని భావించుచుండిన ఆంధ్రులకు ఇది నిర్వేదకారణ మయ్యెను.

ఇట్టి పరిస్థితులలో ఆంధ్రరాష్ట్రసిద్ధికి మార్గాంతరము లేదని క్రీ. శ. 1951 ఆగస్టులో స్వామి సీతారాం (క్రిగొల్ల పూడి సీతారామకృష్ణగారు) నిరశనవ్రతమును పూనిరి. కాని ముప్పదియైదిమిది రోజులు వ్రతము సాగినతరువాత శ్రీ వివోకా భావే నలహా ననునరించి వారు వ్రతవిరమణను గావించిరి. సంవత్సరము గడచెను. మధ్యమ క్రీ. శ. 1952 లో ఎన్నికలు జరగినవి. అప్పుడు అన్ని పార్టీల వారును ఆంధ్రరాష్ట్ర నిర్మాణ విషయములో సుముఖత్వమును ప్రకటించిరి. ఎన్నికల తరువాత పార్లమెంటులోను, మద్రాసు కానకపథలోను దీనిని గురించిన శీర్షావములు చర్యలలోనికి తచ్చెను. వీని కన్నిటికి నమాధానముగ మద్రాసు వదలుకొనిన పక్షమున ఆంధ్రరాష్ట్ర నిర్మాణము వెంటనే జరగగలదని కేంద్రప్రభుత్వము చెప్పుట జరగుచు వచ్చెను. కాని ఫలిత మేమియు కనిపించలేదు.

అందుపై అమరశీలి పొట్టి శ్రీరాములుగారు క్రీ.శ. 1952 అక్టోబరు 10త తేదీ నుంచి ప్రాయోగపక్షమునకు పూను

కొనిరి. అప్పటికికూడ ఆంధ్రనాయకులలో అభిప్రాయ భేదము లడుగంటలేదు. 58 రోజులు నిరాహారరైతె రాష్ట్రము నిమిత్తము శ్రీరాములుగారు తుదకు ప్రాణములు వదలిరి. ఆంధ్రదేశముం దంతట క్రీ. శ. 1942 ఆగస్టు విప్లవము వంటి విప్లవము తెలరేగెను. హర్తాలులు, పమ్మెలు, విద్యుంసక చర్యలు, లాటి ఛార్జీలు, కాల్పులు, మరణములు — వీనితో కూడిన వాతావరణము వ్యాపించెను. దీని నంతను గమనించి నిర్వివాదప్రాంతాలతో ఆంధ్ర రాష్ట్రము వెంటనే నిర్మించబడునని కేంద్రప్రభుత్వము ప్రకటించెను. నిర్మాణ సంబంధములో ఏర్పడు సమస్యల పరిష్కారమునకు ఆ ప్రభుత్వము మార్గములను సూచించుటకు న్యాయమూర్తి శ్రీ వాంఛూసు, బళ్ళారి సమస్యను పరిష్కరించుటకు శ్రీ న్యాయమూర్తి మిశ్రాను ని సమించెను; రాజధానిని గురించిన భేదాభిప్రాయములప ప్కారమును ఆంధ్ర కానక పథ్యంకు వదలివేసినది. రాష్ట్ర నిర్మాణమునకు సంబంధించిన నివేదిక లన్నిటిని పరిశీలించి క్రీ. శ. 1958 సెప్టెంబరులో ఆంధ్రరాష్ట్ర నిర్మాణకానకము పార్లమెంటు యొక్కయు, రాష్ట్రపతి యొక్కయు ఆమోదమును పొందినది.

నలుబది సంవత్సరములుగ ఆంధ్రులు వాంఛించుచుండిన ఆంధ్రరాష్ట్రము పొట్టి శ్రీరాములుగారి ప్రాయోగపక్ష ఫలితముగ క్రీ. శ. 1958 అక్టోబరు 1వ తేదీన అవతరించినది.

ఆంధ్రోద్యమమును ప్రారంభించినవారు ఆంధ్రుల సర్వతోముఖాభివృద్ధికై పాటుపడ దలచినను వారి దృష్టియు, వారి తరువాత నాయకత్వము వహించినవారి దృష్టియు ప్రధానముగ రాష్ట్ర నిర్మాణమందే కేంద్రీకృత మయ్యెను. క్రీ. శ. 1905 తరువాత సాంఘిక, ఆర్థిక, సాహిత్యాది రంగములందు ఆంధ్రులు గడనీయమైన అభివృద్ధిని గాంచిరి. కాని ఆంధ్రోద్యమమునకు వానితో ప్రత్యక్ష సంబంధ ముండినది కాదు. ఈ రంగములలోని అభివృద్ధి ఇతర సంస్థలద్వారా జరగెను. అందుచేత వానిని గురించి ఇచ్చట వివరించుట పందర్శించితము కానేరదు.

మా. వెం. రం.

తెలంగాణ ఆంధ్రోద్యమము : మద్రాసు ప్రాంతంలోని తెలుగు జిల్లాలలో నివసించే 'ఆంధ్రులు' నడపిన ఆంధ్రోద్యమానికి, పరిస్థితుల ఒత్తిడి వల్ల తలెత్తిన తెలంగాణాలోని ఆంధ్రోద్యమానికి ఎంతో వ్యత్యాసం ఉన్నది. ఈ రెండు ఉద్యమాలూ రెండు విభిన్నమార్గాలలో నడచినవి. తెలంగాణ ఆంధ్రోద్యమ అకాయాలను అకలింపు చేసుకోవడానికి పూర్వం, ఉద్యమానికి ముందు అక్కడ

తెలంగాణా ఆంధ్రోద్యమము

వెలసిన పరిస్థితులను ఒకమారు సుదీర్ఘంగా పరిశీలించడం చాల అవసరము. 'నిజాం రాష్ట్రము' (1) తెలంగాణా, (2) మరాఠ్వాడా (8) కర్ణాటకము అని మూడు భాషా ప్రయుక్త రాష్ట్రాలతో సమ్మిళితమై ఉండేది. నిజాంరాష్ట్ర వైశాల్యం 12,000 చదరపు మైళ్లు. దీనిలో తెలంగాణా వైశాల్యం 41,502 చదరపు మైళ్లు. ఇది మొత్తం ఆంధ్ర ప్రదేశ్ వైశాల్యంలో మూడవవంతు. దీని జనాభాకూడ మూడవ వంతు. తెలంగాణా జనాభా దాదాపు ఒకకోటి అన్న మాట. క్రీ. శ. 1922 లో తెలంగాణాలో ఆంధ్రోద్యమం ప్రారంభమైనదని చెప్పవచ్చును. అంతకు పూర్వం ఆంధ్రులు ప్రాదరాజ్యాదు సంస్థానంలో రాజకీయంగా ఎట్టి ఉన్నతస్థితికి వచ్చినట్లు కనబడదు. క్రీ. శ. 1895 లో ప్రాదరాజ్యాదులో భావనవక స్థాపించబడినది కాని ఒక్క ఆంధ్రుడు కూడ భావనవకా సభ్యత్వాన్ని పొందలేదు. తలవని తలంపుగా ఒక్క ఆంధ్రుడు మాత్రం ప్రాకోర్టు జడ్జి పదవిని అలంకరించాడు. మచ్చుకైనా ఈ మహోన్నతపదవికి ఇంకొక ఆంధ్రుడు వచ్చిన సాహస పోలేదు. వైద్యశాఖలో ఒక రిజిస్టరు తెలుగువారు తప్ప మిగిలినవారంతా ఆంధ్రేతరులే. ఉన్నతోద్యోగాలలో తెలుగువారు అసలే లేరని నిక్కచ్చిగా చెప్పవచ్చును. కలెక్టరుగాగాని, సుబేదారుగాగాని ఆంధ్రుడెవడూ పనిచేయలేదు. సంస్థానంలో గవర్నర్ ఉద్యోగులైన ఆంధ్రులను మనం వేళ్ళపైవైవై లెక్కపెట్టవచ్చును. వేరు పొందిన న్యాయవాదులలో ఆంధ్రులు చాల తక్కువ. అసలే తేరని చెప్పవచ్చును. రాజకీయంగా, ఆర్థికంగా, సాంఘికంగా ఆంధ్రుల కప్పట్లో సంస్థానంలో ఎట్టి ప్రాముఖ్యమూ లేకుండునది. అల్పసంఖ్యాకులైన ముస్లిములకూ, ఆ తరువాత మహారాష్ట్రులకూ జ్ఞాతిక, రాజకీయ రంగాలలో మహోన్నత స్థానం ఉండినది. ఆంధ్రులలో అక్షరాస్యుల సంఖ్య చాల తక్కువ. అందులోను విద్యాధికుల సంఖ్య మృగ్యమనే చెప్పవచ్చును. బ్రిటిష్ ఇండియాలోని ఆంధ్రులు ఇంగ్లీషు, తెలుగు విధిగా నేర్చుకోవలసి వస్తే తెలంగాణా ఆంధ్రులు మాత్రమే తెలుగు, రాజభాష ఇంగ్లీషు, స్థానికభాష ఉర్దూ నేర్చుకోవలసి వచ్చేది. మాతృభాష తెలుగు, రాజభాష ఇంగ్లీషు నేర్చుకొనక పోయినా అంత చిక్కు ఉండేది కాదు. కాని ఉర్దూ రాకపోతే అంత అసలుకే మోపం వచ్చేది. ముల్కీ (స్థానికుడు) అని పిలువబడేవానికి ఉర్దూ గిటు రాయిగా ఉపవరించేది. ఉర్దూ వస్తేనే కాని ముల్కీ సర్టిఫికేటు లభించేది కాదు. ముల్కీ సర్టిఫికేటు లేకపోతే సంస్థానంలో ఉద్యోగం దొరకదు. అందువల్ల సంస్థానంలో పుట్టి, పెరిగి, చివరికి జీవిత మంతా గడిపినప్పటికీ, ఏ ఆంధ్రుడూ ఉర్దూ వస్తే తప్ప ముల్కీగా పరిగణించబడే

వాడు కాదు. ఈ ముల్కీ సర్టిఫికేటు ఇచ్చేవారుకూడ ముస్లిములే కావడం మూలాన వారితో ఉర్దూలో మాటాడి వారి ప్రశ్నలకు ధారాళంగా సమాధానా లిస్తే తప్ప ఏ ఆంధ్రుడూకూడ ముల్కీ అని అనిపించుకోదానికి వీలు ఉండేది కాదు. అతనికి ఇంగ్లీషు ఎంత బాగా వచ్చినా లాభం లేదు. ఇట్టి పరిస్థితులలో వెనుకటి తరంవారు తమ పిల్లలకు ఉర్దూ, ఫారశీ భాషలలో అక్షరాభ్యాసం చేయించక తప్పేది కాదు. ఉర్దూ, ఫారశీ భాషలలో విద్యార్థి దశను ప్రారంభించిన విద్యార్థులు సహజంగా ముస్లిం, డబ్లిర్ పరిశాలకు వెళ్ళేవారు. ఇవి విద్యార్థి, ఉభయభాషాప్రవీణ వంటి పరిశాలలు. గత శతాబ్దాంతమువరకు ఉన్నత, మధ్యమ తరగతి కుటుంబాలలో ఇట్టి విద్యావిధానమే ఆచరణలో ఉండేది. ఈ శతాబ్దారంభంలో ఇంగ్లీషుకు ప్రాముఖ్యము హెచ్చింది. అందువల్ల సంస్థానంలోని హిందువులు, అందులో ముఖ్యంగా ఆంధ్రులు ఉర్దూ, ఫారశీ భాషలతోపాటు ఇంగ్లీషు నవ్యసించడం తప్పనిసరి అయినది. మాతృభాష తెలుగు రాకపోయినా ఏ ప్రమాదమూ ఉండేది కాదు. అందు వల్ల తెలుగువారు తెలుగును తృణీకార భావంతో చూడడం జరగినది. క్రమంగా సంస్థానంలో సంస్కృతాంధ్ర పండితుల సంఖ్య తగ్గిపోవడం సంభవించినది. దేశంలో వారికి ఎట్టి ఆదరణ లేకపోవడమే దీనికి ముఖ్యకారణము. వనపర్తి, గద్వాలవంటి సంస్థానములలో మచ్చుకు కొందరు సంస్కృతాంధ్ర పండితులు మిగిలిపోయినారు. నిజాం రాష్ట్ర మంతా ఉర్దూ ఫారశీక భాషల మయమయింది. భాషకూ, సంస్కృతికి అవివాధాన సంబంధం ఉండక తప్పదు. తెలుగుభాష అడుగంటడంతో రాష్ట్రంలో 'తెలుగుతనం' క్షీణించింది. ఉర్దూ, ఫారశీక భాషలపై జనసామాన్యానికి మోజు హెచ్చింది. అప్పట్లో అనే సభ్య భాషలుగా పరిగణించబడేవి. బజార్లు, ఆఫీసులు చాటి ఉర్దూ హిందూ గృహాలలో ప్రవేశించింది. క్రమంగా అది తెలుగుభాషా స్థానాన్ని ఆక్రమించింది. తండ్రి కొడుకులు, అన్నదమ్ములు, చివరికి భార్య భర్తలుకూడ ఉర్దూలో మాటాడుకోడం మొదలు పెట్టినారు. కాలికలకు కూడ ఉర్దూ చెప్పించడం ప్రారంభించారు. ఇట్టి పరిస్థితులలో 'నా మాతృభాష తెలుగు; నేను తెలుగువాడిని' అని సగర్వంగా చెప్పుకోడం మ్యానతగా పరిణమించింది. చివరికి తమ్ము కాము గుర్తింపుకోలేని దీక్ష స్థితికి దిగినారు తెలంగాణాలో ఆంధ్రులు. 'మీరు ఆంధ్రులు; మీకు ఒక మహోజ్జ్వల చరిత్ర ఉంది' అని చెప్పి నిర్రాణమైన జాతిని మేల్కొలువ పరిచిన అవసరం ఏర్పడినది.

ఇట్టి పరిస్థితులలో క్రీ.శ. 1921 నవంబరు 11, 12 తేదీలలో ప్రాదరాజ్యాదు నగరంలో నిజాం రాష్ట్ర సంఘ సంస్థాపన

మహానభ ఒకటి పూజేకమయినది. ఈమహానభకు మహిళా విశ్వ విద్యాలయ స్థాపకులైన కార్వేగారు అధ్యక్షత వహించారు. అధ్యక్షోపన్యాసం కొంత మహారాష్ట్రలోను, కొంత ఇంగ్లీషులోను సాగింది. రెండు రోజులు చాలా తీర్మానాలపైన ఉర్దూ, మహారాష్ట్రం, ఇంగ్లీషు భాషలలో చర్చలు కొనసాగినవి. మహానభలో తెలుగుకు ఎట్టి స్థానం కూడ లభించక పోవడం ఆంధ్రులకు మనస్తాప కారణమైనది. అప్పుడు ఆలంపల్లి వెంకట రామారావుగారు ఒక తీర్మానంపైన తెలుగులో మాటాడడానికి ఉపక్రమించారు. ఇంతలోకే మహానభలో చప్పట్లు ప్రారంభమైనవి. ఎవ్వరూ తెలుగులో ఉపన్యాసాన్ని వివచానికి సంసిద్ధంగా లేరు. అల్లరి జరపి చప్పట్లు చరచి ఉపన్యాసకుని ముందుకు సాగకుండా చేశారు. దానితో ఉపన్యాసం కట్టుపడి పోయింది. వెంకట రామారావుగారు చేసే చేమీ లేక ఉపన్యాసాన్ని అపితమకూ, తమద్యారా ఆంధ్రజాతికి కలిగిన అవమానాన్ని తలచుకొని ఆశ్చర్య చకితులైనారు. ఆంధ్రులు బహుళ సంభ్యాకులుగా గల ఆంధ్ర నగరంలో తెలుగులో ఉపన్యాసం జరగడం అసంభవంగా తోచి ఆంధ్రులు ఉత్తేజితులైనారు. ఎంతటి దారుణ పరిస్థితులలో కాము తీవ్రతాన్ని గడుపుతున్నదీ వారు గుర్తించారు; వెంటనే మహానభను బహిష్కరించారు.

నాటి రాత్రే ఆంధ్రులు ఘేకుమాల రంగారావుగారి వసతి గృహంలో సమావేశమై పరిస్థితులను పరిశీలించారు. 1921 నవంబరు 12వ తేదీ రాత్రి 8 గంటలకు ఆంధ్రజనసంఘాన్ని స్థాపించారు. ఆనాడు ఆంధ్రోద్యమానికి అంకురార్పణ జరిగింది. రెడ్డి వసతిగృహంలో కొండా వెంకట రంగారెడ్డి గారి అధ్యక్షతక్రింద 1922 ఫిబ్రవరి 24వ తేదీన జరిగిన మహానభలో ఆంధ్రజనసంఘము చిత్తునియమావళి అంగీకరింపబడినది. ఆంధ్రజనసంఘ స్థాపకులలో ఆంధ్ర పితామహ, పద్మవిభూషణ మాడపాటి హనుమంతరావు పంతులు, బూర్గుల రామకృష్ణారావు, మందుముల నరసింగరావు, ఆదిరాజు వీరభద్రరావు ప్రభృతులు ముఖ్యులు. ఉద్యమ స్థాపకుల ఉద్దేశాలు తీర్చడంగా ఉన్నవి:

- (1) నిజాంరాష్ట్రాంధ్రజనసంఘమాతని ఈసంఘము పేరు.
- (2) నిజాం రాష్ట్రములోని ఆంధ్రులలో వరస్పరము సామూహిక కలిగించి వారి అభివృద్ధికోసం ప్రయత్నించడము ఈ సంఘము ఆశయము.
- (3) నిజాం రాష్ట్రములోని ఆంధ్రులకోసం సంఘాలను, సంస్థలను స్థాపించడము, ఉన్న చాటికి సహాయం చేయడము, ఉపన్యాస సభలను సమావేశపరచడము మొదలైన కార్యాలవల్ల వై ఆశయాలను సాధించడము.

(4) చదవడము, ప్రాయడము వచ్చి వర్తెనిమిది నూవళ్ళు రాలకన్న ఎక్కువ వయస్సు గల వ్రతి ఆంధ్ర వ్యక్తి ఈ సంఘంలో వ్యక్త్యాన్ని పొందవచ్చును.

ఆంధ్రోద్యమాన్ని సంస్థానంలోని జూరుమూలలకు వ్యాపించేయడములో క్రీ. శ. 1901 లో ప్రారంభమైతే గ్రంథాలయోద్యమం ఎంతో తోడ్పడినది. గ్రంథాలయోద్యమము ముఖ్యంగా ఆంధ్రభాషా ప్రచారానికి కక్షితం చేత లేకుండ పాటుపడినది. దీనివల్ల సవినాంధ్ర బాల్యమును పుస్తకాల, పత్రికల రూపంలో తెలుగులో బహుళ ప్రచారం పొంది ఆంధ్ర ప్రజకు ప్రబోధప్రదంగా పరిణమించింది. క్రీ. శ. 1901 లో ప్రైదరాబాదు నగరంలో శ్రీకృష్ణ దేవరాయాంధ్రభాషా నిలయము స్థాపించబడినది. ఆ తరువాత తెలంగాణలో మరికొన్ని గ్రంథాలయాలు స్థాపించబడినవి. ఆంధ్రోద్యమం ప్రారంభమగువరకు నిజాం రాష్ట్రములో అభయం వది గ్రంథాలయాలైనా ఆంధ్రభాషా ప్రచారం చేస్తూ ఉండినవి. తెలంగాణలో గ్రంథాలయోద్యమ వ్యాప్తికి కారణభూతులైనవారిలో కీర్తికమలైన కొమర్రాజు వెంకట లక్ష్మణరావుగారు ముఖ్యులు. వీరి కి ఉద్యమంలో రాజా నాయని వెంకటరంగారావు, రావి చెట్టు రంగారావు, ఆదిపూడి సోమనాథరావు, మైలవరం నృసింహశాస్త్రి ప్రభృతుల సహాయ సామూహాలు లభించినవి.

క్రీ. శ. 1918 లో ఉర్దూ బోధనభాషగా ఉస్మానియా విశ్వ విద్యాలయం స్థాపించబడినది. అప్పటివరకు ఇంగ్లీషు బోధనభాషగా వాడుకలో నుండిన ఉన్నత, మాధ్యమిక పాఠశాల లన్నీ నిజాంకళాశాలతో జతపడి ఉండినవి. నిజాంకళాశాల మద్రాసు విశ్వవిద్యాలయంతో జతపరుపబడినది. ఉస్మానియా విశ్వవిద్యాలయ స్థాపనతో సగరములోని, జిల్లాలలోని ఉన్నత పాఠశాల లన్నీ ఉస్మానియా విశ్వ విద్యాలయంతో జతపరుపబడినవి. బోధనభాష ఇంగ్లీషు నుండి ఉర్దూలోకి మారింది. నగరంలోని నాలుగైదు ఉన్నత పాఠశాలలు తప్ప మిగిలిన వన్నీ వివిధ విషయా లను ఉర్దూలో బోధించునట్టివే. నగరంలోని నాలుగైదు ఉన్నత పాఠశాలలలో విద్య నభ్యసించి మెట్రిక్యులేషన్ లో ఉత్తీర్ణులైన విద్యార్థులు తప్ప మిగిలినవారందరూ ఉస్మానియా విశ్వవిద్యాలయంలో విధిగా చేరవలసివచ్చేది. ఇంగ్లీషు బోధనభాషగా కలిగి మెట్రిక్యులేషన్ లో ఉత్తీర్ణులైన విద్యార్థులనుకూడ విద్యార్థి వేతనా రిచ్చి, నిజాంకళాశాలలో నీట్ల సంఖ్య పరిమితపరచి ఉస్మానియా విశ్వవిద్యాలయానికి ఆకర్షించేవారు. ఇంగ్లీషు బోధనభాషగా ఉన్న ఉన్నతపాఠశాలలలో కుదలే కొద్దిమంది తెలుగు విద్యార్థులతో

తెలంగాణ అండ్రోడ్యమము

తెలుగును ద్వితీయభాషగా స్వీకరించేవారు. ఈ ఉన్నత పాఠశాలలను ఉర్దూ పాఠశాలలుగా మార్చడంతో వాటిలో ద్వితీయభాషా ప్రవక్తియే లేక పోవడంవల్ల ప్రాంతీయ భాషలకు గొప్ప విఘాతం కలిగినది. మద్రాసు విశ్వవిద్యాలయంతో జతపరుపబడిన నిజాం కళాశాలలో కూడా మాతృ భాష ద్వితీయభాషగా ఉండేది. కొందరు విద్యార్థులు తెలుగుకు బదులుగా ఉర్దూ తీసుకొన్నప్పటికీ కొందరైనా దానిని ద్వితీయభాషగా స్వీకరించేవారు. ఉస్మానియా విశ్వవిద్యాలయ స్థాపనతో ప్రాంతీయభాషల అభివృద్ధికి ఆకాస్త అవకాశముకూడా పోయింది. ప్రైమరీ పాఠశాలలలో పేరుకు మాత్రం తెలుగు ఉండేది. ఈవిధంగా ఉస్మానియా విశ్వవిద్యాలయము ప్రాంతీయభాషల అభివృద్ధికి, ఆంధ్ర మహారాష్ట్ర కర్ణాటకుల విభిన్న సంస్కృతుల వికాసానికి అభివృద్ధిపాతకంగా పరిణమించినది. సంస్థానంలో నూటికి పదిమందికి మాత్రమే మాతృభాషలయినా ఉర్దూ జాతీయ భాష పేరట మిగిలిన తొంభయిండుపైస రుద్దబడినది.

వైదరాశాదులో స్థాపించబడిన ఆంధ్ర జనసంఘం వంటి సంస్థలు తెలంగాణాలోని మరికొన్ని ప్రదేశాలలో ఏర్పడినవి. వీటి వన్నిటిని ఏకోన్మూఖం చేసి ఆండ్రోడ్యమాన్ని సువిశాలం చేయడానికి వీటిపై ఆధిపత్యం గల ఒకే కేంద్ర సంస్థను స్థాపించవలసిన అవసరం ఏర్పడినది. వివిధ ప్రాంతాల ప్రతినిధులు హనుమకొండలో సమావేశమై క్రీ. శ. 1928 ఏప్రిల్ ఒకటవ తేదీన ఆంధ్రజన కేంద్ర సంఘాన్ని స్థాపించి దాని నియమావళిని అంగీకరించారు. ఆ తరువాత నాలుగు మాసాలకు ఆంధ్రజన కేంద్ర సంఘం మొదటి సమావేశం వైదరాశాదులో జరిగింది. ఆ సమావేశంలో రాష్ట్రంలోని వివిధ ఆంధ్రజన సంఘాల భవిష్యత్కార్యక్రమం ఈవిధంగా నిర్ణయించబడినది :

- (1) చకన మందిరములను, గ్రంథాలయములను, పాఠశాలలను స్థాపించడము.
- (2) విద్యార్థులకు సహాయం చేయడము, వారిని ప్రోత్సహించడము.
- (3) విద్యాంశులను గౌరవించడము.
- (4) కాళవత్ర గ్రంథాలను, కాసనాల ప్రతులను సంపాదించడము, పరిశోధించడము.
- (5) కరపత్రాల, లఘుపుస్తకాల, ఉపన్యాసాల ద్వారా విజ్ఞానాన్ని వ్యాపింపజేయడము.
- (6) ఆంధ్రభాషా ప్రచారకోసం అవసరమైన ప్రయత్నాలు జరపడము.
- (7) వ్యాయామ క్రీడలను, కళలను ప్రోత్సహించడము.

ఈ కార్యక్రమమును అనుసరించి కేంద్ర సంఘ సమావేశాలు నాలుగువరకూ రాష్ట్రంలో, వివిధ ప్రాంతాలలో జరిగినవి. ఆతరువాత ఆంధ్రజన కేంద్ర సంఘము ఆంధ్ర మహాసభలలో అంగీకరింపబడిన తీర్మానాలను ఆచరణలో పెట్టడమే తన ప్రధాన ఆశయంగా స్వీకరించి పని చేస్తూ వచ్చినది. ఒకవిధంగా ఇది అటుతరువాత ఆంధ్రమహాసభకు స్థాయి సంఘముగా వ్యవహరించినదని చెప్పవచ్చును. ఆతరువాత మరి నాలుగు సమావేశాలు మొదటి నాలుగు ఆంధ్ర మహాసభలతోపాటు జరిగినా వాటికి ప్రత్యేకపు విలువ లేదు. అందువల్ల నాలుగు సమావేశాల తరువాత ఆంధ్రజన కేంద్ర సంఘము తన విద్యుక్త ధర్మాన్ని విజయవంతంగా కొనసాగించి చివరకు అదృశ్యమైనదని చెప్పినా పొరపాటేమీ ఉండదు.

ఆండ్రోడ్యమం ప్రారంభమైన తరువాత రాష్ట్రంలోని వివిధ ప్రాంతాలలో వందకు పైగా ఆంధ్ర గ్రంథాలయాలు స్థాపించబడినవి. ఈ వివిధ గ్రంథాలయాల అభివృద్ధికై పనిచేస్తూఉండిన కార్యకర్తలను ఒకచోట సమావేశపరచి వారిలో పరస్పర సానుభూతిని పెంపొందించి ఉద్యమాన్ని సక్రమపద్ధతిలో నడపే ఉద్దేశంతో ఒక గ్రంథాలయ మహాసభ క్రీ. శ. 1928 లో ఆంధ్రజన సంఘం మూడవ సమావేశముతోపాటు మధిరలో జరపబడింది. రాష్ట్రములోని వివిధ గ్రంథాలయాల ప్రతినిధులు ఈ మహాసభలో పాల్గొన్నారు. వివిధ ఉపన్యాసాలతో ఈ మహాసభ కడుజయప్రదంగా జరిగింది. అప్పట్లో నిజాం ప్రభుత్వము ఈ ఉపన్యాస సభలు జరపడానికి ఎట్టి ఆటంకాన్ని తెలుపలేదు. క్రీ. శ. 1928 లో ఆంధ్రజన కేంద్ర సంఘము నాల్గవ సమావేశముతోపాటు సూర్యాపేటలో ద్వితీయ గ్రంథాలయ మహాసభ జరపుటకు నిశ్చయించబడినది. ఆ పందర్బంధంలో స్త్రీలసభ, వ్యవసాయ సభ, వర్తకసంఘ వార్షికోత్సవము మొదలైన సభలను కూడ జరపడానికి సన్నాహాలు ప్రారంభమైనవి. ఒక ఆహ్వాన సంఘముకూడ ఏర్పడింది. కాని ఇంతలో సభలు జరపడానికి వీలులేదని ప్రభుత్వమువారు కార్యకర్తలకు నోటీసులు ఇవ్వడము మూలాన సభలను ఆపివేయవలసి వచ్చినది. అప్పటి కార్యవర్గసభ(మంత్రిమండలి)లో ఉత్తర ప్రభుత్వరములు నడపి రెండు సంవత్సరాల వరకు తరేక దీక్షగా శృషిచేయడము వల్ల సూర్యాపేట సభలకు ప్రభుత్వపు అనుమతి లభించినది. తత్ఫలితంగా ద్వితీయ గ్రంథాలయ మహాసభ క్రీ. శ. 1930 లో సూర్యాపేటలో వైభవోపేతంగా జరిగినది. ఆ తరువాత గ్రంథాలయోద్యమము అచిరకంగా కొనసాగినా ఆంధ్రగ్రంథాలయ మహాసభలు తిరిగి జరగలేదు. నిజాం ప్రభుత్వం గ్రంథాలయోద్యమాన్ని

కూడ అనుమానదృష్టితో చూస్తూవచ్చింది. అందువల్ల కర్షకర్షణ వంటి ఉన్నతోద్యోగులు కూడ 'ఈ గ్రంథాలయాలను స్థాపించడానికి ప్రభుత్వమునుమతి ఉన్నదా' అని కార్యకర్తలను ప్రశ్నించడము జరగుతూ వచ్చినది. అక్కడక్కడ గ్రంథాలయాలను మూసివేయించడంకూడ జరగినది. కొందరు ప్రభుత్వోద్యోగులు చందాల పట్టికలను చూడడం, చందా లిచ్చిన సభ్యులను బెడరించడం, ఈ యుద్యమము ప్రభుత్వ రాజనీతికి విరుద్ధమని ప్రచారం చేయడము కూడా జరగింది. ఈ అడ్డంకుల నన్నిటిని ఏమాత్రం లక్ష్యం చేయకుండా అవసరమైతే ప్రభుత్వంతో ఉత్తర ప్రత్యుత్తరాలు కూడా నడపి కార్యకర్తలు ఉత్సాహంతో గ్రంథాలయోద్యమాన్ని ఆంధ్రోద్యమ మారంభ దశలో విజయవంతం చేసినారనే చెప్పవచ్చును.

ప్రభుత్వోద్యోగులు గ్రామాలలోను, తాలూకా కేంద్రాలలోను వర్తకుల కావించినప్పుడు స్థానిక వర్తకులు వంతుల ప్రచారం వారికి వివిధ వస్తువులు పట్టె చేయవలసినవచ్చేది. ఉద్యోగులు రయ రలచి అట్టి వస్తువులకు ధరలు కట్టి డబ్బు చెల్లిస్తే కడు; లేకపోతే వర్తకులు తాము పట్టె చేసిన వస్తువులకు ధనము చెల్లించవలసినదని ప్రభుత్వోద్యోగులను అడగడానికి వీలు లేదు. ధనము చెల్లించినా వారు బజారు ధరలకన్న ఎంతో చౌకగా వస్తువులకు ధరలు కట్టి నామమాత్రంగా వర్తకులకు డబ్బు ఇచ్చేవారు. దీనివల్ల వర్తకులు ఎంతో నష్టపడవలసినవచ్చేది. ఈ దురవస్థాయాన్ని అరికట్టడానికై ఆంధ్రోద్యమ కార్యకర్తల ప్రోత్సాహంతో వర్తకులు వర్తక సంఘాలను స్థాపించుకోడం మొదలుపెట్టినారు. ఆంధ్రజనకేంద్ర సంఘము ఇట్టి వర్తకులకు అండగా నిలిచి ప్రభుత్వోద్యోగుల అవినీతిని అరికట్టడానికై 'వర్తక స్వాతంత్ర్యం' అను పేరట ఒక లఘువు ప్రకాశించింది. ఈ లఘువు వెంటనే వర్తకులలో బహుళ ప్రచారం పొందినది. వర్తక సంఘాలద్వారా వారు నడపిన ఉద్యమం ఫలితంగా ప్రభుత్వోద్యోగుల చెృళ్లవ్యం అనతికాలంలోనే అగిపోయినది. అక్షయసిద్ధిలో ఉద్యమారంభ దశలో వివిధ ప్రాంతాలలో తలయెత్తిన వర్తక సంఘాలు అంతరించినవి.

ప్రభుత్వోద్యోగులు తమ వర్తకుల సందర్భంలో చాకిరి, మజగతి, మాం, మాడిగ మొదలయిన కులాలవారిచేత మూటలూ, ముల్లెలూ మోయించడం ద్వారా వెట్టి చాకిరి చేయించేవారు. ప్రతిఫల మేమీ ముట్టరెత్తుకుండా ఈ వెట్టి చాకిరి చేయించుకోవడము విజాలరాష్ట్రములో మొన్న మొన్నటివరకు అమలులో ఉండేది. ఆంధ్రోద్యమ కార్యకర్తలకు ఇది అభ్యాయంగా తోచి వారు ఈ వెట్టి చాకిరి

వ్యతిరేకంగా గొప్ప ఉద్యమాన్ని లేవనెత్తారు. 'వెట్టి చాకిరి' అనే లఘువు ప్రకాశించి ప్రకటించడం ద్వారా గొప్ప ఆందోళనను బయలుదేరడీవారు. నిజాం ఒక ఫర్మానులో ఈ వెట్టి చాకిరికి వ్యతిరేకంగా తన అభిప్రాయాన్ని వెల్లె పుచ్చినప్పటికీ నిజాం రాష్ట్రంలో ఈ వెట్టి చాకిరి చేయించుకోవడము తగ్గలేదు. బలోకాదారులకు (వెట్టి చాకిరి చేసేవారికి) వారు పనులు చేయుటకు సంసిద్ధముగా ఉండడానికి ఇనాములు ఇవ్వబడినవనీ, ఇవి వారికి ప్రతిఫల మెన్నటికీ కావనీ ఆ ఫర్మానులో విస్తృతంగా ఉన్న ప్రభుత్వోద్యోగులు ప్రతిఫలం ఇవ్వకుండానే పైని చెప్పిన కులాలవారిచేత పనులు చేయించుకొంటూనే వచ్చారు. ఈ 20వ శతాబ్దంలో ఇది ఎంతటి దారుణమైన ఆచారమో పాఠకులకు వేరే చెప్పవలసిన పనిలేదు. కొన్ని జాగిల్లలో పద్మశాలిలపైన మగ్గు పన్ను విధింపబడుతూ ఉండేది. దీనికి వ్యతిరేకంగా ఆంధ్ర కేంద్ర జనసంఘం పెద్ద పెట్టున ఆందోళన జరపి, ఈ దురాచారాన్ని కూకటి వేళ్ళతో వెల్లెగించివేసింది.

రాష్ట్రంలో విద్యావ్యాప్తికై ఆంధ్రోద్యమ కార్యకర్తలు పాఠశాలా స్థాపన కార్యక్రమాన్ని ప్రారంభించారు. ప్రజలలో విద్య వ్యాపించడంవల్ల అసలు ప్రభుత్వానికే ముప్పు వాటిల్లగలదని గ్రహించి నిజాం ప్రభుత్వము ఈ ఉద్యమాన్ని అరికట్టడానికై ప్రైవేటు పాఠశాలల నియమావళిని ప్రకటించింది. దీనినిబట్టి ప్రజలెవ్వరూ ప్రైవేటుగా పాఠశాలలను పెట్టుకోడానికి వీలులేదు. ప్రజలు పాఠశాలలను నడపితే అవి ప్రజల మాతృభాషకు ఎక్కువ ప్రాముఖ్యం ఇవ్వడం తగ్గవు. ఇది ప్రభుత్వపు ఉద్దేశావేశానికీ విరుద్ధము. పాఠశాలలను స్థాపించకుండా ప్రజలను అరికట్టితే ఏవిక్రూ ఉండదు. ప్రభుత్వపు ఈ మవర్తకమే పాఠశాలల నియమావళిని ప్రమోదించి అమలులో పెట్టించినది.

ఆంధ్రోద్యమము ప్రారంభం కాకముందే రాజకీయ సభలుకాని, రాజకీయ పరిణామాలు కలిగించగలవని అనుమానం కలిగించే సభలుకాని ఎవ్వరూ స్వయంగా తమ అనుమతి పొందనిచే వమానేకవరచగూడదనీ, ఇట్టి అమతి పొందడానికి పూర్వం కార్యవర్గవేళ సభా కార్యక్రమాలను పరిశీలించి అంగీకరించవలసి ఉంటుందనీ నిజాము ఒక ఫర్మాను ద్వారా ప్రకటించారు. ఏవి రాజకీయ పరిణామం కలిగించే సభలో, ఏవి అట్టివి కానో నిర్ణయించే అధికారం ప్రభుత్వానికే ఉండడంవల్ల చివరకు సాహిత్యసమావేశాలకు కూడ అనుష్ఠ లించకపోవడం అప్పట్లో నిజాం కాష్ట్రములో పరిపాటి అయిపోయింది. గ్రంథాలయ వార్షికోత్సవాలవంటి

తెలంగాణ ఆంధ్రోద్యమము

సాధారణ సభలకుకూడ ప్రభుత్వానుమతి పొందడం దుర్లభమైపోయినది. ఆంధ్రోద్యమానికి సంబంధించిన ఏ సభలకయినా కార్యవర్గసభ అనుజ్ఞ పొందవలసిన పరిస్థితులు ఏర్పడినవి. ఆంధ్రజన కేంద్ర సంఘం నాల్గవ సమావేశ సందర్భంలో స్థానిక గ్రంథాలయ వార్షికోత్సవము, స్త్రీలసభ, వ్యవసాయ సభ, వర్తకసంఘ వార్షికోత్సవము మొదలయిన సభలు జరపడానికి ఏర్పాట్లు జరగి ఆహ్వాన సంఘము స్థాపించబడిన తరువాతకూడ ప్రభుత్వం ఈ సభలను సమావేశపరచడానికి అనుమతి నివ్వలేదన్నసంగతి ఇంతకు పూర్వమే తెలుపబడినది. సభలకు సంబంధించిన ఫర్మానుకు పోలీసువారు చేస్తున్న అన్వయం సరియైనదా లేదా అనే విషయాన్ని తెలుసుకోడానికి ఈ వ్యవహారాన్ని ఉన్నత వ్యాయస్థానమువరకు తీసికొని వెళ్ళడం నముచితమని కొందరు ఆంధ్రోద్యమ కార్యకర్తలు సూర్యాపేట సభల నిషేధాజ్ఞనుగూర్చి అభిప్రాయపడినారు. జిల్లాకోర్టు ఈ విషయంపై 'ఫర్మానును అనుసరించి కార్యవర్గసభ అనుమతి పొందడము అవసరమని' తీర్పు చెప్పింది. ఈ తీర్పుపై కార్యకర్తలు ఉన్నత వ్యాయస్థానంలో అప్పీలు చేశారు. కానిపైవ ఉన్నత వ్యాయస్థానం ఈ వ్యవహారమునుగూర్చి ఈవిధంగా అభిప్రాయపడింది: 'రాజకీయాలతో సంబంధం లేని విద్యార్థివిషయక సభలకు ఆటంకాలు కల్పించడం ఈ ఫర్మానును తారీ చెయ్యడంలో నిజాం ప్రభువు ఉద్దేశమై ఉండవలదు. ఏసభ అయినా రాజకీయాలకు సంబంధించినదా కాదా అని ఆ సభ జరగకముందే నిర్ణయించడము చాలా కష్టము'. ఈ తీర్పు కార్యకర్తలకు ఎంతో అనుకూలంగా ఉంది. కాని పోలీసులు దీనినికూడ తమకు అనుకూలంగా వ్యాయస్థానించుకొని చివరకు విద్యార్థివిషయక, పాఠశాల సభలనుకూడ ఆ తరువాత నిషేధించడం ఆళ్ళు చాగ్ని కలిగించకమానదు.

ఆంధ్రోద్యమము ప్రారంభమైన తొమ్మిది నెలలకు నల గొండనుండి 'నీలగిరి' అనే ఒక వారపత్రిక వెలువడింది. దీనికి సంపాదకులు నల్లవీసు వెంకట రామ నరసింహారావు గారు. శ్రమచాత మూడు రోజులకు తరంగలు జిల్లా మహిళాబాలు కాలూకా ఇనుగుర్తి గ్రామమునుంచి ఇంకొక వారపత్రిక 'తెలుగు పత్రిక' అను పేరిట వెలువడింది. దీనికి సంపాదకులు ఒద్దిరాజు సీతారామచంద్రరావుగారు. ఆ తరువాత మూడు సంవత్సరాల తొమ్మిది నెలలకు ముత్యవరం ప్రతాపరెడ్డిగారి సంపాదకత్వంలో వారానికి ఒకసారి పాల్గు ప్రకటితమయ్యే 'గోలకొండ' పత్రిక వెలువడింది. ఈ మూడు పత్రికలు ఆంధ్రోద్యమానికి చేసిన సేవ అపారము. గోలకొండ పత్రిక నేడు దినపత్రికగా

వెలువడుతున్నది. ఈ పత్రిక ప్రజా ఉద్యమాలకు చేసిన, చేస్తున్న సేవ అద్వితీయము.

గడచిన ఎనిమిది సంవత్సరాలలో ప్రజలలో ఆంధ్రోద్యమము కాగా వ్యాప్తి పొందింది. పత్రికల, పుస్తకాలద్వారా ఆధునికాంధ్రవాఙ్మయ సహజవక్త్రీయవకులలో హెచ్చింది. విద్యార్థికులలో 'మేము ఆంధ్రులము; మాభాష తెలుగు; మా భాషా సంస్కృతుల వికాసానికి శక్తివంచన లేకుండ పాటు పడడము మా కనీస ధర్మము' అనే భావం అక్కడక్కడ తలెత్తినది. ఈ సహజావోదయానికి ఒక నిశ్చయ స్వరూపాన్ని కల్పించవలసిన అవసరం ఏర్పడినది. కాగా ఆంధ్రుల కష్ట సుఖాలను ప్రభుత్వానికి నివేదించగలిగిన ఒక ప్రాతినిధ్య సంస్థ లేకపోవడం ప్రజాహిత తీవ్రతానికి ఒక లోటుగా కనబడింది. ఆంధ్రుల సర్వతోముఖాభివృద్ధికై కృషిచేయగల ఒక మహాత్తర సంస్థను స్థాపించడం ఎంతో అవసరమని తోచింది. ఈ మహాదాకాయంతో మొదటి ఆంధ్ర మహాసభను జూలైపేటలో జరపుటకు ప్రయత్నాలు ప్రారంభమైనవి. ఆహ్వాన సంఘము ఏర్పడింది. మహాసభను జరపడానికి అనుమతి నివ్వవలసిందని ప్రభుత్వాన్ని కోరడమైనది. ఈ అనుమతి ఈ క్రింది పరతుల పైవ లంబించినది.

(1) అధ్యక్షుడు రాజేంద్రుడు (గైర్ ముల్కీ) కాకూడదు.

(2) ఇతర మతములవారికి మనస్కాపాన్ని కలిగించే విషయాలు ఏవీ మాటాడకూడదు.

(3) మహాసభ రాజకీయాలనుగాని, రాజకీయపరిణామాలు కలిగించే విషయాలను గాని చర్చించకూడదు.

ఈ యవమానకరమైన పరతులన్నిటికీ లోబడి మొదటి ఆంధ్రమహాసభ క్రి. శ. 1980 మార్చి 8, 4, 5 తేదీలలో సమావేశ పరచబడినది. ఈ మహాసభకు సురవరం ప్రతాప రెడ్డిగారు అధ్యక్షత వహించారు. వీరి అధ్యక్షోపన్యాసము సంఘ సంస్కారానికి ఎక్కువ ప్రాముఖ్యము నిచ్చింది. అంగీకరింపబడిన తీర్మానాలు గవీ నిహాన్ టి (సర్కులర్ నెం. 58) ఖండన (బహిరంగ సభల నిషేధాజ్ఞ ఖండన), నిర్మూల ప్రాథమికవిద్య, ప్రైవేటు పాఠశాలల నియమావళి ఖండన, కాల్య వివాహాలు, స్త్రీ విద్య, పాఠ దేవాలయాల మరమ్మతు, గ్రామపంచాయితీల పునరుద్ధరణ మొదలైన సాంఘిక, విద్యార్థివిషయక సమస్యలకు సంబంధించినవి. ఈ మహాసభలో రాజకీయాల ప్రసక్తి ఎక్కడా రాలేదు. ఉద్యమ వ్యాప్తికై అప్పట్లో రాజకీయవిషయాలతోటి పోటంకా ఉండడము శ్రేయోదాయకమని కార్యకర్తలు భావించి తదనుగుణంగా ఆంధ్రమహాసభలకు రాజకీయాలతో

ఎట్టి సంబంధమూ లేదనీ, ఇక ముందుకూడ ఉండజాలదనీ స్పష్టపరిచారు. రాజకీయాలతో సంబంధం పెట్టుకొంటే అసలుకే మోసము రావచ్చుననీ, ఈ కాస్త ప్రచారము కూడ జరగడము దుర్లభమనీ వారు భావించారు. మొదటి ఆంధ్రమహాసభతో పాటు మొదటి మహిళాసభ కూడ జరగింది. దీనికి నడివల్లి సుందరమ్మగారు అధ్యక్షత వహించారు. అప్పటినుండి ఆంధ్రమహాసభతోపాటు మహిళా మహాసభకూడ జరగడము ఒక ఆచారమైనది.

మొదటి మహాసభ జరగిన తరువాత సరిగా ఒక సంవత్సరమునకు రెండవ ఆంధ్రమహాసభ క్రీ. శ. 1981 మార్చి 8, 4, 5 తేదీలలో బూర్గుల రామకృష్ణారావుగారి అధ్యక్షత క్రింద నలగొండ జిల్లాలోని దేవరకొండలో సమావేశపరచబడింది. ప్రభుత్వానుమతి కోసము ఈ మహాసభకుకూడ భగీరథ ప్రయత్నాలు చేయవలసి వచ్చింది. ఆంధ్రోద్యమము బలపడుతున్నకొద్దీ ప్రభుత్వానికి ఈ ఉద్యమముపట్ల అనుమానం పొచ్చడమే దీనికి ప్రబల కారణం. ప్రభుత్వానుమతి ఇవ్వడానికి పూర్వము అప్పటి రెవిన్యూ, పోలీసుశాఖల మంత్రి టి. జి. టాస్కర్ గారు మాడపాటి హనుమంత రావు వంతులుగారిని తమవద్దకు పిలిపించుకొని ప్రశ్నవరం పరమ గురిపించి సభాసమావేశానికి అనుమతి నిచ్చెదమని తెలుపుతూ 'ఉద్యమం ముందు ముందు అపాయకరంగా పరిణమించవచ్చు' నన్నారు. అనుమతివ్రతంలో సభాచర్యలకు రాజకీయాలతో సంబంధం ఉండకూడదనీ, ఇవి ప్రభుత్వ రాజనీతికి విరుద్ధంగా ఉండడం జరగితే ముందు ముందు ఇట్టి సభలకు అనుమతి నివ్వడము జరగదనీ విస్పష్టపరిచారు. అనుమానగ్రస్తమైన ప్రభుత్వవైఖరికి తార్కాణముగా పై సంఘటనను ఉదాహరించ వలసి వచ్చినది. రెండవ ఆంధ్రమహాసభ జయప్రదంగా జరగినది. నిమ్మలూ తుగ్గరణ, గస్తీ నిపావ్ 58 (సర్క్యూల్ నెంబరు 58), శాల్కవివాహ నిషేధము మొదలైన విషయాలపై మహాసభలో ఆవేశ పూరితమైన ఉపస్థాపనలు జరగినవి. మహాసభకు అనుబంధంగా జరగిన మహిళాసభకు టి. వరలక్ష్మమ్మగారు అధ్యక్షత వహించారు.

మూడవ ఆంధ్రమహాసభకు ప్రభుత్వానుమతికోసం నాలుగు భగీరథ ప్రయత్నాలు జరగినవి. ప్రభుత్వ రాజనీతికి విరుద్ధముగా వ్యవహరించకూడదనీ, ముందుగా రెండువేల రూపాయల నగదు జమానకు చాఖలు చేయవలెననీ, మహాసభాసభరము రాజనీతికి విరుద్ధంగా వ్యవహరించడము జరగకదో లేదో ప్రభుత్వం పరిశీలించి విరుద్ధంగా వ్యవహరించడము జరగదనని కోస్తే ఆ రెండు వేలరూపాయలు జప్తు చేసుకోవడం జరగగలదనే అవమానకరమైన పరతులను

విధించడము, మొదట జటప్రోలు సంస్థానములో మహాసభను జరపుటకు కార్యకర్తల ప్రయత్నాలు జరపడము మొదలైన విషయా లన్నీ కలిసి త్వరగా ప్రభుత్వానుమతి లభించకపోవడానికి ముఖ్యకారణాలైనవి. నాల్గవ ప్రయత్నము సందర్భంలో అప్పటి హోం సెక్రెటరీ ఈ క్రింది విషయాలను గూర్చి మహాసభ కార్యదర్శి దగ్గర వ్రాత మూలకంగా హామీ తీసుకొన్న తరువాత గాని మహాసభను జరపుటకు అనుమతి లభించలేదు. హామీ ఇవ్వడాతో జమానకు ఇవ్వవలసిన అవసరం తీరిపోయినది. (1) ప్రభుత్వం భూమి పన్నులను తగ్గించవలెనని కోరకూడదు; (2) వెట్టి చాకిరి వ్యతిరేకంగా ప్రచారం చేయకూడదు; (3) ప్రభుత్వంలో కార్యకర్తలకు ఘర్షణ కలిగే విషయా లేవీ చర్చించకూడదు. ప్రభుత్వానుమతిలో ఎట్టి పరతులూ విధించబడి యుండలేదు. అనుజ్ఞ వివరాలు కలెక్టరు ద్వారా లభించ గలవని తెలుపబడినది. మూడవ ఆంధ్రమహాసభ క్రీ. శ. 1984 డిసెంబరు మాసములో పులిజాల వెంకట రంగారావు గారి అధ్యక్షతక్రింద కంబములో జరగినది. మహిళా మహాసభకు యల్లాప్రగడ సీతాకుమారిగారు అధ్యక్షత వహించారు. ఈ ఆంధ్రమహాసభ దాదాపు కలెక్టరు పర్యవేక్షణ కింద జరగినదని చెప్పవచ్చు. అతడు సభాచర్యలలో కలుగజేసుకోవడంవల్ల కొన్ని తీర్మానాలను ఆ మహాసభలో ప్రవేశ పెట్టకుండా వదలివేయవలసి వచ్చినది. సంఘ సంస్కారానికి సంబంధించిన తీర్మానాలను మహాసభలో ప్రవేశ పెట్టకూడదని స్థానికులైన కొందరు సహాకములు పట్టు పట్టడమే దీనికి ముఖ్యకారణం. కార్యకర్తలు ఎన్నో ఇబ్బందులకు లోచై ఈ మహాసభను జరపవలసి వచ్చింది.

నాల్గవ ఆంధ్రమహాసభ క్రీ.శ. 1985 డిసెంబరు 30, 31వ తేదీలలోను, క్రీ. శ. 1988, జనవరి 1 వ తేదీన మాడపాటి హనుమంతరావు వంతులుగారి అధ్యక్షతక్రిందను, మహిళా సభ వారి సతీమణి మాడపాటి మాడికృష్ణమ్మగారి అధ్యక్షత క్రిందను కరింపగరు జిల్లాలోని సిరిసిల్ల కాలూకా కేంద్రంలో జరగినవి. యథార్థిక ప్రభుత్వానుమతిని పొందడంలో కార్యకర్తలు అధికతరక్రమకు లోనుగావలసి వచ్చింది. మహాసభ చర్యలలో కలెక్టరు కలుగజేసుకోవడం ఈ సారి కూడ తప్పలేదు. మహాసభపైన అతని ప్రభావం ఈ సారి ఎక్కువగా పడినదనే చెప్పవచ్చును. వెనుకటి నిబంధనలే అవమానకరంగా ఉంటే ఈ సారి మరికొన్ని కొత్త నిర్బంధాలు చాటితో జతపరుప బడినవి. కొత్త నిర్బంధాలలో ముఖ్యంగా పేర్లొనడగ్గవి ఇవి: రాష్ట్రీయతలు సభాచర్యలతో పాల్గొనకుండా ఉండడము, చిత్తు తీర్మానాలను కలెక్టరుకు

తెలంగాణ ఆంగ్లోవ్యవస్థ

రాజులు చేసుకోవడము, సభాద్యక్షుడు కలెక్టరు అజ్ఞాను వర్తియై ఉండడము, మహాసభలో ఉపవ్యవస్థాపక వ్యవస్థాపక ముందుగా కలెక్టరుకు తెలుపడము మొదలైనవి. ఈ నాలుగు మహాసభలపై ఆంగ్లంలో గొప్ప ప్రచోదం కలిగింది. ఉద్యమస్థాయి పెచ్చినది. వేల సంఖ్యలో ప్రజలు మహాసభలలో పాల్గొనడం ఆచారమైనది. సిరిసిల్ల మహాసభలో మహాసభ నియమావళి అంగీకరించ బడినది. తత్ఫలితంగా మహాసభకు ఒక స్థాయి సంఘము ఏర్పడినది. నిజాం రాష్ట్రాంగ్రహ ప్రణాళిప్రాయానికి ఆంగ్లమహాసభ ప్రాతినిధ్య సంఘంగా మారింది.

అయితే ఆంగ్లమహాసభ పార్లమెంటులో క్రీ. శ. 1988 డిసెంబరు 15, 16, 17 తేదీలలో కొండా వెంకట రంగారెడ్డి గారి అధ్యక్షతన జరిగినది. దాదాపు పది వేలమంది ప్రజలు ఈ మహాసభలో పాల్గొన్నారు. మహాసభ సందర్భంలో హైదరాబాదునుండి పార్లమెంటుకు ప్రత్యేకంగా ఒక రైలు వడవబడినది. ఈ మహాసభ రైలుకు సమస్యలకు ఎక్కువ ప్రాముఖ్యము దిచ్చినది. సభలో ఎన్నో అభ్యుదయకరమైన తీర్మానాలు అంగీకరింపబడినవి. ఈ సందర్భంలో మహిళా మహాసభకు బూర్గుల అనంతలక్ష్మి దేవిగారు అధ్యక్షత వహించారు. మహాసభ అనంతరము సభాద్యక్షులు, ప్రముఖ కార్యకర్తలు రాష్ట్ర పర్యటనను జరిపి ప్రజల కష్టసుఖాలను ముఖాముఖీ తెలుసుకొన్నారు. దీనివల్ల ఉద్యమంపట్ల ప్రజలకుగల గౌరవాభిమానాలు పెచ్చినవి.

ఆరవ ఆంగ్లమహాసభకుకూడ ప్రభుత్వము పూర్వం విధించిన నిర్బంధాలనే విధించింది. కాని ఆంగ్లమహాసభ కార్యకర్తలు ఈ యవమానకరమైన నిర్బంధాలకు లోబడి మహాసభను జరపుటకు అంగీకరించలేదు. ఈ నిర్బంధాలను ఉల్లంఘించి మహాసభను జరపవలెనని నిశ్చయించుకొన్నారు: రేచా, రాష్ట్రేతర ప్రాంతంలో మహాసభను సమావేశపరచుటకు సంసిద్ధులైనారు. ఈ విషయవర్తితినీ పరిశీలించి ప్రభుత్వం లోగడ విధించిన నిర్బంధాలను ఉపసంహరించుకొన్నది. మహాసభ జరగుటకు మూడుమాసాలకు పూర్వం ప్రభుత్వము తగిన రాజ్యాంగ సంస్కరణలను సూచించుటకు అయ్యంగార్ కమిటీని నియమించింది. దీనికి అధ్యక్షులు ఆచారముడు అయ్యంగారు. ఇది ఆదమగా గొని ఆరవ ఆంగ్లమహాసభ నిజామాబాదులో మందుముల వర్సింగరావుగారి అధ్యక్షతన క్రీ. శ. 1987 డిసెంబరు 6, 7, 8 తేదీలలో సమావేశమై బాధ్యతాయుత ప్రభుత్వము నిజాం రాష్ట్రాంగ్రహ ఆశయము అని అర్థము దిచ్చే తీర్మానాన్ని అంగీకరించింది. దీనితో ఆంగ్లమహాసభ పూర్తిగా రాజకీయ మహాసభగా మారింది. ఈ సందర్భంలో జరిగిన మహిళా

మహా సభకు సందగిరి ఇందిరాదేవిగారు అధ్యక్షత వహించారు.

అయ్యంగార్ కమిటీ నియామకానంతరము ప్రజలలో గొప్ప రాజకీయ ప్రచోదం కలిగింది. ఆంగ్లము, మహా రాష్ట్రములు, కర్ణాటకులు ఒక సమావేశాన్ని జరిపి ప్రజల వజావ ఒక రాజ్యాంగ సంస్కరణల ప్రణాళికను సిద్ధము చేయడానికి హైదరాబాదు ప్రజాపరిషత్తు (హైదరాబాదు పిపిల్స్ కన్వెన్షన్) అనే ఒక సంస్థను స్థాపించారు. దీనికి అధ్యక్షులు మాదపాటి హనుమంతరావు పంతులుగారు. ఈ పరిషత్తువారు ఒక సుదీర్ఘ ప్రణాళికను సిద్ధముచేసి అయ్యంగార్ కమిటీకి పంపించారు.

ఈ సందర్భంలో హైదరాబాదులో యావరాష్ట్రానికి ప్రాతినిధ్యం వహించే ఒక రాజకీయ సంస్థను స్థాపించడానికై ఆంగ్ల, మహారాష్ట్ర, కర్ణాటక అగ్రనాయకులమధ్య సమావేశం జరిగినవి, కాశ్మీరీ కమిటీ నియమించబడినది. జిల్లా, తాలూకా కమిటీల కార్యకర్తలను రాజధాని నగరానికి రప్పించి ప్లేటు కాంగ్రెసు సంస్థ నిర్మాదానికై అవసర చర్యలు తీసుకోడానికి ఈ కాశ్మీరీ కమిటీకి అధికారమివ్వబడినది. ఆ వెంటనే ప్రభుత్వం ప్లేట్ కాంగ్రెసును నిషేధించింది. ఈ నిషేధాజ్ఞకు అపమృతి సూచకంగా 1988 లో ప్లేట్ కాంగ్రెసు సభ్యుల హోద్యమాన్ని ప్రారంభించింది. ఈ సభ్యుల హోద్యంలో ప్రముఖ ఆంగ్ల నాయకులు పాల్గొన్నారు. తెలంగాణా సభ్యుల గ్రహకాళి దేశీయ సంస్థాన మహాసభాద్యక్షులగు రాజ్ కుమార్ గారూ వట్టాభిశిఖారామయ్యగారి సలహా నమనరించి విజయవంతంగా సభ్యుల హోద్యమాన్ని నడపింది. ప్లేట్ కాంగ్రెసును ప్రభుత్వం మతపాక్షిక సంస్థగా పరిగణించి నిషేధించడం హాస్యాస్పదమైన విషయం. గాంధీ మహాత్ముని జోక్యంవల్ల సభ్యుల హోద్యాలానికి విడుదల చేయబడినారు. ఇదే సమయంలో అయ్యంగార్ కమిటీ సూచనలు ప్రభుత్వామోదాన్ని పొంది ప్రకటితమైనవి. ఈ సంస్కరణలు కాసన సభాధికారాలను పరిమితం చేసినవి. ఈ సంస్కరణల ప్రకారం మంత్రులు కాసనసభకు బదులు విజ్ఞాప్రభువులకు బాధ్యత వహించవలసి ఉండెను. అల్ప సంఖ్యాకులైన ముస్లిములను కాసనసభలో బహుళ సంఖ్యాకులుగా మార్చివేసే అవకాశాలు ఈ సంస్కరణలద్వారా కల్పించబడినవి.

సప్తమాంగ్ర మహాసభ బాగాత్ (ఇప్పటి హైదరాబాదు) జిల్లాలోని మల్కాపురములో క్రీ. శ. 1940 ఏప్రిలు మాసములో మందుముల రామచంద్ర రావుగారి అధ్యక్షత క్రింద సమావేశమైంది. మహిళామహాసభకు యోగ్యతీలా

దేవిగారు అధ్యక్షత వహించారు. ప్రభుత్వం ప్రకటించిన రాజకీయ సంస్కరణలపైనే తీవ్రమైన చర్యలు జరగినవి. ఈ విషయానికి సంబంధించిన తీర్మానంలో 'రాజ్యాంగ సంస్కరణలను బహిష్కరించవలెను' అనే ప్రతిపాదనపైన అగ్రనాయకులకు, యువక నాయకులకు వాగ్వివాదాలు చెలరేగినవి. 'బహిష్కరించ వలెను' అనే పదాన్ని తొలగించమని అగ్రనాయకులు సవరణ ప్రతిపాదించారు. ఓటుకు పెట్టగా సవరణ వీగిపోయింది. యువక నాయకులకు విజయం చేకూరింది. ప్రభుత్వం ప్రకటించిన రాజ్యాంగ సంస్కరణలను బహిష్కరించవలసినదిగా సప్తమాండ్ర మహాసభ ప్రజలను ఉద్బోధించింది. ఆ తరువాత మహారాష్ట్ర కర్ణాటక మహాసభలు కూడ ఆంధ్ర మహాసభ అనుసరించిన వంథానే అనుసరించినవి.

ఎనిమిదవ ఆంధ్రమహాసభ నలగొండ జిల్లాలోని చిలు కూరిలో క్రీ. శ. 1941 జూన్ 8, 4, 5 తేదీలలో రూపి నారాయణరెడ్డిగారి అధ్యక్షతను జరగింది. అధ్యక్షోపన్యాసములో సంస్థాన రాజకీయ ఆర్థిక సమస్యలపై నిశిత విమర్శలు గావించబడినవి. కొంతవరకు అధ్యక్షోపన్యాసం మార్పు సిద్ధాంతాల నమనరించింది. రంగమ్మ ఓబలరెడ్డిగారు మహిళా మహాసభకు అధ్యక్షత వహించారు.

తొమ్మిదవ ఆంధ్ర మహాసభ క్రీ.శ. 1942 మే 22, 23, 24 తేదీలలో వరంగల్లు జిల్లాలోని ధర్మవరం గ్రామములో సమావేశమైనది. అప్పటికి అగ్రనాయకుల, యువకనాయకుల మధ్యగల విభేదాలు చాలవరకు సమసిపోవడంవల్ల యువక నాయకుల సూచనపై హదిరాజు రామకోటిశ్వర రావుగారు ఏకగ్రీవంగా అధ్యక్షులుగ ఎన్నుకోబడినారు. అధ్యక్షోపన్యాసం చాలా క్లుప్తముగా ఉండినది. సభా కార్యక్రమాలు నిరుత్సాహంగా నడచినవి. మధ్య మధ్య యువకనాయకుల కూడలినుండి 'ప్రజాయుద్ధం' అను నినాదాలు వెలువడినవి. ఈ నినాదాలవల్ల యువకనాయకుల 'ఐక్య సంఘటన' ఆశయం బయటపడినది. ఈ మహాసభ చర్యలు ప్రజలకు ఏమాత్రం ఉత్తేజకరంగా లేకుండ్నవి. ఈ సంవత్సరంకూడ తిరిగి రంగమ్మ ఓబలరెడ్డిగారే మహిళా మహాసభకు అధ్యక్షత వహించారు.

పదవ ఆంధ్రమహాసభ హైదరాబాదులో క్రీ. శ. 1943 మే 22, 24, 25 తేదీలలో కొంచా వెంకట రంగారెడ్డిగారి అధ్యక్షతను సమావేశమైంది. మహాసభాధ్యక్షుని ఎన్నిక సందర్భంలో జాతీయవాదులకు, కమ్యూనిస్టులకు పోటీలు వచ్చినవి. జాతీయవాదుల అభ్యర్థులకు కొంచా వెంకట రంగారెడ్డిగారికి విజయం చేకూరింది. కమ్యూనిస్టు అభ్యర్థి బద్దం ఎల్లారెడ్డిగారు ఓడిపోయినారు. ఈ మహాసభలో

జరగిన ఉపన్యాసాల, చర్యలవల్ల జాతీయవాదులకు, కమ్యూనిస్టులకు మధ్యగల వ్యత్యాసాలు అధికతరమైనవి. మహాసభాధ్యక్షులు తమ ఉపన్యాసములో జాతీయవాదులను స్టేట్ కాంగ్రెసులోను, కమ్యూనిస్టులను కమ్యూనిస్టుపార్టీలోను చేరవలసిందనీ, ఉభయులూ ఆంధ్ర మహాసభను వదలుకొనడం సముచితమనీ హెచ్చరిక చేశారు. అధ్యక్షులు కడు దక్షతతో సభా చర్యలను నడపినారు. అప్పుడప్పుడు కమ్యూనిస్టు కూటమినుండి వెలువడిన నినాదాలను, అల్లరులను ఎంతో చాకచక్యంతో అణచిచేశారు. పదవ మహిళా మహాసభకు యల్లాప్రగడ సీతాకుమారిగారు అధ్యక్షత వహించారు.

పదకొండవ ఆంధ్రమహాసభ క్రీ.శ. 1944 సంవత్సరములో భువనగిరిలో జరగింది. అప్పట్లో 'భారతదేశంనుండి వైదొలగండి' (క్విట్ ఇండియా) అనే ఉద్యమం అసేతు హిమాచల పర్యంతమున్ను ముమ్మరంగా సాగుతున్నది. ప్రజలు బ్రిటిష్ ప్రభుత్వమువల్ల అనేక నిర్బంధాలకు గురి అవుతున్నారు. యుద్ధమువల్ల ఆహారధాన్యాల ధరలు విపరీతంగా పెరిగిపోతున్నవి. తుర్బాధలో ప్రజలు అలమటించిపోతున్నారు. ఇట్టి పరిస్థితులలో ఆంధ్రమహాసభను జరపడం సముచితం కాదని కార్యకారితీ సభ నిశ్చయించింది. ఈ నిర్ణయానికి అసమ్మతి సూచకంగా కమ్యూనిస్టులు అప్పుడు మహాసభను జరపవలెనని ఒక తీర్మానం స్థాయి సంఘములో ప్రవేశపెట్టినారు. అధిక సంఖ్యాకులైన జాతీయవాదులు ఈ తీర్మానంపైన తటస్థ విధానాన్ని అవలంబించారు. దీనివల్ల అప్ప సంఖ్యాకులైన కమ్యూనిస్టులకు విజయం చేకూరింది. జాతీయవాదులు మహాసభా చర్యలలో పాల్గొనలేదు. దీనివల్ల పదకొండవ మహాసభ పూర్తిగా కమ్యూనిస్టుల అధీనంలో జరగింది. దీనికి అధ్యక్షులు రూపి నారాయణరెడ్డిగారు.

పదకొండవ ఆంధ్ర మహాసభ అనంతరము జాతీయవాదులు తాము తటస్థవిధానాన్ని అవలంబించి మహాసభను కమ్యూనిస్టుల పరం చేయడం గొప్ప పొరపాటుని గ్రహించారు; వెంటనే ఆంధ్రమహాసభ పునరుద్ధరణ కార్యక్రమానికి పూనుకొన్నారు. ఆంధ్రమహాసభ పునరుద్ధరణకై కృషి నల్పినవారిలో మందుముల నర్సింగరావు, కొంచా వెంకట రంగారెడ్డి, బూర్గుల రామకృష్ణారావు, మందుముల రామచంద్రరావు ప్రభృతులు ముఖ్యులు. వీరి కృషి ఫలితంగా పన్నెండవ ఆంధ్రమహాసభ వరంగల్లు జిల్లాలోని మడికొండ గ్రామం వెలుపల ప్రత్యేకంగా నిర్మించబడిన వికాస మంటపంలో క్రీ. శ. 1945 మార్చి 21, 22, 23 తేదీలలో మందుముల నర్సింగరావుగారి అధ్యక్షతను జరగింది.

తెలంగాణా ఆంధ్రోద్యమము

అధ్యక్షోపన్యాసంలో ఆంధ్రోద్యమము, కమ్యూనిస్టుల ఎత్తు గడలు, ఆంధ్రమహాసభ పునరుద్ధరణ, ప్రస్తుత రాజకీయ పరిస్థితులు, రాజకీయ సంస్కరణలు మొదలైన సమస్యలను గూర్చి చర్చించబడినది. మహాసభాసంకరము అధ్యక్షులు అప్పటి ప్రధాన మంత్రిని కలుసుకొని శాధ్యతాయుత ప్రభుత్వము, సంయుక్త నియోజకవర్గతి, ఓటింగు హక్కు, శాసనసభకు ఆయ వ్యయ పట్టికను అంగీకరించే హక్కు మొదలైన మూలనూత్రాలు ఆధారంగా సిద్ధం చేయబడిన రాజకీయ సంస్కరణలు ఆంధ్రమహాసభకు అంగీకార యోగ్యములని తెలిపారు; తరీఖూములపై పన్ను తగ్గింపు, ఆహారేతరపదార్థాలపై సేవ (వేరు సెవగ మొదలైనవి) వేయబడు పన్నునుగూర్చి ప్రభుత్వంతో ఉత్తర ప్రత్యుత్తరాలు జరపి రైతుబాంధవులకు అపూర్వమైన సేవచేశారు.

పదమూడవ ఆంధ్రమహాసభ క్రీ. శ. 1948 మే 10, 11, 12 తేదీలలో మెదకుజిల్లాలోని కందిగ్రామంలో జమలాపురం కేశవరావుగారి అధ్యక్షతను అతివైభవంగా జరగింది. మొదటి ఆంధ్రమహాసభ ఇదే జిల్లాలోని జోగిపేటలో సమావేశమైంది. ఆంధ్రమహాసభ తుది సమావేశంకూడ అదే జిల్లాలో జరగడం అతి విచిత్రమైన విషయం. అధ్యక్షులు తమ అధ్యక్షోపన్యాసంలో భారత రాజకీయాలను, భారత సంస్థాన సమస్యలను, నిజాం రాష్ట్ర రాజకీయ సంస్కరణలను విపులంగా చర్చించారు. క్రీ. శ. 1948 లో ప్రైడరాబాదు ప్రభుత్వం స్టేట్ కాంగ్రెసుపై న విధించిన నిషేధాజ్ఞను తొలగించింది. వెంటనే ఆంధ్ర, మహారాష్ట్ర, కర్ణాటక ప్రాంతీయ మహాసభల స్థాయి సంఘాల సమష్టి సమావేశం ఒకటి ఏర్పాటుచేయబడినది. మూడు ప్రాంతీయ మహాసభల స్థాయి సంఘాల ప్రతినిధులతో కూడిన ఒక కమిటీ స్టేట్ కాంగ్రెసు వ్యవస్థీకరణకై నియమించబడినది. ప్రాంతీయ సభలు స్టేట్ కాంగ్రెసులో విలీనీకరణానికి అంగీకరిస్తూ తీర్మానాలు చేసినవి. విలీనీకరణ తీర్మానము అంగీకరింపబడడంతో ఆంధ్రమహాసభ ఆంధ్రరాష్ట్ర కాంగ్రెసుగా మారినది.

ఆంధ్రోద్యమ పాయకులు ఉద్యమ ప్రచారానికై ఇరు పురు ప్రచారకులను నియమించారు. వారు ఉన్నవ మొకటి రామయ్యగారు, మంత్రి ప్రగడ వెంకటేశ్వరరావుగారు. వీరు ఆంధ్ర శాసాప్రచారానికి, ఆంధ్ర సాంస్కృతిక పునరుద్ధీవనానికి చేసిన సేవ అమూల్యమైనది.

ఆంధ్రజన సంఘము నిజాం రాష్ట్రములోని ఆంధ్ర చరిత్ర సాధనాలను సేకరించడానికి 'ఆంధ్ర పరిశోధక సంఘము' అను పేరట ఒక ఉపసంఘాన్ని స్థాపించింది. కొంతకాలానికి ఇది స్వతంత్ర సంస్థగా మారింది. 'శ్రీలక్ష్మణరాయ

పరిశోధక మండలి' అనే పేరుతో వ్యవహరింప బడుతూ ఇది ఆంధ్ర సాంస్కృతిక పునరుద్ధీవనానికి అమూల్యమైన సేవ చేసింది; 'తెలంగాణా శాసనములు' అను పేరట ఒక గ్రంథం ప్రకటించినది. ఈ శాసనాలు ఆంధ్ర చరిత్ర పరిశోధనకు ఎంతో ఉపకరించినవి. ఈ సంస్థను సక్రమమైన పద్ధతిలో నడపించిన ఆదిరాజు బీరభద్రరావుగారున్ను, రాష్ట్రంలోని వివిధ గ్రామాలలో పర్యటనము సర్పి శాసన ప్రతినించాలను. తాళవిత్ర గ్రంథాలను సేకరించిన శేషాద్రి రమణకవులున్ను వంద్యులు.

నిజాంరాష్ట్రాంధ్రులలో సాహిత్యాభినివేశమును కలుగజేసి పెక్కుమంది యువకులను విఖ్యాతరచయితలనుగజేసిన గౌరవం సాధనసమితి, ఆంధ్రసారస్వత పరిషత్తు, వైశాళిక సమితి, తెలంగాణా రచయితల సంఘము, నవ్య సాహితీసమితి మొదలైన సాహితీసంస్థలకు దక్కినది.

నిజాం రాష్ట్రంలో సాహిత్యాభిరుచిని కలుగజేసి సాంస్కృతిక వికాసానికి తోడ్పడిన పత్రికలలో నీలగిరి, తెలుగుపత్రిక, గోల్కొండ పత్రిక, సుజాత, తెలంగాణా, మీజాత, శోభ, ప్రగతి, కాకతీయ ముఖ్యంగా పేర్కొనదగినవి. ఆంధ్రోద్యమము నిజాం రాష్ట్ర ఆంధ్ర యువకులకు తెలుగుపట్ల అభిమానాన్ని కలిగించింది. ఆంధ్రదేశంలో వీచిన సాహిత్య సమీరణములు వీరిని ఉత్తేజపరిచినవి. తెలంగాణాలోని పత్రికలు సాహిత్య వ్యాసంగానికి సాధన రంగాలుగా ఉపకరించినవి. యావదాంధ్ర విఖ్యాతిని గడించడానికి ఇక్కడి పత్రికలు ప్రథమ సోపానాలుగా యువకుల కువకరించినవి.

నిజాంరాష్ట్రములో ఆంధ్రోద్యమానికి అంకురార్పణ చేసిన వారిలో ఆంధ్రపితామహులగు మాడపాటి హనుమంత రావు పంతులుగారు ముఖ్యులు. వారే ఈ యుద్యమాన్ని పోషించి పెంపొందించినవారు; తుదివరకు మార్గదర్శకులై ఉద్యమాన్ని విజయవంతంగా నడపించారు. వారి ఈ అవిరళకృషికి ముక్కోటి ఆంధ్రులు కృతజ్ఞతాంజులను ఘటించక తప్పదు. 'భార్య'.

ఆంధ్రప్రదేశ్ శాసనసభ

క్రీ. శ. 1958 అక్టోబరు 1 వ తేదీని ఆంధ్రరాష్ట్రము వచ్చినమ అది అసమగ్రమైనది. ప్రైడరాబాదులోని తెలుగు జిల్లాలు ఇందులో చేరియుండలేదు. వానిని గూడ చేర్చి వికాలాంధ్రరాష్ట్రమును నిర్మించవలెనని ఆంధ్ర ప్రముఖులు కొన్ని సంవత్సరములనుండి చెప్పుచుండిరి. క్రీ.శ. 1958 తర్వాత వికాలాంధ్రోద్యమ మభివృద్ధిగాంచెను. దీనితోడు కర్ణాటకులు, మహారాష్ట్రులు మొదలైనవారు శాసారాష్ట్రముల విషయమై తీవ్రమగు ఆందోళనచేయ

సాగిరి. ఈ సందర్భమున ప్రైదరాబాదు రాష్ట్రము విచ్ఛిన్నముగుట వాంఛనీయమా అన్న సమస్య ప్రాధాన్యము వహించెను. ఈ విషయము లన్నిటిని పరిశీలించి, దేశమందలి రాష్ట్రముల పునర్నిర్మాణ మెట్లుండవలెనో పరిశీలించుటకు శేంద్రప్రభుత్వము క్రీ. శ. 1958 డిసెంబరులో ముగ్గురు ప్రముఖులతో కూడిన కమిటీని నియమించెను. ఆ కమిటీవారు క్రీ. శ. 1958 సెప్టెంబరులో సమగ్రమైన నివేదికను సమర్పించిరి.

ఈ నివేదికలో వారు ప్రైదరాబాదు రాష్ట్రము విచ్ఛిన్నము కావలసియున్నదని అభిప్రాయమును తెలిపిరి. కాని అందులోని తెలుగు జిల్లాలతో కూడిన తెలంగాణ ప్రాంతము ఆంధ్రరాష్ట్రముతో కలిపి విశాలాంధ్ర మేర్పడుటకు అయిదు సంవత్సరములు వేచియుండుట యుక్తమని తలపిరి. ప్రత్యేక శాశ్వతమైన తెలంగాణ రాష్ట్రమునకు

సుముఖులైనవారు ప్రైదరాబాదు ఆంధ్రులలో కొందరుండుటను బట్టి వారి అభిప్రాయమును వెలిపుచ్చిరి. కాని వారి నివేదిక ప్రకటితమైన తరువాత దీనిని గురించిన చర్చలు జరగి తుదకు ఆంధ్ర తెలంగాణలు కలిసిన 'ఆంధ్ర ప్రదేశ్' ఏర్పరచుటే కర్తవ్యమన్న వాదము వెగ్గెను. దీని కనుగుణముగ క్రీ. శ. 1958 లో ఇండియా లో సభ (పార్లమెంటు) రాష్ట్రముల పునర్నిర్మాణశాసనమును గావించెను. తత్ఫలితముగ క్రీ. శ. 1958 నవంబరు 1 వ తేదీన 'ఆంధ్ర ప్రదేశ్' అను పేరుతో విశాలాంధ్ర మవతరించినది. ఇంతటితో ఆంధ్రోద్యమ ఆశయము లన్నిటిలో ప్రధానస్థాన ములంకరించిన అఖండాంధ్రరాష్ట్ర నిర్మాణాశయము ఫలప్రాప్తి గాంచెను. ప్రైదరాబాదు సంస్థానము విచ్ఛిన్నమయినది. 'ఆంధ్ర ప్రదేశ్'కు ప్రైదరాబాదు నగరము రాజధానియైనది. మా. వెం. రం.

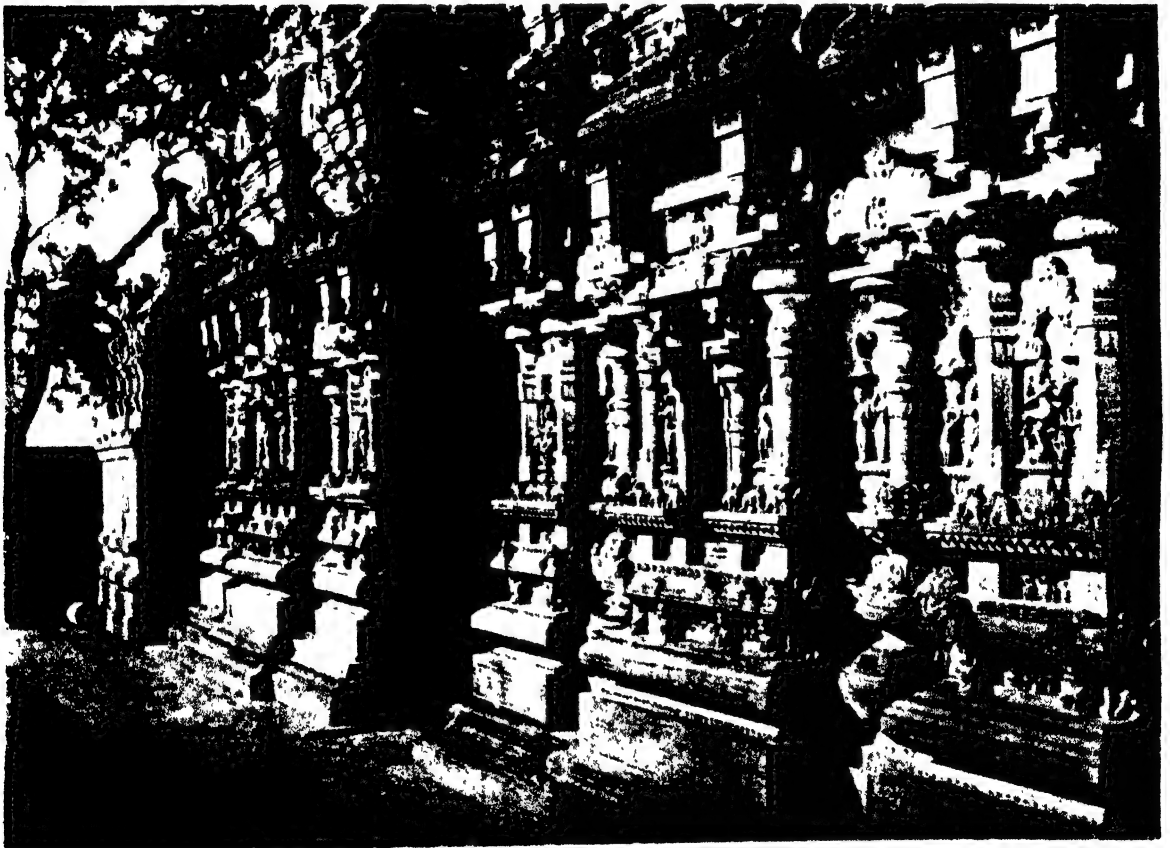

చిత్రము 72.

శన, విష్ణు దేవాలయ దృశ్యము, పుచ్చగిరి

రాజ్య పరిపాలన విధానము

హిందూ ప్రభుత్వము

మన దేశమును క్రీస్తుకు పూర్వము మూడవ శతాబ్దము నుండి క్రీస్తుశకము 1047 వరకు ఎన్నియో రాజవంశములు పరిపాలించినవి. వీనిలో కొన్ని హిందూ వంశములు; మరికొన్ని ముస్లిము వంశములు. ఈ వంశములకు తరువాత మన దేశమును పరిపాలించినవారు యూరోపియనులు; అందు ప్రధానముగా బ్రిటిష్ వారు. బ్రిటిష్ వారు పరిపాలించినప్పటినుండి మన దేశ పరిపాలన వ్యవస్థ ఎట్లుండెనో నవిస్తరముగ తెలిసికొనుటకు తగినన్ని యాధారములు కలవు; కాని అంతకు పూర్వపు పరిపాలన పద్ధతిని గురించి తెలిసికొనుటకు హిందూ ధర్మశాస్త్ర గ్రంథములు, రాజనీతిశాస్త్రములు, మహమ్మదీయ చరిత్రకారులు వ్రాసిన వృత్తాంతములు, శిలా శాస్త్రములు కాసనములు మాత్రమే ప్రధానాధారములు. ఇవి యప్పుడు వాడుకలో నుండిన రాజ్యపరిపాలన వ్యవస్థను తెలుపుటకు పుట్టినవి కావు. మహమ్మదీయ వృత్తాంతములు, శిలా శాస్త్రములు - వీనినుండి ప్రాచీన పరిపాలన పద్ధతికి సంబంధించిన విషయములను సేకరించుకొని యవి పుట్టిననాటి పరిపాలన వ్యవస్థ చరిత్రను పునర్నిర్మించుకొనవలసి యుండును. ఇక హిందువుల ప్రాచీన ధర్మశాస్త్రములు, ధర్మశాస్త్రములు, రాజనీతి శాస్త్రములు రా జిట్లు చేయవలెను; ఇట్లు వ్రాశ్చింప వలెను, ఇట్లుండవలెను అని విధ్యుక్త ధర్మములను సిద్ధాంత రూపమున బోధించునవి, కాసించునవే కాని ఆయా కాలముల వాడుకలోను, వ్యవహారములోను ఉండిన పరిపాలన పద్ధతిని తెలుపవు. కాని మన దేశమున హిందూనృపతు లవలంబించుచు వచ్చిన రాజనీతికిని, రాజ్య పరిపాలన నిర్వహణమునకును అవియే ప్రాతిపదికలు; కావున అవి సిద్ధాంతములు మాత్రమే యని వానిని సుతరాము నిరసించి కొట్టివేయలేము. అదియునుగాక పూర్వోక్త గ్రంథములలో సిద్ధాంతరూపముగను, విధులు గను చెప్పిన విషయముల ననుసరించి హిందూనృపాలుర కాలమున పరిపాలనము పాగుచుండిన ట్లూహించుట కనువుగా వానిలోని కొన్ని విషయములు కాసనముల వలన రుజువుగనుచున్నవి. ఈ కారణముచేత హిందూపరిపాలన పద్ధతి ధర్మశాస్త్రములు, ధర్మశాస్త్రముల మీదనే ప్రధానముగ నాధారపడినదని, వాని ప్రకారమే నిర్వహించబడుచు వచ్చెనని నిస్సంశయముగ చెప్పవచ్చును.

పరిపాలన నిర్వహణము నందలి ప్రధాన సూత్రములను ఏనాడో సూత్రపితరులును, ధర్మశాస్త్ర కర్తలును ప్రవచించి యుండుటచేత హిందూ ధర్మ శాస్త్రపద్ధతి ననుసరించి ఖూనాఖుడు కార్యనిర్వాహక ప్రధానోద్యోగియే; తత్సూత్రములకు, విధులకు వ్యతిరేకముగ నడచుట కతని కధికారము లేదు. వానిలో తెలుపబడిన ప్రధాన సూత్రముల నతడు పాటించి తీరవలెను; కాని పరిపాలన వ్యవహార నిర్వహణములో సాకర్య, సౌలభ్యముల నిమిత్తము తద్ధర్మ శాస్త్రోక్త విధుల కనుగుణముగా ఎట్టి సూతన పద్ధతులనైన ప్రవేశపెట్టుకొనవచ్చును; కార్యనిర్వహణమునకు క్రొత్త యుద్యోగులను ఎందరినైన నియమించుకొనవచ్చును.

రాజకార్య నిర్వహణము నిమిత్తము నియమితులైన వారికి, నియోగింపబడిన వారికి సాధారణముగా నైయామికులనియు, నైయోగికులనియు, రాజపురుషులనియు పేరు. మన దేశమున బయలుపడిన కాసనములలో ఇటు వంటివారు వేరు వేరు పేర్లతో ఎందరో ఉదాహృతులయినారు. కాని వీరు నిర్వర్తించవలసిన విధులుకాని, ప్రధాన రాజనీతియోద్యోగి వర్గమున వీరి స్థానముకాని సరిగా తెలియరాలేదు. ఒక కాలములో వినవచ్చిన రాజోద్యోగుల పేరులు ఇంకొకకాలములో వినరాకపోవుటయు కలదు. ఒక రాజ్యములో నుండిన ఉద్యోగ పదవులు ఇంకొక్క రాజ్యములో కానరాకపోవుటకును, క్రొత్త పదవులు పరికల్పితము లగుటకును రాజ్యపరిమాణ, విస్తృతులును, కాలపరిణామమును కారణములు. రాజోద్యోగ పదవులందు నియుక్తులైన బ్రాహ్మణులు షట్కర్మాచరణమునందు కంటెను ఎక్కువగ రాజకార్యచరణమునందు తత్పరు లగుచువచ్చిరి. వారి సంతతివారును తమ తండ్రి తాతల ననుసరించి రాజోద్యోగమునే చేపట్టుచు వచ్చిరి. కాలము గడచిన కొలది, క్రమక్రమముగా క్రీస్తు శకము పదుమూడవ శతాబ్ది చివరకు రాజోద్యోగ నియుక్తులగుచువచ్చిన వీరు నియోగులను వేరే బ్రాహ్మణులలో ఒక శాఖగా నేర్పడిరి. వైదికకర్మాచరణ పరాయణులైన మిగిలినవారు వైదికులనబడిరి.

ఈ రీతిని రాజ్యతంత్ర నిర్వహణమునకు ఎంద రెంద రుద్యోగులు నియమితులగుచు వచ్చినను ప్రధానపరిపాలన సూత్రములు మాత్రము ధర్మశాస్త్ర, ధర్మశాస్త్ర

నియతములే. ప్రాచీన హిందూ రాజ్యశాస్త్రము ననుసరించి రాజు ధర్మరక్షకుడును, ధర్మ శాస్త్రానుసారియునే కాని ధర్మ శాస్త్ర కర్త కాడు. పురాతనకాలము నుండి వచ్చుచుండిన సాంఘికాచార నియమములను, సుప్రతిష్ఠితములైన ధర్మ సిద్ధాంతములను అనుసరించి పరిపాలనము నెరపి వర్ణాశ్రమ ధర్మములను కాపాడుట ఆతని విధి. ఈ కారణముననే మనదేశమును పరిపాలించిన సాతవాహన ఖూవరులు కాము వర్ణాశ్రమ ధర్మ పరిపాలకులమని, పల్లవ రాజులు కాము కలియుగ దోషావేషన్న ధర్మోద్ధరణ నిత్య సన్నద్ధులమని చెప్పకొని యున్నారు.

సూత్రకాలము నాటికే మనదేశమున రాజ్యవ్యవస్థ కొకరూప మేర్పడినది. తరువాతి కాలమునాటి రాజ్యాంగ విధానమున కంతకు పునాదు లవ్వలేవే. బ్రాహ్మణులు పట్టణాచరణ పరాయణులు. క్షత్రియులు ఖూపరిపాలకులు. కృషి వాణిజ్య పాకుపాల్యములు వైశ్యులు చేయవలసిన పనులు. సూత్రకాలమునాటికే ఆంధ్ర జనపదములు గ్రామ, నగర పమాక్షిర్ణములైనవి. ప్రజ లందరిని సమానముగా రక్షించుట రాజధర్మము. శ్రోత్రియులైన బ్రాహ్మణుల నతడు పోషించవలెను. నగరములను గ్రామములను రక్షించుటకు రాజు మొదటి మూడు వర్ణములలోని వారిని నియమించ వలెను. అతడు రక్షాధుడును, ధనుష్పాణియునై వర్తించవలెను. కాను ప్రజలకు రక్షణ యిచ్చుచుండినందుకు అతడు కర్షకులు పండించిన పంటలో పదవ వంతునో, ఎనిమిదవ వంతునో, లేక ఆరవ వంతునో వన్నుగా గ్రహించ వలెను. ఆవులు, ఎద్దులు, బర్రెలు మొదలగు పశువులను, వెండి బంగారము మొదలగు వానిని తెట్టుకొని వానిమీద జీవించువారు తమకు వచ్చు ఆదాయములో ఏబదియవపాలు రాజునకు శుల్కముగ నీయవలసి యుండెను. రాజునకు వన్నుచెల్లించుటకు బదులుగా శిల్పులు మాసమున కొకదినము ఉచితముగ బనిచేయవలసి యుండెను. పనిచేయు దినములందు వారికి భోజనమును మాత్రము రాజే పెట్టవలెను. రాజు దొంగలను బట్టుకొని అవహృత ద్రవ్యమును యజమాని కియవలయును. అట్లు చేయలేక పోయినచో రాజు యజమానికి అతడు కోలుపోయినంత ద్రవ్యమును తన కోశమునుండి తీసి యియవలెనని ధర్మ శాస్త్ర నిర్ణయము. శత్రువులను జయించినపిదప ఏ వైనికులకు లభించిన విత్తము వారిదేకాని రాజు గైకొనగూడదు. కాని శత్రువులనుండి గైకొనిన వాహనాదికములు మాత్రము రాజువే. రాజభృత్యులు శాస్త్ర విహితములైన శుల్కములను ప్రజలనుండి పమాలుచేయవలెను.

సామ్యమును చక్కగ విచారించి ధర్మశాస్త్ర ప్రమాణము ననుసరించి వేదవిదులు, ధర్మశాస్త్ర పారంగతులు, లోకానుభవ వృద్ధులునగు బ్రాహ్మణ సభాసదులు వివాదములను పరిష్కరింపవలెను. ధనోద్భవములు, హింసోద్భవములు అని అభియోగములు రెండు విధములు. వివాద పరిష్కారములో వేద విదుర్ధములుకాని దేశ, వర్ణ, కుల ధర్మములు ప్రమాణములుగా అంగీకరింపబడవలెను. ధనోద్భవములను పరిష్కరించుట సభాసదుల పని. సామ్యము కాని, ఇతర ప్రమాణములు కాని లేని అభియోగములు దివ్యములను (ఆర్డీయర్స్) పురస్కరించుకొని పరిష్కరింపవలెను. హింసోద్భవములను విచారించుపని దండవాధికారముగల ఇతరోద్యోగులది. మరణ దండనము విధింపవలసిన అభియోగములను రాజే స్వయముగ విచారించవలెను. రాజుదోహమునకు మరణదండనము విధింపబడుచుండెను.

ఈవిధమున సూత్రకాలమునాటి ధర్మ విధి, నిషేధములే, ధర్మసూత్రములే తరువాతికాలపు రాజ్యపద్ధతికి ప్రాతిపదికలైనవి.

ఆదిమకాలమున ప్రాచీన రాజ్యపద్ధతి అట్లే సాగుచుండి యుండవలెను. ఇట్టి యూహకు ధర్మసూత్రములే ఆధారము. మొత్తముమీద తరువాతి కాలమునాటి రాజ్యవ్యవస్థ కాసూత్రములే ప్రాతిపదిక లనుటకు సంశయము లేదు.

మౌర్య యుగమునకు వచ్చువరకు ఆంధ్రదేశ పరిపాలనమును గురించి మన కంతకంటె తెలియదు. మొదటిమారు ఆంధ్రదేశము లిందుసార, అశోక చక్రవర్తుల నాటినుండి మౌర్య సామ్రాజ్యమున చేరిపోయిన తరువాత మౌర్య పరిపాలనపద్ధతి అమలులోనికి వచ్చినది. నాటి రాజ్య వ్యవస్థకు చంద్రగుప్త మౌర్యుని ప్రధానియైన చాణక్యుడను నామాంతరముగల కౌటిల్యుడు రచించిన అర్థశాస్త్రము ప్రధానాధారము. మౌర్య సామ్రాజ్యమునుండి విడివడి దక్షిణాపథమున స్వతంత్రరాజ్యము నెలకొల్పిన ఆంధ్ర సాతవాహన వృషభుల స్థానికములైన కొద్ది మార్పులు చేసి మౌర్య పరిపాలన పద్ధతినే అనుసరించిరి.

హిందూమహాయుగమున భారతదేశములోని ఇతర రాష్ట్రములలోవలెనే తెలుగుదేశమునందుకూడ వాడుకలో ముండిన ప్రభుత్వ పద్ధతి రాచరికము. రాజ్యమున సంఘటన అధిపతి రాజు. హిందూ నీతిశాస్త్రముల ప్రకారము స్వామి (వృషభుడు), అమాత్యుడు, సుహృదుడు (మిత్రుడు), కోశము (బంధారము), రాష్ట్రము (రాజ్యము), దుర్గము (కోట), జలము (నైన్యము) అని రాజ్యాంగములు ఏడు. సప్రాంగకమైన శృప పదమునందు ప్రభుత ప్రధానమయినది.

కేంద్ర పరిపాలన

సాతవాహన కాలమున భూవతికి స్వామి యనియు, రాజనియు, రాజరాజనియు వ్యవహారముండెను. స్వతంత్ర రాజ్యమును సంస్థాపించి సాతవాహనరాజులు అత్యమేధ యాగమును గావించిరి. నాటినుండి తెలుగుదేశమున రాజులకు స్వతంత్ర రాజ్యస్థాపనముచేసి అత్యమేధయాగము చేసిన రింతుట ఆచారమయినది. ఇక్ష్వాకులు, పల్లవులు, కాలంకాయనులు, విష్ణుకుండి భూవరులు, పూర్వచాళుక్యులు అందరును అత్యమేధయాగము చేసి అవభృథ స్నానమున పవిత్రీకృతశరీరులైనవారే. రాజ్యాధిపతికి కాలక్రమమున రాజన్న వ్యవహారముపోయి మహారాజని పేరు కలిగినది. రాజ్యము విస్తరించి సామంతులచేత, మందలి కులచేత సేవించబడుచు వచ్చిన రాజ్యాధిపతి తెలుగుదేశ చరిత్ర మధ్యయుగమున పంచమశతాబ్ద గౌరవాంచితుడును, మహామండలేశ్వర బిరుదాంచితుడును అయ్యెను. ఇంకను కాలము గడచినకొలది మహామండలేశ్వరులైన మహారాజులు సామ్రాజ్యాధిపతులైరి. అప్పటినుండి అర్వాచీన మధ్యయుగమున వారి పవనీ, గౌరవములను దెలుపుటకు ఆ బిరుదములు చాలినవి కావు. క్రమముగా వారి బిరుదావళి పెరిగి వారు రాజాధిరాజులు, మహారాజాధిరాజ పరమేశ్వరులును అయిరి.



చిత్రము 73. పూర్వచాళుక్య రాజుల రాజ్యము



చిత్రము 74. విజయనగర రాజుల లాంఛనము

రాజు : దేశాధిపతియైన రాజు సప్తాంగము లన్నిటిలోను చాల ముఖ్యుడు. రాచరికము తండ్రినుండి కుమారునికి వంశ పారంపర్యముగ వచ్చుచుండెను. తెలుగు దేశము నేలిన ఇట్టి రాజవంశము లనేకము. ఒక్కొక్క రాజవంశమున కొక్కొక్క లాంఛనము, ఒక్కొక్క ధ్వజము నుండెను. పూర్వగాంగ నృపతులది వృషభ లాంఛనము. పూర్వ చాళుక్యులది వరాహ లాంఛనము. ద్రావిడ దేశము నేలిన తోతులది వ్యాఘ్ర లాంఛనము. ఒడ్డాది మత్స్య వంశము వారిది మత్స్య లాంఛనము. తెలుగు తోతులలో

* పూర్వ మధ్య యుగము లన్నవి తెలుగుదేశ చరిత్రలోని యుగములుగ గ్రహించునది.

ఒకళాఖ వారిది గండభేరుండము. విజయనగరాధీశ్వరులది ఖడ్గము ముందుగా గల వరాహ లాంఛనము. లాంఛనములవలె మన దేశము నేలిన అన్ని రాజవంశముల ధ్వజములును తెలియవచ్చుట లేదు. పౌరాణిక వంశానుక్రమమును చెప్పకొన్న పూర్వ చాళుక్యులు తమది పాలి ధ్వజమని చెప్పకొనిరి. పూర్వగాంగ నృపులది సామజ ధ్వజము. రాజ్యము పెంపొంది రాజులు మహారాజులు, సామ్రాజ్యాధిపతులు అగుటతో 'పూర్వ మధ్య యుగము'న వారు పౌరాణిక వంశములతో సంబంధము కలుపుకొని అన్వయ క్రమమును తమ దాన పత్రములలో నభివర్ణించు

కొనుటయు, తమ ప్రాజ్య రాజ్య వైభవమునకు సూచకముగ సామ్రాజ్య చిహ్నములను వెలయించుచుకొనుటయు జరగినది. శ్వేతావపత్రము, ఏకశంఖము, పంచమహాశర్మములు, పాలీశేతనము, ప్రతిధక్క, పంచము, కుంతము, సింహాసనము, మకర తోరణము, కనక దండము, గంగా యమువాధిపతిత్వార్థము మొదలైనవి పూర్వచాళుక్యభూవరుల సామ్రాజ్య చిహ్నములు. ఇట్లే ధవళచ్యత్ర, చామర, సామజధ్వజ, వృషభ లాంఛన, పింఛాచిత కుంతనికర, మకర తోరణ, హుడుక్కా, కాహ శైక శంఖాదులు పూర్వగాంగ భూవరులచాళుక్య చిహ్నములు. ఇట్లే ఇతర రాజవంశములకు నుండెను. రాజు ఉత్సవముతో ఊరేగువపుడు ఈ రాజ్య చిహ్నము లన్నియు

నుండెడివి. సాధారణ సమయములందుకూడ రాజు జెటకేని పోవునపుడు అతని రాజ ఖడ్గమును దీసికొని అతని యంక కాడు ముందరుగువాడు. మధ్య యుగమున అడవము, నందలముకూడ రాజ్య చిహ్నములైనవి.

రాజసేవలో గొప్ప పరాక్రమమును చూపి మెప్పించిన తన క్రింది యుద్యోగులకు, సేవకులకు అప్ప డప్పుడు మహాసామంత బిరుదమును, దానితో అతనికి కీర్తితముగ నొక గ్రామమును, ఇతర గౌరవములను మహారాజు ప్రసాదించుట 'పూర్వయుగము'న పూర్వచాళుక్యుల కాలము నందు కానవచ్చును; ఇట్లే దేశాధీశ్వరుడు తనకు మెప్పు గూర్చిన బ్రాహ్మణులకు అగ్రహార దానమును చేయుటయే

కాక మహారాజు తిరుదము నొసంగుటయు కలదు. ఒక్కొక్క తిరుదమునకును గౌరవ మర్యాద లుండెడివి.

స్తంభములకు అరటిచెట్లను కట్టుకొను నధికారము 'పూర్వ యుగము'న రాజు ప్రసాదించవలసిన మర్యాద లలో నొకటి. రాజ్యములోని యరణ్య మంతయు రాజుది. దానిలో వేటాడుట కొక్క రాజునకే హక్కు కలదు. ఎవరైనను అందు వేటాడుటకు హక్కుకూడ రాజు ప్రసాదించవలసిన మర్యాదలలో ఒకటి. త్రైవర్ణి కేళులైన వధూవరులు గుర్రముమీద నూరేగుట, అందల మెక్కుట కూడ పూర్వము రాజుకాని, మంత్రి మహానాటివారుకాని ప్రసాదించవలసిన మర్యాదలే.

రాజు వైదిక సంస్కృతిని, వర్ణాశ్రమ ధర్మములను పాలించి రక్షించవలసి యుండుటచేత దేశ, కులాలచార సంప్రదాయములను గుర్రెరిగి యుండవలెను; 'పూర్వ యుగము'న రాజు క్షత్రియుడే యగుటచేత వేదములను, రాజనీతి మొదలయిన శాస్త్రములను అభ్యసించవలసి యుండెను. సింహాసనము నెక్కుటకు రాజునకు విద్యా పారంగతత్వ మొక యోగ్యతగ మండెను. అందువలననే పూర్వము మన దేశమునందలి రాజులు తమ యాస్థాన మున జరగు శాస్త్ర వాదములందలి గుణావగుణములను తెలిసికొని అందు కనుగుణముగ విద్యాంసులను సమ్మానించుచు వచ్చిరి; శాస్త్ర విద్యలను, కళలను పోషించుచు వచ్చిరి. క్షత్రియేతరులైన చతుర్థ కులజాలకు రాజులుకూడ శాస్త్ర కావ్య నాటకాదులను చక్కగ నభ్యసించి విద్యా ధ్యులై వాని కెక్కిరి. పూర్వపు రాజులు సాధారణముగా కీలుటొమ్మలవంటివారు కారు; పాండితీ వైభవోపేతులు. అందువలననే మన దేశమునందలి ప్రతి ప్రాచీన రాజ్య మును సంస్కృతి రాజ్యమే.

రాజు లందరును వైదిక ధర్మనిరతులే. 'పూర్వ యుగము'న రాజకీయముగ ప్రాముఖ్యము వహించిన అశ్వమేధ యాగమునేకాక అగ్నిష్టోమము, వాజుపేయము, ఆప్తోర్యామము మొదలైన ఇతర క్రతువులను చేసిన సరపాలురును కలరు. మధ్య యుగమున క్రతువులకంటెను పోడక మహాదానములకును, వ్రతములకును ప్రాముఖ్యము హెచ్చినది. హేమాద్రి కల్పోక్తదానములను, వ్రతములను అనేకము చేసి పుణ్యమును, యశమును ఆర్జించిన రాజులు పెక్కురు.

రాజు ప్రాచీనాచార సంప్రదాయముల ననుసరించియు, స్వృతుల ననుసరించియు పాలించవలసియుండుటచేత అతని అతికారము పరిమితమైనది. కాని అతడు వ్రతముల నిరంకుళముగను, క్రూరముగను పరిపాలించినను అతనిని

వారించుటకు స్వృతులయం దేమియు చెప్పబడలేదు. నిరంకుతులుగను, క్రూరులుగను ప్రవర్తించిన రాజులు పూర్వ కాలమున చాల తక్కువ. రాజు తన చిత్తము వచ్చినట్లు నిరంకుళముగ ప్రవర్తించకుండ ఇద్ద రాటంకములుగ నుండిరి: ఒకరు మంత్రులు; రెండవవారు సామంత, మండలేశ్వరులు.

మంత్రి: నృపపదమునకు తరువాత శాస్త్రుక ప్రాముఖ్యము కలిగినది అమాత్యపదవి. సాతవాహనుల కాలమున రాజునన్నిదినుండు మంత్రులకు రాజామాత్యులని వ్యవహారము. అమాత్య, మంత్రి, సచివ, ప్రధాని పదములు పర్యాయపదములు. అయినను పూర్వము ఒక్కొక్క రాజ్యము నందు, ఒక్కొక్క కాలమున మంత్రు లనేకు లుండిరి. వారి పదవులలోను, నిర్వహించవలసిన విధులలోను వ్యత్యాసముండెను. నీతి శాస్త్రములును, అర్థశాస్త్రములును వీరు పదునెనమండ్రని చెప్పుచున్నవి. తీర్థము లన్నది వీరికి ప్రత్యేక సాంకేతిక వాచకము. 'సకలనీతి సమ్మతము'న వీ రిట్లు తెలుపబడిరి: (1) మంత్రి, (2) పురోహితుడు, (3) మంత్రి జనాధ్యక్షుడు, (4) నైన్యాధినాయకుడు, (5) వన్నిధాత, (6) ఆయోధనాయకుడు, (7) ప్రకాస్త, (8) వ్యావహారికుడు, (9) సమాహర్త, (10) దండపాలుడు, (11) వ్రదేష్ట, (12) కార్యాంతికుడు, (13) యువరాజు, (14) దౌవారికుడు, (15) దుర్గపాలుడు, (16) అంతర్యంశికాధికారి, (17) అంతపాలకుడు, (18) ఆటవికుడు. ఇవే కౌటిల్యుని అర్థ శాస్త్రమునందును చెప్పబడినవి. కొన్ని నీతిశాస్త్రములలో తీర్థములు పదునెనిమిదనియే చెప్పబడినను మూడు నాలుగు తీర్థముల విషయమున 'పేర్లలో'నించుక భేదము కలదు. 'పేర్లలో' వ వ్యత్యాసము లున్నను తీర్థములు మాత్రము పదునెనిమిదే. ఈ తీర్థములు కేంద్ర వ్రతుత్వమునందలి పదునెనిమిది శాఖలకు నధిపతులని కొందరి మతము. పూర్వచాతు కృతులకాలమున ఈ పదునెనమండ్రు నుండిరి వారి కాననములవలననే తెలియవచ్చినది. వీ రందరు రాజ్యకార్య నిర్వహణమున స్వామికి తోడ్పడుచుండిరి. మంత్రు లందరిలోను ముఖ్యుడయిన వానిని ప్రధాని యందురు. శాసనములందతడు సర్వాధికారియని, మహామాత్యుడని, మహాప్రధాని యని వ్యవహృతుడయినాడు. ఒక్కొక్క పోడితడు ప్రధాని గను, సర్వనైన్యాధిపతిగను కూడ : హరించువాడు. కొమరగిరిరెడ్డి బావమరది కా'యవేమా రెడ్డి అతని ప్రధానియు, దండనాయకుడును ఖాడను. పూర్వ దిగ్విజయ యాక్రా సందర్భమున సర్వనైన్యాధిపత్యమును వహించిన దళదే. విజయనగరమును పాలించిన తుళువ వంశజుల కాలమున మంత్రిముఖ్యుడు శిరఃప్రధాని యనియు, సర్వ శిరః

రాజ్య పరిపాలనవిధానము

ప్రధాని యనియు వ్యవహృతు డయ్యెను. 'పూర్వ యుగము'నందు అమాత్యుడను పేరనే మంత్రి ముఖ్యుడు వ్యవహరింపబడుచుండినట్లు తెలియుచున్నది. ప్రభుత్వమున చాల ముఖ్యపదవుల నలంకరించిన వారికి కూడ రాజునకు వలెనే తప్పద వ్యవచితములైన బిరుద లాంఛనము లుండెడివి. వీనిని 'విశేష మహిమ' అని వ్యవహరించు చుండిరి. శ్రీధ్వార, పింఛ, కరక, అతవవారణములు పూర్వచాళుక్యుల కాలమున అమాత్యుని 'విశేష మహిమ'లు.

యువరాజు : ముఖ్యమంత్రి తరువాత యువరాజు ముఖ్యుడు. దేశాధిపతి సర్వస్వపవిద్యా పారంగతుడై యుక్తవయస్సు వచ్చిన తన జ్యేష్ఠకుమారుని యౌవ రాజ్యమున కభిషేకించుట యాచారము. పూర్వ చాళుక్య నృపతుల కాలమున యౌవరాజ్యపట్టమునకు కంఠికదా మము సూచకముగ నుండెడిది. 'పూర్వయుగము'న యువరాజు 'రాజశ్రీ' బిరుదాంఛితుడైనట్లు శాసనముల వలన దెలియు చున్నది. యౌవరాజ్య పట్టము కట్టినపిదప కొన్ని పరిపాలన వాధికారముల నిచ్చి దేశాధిశ్వరు డతనికి పరిపాలన పద్ధతిలో శిక్షణము నిచ్చుచుండెను. ఈ కారణమున మహారాజు, యువరాజు - ఉభయులును కొన్ని సంవత్సరములు కలిసి పరిపాలించిన పందర్భములు తెలుగు దేశ చరిత్రలో తెలియవచ్చును. పూర్వచాళుక్యుల పరిపాలనము కడపటి కాలమునందును, కల్్యాణి చాళుక్యుల పరిపాలనకాలము నందును యువరాజు వదమునకు రాజానుగ్రహపాత్రులగు రాజసుతేతరులుకూడ నియమింప బడుచు వచ్చిరి. ఆ విధమున యువరాజు పదము అప్పుడు ఉన్నతోద్యోగ పదవులలో ఒకటియైనది.

పశ్చిమచాళుక్య పరిపాలనమున తక్క రాణులు కాని, యువరాజులు కాని కొన్ని గ్రామములకో, విషయములకో అధినేతలై పాలించుట తెలుగుదేశమున కానరాదు. పల్లవ యువరాజు (యువరాజు భార్య) చారుదేవి ఒక గ్రామమును బ్రాహ్మణులకు దానముచేసి కానే దానవక్రము నిచ్చుట గమనింపదగిన విషయము. ఈ దానశాసనమును ఆమె తన భర్తయొక్క కాని, తన మామగారి యొక్క కాని అనుమతిని తీసికొనకయే నిచ్చుట విశేషము.

దేశాధిపతికి పుత్రసంతతి లేనప్పుడు అతడు తన తమ్ముని యౌవరాజ్యమున కభిషిక్తుని చేయుచుండె ననుట కాధారము కలదు; పుత్రులును, తమ్ములును కూడ లేనప్పుడు తన కూతురినే 'పట్టోద్ధృతి'ని కావించి తన యనంతరము నృపవదమునకు నియమించిన పందర్భము కాకతీయ చరిత్రయందు గానవచ్చును.

ఇదివరలో నుడివినట్లు రాచరికము తండ్రినుండి కొడుకునకు వంశపారంపర్యముగ సంక్రమించుచుండెను. సాతవాహన భూధవుల కాలమున దేశాధిపతి (స్వామి) బాలకుడుగా నుండినప్పుడు తల్లియైన రాణి తన తండ్రి సాయముతో తన కుమారునికి ప్రతినిధిగ రాజ్యమేలిన పందర్భముకంటె కలదు. దేశాధిపతి బాలుడైనచో రాజ్యశ్రేణుము ననుసరించి ఒక్కొక్కప్పుడు మంత్రి సామంత దండనాయకులును, దొర లితరులును గణించిన మహారాజు సోదరుని రాజ్యమున కభిషిక్తుని చేసిన పందర్భమును తెనుగుదేశ చరిత్రలో కనిపించును. కాని యట్టి యుదాహరణములు చాల అరుదు. సాధారణముగ రాజ్యము రాజు జ్యేష్ఠతనయునికి సంక్రమించుటే పరిపాటి.

పురోహితుడు : మంత్రి వర్గమున ప్రధానితో పరిపమానమైన ప్రాముఖ్యము కలవాడు పురోహితుడు. ఇతడు లౌకిక, పారలౌకిక విషయములను గురించి రాజునకు హిత ముపదేశించి రాజ్యశ్రేణు, ప్రజాశ్రేణుముల నిమిత్తము వైశ్యదేవ బలి రుద్ర హోమాదులను, శాంతిరపాష్టికాది క్రియలను ఆచరింపవలెనని నీతిశాస్త్రములు తెలుపుచున్నవి. శాసనములలో పురోహితుని ప్రస్తావమున్నను అతని విధులను గురించి యేమియు కానరాదు. ఎట్లయినను తెలుగుదేశ చరిత్ర పూర్వయుగమునందు రాజ్యాంగమున పురోహితుని కుండిన ప్రాముఖ్యము తరువాతి యుగములలో నుండినట్లు కానరాదు. కాలము గడచిన కొలది పురోహితుడు మత విషయములందు సలహా చెప్పవారును, గురువు నయ్యెను.

నైన్యధిపతి : సర్వనైన్యమునకును అధిపతి సేనాపతి. ఇతనికి మహా బలాధిక్యము డనియు, సర్వనైన్యధిపతి యనియు పేరు. పూర్వగాంగ శాసనములం దితడు మహా సేనాపతి యనియు వ్యవహరింప బడెను. దళవాయి, దళనాయకుడు, వడవాయి, దండనాయకుడు - వీ రందరు నైన్యధిపతి క్రింది యుద్యోగులు. అందరికంటె క్రింది వాడు నాయకుడు. నాయకు డన్నది మొదట నైనికముగ వచ్చిన పదమే. నైన్యకాళుకు విజయనగరాధిశ్వరుల కాలమున కంచాచారముని పేరు. విజయనగర శాసనము లలో కంచాచార నాయకుడని యొక యధికారి పేర్కొనబడెను. ప్రాయీకముగా ఇతడు నైనికకాళు రస్తు సామగ్రి కంతకు అధికారి కావచ్చును.

భారతీయ నైన్యము రథ, గజ, తురగ, పదాతులను చతురంగములతో కూడినదని ద్రుసిద్ధి. ప్రాచీనకాలము నుండియు రథము లంతగ యుద్ధమున వాడుకలో నుండినట్లు కనబడదు. ఆశ్వికులకు రాహుత్తులని, రౌతులని

పేరు. విజయనగరాధీశ్వరుడైన దేవరాయల శాసనమున విజయనగరము వారిది షడంగ బలమని చెప్పబడినది. భారతీయ రాజకీయ వాఙ్మయముకూడ హిందూ సైన్యము షడంగక మనియే చెప్పుచున్నది. మూలబలము, శృతక బలము, శ్రేణి బలము, మిత్రబలము, అమిత్రబలము, ఆట వికబలము - అని ఇవి యారును సైన్యములోని షడంగ ములు. మూలబలము (హాలము) రాజవర్ణస్థిరముగ నుండుబలము. శృతక మన్నది విజయనగర సామ్రాజ్య కాలమునాటి కైతకగాండ్ర సేన వంటిది కావచ్చును. యుద్ధావసరమునగు జీతమును గ్రహించి సేనలో చేరువారు కైతకగాండ్రు. యుద్ధము తీరిన తరువాత ఈ సేనను విడ గొల్పెదరు. ఇట్లే యుద్ధావసరమున కేర్పడు మరియొకసేన శ్రేణిబలము. శ్రేణి అనగా వర్తక వ్యాపార సంఘము. వీరబలంజనమయమువారు, అయ్యోవనీ స్వాములు యుద్ధము సంభవించినప్పుడు సేనలో చేరి రాజునకు తోడ్పడు నుండెడివారు. విజయము చేకూరినప్పుడు ఈ వర్తకసంఘముల వారు రాజువలననుండి బిరుదావళులను, వ్యాపార సౌకర్య, మర్యాదలను పొందుచుండువారు. రాజున కిరుగు పొరుగుల నున్న మిత్రరాజ్యములవారు సానుముగా పంపిన సేన మిత్రబలము. శత్రువత్వమునుండి ఏదో యొక కారణముచేత ఆగతులై స్వార్థమును సాధించుటకొరకు రాజు నాశ్రయించియుండు పరపక్ష బలము అమిత్ర బలము. రాజ్యమునందలి ఆటవికులను చేర్చి యేర్పరచునది ఆటవిక బలము. వాఙ్మయమున నిట్లు సైన్యము షడంగకమని చెప్పినను వ్యవహారమున ఇంకను పేరు తరగతు లుండెను. మధ్యయుగమునాటి ఎక్కట్లు మూల సైన్యమునకు చెందని యొక విడి భాగము. ఈ యొక్కట్లు ద్వంద్వయుద్ధమున ప్రవీణులు. వీరిని ప్రత్యేకము కొన్ని గ్రామములలో తాఢ్య ముంచువారు. రాను రాను మన సంఘములో ఒంటరులను పేర వీరు ఒక కుల ముగా ఏర్పడియున్నారు. నెలగోలు బలమని సేనలో మరి యొక విభాగము కలదు. ఇది బల్లెపు రకము. వీని నన్నిటి ననుసరించి చూడగా వైనికులు వయోగించు యాన సాధన ములనుబట్టి, ఆయుధ విశేషములనుబట్టి, సైన్యములో చేరిన వైనికుల తరగతిని బట్టి వైపేర్లు కలిగినట్లు కనబడు చున్నది. వైనికు లుండు స్థానమునకు కటకమని పేరు. అది యిప్పటి కాకటోకమెంటు వంటిది. యుద్ధములో కాని, బందిపోటు దొంగలను వారించుటలోగాని గొప్ప పరాక్రమముతో పోరాడి ప్రాణము లర్పించినచాని కుటుం బము పోషణ కిచ్చు మాన్యమునకు నెత్తురుపట్టు, నెత్తురు గుడ్డ యని పేరు.

ప్రతీహారి : మరియొక ప్రధాన కేంద్రాధికారి ప్రతీ హారి. ప్రతీహారి యన్నను, దౌవారికు డన్నను ఒక్కటే. ప్రతీహారు లందరికి వై అధికారి మహాప్రతీహారి. పూర్వ రాజుకృత శాసనములలో ఇతడు దౌవారికాధ్యక్షుడని వ్యవహృతు డయినాడు.

మంత్రిమండలి : రాజ్యమున మంత్రులు చాలమంది యుండినను అందరివి సమాన గౌరవ పదవులు కావు. రాజ్యమునకు సంబంధించిన ముఖ్యకార్యముల విషయమున రాజు కొలదిమంది ముఖ్య మంత్రులతో మాత్రమే అలో చన చేయువాడు. ఇట్టి ప్రధాను లయిదుగురని పూర్వ రాజుకృత శాసనములు తెలుపుచున్నవి. వీరి కూటమికి మంత్రిమండలమని, మంత్రి పరిషత్తని పేరు. పల్లవరాజు శాసనములలో మంత్రి మండలికి సూచన యుండుటచేత అది పల్లవుల కాలమునుండి యుండినట్లు విదితమగుచున్నది. మంత్రి, పురోహిత, సేనాపతి, యువరాజు, దౌవారికు లయిదుగురును పంచప్రధానులు. దౌవారికుడు పంచప్రధాను లలో నొక్కడాయని సందియము కలుగవచ్చును. శాసన ములనుబట్టి అతడును పంచ ప్రధానులలోనివాడే యనుట కవకాశము కలదు. తమిళ గ్రంథములైన శిలపేడికారము, మడిమేఖలలో ఐమ్మెరుంగుటి, ఎడోపేరాయమని రెండు సమీతులు పేర్కొనబడినవి. వీనిలో 'ఐమ్మెరుంగుటి' అను దానికి అయిదుగురు పెద్దల కూటమియని యర్థము. ఇది యొకవేళ పంచప్రధాన పరిషత్తువంటిదే యగువేమో. అట్లయినచో ద్రావి డాండ్ర దేశములయందీ సంస్థ కడు ప్రాచీన కాలమునుండి యుండె ననియు, రాజకీయముగ వైనను సాంఘికముగ వైనను మతవిషయకముగ వైనను దక్షిణదేశ సంస్కృతి యొక్కటే యనియు చెప్పవచ్చును. పూర్వ రాజుకృత కాలమున రాజు వేదవిదునికి గాని, మరియొకరికి గాని గ్రామమును దానము చేయునపుడు తద్రామేయకులను, విషయాధిపతులను విలిచి మంత్రి పురోహిత సేనాపతి యువరాజు దౌవారికాధ్యక్ష సమక్ష మున చేయుట యాచారము.

ఇతరాధికారి వర్గము : సాతవాహనుల కాలమున శ్రమణ మహామాత్రు లుండిరి. ఆ కాలమున బౌద్ధము ముమ్మరముగ వ్యాపించుటచేత బౌద్ధమునకు, బౌద్ధ శ్రమ ణులకు సంబంధించిన వ్యవహారములను పరిశీలించుచుండిన ప్రభుత్వోద్యోగులు శ్రమణ మహామాత్రులు. వీరు ఆశో కుని కాలమునాటి ధర్మమహామాత్రులవంటి వారు.

కళింగ శాసనములలోని ధర్మాధికరణులు ప్రాయికముగా ఆశోక శాసనములందలి ధర్మమహామాత్రులవంటివారు. పూర్వ రాజుకృత ప్రభుత్వమున వారికి ధర్మాధ్యక్షులని

రాజ్య పరిపాలనవిధానము

పేరు. ఒకవేళ వీరు మహాదండనాయక విధులనుకూడ నిర్వహించుచుండి యుండవచ్చును.

పరిపాలనకాళి లన్నిటి పరిపాలనను సమీక్షించుచుండు వారికి సర్వాధికృతులని పేరు. వీరే పల్లవ శాసనములందు అధికృత సర్వనైయామికులని, సర్వాధ్యక్షులని వ్యవహరింపబడిరి.

కేంద్రాధికార పదవులలో సంధివిగ్రహి పదవి చాల ముఖ్యమైనది. ఈ పదవి నలంకరించువానికి సంధి విగ్రహి యని, సంధివిగ్రహికుడని పేరు. ఇత డిప్పటి యుద్ధ మంత్రివంటివాడు. పరరాజ్యములపై యుద్ధము ప్రకటిచుట, వానితో సంధి చేసికొనుట, దానపత్రములు మెలైన రాజ శాసనములను వ్రాయుట సంధి విగ్రహి ముఖ్య విధులు. ఇతడు 'సర్వకరణవిదితు'డని కళింగ గాంగ శాసనములందు వర్ణితుడైనాడు. ఈ పూర్వగాంగ శాసనములలో మహాసంధి విగ్రహి, శ్రీసామంత సంధివిగ్రహి, సంధివిగ్రహి అని మూడు తెరగులగు సంధి విగ్రహులు పేర్కొనబడి యున్నారు సంధి విగ్రహు లందరికి పై అధికారి మహా సంధి విగ్రహి. పూర్వయుగ అంత్యకాలమున దక్కను రాజ్యములలో పెక్కురు సంధివిగ్రహు లుండుచు వచ్చినట్లు తెలియుచున్నది. వానాటకులలోను, గుప్తులలోను ఇట్టివారనేకు లుండిరి. కేంద్రమున దేశాధిపతివద్ద నుండువాడు మహా సంధివిగ్రహి. శ్రీసామంత సంధివిగ్రహి శ్రీ మహా సామంత బిరుదాంచితమైన పూర్వగాంగ యువరాజు కార్యాలయమునకు చెందినవాడై యుండవచ్చును. ఇట్టి యూహకు శ్రీసామంత పదమే ఆధారము. కొన్ని రాజ్యములలో మహాసంధివిగ్రహియో, సంధివిగ్రహియో మాత్రమే యుండువాడు. కేంద్రమున అతడు నిర్వహించవలసిన విధులు పైని చెప్పినవే.

'పూర్వయుగము' వాటి రహస్యనియక్తులు, రహస్యములు, రహస్యాధికృతులు రాజునకు ఆంతరంగ కార్య దర్శులవంటివారు. పూర్వగాంగ శాసనములలో పేర్కొనబడిన అంతరంగ కుమారామాత్యులు కుమారామాత్యులకు రహస్య నియక్తులవంటి వారు కావచ్చును.

సాహవాహనుల కాలమునాటి నిబంధకారులను ఉద్యోగులు తరువాతి కాలమున పూర్వ యుగమునందు అక్షవటలకు లనుపేర వ్యవహరింపబడిరి. కేంద్ర ప్రభుత్వమున సర్వ వ్యవహారములను పత్రములందు లిఖించి వానిని భద్ర పరచుటకు అక్షవటలకళా యొక టుండెడిది. దీనిపై అధికారికే అక్షవటలకుడని పేరు. ఇట్టి అక్షవటలక కళా ప్రతి చిన్న పత్రపత్ర రాజ్యమునకుండు నుండెను. వెర్వెడు తెరగుల పత్రములకు ఒక కట్టగ కట్టి పూర్వ యుగమున

రాజముద్రికతో గూడిన మాత్రమున బంధించి యుంచు వారు. ఇట్టి రాజులొన నాంచిత రాజ ముద్రికను మట్టితో తయారుచేయువారు ఇట్టి ముద్రిక యొకటి కళింగము నందలి మాతర రాజవంశమునకు చెందినది ఇటీవలనే దొరకినది. ఇట్టి ముద్రిక లితర రాజ వంశములకు కూడ ఉండి యుండవచ్చును.

రాజ్య వ్యవహారమునకు సంబంధించిన పత్రము లన్నియు అక్షవటలక వశమం దుండును. సర్వ వ్యవహారవిషయమును పత్రముల మీద వారు నమోదు చేయువారు.

కళింగ దేశమున 'పూర్వయుగమునందు' దానపత్రములను దేశాక్షవటలాధి కృతులు వ్రాయుటయు కలదు. వారు దానపత్ర లేఖకులు. అక్షవటలకు లందరిపై నధికారి అక్షవటలాధి కృతుడు. ఇతనికి దేశాక్షవటలాధి కృతుడనియు నామాంతరము. కళింగమున 'పూర్వయుగము' దేశాక్షవటలాధి కృతుడుగ దండనాయకు డుండుటయు కలదు.

ఖాండాగారికులు రాజకోశాధిపతులు. ఖాండాగారిమునకు సంబంధించిన లెక్కలను వ్రాయువానికి శ్రీకరణమని పేరు. కోశాధిపతిని మధ్య యుగమున బంధారి యనియు వ్యవహరించువారు.

'పూర్వయుగము' నందలి శాసనములలో, ముఖ్యముగ కళింగ దేశ శాసనములలో తలవరులు, ఉత్కీర్ణకులు, దూతలు (దూతలు) పేర్కొనబడినారు వీరుకూడ కేంద్ర ప్రభుత్వమునకు సంబంధించిన అధికారివర్గములోని వారే. తలవరులు ప్రాంతముల బహుళము వంశజులనాటి సామంతులై యుండువారు. దూత రాష్ట్రమునకు, విషయమునకు సంబంధించి అరచుకాధికారులైనవని కావచ్చును. రాజు జర గ్రామమును దానముచేయు సందర్భమున దానవిషయమును తెలుపుటకు సంబోధించు అధికారి వర్గములో వీ రొకరు. దానపత్రమును ప్రతిగ్రహీతకు రాగిలేకులమీద చెక్కి యిచ్చువారు ఉత్కీర్ణకులు. ఆ దానము నమలు జరపువారు దూతకులు (దూతలు). వీరు కాలంకాయన, విష్ణుకుండి, పల్లవ, పూర్వచాళుక్య వంశ శాసనములందు సాధారణముగా ఆజ్ఞప్తి యనుపేర వ్యవహరింపబడిరి. రాజు చేసిన దానము నమలు జరపు ఆజ్ఞప్తి మంత్రిగ కాని, దండనాయకుడుగ కాని, కటకాధిపతిగ కాని యుండవచ్చును. మాతరవంశజులైన అనంతకర్తివర్మ యను కళింగాధిపతి దానశాసనము నమలు జరపిన దూతలు ఇరువురు : కుమారామాత్య మహాబలాధికృతుడు శివభోజ కుడు; కుమారామాత్య దండనేత ననుదక్తుడు. మహాబలాధి కృతుడు సర్వనైప్యాధిపతి. దండనేత ధర్మాధికారి కళింగ

కానవములో పేర్కొనబడిన ధర్మాధికరణులను అధికారుల కందరికి అధినేత. వీ రొక్కొక్కప్పుడు రాజుచేత నియమితులైన రాష్ట్రాధిపతులుగ నుండుటయు కలదు.

న్యాయము : ఇప్పటి వలె పూర్వము అభియోగములను విచారించి తగవులను పరిష్కరించుటకు ప్రత్యేక పరిపాలనకాళి ఒకటి కాని, న్యాయస్థాన పరంపరకాని లేవు. అయినను వివాదములను పరిష్కరించి న్యాయము దయ చేయుటకు తగిన యేర్పాటులు నిర్ణీతములై యుండినవి. సాధారణముగా వివాదములను పరిష్కరించుటకు కేంద్రాధికారి యొక డుండిన ట్లూహింప నవకాళ మున్నది. ఇతనిని రాజే నియమించుచుండెను. ఇతనికి దండనాయకుడను పేరని కొంద రందురు. సాధారణముగా దండనాయకు డన్నది సేనానికి పేరని కొందరు చెప్పుదురు. న్యాయాధిపతికి దండనేత, దండనాయకుడు అను పేర్లొక వేళ ఉండినచో అవి పూర్వయుగముననే, ముఖ్యముగ పల్లవ, పూర్వగాంగ రాజ్యకాలము వరకు కనబడును. మధ్యయుగము నందు దండనాయకుడను పదము దక్షిణ యకుడుగా మారి అది సేనానికే వర్తించుచు వచ్చెను. ధర్మాధికృతుడు, ధర్మాధ్యక్షుడు, ధర్మాధికరణుడు అను పేర్లతో పూర్వయుగ కానవముగం దురాహృతులైన యధికారులు న్యాయాధిపతులకూడ కావచ్చును.

పూర్వము అభియోగములను విచారించునట్టి, తగవులను పరిష్కరించునట్టి న్యాయస్థానములకు ధర్మాసనము అని పేరు. ఆ న్యాయస్థానములకును, ఇప్పటి వానికిని స్వకావము భిన్నమైనది. ఇప్పటి వానివలె అవి స్థిరప్రతిష్ఠితములు కావు; ప్రభుత్వాధికార్యధిష్ఠితములును కావు; కాత్కాలిక సన్నివిష్ట సభలు అవి యెప్పుడు వ్యవహారము కలిగిన అప్పుడు సమావేశపరుపబడి, వ్యవహారపరిష్కార మైనంతనే వివర్జితము లయ్యెడివి.

ధర్మాసనము అన్నియు ఒక్కతీరయినవి కావు. వ్యవహారస్వకావమును బట్టి ధర్మాసనమునందలి సభ్యులలో మార్పుండును. ఆటవికులు, సైనికులు, వర్తకులు, ఇతర వర్తములు, కులములు మొదలగువారికి వివాదములు సంభవించినపుడు వారి వారి వృత్తుల, సంఘముల, కులముల నుండియే కాద పరిష్కారము నిమిత్తము సభలను సమకూర్చుకొనవలయుట ధర్మశాస్త్ర విహితము. నేటికిని కొన్ని కొన్ని కులములలో కులవ్యవహారములను కులము పెద్దలే ధర్మాసనముండి పరిష్కరించు కొనుట కలదు. ధర్మాభియోగములను, అనగా ఆస్తికి సంబంధించినవి కులవ్యవహారము, వృత్తి సభలలోను పరిష్కారము కానవచ్చును ధర్మశాస్త్రవేత్తలైన బ్రాహ్మణులు వారి ప్రతి

వాదుల కోరికమీద ధర్మాసన ముండి పరిష్కరించుచుండువారు.

ఎట్టి యభియోగములు ధర్మాధికృతుని యొద్దకు వెళ్లెడివో, ఏవి యితర ధర్మాసనములందు పరిష్కృతములయ్యెడివో నిశ్చయించి చెప్పుట కారాములు లేవు.

సాక్ష్యములేని అభియోగములు దివ్యముల ర్వారా పరిష్కృతము లగుచుండెను. అగ్ని దివ్యము, జలదివ్యము అని మొదట రెండు దివ్యములు మాత్రమే యుండెను. క్రమముగా అవి తొమ్మిదివరకు పెరిగినవి. బ్రిటిష్ రాజ్యాంగవర్ధతి అమలులోనికి వచ్చిన తర్వాత కొంత కాలము వరకుకూడ క్రీస్తుశకము పందొమ్మిదవ శతాబ్ది పూర్వార్థమున — ఇవి వాడుకలో నుండినట్లు బ్రిటిష్ రికార్డుల వలన తెలియుచున్నవి.

మొత్తముమీద బ్రిటిష్ రాజ్యారంభ కాలము వరకును, అటు తరువాత కొంతకాలము వరకుకూడ ధర్మాసనములు వర్ధిలుచుండినట్లు దేశీయ వాఙ్మయము వలనను, స్థానిక చరిత్రల వలనను విశదమగు చున్నది.

కావలి : రాజ్యమునందు దొంగతనములు, పోరాటములు లేకుండ చూచి కాంతి భద్రతలను కాపాడు పని ఆకంక్షకులది. వీరినే ఆరెకు అనియు, తలారు అనియు వ్యవహరించువారు. ఈ దేశరక్షణ కాళి కంతకు అధికారి దండపాళికుడు. నేరములను కనిపెట్టుట, దొంగలను పట్టుకొనుట దొంగతనము జాడలు తీయుట — ఇవి యన్నియు ఆరెకుల విధులు. ఈ విధులను నిర్వర్తించు ప్రభుత్వకాళికు రెడ్డి రాజుల, విజయనగర రాజుల కాలమున కావలియని పేరు కలిగినది. ఊరికి మాత్రమే సంబంధించిన సంస్థకు ఊరికావలి యని, నాడుకంతకు సంబంధించిన దానికి నాడుకావలియని, దేశమున కంతకు సంబంధించిన దానికి దేశకావలియని పేరు. పండిన పంటను వన్యమృగములు పాడుచేయకుండను, దొంగలు తీసికొని పోకుండను కాపాడువారి వెలికావలి వారని వ్యవహారము. పూర్వపు కావలి పద మిప్పటి పోలీసు పదిమునకు సరిసమానమైనది ప్రాచీనకాలమున నుండియు దొంగలను బట్టుకొనుటకును, దొంగతనము జాడలు తీయుటకును ముత్రాసువారు నియమింపబడుచు వచ్చిరి. వెలికావలితోడు అచ్యుకావలియని కావలిలో మరియొక విభేదము కలదు. ఇచికూడ ప్రాచీనకాలము నుండియు నున్నదే. దొంగను పట్టుకొని, రొత్తును పోగొట్టుకొన్న యజమాని కీయలేనప్పుడు ఆ సొత్తు విలువకు సమానమైన ద్రవ్యమును కావలికాడు యజమాని కచ్చుకొనవలెను. ఈ కారణమున దీనికి అచ్యుకావలియని పేరు కలిగినది. మాత్రకాలము నుండి బ్రిటిష్ యుగమువరకు

రాజ్య పరిపాలనవిధానము

ఈ యచ్యుతావలి మన దేశమున వాడుకలో నుండెను. వీరికి విజయనగరాధీశ్వరుల కాలమున మేరలు, మిరాసులు, మాన్యములు ఉండెడివి. కావలికాండ్ర కిచ్చు ధాన్య రూప వర్తనలకే ప్రాయికముగ మేరలని వ్యవహారము. వీనికే ప్రాయికముగ కావలి కట్టుము లనియు, రుసుము లనియు వామాంశర ముండెను.

ప్రతి కాళకు సంబంధించిన పత్రములు, లెక్కలు మొదలైనవి వ్రాయువారికి కరణములని పేరు. వీ రిప్పటి కాళాకార్యదర్శులవంటివారు. సాతవాహనుల కాలము నాటి లేఖకు (లిపికరు) లిట్టివారే. ప్రభు సన్నిధానమున నుండి ప్రభువు స్వముఖాజ్ఞలను, శ్రీముఖములను వ్రాసికొక్రింది అధికారులకును, సామంత మండలికులకును బంపుట వారి విధి. వీరు విజయనగరాధీశ్వరుల కాలమున వ్రాయ సములని వ్యవహారంబడిరి. వ్రాయనపదము రాను రాను రాయనముగ మారినది. రాజసమక్షమున వలెనే రాష్ట్ర పాలకుల, విషయాధిపతుల సన్నిధినికూడ ఇట్టి వ్రాయనము లుండెడివారు. కేంద్ర ప్రభుత్వమునందలి ఇట్టి కరణములకు విజయనగర సామ్రాజ్యకాలమున సంప్రకులని పేరు కలిగినది. కందాచారమునకు సంబంధించిన లెక్కలు వ్రాయువారికి కందాచార కరణమని పేరు.

కేంద్రపరిపాలన కాళలు పూర్వ యుగమునకంటె మధ్య యుగమున చాల పెరిగినవి. ఈ కాళలకు నియోగములని పేరు. ఇట్టివి దెబ్బదిరెండుండనట్లు కాకతీయ కాసనముల వలన తెలియుచున్నది. వీనికి బాహుత్తర (దెబ్బది రెండు) నియోగములని పేరు. ఈకాళ లన్నిటిని పర్యవేక్షించు సదికారికి బాహుత్తర నియోగాధిపతి యని పేరు. ఈ కాళలన్నిటిలోను ముఖ్యమయినది రెవిన్యూ కాళ. విజయనగర సామ్రాజ్య కాలమున దీనికి అట్టవదలమని, ఈ కాళ వ్యవహార, వ్యాపారములకు అట్టవదల కంత్రమని పేరు.

అపనాయములు : హిందూ యుగమున రాజునకు ముఖ్యముగ ఎనిమిది విధముల ఆయము (అప్టాయము) వచ్చుచుండనట్లు తెలియు చున్నది. కానికెలని, కట్టుములని, వర్తనలని, పన్నులని, సుంకములని కాసనములవలన పన్ను లెన్ని రకములైనవి తెలియవచ్చు చుండనను వాని నన్నిటిని ఈ క్రింది విధముగ వర్గీకరింపవచ్చును: (1) ముఖ్యమైనది భూమ్యాదాయము; (2) ఆస్తి పన్ను; (3) వృత్తి పన్ను; (4) వర్తకపు పన్ను; (5) పరిక్రమల మీది పన్ను; (6) వైసికపు పన్ను; (7) అడవులు, వచ్చిక లయశ్యమీది పన్ను; (8) కులముల, పంఠముల మీది పన్ను. బడైవ తన నీతిశాస్త్రమున వీనిని ఈ విధమున పేర్కొని యున్నాడు: (1) కృషి ప్రపంచము అరి;

(2) గమలు; (3) గోకులము; (4) సుంకము; (5) వడి క్రియ; (6) నందనపనము; (7) కప్పము; (8) దుర్గ రక్షణము. వేరు వేరే రాజవంశముల కాలమున రాజ్య స్వభావమును బట్టియు, అప్పటి పరిస్థితులను బట్టియు వేరు వేరు తరగతుల పన్నులు విధింపబడుచు వచ్చినను అవి యన్నియు పై నుడివిన యేదియో యొక తరగతికి చెంది యుండినవే. ఈ పన్నులకు అపనాయములని పేరు. వీని యన్నిటిలోను భూమివలననుండి రాజునకు వచ్చు ఆదాయమే ముఖ్యమైనదియు, గొప్పదియును.

కడు ప్రాచీనకాలమునుండి వేరు వేరు రాజవంశముల వారు కొంత కొంత అడవిని ఛేదించి కృషియోగ్యము కావించుచు వచ్చిరి. ఆ విధమైన భూమిని రాజమానమున కొలిచి కొంత కొంత యొక్కొక్క రైతుకు ఇచ్చుచుండిరి. మొదటి మూడు సంవత్సరములలోను రైతు రాజునకు పన్ను చెల్లించవక్కరలేదు. ఆ భూమి క్రమముగా చక్కబడి పంట పండుచు వచ్చుచున్నకొలది మొదటి రెండు సంవత్సరములు పన్నులేకుండను, తరువాత కొద్ది పన్నును, పూర్తిగ పంట పండుటకు యోగ్యమైన ఏడవ పూర్తి పన్నును చెల్లించవలసియుండెను. చెలికెకాపుల విషయము నందును ఇదే పద్ధతి యవలంబించబడుచుండెను.

భూమి కొలత : భూమి స్వభావమునుబట్టి, సారా సారములనుబట్టి వీరు నేల యని, వెలిచే నని, తోటభూమి యని మూడు తరగతులుగ విభజింపబడు చుండెను. ప్రాచీన కాలము నుండియు భూమిని కొలుచుటకు నిర్ణీతమయిన రాజమాన ముండెను. పల్లవ పూర్వ చాళుక్య, పూర్వ గాంగ నృప వంశముల మున రాజమాన ముండినట్లు తెలియు చున్నను దాని ప్రమాణము మాత్రము తెలియదు. 'మధ్య యుగమున' రాజ్యముల విస్తృతి అధికమైన కొలది వేరు వేరు ప్రాంతముల భూములను కొలుచుటకు వేరు వేరు ప్రమాణములుగల గడలు వాడుకలోనికి వచ్చినవి. కాకతీయుల కాలమున ప్రాగాండ్రదేశమున వాడుకలో నుండిన ముప్పదిరెండు శేనల గడకు శేపరిపాటి గడయని పేరు. గణిత గ్రంథములలో పండ్రెండంగుళములు శేనయని తెలుప బడినది. వదు నెనిమిది, ఇరువది నాలుగు మూరల గడలుకూడ వేరు వేరు ప్రాంతములందు వాడుకలో నుండెను. ఈ గడ ప్రమాణమును రాజుకాని, రాజానుమతిని పొంది రాష్ట్రపాలకుడు కాని, నాయకుడు కాని, ఎవరైనను గొప్పదొర కాని నిర్ణయించుచుండెను. భూములను కొలుచు ఈ గడకు దండక మనిపేరు. గడ నష్టమైనను ఇబ్బంది లేకుండుటకుగాను గడ ప్రమాణమును కొంత — సాధారణముగా శేన కాని, మూరకాని — తురి

దేవాలయ మంటప స్తంభముమీద గురుగ చెక్కువారు. దానిని అనుసరించి మరల పూర్తిగడ నేర్పాటు చేసికొను వారు. ప్రామాణికముగ నంగీకరింప బడిన గడలోని కేసనో, మూరనో సూచించు గీతలు గుంటూరుజిల్లా పెనుమూళి, ప్రత్తిపాడు, మోపద్రు, కొమ్మూరు, వందివెలుగు మొదలైన గ్రామములందలి దేవాలయ మంటప స్తంభముల మీద చెక్కబడినవి ఇప్పటికిని చూడవచ్చును. ఈ గడతో మాట వండ్రెండు నర కుంటలు కొలిచినచో అది కేసరిపాటి తూము. ఇరువది కేసరిపాటి తూము లొక పుట్టి. పుట్టికి సంస్కృతమున ఖండిక యనియు, ఖండువ యనియు పేరు. నీరు నేలను, వెలి చేనిని ఒకటే లెక్కను కొలిచెడివారు కారు. నీరునేల అనగా మాగాణి భూమి పరిమితిని మర్చుల లెక్కను, వెలి చేను పరిమితిని కేసరిపాటి పుట్ల లెక్కను గొలుచుచుండిరి. మర్చు అన్నది సంస్కృతపు నివర్తనమునకు సమానము. ఒకానొక కాసనము వలన పది హస్తము(మూర)లు దండము (గడ) అని, ముప్పది దండములు నివర్తనము అని తెలియుచున్నది. ప్రాంతీయ ముగ ఈ లెక్కలో ఇంకను ఏదైన భేద ముండెనేమో తెలియదు. కొండవీటి రెడ్డిరాజ్య కాలమువాటికే ఈ మర్చుల లెక్క అంతరించినట్లు తోచుచున్నది. ఇది ప్రజల ముగ వాడుకలో నుండినది 'పూర్వ మధ్యయుగము'ననే. 'ఆర్యాచీన మధ్యయుగము'న మాగాణిభూమి నొకవిధము గను, వెలిచేను తోటభూములను వే రొక విధముగను కొలుచుట యుండెనో లేదో తెలియదు. మహమ్మదీయ పరి పాలన కాలమున భూములను కొలుచుటకు గడ పోయి పగ్గము వచ్చినది. ఈవిధముగా భూములను కొలిచి పన్ను విధించుచుండిరి.

తటాకనిర్మాణము - నీటిపారుదల : పూర్వకాలమున నుండియు వ్యవసాయము వర్షాధారముననే జరగు చుండెను. అందువలననే పూర్వ రాజులకు రాజుల కాలము నను, అంతకు పూర్వముననుగూడ రాజు ప్రాప్యాయిలకు భూమిని దానము చేయునపుడు ఇన్ని పుట్ల వరి విత్తన ములు, లేదా ఇన్ని ఖండికల కోద్రవ విత్తనములు, ఆళ్ళ విత్తనములు చల్లదగిన వట్టనియో, ఇన్ని నాగళ్ల భూమి యనియో చెప్పి దాన మిచ్చువాడు. పూర్వకాలము నుండి హిందూ పరిపాలనమున వ్యవసాయమునకు నీరు సరఫరా చేయుటకు, తటాకములు నిర్మించుటకు, కాలువలు త్రవ్వించుటకు ఇప్పటివలె ఒక పరిపాలనకాళి యుండెడిది కాదు. తటాకాదులు పూర్వకాలమున ప్రజల ధర్మకార్య ప్రవృత్తిమీదనే ఆధారపడి నిర్మితములగుచు వచ్చినవి. సంపన్నులైనవారు తమ పితరులు సంతసించుటకును, అశేష

జంతుజాలము సుఖించుటకును, తమ పేరు భూమిమీద కాళ్ళకముగ నిలుచునట్లు చేయుటకును ఉపకరించునది తటాకనిర్మాణ మొకటి యని చెప్పబడినది. మనుష్యుని పేరు, వంశము చిరస్థాయిగ నుండునట్లు చేయు పవ్ర పంశా నములలో తటాక నిర్మాణ మొకటి. 'సలిలాళయములు సేసిన నలఘుప్రియ మందు బిశ్వచయము బూర్వగతుల్ గలుగు'నని భీష్ములవారు యుద్ధిష్ఠిరుని కుపదేశించిరి. ఈ కారణమున పూర్వకాలమునుండియు తటాక నిర్మాణ మొక పుణ్యకార్యమైనది. అందువలన పూర్వకాలమున పుణ్యయశోభిలాషులు, ధర్మాభిరతులు అయిన సంపన్నులు తటాకములను నిర్మించుచు వచ్చిరి; బావులను త్రవ్వించుచు వచ్చిరి; ఏటినుండి, బుగ్గలనుండి కాలువలు త్రవ్వించుచు నుండిరి. రైతులుకూడ ఏళ్ళకు సేతువులు కట్టి నీటిని కాలు వలద్యారా మళ్ళించి పేద్యము చేసికొనుచు వచ్చిన సంద ర్యములును కలవు. మొదటివారు తెలుగుదేశములో సాగ రములు, సముద్రములు అనుపేర గొప్ప జలాళయములను నిర్మించి నీటిపారుదలకు అనుకూల్యములు కల్పించి వ్యవసాయము నభివృద్ధిపరచినవారు కాకతీయులు. కాకతీ మహారాజుల ననుసరించి వారి సేనానులు, ఇతరాధికారులు కూడ తమ తల్లిదండ్రులకు, ప్రభువులకు పుణ్యముగ తటాకములను నిర్మించుచు వచ్చిరి. తెలంగాణాలో అమితముగ మన్న ఈవిధమైన తటాకములవలన దానికి తటాకఖండమని పేరు కలిగినది. మూడువైపుల గోడవలె నుండు కొండలనుండి పల్లపు నేలలోనికి ప్రవహించు వాననీటిని కొంతదూరమున నాలుగవవైపున కొండ కొనలను కలుపుచు కట్టిన సేతువు మూలమున నిలవ చేసిన జలాళయములు తెలంగాణాలో చాల కలవు. కాకతీయుల ఈ విధానము ననుసరించి కొండ వీటి రెడ్డిమన్నీలును, విజయనగరాధీశ్వరులునుగూడ అనేక తటాకములను నిర్మించిరి.

తటాక నిర్మాణముతో వాడుకలోనికి వచ్చినది దశబంధము పద్దతి. తటాకములలో కాలక్రమమున నేర్పడు పూడికను ఏటేట తీసివేయు పరశుమీద తటాక జలము వలన సాగగు భూమి పరిమితిలో కొంత భాగమును మాన్యముగ నిచ్చు పద్ధతికే దశబంధము పద్దతియని, యా మాన్యమునకు దశబంధము మాన్యమని పేరు. కాలువల లోను, నూతులలోను పూడిక తీయుటకుకూడ పూర్వ మిట్టి పద్ధతియే యవలంబించబడుచు వచ్చెను. మాన్యము ననుభవించువాడు ఏయేడుగాని పరశు ప్రకారము పూడికను తీసివేసి చెరువును సుస్థితిలో నుంచనియెడల ఆ మాన్య మతనికి చెల్లెడిది కాదు. సాధారణముగా మాగాణి భూములు రెండు కారులు పండెడివి.

రాజ్య పరిపాలనవిధానము

కాని, సామ్రాజ్యము కాని పెక్కు విభాగములుగ విభక్తమై యుండెను. వారి కాలమునను, పూర్వ యుగమున తెలుగు దేశమును పరిపాలించిన రాజవంశముల కాలము నను ప్రధాన దేశవిభాగము హారము. దీనికి ఆహార మనియు నామాంతరము కలదు. సాతవాహనీ హారము, కూడూరాహారము తెలుగుదేశములోనివిగ దెలియవచ్చిన అత్యంత ప్రాచీన దేశవిభాగములు. కూడూరాహారము తరువాతి కాలమున కుద్రాహారమని, గుద్రాహారమని వ్యవహృతమై తుదకు గుద్రవారమయినది. సాతవాహన నృపులకాలమున ఇంకను పెక్కుహారము లుండవచ్చును; కాని శాసనములవలన వారి కాలమునాటి తెలుగుదేశము లోనివిగ దెలియవచ్చినవి అవి మాత్రమే. ఇక్ష్వాకు, పల్లవ వంశజుల కాలమున హారమువంటి దేశవిభాగము రాష్ట్ర మనుపేర వ్యవహృతమైనది. కర్మరాష్ట్రము, పూగి రాష్ట్రము, హిరణ్యరాష్ట్రము, ముండరాష్ట్రము మొదలై వవి ఆకాలపువే. ఈ దేశవిభాగములే కాలంకాయన, విష్ణు కుండి, పూర్వ రాఘవ్య వంశజులకాలమున విషయములని, నాడులని వ్యవహరింపబడినవి (ఉదా: కమ్మరాష్ట్రము - కమ్మనాడు; పూగిరాష్ట్రము - పాకనాడు; ముండ రాష్ట్రము - ముండనాడు; వేంగి విషయము - వేగినాడు మొదలైనవి). జనసంఖ్యలోని యెక్కువ తక్కువలను బట్టియు, భూపారము వనునరించి వండు పంటల పాచ్య తగ్గులను బట్టియు, పరిపాలన సౌకర్యమును బట్టియు ఈ దేశవిభాగములు ఒకటే పరిమాణముగలవిగ కాక కొన్ని పెద్దవిగను, కొన్ని చిన్నవిగను ఉండుట కలదు. పరిమాణము విషయమున వెట్లున్నను ఆహారము, విషయము, రాష్ట్రము, నాడు, మార్గము, దేశము - ఇవి యన్నియు దేశవిభాగములే, దేశవాచకములే.

ద్రవిడదేశమును పరిపాలించిన చోళరాజులకును, వారితో సన్నిహిత సంబంధముగల చాళుక్యచోళులకును తెలుగుదేశముతోగల సంబంధమువలన తమిళదేశమునందు వలె మన తెలుగు దేశమునందును 'నాడు' మాత్రమే కాక వళనాడు, కోట్లము (కోట), మండలము అను విభాగములు కొన్ని పూర్వ మధ్యయుగమున నుండినవి. మండలము అన్నిటికంటె పెద్దదైన దేశవిభాగము. దీనికింటె చిన్నది వళనాడు. వళనాడులకును, మండలములకును అప్పుడు పాలించు చుండిన రాజులనుబట్టి పేర్లు కలుగుచు వచ్చినవి (ఉదా: జయంగోండ చోళ మండలము; రాశేంద్ర చోళ వళనాడు). కోట్లము నాడుకంటె పెద్దది; వళనాడుకంటె చిన్నది.

పూర్వగాంగ భూవరులకాలమున విషయము అను దేశ విభాగము కాక కళింగమున భోగము, కుక్తి యను పేర్లు

గలవి యుండినట్లు తెలియుచున్నది. అక్కడకూడ విషయము నాడనియు వ్యవహరింపబడుచు వచ్చినది. నాడుకంటె చిన్న దేశ విభాగము స్థలము. ఇది యిప్పటి తాలూకావంటి విభాగము.

తెలుగుదేశములో నాడు అను దేశవిభాగము విజయనగర సామ్రాజ్యాంత్య కాలమువరకు నాడుకలో నుండెను. కాకతీయుల కాలమునకు తరువాతనుండి సీమ అను దేశ విభాగము నాడుకలోనికి వచ్చినట్లు కనబడును. కొన్ని నాడులు కలిసినది ఒక సీమ. విజయనగరాధీశ్వరులకాలమున కొన్ని సీమలు కలిసి ఒక రాజ్యముగ వేర్పడుచుండెను. 'రాజ్యము'నకు అందలి ప్రధాన దుర్గము ననుసరించి పేరు వచ్చుచుండెను (ఉదా: ఉదయగిరి రాజ్యము; కొండవీటి రాజ్యము; పెనుగొండ రాజ్యము; చంద్రగిరి రాజ్యము మొదలైనవి). 'రాజ్య' మన్నది సామ్రాజ్యమునందలి గరిష్ఠదేశవిభాగము; చోళరాజుల 'మండలము' వంటిది. ఇది దుర్గాధిపతి పరిపాలన క్రింద నుండెను. పై నుడివిన దేశవిభాగములు కాక భూమి, గంపణము, వళితము, రావడి, హోబళి అను పేర్లు గలవియు కాకతీయ, విజయనగర శాసనములవలన తెలియవచ్చుచున్నవి. భూమి యను దేశవిభాగము కొన్ని కాకతీయ శాసనములలో పేర్కొనబడినది (ఉదా: ఆరెభూమి, కోటభూమి, శ్రీశైల భూమి).

శాసనములవలన తెలియవచ్చిన సాతవాహన నృపుల కాలమునాటి రాజోద్యోగులు చాల కొద్దిమంది. వారిలో మహారథులు, మహాభోజులు సామ్రాజ్యమునందలి వివిధ రాష్ట్రములను పాలించుచుండిన సామంత భూనాథులు. ఇక్ష్వాకుల కాలమున వీరు మహాతలవరులను పేర వ్యవహరింపబడిరి. మహారథుని భార్యకు మహారతిని యని, మహాభోజుని భార్యకు మహాభోజి యనియు వ్యవహారముండెను. ఈ మహారథులును, మహాభోజులు నయినను సాతవాహన సామ్రాజ్యమునందలి వక్రిమ భాగమునందేకాని కూర్చున తెలుగుదేశమునందు కావరారు. రాష్ట్ర పాలకులైన సామంత రాజచంద్రులకు మహారతి, మహాభోజ, మహాతలవర వ్యవహారము ఒక్క సాతవాహన, ఇక్ష్వాకు రాజవంశముల పరిపాలనమునందే యుండెను. సాతవాహనకాలమున పై న్నాధిపతులు ఆహారములను రాజ్య విభాగముల కధిపతులుగ నియమించెబడుటయు కలదు. వీరుకాక మహామాత్రులు, మహాతరకులు మొదలైన మరికొంద రుద్యోగులుండిరి. ఒక తరగతి యుద్యోగులకు మహామాత్రు లన్నది పాఠాధికారి వాచకము. పూర్వ రాఘవ్య శాసనముల యందును మహామాత్రులు పేర్కొనబడి యున్నారు. ఇట్టి

వారిలో అంతఃపుర మహామాత్రు లొకరు. రాష్ట్రపాలునికి సలహా చెప్పట కొక రాష్ట్రసభ యుండెడి దనియు, అందలి సభ్యులకు మహామాత్రులను పే రనియు కొంద రందురు. ఇది ఇంకను విచారణీయము. మహాతరకులు తరువాతికాలపు మహాత్తరులు. వీరు రాష్ట్ర పరిపాలనాధికార వర్గములోని వారని తోచుచున్నది.

ఇక్ష్వాకు కాలమునాటి మహాతలవరులు మహాసేనా వతులుగను, మహాదండనాయకులుగను కూడ నుండిరి. మహాదండ నాయకుడు పూర్వగాంగ శాసనములయందును పేర్కొనబడి యున్నాడు. మహాదండనాయకుడు న్యాయా ధీకుడు, న్యాయ శాఖాధిపతియని చరిత్ర పరిశోధకులు కొందరు నిర్ణయించి యున్నారు. మహాదండనాయకుని క్రింది యధికారి దండనాయకుడు. ఇతడు రాష్ట్ర ప్రభుత్వమునకు చెందినవాడు కావచ్చును. ఇక్ష్వాకు రాజానంతర కాలమున నుండి తలవరులవంటి రాజ్య పాలకులు సామంతులని వ్యవహరింపబడుచు వచ్చిరి. పూర్వగాంగ శాసనములవలన కళింగదేశ రాజ్య తంత్రమున శ్రీ మహాసామంతులు, శ్రీ సామంతులు, మహాసామంతులు, సామంతులు అని సామంతులు నాలుగు తరగతులవా రుండినట్లు తెలియు చున్నది. యవరాజు శ్రీ మహాసామంతుడు. శ్రీ మహా సామంతుడే శ్రీ సామంతుడో లేక శ్రీ సామంతుడు వేరో తెలియరాదు. శ్రీ సామంతుడు వే రుద్వోగి యైచో అతడు కాను చేయు కార్యములకు శ్రీ మహాసామంతునికి జవాబుదారి వహింపవలసిన అతని క్రింది యుద్వోగియై యుండవలెను. మహాసామంత పదవికి క్రిందిది సామంత పదవి. మహాసామంతులు, సామంతులు మహారాజు నియ మితులైన ఉన్నశాధికారులకు జవాబుదారులై యుండు పాలకులు.

పూర్వచాళుక్యరాజ్యమున మహాసామంత గౌరవ బిరు దాంచుటలకు రాజ్య ప్రాభవ సూచకములైన శివర్యా రము, మయూర పింఛము, వ్యజనము (శాశవృంతము), కీర్తి (వీతిలిపిట్ట), కర్కరి, సువర్ణ కలాచిక అను గౌరవ లాంఛనములు ప్రసాదించబడు చుండెను. ప్రాచీనకాలము నుండియు నీవి ప్రాభవ సూచకములైన గౌరవములుగ పరిగణించబడుచు వచ్చినవి. రా జొపంగిననే కాని ఈ గౌరవముల తెవ్వరికి నధికార ముండెడిది కాదు. రాజు ప్రదత్తములైన ఈ రాజలాంఛనముల ననుసరించి చూచి నచో పూర్వచాళుక్యమాత్యులును, మహాసామంతులును వమాన గౌరవాంచుటలని విశదమగుచున్నది.

రాష్ట్రయాధికారి వర్గము : రాజ్యమునందలి వేరు వేరు విభాగములను పాలించు చుండినట్టియు, వేరు వేరు నియో

గములం దుండినట్టియు రాజు యోద్వోగులకు వేరు వేరు యుగములందు వేరు వేరు అధికారనామము లుండెడివి. ఇట్టి వేరు లనేకము శాసనములవలన తెలియవచ్చును. మహామహాత్తరులు, మహాత్తరులు, విషయ మహాత్తరులు, ఉపరికులు, రాజకులు, విషయవతులు, విషయాధ్యక్షులు, వ్యాప్యతులు, ఆయుక్తకులు, నియుక్తులు, అధికృతులు, వల్లభులు, రాజవల్లభులు, రాజ పురుషులు, రాజపుత్రులు, రాజనకులు, తలవరులు, అధికారులు, దూతకులు, సకర ణులు (?), ఉత్కీర్ణకులు — ఈ మొదలైనవా రందరు పూర్వ యుగమునందలి కళింగ గాంగ, శాలంకాయన, బృహత్పలాయన, వల్లవ, విష్ణుకుండి వంశజుల శాసనముల వలన తెలియవచ్చిన వారే. ఒకటే యుద్వోగపదము ఒక వంశపాలనములో ఒక పేరుతోను, మరియొక వంశపాలన మునందు మరొక పేరుతోను ఉండిన నుండవచ్చును. అందు వలన పై నుడివిన అధికారపద నామములు కొన్ని పర్యాయ వాచకములును కావచ్చును. అయినను ఈ విష యమును నిర్ధారణ చేయుట కింకను పరిశోధన కావలసి యున్నది; ఉన్న సాధన సామగ్రికూడ అందుకు చాలదు. మొత్తముమీద అందరు రాష్ట్రీయ పరిపాలనకు, విషయ పరిపాలనకు సంబంధించిన రాజ్యాచార్య శాఖాధికారి వర్గమే; గ్రామమును కేంద్రముతో అతుకు కలుపు అధి కారులు వీరు. విషయవతులు, విషయాధ్యక్షులు ఒకరే. వీ రిప్పటి జిల్లా అధికారులవంటివారు. విషయమునకు సంబంధించిన రాజు కార్యములను నిర్వహించుటలో వీరికి హిత ముపడెళింది తోడ్పడుట కొక సభ యుండెడిది. ఆ సభలోని సభ్యులకు మహాత్తరులని పేరు. విషయసభకు చెందినవారగుటచేత వీరిని విషయ మహాత్తరు లనియు వ్యవహరించుట కలదు. విష్ణుకుండి, పూర్వ చాళుక్య శాస నములందు విషయ మహాత్తరులు పేర్కొనబడియున్నారు. కళింగ దేశమున పూర్వయుగము నందు రాష్ట్రసభా సభ్యులును, విషయసభా సభ్యులును మహామహాత్తరులని పేర్కొనబడిరి. రాష్ట్ర లేక విషయాధి పతులను రాజే స్వయముగా నియమించువాడు. ఆయుక్తకులు, వియు క్తులు, వల్లభులు విషయవతులకు క్రింది తరగతి యుద్వోగులు. వల్లభులు, రాజవల్లభులు ఒకటే విధ మయిన అధికారపదవికి చెందినవారో, లేక భిన్నాధికార పదవులకు సంబంధించినవారో తెలియదు. రాజపుత్రులు మధ్య యుగమునకూడ రాచకొడుకు లనుపేర ఉద్వోగి వర్గమున నుండిరి. రాజవల్లభులు, రాజపుత్రులు అధికార పదవులందు నియుక్తులైన రాజసంబంధులగు దొరలు. అధికృతులు, అధ్యక్షులకు గల వ్యక్త్యానము తెలియదు.

రాజ్య పరిపాలనవిధానము

కాభాధివతులు అధికృతులు కావచ్చును. వేరు వేరు నాడులకు కూడ అధ్యక్షులు లుండిరి. రాజాధ్యక్షులను పేర మధ్య యుగమునందలి శాసనములవలన తెలియవచ్చు అధికారులు రాష్ట్ర పరిపాలనమును పర్యవేక్షించుటకు రాజుచే నియమింపబడుచున్నవారు కావచ్చును. కళింగమునందలి క్షత్రియను రాజ్య విభాగము ఉపరికులను అధికారుల యధీనమునం దుండెను. గుప్తయుగమున వీరు ప్రాయికముగా రాజుచే నియమింపబడుచుండిన రాష్ట్రాధిపతులని చెప్పవచ్చును. విషయవతులు వీరిచే నియమింపబడుచు వచ్చిన వీరి క్రింది యధికారులు. వ్యాప్యతులు పల్లవరాజ్యము నందలి విషయాధిపతులు కావచ్చును. రాణకులు పూర్వ గాంగుల రాజ్యమునందు ఒక్కొక్క రాజ్యమును పాలించుచు వచ్చిన రాజు బంధువులగు కడంబ వంశపు అధికారులు. విషయాధిపతులకే విషయాధ్యక్షులని పేరో, లేక ఉద్యోగ పదవి యందును, వారు నిర్వహించవలసిన విధులయందును వారు భయాలకు ఏవైన వ్యత్యాసము లుండెనో తెలియదు. గజనైన్యమున కధిపతులైనవారికి హస్త్యధ్యక్షులని పేరు. సంచరంతకులు, శాసన సంచారులు రాజు శాసనములను ప్రజలకు తెలియజేయుటకు సంచారము చేయు సుద్యోగులు కావచ్చును. రజ్జుకులు మౌర్య పరిపాలనము నందలి రజ్జుకులవంటివారు. వీరు పల్లవరాజు పరిపాలనమునకూడ నుండిరి. పూర్వ చాళుక్య పరిపాలన మారంభమైన తరువాత శోద్ధికాలము వరకే ఆయుక్తకులు, విషయ పతులు, విషయ మహాత్తరులు శాసనములలో పేర్కొనబడుచు వచ్చిరి. అటుతరువాత వీరి పేరులు మారిన మారవచ్చును కాని శాసనములలో పేర్కొనబడనంత మాత్రమున వీరు లేరని చెప్పలేము.

చాళుక్య చోళులను పేర రాజురాజున రేండ్రుని సంతతి వారు ద్రవిడదేశమునుండి వేంగీదేశమును పరిపాలింప జారంభించినప్పటినుండి పూర్వాంధ్ర దేశమున మండలిక యుగ మారంభమైనది. చాళుక్య చోళులు తమ రాజ్యమును మండలములుగా విభాగించి, తమ వంశమును పూర్వ కాలమునుండి క్షత్రివిశ్వాసములతో సేవించుచు వచ్చిన వంశములోనివారికి రాజు లాంఛనము లిచ్చి వారికి మండలిక పట్టము కట్టెడివారు. మండలికునికి మండలములోని అతని క్రింది నాయకులు పరిపాలనయందు తోడ్పడువారు. రాజువలెనే మండలికుడు కూడ రాజకార్యములందును, గొప్ప పౌరుషప్రకావములు చూపి యుద్ధములందును తన్ను సేవించిన నాయకునికి గ్రామాధిపత్యమును, అడవము, అందలము, వివిధావసరములు, కావాలి, పడియము మొదలైన వ్యపారక చిహ్నములు నిచ్చి

గౌరవించెడివాడు. మండలము రాజ్యములోని చిన్నరాజ్యముగుటచేత ఇందుకూడ పరిపాలనకాని అన్నియుకూడ నుండెడివి.

నాయంకర, అమరనాయంకరములు : మధ్యయుగములో క్రమముగా ఒక్కొక్క నాయకుని యధీనమునందు కొంత కొంత ప్రదేశ ముంచబడుచు వచ్చెను. నాయకుని యధీనమునం దుండిన యా ప్రదేశమునకు నాయంకరమని పేరు కలిగినది. ఒక్కొక్క నాయంకరమున పెక్కు స్థలములతో గూడిన నాడు ఒకటికాని, అంత పెక్కువకాని యుండెడిది. నాయంకర పద్ధతి చాళుక్య చోళుల కాలములోనే మొదట అమలులోనికి వచ్చినది. నాయంకరమును పరిపాలించు చుండిన నాయకుని కిని, మండలికునికిని రాజసేవా నిబంధములలో ఏవైన వ్యత్యాసము లుండెనో లేదో మనకు తెలియదు. మండలికులును, నాయకులునుకూడ తమ యధీనమునం దుండిన రాజ్య విభాగమునందు శాంతి క్రమమును కాపాడుచు, ప్రజల యభివృద్ధికి పాటుపడుచు, అందుండి రాజునకు చెల్లవలసిన రాజుదాయమునకు బాధ్యత వహించి, తమ ప్రభువునకు యుద్ధావసరమున తోడ్పడుచుండెడివారు. మండలికు లందరికి ప్రభువైనవాడు మహామండలేశ్వరుడు. వెలనాటి దుర్జయవంశజులు మహామండలేశ్వర విరుదమును వహించిన మొదటి మండలిక ప్రభువులు. వెలనాటి దుర్జయులను జయించిన కల్యాణి చాళుక్య, కాకతీయ రాజవంశములకూడ మహామండలేశ్వర విరుదాంతులే. వారి యాధిక్యమును దెలుపుటకు సాధారణ రాజుచిహ్నములకు తోడు వంచమహాశక్తి గౌరవముకూడ నుండెడిది. ఉత్సవావసరముల యందును, ఇతర ముఖ్య సమయములందును వారు కొలువుకూటమునకు పోవునపుడును, తిరిగి వచ్చునపుడును వంచమహావాద్యములు మ్రోగుచుండెడివి. ఈ కాకతీయ రాజవంశ కాలములో నాయంకరపద్ధతి కాగుగ వ్యాప్తిలోనికి వచ్చినది. వీరి కాలమునకూడ మండలిక వంశములు కొన్ని యుండెడివి. మండలికులు - సామంతరాజులైరి; నాయంకరము నేలుచువచ్చిన నాయకులు రాజుచే నియమింపబడుతలై అతనికి విధేయసేవకులుగ నుండిరి. రాజు ఒక్కొక్క నాయకుని కొంత కొంత కాలమున కొక నాయంకరము నుండి మరియొకచానికి మార్పుటయు జరగుచుండెను. మండల పరిపాలనము కాశ్యతముగ మండలిక వంశజుల చేతియందే యుండెను. మండలాధిపత్యము తండ్రివలన నుండి కుమారునికి వంశపారంపర్యముగ సంక్రమించుచుండెను. నగరి భండారమునకు చెల్లవలసిన కప్పమును, ఇతర రాజ సేవావిధులును చెల్లుచుండినంత కాలము

మండలికుని కుమారులు తమ మండలమును పంచుకొన్నను రాజు అభ్యంతరపరచినట్లు కానబడదు. కాకతీయ రాజ్యమునం దీ విధమున మండలికులకును, నాయంకరాధిపతులైన నాయకులకును కొంత వ్యత్యాసముండెడిది. కాకతీయుల కాలములోకంటె విజయనగరాధీశ్వరుల కాలమునందు నాయంకరములను గురించి శాసనములవలన వెక్కువగా తెలియవచ్చుచున్నది.

విజయనగర సామ్రాజ్య కాలమునాటి అమరనాయంకర వద్దతి కికాకతీయులనాటి నాయంకర వద్దతియే మూలాధారము. అమరనాయంకర వద్దతి నాయంకర వద్దతియొక్క పరిణామము. అమర నాయంకర వద్దతి ఒక విధమైన సైన్య సేవవిధాన నిబంధము. అమరనాయకుడు రాజునకు యుద్ధ సమయమున తోడ్పడుటకు కొంత సైన్యమును పోషించవలసి యుండుటయేకాక ఏటేట ప్రభువునకు నిర్ణీతమైన కొంత కప్పమును చెల్లించవలసి యుండెను. విజయనగర సామ్రాజ్యమునందు క్షత్రియులైన అమరనాయకులందరును మహామండలేశ్వర విరుద విరాజితులైరి. అమరనాయకులే మహామండలేశ్వర విరుదాచితులగుటవలన వీరి కందరికి అధిపతియైన విజయనగరాధీశ్వరుడు మహాకాళాధిరాజు రాజపరమేశ్వరుడని వినుతికెక్కెను. మహామండలేశ్వరులైన అమరనాయకులకూడ తమ్ముల క్షత్రివిశ్వాసములతో పారుచు విక్రమములు చూపిపేవించినవారిని నాయంకరమున కధిపతులు గావించిననాయక విరుద గౌరవ లాంఛనముల నొసగుచు వచ్చిరి. విజయనగరాధీశ్వరుల కాలమున దేశకావలి వద్దతి కధిపతియైనవారికి మహానాయంకార్యుడని పేరు.

విజయనగర సామ్రాజ్యకాలమున కేంద్ర ప్రభుత్వమునకు పిదప కట్టుదిట్టమై బలీభవమైనది రాష్ట్ర ప్రభుత్వము. రాష్ట్రమునకు విజయనగరాధీశ్వరుల కాలములో రాజ్యమని పేరు. ఇదివరలో నుడివినట్లు అందలి ప్రధాన దుర్గము పేర చానికి పేరు కలుగుచుండెను. రాజ్యపాలకుడైన దుర్గాధిపతిని రాయలే నియమించెడివాడు. అత డెప్పుడును దక్షిణాయతుడే. కొంత సైన్యమున కధిపతియైన సైనికోద్యోగి. రాయ లీదుర్గాధిపతులను ఒక రాజ్యమునుండి మరొక రాజ్యమునకు మార్చుటయు కలదు. ఒక్కొక్క దుర్గాధిపతికి అమరనాయకులకు, నాయకులకు నలెనే రాజకార్యములను చక్కజెట్టుటకు కార్యకర్తలుండెడివారు. వీరు కాక వారి సముఖముననుండి శ్రీందియధికారులకు పంపవలసిన క్రీముఖములు వ్రాయుటకును, దుర్గాధిపతుల స్వముఖ్యులను వ్రాయుటకును వ్రాయనము (రాయనము) లుండెడివారు. దుర్గాధిపతుల దర్శనమునకు

వచ్చువారిని సమయము కనిపెట్టి నివేదించి లోపల ప్రవేశపెట్టుటకు రాజులదగ్గరవలెనే 'అవసరము' లను ఉద్యోగులుండువారు. రాజ్యమునకు సంబంధించిన లెక్కలు వ్రాయుటకు రాజు సన్నిధినివలెనే కవిలెసంప్రతులుండెడివారు. రాష్ట్రపరిపాలన వ్యవహారము హిందూయుగమున ఈ రీతిని సాగిపోయినది.

స్థానిక పరిపాలనము

గ్రామాధిపతి : రాజ్య చక్రమునకు గ్రామమే వివర్తన కీలకము. చిన్న పల్లెలు కొన్ని కలిసి గాజునకు చెల్లవలసిన ఆదాయపు లెక్కకు ప్రాతిపదికయైన గ్రామముగ పరిగణించబడుచు వచ్చెను. ఇటువంటి కొన్ని గ్రామములు కలిపి యొక స్థల మగుచుండెను. కొన్ని స్థలములు కలిపి యొక విషయము లేక నాడుగ వేర్పడుచుండెను. మనుధర్మశాస్త్ర ప్రకారము గ్రామ పరిపాలనమునకు రాజు గ్రామికుని నియోగించువాడు. ఈ విధముగానే అయిదేసి, పదేసి, ఇరువదేసి, నూరేసి, వెయ్యేసి గ్రామములకుకూడ అధిపతులు నియమించబడుచుండవలెనని మనువు చెప్పియున్నాడు. కౌటిల్యుని అర్థశాస్త్రముకూడ ఇట్లే నుడువుచున్నది. భూలోకముల్ల సోమేశ్వరుడుకూడ తన మానసోల్లాసమున ఇట్లే ఒక్కొక్క గ్రామమునకు, అయిదేసి, పదేసి, ఇరువదేసి గ్రామములకు అధిపతులను నియమించవలెనని వచించియున్నాడు. ఈ వద్దతి పూర్వకాలమునుండియు వాడుకలో నుండినట్లు ఊహించవచ్చును. ఒక్కొక్క రాజ్యమున గ్రామాధిపతివద్దనుండి రాష్ట్రాధిపతివరకు పాలకులు ఒకరిపై నొకరు వరుసక్రమమున అంతరుపులుగ నుండినను వారి పదవుల పేర్లు తెలియవు. మండలమును పాలించుచుండిన మండలికులు, నాయంకరమును పాలించుచుండిన నాయకులు ఆ పాలకక్రమములోనివారే. గ్రామమున కధిపతియై గ్రామ పరిపాలనమును చక్కదిద్దుచు గ్రామమునుండి రాజునకు చెల్లవలసిన పన్ను వర్షాయములను వసూలు చేయుచు రాజునకును, గ్రామములోని ప్రజలకును అతుకు కలుపు కొలికిగా నుండెడివాడు గ్రామికుడు. ఇతనిని గౌరవ లాంఛనము లిచ్చి రాజే నియమించుచుండెను. సాక వాహసుల కాలములో గ్రామాధిపతికి గ్రామణి యని పేరు. కొన్ని కొన్ని గ్రామముల కధికారులుగ పల్లవుల కాలమునను, పూర్వచాకుక్యపాలనారంభ కాలమునందును భోజికులుండెడివారు. గ్రామాధిపతులకు గ్రామకూటు లనియు త్యవహార ముండెను. గ్రామకూటు పదమే రాజురాను గౌడగ మారివది. పూర్వ చాకుక్యుల కాలమున కావన ములవలన పట్టణకు డనుపేరుగల గ్రామాధికారికూడ

రాజ్య పరిపాలనవిధానము

తెలియవచ్చుచున్నాడు. పట్టణములు తెలంగాణలోని ఇప్పటి పతనమునటి యుక్త్యోగి యగునేమో. అట్లయిన గ్రామాధిపతికి పూర్వకాలమున గ్రామికు డనియు, భోజకు డనియు, పట్టణకు డనియు, గ్రామకూటు డనియు, గ్రామడి యనియు వ్యవహారంపబడుచుండినట్లు తలంపవలసియున్నది. పట్టణకునికి, భోజకునికి, గ్రామకూటునికి, గ్రామడికి పదవి లోను, నిర్వర్తించవలసిన విధులలోను ఏవైన వ్యత్యాసము లుండెనో, ఏ పేరుతో వ్యవహారమైనను పదవి యొక్కటగునో కాదో ముం దింకను పరిశోధనవలన తెలవలసి యున్నది.

గ్రామతలులు : గ్రామ నిర్మాణము జరగువచ్చుచే పూర్వము గ్రామముయొక్క ఆర్థిక సౌభ్యమునకును, గ్రామ వ్యవహారము చక్కగ సాగుటకును కరణము, రెడ్డి, పురోహితుడు, కంపాలి, కమ్మరి, వద్రంగి, కాసె, రాకలి, మంగలి, కుమ్మరి, మాల, మాదిగ అని సాధారణముగ పంజ్రెండుగురు వృత్తిమంతులను ఏర్పాటుచేసి, వారికి మాన్యము లిచ్చుచుండిరి. ఈ మాన్యములకు భటవృత్తి నూన్యము లనియు, జాతికట్ట మాన్యము లనియు, ఆమాన్య ముల ననుభవించుచుండిన గ్రామ భటులకు ఆయగాండ్లవియు పేర్లు. ప్రతి గ్రామమునకు సాధారణముగా పూర్వము పంజ్రెండుగురు భటు లుండుటవలన వీరికి మధ్య యుగమున 'కారా బలవంతులని', 'కారాబలాధిని' ఈ పద్ధతికి కారాబలతోటి పద్ధతియని పేరు కలిగినది. ఒక్కొక్క గ్రామములో ఆ గ్రామావసరములను బట్టి ఇంతకంటె ఎక్కువమందియు నుండవచ్చును; లేదా ఇంత కంటె తక్కువమందియు నుండవచ్చును. వివాదములు రాకుండ గ్రామస్థుల లండరకు యుక్తకాలమున వ్యవ సాయమునకు నీ రండునట్లు చూచుటకు కొన్ని గ్రామము లలో నీర్గంటి యొక దుండువాడు. అతనికిని గ్రామములో మాన్య ముండెడిది. కొన్ని గ్రామములలో వైద్యునికిని, విశ్వైద్యునికిని మాన్యము లుండెడివి. వే రొక కొన్ని గ్రామములలో పౌరాణికునికి కూడ మాన్య ముండెను. ఆ మాన్యము ననుభవించుచు పౌరాణికుడు సాయం కాలము దేవాలయములో గ్రామస్థులకు పురాణము చదివి చెప్పెవాడు. ఈవిధమున పూర్వము గ్రామిణులు తమ ఆర్థిక సౌభ్యమునకును, అభ్యున్నతికిని ఉపకరించు వృత్తిమంతుల నేర్పరచుకొని సుఖముగా జీవనము గడపుతారు.

గ్రామమునకు సంబంధించిన లెక్కలవ్రాయు వని గ్రామ కరణముది. గ్రామమునకు సంబంధించిన వివరములు వ్రాయు లెక్క పుస్తకమునకు గుడికట్టులెక్కయని పేరు.

గ్రామ నీమావధులు, అయకట్టు పరిమితి, గ్రామములోని తోటకూమి, కాడారంబము (మెట్ట వ్యవసాయము), దీరారంబము (వల్లపు వ్యవసాయము) పరిమితులు, గ్రామము లోని దేవరాయ బ్రహ్మచార్యముల భటవృత్తి మాన్య ముల ఇతరమాన్యముల వివరములు, గ్రామమునుండి రాజుకు చెల్లవలసిన ధాన్యరూపమైన, సువర్ణరూపమైన పన్ను పర్యాయములు మొదలైన సంపూర్ణ వివరము లన్నియు గుడికట్టు లెక్కలో నుండును.

గ్రామములో గ్రామస్థులు నివసించు ప్రదేశమునకు గ్రామనక్షతమని పేరు. గ్రామనక్షతమును చుట్టి యొక వీధి యుండెడిది. దీనికి మంగళవీధియని పేరు. ఈ మంగళవీధిని చుట్టి గ్రామ ప్రాకార ముండెడిది. పూర్వకాలమున చిన్న లైనను, పెద్దలైనను ప్రతి గ్రామమును ప్రాకారావృతమై యుండెడిది. పురోహితుడు గ్రామారోగ్య శ్రేయ స్సౌఖ్యా గ్యముల నిమిత్తము ప్రతి దినము నుదయముననే సున్నా తులై మంత్రములు చదువుచు మంగళవీధిని ప్రదక్షిణము చేయుచు, దేవతల నారాధించువాడు. గ్రామమునకు సంబంధించిన వ్యవసాయపు భూము లన్నియు గ్రామ ప్రాకారము నకు వెలువలనే యుండెడివి. పండిన పంటను వన్య మృగ ములును, ఇతర జంతువులును పాడుచేయుకుండను, దొంగ అవసారింపకుండను కాపాడుచుండు పని బారికవానిది. ఇతడు కారాబలవంతులలో ఒకడు. ఇతనికికూడ మాన్య ముండెను. గ్రామము ఏర్పాటుగువచ్చుచే గ్రామస్థుల పనుల మండలు మేయుటకు కొంత క్షేత్రమును వచ్చిక బయలుగ (వచ్చిక బీడుగ) ప్రత్యేకించుచుండువారు. ఇది ఏయొక్కరి దియు కాదు; గ్రామేయకు లందరిదియును. అందువలన దీనికి సాముదాయిక క్షేత్రమని పేరు; ఇట్లే కుప్ప మార్పు టకు గ్రామస్థులందరికి సమానముగా హక్కుగల సాముదాయికపు కళ్యణముకూడ నుండెడిది. కొన్ని కొన్ని గ్రామము లలో గెలుపెద్దల మాన్యమని యొక మాన్య ముండెడిది. గ్రామస్థులు మంచీరకము ఎడ్లను తయారుచేసికొనుట కేర్పాటు చేసికొన్న మాన్య ముది. ప్రతి సంక్రాంతిని ఎడ్ల పరుగు పండెములు పెట్టి పరైతు ఎడ్లు గెలిచిన ఆమాన్య మాయేటికి ఆ రైతు కు భుక్తములో నుండెడిది. ఆమాన్య మీవిధమున తరచు చేతులు మారెడిది. ఈ విధమున మేలు రకము ఎడ్లను తయారుచేయుటకు రైతుకు ప్రోత్సాహము కలిగించుటయే ఆ మాన్యము ఏర్పాటులోని ఆశయము. గ్రామ వ్యవహారములను చక్క రెట్టుకొనుటలో గ్రామస్థులకు రాజవలన నేయాటంకమును కలిగెడిదికాదు. గ్రామము నుండి తనకు చెల్లవలసిన పన్ను పర్యాయములు, ముక్త్యాదలు చెల్లుచుండినంతకాలము రాజు గ్రామపాలనమున

కోళ్ళము కలిగించుకొనెడిచాడు కాదు. ప్రాచీనకాలమున గ్రామ మొకచిన్న ప్రకాశ్యామిక రాజ్యమే.

గ్రామవేదములు : కరగ్రామములని, ఉంబళిక గ్రామములని, రాచ ఊళ్ళని, అగ్రహారములని పూర్వకాలమున వాలుగు రకములైన గ్రామము లుండెడివి. వీనిలో కర గ్రామము లన్నవి రాజానకు రోళ్ళము రూపమున, ధాత్యరూపమున కప్పము చెల్లింప వలసిన గ్రామములు. ఏదైన ప్రభుత్వ పేవచేయుటకై వచ్చిన వక్కరలేకుండ ఆముఖవించుట కిచ్చిన గ్రామములు ఉంబళికలు. ఇవి మొఖా సాలవంటివి. రాచ ఊళ్ళనునవి ప్రత్యేకము రాజానకు సంబంధించిన స్వరకగ్రామములు. విజయనగరాధీశ్వరుల కాలములో వీనికి భండార గ్రామములని పే రుండెను.

అగ్రహారము లన్నవి వేదవేదాంగవిదులు, కాస్త్ర వేత్తలు అయిన బ్రాహ్మణులకు రాజ సర్వకర పరిహారముగ నిచ్చిన గ్రామములు. ఇవి విద్యా విషయకముగ చేయబడిన గ్రామదానములు. ప్రతిగ్రహీత వేదాధ్యయనాది కర్మానుష్ఠానములను కావించుకొనుచు విద్యార్థులకు విద్య నేర్పించుచువాడు. పూర్వపు అగ్రహారము లన్నియు విద్యాపీఠములే. ఈ కారణముననే రాజ రాజ పురుషులును, చాటులు భ(క)ి(కా)టులు అను నిత్యనైమిత్తిక భటవర్గమును అగ్రహారమున ప్రవేశింపరాదను కట్టకడేసి దానిని బ్రాహ్మణునికి ధారపోయువాడు. కాని యీ కట్టడ పూర్వయుగమున — అందు ముఖ్యముగ పల్లవుల కాలమున దాన మిచ్చిన అగ్రహారములకు మాత్రమే తర్హించుచు వచ్చినది. అగ్రహార ప్రతిగ్రహీత రాజున కేవిధమైన తన్ను పర్యాయములు చెల్లించవక్కరలేదు. కొన్ని యెడల ఊడి మాత్రము చెల్లించవలసి యుండెను. రాజ బ్రాహ్మణునికి గ్రామము వగ్రహారముచేసి యిచ్చినపుడే ఆ గ్రామమునుండి రాజానకు చెల్లించుచున్న రాజమర్యాదారము లన్నియు ప్రతిగ్రహీతకు సంక్రమించెడివి. బ్రాహ్మణునికి కప్పి, పాకుపాల్యములు ధర్మకాస్త్రముల వలన నిషిద్ధమగుట వలన అగ్రహారపు భూములను వ్యవసాయము చేయు రైతులు నివసించుటకై అగ్రహారముతోపాటు రాజ గ్రామటిక లను పేర గ్రామ గ్రామపు పల్లెలనుకూడ ప్రతిగ్రహీత కిచ్చుచుండువాడు. ఇట్టి గ్రామటికకు పూడి యని పేరు. కాలము గడచినకొలది ఈ వద్దతి మారినది. రాకు రాను అగ్రహారములలోనే రైతులు వసించుటకు కొంతభాగము ప్రత్యేకింప బడుచు వచ్చినది. శివయోగులకు, శివారాధ్యులకు సర్వకర పరిహారముగ దానము తేయబడిన గ్రామములకు శివపురములని పేరు. అగ్రహారములు కొన్ని ఏకభోగములు; మరికొన్ని బహుభోగ

ములు. ఒక్కని యనుభవము నిమిత్తమే యిచ్చిన అగ్రహారము ఏకభోగము. ఒక యగ్రహారమున పెక్కు మందికి వృత్తులు (భాగములు) ఉండిన యెడల అది బహుభోగ మనబడును. బహు భోగమునకే గణభోగ మనియు పేరు.

గ్రామములలో మరికొన్ని రకములు కలవు. కొన్ని సాముదాయిక గ్రామములు, మరికొన్ని వారపట్టు గ్రామములు, వేరొక కొన్ని గుత్త గ్రామములు.

సాముదాయిక గ్రామమున భూమి ఏ యొక్కరిదియు కాదు. అందువలన తొలకరికి ముందు మొత్తముమీద వ్యవసాయోచితమైన భూమి నంతను ఆ గ్రామమునందలి రైతులకు వారి వారి యోగ్యతార్హతల ననుసరించి కయ్యలుగా విభాగించి యిచ్చి వాగళ్ళనుకూడ సరఫరా చేయువారు. పంట పండిన తరువాత దానిని రాజిగ పోషి మొత్తముమీద రాజభాగము తీసివేసి మిగిలిన భూమిని మొదట కయ్యలుగా విభాగించి పద్దతిని రైతుల కిచ్చిరో అదే పద్దతిని రైతులు తమలో తాము పంచుకొనువారు. వాగళ్ళన్నియు ఊరివారివి; మొత్తము పంటయు ఊరివారిదే. ఈ విధమైన సాముదాయిక గ్రామములు ప్రాచీన కాలమున నుండెనేమో కాననముల వలన స్పష్టముగ తెలియదు. కాని ఇట్టి వుండినట్లు పదువెనిమిదవ శతాబ్దము నాటి విదేశీయుల వృత్తాంతముల వలనను, బ్రిటిష్ ఉద్యోగుల నివేదికల వలనను తెలియుచున్నది.

వారపట్టు గ్రామములు ఇప్పటి రైతువారి గ్రామముల వంటివి. ఏ రైతు కారైతు గ్రామములోని తన పొలములను తాను దున్నుకొని సేద్యముచేసి పండించుకొని పండిత పంటలో రాజ పాలును గ్రామటి వరముగా నిచ్చి మిగిలినది తా ననుభవించు చుండెడివాడు.

మధ్యయుగమున ఒక్కొక్క గ్రామమును కాని, పెక్కు గ్రామములనుకాని ఒకరికి కాని, పెక్కుమందికి గాని, ధాన్యరూపమునను, రోళ్ళము రూపమునను ఇయ్యవలసిన కప్పమును నిర్ణయించి రాజ గుత్త కిచ్చుటయు నుండెడిది. ఇట్టి గ్రామములకు గుత్త గ్రామములని పేరు.

పంచాయతి నథ : గ్రామ పరిపాలనమున గ్రామటికి తోడ్పడుట కొక సంఘ ముండెడిది. ఈ సంఘమునందలి సభ్యులకు మహత్తరులని పేరు. పూర్వచాకుక్యుల కాలమున వీరిని రాష్ట్రకూట ప్రముఖు లనియు వ్యవహారించు చుండిరి. తరువాత ఈ సంఘము ఇటీవల పంచాయతి యనుపేర వ్యవహారించ బడుచు వచ్చెను. పంచపదమున కైదని యర్థమగుటచేత పంచాయతి యనగా అయదుగురు సభ్యులతోకూడిన సంఘ మన్నమాట. కాని వ్యవహారమున

రాజ్య పరిపాలనవిధానము

'పంచాయతి'లో అయిదుగురి కంటె నెక్కువ సభ్యులుండుటయు కలదు; అయిదుగురి కంటె తక్కువ మాత్రము సభ్యులుండకూడదు. గ్రామమునకు సంబంధించిన వ్యవహారము లన్నియు సక్రమముగ పాగుచున్నది లేనిది పరిశీలించుట, గ్రామాభివృద్ధికి తగిన పనుల నన్నిటిని చేయుట ఈ గ్రామ సంఘసభ్యుల విధి. గ్రామ పరిపాలన మునకు సంబంధించిన వ్యవహారములను చక్కచెట్టు ఈ సభవారిని ఊరివారి నియు వ్యవహరించుట కలదు. ఊరివారవగా కరగ్రామ పరిపాలనసంఘ సభ్యులని యర్థము.

అగ్రహారమునకు సంబంధించిన పరిపాలన వ్యవహార మంతయు ఆ యగ్రహార ప్రతిగ్రహీతలే ఒక సభగా నేర్పడి నిర్వహించుచుండెడివారు. ఈ సభాసభ్యులకు సభవారని, మహాజనులని వ్యవహార ముండెను. కాసనములలో సభ

వారని, మహాజనులని పేర్కొనబడినవారు అగ్రహార సభా సభ్యు లనియే గ్రహించవలసి యుండును. అగ్రహారోప యోగకరములైన ఏయే కార్యములు. చేయవలసి వచ్చినను, ఏవైన పనులనిమిత్తము ఎవ రెవరి నైనను నియమించ వలసి వచ్చినను సభవారు సమావేశమై చర్చించి బహు జవాంగీకారముతో చేయుచుండెడివారు.

గ్రామములనుండి రాజనకు వచ్చుధాన్యమును నిలవ చేయుటకు పెద్ద గ్రామములలో రాచగాదె లుండెడివి. కరువు కాటకములు సంభవించినపుడును, పంటలు పాడయినపుడును ప్రజలకు భోజనము పెట్టుటకును, విత్తనముల నిమిత్తమును రాజ వానినుండి ధాన్యమును కొలిచి యిచ్చు వాడు. ఇతర స్థానిక ప్రభుత్వ వ్యయముల నిమిత్తమును ఆ ధాన్యము వినియోగించ బడుచుండెను. మ. సో. క.

మహమ్మదీయ ప్రభుత్వము

బహ్మనీ రాజ్యపాలన విధానము : బహ్మనీ రాజ్య స్థాపకుడైన అలా ఉద్దీన్ హాసన్ గంగు తన రాజ్యమును పాలించుటకు నూతన పద్ధతుల నేర్పరచక తక్షుర్వము తుఘ్లకు చక్రవర్తులవారు వాడుకలో నుండిన పాలన పద్ధతుల ననుసరించియే ప్రభుత్వమును సాగించెను; అతని కుమారుడైన మొకటి ముహమ్మదు కాలమున అతని ప్రభావమంత్రియైన నైఫ్ ఉద్దీగ ఘోరీయను నతడు పూర్వ పద్ధతులను మార్చి నూతన రాజ్యముయొక్క పాలనకు క్రొత్త యేర్పాటులను, కట్టుదిట్టములను గావించెను. అప్పటి రాజ్యాంగ వ్యవహార వ్యవస్థల ననుసరించి ప్రభుత్వోద్యోగులు ఆయుధోపకీపు లనియు, శేఖాకీపు లనియు ద్వివిధముగ విభజింపబడియుండిరి; కాని అక్కర కలిగినప్పుడు అందరు ఉద్యోగులును కత్తిని చేపట్టి యుద్ధ కార్యములందు పాల్గొనవలసియుండిన కారణమున పై వర్గీకరణ మంతగ పాటించదగినది కాదు. ఎల్ల రాజ్యము లందువలె బహ్మనీ రాజ్యమునందును పాలకవర్గము కేంద్రక మనియు, మాండలిక మనియు, స్థానిక మనియు మూడు తరగతులుగ విభక్తమై యుండినది. మొట్టమొదట స్వరింపదగిన విషయ మొకటి కలదు. రాజ్యమున కంతటికీ ఓడయడు సుల్తాను. సర్వాధికారములును అతనియందే లగ్నమై యుండినవి. అతడు నిరంకుకుడు, విశృంఖలు డువై ప్రవర్తించినను అతని యాజ్ఞ దురాధర్షము. కాని, సామాన్యముగ నతడు మంత్రులు లేప్పు హితము ననుస రించియే ప్రజా కేమమును తృప్తి యంచుకొని పశు వై

రాజకార్యములను నిర్వహించువాడు. మంత్రాంగములో ప్రముఖుడు వకీలు; ఇతనిని వకీల్ - ఉస్ - సల్తన్ అని పేర్కొనుట కలదు. ఇతడు ప్రధాన మంత్రి; మరియొక మంత్రి వకీరుడు; మరియొకడు దబీరు (అనగా రాయ పాధిపతి). వీరుగాక సర్ వాద్ చార్ (అనగా అంతపాల కుడు), కిలాచార్ (దుర్గాధిపతి), బఖ్ షీ (కోకాధిపతి), కాశీ (న్యాయాధిపతి), ముఫ్తీ (చట్ట వివరణకర్త), కొత్వాలు (అరక్షకాధిపతి), ముహ్తాసిక్ (వీరి పర్యవేక్ష కుడు) మొదలగువారు మంత్రివర్గమున సభ్యులై తమ తమ నియోగములకు సంబంధించిన వ్యవహారములను చక్క దిద్దుటయందు సుల్తానునకు తోడ్పడుచుండిరి.

పాలన సౌకర్యార్థము బహ్మనీ సింహాసనమునకు చెల్లుచు వచ్చిన రాష్ట్ర మంతయు దౌలతాబాదు, గావుల్ ఘుడు, వీదరు, గుల్బర్గాలు ముఖ్య స్థానములుగ గల తరఫ్ లనబడు నాలుగు మండలములుగ విభజింపబడి, తరఫ్ దారులను అధికారుల కొప్పగింపబడెను. ఈ తరఫ్ దారులకు నలుగురకును క్రమముగ మన్నన్ - ఇ - అలీ, మల్లీస్ - ఇ - అలీ, అ'జమ్ - ఇ - హుమాయూగ, మల్లిక్ నాయూల్ అను ప్రత్యేక బిరుదు లొసగబడెను. అన్ని మండలముల లోను రాజధాని గుల్బర్గా ప్రధాన స్థానముగ గల మండలమే ముఖ్యమైనది; ఇందు విజాపురముకూడ ఇమిడియుండి నది; సుల్తాను విశ్వాసమునకు విశేషము పాత్రుడయిన సర్దారుడేగాని యా మండలాధిపత్యమున కన్యులు నియుక్తు లయ్యెడివారు కారు; కావుననే ఆ మండలాధిపతి మల్లిక్

నాయాజ్ బిరుదున కర్ణుడా యెను. ఈ మండలాధిపతులు తమ యేలుబడిక్రింది గ్రామములను తమ యనుచరులకును, ఆశ్రీతులకును జాగీరులుగ బంచి యిచ్చువారు. ఒక్కొక్క జాగీరుచారుడు యుద్ధకార్యమునకు గొంత నిబ్బందిని భరించుటయేకాక, ఖజానాకు నిర్ణీతమైన కప్పమును తెల్లించవలసి యుండెను. అప్పటి స్థానిక పరిపాలన యెట్టిదో నిశ్చయించి చెప్పటకు వీలులేదు; కాని, యనాదినుండి పారంపర్యముగ వచ్చు గ్రామసభల మూలముననే స్థానికపరిపాలన సాగుచువచ్చెనని యూహింపవచ్చును.

మొదటి ముహమ్మదు తరువాతికాలములో బహ్మానీ రాజ్యముయొక్క విస్తీర్ణము విశేషముగ పెరిగినది. అకడెర్పరచిన రాజ్యతంత్రమునందు కొన్ని లోపములు పొడకట్టినవి; కాని మూడవ ముహమ్మదు శాహు కాలము వరకును ఎవ్వరును రాజ్యాంగవిధానమును చక్కదిద్దుకార్యమునకు పూనుకొనలేరి. స్వామిభక్తివరాయణుడైన మంత్రిసత్రముడు మహమ్మదు గావాను రాజ్యాచార్యమును, సుల్తానుని యధికారమును పెంపందింప నుద్ద్యమించి రాజ్యాంగ పునర్నిర్మాణ కార్యమును తలపెట్టెను. అతని సంస్కరణలో మొదట చెప్పదగినది రాష్ట్ర విభజన. నైఫ్ ఉద్దీన్ ఘోరి నిర్మించిన నాలుగు తరఫ్లను రద్దుచేసి వానికి బదులు గావీల్, మాహూరు, దౌలతాబాదు, అన్నేరు, విజాపూరు, గుల్బర్గా, వరంగలు, రాజమహేంద్రవరములను ఎనిమిది సర్లమ్మరులను ఏర్పరచెను. ఇవి విస్తీర్ణమున మునుపటి తరఫ్లంత పెద్దవి కావు; ఒకపాటి పరిమాణమును గలిగి సులువుగ పాలించుట కనుకూలముగ నుండెను. ప్రాత క్రొత్త వర్ణకులకు గల భేదము సంఖ్యా ద్విగుణీకరణ మొక్కటియే కాదు; అంతకంటె ముఖ్యమైనది తన్నిర్మాణోద్దేశము. ఇది పూర్వ నవీన వర్ణకుల నామ భేదము వలన వ్యక్తమగు చున్నది. నైఫ్ ఉద్దీన్ ఏర్పరచిన రాష్ట్రవిభాగములకు తరఫ్లని పేరు; ఈ విభజన కేవల దేశపాలన దృష్టితో చేయబడినది. మహమ్మదు గావాను నిర్మించిన రాష్ట్రవిభాగములకు సర్లమ్మరులని పేరు. సర్లమ్మరునగా సేనాధిపతి. రాష్ట్రవిభాగముల కాపేరు పెట్టుటవలన రాష్ట్రముల కన్నిటికిని సేనాధిపతులనే పాలకులుగ నియమించుట మహమ్మదు గావానుని భావ మనియు, రాజ్యము యుద్ధదృష్టితో తక్కార్యనిర్వహణమున కనుకూలించునట్లు విభజింపబడె ననియు తెల్లమగుచున్నది. మరియు అతడు సర్లమ్మరుల అధికారమును మట్టువరచి కేంద్రప్రభుత్వము యొక్క బలమును పెంపందించుటకు తగిన యేర్పాటులను కావించెను. మునుపటి వర్ణత ననుసరించి తరఫ్లలోని దుర్గముల

కన్నిటికిని అధిపతులను నియమించు అధికారము తరఫ్లచారులకే చెల్లుచుండెను; తరఫ్లలోని దుర్గాధిపతులందరును తరఫ్లచారుల వశమువారై కేంద్రప్రభుత్వముతో నెట్టి ప్రత్యక్ష సంబంధమును లేక యుండిరి. ఈ కారణమున తరఫ్లచారులు బలముకొని సుల్తానును ప్రతిఘటించుట కవకాశము కలుగుచుండెను. మరియు తరఫ్లచారుల శక్తిసామర్థ్యములను, స్వామిభక్తివరాయణతను విచారింపక జాగీరుల నిచ్చుచు వచ్చుటవలన అనర్థములు పెక్కు సంభవించు చుండెను. మహమ్మదు గావాను ఈ వర్ణతని విసర్జించి క్రొత్త యేర్పాటులను గావించెను. తరఫ్లచారులు తమ తరఫ్లలోని దుర్గములకు పాలకులను నియమించు హక్కును రద్దుచేసి ఆ యధికారమును కేంద్రప్రభుత్వమందే విలగ్నము గావించెను. మరియు జాగీరులను మునుపటివలె గాక యోగ్యతానుసారముగ ఇచ్చునట్లేర్పాటు చేసెను. ఒక్కొక్క తరఫ్లచారునకును ఏ నూర్దురు భటులకు లక్షమొదలు లక్షయిరువదియైదు వేల హోన్నుల పైకమునుగాని, యంతటి రాబడిగల జాగీరును గాని ఇచ్చునట్లేర్పరిచెను. ఏ తరఫ్లచారుడుగాని, జాగీరుచారుడుగాని నిర్ణీత సంఖ్యగల భటులను భరింపనిచో అతడు దామాషాప్రకారము కొరతవడిన భటుల సంఖ్యకగు ఖర్చులను సుల్తాను భండారమునకు గట్టి యీవలసి యుండెను. మహమ్మదు గావాను కావించిన సంస్కారములను పరిశీలించి చూడగా అవి యన్నియు ప్రజాభివృద్ధి మధ్యేచింపక, కందాచారమును బలపరచుటకే ప్రవేశపెట్టబడెనని తోచుచున్నది. నే. వెం. ర.

కుత్బ్ షాహి పరిపాలన విధానము : కుత్బ్ షాహి పరిపాలన విధానము బహ్మానీ విధానమునకు ప్రతికృతియే అయినను దానిలో దేశకాల పరిస్థితుల ననుసరించి ఆవశ్యకములగు మార్పులు కలుగుచు వచ్చినవి. కుత్బ్ షాహి పరిపాలన మంతయు దయా రాక్షిణ్యములతోను, సహన భావముతోను జరగినది. హిందువులు, ముస్లిములు అను భేదములేక ప్రజల స్వామ్య ప్రయోజనములు సహనముగ సంరక్షింపబడుచు వచ్చినవి. వారి ధన ప్రాణములకు సంపూర్ణమైన భద్రతయే కాక వారికి భావ స్వాతంత్ర్యము కూడ నుండెను. మతవిశ్వాసములందును, ఆచార వ్యవహారములందును వారు సర్వ స్వతంత్రులై యుండిరి. ఈ దృష్టితో చూచినచో హిందూదేశ మధ్యయుగ చరిత్రలో కుత్బ్ షాహి ప్రభువుల స్థానము అద్వితీయమైనదని చెప్పవలసియున్నది. రాజ్యమును సక్రమపరిచి వ్యాయ్య పరిపాలనమును ప్రభమును సెలకొల్పిన ప్రతిష్ఠ ఇక్రూహిం కుత్బ్ షాకు చెందవలసియున్నది. అత డేర్పాటు

రాజ్య పరిపాలనవిధానము

చేసిన విధానమే ఇంచుక మార్పులతో కడవరకు సాగుచుండెను.

రాజు; రాజకీయ వ్యవహారమును, పరిపాలన విధానమును పర్యము సుల్తానుమీదనే ఆధారపడియుండెడిది. రాజ్యతంత్ర మంతయు అతని మూలముననే వడచుచుండెననియు, రాజనీతి తూర్గమును నిర్ణయించుట అతనిచేత తీర్చి దిద్దబడెడి దనియు లోకుల భావన. అయినను కుక్కోషాహీలు ఎల్లప్పుడు ఏవిషయమునందుగాని తమ రాజ్యములోని ప్రధానోద్యోగులతో ఆలోచించక యే నిర్ణయమును చేయువారు కారు; మతాచార్యుల, విద్వాంసుల సలహాను నైతము పొందెడివారు. కావున వారి రాచరికము విరంతుక మైనది కాక మంత్రాంగముపై నాధారపడిన తాత్కాలిక సంఘా సంఘాగా నుండెడిది. సుల్తాను కులీ మొదలు కొని తానాషావరకును గల ఏడుగురు కుక్కోషాహీ సుల్తానులును గొప్ప విద్యావంతులు; సంస్కార సంపన్నులు; పంపూర్ణ రాజకీయ నిష్ణాతులు; ప్రజామరక్షులు.

మంత్రులు : సుల్తానుకు తరువాతి అధికారి ప్రధానమంత్రులు. అతనికి పీషా యని పేరు. దేశీయ, విదేశీయ వ్యవహారములలో అవలంబించవలసిన రాజ్యాంగ పద్ధతులను నిర్ణయించుటయందు అతడు ప్రభువునకు చేదోడు వాదోడుగా నుండెడివాడు. అతనితో నాలోచించక సుల్తాను తీవ్రనియు చేసెడివాడు కాదు. రాజ్య మంతయు అతని యధికారముక్రింద నుండెను. రాజ్యాంగములోని వివిధ కౌశలమును అతడు పర్యవేక్షించువాడు. ఇక్రాహీం, ముహమ్మదు కులీ, అబ్దుల్లా, అబుల్ హాసనుల పరిపాలనము లందు వరుసగా ముస్తఫా ఖాన్ అర్జిస్తాని, మీర్ మోమీన్ షాక్ ముహమ్మద్, ఇబ్నీ ఖతూర్, మాదన్న అనువారు ప్రధానమంత్రులై యుండిరి.

మీర్ జుమ్లా : పీషాకు తరువాతి అధికారి మీర్ జుమ్లా. ఇతడు నేటి అర్థిక మంత్రులవంటివాడు. రాజ్యముయొక్క ఆయవ్యయముల కార్యక్రమము అతని యధీనమున నుండును. అధికారమునందును, పదవియందును అతడు పీషాకు తరువాతివాడు. కొన్ని విషయములలో అతడు పీషాకుంటె ఎక్కువ పలుకుబడి కలిగియుండువాడు. ఈ తరవని వహించినవారిలో ముహమ్మద్ అమీన్, ముహమ్మదు పయీద్ అనువారి దర్జరును తమ వ్యక్తిత్వము చేతను, తెలివితేటలచేతను మిక్కిలి వాసికెక్కిరి.

ఐ నుల్ ముల్క్ : ఐ నుల్ ముల్క్ అనునది మరి యొక మంత్రుడనది. సైనికకౌశల ఈ పదవియందు నియుక్తులైత మంత్రులు యధికారముక్రింద నుండెడిది. ఇత డిప్పటి యుద్ధమంత్రులవంటివాడు. ఐ నుల్ ముల్క్ అనునది అధి

కారపదవికి పేరగుటచేత ఇతడు నిర్వహించు కార్యమునకు ఐ నుల్ ముల్క్ అనుపేరే రేర్పడినది. సేనాంగముపై వధి కారము కలిగియుండుటచేత ఇతడుకూడ మీర్ జుమ్లాయంతటి పలుకుబడి కలిగియుండెడివాడు. ఐంపీదు కుక్కోషాహీలములో వైస్ ఖాన్ ఈ యుద్యోగమునందుండెను.

వైసి పేర్కొనినవారు కాక రాజోద్యోగివర్గములో ముజాందార్, నాజీర్, కొత్వాల్ అను మరి ముగ్గురు ప్రధానోద్యోగులు లుండిరి. ముజాందారు నేటి 'అడిటర్ ఇనచార్జ్' వంటివాడు. ఇతడు రాజ్యముయొక్క ఆయవ్యయముల లెక్కలను పరిశీలించి ఆయవ్యయ పట్టికలను నిర్ణయించుచుండెడివాడు. నాజీర్ పరిపాలన క్రమమును తనిఖీచేసి నివేదికలను కేంద్రప్రభుత్వమున కందజేయును. కొత్వాలు రక్షకశత్రుత్వకారి (పోలిస్ కమిషనర్). రాజ్యమునందు కాంతి భద్రతలను పంపించుట ఇతని పని. వీరికంటె తక్కువ తరగతి యుద్యోగులు దరీదు, మ్రున్నావీను, ముద్రిఫ్ అనువారు మరి ముగ్గురుండిరి. వీరితో దరీదు ఫర్మానాలు పంపించెడివాడు. మ్రున్నావీను ఉత్తరములు మొదలగువానికి ముసాయిదాలు, వివరములు వ్రాసెడి యుద్యోగి. ముద్రిఫ్ రాజ్యాంగ సంప్రదాయములకు, మర్యాదలకు సంబంధించిన కార్యములను క్రమము తప్పక నిర్వహించ జేసెడితాడు. ఫర్మాను లన్నియు ఎల్ల జనులకు తెలియునట్లు పార్సీ, తెలుగు భాషలు రెంటును వ్రాయబడు చుండెడివి. ఫర్మానులను దేశభాషయైన తెలుగులోనికి అనువాదము చేయుటకై హిందు వొక డీ యుద్యోగమున నియమించబడుచుండెను.

రాజ్యతంత్రములో ప్రధానాంశమయిన న్యాయపరిపాలన విషయమునను కుక్కోషాహీలు ఎక్కువ క్రద్ధవహించెడివారు. వివాదములను విచారించి న్యాయము నిర్ణయించుటకు ముస్లిములకు వారి మతాచార్యులను కాజీలును, హిందువులకు పండితులను నియుక్తులగుచుండిరి. గ్రామము మొదలుకొని రాజధాని వరకును న్యాయాధికారుల విరంపర యుండెడిది. క్రింది న్యాయస్థానముల తీర్పులలోని లోపములను పునర్విచారించి న్యాయము కలిగించుటకు రాజధాని నగరమున పెద్ద కాజీ లుండిరి. న్యాయస్థానపు తీర్పులు నచ్చనివారు తమకు జరగిన యన్యాయమును నివేదించుకొనుటకును వారి మొరలను విని, చారికీ న్యాయము దయచేయుటకును సుల్తాను అవకాశ మిచ్చెడివాడు. చారమున కొకదినమున సుల్తాను తన పొద్దోపరి భాగమున కొలువుతీరి, క్రింద ప్రాంగణమున నిలిచియుండు

న్యాయాధ్యక్షులకు దర్శన మిచ్చి వారి మొరల నాలకించి వివాదవిషయ మంతయు జాగ్రత్తతో పరిశీలించి న్యాయ నిర్ణయము చేయుచుండునని టవర్నియరు చెప్పుచున్నాడు. అనాదినుండియు వాడుకలో నుండిన పంచాయతీలుకూడ వీరి కాలములో వ్యవహారములో నుండెను.

కుప్ప పాహి ప్రభువులు ప్రజాపరిపాలనమునందువలెనే రాజ్య సంరక్షణమునందును శ్రద్ధ వహించెడివారు. సివిలు పరిపాలనమువలెనే సైనిక వ్యవస్థయు పటుత్వము కలిగి యుండెను. తగినవారిని సైన్యమున చేర్చుకొనుట, యుద్ధ పరికరములను సమకూర్చుట, సైన్యములను యుద్ధమునకు సంసిద్ధము చేయుట మొదలైన సైనికకాళా కార్యము లను ఐ నుల్ ముక్క నిర్వర్తించుచుండెడివాడు. సైన్య మంతయు కేంద్ర సైన్య మనియు, రాష్ట్రీయ సైన్య మనియు రెండు భాగములుగ విభజింపబడి యుండెడిది. రాష్ట్రములయందును, రాష్ట్రాంతర్గత దుర్గముల యందును బలమైన పటాలములు తాణ్యముండి అక్కర కలిగినప్పుడు సత్వరముగ పోవలసిన చోట్లకు పోవుచుండెడివి. సైనికులకు ఆయుధములను, ఒకటి రకమైన దుస్తులను ఇచ్చుచుండెడి వారు. కుప్ప పాహి సుల్తానుల సైన్యములో ఎక్కువమంది తెలంగాణా ప్రజలే యుండిరి. కుప్ప పాహిలకు రాజ్య రక్షణ విషయమున ముస్లిము ప్రజలయెడల నెంతటి విశ్వాసము కలదో అంతటి విశ్వాసము హిందువుల యెడలను డిండెను. దళములను నడపు చిన్న యుద్ధోగ్గులకు వాయకు లనియు, నాయక్ వారి లనియు పేరు. వారందరును హిందువులే. అంగరక్షక సైన్యమునకు ఖాసా లైల్ అని పేరు. స్థాయి సైన్యము, పాశెముల సైన్యము కలిసి కుప్ప పాహి సుల్తానుల రాణువ మొత్తము అయిదు లక్షలు. దేశ సంరక్షణమునకు దుర్గములు ప్రధానాంగములు. కావుననే దుర్గము లెల్లప్పుడును సాయుధ సైన్యముతో సన్నద్ధములై యుండెడివి. దేశములో అరువది యారు దుర్గము లుండెను. చిన్న కోటలలో మూడువేలు మొదలుకొని నాలుగువేలవరకు సైన్యము లాయత్తములై యుండెడివి. గోలకొండ, ఓరుగల్లు, కొండపల్లి, కొండ విడుల వంటి పెద్ద దుర్గములలో ఒక్కొక్కదానిలో పండ్రెండు వేల సాయుధ దళములు డిండెడివి. ఈ కోటలలోని సైనికులు సుశిక్షితులై గట్టి కట్టుదిట్టములలో నుండువారు. సైనికుడుకాని, నాయకుడుకాని రాత్రివేళ కోట విడిచి పోగూడదు. రాజ్య ప్రాణ్గాగ సంరక్షకములైన కొండ పల్లి, కొండవిడు దుర్గములు చాల ముఖ్యములైనవి. ఇవి మెరియలవంటి సైనికులతోడను, ఆయుధ కాలలతోడను, కోష్ఠాగారముల తోడను నిండి యుండెడివి. సైని చెప్పిన

రెండు కోటలును, ఒకదాని కొకటి ముప్పదిమైళ్ళ దూరమున నుండుటవలన అవి రాత్రివేళ దివిటీల సంజ్ఞలచేత పరస్పరము వార్తా విశేషములను తెలుపు కొనుచుండెడివి. రాజధాని దుర్గమైన గోలకొండ ఎనిమిది నెలల పర్యంతము ముట్టడికి నిలిచి మొగలాయి సేనలకు తల ప్రాణము తోకకు వచ్చునట్లు చేసినదన్న దాని సైన్య బలమును, జాగరూకతయు నెట్టివో తెలిసికొనవచ్చును. ఆ. మ. సి.

అసఫ్ జాహి పరిపాలన విధానము : గోలకొండ కుప్ప పాహి సుల్తానులలో కడపటివాడు తానాపా అను నామాంతరముగల అబుల్ హసన్. అతని కాలములో కుప్ప పాహి రాజ్యములో 355 పరగణాలుగా విభజింపబడిన ఇరువదియొక్క సర్కారు లుండెను. వానివలన వచ్చు ఆదాయము 55,28,845 హొన్నులు. హొన్నుకు మూడు రూపాయల చొప్పున లెక్కవేసి చూడగా మొత్తము 1,65,79,035 రూపాయ లగుచున్నది.

బౌరంగశేఖ పాదుషా గోలకొండను జయించిన తరువాత ఒక్కొక్క జిల్లాకు ఒక ఫౌజదారును, ఒక ఖాల్సా - సర్కారు దివానును - నియమింపబడిరి. సైన్య సాహాయ్యముతో రాష్ట్రముయొక్క కాంతి, భద్రతలను కాపాడుపది ఫౌజదారుకు అప్పగింపబడెను. సైనికులకు, ఇతర భృత్య వర్గమునకు జీత, బత్తెములు మొదలగు వ్యయములను కఠించుటకు మొత్తము రాబడిలో నాలుగవవంతు వానికి విడిచి పెట్టబడెను. దివాను శిస్తును రాబట్టుట, సివిలు వ్యవహారములు పరిష్కరించుట మొదలగు పనులను చేయుచున్నాడు. అతడు ఖాములను దేశముఖులకు గుత్తకిచ్చెడివాడు. గోలకొండ విజయమువలన రెండు క్రొత్త సుబాలు మొగలాయి సామ్రాజ్యములో చేరినవి. తుంగభద్రకు దక్షిణమున నున్న రాష్ట్రమునకు సీరా సుబా యనియు, పరిసర ప్రాంతముతో గూడిన వైదరాతాదు రాష్ట్రమునకు వైదరాతాదు సుబా యనియు పేర్లు.

క్రీ. శ. 1707 లో బౌరంగశేఖ పాదుషా సనిపోయిన పిదప మహారాష్ట్రులు చాళు, సర్ దేశముఖ అను పన్నులను విధించి వానిని పనులుచేయుటకు దక్కను జిల్లాలు పెక్కింటిలో తమ కార్యకర్తలను నియమించిరి. చౌత్ అవగా రాజ్యారాయములో నాలుగవ భాగము ; సర్ దేశముఖ అవగా మొత్తము ఖామి శిస్తులో పదవవంతు.

మొదటి నిజాము మహారాష్ట్రులు విధించుచుండిన సైనుదీవన దండుగలను అవసరమునుబట్టి యొప్పుకొనుచుండెడివాడు. అతని రాజ్యములో మొత్తముమీద ఆరు సుబాలును, తొందిమాడుసర్కారులును, 1288 మహల్లును

రాజ్య పరిపాలనవిధానము

ఉండెడివి. వీనిలో ఎనిమిది మహాళ్లు మహారాష్ట్ర వశమున నుండినవి.

జిల్లాలలోని భూమి వస్తును రాబట్టు పని జమీన్ దారుల కి వ్వగింపబడినది. వారు పెరుగుచుండిన పంట ప్రైరులను రావలి కాముటకై సిబ్బంది అనబడు సాయుధ గట్ల వర్గమును ఖరించువారు. జమీన్ దారులు రైతులను పీడించుచుండుటవలన వస్తులు రాబట్టుటకై వారికి బదులుగా అమీనులు నియమింపబడిరి.

మొదటి నిజాము చనిపోయిన పిమ్మట హైదరాబాదులో పరాసువారి పలుకుబడి ప్రబలినది. శ్రీకాకుళ వాస్తవ్యుడయిన రాజా రఘునాథదాసు క్రీ. శ. 1750 మొదలు క్రీ. శ. 1762 వరకు మంత్రిగా నుండెను. జాకీ శీతమునకు తగాదా పెట్టవచ్చిన ప్రైనికులు చెలరేగి అతనిని చంపివేసిరి. క్రీ. శ. 1758 లో నిజాము ఉత్తర సర్కారులను ఖస్తి కిచ్చినపుడు పగాసువారు భూముల నన్నిటిని కొలిపించి, అన్ని జిల్లాలలోని భూములనుండి వచ్చు మొత్తము రాబడికి వివరముగా లెక్కలు వ్రాయించి ప్రతి సంవత్సరమును తప్పక జమాబంది చేసి, జమీన్ దారుల దౌర్జన్యమునుండి రైతులను కాపాడుచు వచ్చిరి. ప్రతి సంవత్సరమును తనకు కప్పముకట్టు ఏర్పాటుమీద క్రీ. శ. 1768 లో నిజాము బ్రిటిష్ వారికి ఉత్తర సర్కారుల నిచ్చివేసెను.

క్రీ. శ. 1768 నుండి క్రీ. శ. 1805 వరకు రాజ్యముచేసిన రెండవ నిజామ్ అలీ ఖాన్ కాలమునందు అబ్దుల్ ఫతే ఖాన్ షేర్ జంగ్ బహద్దరుకు వైగా అను దిరుద మొసంగబడెను. వైగా అమీరులు (నాయకులు) ఎల్లప్పుడును నిజాము సామంతవర్గమునందగ్రస్థానము వహించెడివారు. వారికిని, నిజాముకును వివాహమూలకమైన సంబంధ శాంధవ్యములు కలవు. అవసరమైనపుడు తనకు యుద్ధమున సాయము చేయుటకు వలసిన దళములను పోషించుటకొరకు వారికి నిజాము జాగీరుల నిచ్చువాడు. తెలంగాణాలో ఏడాదికి ఏబదిరెండు లక్షల రూపాయలు రాబడిగల నూట యిరువదేడు గ్రామములతో గూడిన ఇరువది మూడు తాలూకాలు ఈ వైగా జాగీరులక్రింద నుండినవి.

క్రీ. శ. 1792 - 98 సంవత్సరమున తెలంగాణా జిల్లాలలో ఒక మహాజామును సంభవించినది. కొత్తాలు లెక్కలవలన నాలుగు నెలల కాలములో హైదరాబాదు నగరము నుండియు, దాని పేటలనుండియు 90,900ల శవములు బయటికి కొనిపోబడినట్లు తెలియుచున్నది. ఇంతకంటెను దారుణమైన కరవు ఇంకొకటి క్రీ. శ. 1804 లో వచ్చినది.

అప్పుడు రాయచూరు తాలూకాలో నీడసాదలు తిను రాగులు సాధారణముగా రూపాయకు 80 శేర్లు అమ్ముచుండినవి రెండున్నరశేర్లు అమ్మునవి. ఆకటి చిచ్చుకు ఓర్వజాలక జనులు నరమాంసమునుగూడ తినినట్లు చెప్పదురు.

క్రీ.శ. 1808 - సంవత్సరము సెప్టెంబరు 28వ తేదీని ఖారక దేశ చరిత్రయందు ప్రసిద్ధమైన అస్సేయి యుద్ధము జగగినది. క్రీ. శ. 1804 సంవత్సరము జూను నెలలో విల్లింగ్డను ప్రభువు 'నిజాము రాజ్యము గోదావరి మొదలుకొని హైదరాబాదువరకును కలగుండువడి యున్నది. దేశస్థితి హృదయవిచారకముగా నున్నది. మారాఠ్లకొలది జనులు ఆకటి బాధచే మలమల మాడుచున్నారు. వారి కేమాత్రమైనట్టి సాయమును చేయగల ప్రభుత్వ మేదియు లేదని వ్రాసియున్నాడు. పిందారి మూకలు తెలంగాణాలోని పల్లెలపైబడి కొల్లగొట్టినవి.

హైదరాబాదులో క్రీ. శ. 1808 మొదలు 1810 వరకు బ్రిటిష్ రెసిడెంటుగా నుండిన కప్తాను సైదాఖాన్ ము 'నిజాము ప్రభుత్వమునందు విపర్యయస్థితి చాల లోతుగ పాడుకొనిపోయి సర్వత్ర వ్యాపించియుండుటవలన దానిని చక్కజేయుటకు పరిపాలనమును రెసిడెంటు తన యధికారములోనికి తెచ్చుకొనుటకంటె వేరు మార్గ మేదియు లేదని వ్రాసియున్నాడు.

క్రీ. శ. 1808 మొదలుకొని 1848 వరకు 85 ఏండ్లకాలము మహారాజా చందూలాలు ప్రధానిగా ఉండెను. దురాళా పీడితులను, దౌర్జన్యపరులను అయిన అధికారులు జరగించుచుండు నిర్బంధములవలనను, బాధలవలనను రాజ్యము చాల కాలము నిలుచునట్లుగా తోచదని క్రీ. శ. 1811 మొదలుకొని క్రీ. శ. 1820 వరకు హైదరాబాదులో బ్రిటిష్ రెసిడెంటుగా నుండిన జేమ్స్ పాస్లీ రస్సెల్ వ్రాసియున్నాడు. అతడు పరిపాలన విధానమును చక్కబరచుటకు కొన్ని సంస్కరణములను సూచించెను. ఈతని పదకమున జిల్లాలలో అధికారులుగా యూరోపియనులను నియమించుట, వారు వస్తులు విధించుటకొరకు గ్రామాదాయమును జాగ్రత్తగా పరిశీలించి న్యాయముగా మడింపుకట్టుట, అంతకు పూర్వము వాడుకయందుండిన దోపిడి నిర్బంధవిధానమును సాధ్యమైనంతవరకు తొలగించుట, ప్రజల మొరల నాలకించి విచారించి వారికి న్యాయమును కలిగించుటకయి ఒక తీరు న్యాయశాఖా పరిపాలనమును జిల్లాలలో వెలకొల్పుట ప్రధానమైన సంస్కరణలు.

క్రీ. శ. 1820 మొదలుకొని క్రీ. శ. 1825 వరకు సర్ చారల్స్ మెట్ కాఫ్ హైదరాబాదులో బ్రిటిష్

రెసిడెంటుగా ఉండెను. అతడు పందొమ్మిదవ శతాబ్దము ప్రథమ పాదములో ప్రసిద్ధిచెందిన ఎల్మిక్లెస్టను, మార్ కాము, మన్రో మున్నగు అంగ్లో ఇండియన్ పరిపాలకుల తరగతికి చెందినవాడు. క్రీ. శ. 1800 సంవత్సరములో నిజాము బ్రిటిష్ వారి కిచ్చివేసిన జిల్లాలను మన్రో పరిపాలించెను. ఇతని పరిపాలనము ప్రజారంజకముగా నుండినందున ఇతనిని ప్రజలందరు దివ్యపురుషుడని భావించిరి. ఇతడు మాండవ్య మహాముని యవతారమని కొనియాడిరి. ఇతనికి ఢిల్లీ పాదుషా ముంతాజ్-ఉద్ దౌలా, అనగా రాజ్యపరిపాలకుడు అను బిరుదము నొసంగెను. రస్సెల్ తలపట్టిన రాజ్యాంగ సంస్కరణములు మెట్ కాఫ్ కాలములో ఆచరణకు వచ్చినవి. వీని నాచరణలోనికి తెచ్చుటకు అతనికి తీవ్రప్రతిబంధము, ముఖ్యముగా నిజాముకు దారుణమైన వడ్డీ అప్పిచ్చుచు, స్థానిక వ్యవహారములలో ఎక్కువ పలుకుబడి సంపాదించి యుండిన పామరు కంపెనీవారి వలన కలిగినది. కంపెనీ భాగస్వాములలో ఒక్కడయిన సర్ విలియం రంబోల్డ్ అప్పడు గవర్నరు జనరలుగా నుండిన పేస్టింగ్స్ ప్రభువునకు దగ్గర చుట్టమైయుండుట కంపెనీకి చాల అభయకరమయినది.

క్రీ. శ. 1829 మొదలుకొని క్రీ. శ. 1857 వరకు నిజాము పదవియం దుండిన నాసిక్ ఉద్ దౌలా యూరోపియను తెలివినూర్తి అధికారులను తొలగించెను. దీని ఫలితము వెంటనే పొడకట్టినది. అమ్మిదేండ్లపాటు కొంత సెమ్మడిగ నుండిన ప్రైవేటుజనము మరల అధికారుల టిపిడికి, నిర్బంధములకు లోనుగావలసి వచ్చినది.

పందొమ్మిదవ శతాబ్దములోని జామములలో అత్యంతము దారుణమైనది క్రీ. శ. 1838 లో సంభవించినది. దానితోపాటు విషూచి బాద్యము విజృంభించుట వలన చాలమంది నశించిరి.

క్రీ. శ. 1848 లో మహారాజా చందూలాల్ ఉసి మంత్రి పదవికి రాజీనామా నిచ్చిన తరువాత మూడేండ్లకాలము రాజారాం బఖ్ షి మంత్రిగా నుండెను. రాజ్యపరిపాలనమును చక్కబరచుటకు పామరు ఒక సంస్కరణముల ప్రచారకము కయారు చేసెను.

తొలగింప బడిన యూరోపియను తెలివినూర్తి గులలో ఒకడైన ప్రైవేటుదొర గుత్తదారు లందరిలో ముఖ్యుడైన చందూలాలు కాలములో హనుమకొండ, ఓరుగల్లు, నలగొండ జిల్లాలను గుత్తట తీసికొని యుండెను. చందూలాలు మంత్రిత్వము మానుకొనిన తరువాత నిజాము గుత్త కిచ్చి యుండిన జిల్లాతమ స్వాధీనపరచుకొన్నప్పుడు ప్రైవేటు తనకు పదుమూడు లక్షల రూపాయలు రావలసి

యున్నదని తగాదా పెట్టగా క్రీ. శ. 1844 లో ఆ సొమ్ము అతనికి చెల్లింప బడెను. క్రీ. శ. 1847 మొదలు క్రీ. శ. 1858 వరకు పరిపాలనము చాల పాదుగా నుండెను. బొక్కసములో ధన మంతరించి పోయెను. ప్రైవేటుదొరలు నగమునందును, చుట్టుపట్ల జిల్లాలలోను దొమ్మి, దోపిళ్ల పోచినవి.

క్రీ. శ. 1851 నుండి క్రీ. శ. 1859 వరకు నవాబు సిరాజ్ ఉల్ ముల్క్ ప్రధానమంత్రి పదవి నధిష్టించి యుండెను. అప్పుడు ప్రభుత్వము కుక్క- ఆర్థికస్థితి మిక్కిలి శోచనీయముగ నుండెను. చవాంపల నగలు తారట్టుకొట్టుకొని వలసిన స్థితి సంప్రాప్త మయినది. నాసిక్ గుత్తదారులలో ముఖ్యుడయిన ప్రైవేటు ద్వారా అమ్మకమునకు ఇంగ్లాండు పంపవలసి వచ్చినది.

సిరాజ్ ఉల్ ముల్క్ క్రీ. శ. 1852 లో చనిపో నున్న అతని స్థానమున వెంకట నవాబు సాలార్ జబబద్దరు నియున్నట్లు క్రీ. శ. 1853 లో ప్రతినిధిగ వరకు ముప్పదియేండ్ల వయస్సున మంత్రిత్వమును నివహించెను. అధిపతి యగ్రమున ఛారిటరెజ్ సంస్థానములలో ప్రధాని పదమును వహించినవారిలో శ్రీ మొదటి సాలార్ జంగ్ అగ్రగణ్యుడు. విలియం డిగ్బి సి. బి. ఇ. చెప్పినట్లు సర్ సాలార్ జంగ్ నిజాము రాజ్యమును పునరుద్ధరింపజేసెను. అతడు రాజ్యము యొక్క స్థితి గతులను ఆవగతము చేసికొనిన వెంటనే భూములనుండి ఆయమును వెంపొందించుటకు పూనుకొనెను. రాజ్యములో అన్యాయములు, అక్రమములు రాజముగా సాగుచున్నవిని గ్రహించెను. ప్రభుత్వమును బలపరచుటకు నడుమ నుట్ట దారులు ప్రయోగించెను. దారుణాతిదారుణముగా పడింది పన్ను రాజ్యమునుండి; పాపక సాకు పెట్టి అక్రమమును పన్నుగా విధించి వారిని అల్పిచ్చి చేయుచుండిరి. సాలార్ జంగ్ గుత్తదారులతో పోరాడి వారి అర్జన్యములను, దుండగములను రూపుమాపెను; భూములను గుర్తించి పద్దతిలో పేసినది, ప్రభుత్వమును బలపరచుటకు ప్రయత్న సంపాదించుట చేసెను. ఇందువలన ప్రైవేటులకు తాము నొనుచేయు డూపల వై పన్ను కట్టవలసివచ్చెను. దీని ఫలితముగా చచ్చిన వాస్తవ్యుల సంఖ్య చక్కగా వెంపొందినది. రాజ్యదాయము విశేషముగా కలిగినది. పన్నులు కలకాత్యంకము వరూలుచేయుటకు దయ, చంపగలు గొందించుటయు ముప్పుపడినవి. ప్రజలలో ఒక కొంత సంస్కృతి కుదురుచుచున్నది. ధాన్య రూపమున పన్నులు రాజట్టు నిధికి రద్దుచేయబడి రాజ్యము రూపమున రాజట్టు కిచ్చులు చేయబడినది.

రాజ్య పరిపాలనవిధానము

నిజాం రాజ్యమునందు పదునైదు రకముల నాణెములు చలామణియందుండెడివి. వానిలో నెక్కువ భాగము కలితీ నాణెములు. దొంగనాణెములు కాహాటముగ ముద్రింపబడుచుండెడివి. గద్యాల, వనపర్తి సంస్థానాధీశులు సొంతముగా తమ నాణెములు ముద్రించుటకు హక్కు కలిగి వాని చలామణిలో నుంచిరి. క్రీ. శ. 1855 వరకును ప్రాదరాజాదు టంకళాలలో ముద్రితములైన నాణెముల మీద ధిల్లీ పాదుషా పేరుండెడిది. క్రీ. శ. 1857 లో బరగిన సిపాయిల తిరుగకాటుకు తరువాత ఆ పాదుషా పేరు తొలగింపబడినది. క్రీ. శ. 1855 లో ప్రభుత్వమువారు ప్రాదరాజాదు నగరమున కేంద్ర కోశాగారమును, జిల్లాలలోను, కాలాకాలలోను స్థానిక కోశాగారములను నెలకొల్పిరి.

క్రీ. శ. 1864 లో రెవిన్యూ పరిపాలనమును నిర్వహించుటకై ముగ్గురు సభ్యులతో రెవిన్యూ బోర్డు ఏర్పాటు చేయబడినది.

పోలీసు వ్యవస్థ : నగరములోని పోలీసు కాలకు అధికారి కొత్తాయిలు. న్యాయ విచారణాధికారమును, ప్రభుత్వ కార్యములను అనుమతించు నధికారమును అతని చేతిలో నుండెడివి. ఆయా జిల్లాలలో తాత్కాలికముగా నియుక్తులైన యుద్ధ భటులు పోలీసు పనులను నిర్వహించెడివారు. కాని ఆ పద్ధతి అంత సంకృప్తికరమైనది కాకుండెను; ఏలనగా రోహిలాల బండిపోతులు, దొంగతనములు పొగుచునే వచ్చినవి. క్రీ. శ. 1885 లో పోలీసు పరిపాలన విధానము సంస్కరింపబడినది. రాజ్యమునందలి పదునారు జిల్లాలలో ఒక్కొక్కచానికి ఒకరు చొప్పున సూపరింటెండెంట్లు నియమింపబడిరి. మరల నిజాముకు స్వాధీనపడిన రాయచూరు, నలగొండ మొదలగు జిల్లాలలో అవి బ్రిటిష్ వారి పరిపాలనముక్రింద నుండినపుడు అచట నియుక్తులై యుండిన పోలీసువారిలోనుండియే క్రొత్త పోలీసుదళ మేర్పాటు చేయబడినది. తక్కిన రాజ్య భాగములలో అది వరకు పోలీసు పనులు చేయుచుండిన సహాయ దళములు మొదలగు సిబ్బందిలో నుండిన సమర్థులయినవారు నియమింపబడిరి. ఆయా జిల్లాలలోని ప్రధాన గ్రామములలో రాజ్య ముండిన అరబ్బీ, కాలా సిబ్బంది తొలగింపబడినది. క్రీ. శ. 1887 లో పోలీసుకాల రెవిన్యూకాలముండి పేరుకేయబడెను. ప్రభుత్వపు పోలీసుకాల కార్యదర్శి పదవి న్యాయకాల కార్యదర్శి పదవితో కలిపిచేయబడినది.

న్యాయకాల : క్రీ. శ. 1858 కు పూర్వము నగరము లోని ప్రధాన న్యాయస్థానము లివి: (1) దారుల్ కాళా -

ఇ - బల్తా : ఇందు సనాతనమయిన హనాఫీ చట్టము వసున రించి సివిలు, క్రిమినలు వ్యవహారముల పరిష్కారము జరగుచుండెడిది; (2) కొత్తాయి (పోలీసు న్యాయస్థానము); ఈ న్యాయస్థానములో చిన్న చిన్న సివిలు క్రిమినలు న్యాయములు పరిష్కరింపబడుచుండెడివి; (3) పబ్లిక్ - డిస్ - నెక్ట్ : ఇందు మత సంబంధములయిన వివాదములు తీరుమాన మగుచుండెడివి. ఈ న్యాయస్థానములోని తీర్పులు వాగ్రూపమున మాత్రమే యుండెడివి. ఆ తీర్పులమీద అప్పీలు చేసికొనుట కవకాళము లేదు. కక్షిదారులలో మంచి పలుకుబడి గలవారు తమ కనుకూలముగ వ్యవహారములను పరిష్కారము చేయుచుకొనగలిగెడివారు. కాకీదారుగాని, నేరస్తుడుగాని బలవంతుని భవనమున తలదాచుకొని చట్టపు నిబంధనములనుండి తప్పించుకొనగలుగువాడు. ఇంతేకాక, ఈ న్యాయస్థానములు విచారించవలసిన వ్యవహారములు తరుచుగా మంత్రి విచారణకు పోవుచుండెడివి. అతడు నిర్ణీతములై యుండిన న్యాయ పద్ధతులను కాని, పూర్వపు అభియోగపు తీర్పుల దృష్టాంతములను కాని పాటించక ఇచ్చకు వచ్చినట్లు తీర్పు చెప్పవచ్చును.

జిల్లాలలో సివిలు, క్రిమినలు వ్యవహారములను తీర్మానించుటకు అనుగుణములయిన న్యాయస్థానములు కాని, నిర్దిష్టములయిన నిబంధనలుకాని లేకుండెడివి.

హిందువులకు సంబంధించిన వ్యవహారములను పంచాయతీదారులు పరిష్కరించెడివారు.

పావుకారులు, వ్యాపారులు రోహిలాలను, అరబ్బులను తమ కొలువునందు ఉంచుకొని వారిమూలమున బలాత్కారముగా అప్పులను రాబట్టుకొనుచుండెడివారు; అప్పు తీర్చజాలని బాకీదారుల తలలపై బండల నెత్తించెడివారు; వారికి వాతలుకూడ వేసెడివారు.

క్రీ. శ. 1821 లో ప్రాదరాజాదు నగరమున సివిలు న్యాయములను విచారించి తీరుమానించుటకై అచాలత్ - ఇ - దివాని అను పేరుగల ఒక క్రొత్త న్యాయస్థానము నెలకొల్పబడినది. క్రీ. శ. 1888 లో క్రిమినలు వ్యవహారములను పరిష్కరించుటకు న్యాయస్థాన మొకటి ఏర్పరుపబడినది. ఈ న్యాయస్థానముల తీర్పులపై ప్రధానికి అప్పీలు చేసికొనుట కవకాళము కలిగింపబడినది. క్రీ. శ. 1845 లో జిల్లాలయందుకూడ న్యాయస్థానములు స్థాపింపబడినవి. ప్రధానమంత్రి నగళ్ళలో అర్జీలు పుచ్చుకొనుటకై ఏర్పడిన కార్యాలయము స్మార్ట్ కాజ న్యాయముల న్యాయస్థానముగ మారినది.

సాలార్ బంగ్ కావించిన న్యాయకాల సంస్కరణములు: అచాలత్ - ఇ - పాదుషాహి (పాదుషా యొక్క

న్యాయస్థానము) అను న్యాయస్థానమును సాలార్ జింగ్ ప్రాదరాబాదులో స్థాపించెను. అందు ప్రధాన న్యాయమూర్తి ఒకడు, సహాయ న్యాయమూర్తులు నలుగురు నియమింపబడిరి. ఆ న్యాయస్థానమున విచారణకు వచ్చు వ్యవహారములలో మరణదండనయు, ఆమరణ కారాగార శిక్షయు విధించవలసిన అభియోగములు తప్ప తక్కిన క్రిమినలు, సివిలు వ్యవహారము లన్నింటిని విచారించి తీర్మానించుటకు అందలి న్యాయమూర్తులకు సంపూర్ణాధికారముండెడిది.

చారి దోపిళ్లు, బందిపోటులు రూపుమాపి వేయుటకు కావలసిన కట్టుదిట్టములు చేయబడినవి.

క్రీ. శ. 1868 కు పూర్వము చారుల్-ఇకా-పా అను కేంద్ర ప్రభుత్వ కార్యాలయముద్వారా మంత్రి పదవియందుండువాడు పరిపాలన కార్యమును నిర్వహించెడివాడు. మూల్ దస్తాచారు, దివానీ దస్తాచారు అను పేర్లుగల ఉద్యోగులు లుండెడివారు. ఈ యుద్యోగులు రాజ్యము యొక్క ఆయ వ్యయములకు లెక్కలు తయారుచేయువారు; జమాబందీచేసి అమీనుల లెక్కలను, రెవిన్యూ గుత్తచారుల లెక్కలను పరిశీలించెడివారు.

పరిపాలన సంస్కరణములు : సాలార్ జింగ్ ప్రభుత్వ నిర్వహణ విధానమును సంస్కరించెను. క్రీ. శ. 1870-1882 ల నడుమ దాని స్వరూప మిట్లుండెను : రాజ్య తంత్రమున కంతటికీ ప్రధానమంత్రి అధిపతి. ఒక్కొక్క పరిపాలనకాళి ఒక్కొక్క సబ్ డివిజన్ మహం అను అధికారియొక్క కాని, మంత్రియొక్కకాని అధీనమున నుండెడిది. (1) సబ్ డివిజన్ మహం అరాలత్, (2) సబ్ డివిజన్ మహం మూల్ గుజారి, (3) సబ్ డివిజన్ మహం కొత్వాలి, (4) సబ్ డివిజన్ మహం ముస్తాఫరికత్ - ఈ సబ్ డివిజన్ మహములు ప్రధానమంత్రి అధికారమునకు లోబడిన ఉద్యోగులు. ప్రధానమంత్రికి ఒక ఆంతరంగిక కార్యదర్శియు, న్యాయకాళి పోలీసుకాళి రెవిన్యూ కాళి పబ్లిక్స్ వర్క్స్ ఇతరములగు విల్లర కాళిలకును ఒక్కొక్క కార్యదర్శియు ఉండెడివారు. ప్రభుత్వకార్యములను సరిగా నిర్వహించుటకు ఆంతరంగిక కార్యదర్శి క్రింద నుండిన ఒక యింగ్లీషు కార్యాలయముతో కలిసి పడునాలుగు కార్యాలయములు ఏర్పాటు చేయబడినవి. క్రీ. శ. 1876 మొదలుకొని క్రీ. శ. 1888 వరకు నయ్యిద్ హుసేన్ బిల్ గ్రామి (నవాబ్ ఇమాద్ డిల్ ముల్క్) ప్రధానమంత్రికి ఆంతరంగిక కార్యదర్శిగా నుండెను. క్రీ. శ. 1888 ఫిబ్రవరి 8 వ తేదిన సర్ సాలార్ జింగ్ 50 సంవత్సరముల ప్రాయమున మృతినొందెను. వచ్చెనానులు

కన్న భారతదేశ మహాపురుషులలో అతడొకడుగా ఎన్నిక గాంచెను. క్రీ. శ. 1884 మొదలు క్రీ. శ. 1887 వరకు రెండవ నవాబు సాలార్ జింగ్ ప్రధానమంత్రి పదము నధిష్టించెను. ప్రధానమంత్రికి కొన్ని కార్యములలో సహాయ మంత్రులుకూడ పాల్గొని బాధ్యత వహింపవలసి యుండెను. ప్రధానమంత్రి, సహాయ మంత్రులు, పేష్యారు - వీరితో కూడిన మంత్రి పరిషత్తు రాజ్యాభ్యుదయమునకు సంబంధించిన విషయముల నన్నిటిని విచారించుచుండెను.

భారతదేశమునకు రాజప్రతినిధిగా వచ్చిన రిచా ప్రభువు క్రీ. శ. 1884 లో ప్రాదరాబాదు సంస్థానమును సందర్శింప వచ్చెను. సంస్థానములను సందర్శింప వచ్చిన రాజప్రతినిధులలో ఈ రిచా ప్రభువు మొదటివాడు. అతడు మహబూబ్ అలీ ఖాన్ బహద్దరును సింహాసన మెక్కించి సంస్థానమున కధిపతిని కావించెను.

క్రీ. శ. 1890 లో లా కమిషన్ ఒకటి ఏర్పాటుయినది. క్రీ. శ. 1898 లో కాసనసభ నెలకొల్పబడినది. అందు ప్రధాన న్యాయమూర్తి, ఉపన్యాయమూర్తి, రెవిన్యూ ఇన్ స్పెక్టరు జనరలు, విద్యాకాళి డైరెక్టరు, పోలీసు ఇన్ స్పెక్టరు జనరలు, ఆర్థికకాళి కార్యదర్శి సభ్యులుగా నుండిరి. క్రీ. శ. 1894 లో అసభికారిసభ్యుల నియామకము చేత సభ్యుల సంఖ్య పదునైదుకు పెంపుచేయబడినది. క్రీ. శ. 1900-1912 సంవత్సరముల నడుమ మరికొందరిని చేర్చుటచేత సభ్యులసంఖ్య ఇరువదిమూడు వరకు పెరిగినది. ఇందు ప్రజలెమ్మకొనిన నలుగురు సభ్యులను చేర్చుకొనుటవలన కొంతవరకు ఎన్నికల వర్ధతియు ప్రవేశ పెట్టబడినది.

క్రీ. శ. 1911వ సంవత్సరములో నవాబు మీర్ ఉస్మాన్ అలీ ఖాన్ బహద్దరు రాజ్యాధిపతి యయ్యెను.

క్రీ. శ. 1900 మొదలుకొని ప్రధానమంత్రి పదవియందుండిన మహారాజా సర్ కృష్ణ ప్రసాదు క్రీ. శ. 1912 లో తన యుద్యోగమునకు రాజీనామా యిచ్చెను. ఇతడు రాజా చందూలాలు కుమారుడయిన మహారాజా నరేంద్ర బహద్దరు పుత్రుడు. ఆంతరము విభ్రాతి వహించిన మంత్రి పుంగవుడు సాలార్ జింగ్ మనుమడు నవాబ్ సాలార్ జింగు బహద్దరు. ఇతడు ప్రధాన మంత్రిగా నియమితుడై రెండేళ్ల కాలము అధికారము నెరపెను. క్రీ. శ. 1914 మొదలుకొని క్రీ. శ. 1919 వరకు నిజాము స్వయముగనే ప్రధానమంత్రికార్యములను నిర్వహించుకొనుచు వచ్చెను. అప్పుడు నవాబు సర్ అమీన్ జింగ్ బహద్దరు (అహ్మద్ హుసేన్, ఎమ్. ఏ., బి. ఎల్., మద్రాసు) నిజాముకు

రాజ్య పరిపాలనవిధానము

ప్రధాన కార్యదర్శిగా నుండెను. అతడు క్రమముగా సెన్ట్రల్ ఉల్ మహాం పదవికి వచ్చి నిజాము స్వయముగా పరిపాలించిన నాలుగేండ్లలోను ప్రధానమంత్రి కాకపోయినను ఆ కార్యముల నన్నిటిని అతడే నిర్వహించుచు వచ్చెను.

క్రీ. శ. 1919 సంవత్సరములో సర్ అలీ ఇమామ్ ప్రభుత్వ కార్యనిర్వాహక సభకు (సెన్ట్రల్ - ఇ - ఆటామ్) అధ్యక్షుడుగా నియమింప బడెను. ఆ సభలో ఏడుగురు సాధారణ సభ్యులును, ఒక అసాధారణ సభ్యుడును కలరు. నవాబు సర్ ఫరీదున్ ఉల్ ముల్క్ బహద్దరు ఆ అసాధారణ సభ్యుడు. ఇతడు పార్టీ ప్రముఖుడు; నలుబది యేండ్లకు పైగా నిజాము కొలువులో నుండినవాడు. క్రీ. శ. 1922 లో సర్ అలీ ఇమామ్ తన అధ్యక్ష పదవికి రాజీనామా నిచ్చిన తరువాత నవాబు సర్ ఫరీదున్ ఉల్ ముల్క్ ఒక సంవత్సరముపాటు ఈ కార్య నిర్వాహక సభకు అధ్యక్షుడుగా నుండెను. ఇతని యనంతరము పైగా సామంతులలో ఒకడయిన నవాబు వలీ ఉద్ దె'లా బహద్దరు రెండేండ్లును, ఏడవ క్రీ. శ. 1925 వ సంవత్సరము నుండి క్రీ. శ. 1937 వరకు మహారాజా శ్రీకృష్ణ ప్రసాద బహద్దరు పదునై డేండ్లును అధ్యక్షపదవిని వహించి యుండిరి.

క్రీ. శ. 1922 వ సంవత్సరమున ప్రభుత్వకార్య నిర్వహణ శాఖనుండి న్యాయశాఖ విడదీయ బడినది. రెవిన్యూ ఉద్యోగుల కంతవరకు నుండిన న్యాయశాఖాధికారములు తీసి వేయబడినవి.

క్రీ. శ. 1937 సంవత్సరము మొదలు క్రీ. శ. 1941 వరకు కార్యనిర్వాహక సభకు రైట్ ఆనరబుల్ నవాబు సర్ అక్బర్ హైదరి నవాజ్ బక్ బహద్దరు అధ్యక్షత వహించి యుండెను. శాసనసభా సంస్కరణము విషయమున నివేదికను తయారుచేయుటకు దివాన్ బహద్దరు ఆరావముడు అయ్యంగారి అధ్యక్షతక్రింద ఒక కమిటీ ఏర్పాటుయినది. ఆ కమిటీ క్రీ. శ. 1939 వ సంవత్సరము జూలై నెలలో సంస్కరణముల నివేదికను నిజాముకు అందజేసినది. కాని రెండవ ప్రవచయద్దము కారణముగా సంస్కరణములు ఆపుదల చేయబడినవి. క్రీ. శ. 1941 లో సర్ అక్బర్ హైదరి హైదరాబాదును విడిచిపెట్టిపోయెను.

తరువాత కార్యనిర్వాహక సభకు ఛటారి నవాబు (నవాబు సయ్యద్ ఉల్ ముల్క్) అధ్యక్షు డయ్యెను. ఆరావముడు అయ్యంగారి కమిటీ నివేదికలో ప్రతిపాదించిన సంస్కరణములు పునర్విమర్శింప బడినవి. క్రీ. శ. 1939 సంవత్సరపు ప్రణాళికను అనుసరించి శాసనసభలో 85 మంది సభ్యులకు అవకాశమేర్పడినది. సవరింపబడిన నివేదికనుబట్టి సభ్యుల సంఖ్య 182 కు పెంపు చెందినది.

క్రీ. శ. 1939 వ సంవత్సరపు తొలి ప్రణాళిక ననుసరించి ఎన్నుకొనబడిన సభ్యుల సంఖ్య అధికముగానుండెను. సవరింపబడిన ప్రణాళిక ప్రకారము 87 గురు ఎన్నుకొనబడిన సభ్యులకును, 58 గురు ఎన్నుకొనబడని సభ్యులకును తావు కలదు. క్రీ. శ. 1939 ప్రణాళిక వృత్తి ప్రాతినిధ్యముపై ఆధారపడి యుండినది. తత్కారణమున అది తీవ్రవిమర్శనకు గురియైనది. సవరింపబడిన ప్రణాళిక వృత్తిప్రాతినిధ్యము కన్న ప్రాంతీయ ప్రాతినిధ్యమునకు ప్రాముఖ్యము కలిగించినది. రెండు ప్రణాళికలందును వేర్వేరు జాతులకును, కులములకును ప్రత్యేక నియోజక వర్గములు పరిత్యజింప బడినవి.

పాతపద్ధతి (1939) ననుసరించి సభ్యులకు మంత్రులను ప్రశ్నలువేయుట కుండిన హక్కుతోపాటు క్రొత్త పద్ధతిలో అనుబంధ ప్రశ్నలు వేయుటకుకూడ హక్కు కలిగింపబడినది. ప్రభుత్వముయొక్క ఆయ, వ్యయ పట్టికను శాసన సభలో చర్చకు తేవలయునను నియమ మేర్పడినది. ఆయ, వ్యయ పట్టికయొక్క సాధారణచర్చతోపాటు ప్రత్యేక తీర్మానముల నుపపాదించుటకు కూడ శాసనసభ కధికారము కలిగినది.

ప్రజలలో అనేకులకు శాసనసభా సభ్యుల నెన్నుకొను స్వాతంత్ర్యము విస్తరింప జేయబడినది. జనసంఖ్యలో 1-4 శాతము జనము నియోజనాధికారమును పొందినది. ఈ నియోజనాధికారము క్రీ. శ. 1928 వ సంవత్సరములో ఓహారు - ఒరిస్సాలయందు 1.1 శాతమును, ఓరారు - మధ్య రాష్ట్రములయందు 1.3 శాతమును ఉండెను.

శాసనసభయొక్క ఉద్దేశములను, నిర్ణయములను గుర్తించి తదనుసారముగ పరిపాలనమును జరపుచుండవలెనని ఆజ్ఞాపించుచు ప్రభుత్వ కార్యనిర్వాహక వర్గమునకు నిజాము ఒక శాసనపత్రమునుకూడ జారీచేసెను.

ప్రభుత్వ కార్య నిర్వాహకసభ సభ్యులలో హిందువుల పక్షమున ఒకడును, ముస్లిముల పక్షమున ఒకడును ప్రజలచే ఎన్నుకొనబడిన ప్రతినిధులు ఇరువురు చేర్పబడిరి. ఈ సభలో ఓరుగల్లు నివాసి వింకళి వెంకట రామరెడ్డిగారు హిందువులకు ప్రతినిధిగా నుండిరి.

1948 లో పోలీసుచర్య జరిగిన తరువాతనుండి హైదరాబాదు పరిపాలన విధానములో మార్పు లనేకము కలిగినవి (చూడు, వెనుక పుట, 489). తెలంగాణాలో కలసి ఆంధ్ర ప్రదేశ్ నిర్మాణ మయినపిదప రాజప్రముఖ పదవి రద్దు కావించబడెను. రాజ ప్రముఖునికి బదులుగ నూతన రాష్ట్రమున కధిపతిగ గవర్నరు నియుక్తుడయ్యెను. సి. హ.

బ్రిటిష్ ప్రభుత్వము

సర్కారులను జయించు నాటికి కోస్తాప్రాంతముందు మచిలీపట్టణము, విశాఖపట్టణము మొదలగు కేంద్రములలో బ్రిటిష్ వారు గిడ్డంగులను స్థాపించుకొని యుండిరి. అందలి వ్యవహారములను చక్కజెట్టుటకు ఒక్కొక్క గిడ్డంగి యందు ఒక ముఖ్యాధికారి, ఒక చిన్ననభ ఉండును. నిజాం వద్దనుండి క్రీ. శ. 1789 లో సంపాదించిన సర్కారులను కొన్ని ఖండములుగ విభాగము కావించి, ఒక ఖండమును మచిలీపట్టణము అధికారుల క్రిందను, ఇంకొకదానిని విశాఖపట్టణము అధికారుల క్రిందను ఉండిరి. ఈ విధానము ఇరువదియైదు సంవత్సరములపాటు సాగెను. గిడ్డంగుల అధికారులు పరిపాలనమందు అనుభవము లేనివారగుటచేతను, సొంత లాభములను వృద్ధి చేసికొనుటలో ఉన్నంత శ్రద్ధ వారికి గలవని యజమానుల లాభములను వృద్ధిచేయుటయందు గాని, ప్రజల యోగక్షేమములను చక్కబరచుటయందు గాని లేకపోవుటచేతను వారి పరిపాలనము తృప్తికరము కాకపోయెను. వారిని అడపులో ఉంచుటకు క్రీ. శ. 1788 లో మద్రాసునందు బోర్డ్ ఆఫ్ రెవిన్యూ అను సంస్థను స్థాపించిరి. కాని దీనివలన కూడ విస్తార లాభము చేకూరదయ్యెను. అందుచేత క్రీ. శ. 1794 లో ఈ విధానమును రద్దు కావించి, సర్కారులను కొన్ని జిల్లాలుగ విభజించి ఒక్కొక్క జిల్లాపై ఒక కలెక్టరును అధికారిగా నియమించిరి. కలెక్టర్లు అధికారులైనప్పటినుండి పరిపాలన విధానము చక్కబడుటకు అవకాశ మేర్పడెను.

క్రీ. శ. 1794 తర్వాత కలెక్టర్లు చలాయించు అధికారములలో కొన్ని మార్పులు కలిగెను. కలెక్టర్లు సర్వ్యాధికారము కలవారుగ ఉండవలెనా, లేక నియమితమైన అధికారము గలవారుగ ఉండవలెనా అను విషయములోపై అధికారుల అభిప్రాయములు అప్పుడప్పుడు మార్పు చెందుచుండెను. ప్రథమదశలో వారికి సర్వ్యాధికారము ఉండవలెనను వాదమునకు బలముండెను. అందుచేత అప్పటి కలెక్టరులకు పన్నులు వసూలుచేయు అధికారము కాక కాంతి, భద్రతలను కాపాడుటకు కావలసిన మాజిస్ట్రేటు అధికారము, పోలీసు అధికారము కూడ ఉండెను. ఇంతటి అధికార ముండినగాని భూమిశిస్తు మొదలగు పన్నులను వసూలుచేయుట సాధ్యము కాదని అప్పటివారు భావించిరి. కాని క్రీ. శ. 1800 ప్రాంతమున ఈ భావము మారెను. ఈ మార్పును గావించినవాడు గవర్నరు జనరలైన

కారన్ వాలీసు. పరిపాలనాధికార మంతయు ఒక కలెక్టరుకే ఉండుటవలన నిరంకుశత్వమునకు దారితీయునను కారణమున ఇతడు న్యాయపరిపాలనాధికారమును, మాజిస్ట్రేటు పోలీసు అధికారములను జిల్లా జడ్జి పరము కావించెను. ఇట్టి అధికార విభజన పద్ధతి క్రీ. శ. 1816 వరకు అమలులో ఉండెను. దీనికిని, కారన్ వాలీసు ప్రవేశపెట్టిన శాశ్వత భూమిశిస్తు పద్ధతికిని దగ్గరి సంబంధ ముండెను. కాని ఈ మధ్యకాలమున మద్రాసు రాష్ట్రములోని అధికారులు రైతువారి భూమిశిస్తువిధానము ఉత్తమమైనదని భావించి దానిని కొన్ని ప్రదేశములలో ప్రవేశపెట్టిరి. అది చక్కగ పనిచేయుటకు కలెక్టర్ల యొక్కయు, వారికి లోబడిన రెవిన్యూ అధికారుల యొక్కయు అధికారములు ఎక్కువగ ఉండవలసిన యవసరము ఏర్పడెను. అందుచేత క్రీ. శ. 1818 తర్వాత మాజిస్ట్రేటు అధికారము, పోలీసు అధికారము తిరిగి కలెక్టర్లకు సంక్రమించెను. సివిల్ న్యాయపరిపాలనల విషయముందును, క్రిమినల్ వ్యవహారములలో కొన్నిటియందును జిల్లా జడ్జికి అధికారము లియ్యబడెను. ఇది మొదలు బ్రిటిష్ పరిపాలనము అంత మొందువరకు జిల్లా అధికారియనుపేరు కలెక్టరుకు సార్థక మయ్యెను.

ఈ సందర్భమున గమనించవలసిన విశేషము ఇంకొకటి యున్నది. సర్కారులలోని కొండప్రాంతములందు ప్రభుత్వముపై తిరుగబాట్లు అప్పుడప్పుడు జరగుచుండెను. వానిని అణచుటకును, ఇతర అసాధారణ పరిస్థితు లెర్పడినపుడు వానిని చక్కజెట్టుటకును కలెక్టరుకంటె ఉన్నతాధికారము గల సెషన్ కమిషనరులను నియమించుచు వచ్చిరి. కుదకు కొండప్రాంతముల పరిస్థితులకును, సమకల ప్రాంతములలోని వానికిని భేదము శాశ్వతమైనదని గ్రహించి, సెషన్ కమిషనరులను అప్పుడప్పుడు నియమించుటకు బదులు వానిని పరిపాలించు పద్ధతినే పూర్తిగ మార్చిచేసిరి. దీని ఫలితముగ కొండ ప్రాంతములకు మన్య (వజ్రస్నీ) ప్రాంతములని పేరిడి వానిని పాలించు కలెక్టర్లకు ప్రత్యేకాధికారములను కొన్నిటిని కల్పించిరి. ఈ పద్ధతి ఇప్పటికికూడ అమలులో ఉన్నది.

న్యాయ పరిపాలన విషయములో అప్పుడప్పుడు కలిగిన మార్పులు కారణముగ క్రీ. శ. 1818 నాటికి ప్రతి జిల్లాయందు ఒక జడ్జి న్యాయాధీశుడయ్యెను. ఇతని తీర్పులపై అప్పీళ్ళను విని పరిష్కరించుటకు కొన్ని ప్రావిన్షియల్

రాజ్య పరిపాలనవిధానము

కోర్టులు, వానిపైన సివిల్ వ్యవహారములను పరిష్కరించుటకు 'సర్ద్ర్ అదాలత్' అను కోర్టు, క్రిమినల్ వ్యవహారములను పరిష్కరించుటకు 'సర్ద్ర్ ఫౌజదారి అదాలత్' అను కోర్టు స్థాపించబడెను. స్వల్పపు మొత్తములను గురించిన వివాదములను పరిష్కరించుటకు జిల్లాజడ్జి క్రింద 'షర్ అమీన్' కోర్టులు, దిస్ట్రిక్టు మున్సిఫ్ కోర్టులు, గ్రామాధికారి కోర్టులు ఏర్పరుపబడెను. ఈ వర్గతి క్రీ. శ. 1884 వరకు సాగెను. క్రీ. శ. 1884 లో ప్రొవిన్షియల్ కోర్టులు రద్దయ్యెను. ప్రభుత్వమువారు సోపాన విధానమున తరగతివారిగా కోర్టులను స్థాపించుటయేకాక క్రీ. శ. 1800 తరువాత వీనిలోని కార్యక్రమము వంతము ఖారతీయ సంప్రదాయములకు భిన్నమయిన బ్రిటిష్ సంప్రదాయముల ననుసరించి నడపుచు వచ్చిరి. దీని మూలమున కొన్ని లాభములతోపాటు కొన్ని నష్టములు కూడ సంభవించెను.

దేశమును పాలించు శాధ్యతను వహించినవారు ప్రజల యోగక్షేమాభివృద్ధికై పాటుపడుట ధర్మము. కాని బ్రిటిష్ వారు సుమారు అరువది డెబ్బది సంవత్సరముల వరకు దీనిని పాటించినవారు కారు. వర్తక వ్యాపారముల ద్వారా అధిక లాభములను సంపాదించు ఉద్దేశముతో వారు మొట్టమొదట మన దేశమునకు వచ్చిరి. పరిపాలకులైన తరువాతకూడ వారి ఉద్దేశముందు ఎట్టి మార్పును కలుగలేదు. పరిపాలనాధికారమును మరింత లాభమును సంపాదించుటకై వారు వినియోగించిరి. దీనికితోడు వారు తమ రాజ్యమును విస్తరింపజేసికొనుటయందును, అందుకై యుద్ధములు కావించుటయందును ఈ కాలములో ఎక్కువ శ్రద్ధ వహించి యుండిరి. అందుచేత క్రీ. శ. 1840 వ సంవత్సరమునకు పూర్వము వారి పరిపాలన మూలమున ప్రజలకు విస్తారము లాభము కలిగినది కాదు; కొన్ని రంగములలో నష్టముకూడ కలిగెనని చెప్పవలసియున్నది.

భూమిశిస్తు విధానము - మొదటి ప్రయోగములు : పరిపాలనాధికారము ద్వారా లాభమును సంపాదించుటకు ప్రజలపై పన్నులను విధించి వసూలుచేయుట ప్రధాన సాధనము. బ్రిటిష్ వారి పరిపాలనము ప్రారంభమైన కాలములో మన దేశమందలి పన్ను లన్నిటిలో భూమిశిస్తు అగ్రస్థానము వహించియుండెను. దీనినుండి అంత లాభము సంపాదించుటకు గాధ్యమో అంత లాభమును సంపాదించుటకు వారు నిశ్చయించుకొని తదనుగుణముగ శిస్తు విధానములో పెక్కు మార్పులు కావించిరి.

ఆంధ్రదేశముందు బ్రిటిష్ వారి పరిపాలనములోనికి మొట్టమొదట వచ్చిన ప్రాంతములు ఉత్తర సర్కారులు, ఇందలి

భూములు హవేలి భూములని, జమీన్ దారి భూములని రెండు రకములుగ ఉండెను. మొగలాయిల కాలమందు ప్రభుత్వమువారు తమ సొంతమునకై ఉంచుకొన్న భూములే హవేలి భూములు. వారి ఖర్చులకు, వారి సీబ్యుందికి కావలసిన ధావ్యాదుల సంపాదనమునకు వారు ఈ భూములను ఉపయోగించుచుండిరి. ఇందలి రైతులు ప్రభుత్వముతో ప్రత్యక్ష సంబంధము కలవారై, ప్రభుత్వము నియమించిన ఉద్యోగస్థులకు శిస్తులను చెల్లించుచుండిరి. జమీన్ దారి భూము లట్టివి కావు. జమీన్ దారి భూములలో రైతులవద్ద నుండి శిస్తులు వసూలు చేయు అధికారము జమీన్ దారులను పేరుగల మధ్యవర్తుల వశమం దుండెను. వారు వసూలు చేసిన శిస్తులో కొంత భాగమును వారి శ్రమకు ప్రతిఫలముగ మినహాయించుకొని తక్కిన దానిని వారు ప్రభుత్వమువారి కిచ్చుచుండిరి. వారు మినహాయించుకొను మొత్తము, ప్రభుత్వమునకు ఈయనలసిన మొత్తము లిఖతపూర్వకమైన ఒడంబడికలలో నిర్ణయించబడుచుండెను. ఈ యొడంబడికలు (కౌట్లు) వాని కాలపరిమితినిబట్టి ఏక్ సాలా, థీస్ సాలా, పాచ్ సాలా అను పేరులు కలవిగ ఉండెను.

భూమిశిస్తు విధానమును గురించిన ఈలాటి వివరము లన్నియు బ్రిటిష్ వారికి మొట్టమొదట తెలిసియుండలేదు. శిస్తులను నిర్ణయించుటకు కావలసిన లెక్కలను గ్రామకరణములుకాని, జమీన్ దారులుగాని వారి కిచ్చుటకు ఇష్టపడరైరి. అందుచేత వారు హవేలి భూములతోను, జమీన్ దారి భూములతోను శిస్తును వసూలుచేయు హక్కును ఏలము చేసి, హెచ్చు పాట పాడినవారికి వసూలు అధికారము నియంపించిరి. క్రీ. శ. 1778 వరకు వారు ఏక్ సాలా వద్ద తిని అనుసరించిరి. దీనిమూలమున వారనుకొనినంత లాభము రాని కారణమున పూర్తి వివరములను తెలిసికొనుటకై క్రీ. శ. 1778 లో వారొక 'సర్కూట్ కమిటీ'ని నియమించిరి. కాని కమిటీవారు వారి పనిని పూర్తిచేయుటకు ముందే మద్రాసు గవర్నరు 'రంబోల్డ్' అనువాతడు దానిని రద్దు చేసి సర్కారులలోని జమీన్ దారులు మద్రాసుకు వచ్చి వారియవలసిన పేష్కసులను పై నలుచేసికొనవలసినట్లు తాకిడు పంపెను. దానిని అనుసరించి వందొమ్మిదినుండి జమీన్ దారులు మాత్రమే మద్రాసుకు వెళ్ళి పాచ్ సాలా కౌళ్ళకు నమ్మకించిరి. ఈ వ్యవహారములో రంబోల్డ్ లంచములు తినికొన్నట్లు కంపెనీ యజమానులు అనుమానపడి క్రీ. శ. 1781 లో అతనిని ఉద్యోగమునుండి తొలగించగా 'సర్కూట్ కమిటీ'వారు వారి పనిని తిరిగి ప్రారంభించి క్రీ. శ. 1788 లో దానిని పూర్తికావించి ఒక

నివేదికను సమర్పించిరి. ఏలముపద్ధతి మూలమున ప్రజలస్థితి దుర్భరమైనట్లును, కంపెనీకి రావలసిన ఆదాయము బకాయి పడుచుండినట్లును వారు స్పష్టపరచిరి. కాని వారి నివేదికపై వెంటనే పై అధికారులు చర్య తీసికొనరైరి. అందుచేత ఈకాశ్కాతికపు కాళ్ళ పద్ధతి క్రీ.శ. 1802 వరకు సాగెను. అతకు తొమ్మిది సంవత్సరములకు పూర్వము క్రీ. శ. 1798 లో కారన్ వారిను బంగాళ రాష్ట్రమందు కాళ్ళత భూమిశిస్తు విధానమును ప్రవేశపెట్టెను. అదివరకు మధ్య వర్తులుగ ఉండిన జమీన్ దారులు వారి వారి వశమందుండిన భూములపై ఆస్తిహక్కుగలవారనియు, వారు ప్రభుత్వమునకు చెల్లించవలసిన భూమిశిస్తు క్రీ. శ. 1798లో నిర్ణయించిన మొత్తము కంటె ఎన్నడుకాని ఎక్కువగ ఉండదనియు, కాళ్ళతపు శిస్తును చెల్లించుచుండునంతవరకు వారి భూస్వామ్యమునకు ఎట్టి భంగమును ఉండదనియు కారన్ వారిను ఖరారు చేసెను. ఎంతో కొంత మొత్తము కచ్చితముగ ప్రతి సంవత్సరము లభించగలదన్న కారణమున కంపెనీవారు ఏలము పద్ధతికంటె కాళ్ళత భూమిశిస్తు విధానము ఉత్తమమని భావించిరి. దీనిని మద్రాసు రాష్ట్రములోకూడ ప్రవేశపెట్టవలసినదని కంపెనీ యజమానులు మద్రాసు ప్రభుత్వమువారికి క్రీ. శ. 1794 నుండి సూచనలు చేయసాగిరి. కాని వీరు దీనికి ప్రథమమున అంగీకరించరైరి. తుదకు క్రీ. శ. 1798 లో యజమానులు గట్టి ఉత్తరువులు పంపినందున మార్గాంతరము లేక మద్రాసు ప్రభుత్వము వారు సర్కారు జిల్లాలలో జమీన్ దారి పద్ధతితో కూడిన కాళ్ళత భూమిశిస్తు విధానమును ప్రవేశపెట్టుచు క్రీ. శ. 1802 లో దాని కనుగుణమైన చట్టములను కావించిరి. వారి చట్టములను పూర్వకాలపు జమీన్ దారి భూములకే కాక, హవేలి భూములకుకూడ వర్తించజేసిరి. హవేలి భూములలో వంశపారంపర్యపు హక్కుగల జమీన్ దారులు లేకుండినను కానిని కొన్ని ఖండములుగ చేసి ఒక్కొక్క ఖండమును ఒక ప్రొవైటరు వశము కావించి, దానిపై అతనికి ఆస్తి హక్కును కల్పించి, అతడు చెల్లించవలసిన పేష్కమును నిర్ణయించిరి. ఈ విధముగ క్రీ. శ. 1802 నాటికి కాళ్ళత భూమిశిస్తు విధానము సర్కారులందు అమలులోనికి వచ్చెను. గొప్ప రాజకీయ విప్లవములు సంభవించినపుడు కొన్ని వర్గములవారికి అపరిమితమైన లాభములును, మరి కొన్ని వర్గములవారికి నష్టములును కలుగుచుండును. బ్రిటిష్ వారి అధికారస్థాపన మూలమున లాభము పొందిన వర్గములలో జమీన్ దారు వర్గము ఒకటి. నష్టము పొందిన వారిలో భూములను సాగు చేయుచుండిన రైతులు ప్రాధాన్యము వహించుచున్నారు.

రైతువారి పద్ధతి : మొదటినుండియు మద్రాసు ప్రభుత్వమువారు జమీన్ దారిపద్ధతి యొడల సుముఖులుగ ఉండలేదు. దీనికితోడు హవేలి భూములపై ప్రొవైటరీ హక్కులు సంపాదించిన వారిలో అనేకులు పేష్కమును సకాలమునకు చెల్లించక బకాయి పెట్టసాగిరి. పేష్కము మొత్తములు అత్యధికములుగ ఉండుట దీనికి ఒక కారణము. దీని మూలమున వంశపారంపర్యముగ జమీన్ దారులుగ నుండినవారు కూడ పేష్కమును సకాలములో చెల్లించలేని స్థితికి వచ్చిరి. పరిస్థితులు ఈ విధముగ మారుచుండిన కాలమున రాయల సీమ జిల్లాలలో మసో అను కలెక్టరు రైతువారి పద్ధతిని ప్రవేశపెట్టి అమలు జరపెను. ఆ ప్రాంతములలో జమీన్ దారులు లేకపోవుట దీనికి ఒక కారణము. అదిగాక అచ్చటి రైతులు బ్రిటిష్ పాలనకు పూర్వము కూడ కొంత వరకు ఈ పద్ధతికి అలవాటు పడియుండిరి. గ్రామములోని ప్రతిరైతు యొక్క పొలమును కొలిచి, దాని సారాసారములను బట్టి అతడు ప్రభుత్వమునకు చెల్లించవలసిన శిస్తును నిర్ణయించుట, ఈ నిర్ణయించిన శిస్తును రైతు ప్రత్యేకముగ ప్రభుత్వమువారి ఉద్యోగస్థులకు చెల్లించుట - ఇవి రైతువారి పద్ధతికి ప్రధాన లక్షణములు. క్రీ. శ. 1802 మొదలు క్రీ. శ. 1805 వరకు మసో రాయల సీమ గ్రామములలోని పొలములను అన్నిటిని సర్వే చేయించి ఈ విధముగ శిస్తు నిర్ణయించెను. దీని మూలమున రైతునకు పొలముపై ఎక్కువ అభిమాన ముండు ననియు, వ్యవసాయము క్రమక్రమముగ వృద్ధికాంచు ననియు అతడు ఈ పద్ధతిని సమర్థించెను. జమీన్ దారిపద్ధతి కంటె ఇది ఉత్తమమైనదను భావము పై అధికారులలో వ్యాపించెను. అందుచేత దీనిని తక్కిన ప్రాంతములలోకూడ ఆవకాశమున్నప్పుడు ప్రవేశపెట్టుటకు వారు నిశ్చయించుకొనిరి. ఈ నిశ్చయము కొనసాగుటకును, రైతువారి పద్ధతి ఉత్తమమైనదను భావము స్థిరపడుటకును కొన్ని సంవత్సరములు పట్టెను. ఇట్టి కాలయాచనకు కొన్ని ప్రధాన కారణము లుండెను. క్రీ. శ. 1804 ప్రాంతమున మద్రాసు జోర్డ్ ఆఫ్ రెవిన్యూ నటులు కొందరు గ్రామవారి పద్ధతి యను మరియొక పద్ధతిపై వ్యామోహము కలవారై దానిని ఆచరణలో పెట్టసాగిరి. ఒక్కొక్క రైతు చెల్లించవలసిన శిస్తును నిర్ణయించుటకు బదులు గ్రామ మంతయు మొత్తముమీద ఎంత శిస్తు చెల్లించవలెనో నిర్ణయించి దానిని గ్రామము పెత్తనదారుల (రెడ్డి, ముసవలు మొదలైన వారు) వద్దనుండి వసూలు చేయుటయే దీని లక్షణము. ఈ మొత్తములో ఎంతెంత ఏ యే రైతులు చెల్లించవలెనో నిర్ణయించు కాధ్యక పెత్తనదారులే కాని ప్రభుత్వమువారిది

రాజ్య పరిపాలనవిధానము

కాదు. క్రీ. శ. 1804 మొదలు వది వదు వైదు సంవత్సరములు ఈ వద్దతి రాయలసీమ, నెల్లూరు, ఉత్తర సర్కారులలో అనేక ప్రాంతములందు వాడుకలో నుండెను. పేష్కరును బకాయి పెట్టిన జమీన్ దార్ల యొక్కయు, ప్రాప్తటర్ల యొక్కయు భూములను ప్రభుత్వమువారు స్వాధీనపరచు ణిని అచ్చటి గ్రామములలో ఈ వద్దతిని ప్రవేశపెట్టిరి. ఇందుచేత గూడ రైతువారి వద్దతి వెనుకబడి పోయెను. ఇట్లు వెనుక బడుటకు మరియొక కారణముకూడ కలదు. రాయలసీమలో మస్రో నిర్ణయించిన రైతువారి శిస్తులు

వక్కినవానియందు రైతువారి వద్దతి అమలులోనికి వచ్చెను. ఈ వద్దతిలో ప్రథమదశయందు అనేకలోపము లుండెను. శిస్తుల రేట్లు దుర్భరము లగుటయే కాక భూము లను సర్వేచేయుటలోను, సారమునుబట్టి తరములుగ విభాగము చేయుటలోను ఈ లోపములు కనబడెను. ఇందు మూలమున రైతు లనేక నష్టములను, బాధలను అనుభవించిరి. క్రీ. శ. 1855 తర్వాత సర్వే సెటిల్మెంటు డిపార్ట్ మెంటులు ఏర్పాటుగుటచేతను, భూమిశిస్తు పండిన పంటలో ఖర్చులు పోను మిగిలిన నికరాదాయములో సగము

తెలుగు దేశము
రెవెన్యూ పరిపాలన విభాగములు
(క్రీ. శ. 1881-85)
64 128

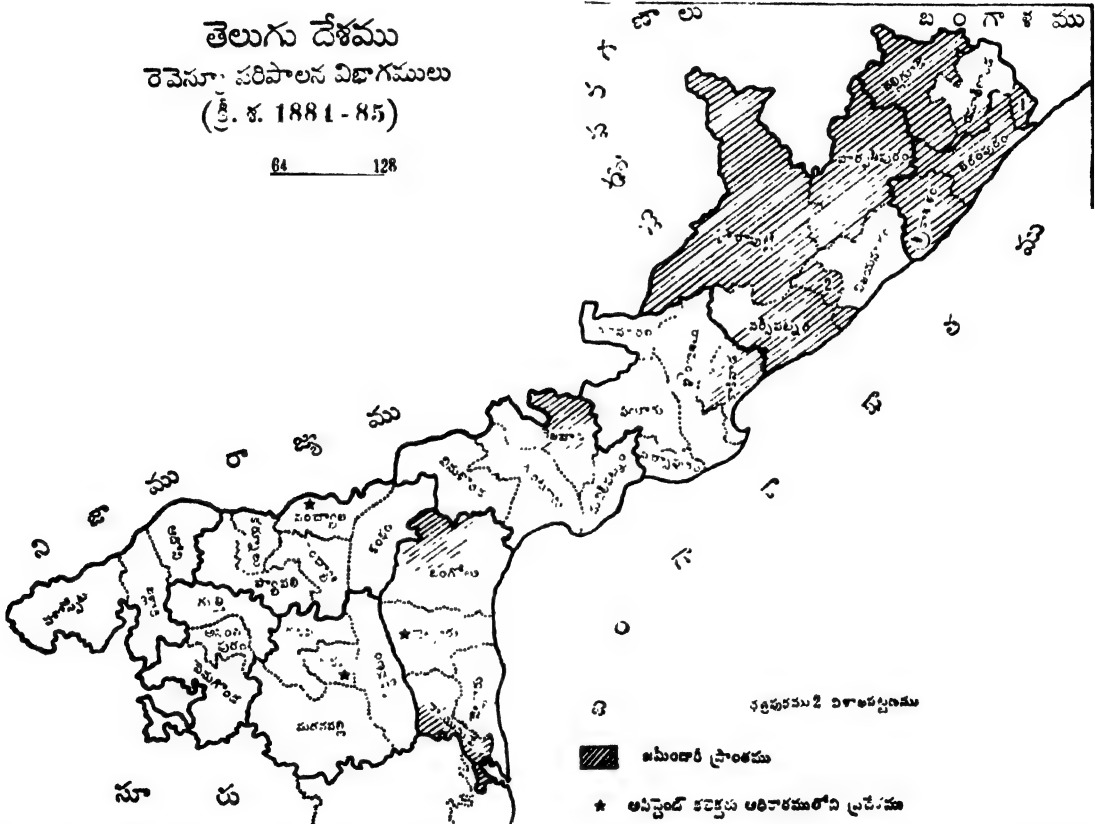

అత్యధికముగ ఉండినందున రైతులు వానిని చెల్లించలేరైరి. దుర్భరమగు శిస్తులను నిధింపట న్యాయవిరుద్ధమని మస్రో భావించినను, పై అధికారుల ఒత్తిడి వలన అతడు అట్లు చేయవలసివచ్చెను. ఈ కారణముచేత కొందరు ఈ వద్దతికి విముఖులైరి. క్రీ. శ. 1818 నాటికి ఈ కారణము లన్నిటి యొక్క బలము తగ్గెను. గ్రామవారి వద్దతి ప్రభుత్వము వారికిని, రైతులకును - ముఖ్యముగా సన్నరైతులకు నష్టదాయకమని రుజువుయ్యెను. అందుచేత కాళ్యణభూమి శిస్తు విధానము అమలులో ఉండిన ప్రాంతములందు తవ్వ

కంటె ఎక్కువగ ఉండరాదను ఏర్పాటు జరగుటవలనను పై లోపములు క్రమక్రమముగ అదృశ్యములయ్యెను. భూమిశిస్తు విధానమందు జరగిన సంస్కరణముల మూలమున బ్రిటిష్ వారు ఉద్దేశించిన లాభములు వారికి చేకూరెను. క్రమక్రమముగ దీనినుండి వచ్చిన ఆదాయము వృద్ధి పొందెను. ఇదికాక కాళ్యణవిధానము వలన పరిపాలన విధానము మరింత తెట్టుగలడయ్యెను. అతివరకు పోలీసు అధికారములను, న్యాయపరిపాలనాధికారము లను వహించిన జమీన్ దారులు ఈ యధికారములను

కోల్పోయిరి. వారివశమం దుండిన సాయుధులగు సిబ్బందిలు రద్దు కావించబడిరి. బ్రిటిష్ ప్రభుత్వము స్థిర పడుటలోను, దేశమందు కాంతి భద్రతలు వెలకొనుటయం దును ఇది ఎంతో ప్రయోజనకారి యయ్యెను.

న్యాయపరిపాలనము : క్రమవద్దతి ననుసరించి న్యాయ పరిపాలనము కావించుటకు కోర్టులు స్థాపితమగుటచేత ప్రజలు కాంతియుతముగ కాలము గడవగలవారైరి.

క్రీ. శ. 1840 వాటికి ఏర్పడిన పరిపాలన విధానములో కాలక్రమమున కొన్ని మార్పులు కలిగెను. ఇవి దేశమున కంతటికిని సంబంధించినవి అగుటచేత ఆంధ్రదేశ పరి పాలన విధానమును వివరించుటలో వీనిని గురించి ప్రత్యేక ముగ చెప్పవలసిన వివరములు అనేకము లేవు. ఈ మార్పులలో ముఖ్యముగ గమనించదగినవి నాలుగు కలవు: న్యాయపరిపాలన విధానములో అదివరకు అధికారము తలాయించు చుండిన 'సెన్ట్ కోర్టులు', 'సుప్రీం కోర్టు' క్రీ. శ. 1881లో రద్దు కావించబడెను. వాని అన్నింటి స్థాన మున మద్రాసులో ఒక హైకోర్టు స్థాపించ బడెను. ఆంధ్ర దేశమున కంతకు ఇది అప్పీలు కోర్టుగ వర్తించెను. ఇదే నమయమున జిల్లా కోర్టుల అధికారము కొంతవృద్ధి చేయ బడెను. జిల్లా మునసబుకోర్టుల అధికారముకూడ కొంత పెరుగుదల కాంచెను. ఈ న్యాయ పరిపాలన విధానము బ్రిటిష్ పరిపాలనము అంతమగు వరకు అమలులో ఉండెను.

రాష్ట్రపరిపాలనము : రాష్ట్ర పరిపాలన విధానమందు కొన్ని గొప్పమార్పులు కాలక్రమమున జరగెను. వీనికి మూలము క్రీ. శ. 1881, క్రీ. శ. 1892, క్రీ. శ. 1909 సం వత్సరములలో నిర్మాణమైన కాన్సిల్ చట్టములు. ప్రజల అభిప్రాయమును తెలిసికొని పాలించుటయే తేమకర మనియు, ముఖ్యముగ ఇది చట్ట నిర్మాణమునందు అనుస రించదగిన మార్గ మనియు, ఈ యభిప్రాయమును తెలువగల వారు ప్రజలచే ఏదేని ఒక విధమున ఎన్నుకొనబడిన వారుగ నుండవలె ననియు బ్రిటిష్ ప్రముఖులు భావించిరి. ఇట్టి భావ మొకదినమున పుట్టినది కాదు. ఇది పుట్టుటకు, బలపడుటకు కొంతకాలము వచ్చెను. తుదకు దీని ఫలితముగ ప్రజాప్రతి నిధులతో కూడుకొనిన కానసభలు రాష్ట్రమందు స్థాపించ బడెను. క్రీ. శ. 1891, క్రీ. శ. 1909 చట్టములలో వారిని ఎన్నుకొను అధికారము రాష్ట్రములోని లోకల్ బోర్డులకు, మునిసిపల్ సంఘములకు ఈయబడెను. అందుచేత ఆంధ్ర దేశములోని లోకల్ బోర్డులు, మునిసిపల్ సంఘములు కానసభలలోని ప్రతినిధులు కొందరిని ఎన్నుకొనుటకు అవ కాళ మేర్పడెను. ఈ సభలకు ఆయ, న్యాయవట్టిక (బడ్డెలు) విషయములోను, తీర్మానములను ప్రవేశ పెట్టే చర్చించుట

లోను, ప్రశ్నలు వేసి సమాధానములను సంపాదించుటలోను అధికారములు వృద్ధియగుటచేత ఆంధ్రదేశమునుండి ఎన్నుకొనబడిన ప్రతినిధులకును తక్కిన ప్రతినిధులతోపాటు ఇట్టి అధికారముల నుపయోగించుకొనుట కవకాళము కలి గెను. క్రీ. శ. 1919, 1985 సంవత్సరములలో బ్రిటిష్ పార్ల మెంటు కావించిన 'గవర్నె మెంటు ఆఫ్ ఇండియా' చట్ట ములవలన రాష్ట్ర పరిపాలన వ్యభావము పూర్తిగ మారి పోయెను. కానసభలోని ప్రతినిధులను ప్రజలు ప్రత్యేక ముగ ఎన్నుకొను హక్కుగలవారైరి. కానసభ విశ్వా సమును సంపాదించినవారు మంత్రులగు వద్దతి అమలు లోనికి వచ్చెను. కేంద్ర ప్రభుత్వముయొక్క ప్రసక్తి లేక కొన్ని వ్యవహారములను రాష్ట్ర ప్రభుత్వమువారు స్వతంత్రించి పరిష్కరించుటకు అవకాళ మేర్పడెను. ఈ మార్పులు కారణముగ ఆంధ్రదేశములోని ప్రజలకు పరి పాలనమందు పాల్గొనుటకు సాధ్యమయ్యెను. వారి ప్రతినిధులు ప్రధాన మంత్రులుగను, సాధారణ మంత్రులు గను అధికార పదవులలో ప్రవేశించి ప్రభాగ్ని కాంచిరి. ప్రజాప్రతినిధుల పరిపాలనము మూలమున ఆంధ్రజిల్లాల స్థితిగతులు క్రమక్రమముగ చక్కబడెను.

స్థానిక పరిపాలనము : గత నూరుసంవత్సరముల కాలమునందు కలిగిన మార్పులలో స్థానిక పరిపాలన మునకు సంబంధించినవి ముఖ్యముగ గమనించ దగియున్నవి. పట్టణములను, పల్లె ప్రాంతములను పరిపాలించుటకు ప్రత్యేకముగ ఏర్పడిన విధానమే స్థానిక పరిపాలన విధా నము. మునిసిపల్ కాన్సిల్లు, జిల్లా బోర్డులు, తాలూకా బోర్డులు, గ్రామ పంచాయతీలు దానికి సంబంధించిన సంస్థలు. ఈ విధానము క్రీ. శ. 1881 తర్వాత క్రమక్రమ ముగా వ్యాప్తి గాంచెను.

పరిపూర్ణత గాంచిన స్థానిక పరిపాలన విధానమునకు కొన్ని ప్రధాన లక్షణములు గలవు.

1. స్థానికములని ప్రత్యేకింప దగిన వ్యవహారము లను - ఆరోగ్యము, విద్య, రవాణా సౌకర్యములు మొద లైనవి - పరిష్కరించి పరిపాలించుటకు ప్రత్యేక రాజ కీయ సంస్థ ఒకటి ఉండుట మొదటి లక్షణము. మునిసి పల్ కాన్సిల్లు, జిల్లా బోర్డులు, గ్రామ పంచాయతీలు ఇట్టివి.
2. ఈ సంస్థలలోని సభ్యులు స్థానిక ప్రజలు ఎన్ను కొన్న వారుగ నుండుట రెండవ లక్షణము. ఈ కారణము చేతనే స్థానిక పరిపాలనము స్థానిక స్వపరిపాలనము అన్న పేరునకు తగినది యగుచున్నది.
3. స్థానిక వ్యవహారములకు పాలించుటకు కానసభల ఖర్చులలో కొంత భాగమును వచ్చుల మూలముతము,

రాజ్య పరిపాలనవిధానము

క్రమచానము మూలమునను స్థానిక ప్రజలే భరించుట మూడవ లక్షణము. స్థానిక సంస్థలు విధించు ఇంటి పన్ను, వృత్తిపన్ను, పెన్సులు ఇటువంటివి. ఈమూడు లక్షణములతో కూడిన స్థానిక పరిపాలన విధానము రూపొందుటకు సుమారు ఎనుబది సంవత్సరములు వచ్చెను. దీని చరిత్ర క్రీ. శ. 1861 తర్వాత ప్రారంభ మగుచున్నది.

మొదటి నుండియు పట్టణ పరిపాలన విధానమునకును, పల్లెప్రాంతముల పరిపాలన విధానమునకును కొంత భేదము కల్పింప బడెను. అందుచేత వీనికి సంబంధించిన చట్టములు వేరు వేరుగ నున్నవి. విద్య, ప్రపంచానుభవము, వ్యవహారకళ మొదలగు వానియందు పల్లెప్రాంతముల జనముకంటె పట్టణవాసులు అధికులన్న కారణమున పల్లె ప్రాంతములలోకంటె పట్టణములలో స్థానిక స్వపరిపాలనము కొంచెము ముందుగ ప్రవేశపెట్ట బడెను. ఇప్పటికికూడ కొన్ని విషయములలో ఈ భేదము కనిపించు చున్నది. స్థానిక సంస్థల చరిత్ర నంతను వివరించుటకు ఇచ్చట అవకాశము చాలదు. అందుచేత గమనింపదగిన విషయములలో కొన్ని మాత్రము ఇచ్చట సూచించబడుచున్నవి.

పట్టణ వ్యవహారములను పరిపాలించుటకు మొదటి కాసనము క్రీ. శ. 1865 లో చేయబడెను. అటు తర్వాత క్రీ. శ. 1871, క్రీ. శ. 1878, క్రీ. శ. 1884, క్రీ. శ. 1920 లలో దీనికి సంబంధించిన కాసన నిర్మాణము జరగెను. ఈ పరిపాలనమునకై తొలుదొలుత ఏర్పడిన మునిసిపల్ కమిటీలలో ప్రభుత్వాధికారుల సంఖ్య ఎక్కువగ నుండెను. క్రమక్రమముగ దానిని తగ్గించి ప్రభుత్వాధికారులుకానివారి సంఖ్యను వృద్ధిచేసిరి. ఒకప్పుడు అట్టివారిని ప్రభుత్వమువారే నియమించుచుండిరి. కాలక్రమమున పట్టణములోని ప్రజలు వీరిని ఎన్నుకొను పద్ధతి ఆచరణలోనికి వచ్చెను. సభ్యులను ఎన్నుకొను హక్కు ఒకప్పుడు కొద్దిమందికి మాత్రమే ఉండెడిది. క్రమక్రమముగ అది వయోజనులలో చాల భాగమునకు సంక్రమించెను. ఇదే విధముగ అల్ప సంఖ్యాకుల ప్రాతినిధ్యము, స్త్రీల ప్రాతినిధ్యము మొదలగు విషయములలో కూడ మార్పు లనేకము జరగెను. తుదకు బ్రిటిష్ పరిపాలనము అంత మొందునాటికి పట్టణవాసులలో అధిక సంఖ్యాకులు మునిసిపల్ కౌన్సిలు సభ్యులను ఎన్నుకొను హక్కుగలవారైరి. ఒకప్పుడు జిల్లా కలెక్టరు మునిసిపల్ కౌన్సిలు అధ్యక్షుడుగ ఉండువాడు. క్రమక్రమముగ ప్రభుత్వమువారు నియమించిన అనధికారి అధ్యక్షుడు డగుటయు, తరువాత కౌన్సిలు సభ్యులు ఎన్నుకొన్న సభ్యుడు అధ్యక్షుడగుటయు జరగెను. ప్రస్తుతము మునిసిపాలిటీ లన్నిటిలోను కౌన్సిలు సభ్యులే తమ అధ్యక్షుని ఎన్నుకొనుచున్నారు.

మునిసిపల్ కౌన్సిళ్లు పరిపాలించవలసిన వ్యవహారములలో మొదటినుండియు ఆరోగ్యము, పట్టణ పారిశుధ్యము, రోడ్లు, విద్య మొదలైన సౌకర్యములు ప్రధానములుగా నుండెను. వీనిలో తరువాతి కాలమున విస్తారములగు మార్పులు కలుగలేదు. కౌన్సిళ్ళు విధించు పన్నులలో మొదటి నుండియు ఇండ్లపై విధింపబడు అస్తి పన్ను ప్రధానమైనదిగా నుండెను. ఇదికాక మరికొన్ని పన్నులు కూడ ఉన్నవి. ఒకప్పుడు రాష్ట్ర ప్రభుత్వమువారు మునిసిపల్ వ్యవహారములపై పూర్తి అధికారమును చలాయించుచుండువారు. వారి యనుమతిలేక ఏ వ్యవహారమునుకూడ తుది తరిష్కారము కావించుటకు మునిసిపల్ కౌన్సిలువారి కధికార ముండెడిది కాదు. కాని, కాలక్రమమున ఇందులో కూడ గొప్ప మార్పులు జరగెను. ఇంగ్లండు, అమెరికా మొదలైన దేశములలోని స్థానిక సంస్థలకు కల అధికారము ఆంధ్రదేశములోని వానికి ఇప్పటికి కూడ లేకపోయినను క్రీ. శ. 1885 తర్వాత క్రమక్రమముగ ఈ యధికారము వృద్ధి కాంచెనని చెప్పవలసియున్నది. సభ్యత్వము, అధ్యక్షుడవచ్చి, పరిపాలింపదగిన వ్యవహారములు, పన్నులు మొదలైన ఆచార్య సాధనములు, రాష్ట్ర ప్రభుత్వమువారి విచారణాధికారము మొదలగు వానికి సంబంధించిన విషయముల దృష్ట్యా క్రీ. శ. 1885 మొదలు ఇప్పటి వరకు నిర్మాణము కావించబడిన మునిసిపల్ చట్టములను పరిశీలించిన యెడల ఈ మార్పుల వివరము లన్నియు స్పష్టము కాగలవు. ప్రప్రథమమున, అనగా క్రీ. శ. 1865 చట్టము క్రింద ఆంధ్రదేశములోని ప్రధాన పట్టణము లన్నిటియందును (బరంపురము, పల్నాటిమిడి, విశాఖపట్టణము, భీమునిపట్టణము, విజయనగరము, అనకాపల్లి, కాకినాడ, రాజమండ్రి, ఏలూరు, బందరు, గుంటూరు, నెల్లూరు, కడప, కర్నూలు, ఆదోని, బళ్ళారి, అనంతపురములు) మునిసిపల్ సంఘములు స్థాపితములైనవి. తరువాత జనసంఖ్య వృద్ధిచొందిన ఇతర పట్టణములలో కూడ నిట్టి సంఘములు స్థాపింప బడెను. క్రీ.శ. 1947 నాటికి ఆంధ్ర రాష్ట్రములో 38 మునిసిపాలిటీ లుండెను.

పల్లె ప్రాంతముల వ్యవహారములను స్థానిక సంస్థల ద్వారా పరిష్కరించి పాలించుటకు ప్రధానమైన మొదటి ప్రయత్నము క్రీ. శ. 1871 లో నిర్మింపబడిన 'లోకల్ ఫండ్స్ చట్టము'నందు చేయబడెను. తరువాత క్రీ. శ. 1884, క్రీ. శ. 1920, క్రీ. శ. 1980 లలో దీనికి సంబంధించిన కాసనములు మరికొన్ని కావించబడెను. వీనిమూలమున కలిగిన మార్పులలో కొన్ని మాత్రము ముఖ్యముగ గమనింపదగియున్నవి.

1. ఒకప్పుడు ప్రతిజిల్లాయందు ఒక జిల్లాబోర్డు మాత్రమే కాక కొన్ని తాలూకా బోర్డులు కూడ ఉండెను. క్రీ. శ. 1984 లో తాలూకా బోర్డులు రద్దు గావింపబడెను.

2. ప్రథమ దశలో మన గ్రామముల ప్రాధాన్యమును బ్రటిష్ వారు గుర్తింపరైరి. అందుచేత ప్రతిగ్రామమందును పంచాయతీ నొకదానిని స్థాపించుటకు వా రెట్టి ప్రయత్నమును చేయలేదు. వారు కల్పించిన స్థానిక పరిపాలన విధానములోని గొప్ప లోప మిదియే. ఈ ప్రాధాన్యమును వారు గుర్తించుటకు చాల కాలము పట్టెను. అందుచేత వారు పంచాయతీలకు సంబంధించిన మొదటి చట్టమును క్రీ. శ. 1920 లో కావించిరి. అప్పటినుండి పంచాయతీల సంఖ్య వృద్ధిగాంచసాగెను. స్వరాజ్యము వచ్చిన తరువాత క్రీ. శ. 1950 లో మరియొక పంచాయతీ చట్టము చేయబడెను. దాని ననుసరించి గ్రామ పంచాయతీ వ్యవహారములు ప్రస్తుతము జరగుచున్నవి.

3. మునిసిపల్ కౌన్సిళ్లలోని సభ్యుల విషయమునను, అధ్యక్షుని విషయమునను కాలక్రమమున ఎటువంటి మార్పులు జరగెనో అటువంటి మార్పులే జిల్లా బోర్డు సభ్యుల యొక్కయు, అధ్యక్షుని యొక్కయు విషయమున జరగెను. ఆదిలో ప్రభుత్వోద్యోగులు కానివారిని ప్రభుత్వమువారు నియమించుచుండిరి. తరువాత జిల్లాలోని ప్రజలలో కొందరు వారి నెన్నుకొను అధికారమును సంపాదించిరి. క్రమక్రమముగ జిల్లాలోని వయోజనులలో చాల భాగము సభ్యులను అందరిని ఎన్నుకొను పద్ధతి అమలులోనికి వచ్చెను. ఒకప్పుడు జిల్లా కలెక్టరు బోర్డు అధ్యక్షుడుగ నుండువాడు. తరువాత ప్రభుత్వమువారు ప్రభుత్వోద్యోగి కానివారిని అధ్యక్షునిగ నియమించుచుండిరి. తుది దశలో బోర్డు సభ్యులే తమలో నొకనిని అధ్యక్షునిగా ఎన్నుకొను పద్ధతి అమలులోనికి వచ్చెను.

4. జిల్లాబోర్డులు, గ్రామ పంచాయతీలు పరిష్కరింపదగిన వ్యవహారములలో ఆరోగ్యము, విద్య, రోడ్లు ప్రధాన స్థానమును వహించుచున్నవి. గ్రామ సౌకర్యమునకై చేయవలసిన పనుల నన్నిటిని గ్రామ పంచాయతీలు చేయవచ్చును.

5. బోర్డులు, పంచాయతీలు వాని ఆదాయములో చాల భాగమును ఖామి నెస్సు ద్వారా సమకూర్చుకొనుచున్నవి. దీనితోపాటు మరికొన్ని పన్నులను విధించుటకుకూడ వాని కధికారము కలదు. గ్రామములోని ప్రజలంతే వెట్టివనిని నిర్బంధముగ చేయించి, సాముచాయికపు పనులను జరపించుటకు కూడ గ్రామపంచాయతీలకు అధికారము గలదు.

6. బోర్డులు, పంచాయతీలు వాని వ్యవహారములను రాష్ట్ర ప్రభుత్వమువారి వైచిరణకు లోబడి జరపుకొనవలెను. ఈ విచారణకు సంబంధించిన వివరములన్నియు చట్టములలో సుచాహరింపబడి యున్నవి.

ఈ విధముగ బ్రటిష్ వారి పరిపాలన విధానములో స్థానిక పరిపాలన విధానము ఒక ప్రధానాంగ మయ్యెను. స్థానిక ప్రయోజనములను ఆయా ప్రదేశములను గురించిన అనుభవ జ్ఞానముగల పౌరుల సాయమున సమకూర్చుటకును, ప్రజలనుండి కొన్ని పన్నులను సులభముగ వసూలు చేయుటకును, ప్రజాపరిపాలన విధానమందు ప్రజలకు కొంత అనుభవము కలుగుటకును స్థానిక పరిపాలనము తోడ్పడెనని చెప్పవచ్చును.

దేశమును పాలించుటకు ప్రారంభించినప్పుడు ప్రజల సౌభాగ్యమునకై పనిచేయవలెననెడి ఉద్దేశముకాని, అవకాశము కాని బ్రటిష్ వారి కుండెడిది కాదు. క్రీ. శ. 1858 తరువాత వారి దృష్టిలో మార్పు వచ్చెను. అంతకు ముందే వారు రోడ్లు, రైళ్ళు, తంతి తపాలా ఏర్పాటులు, ఆనకట్టల నిర్మాణము మొదలగువానియందు కొంత శ్రద్ధను వహించిరి. ఇది క్రీ. శ. 1858 తర్వాత మరింత వృద్ధిగాంచెను. ఈ విధమైన పనులను నిర్వహించుటకు క్రొత్త పరిపాలన శాఖల నిర్మాణ మవసర మయ్యెను. అందుచేత రెవిన్యూ శాఖతోపాటు, పబ్లిక్ వర్కుస్ శాఖ, పోలీసు శాఖ, విద్యా శాఖ, వ్యవసాయ శాఖ, అటవీ శాఖ, సహకార శాఖ, ఆరోగ్య శాఖ మొదలయిన పెక్కు శాఖలను వారు సృష్టించిరి. ప్రభుత్వోద్యోగుల సంఖ్య కాలక్రమమున వృద్ధిగాంచెను. ఒకప్పుడు జిల్లాయందు కలెక్టర్ రొక్కడే ప్రధానోద్యోగిగ నుండువాడు. కాని క్రొత్త శాఖలనేక మేర్పడుటచేత కలెక్టరుతోపాటు ప్రతి జిల్లాలో ఆయాశాఖలకు సంబంధించిన అధికారులు ప్రజాహిత కార్యములను చేయువారైరి. బ్రటిష్ పరిపాలన విధానములో కాలక్రమమున కలిగిన మార్పులలో గమనింపదగినది ఇది యొకటి. దీని వలన కొన్ని సమస్యలేర్పడెను. ఈ యధికారుల నడుమ నుండదగిన పరస్పర సంబంధ మెట్టిది, వారు వారు చేయు పనులలో ఇతరధికారులతో వారు ఎంతవరకు సంప్రతించవలెను అను సమస్య ఒకటి. ఈ యధికారులకును, కలెక్టరుకును ఏలాటి సంబంధ ముండవలె నన్నది మరియొకటి. ఈ సమస్యల స్వభావ మెట్టిదైనను బ్రటిష్ వారు దేశమును వదలి వెళ్లువాటికి పరిపాలనము ద్వారా వారు సాధింపదలచిన ఉద్దేశములను, ప్రజల హితమునకై వారు తలపెట్టిన కార్యములను కావల్యమును గాంచిన పనులలో సందేహము లేదు.

స్వాతంత్ర్య సంస్థాపనానంతరము

క్రీ. శ. 1947లో బ్రిటిష్ పరిపాలన మంతరించి దేశములో స్వాతంత్ర్య యుగము ప్రారంభమయ్యెను. దాని ఫలితముగ ప్రజాస్వామ్యము, ఫెడరల్ విధానము ఆధారములుగ క్రీ. శ. 1950లో క్రొత్త రాజ్యాంగము ఆమలులోనికి వచ్చెను. ఇది జరిగిన తర్వాత మూడు సంవత్సరములకు ప్రత్యేక ఆంధ్ర రాష్ట్రము నిర్మాణము గావింపబడెను. తర్వాత క్రీ. శ. 1958లో హైదరాబాదు సంస్థానము యొక్క విచ్ఛిత్తి జరిగి దేశములోని ఆంధ్ర ప్రాంతము లన్నియు కలిసి, 'ఆంధ్ర ప్రదేశ్' అను పేర విశాలమయిన ఆంధ్రరాష్ట్ర మేర్పడెను. రాష్ట్రము యొక్క పరిపాలనము వయోజను లందరును ఎన్నుకొన్న శాసనసభ యొక్కయు, ఆ సభకు రాధ్యతగల మంత్రీసభము యొక్కయు అధీనములోనికి వచ్చెను. ఫెడరల్ విధానము ననుసరించి రాష్ట్ర ప్రభుత్వమునకు శాంతి భద్రతల రక్షణ, వ్యవసాయము, విద్య, పరిశ్రమలు, సహకారము మొదలయిన అనేక విషయములపై సర్వ స్వాతంత్ర్యము సంప్రాప్తించెను. ఇదియే స్వాతంత్ర్యయుగమున రాష్ట్రపరిపాలన విధానమందు కలిగిన విప్లవాత్మకమైన మార్పు.

ఈ విధముగ ఏర్పడిన ప్రజాప్రభుత్వము కడచిన ఏదెనిమిది సంవత్సరములలో రాజ్యాంగము ననుసరించి క్రేయో రాజ్యమును స్థాపించుటకు కృషిచేయు చున్నది. అందు నిమిత్తమై భూసంస్కరణ లనేకము గావింపబడెను. జమీన్దారీలను రద్దుచేయుట, రైతువారి భూములను సాగుచేయు కౌలుదారుల సంరక్షణము మొదలైనవి — ఇట్టి సంస్కరణములలో ప్రధానములు. ఇదిగాక, దేశము యొక్క సర్వతోముఖ పురోభివృద్ధికై పంచవర్ష ప్రణాళికలు ఏర్పరువ బడుటచేత ఆంధ్రరాష్ట్రమందు ప్రాత్యేక లనేకము నిర్మాణము గావింపబడినవి. నూతన పరిశ్రమలు కొన్ని స్థాపించబడినవి. ప్రయాణ సౌకర్యములు, విద్యా సౌకర్యములు, సాంఘిక సంక్షేమకార్య క్రమములు వ్యాప్తిగాంచినవి. ఆర్థికరంగమందు ప్రజలు అనేక విధములుగ పురోగమించుటకు అవకాశము లేర్పడెను. బ్రిటిష్ ప్రభుత్వము యొక్క దృష్టికిని, స్వతంత్రముగ రాష్ట్రమును పాలించుచుండు ప్రస్తుత ప్రభుత్వము యొక్క దృష్టికిని గల ఈ భేదము గుర్తించదగి యున్నది. (చూడు: వివరములకు ఆర్థికాది కాస్త్ర సంపుటము).

మా. వెం. రం.



ఆర్థిక చరిత్ర

సుఖముగ జీవించుటకు కావలసిన వస్తు సామగ్రిలో కష్టపడినగాని లభించని వానికి అర్థముని పేరు. అర్థమును సంపాదించుటకై ప్రజలు అనుసరించు విధానము ఆర్థిక జీవితముని చెప్పదగియున్నది. ఈ జీవితముందు అప్పు డప్పుడు కలుగు మార్పుల వివరణము ఆర్థిక చరిత్ర.

తెలుగుదేశపు ఆర్థిక చరిత్రను వివరించుటకు ప్రత్యేక మైన ఆధారము లేవియు లేవు. దేశచరిత్రకు గల ఆధార ముల సాయముననే దీనినికూడ వివరించవలసి యున్నది. కాని ఇంతవరకు ఆర్థిక జీవితదృష్టితో ఈ చరిత్రాధార ములను వ్యాఖ్యానించుటగాని, విమర్శించుటగాని ఎక్కువగ

జరగని కారణమున ఆర్థిక చరిత్రను వ్రాయుట రాజ వంశముల చరిత్రను వ్రాయుట కంటె ఎక్కువ కష్టమయిన పని. తెలుగువారి ఆర్థిక జీవిత ముందు, ఏయే కాలములలో ఏయే మార్పులు కలిగెనో, ఆ మార్పులకు కారణము లేవీ యో, వానిమూలమున కలిగిన ఫలితము తెట్టివో వివరించుట సులభసాధ్యము కాదు. దేశచరిత్రలో కొన్ని ప్రధాన యుగములందు ఆర్థిక పరిస్థితు లెట్లుండెనో సూచించుట మాత్రమే సాధ్యమగుచున్నది.

అతి ప్రాచీన కాలముండు తెలుగుదేశము దండకారణ్యములో ఒక భాగముగ నుండి నందున ఆర్థికచరిత్ర ప్రథమ దశలో అడవులను ఛేదించి, భూములను చదునుపరచి వ్యవసాయ యోగ్యములుగ చేసికొనవలసిన అవసరము ఎక్కువగ నుండెను. అట్టి పని జరగుటలో సాయపడిన రాజులు ప్రసిద్ధి కాంచినవారైరి. సాతవాహనుల తర్వాత తెలుగు దేశములో కొంతభాగమును పరిపాలించిన ఇక్ష్వాకువంశ మూపురుసుడైన చాంతమూలుడు భూమిని విస్తారముగ పేద్యములోనికి తెచ్చినవాడన్న ప్రఖ్యాతిని గాంచెను. తరువాతికాలమున కూడ 'కాడువెట్టి' (అడవిని ఛేదించిన వాడు) అను బిరుదమును కొందరు రాజులు పొందుటకు ఇదియే కారణము. ఈ సందర్భమున పేర్కొనదగిన

ప్రాచీన రాజులలో త్రిలోచన పల్లవు దొకడు. కాకతీయుల యొక్కయు, విజయనగర చక్రవర్తుల యొక్కయు ఘన కార్యములలో భూములను పేద్యములోనికి తెచ్చుట ఒక ప్రధాన కార్యముగ పరిగణించ బడుచున్నది.

తెలుగుదేశ చరిత్రలో సాతవాహనుల రాజ్యకాలము (క్రి. పూ. 270 - క్రీ. శ. 178) మొదటి ప్రధానయుగము. అప్పటికి ఆర్థిక జీవితమునకు అంగములైన వ్యవసాయము, పరిశ్రమలు(శీతిపనులు), వర్తక వ్యాపారములు దేశముందు వర్ధిల్లుచుండెను. క్రయవిక్రయములకు కావలసిన నాణెములు వాడుకలో నుండెను. వ్యవసాయము ప్రజలకు

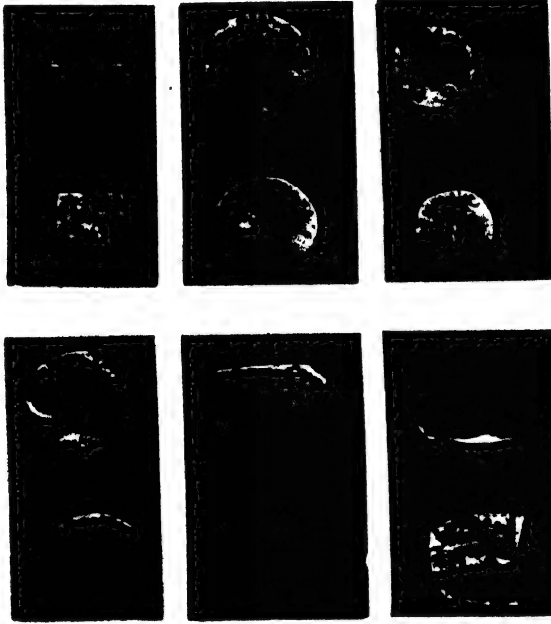

చిత్రము 75. పురాతనకాలపు తెలుగు నాణెములు

ప్రధాన వృత్తియైనను తక్కిన వృత్తులను అనుసరించి జీవితము గడపుకొనుచుండు వారు అనేకు లుండిరి. వారిలో పేర్కొనబడిన వారు 'మాలాకారు'లు, 'కోరికు'లు (సాలెవారు), 'తిలపిపకు'లు (తెలికవారు), 'ఒడయంత్రుకు'లు (ఉదకయంత్ర నిర్మాతలు), 'కాసాకారు'లు (కంచు పనివారు), 'తెనకారు'లు (మొగుగు పెట్టువారు), 'కమారు'లు (కమ్మరులు), 'చంమకారు'లు, 'గధికు'లు, 'సువణకారు'లు, 'మణికారు'లు, 'మీలికుట్టు' (రాయి మొగుగు పెట్టువారు), 'నేలవళకు'లు (శిల్పులు), 'వడకులు' (వడ్రంగులు),

'లోహవాణియు'లు, 'కులిరికు'లు (కుమ్మరులు), 'లేఖకు'లు 'నాయకమిస'లు, 'కధిచకు'లు, 'మహాకటకు'లు. ఈ పట్టికలో సువర్ణకారులు, మణికారులు మొదలైనవారు చేరియుండుటచేత సాతవాహన కాలమువాటికి ప్రజలలో భోగ భాగ్యము లనుభవించు ధనికవర్గ ముండెనని స్పష్టమగుచున్నది. ఆ కాలపు విశేషములలో గమనించదగినది మరియొకటి కలదు. ఒక్కొక్క వృత్తిని అనుసరించినవారు ఒక్కొక్క ప్రత్యేక సంఘముగ తీర్చిదియుండిరి. అట్టి సంఘములకు 'నికాయపేలు' అనియు, 'నేలు' (శ్రేణు) అనియు పేర్లు. సంఘనాయకుడు శ్రేష్ఠియని పిలువబడుచుండెను.

ఆర్థిక చరిత్ర

సంఘపథ్యులు లోబడియుండ వలసిన కట్టుపాట్ల నన్నిటిని సంఘము వారే ఏర్పరచి అనుబంధం చేసుకుంది. ఈ విషయములలో ప్రభుత్వమువారు ఎట్టి జోక్యమును పుచ్చుకొనువారు కారు. ఇది ఒక విధమైన ఆర్థిక స్వరాజ్యము. ఈ సంఘములు వృత్తి సంఘములుగా మాత్రమే కాక ఈ కాలమున క్యాంటీలు చేయు పనులలో కొన్నిటిని చేయుచుండెను. సాధారణముగా మాటికి వంద్రెండు వడ్డీ చొప్పున అప్పుల విచ్చి పుచ్చుకొనుట మామూలుగా నుండెను.

దేశములోవలన, విదేశములతోడను వ్యాపారము చేయు వర్తకులనేకులు లుండిరి. వారికి సార్థవాహులని పేరు. వారిలో ధరినికులు - ధాన్యవ్యాపారము చేయువారు - ఒకరు. వర్తకులుకూడ శ్రేష్ఠి యనువాని నాయకత్వమున సంఘములుగా ఏర్పడి వర్తకమును సాగించుచుండిరి. దేశమందు ప్రభావీణులైన వర్తకస్థానములు అనేక ముండెను. వానిలో ధాన్యకటకము, విజయపురము, గూడూరు, వినుకొండ, కంటకనేల, కొద్దూరు, అల్లవై నె (?), ఎఫిలెరియన్ (కోరంగి) ప్రధానములైనవి. గూడూరు ప్రాంతమున నన్న బట్టలవేత, వినుకొండ ప్రాంతమున లోహ పరిశ్రమ, పల్నాటిలో వజ్రపరిశ్రమ ప్రసిద్ధిగాంచి యుండెను.

సాతవాహనుల తరువాత వల్లభులు, ఇక్ష్వాకులు, బృహత్పలాయనులు, కాలింగాయనులు, ఆనందగోత్రులు, విష్ణుకుండిరాజులు, రాజుక్యులు, చోళులు మొదలైనవారు అప్పుడప్పుడు తెలుగుదేశములోని వివిధప్రాంతములను పరిపాలించిరి. కాని వీరి కాలములో ఆర్థిక పరిస్థితులు క్షయించినవి. వినయములకు తగిన ఆధారములు చాల తక్కువ. సాతవాహనుల కాలమునాటి పరిస్థితులకును ఈ కాలములోని వానికిని విస్తారము భేద ముండినట్లు కనుపించదు.

తెలుగుదేశ చరిత్రలో కాకతీయుల కాలము (క్రీ. శ. 1050 - క్రీ. శ. 1828) రెండవ ప్రధానయుగము. ఈ కాలమున కూడ వ్యవసాయము ప్రజలకు ప్రధాన వృత్తిగా నుండెను. దీని అభివృద్ధికై కాకతీయ చక్రవర్తులు మూడు విధములుగా సాయపడిరి. కాడువెట్టి విరుదమును వహించిన ప్రాచీన పరిపాలకులవలె వీరు అరణ్యములనేకము - ముఖ్యముగా ఇప్పటి కర్నూలుమండలములోని వానిని - ఛేదించి, భూములను వ్యవసాయ యోగ్యములుగా చేసిరి. అట్టి ప్రదేశములలో వారు క్రొత్త గ్రామములను నిర్మాణము కావించి అచ్చట చేరిన రైతులకు కొన్ని సంవత్సరములపాటు పన్నులు లేకుండ వ్యవసాయము చేయుటకు అనుజ్ఞ నిచ్చి గ్రామశీలికము సంప్రదాయానుసారము వర్షాధార సంవత్సరముగాను, స్వయం సేమ్యుద్ధముగాను జరగుటకు రెడ్డి, కరణము మొదలైన గ్రామాధికారులకు,

పురోహితుని, తలారి, కుమ్మరి, చాకలి, మంగలి మొదలైన గ్రామ భటులను నియమించి వారి వారికి తగినట్లు మాన్యముల నొసగి (కొన్ని సాత గ్రామములలో వీరితో పాటు ఒక వైద్యుడు, రక్షణకు కొందరు వీరభద్రులు, వీరముష్టివారు ఉన్నట్లు తెలియుచున్నది). పాలములకు సకాలమున నీటి పారుదల జరగుటకు వీరు, వీరి సామంతులు గొప్ప చెరువులను శ్రవ్యించిరి. వానిలో సాకాల చెరువు, జగతీకేసరి చెరువు, కాటనముద్రము, చౌడ సముద్రము, చింతల చెరువు, నామ సముద్రము, ఎరక సముద్రము ముఖ్యముగా పేర్కొనదగియున్నవి.

వ్యవసాయముకాక, ఇతర వృత్తులవలన జీవించువారనేకులు ఉండిరి. సాతవాహనుల కాలము నాటికిని, కాకతీయుల కాలము నాటికిని ఈ విషయమున గుర్తించదగిన భేదము అనేకము లేవు. కాని ఈ కాలపు గ్రంథములలోను, కాసనములలోను పూటకూరివృత్తి, వేళ్యవృత్తి, కుట్టుపని, మేదరపని ప్రత్యేకముగా పేర్కొనబడియున్నవి. ఇవి పూర్వకాలమున కూడ ఉండినవే. అయినప్పటికిని ఈ కాలమున వట్టణములు పెరుగుటవలన వీనిలో కొన్నిటికి ఎక్కువ ప్రాధాన్యము లభించియుండవచ్చును. వృత్తులను బట్టి ప్రజలు పరువెనిమిది కులములుగా విభజింపబడి యుండిరి. వారిలో కోమట్లు, గొల్లవారు, అక్కసాలవారు (అగసాల), పాలెవారు, మంగలులు, కుమ్మరులు చేరి యున్నారు. పరిశ్రమలలో పేరుగాంచినవి నన్నని వస్త్రముల పరిశ్రమ, పంచలోహముల పరిశ్రమలు, రత్న కంబకముల వేత, జముకాణముల పరిశ్రమ, అద్దకపు పరిశ్రమ.

క్రయ విక్రయములు చాలవరకు సంతలలో జరగుచుండెను. ఈ సంతలలో కొన్ని మడిసంతలు, కొన్ని మైల సంతలు. మైల సంతలు ఊరివెలుపల జరగుచుండెడివి. అందు మత్స్య మాంసాదులు విక్రయించుచుండువారు. సంతలలో రకరకములైన వస్తువులు అమ్మబడుచుండినను సుంకములు చెల్లించవలసిన నీలి, పోకలు, కూరగాయలు, మామిడిపండ్లు, కొబ్బరి, నువ్వులు, గోధుమలు, పెసలు, వడ్లు, జొన్నలు, ఉప్పు, ఆవాలు, తగరము, సీసము, రాగి, చందనము, కర్పూరము, జవారి, పట్టునూలు ప్రధానముగా గుర్తించదగియున్నవి. వీనితోపాటు పసుపు, ఉల్లి, కండ, పెండలము మొదలైన దుంపరిమనులు, చందనము, ముత్యము, రుద్రాక్ష మొదలగు పరకులయందుకూడ వ్యాపారము జరగుచుండెను. మోటువల్లి మొదలైన రేవుల ద్వారా శ్రీగంధము, పచ్చకర్పూరము, ముక్కాలు, దంతము, పట్టునూలు, పవడములు, మిరియాలు దిగుమతియగుచుండెను. శ్రేణులుగా ఏర్పడి, బహుళముగా దేశమం దంతలు

వర్తక వ్యాపారములు చేయుచుండినవారిలో వీర బలంజలు (బలిజలు), గవరవారు, అయ్యావళిలు, నగర కోమట్లు ముఖ్యముగ పేర్కొనదగియున్నారు. వర్తక సామగ్రిలను మోయుటకు బండ్లను కొద్దిగను, దున్నపోతులు, ఎడ్లు, గాడితెలు మొదలైనవానిని ఎక్కువగను పాడుచుండిరి.

కాకతీయుల కాలమున సామాన్య ప్రజల జీవితస్థాయిని తెలిసికొనుటకు తగిన ఆధారములు లేవు. కాని చక్రవర్తులు మాత్రము విశేష ధనమును సమకూర్చుకొనినట్లు చెప్పవచ్చును. మహమ్మదీయులు ఓరుగంటిపై దండెత్తి వచ్చినప్పుడు వారికి లభించిన ధనరాసులు వెండి, బంగారములు రత్నములు వీరికి తార్కాణము.

దేశ చరిత్రలో విజయనగర సామ్రాజ్య కాలము (క్రీ. శ. 1390 - క్రీ. శ. 1678) మూడవ ప్రధాన యుగము. ఈ కాలమున విశేషీయులు కొందరి చృష్టికి వచ్చి దేశవైభవమును, ధోగ భాగ్యములను వివరించుచున్నారు. వారి వ్రాతలను బట్టి మొత్తముపైన ప్రజల ఆర్థిక జీవిత విధానమందు గొప్ప మార్పు లేనియు సంభవించినట్లు కనిపించదు. పూర్వకాలపు విధానమే ఈ కాలమందును ప్రాబల్యము వహించియుండెను. ప్రజలు, పరిపాలకులు, పూర్వకాలపు సంప్రదాయములనే యనుసరించుచుండిరి. కాని సామ్రాజ్యము విస్తరించినట్లే, ప్రతి ఆర్థికరంగముకూడ - వ్యవసాయము, పరిశ్రమలు, వర్తక వ్యాపారములు, పన్నులమూలమున ప్రభుత్వము సంపాదించిన ఆదాయము, ప్రభుత్వపు ఖర్చులు — పూర్వముకంటె బహుళతరము లయ్యెను. ముఖ్యముగ గుర్తింపదగిన మార్పు ఇదియే.

పూర్వకాలపు రాజులవలె విజయనగర చక్రవర్తులు అడవులను చేదించి వ్యవసాయ యోగ్యముగు భూమియొక్క విస్తీర్ణమును పెంచెరి. దీనితోపాటు క్రొత్త గ్రామములను నిర్మాణము గావించి, పాడుపడ్డ పాత గ్రామములను వెక్కిరిసి పునరుద్ధరించెరి. ప్రజలలో ఇట్టి కార్యములకు పూనుకొనినవారికి అనేక విధముల ప్రోత్సాహము కల్పించెరి. క్రొత్తగ సాగుబడిలోనికి వచ్చిన భూములను సాగు చేయువారికి పన్నుల విషయములో కొన్ని ప్రత్యేక సౌకర్యములను కలిగించెరి. వీని ఫలితముగ దేశములోని గ్రామముల సంఖ్యయు, సాగుబడి పొలముల విస్తీర్ణమును పెరిగెను.

జలాధారముల నిర్మాణమందు చక్రవర్తులు, వారి సామంతులు ధర్మచింతగల ప్రజలలో అనేకులు ఎక్కువ శ్రద్ధను వహించెరి. తటాక నిర్మాణమున నైపుణ్యములలో నొకటి యనియు, పుణ్యమును, యశస్సును చేకూర్చగల దనియు విశ్వాస ముండుటచేత చెరువులను త్రవ్వించెరి. వానిలో కొందవీడు ఉదయగిరి ప్రాంతము

లందును, ఇప్పటి కడప అనంతపురము మండలములలోను నిర్మించబడిన చెరువులు మిక్కిలి ప్రధానములైనవి. వీనిని మంచి స్థితిలో నుంచుటకును, అవసరమైనప్పుడు మరమ్మతులు చేయుచుటకును ప్రత్యేకమైన ఏర్పాటులు గావించబడినవి. చెరువులుగాక నదీ జలములు వ్యవసాయమున కుపయోగపడుటకై విజయనగర చక్రవర్తులు కొన్ని కాలువలనుకూడ త్రవ్వించెరి. కాని ఇట్టి పనులు జరగినను మొత్తముమీద వ్యవసాయము ఎక్కువగ వర్షముపై ఆధారపడవలసిన స్థితియందే ఉండెను.

వ్యవసాయవిధానమందుగాని, రైతులు ఉపయోగించు పనిముట్లయందుగాని, వారు పండించిన పంటల స్వరూపమందుగాని ఎట్టి మార్పులు ఆ కాలమున కలిగినట్లు లేదు. ఎప్పటివలెనే వారు రకరకములైన పరిధాన్యములు (కలమ, శాలి, నిరాముఖ, షాష్టిక, పతంగ, హోయనాదులు), జొన్న, రాగి, వరగ, పప్పుదినుసులు, చెరకు, నువ్వులు, ఆముదాలు, నీలి, పోక, కొబ్బెర, అరటి, తముల పాకు, మామిడి, పనస, పసుపు, ఉల్లి మొదలైన వానిని పండించుచుండిరి. అప్పటికి ఇప్పటికి పంటల విషయములో ఎక్కువ భేద మేమియు లేదు. ఆ కాలమున లేని పంటలలో వేరుసెనగ, పొగాకు ముఖ్యములైనవి.

పూర్వ కాలమున వివిధకులములవారు అనుసరించుచుండిన వృత్తులనే విజయనగర సామ్రాజ్యకాలమందు కూడ అనుసరించు చుండిరి. కాని విశ్వకర్మకులజా లనియు పంచాణంవారనియు పేర్కొనబడు కమ్మరులు, బంగారుపని చేయు కంసాలులు, ఇత్తడిపనిచేయువారు, కర్రపనిచేయు వడ్రంగులు, దేవాలయాదులను కట్టు శిల్పులు వీరి ప్రకంసయు, వీరి మధ్యను సంభవించిన వివాదముల ప్రస్తావమును ఈ కాలమున కొంచె మెక్కువగ కనిపించుచున్నది. చక్రవర్తులే కాక రాష్ట్రములను పాలించు నాయకులు, సామంతులు, ఉన్నత పదవులలోని ఇతరులు, వ్యాపారముద్వారాధనము నార్జించిన వర్తకులు ఎక్కువగ నుండినందునను, దేవాలయ నిర్మాణమునకును దేవతల ఉత్సవములకును ఎక్కువ ప్రాధాన్యము లభించినందునను బంగారముతోను రత్నములతోను ఆభరణములు తయారుచేయు కంసాలులకును దేవాలయాదులను నిర్మించగల శిల్పులకును అక్కర ఎక్కువయ్యెను. మరియొక నిశ్చయము ఏదీ ఈ సందర్భమున గమనింపదగి యున్నది. సామ్రాజ్య చరిత్రలోని చివర భాగమందు యూరపు ఖండమందుండి దచ్చివారు, ఇంగ్లీషువారు వచ్చి పులికాటు, నిజాంపట్టణము, మచిలీపట్టణము మొదలైన ప్రదేశములలో వర్తకస్థలముల చేర్చరచుకొని, మన దేశములోని నూలు బట్టలు, కలంకారీబట్టలు మొదలగు

ఆర్థిక చరిత్ర

వాని నెక్కువగ కొనసాగిరి. ఈ కారణమున సాలెవాండ్ర ప్రితి మరియు చక్కబడుటకు అవకాశము కలిగెను.

వర్తక వ్యాపార రంగములందు ప్రధానముగ గమనించదగిన మార్పు యూరోపియను వర్తకుల రాకయే. తక్కిన విషయములలో వ్యాపార మంతయు పూర్వవద్దతిచే సాగుచుండెను. విదేశములనుండి మన దేశమునకు వచ్చుచుండిన వానిలో వెండి బంగారములు, పాదరసము, తగరము, సీసము, రాగి, ఇనుము, సుగంధద్రవ్యములు, పింగాణి, వట్టు వస్త్రములు, రత్నములు, ఏనుగులు, గుర్రములు ప్రధానములు. ఇచ్చటినుండి విదేశములకు పంపబడిన వానిలో రకరకములైన వస్త్రములు అగ్రస్థానము దుండెను.

దేశము లోపల జరగు వర్తకవ్యాపారములకు అనుకూలించు రహదారులు కొన్ని ఉండెను. వానిలో విజయనగరమునుండి చంద్రగిరి, తిరుపతి మీదుగ పులికాటుకు చేరునది, బందరునుండి కోవెలకొండ మీదుగ కంపిలికి వెళ్లునది, విజయనగరమునుండి ఉదయగిరి కొండవీడు కొండపల్లెల మీదుగ సింహాచల శ్రీకూర్మములకు వెళ్లునది ప్రధానములైనవి. బండ్లపై సరకులను వేసికొని వ్యాపారము చేయువారికి ఈ రహదారులు అనుకూలించి యుండెను. కాని వ్యాపారములో ఎక్కువభాగము పూర్వమువలె గాడిదలు, ఎద్దు, గుర్రములు మొదలైన వాని మూలమున జరగుచుండెను. వ్యాపారము చేయుచుండిన వారిలో నాశాదేశీయులు, వీర బలంజలు, అయ్యోవకులు, శెట్టుముఖ్యులుగ నుండిరి. వీరు సమయములుగ (సంఘములుగ) ఏర్పడి వ్యాపారము చక్కగ జరగుటకు కావలిన కట్టుదిట్టములను చేయుచుండిరి. క్రయ విక్రయములు ఎక్కువగ సంతల ద్వారా జరగుచుండెను.

విదేశీయుల ప్రావల్యముబట్టి విజయనగర సామ్రాజ్యము సమస్త భోగ భాగ్యములతో తులకూగుచుండినట్లు చెప్పటకు వీలున్నను ఈ భోగభాగ్యములను సామాన్య ప్రజలు ఎంతవరకు అనుభవించ గలిగి రనువిషయము సందేహస్పదముగ నున్నది. బహుళః వారి ఆర్థికస్థితిలో గొప్ప మార్పు లేవియు కలుగలేదని చెప్పటయే సమంజసముగ నున్నట్లు కనిపించుచున్నది. ఈ సందర్భమున మూఱు విషయములను ముఖ్యముగ గమనించ వచ్చును. సామ్రాజ్యము విస్తీర్ణముందు పెద్దది యగుటచేత దానిని పరిపాలించుటకు కావలిన ఉన్నతోద్యోగులసంఖ్య వృద్ధి గాంచెను. వైశ్యాధిపతులు, రాష్ట్రములను పాలించు చుండిన నాయకులు, వారి ప్రతినిధులు, ఇతరోద్యోగులు ఈ వర్గమునకు చెందినవారు. ఉన్నత పదవులలోనివారి శీత బ్రతములు

కూడ ఆ కాలముందు ఎక్కువగ నుండెను: వారిలో భోగ లాలస మెండు. ఇందుచేత దేశాచారములో చాలభాగము వారి సౌఖ్యముకొరకై వినియోగ మగుచుండెను.

ఆ కాలమున ప్రభుత్వమునకు ప్రజలు చెల్లించవలసిన పన్నులుకూడ అత్యధికముగ నుండెను. పండిన పంటలో రైతునకు పదియవవంతు కూడ మిగులుట లేదన్న అభిప్రాయమును విదేశీయులు కొందరు వ్యక్తపరచి యున్నారు. ఇట్టి పన్నుల భారమును భరింపలేక కొన్ని సమయములందు రైతులు, వారి భూములను, గ్రామములను వదలి గ్రామాంతరములకు పారిపోవుట కూడ సంభవించుచుండెను. క్రయవిక్రయములకై సంతలకు తెచ్చిన సరకులన్నిటిపై (ఏవో కొన్నిటిపై తప్ప) సుంకములు విధించబడుచుండెను. ఇవిగాక, దారి సుంకములు, ఇతరములయిన సుంకములు ఎన్నియో ఉండెను. వృత్తి పన్ను లనుపేరిట చాకళ్లు, మంగళ్లు, వద్రంగులు, సాలెలు — అన్ని వృత్తుల వారు పన్నులు చెల్లించవలసి యుండిరి. పన్నులను వసూలు చేయుటకై నియమించ బడిన అధికారులు ప్రజలను పీడించి చట్ట విరుద్ధముగ ద్రవ్యమును రాబట్టుట కవకాశము లుండెను. ఇదికాక అప్పు డప్పుడు ఊమములు సంభవించుట కలదు. ఊమపీడితులను రక్షించుటకు పరిపాలకులు కొన్ని చర్యలను తీసికొన్నను రవాణా సౌకర్యములు లేని కారణమున ప్రజలస్థితి దుర్భర మగుచుండెను.

ప్రజలవద్ద నుండి వసూలు చేసిన పన్నులలో చాల భాగమును నైన్యములకై ఖర్చుపెట్టవలసిన అవసరము ఆ కాలమునందు ఎక్కువగ నుండెను. ఇది కాక దేవాలయ నిర్మాణము, దేవతల ఉత్సవములు ముక్తిదాయకములను విశ్వాస కారణమున చక్రవర్తులు ఇట్టి కార్యములకై విశేష ధనమును ఖర్చుపెట్టు చుండిరి. ఏచేట తమకు వచ్చిన ఆదాయములో కొంతభాగమును ఖర్చుపెట్టక దాచియుంచు సంప్రదాయమును చక్రవర్తులనుపరించుచుండిరి. దీని మూలమున ప్రజల సౌఖ్యమునకై ప్రభుత్వచేయు ఖర్చు అతి స్వల్పముగ నుండెను.

ఇన్ని పరిస్థితులు కారణముగ, ఆ కాలమున సామ్రాజ్య ప్రజలయొక్క ఆర్థికస్థితి సంతృప్తి కరముగ నుండలేదనియు చెప్పవలసి యున్నది.

దేశ చరిత్రలో బ్రిటిష్ పరిపాలనకాలము నాల్గవ ప్రధానయుగమని చెప్పదగి యున్నది. ఈ కాలమున ఆర్థిక జీవితమందు విప్లవాత్మకమైన మార్పులు అనేకము కలిగెను (చూడు: పుట 458, బ్రిటిషు పరిపాలన మా. వెం. రం. ఫలితములు).

వర్తక వ్యాపారములు

తెలుగుదేశములో పురాతన కాలమునుండి భూమి మీదను, ఓడలలో సముద్రముమీదను విరివిగా వర్తక వ్యాపారములు సాగుచు నుండె ననుటకు సందేహము లేదు. కాని తెలుగు దేశములోని వర్తకులు హిందూదేశము లోని ఏయే ప్రదేశములతో వర్తకము చేయువారో, మన దేశమునుండి ఇతర దేశములకు ఏయే సరకులను గొనిపోవువారో, అచటినుండి మన దేశమునకు వేనిని తెచ్చువారో, అట్లే మన దేశమునుండి ఇతర దేశములకును అచటినుండి మనదేశమునకును ఎగుమతి దిగుమతు లగుచు వచ్చిన సరకుల విలువ ఎంత యుండెడిదో తెలిసికొనుటకు ఆధారము లేనియు లేవు. సరియైన రాచబాటలు కాని, నదులకు, ఏళ్ళకు వంతెనలు కాని లేకపోవుటవలన భూమార్గ మున జరగు వర్తక వ్యాపారములు చాల వ్యయ ప్రయా సలతోను, కష్ట నష్టములతోను కూడి యుండెడి వనుట నిశ్చయము. అందువలన వర్తక కాలములో తక్కు మిగిలిన కాలములోనే వ్యాపార మధికముగను, సత్వరముగను సాగుచుండి యుండవలెను.

సాధారణముగా పూర్వకాలములో పుణ్యక్షేత్రములను, పుణ్య తీర్థములను సందర్శించుటకు యాత్రికులు వెళ్ళు మార్గములే వర్తకమార్గములు గను, వర్తకులు అనుసరించు మార్గములే యాత్రిక మార్గములుగను ఉండెడివి. దేశములో అడవి ఎక్కువగ నుండుటచేతను, దొంగల భయము అధికముగ నుండుటచేతను, రహదారులు సరియైనవి లేకపోవుటచేతను పురాతన కాలమునుండియు పరస్పర సహకారము కావలసినవచ్చుటవలన వర్తకులు గుంపులు కట్టి జట్లు జట్లుగ పోవలసినవచ్చెడిది. ఇట్టి వర్తక సమూహములకు సార్థవాహు లనియు, సాతు లనియు పేరులు చెల్లుచుండినవి. వర్తకులు గుంపులు కూడియే కాని ఒంటరిగ వెళ్ళువారు కారు.

గ్రామాదులలో వండిన వంట ఆ చేరువనున్న సంతలకు నచ్చెడిది. మిక్కిలి చిన్న వల్లెలలో తప్ప ప్రతి పెద్ద గ్రామములోను వారములో ఏదో యొక దినమున వంత సాగుచుండెడిది. వర్తకులు సంతలకు వచ్చి సరకు తేరము చేసి కొని పోవువారు. ప్రాచీన కాలములో వర్తక వ్యాపార

ములు సాధారణముగ వినిమయ పద్ధతిని జరగుచుండెడివి. సరకునకు బదులు సరకును మార్చుకొనుటను వినిమయ పద్ధతి యందురు. పూర్వము ధాన్యమేకాని నాణెము ఎక్కువగ వాడుకలో ఉండెడిది కాదు. ఏ సరకు తమకు కావలసినను వండిన వంటను ధాన్యమునుగాని, మరొక దినుసునుగాని ఇచ్చి దానికి బదులుగ తమకు కావలసిన వస్తువును తీసికొనిపోవువారు. బ్రిటిష్ పరిపాలనలోనే నాణెముల చలామణి ఎక్కువయినది. వైక మిచ్చి సరకులను క్రయ విక్రయములు చేయు నాచారము ప్రబలితినది. వర్తకులు తమ సరకులను గోసెసంచులలో వేసి ఒంచెల మీదను, ఎడ్లమీదను, దున్నపోతులమీదను, గుర్రముల మీదను, కంచర గాడిదలమీదను కొనిపోవువారు. ఈ జంతువుల వెన్ను కడ్డముగా ఎడ పెడ నుండు సరకు గోవెలకు పెరికె లనియు, ఇట్లు పెరికెలలో సరకులు కొనివచ్చు వర్తకు

లకు పెరికె నెట్టనియు పేరు. ఒక్కొక్క వర్తకుడు వేవో రమునకు బయలుదేరునపుడు అతని సరకులు వేసికొని అతనితో చాచాపు వందమంది వెళ్ళుచుండువారు. ఇట్టి వర్తకులనేకులు గుంపుకట్టి కలిసి బయలుదేరుచుండు వారు. ఈ వర్తక జనము ఆత్మరక్షణకొరకు ఈచెలు, బల్లెములు మొదలయిన

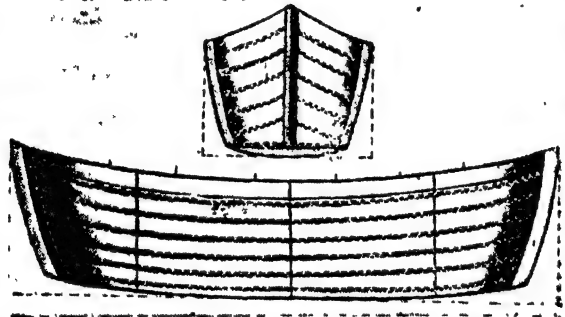

చిత్రము 76. మచిలీపట్టణము ('మసాలా') వడవ

ఆయుధములు వెంట కొనిపోవువారు. వంతెనలు లేకపోవుటవలన నదులను వర్తకులు ఒకరకమైన పడవలలో చాలెడివారు. ఈ విధమైన పడవలకు పుట్టు అని పేరు. నదులలో రేవులవద్ద ఇట్టి పుట్టు చాల ఉండెడివి. నాగార్జునుని కొండ సమీపమున కృష్ణానది ఒడ్డున పుట్టపాలెమని ఒక గ్రామము కలదు. పుట్టను నడపి కృష్ణను చాటించు జనము ఉండు గ్రామ మది. అందు వలననే దానికి పుట్టపాలెమని పేరు వచ్చినది. చెరకుపెనము వలె గుండ్రముగ వేవలెత్తములో అల్లి నీళ్ళను లోవలను చొరనీకుండ దున్నపోతు చర్మముతోనో, ఎడ్లు చర్మముతోనో దాని మీదను, క్రిందను, చుట్టును కప్పదురు. దానికి పుట్టి అనిపేరు. దీని నడిమి కొలత ఎనిమి దడుగులు మొదలు పంజ్రెం దడుగుల వరకును ఉండును. పూర్వము గోచావరి, కృష్ణ, తుంగభద్ర చాటుటకు ఇవే పడవలు.

వర్తక వ్యాపారములు

ఒక్క తెలుగు దేశములోనే కాక, దక్షిణ దేశములోని నదులతోకూడ నిట్టివి ఉండెడివి. రెండువందల ఏండ్ల క్రిందటివరకును ఇట్టి పుట్టమీదనే గుర్రములతోకూడ బ్రిటిష్ నైన్యములు నదులను దాటెడివని పాశ్చాత్యులు వ్రాసిన వృత్తాంతములనుబట్టి తెలియుచున్నది. గోదావరి, కృష్ణానదులలో నది ముఖద్వారములనుండి ఎగువకి కొంత దూరము మాత్రమే దోనెలు తిరిగెడివి. సముద్ర తీరమువెంట నరకు వేసికొని తిరుగు తొట్టి పడవలవంటి మరొక రకము పడవ లుండెడివి. వానికి మచిలిపట్టణపు పడవలు ('మసూలా బోట్స్') అనిపేరు.

పేరు పేరు రాజవంశముల పరిపాలనలో దేశములోని అడవి నరకుడువడి గ్రామము తెక్కువగ ఏర్పడి వర్తక వ్యాపారములు అభివృద్ధియై దేశము సంపన్నమైనకొలది వర్తకులు పేరు.

పేరు సంఘములుగ ఏర్పడి వ్యాపారము సాగించుచు వచ్చిరి. వర్తక వ్యాపారములు చేయు వైశ్యశిఖా మణులకు శ్రేణులని పేరు. వీరు దేశీయ ప్రభువులకు అప్పిచ్చు శ్యాంకర్లుగ గూడ నుండి వారి వలన మన్ననలను, బిరుద గౌరవాదులను పొందుచుండెడివారు. పెనుగొండ

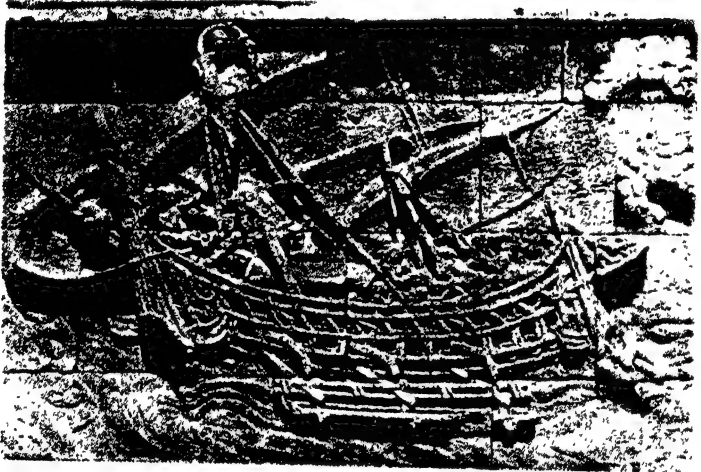

చిత్రము 77. జావాకు పోగువ ఇండియా ఓడ, బోంబాయికి వెళ్ళుచు

పురివరాధీశ్వరులైన వైశ్యులను గురించియే కాక మరి కొన్ని వర్తక సంఘములను గురించికూడ మన్యయుగము నాటి శాసనములవల్ల తెలియుచున్నది. ఇట్టి వర్తక వ్యాపార సంఘములలో ప్రధానమైనదియు, పెద్దదియు, బహు శాఖోపశాఖలు కలదియు అగునది వీరబలంజ సమయము. వీరబలంజ సమయమువారికి తెలుగు దేశములోనే కాక కన్నడదేశములోను, అరబ దేశములోనుకూడ శాఖలు కలవు. కన్నడదేశములో వీరిని బణజిగ అందురు. మన దేశములోని బలిజలు ఈ వీరబలంజ సమయములోనివారే.

ఒక్క మనదేశములోనేకాక వీరు అన్యదేశములతోను, ద్వీపాంతరములతోను గూడ వ్యాపారము సాగించుచు

వచ్చినారు. అవసరమైనప్పుడు వీరు రాజనైన్యములలో నైనికులుగ చేరి విజయములను చేకూర్చి ప్రభువులవలన బిరుదు నిశానులను, మర్యాదలను పొందువారు. వ్యాపారిము చేయు ఈ వర్తకసంఘములు నాడు నాడున, నగర నగరమున దేశ మంతటను ఉండెడివి. నగరముసంఘము వారికి 'నగర సంఘము', నాడు సంఘము వారికి 'నాడు వా'రనియు, 'స్వదేశ' వర్తక సంఘమునకు 'స్వదేశి' యనియు, పరదేశ వర్తక సంఘమువారికి 'పరదేశి' యనియు పేరులు వ్యవహారమున నుండెడివి. ఈ కారణముచేతనే ఈ వర్తక సంఘములు మధ్యయుగమునాటి శాసనములలో 'నగర', 'నాడు', 'స్వదేశి', 'పరదేశి', 'దేశో'రనియు, 'నాడు నానాదేశి' యనియు, 'పత్రై' యారు దేశాల చాలు మూల సమస్త పెక్కం' ద్రనియు,

'చాలు మూల పదు నెన్నిది సమయాల సమస్త పెక్కం' ద్రనియు, 'అఖల దేశాల పదునెన్నిది సమయాల పమస్త మైన పెక్కం' ద్రనియు వ్యవహరింప బడినవి. ఈ వర్తక సంఘములలో ఒక్కొక్కదానికి పెద్దపెద్ద వక్కణలు గలవు. శుభకార్యములందు, ముఖ్యముగ వివాహవారములందు ఈ

వక్కణలను పఠించుట ఆచారము. సముద్ర వర్తకము : తెలుగు దేశమునకు దాదాపు అయిదువందల యేబది మొదలు ఆరువందల మైళ్ల పొడవుగల సముద్రతీరము గలదు. మోటువల్లివద్ద నుండి చిలుకు సముద్రమువరకు గల ఉత్తర సర్కారుల సముద్రతీరపు నిడివియే నాలుగువందల డెబ్బది మైళ్లు. తెలుగుదేశమునంటి ఇంతటి సుదీర్ఘమైన సముద్రతీరము ఉండుటవలననే ఆంధ్రులు ప్రాచీనకాలములో సముద్రయానమున నిపుణులని పేరు పొందుట సంభవించినది. అందునను ఆంధ్రదేశాంతర్గతమైన కళింగదేశపు ప్రబలు క్రిస్తుకము మొదటి శతాబ్దాలనుండి మహాసాహసికులై అవరిచితములైన సముద్రములపై ఓడలలో తూర్పుదేశములకును,

ద్వీపములకును ప్రయాణము చేయుచు వచ్చిరి. సువర్ణ భూమి యనియు, సువర్ణద్వీప మనియు, సుగంధ ద్రవ్య ద్వీపము అనియు పేరువడిన ప్రాగ్దేశ (బర్మా), ప్రాగ్ ద్వీపములలోనే మొదటిమారు చీనాదేశీయులు హిందూ దేశము తూర్పు తీరమునుండి వచ్చిన హిందూదేశీయులను కలిసికొనినట్లును, వారిని 'క్లింగు' అని వ్యవహరించినట్లును క్రీస్తుశకము తొలి శతాబ్దాలనాటి చీనాదేశ వృత్తాంతముల వలన తెలియుచున్నది. హిందూదేశపు తూర్పుతీరమున ఉండిన వారందరును, 'క్లింగు' అనియే చీనాదేశీయుల యభిప్రాయము. 'క్లింగు' పదము 'కళింగ' మను పదమునకు విద్యుతి. ఈ కారణముచేతనే క్రీస్తుశకము మొదటి శతాబ్దాల తరువాత హిందూదేశ ద్వీపకల్పముయొక్క తూర్పు తీరముననుండి ప్రాగ్దేశములకును, ద్వీపములకును ఏకాంతి వాగు వెళ్లినను వారందరిని చీనాదేశీయులు 'క్లింగు'లు ('కళింగ దేశీయులు') అనియే వ్యవహరించుచు వచ్చిరి.

హిందూదేశ సుంతటిలో సముద్రముపై అధికారము వహించి సముద్ర వర్తక వ్యాపారములకు ప్రోత్సాహముచ్చి వాని నభివృద్ధిపొందించిన భారతీయ రాజన్యులలో క్రీస్తుపూర్వము 270 నుండి క్రీస్తుశకము రెండవ శతాబ్ద మధ్యకాలము వరకును రాజ్యముచేసిన ఆంధ్ర సాళవాహనులు మొదటివారు. వీరి కాలములోనే ఆంధ్రదేశపు తూర్పు తీరమునుండి - ముఖ్యముగ కళింగదేశమునుండి - ఆంధ్రులు దూరస్థద్వీపములకును, దేశములకును వర్తకవ్యాపారముల నిమిత్తము వెళ్లి అక్కడ వలసలుకూడ స్థాపించి రనుటకు ఆధారము లున్నవి. ఆంధ్రసాళవాహనుల సముద్రాధిపత్యమునకు తార్కాణముగ వారు ముద్రించిన నాణెముల మీద రెండు తెరచాప న్రాములుగల యోడవిహ్నములు గలవి అనేక మున్నవి. వారి పరిపాలన కాలములో బందరువద్దనున్న గూడూరును, కృష్ణానదీ ముఖద్వారమందున్న ఘంటసాలయు ప్రసిద్ధములైన రేవుపట్టణములు. ఇటీవల ఘంటసాలలో బయటపడిన క్రీస్తుశకము రెండవ శతాబ్దమునాటి ఒక ప్రాకృతకాసనమున ఆనాటి ఆంధ్రదేశ మహానావికు డొకడు పేర్కొనబడియున్నాడు. ఆంధ్రదేశమునుండి ప్రాగ్దేశములకును, ద్వీపములకును వర్తకవ్యాపారముల నిమిత్తముగాని, ఇతర కార్యముల నిమిత్తముగాని వెళ్లువారు వైన చెప్పిన రేవులలోనే ఒక వెక్కువారు.

తూర్పుదేశములతోను, ద్వీపములతోను వ్యాపారము మనదేశములోని తూర్పు సముద్రతీరచాసుల చేతులలో నుండ, పశ్చిమభండ దేశములతోడి వ్యాపారము విదేశీయుల హస్తగతమై యుండెను. ఈ వ్యాపారమునుగురించి

మనకు 'పెరిప్లస్ ఆఫ్ ది ఎరిత్రియన్ సీ' అను గ్రంథము వలనను, 'ప్లినీ', 'టాలెమీ' అను రోమను, యవన రచయితల గ్రంథములవలనను తెలియవచ్చుచున్నది. ఈ వర్తకము మొదట ఈజిప్టు దేశీయులు, అరబ్బులు, గ్రీకులు మున్నగు పాశ్చాత్యుల చేతులలో నుండి తరువాత రోమనుల వశమైనది. రోమను చక్రవర్తులు హిందూదేశముతోడి వర్తక వ్యాపారములకు గొప్ప ప్రోత్సాహము నిచ్చి పెంపొందించినారు. ఈ వర్తకములో హిందూదేశమునుండి రోముకు ఎగుమతి యగుచుండిన సరకులలో సుగంధ పరిమళద్రవ్యములును, మణులును, ముత్యములును, పట్టుబట్టలును, సన్నని మల్లు సెల్లాలును ముఖ్యమయినవి. వీనిని విదేశీయ వర్తకులు వెండి, బంగారము లిచ్చి కొని విపరీతపు ధరలకు రోమనుల కమ్ముచు వచ్చిరి. ఈ వర్తకపు సరకులు పూర్తిగా కాకపోయినను చాలభాగము దక్షిణహిందూదేశమునకు సంబంధించినవే. 'పెరిప్లస్ ఆఫ్ ది ఎరిత్రియన్ సీ' అను గ్రంథమువలన తూర్పు తీరమునుండి కూడ నేతబట్టలు, రవసెల్లాలు మొదలయినవి ఎగుమతియగుచు వచ్చినట్లు తెలియుచున్నది. ఎందువల్ల ననగా, ఆ గ్రంథములో తగర నగరమునకు (తూర్పు)తీరప్రదేశములనుండి వర్తకులు విస్తారముగ తీసికొనివచ్చు సామాన్యవస్తువులును, అన్ని రకములైన రవసెల్లాలును, రంగుబట్టలును అక్కడినుండి ప్రతిష్ఠానమునకును, అక్కడినుండి పడుమటిసముద్రతీరమున నుండు భరుకచ్చమను రేవుపట్టణమునకును రవాణా యగుచుండెనని చెప్పబడినది. ప్రతిష్ఠానము మైదరాబాదు రాజ్యమునందలి ఔరంగాబాదు జిల్లాలోని గోదావరీతీరముననుండునేటి పైతావే. తగరనగరమునది పైతాను కాగ్నేయదిశను శివమైళ్ల దూరమున నుండు తేర్ అని ఫ్లిటు దొర గుర్తించినాడు. సముద్రతీర ప్రదేశములని పేర్కొనబడినవి తూర్పు సముద్రతీరముననున్నవియేయని పెరిప్లస్ గ్రంథమునకు వ్యాఖ్యానము వ్రాసిన సార్కస్ యొక్క యభిప్రాయముతో చరిత్రకారు లేకీభవించినారు. ఈ కారణము చేత ప్రాకృతముద్రతీర ప్రదేశములు కొన్ని అయినను తెలుగు దేశములోనివి కావచ్చు ననియు, అవి మల్లు సెల్లాలకును, రంగుబట్టలకును అంతటి ప్రాచీనకాలముననే ప్రసిద్ధికెక్కినవనియు ఊహించుట అసమంజసము కాదు. ఇది సరియైన యూహయే అనుటకు మన తెలుగుదేశములో దొరకిన రోమను చక్రవర్తుల బంగారు, వెండి నాణెములే ప్రమాణము. అవి మన తెలుగు దేశములో శ్రీకాకుళము జిల్లాలోని సాలిహుండము, కృష్ణజిల్లాలోని విజయవాడ, గుంటూరు జిల్లాలోని వినుకొండ, నెల్లూరు జిల్లాలోని నెల్లూరు, కడప జిల్లాలోని అత్తిరాలలోను, తత్సమీపమునను

వర్తక వ్యాపారములు

దొరకినవి. ఇవి క్రిస్తుళకము 14 నుండి క్రిస్తుళకము 217 వరకు రోమను సామ్రాజ్యమును పరిపాలించిన ట్రై బిరియస్ వెస్ పేషియస్, డొమిషియస్, ట్రాజన్, హేడ్రియస్ అంటో నైనస్ వయస్, ఛాస్పివా (పెద్ద), మార్కుస్ అరి లియస్, కొమోడస్, కరకల్లా చక్రవర్తులకు సంబంధించినవి. ఈ నాణెములు మన తెలుగుదేశమున చాల కొద్దిగ దొరకి నను అవి దొరకిన ప్రదేశములు తరువాతికాలములో నేత బట్టల పరిశ్రమకు ప్రసిద్ధికెక్కినవే యగుటచేత, అనాడు గూడ అవి రంగు బట్టలకు, రవస్యెలలకు పేరు పొందినవే యని ఊహించుట పొరపాటు కాదు.

ఆంధ్ర సాతవాహనులకు తరువాత ఆంధ్రదేశమును పరిపాలించిన ఇక్ష్వాకు వంశ జాల కాలములోను, అటు తరువాత సముద్ర తీరస్థ ఆంధ్ర దేశములో వెలసిన బృహత్పలాయన కాలంకాయన వల్లవ విష్ణుకుండి కంచార పూర్వ చాళుక్య వంశజాల కాలములోను, ఆంధ్రదేశమునకు, పశ్చిమ దేశములకు మధ్య జరగుచు వచ్చిన వర్తకమును గురించి కాని, తూర్పుదేశములతోను ద్వీపములతోను జరగుచు వచ్చిన వర్తకమును గురించి కాని మన కేమియు తెలియదు. కాని మొదటినుండి యు తూర్పుదేశములతోను, తూర్పు ద్వీపములతోను, వర్తక వ్యాపారములు జరపుచు వచ్చినవారు సముద్రతీరస్థ ఆంధ్రదేశీయులే — కలింగులే. కాబట్టి, ఈ యజ్ఞాతయుగములో గూడ మనదేశపు కేవలమంచి ఓడలు తూర్పు దేశములకు ద్వీపములకు వెళ్లుచు వచ్చుచుండిన వనియు, వర్తకము అదివరకు వలెనే జరగుచు నుండెడి దనియు ఊహించ వచ్చును. నాగార్జునునికొండలోని ప్రాకృత కావనములలో సింహళమునుంచి శౌద్ధలు శ్రీవర్ణత శౌద్ధ సంఘారామమునకు వచ్చెడివారనియు, కాశ్మీర, గాంధార, చీని, చిలక, ఆపరాంత, పంగ యవనాది దేశములలో బుద్ధసందేశమును



చిత్రము 78. రోమను చక్రవర్తుల నాణెములు

వ్యాపించ వేసినవారు ఆంధ్ర బౌద్ధు లనియు ఉండుటచేత యవన, చీనాది దేశములకు ఆంధ్ర దేశమునకు సముద్రము మీదుగ ఓడలలో రాకపోకలు జరగుచుండినట్లు విశదమగు చున్నది. ఇండో-చీనాలోని వోకన్ అను నగరమున కాన వచ్చిన కావన లిపి సరిగా ప్రాగాంధ్ర దేశములో కావ వచ్చిన రెండవ శతాబ్దమునాటి బ్రాహ్మీ లిపిని పోలియుం డుటచేత సముద్రతీరమున నివసించుచుండిన ఆంధ్రులే తమ లిపిని ఇండో-చీనావరకు కొనిపోయిరని చరిత్రకారులు ఊహించుచున్నారు. బర్మాదేశ చరిత్రకారుడు ఫెయిరు

హిందూదేశీయులు చాల ప్రాచీన కాలములోనే గోదావరీ, కృష్ణా ముఖద్వార ప్రాంత దేశముల నుండి బంగాళా ఖాతమునకు ఉత్తరమునుండి వెళ్లి ఐరావతీనది ప్రవహించెడి వల్లపు ప్రదేశములలోను, తత్పరిసర ప్రాంతములలోను వలసలు ఏర్పరచుకొన్నట్లు ప్రానియున్నాడు. ప్రాగాంధ్ర దేశమునకును, తూర్పు దేశములకును ద్వీపములకును రాకపోకలను, ప్రాయీకము గ వర్తక వ్యాపారములును జరగుచుండె ననుటకు ఆధారము లున్నవి. పూర్వ చాళుక్యులలో చాళుక్యచంద్రుడను విరుదుగల శక్తివర్మ యొక్కయు, అతని తమ్ముని కుమారుడైన రాజరాజ నరేంద్రుని యొక్కయు బంగారు నాణెములు కొన్ని బర్మాదేశపు పశ్చిమతీరమున

నున్న ఆరకాన్ కు సమీపమునం దుండిన రామ్రీ ద్వీపములో కానవచ్చినవి. ఇటువంటి నాణెములే అనేకము సియాము దేశమున గూడ కనబడినవి. సముద్రతీరస్థాంధ్ర దేశమును పాలించిన పూర్వచాళుక్య ఘోషతుల బంగారు వెండి నాణెములు తూర్పుననున్న పూర్వోక్త దేశములలో కానవచ్చుటచేత పూర్వమువలెనే వేగి చాళుక్య ఘోషతుల కాలములోగూడ ఆంధ్రదేశము ఇండో-చీనావరకు గల పూర్వ దేశములతోను, ద్వీపములతోను వర్తక వ్యాపారములు జరపుచుండెనని నిశ్చయింప వచ్చును.

రాజరాజు నరేంద్రుని తరువాత చాళుక్య నరేంద్రులు రాజధానిని ద్రవిడదేశమునకు మార్చిన యనంతరము మధ్యాంధ్ర (తీర్థాంధ్ర) దేశ మంతయు సామంత మండలిక వంశజుల పరిపాలన క్రిందికి వచ్చినది. ఈ మండలిక వంశము లలో మొట్టమొదటిది కక్తి ప్రాభవములు గలదియు, చంద్ర వోలు రాజధానిగ మధ్యాంధ్ర దేశమును పాలించినది

యు నగు వెలనాటి దుర్జయ వంశము. వెలనాటి దుర్జయ వ్రథ్యుల మండలికుల కాలములో సముద్ర వర్తక వ్యాపారము లు ఎట్లు సాగుచుండెడిదో తెలిసికొనుటకు మనకు ఆధారములు లేవు. కాని ఈ కాలమున ఘంటసాలలో కానవచ్చిన కాననములలో ఆ పట్టణము చోళపాండ్య పురమని పేర్కొనబడుటచేత అదిగొప్ప రేవు పట్టణము గా ఉండెననియు, ఇక్కడికి చోళపాండ్య దేశములనుండి వర్తక వ్యాపారస్తులు వర్తకము నిమిత్తము వచ్చెడివారనియు తెలియుచున్నది. ఈ రేవు పట్టణము నందేమి, ఇతర రేవుపట్టణములందేమి మండలికుల పరిపాలన కాల



చిత్రము 79. వీరభద్రేశ్వరాలయము, మోటుపల్లి

ములో స్థానికాధికారులు ఒత్తిడివల్లను, నరకులపై ఎక్కువ సుంకము తీసి విదేశ వర్తకులను వారు కాధించుటవల్లను, సముద్రముమీద ఓడదొంగల భయమువల్లను సముద్రవర్తకమునకు దెబ్బ తగిలిన దనియు, విదేశవర్తకులు ఇక్కడి రేవులకు వచ్చుట మానివారనియు చెప్పటకు అవకాశమున్నది. ఓరుగల్లు రాజధానిగ పరిపాలనము నెరవిన కాకతి రాజస్థులకు మధ్యాంధ్ర దేశము వశమయిన విదవకాని,

సముద్రవర్తక వ్యాపారములు మరల చక్కగ సాగలేదు. కాకతి గణపతిదేవ చక్రవర్తి మధ్యాంధ్రమును వశముచేసి కొన్న కాలమునకు ఘంటసాలవ్రథ అడగిపోయి మోటుపల్లి గొప్ప రేవుపట్టణముగ పేరు పొందినది. కాని ఇతరములైన రేవుపట్టణముల వలెనే ఈ రేవు పట్టణమును స్థానికాధికారుల దుర్మయము వల్లను, ఒత్తిడివలనను కుపాను సమయములలోను,

ఇతర కాలములలోను ఏ కారణమునైన ఓడలు ఈ ప్రాంతమున బ్రద్దలగుట తటస్థించినచో స్థానికాధికారులు వానిలోని నరకులను వశము చేసికొని సముద్రవర్తక వ్యాపారులకు అపారవస్త్రము కలుగజేయుచుండినందువలనను సముద్రవ్యాపారము నాశనమైనది. అప్పుడు కాకతి గణపతి దేవమహారాజు క్రీ.శ. 1244-45 వ సంవత్సరములో సముద్రవర్తకముచేయు విదేశీయ సాంయాత్రికులకు ప్రైవేటుడివివట్టి అక్రమములు, అన్యాయములు జరగవని ఒక అభయకావనము వ్రాయించి యిచ్చెను. ఈ కావనములో ఎగుమతి దిగుమతి

నరకులకు ఎంత తెంత సుంకములు సుంకరులు వసూలు చేయవలెనో కూడ మహారాజు నిర్ణయించెను. క్రీ. శ. 1245 లో కాకతి గణపతిదేవ మహారాజు ఇచ్చిన ఈ యభయకావనము ఇప్పటికిని మోటుపల్లిలోని వీరభద్రేశ్వరాలయ ప్రాంగణముల మీద చెక్కియున్నది. ఈ కావనము వలన మోటుపల్లి రేవు మీదుగ తెలుగుదేశమునకు వచ్చుచుండినట్టియు, అచ్చటి నుండి అన్యదేశములకు కొనిపోబడుచుండినట్టియు వర్తకపు

వ ర్తక వ్యాపారములు

సరకు లేవో తెలిసికొనవచ్చును. మంచిగంధము, దేశీయ కర్పూరము, చీనా కర్పూరము, ముత్యములు, వన్నీరు, డంతము, పుసుగు, కర్పూర తైలము, కాగి, తగరము, సీసము, పట్టునూలు, వగడములు, అత్తరులు, మిరియములు, వట్టుబట్టలు, పోకలు ఈ కాసనములో సుచాహృత మైన వర్తక ద్రవ్యములు. ఇవి మోటువల్లి రేవులో దిగుమతి ఎగుమతి అగు వర్తకపు సరకులవి మనకు తెలియ వచ్చు చున్నను అక్కడి వాని మొత్తముకాని, విలువకాని మనకు తెలియదు. అంతే కాక ఈ రేవు పట్టణమునుండి విదేశములకు పోవు ఎగుమతి సరకు లేవో విదేశములనుండి తెలుగు దేశమునకు వచ్చెడి దిగుమతి సరకు లేవో కూడ వివరముగా తెలియదు.

ఈ కాకతి రాజన్యాల పరిపాలన కాలములోనే మార్కాపోలో అను వెనిషియను బాట పారి చీనాదేశమునుండి స్వదేశమునకు తిరిగి వెళ్లుచు క్రీ. శ. 1290 లో ఈ మోటువల్లి రేవులో ఓడ దిగెను. ఆ నాటికికూడ తీరస్థాంధ్రదేశమున నూలుతో వేసిన సన్నని బట్టలు ప్రళస్తమై వని తయారగుచునే యుండెను. ఇచట తయారైన రవసెల్లాలు చాల అందమైనవనియు, ప్రపంచమంతటిలోను శ్రేష్ఠమైనవనియు, సన్ననైనవనియు అయినను, చాల ఖరీదయినవనియు మార్కాపోలో వ్రాసినాడు.

సాలీని దారముతో వేసినంత సన్నగ ఉల్లిపొరవలెనుండువనియు, గొప్ప మహారాజులును, మహారాణులును వారి తీవ్ర అనుగుణముగ ధరించుటకు తగినవై చాల నాదెముగనుండు ననియు అతడు చెప్పినాడు. అందువలన ప్రాయికముగ ఇక్కడినుండి ఎగుమతి యగుచుండిన ముఖ్యమైన సరకులలో నూలుబట్టలు, రవసెల్లాలు — ఒకటి యని నిర్ణయించ వచ్చును.

కాకతీయులకు పిదప సముద్రతీరస్థ ప్రాంతమున క్రీ. శ. 1824-25 లో అద్దంకి రాజధానిగా రెడ్డిరాజ్య మేర్పడువరకును అరాజకకాలమని చెప్పవచ్చును. ఈ కాలములో మరల స్థానికాధికారుల, స్థానిక ప్రభువుల దుర్నయము వల

నను, హింసవలనను మోటువల్లి సముద్ర వర్తక వ్యాపారములకు భంగము కలిగినది. మోటువల్లిని జయించి రెడ్డి రాజ్యస్థాపకుడైన ప్రోలయవేమారెడ్డి కిచ్చినవాడు అతని కనిష్ఠ పోదరుడైన మల్లారెడ్డి. ప్రోలయ వేమారెడ్డి కుమారుడైన అనవోతారెడ్డి రాజ్యమున కాంతి భద్రతలు నెలకొల్పిన తరువాత సముద్ర వర్తక వ్యాపారములను అభివృద్ధిచేయుటకు పూనుకొనెను. మోటువల్లికి వచ్చుచుండిన సముద్ర వర్తకవ్యాపారుల యిబ్బందులను, కష్టములను, నష్టములను విచారించి వారి బాధలను తొలగించుచు అక్కడ ఒక శిలా కాసనమును తమిళ, ఆంధ్ర భాషలలో వ్రాయించెను. ఆ

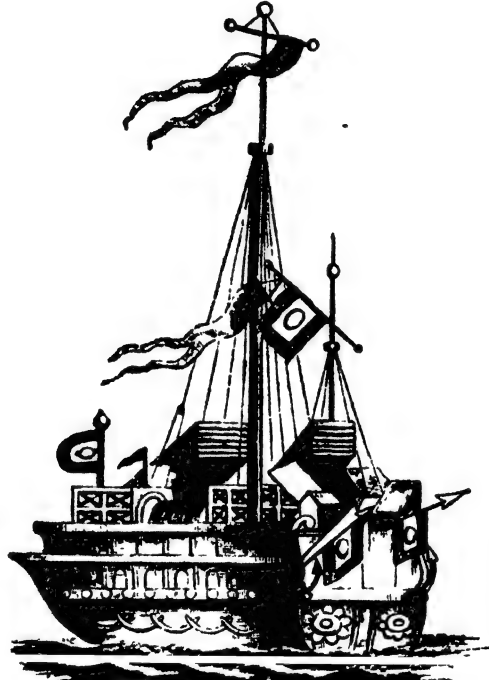

చిత్రము 80. శోంగు అను చీనా ఓడ

కాసనమువల్ల మోటువల్లి రేవులో విదేశవర్తకులు వదుచుండిన కష్టములును, బాధలును తెలియగలవు. ఇదికూడ కాకతిగణపతి దేవ మహారాజు సాంయాత్రికులకు ఇచ్చిన అభయకాసనము వంటిదే. ఇందులో ఈ రేవునుండి ఉత్తరమునకు దక్షిణమునకు ఎగుమతి యగు సరకు మీదను, విదేశ ద్వీపములకు ఎగుమతి యగు సరకు మీదను తీయవలసిన సుంకములుగూడ నిర్ణీతమైనవి. ఇక్కడినుండి ఎగుమతి యగు సరకు దక్షిణమునకు గాని, ఉత్తరమునకుగాని ముఖ్యముగ బట్టలే. అంతే కాదు; ప్రాగ్ ద్వీపములకు ఎగుమతి యగు సరకుకూడ బట్టలే. ప్రాగ్ ద్వీపము లనునవి తూర్పున నుండెడు సుగంధ ద్రవ్యోత్పత్తికి

వేరువడిన జావా, సుమత్రా మొదలైన ద్వీపములు. దీనివలన మనదేశము క్రీస్తుశకారంభ కాలములనుండి వదునాలుగవ శతాబ్దమువరకు నూలుబట్టలకు ప్రసిద్ధికెక్కినదనియు, అవియే మనదేశములో ఎక్కువగ తయారగుచుండెననియు తెలియుచున్నది. కాని కాకతీయుల కాలములో వలెనే రెడ్డిరాజుల కాలములోకూడ మోటువల్లికి వచ్చునట్టి సరకుగాని, అచటినుండి వెళ్లెడు సరకుగాని, ఏదేది ఎంతెంత ఉండెదో, దాని విలువ ఎంతయోకూడ తెలియదు. రెడ్డి రాజ్యము చివరికాలము వరకు కూడ మోటువల్లి గొప్ప వర్తకస్థలముగ నుండెడి దనియు ఇక్కడికి ఓడలు దూరస్థ దేశములనుండియు, ద్వీపముల నుండియు వచ్చెడి వనియు

తెలియుచున్నది. ఈ మోటుపల్లిలోనే విజయనగరాధీశ్వరులైన రెండవ హరిహరదేవరాయల కుమారుడు మొదటి దేవరాయల శాసన మున్నది. అదికూడ ఇక్కడ ఎగుమతి దిగుమతి సరకులకు సుంకములను నిర్ణయించుచు వ్రాయించినదే. ఇక్కడి ఎగుమతి సరకులలో తోపు వస్త్రములు, పొన్నూరి వెల్లె పచ్చడములు ప్రధానమైనవి. తోపు వస్త్రములు ఈప్రాంతమున నేసి రంగువేసినవే. క్రీ.శ. 1890 ప్రాంతమున గుంటూరు జిల్లాలోని పొన్నూరు వెల్లెపచ్చడములకు ప్రసిద్ధి నంది యుండినట్లు ఈ శాసనమువల్ల తెలియుచున్నది.

కొండవీటి రెడ్డిరాజయిన అనవోశారెడ్డి ఓడ వ్యాపారము చేయు వర్తకులకు ఇబ్బందులను తొలగించి మోటుపల్లిలో అభయ శాసనము వేయించినప్పటినుండియు సముద్ర వర్తకము మిక్కిలి విరివిగ సాగినది. తెలుగు దేశపు వర్తకులు సముద్రమునకు అవ్వలి తూర్పు దేశములకును, ద్వీపములకును సబురులు చేసి సరకులను తెచ్చువారు. రెడ్డి యుగములో కొండవీటి రెడ్డిమన్నీలు వసంతోత్సవమును అతివైభవముగ జరపువారు. ఈ వసంతోత్సవమునకు కావలసిన అగరు, చందనము, కర్పూరము మొదలైన సరకు లన్నియు ద్వీపాంతరములనుండియు, అన్య దేశములనుండియు తెలుగు దేశమునకు ఓడలలో వచ్చెడివి. క్రీ. శ. పదునైదవ శతాబ్దములో ఈ సముద్ర వర్తక వ్యాపారము రెంత కాగుగ సాగుచు వచ్చినవో శ్రీనాథుడు తన హరవిలాసములో అవచి కుటుంబమును వర్ణించిన వర్ణనవలన తెలిసికొనవచ్చును. ఆ హరవిలాసమును తెలుగు కావ్యము వలన మన దేశమునకు చీనానుండి చీనాంబరములును (వట్టు బట్టలు), సింహళమునుండి ఏనుగులును రత్నాంకురములును, పంజాబనుండి కర్పూరపాదపములును, జలనోగినుండి బంగారు మొలకలును, హురుమంజి నుండి తేజి గుర్రములును, గోవానుండి సంకుమద ద్రవమును, యావగనుండి కట్టాణి ముత్యములును, భోటదేశము నుండి కస్తూరియు, తరుణాసీరి (తెన్నప్పరి) తవాయి గోవరమన్నా స్థానములనుండి చందనము, అగరు, కర్పూరము, హిమాంబువు, కస్తూరి, కుంకుమ రజములును వచ్చుచుండెనని తెలియుచున్నది. పై నుడివిన వానిలో భోటదేశము ఇప్పటి ఖాటాన్. పంజాబ సుమత్రాలోని పన్నారు పట్టణము. జలనోగి ఎక్కడిదో తెలియదు. హురుమంజి పెర్షియా సింధు శాఖమీద ఉన్న ఆ(హో)ర్మూక్; గోవా ఇప్పటి పోర్చుగీసు గోవాయే. యావగ అన్నది యాల్యాంపు వికృతి. యాల్యాంపు ఇప్పటి జాపాన్.

క్రీ. శ. పదునారవ శతాబ్దము మొదలుకొని విదేశముల నుండి ఈ దేశమునకు వచ్చిన యూరోపియనుల వృత్తాంత

ములవలన మన రేవులను గురించి, వర్తకమును గురించి మరి కొంచె మెక్కువగ తెలిసికొనుటకు వీలగుచున్నది. పదునారవ శతాబ్దము ప్రారంభకాలమునాటికి ఏ కారణము చేతనో మోటుపల్లి (గొప్ప వర్తక వ్యాపార స్థలముగ) ఓడించినది. ఆనాటినుండియు తీరస్థ దేశములో గొప్ప వర్తక స్థలమని పేరువడినది పులికాటు. ఇది ఇప్పుడు చెంగల్పట్టు జిల్లా పొన్నేరి కాలూకాలో ఉన్నది. ఆకాలములో ఇది తెలుగు రాజ్యములోనే, తెలుగు రాజుల క్రిందనే యుండెను. ఇది యానాడు తూర్పు సముద్ర తీరమున విజయనగర రాజ్యపు టుత్తర భాగమునకు ముఖ్యమైన రేవు పట్టణము. విదేశములనుండి వచ్చు సరకులకు ఇది గొప్ప వర్తకస్థలము. విజయనగరము మహావైభవ మనుభవించుచుండిన కాలములో క్రీస్తుశకము పదునైదు, పదునారు శతాబ్దములనుండి యూరోపియను యాత్రికులు మన దేశమునకు ఎక్కువగ రా నారంభించినారు. వారు వచ్చు సప్పటికి విజయనగర సామ్రాజ్యమును సాకువ నరసింగ రాయలు పరిపాలించుచుండుటచేత వారు దానిని 'నరసింగ రాజ్యము' - 'ది కింగ్ డమ్ ఆఫ్ నరసింగ' అని వ్యవహరించుచు వచ్చినారు. వారు దక్షిణ హిందూ దేశమునకు వచ్చి ఇక్కడి సాంఘిక, రాజకీయ, వాణిజ్యాది విషయములను గురించి వ్రాయుచు వచ్చిరి. అట్టివారిలో క్రీ. శ. 1604 మొదలు క్రీ. శ. 1606 ప్రాంతముల తెలుగుదేశములో సంచరించుచుండిన 'వర్తిమా' అను ఇటాలియను యాత్రికుడు ఇక్కడ అపరిమితమైన వర్తక వ్యాపారము జరగుచుండె ననియు, ముఖ్యముగ సింహళమునుండియు, బర్మా దేశములోని పెగునుండియు ఆభరణము లచ్చటికి వచ్చుచుండిన వనియు వ్రాసియున్నాడు. ఈ రేవు పట్టణములో గొప్ప మూరు (తురక)వర్తకులు అన్ని తెగలకు చెందిన వారును ఉండి రనియు, హిందూ దేశములో దొరకు ప్రతి వస్తువును ఈ రాజ్యములో సమ్మర్దిగ దొరకు ననియు కూడ అతడు వ్రాసినాడు.

ఈ శతాబ్దంలోనే ఈ తీరస్థాంధ్ర దేశమును గురించి వ్రాసిన మరొక యాత్రికుడు 'డా్వర్సి బర్నోస'. మలబారు నుండి ఈ చోళ(కోర)మండల తీరమునకు ప్రతి సంవత్సరము చాల ఓడలు - వానిలో ననేకము - విశేష లాభము గడించుటకొరకు లియ్యమును కొని వచ్చుచుండు ననియు, అవి వచ్చునప్పుడు కంఠాయనుండి అపరిమితమగు సరకులను - రాగి, పాదరసము, సిందూరము, మిరియములు ఇతరవిధ మగు వస్తువులు-తెచ్చుచుండు ననియు బర్నోస వ్రాసినాడు. ఈ రేవు పట్టణములలో చాలమంది మూరులు ఈ దేశపువారే ఉండెడివారట. వారికి ఓడలు అనేక ముండెడివట.

వర్తక వ్యాపారములు

బర్మోస్ కాలములోకూడ పులికాటు మిక్కిలి గొప్ప వర్తకవృత్తియై యుండెను. మోటువల్లి పదిపోయినప్పటి నుండియు పులికాటు విజయనగరమునకు ముఖ్యమైన రేవుపట్టణ మయినది. ఈ రేవుపట్టణములో ఈకాలములో వెనుకటివలెనే హిందూ, మూరు వర్తకులు గొప్పవారనే కులు నివసించుచుండిరి. రకరకములయిన సరకులు వేసికొని అసంఖ్యాకమైన మూరులు తమ ఓడలలో వచ్చెడివారు. విజయనగర సామ్రాజ్యములో భూమార్గమున వర్తకము సాగించెడి వర్తకులు ఇక్కడికి వచ్చి సరకులను కొనుగోలు చేసి కొనిపోయెడివారు. నగలు చేయుటకు ఉపయుక్తమైన మాణిక్యములు, మణులు మొదలయిన ఖనిజములను, విస్తారముగ కస్తూరియు బర్మాలోని పెగూనుండి వచ్చెడివి. మణుల పరిశీలన, శేరము తెలిసినవారికి అవి ఇక్కడ చాల చౌకగ దొరకు ననియు బర్మోస్ వ్రాసినాడు.

ఇక్కడ అర్ధకము వేసిన నూలు బట్టలు అతి విస్తారముగ దొరకెడివి. వీనికి మలాకాలోను, పెగులోను సుమత్రలోను, గుజరాతు రాజ్యములోను గిరాకి ఎక్కువ. వర్తకులు ఈ బట్టల నిక్కడ చౌకధరలకు కొని అక్కడ ఎక్కువ ధరలకు అమ్మెడివారు. రాగి పాదరసము సిందూరము, ఇతరములైన కంచాయ సరకులును, సూత్ర రంజక ద్రవ్యములును (డైస్-ఇన్-గ్రెన్), మెక్కా మొకముల్ (మెక్కా వెల్వెట్స్), ముఖ్యముగ పన్నీరు — మున్నగు వస్తువులన్నియు ఇక్కడికి చేరెడివి. ఇక్కడినుండి పెగుకు పులికాటు బట్టలు — నూలువిగాని, పట్టువిగాని (పట్టువానిని పటోలాలు - పటోలాస్ అందురు) ఎగుమతి అయ్యెడివి.

ఈ కాలములోనే విజయనగర సామ్రాజ్యమును చూడ వచ్చిన మరొక యాత్రికుడు 'టామ్ పైరస్'. ఇతడు ఈ సముద్ర తీరస్థ ప్రాంతమునకు వచ్చినది క్రీ. శ. 1510 ప్రాంతములో. తనోర్ క్వీలన్ ప్రాంతములకు, మలబారుకు కళింగ దేశమునుండి బియ్యము ఎగుమతి అయ్యెడి దనియు, మూరులును కళింగులును సాధారణముగ తలపాగల కుపయోగ పడు తెల్లటి నూలుబట్ట, బీత్తిల్లాస్ అను పేరుగల రంగులబట్ట ఈ రెండు రకములయిన బట్టలును దక్కను దేశములో విస్తారముగ తయారయ్యెడి వనియు పైరస్ వ్రాసినాడు.

పోర్చుగీసువారిని మన పూర్వులు పురతకీసులు అని వ్యవహరించుచు వచ్చినారు. పురతకీసులను పదము జన వ్యవహారములో ఇంకను వికృతిపొంది బుడతకీసులయినది. పోర్చుగీసువారి తరువాత దచ్చివారును, ఫ్రెంచివారును, ఇంగ్లీషువారును ఈ దేశమునకు వర్తక వ్యాపారము నిమిత్తము వచ్చినారు. హోలండు దేశీయులను ఇతర దేశీయులు దచ్చివారని వ్యవహరింతురు. మన పూర్వులు

వారిని ఉలండులని పేర్కొనువారు. ఉలం దన్నది హోలండు కల్తమునకు వికృతి. జన వ్యవహారములో ఉలండు వలందగ మారినది. పల్నిమ గోదావరిజిల్లా వరసాపురములో వలందావారి గిడ్డంగి యొక్కటి యుండెడిది. ఆ గిడ్డంగి యిప్పుడు లేకపోయినను వలందావారి రే వన్న పేరు అక్కడి గోదావరిస్నాన ఘట్టములలో ఒకదానికి ఇప్పటి కిని వాడుకలో ఉన్నది. ప్రాంసువారికి పరాంసులని వ్యవహారము. అదే జన వ్యవహారములో పరాసులని యైనది. ఇంగ్లీషువారిని మన పూర్వులు ఆంగ్లేయులని వ్యవహరించి నారు. మొత్తముమీద విదేశాలనుండి వచ్చిన ఈ యూరోపీయనులను సామాన్యముగ పరంగీలని వ్యవహరించువారు.

క్రమముగా మన దేశమునకు వర్తక వ్యాపారముల నిమిత్తము వచ్చుచుండిన యూరోపీయనుల సంఖ్య బాగుగ పెరిగినది. ఈ యూరోపీయనులవి వర్తకపు కంపెనీ లేర్పడి నవి. అప్పటినుండి తూర్పు సముద్ర తీరముననే బంగాళా భాతములో ఓడ ప్రయాణము చేసిన యాత్రికులుగాని, వర్తకులుగాని, వేగు వేరు యూరోపీయను కంపెనీలకు చెందిన వారు. కాని సాధారణముగ అందరును, అభవా కొందరైనను అంతో ఇంతో తెలుగు దేశములోని రేవుపట్టణములను గురించియు అక్కడ సాగుచు వచ్చిన వర్తక వ్యాపారములను గురించియు వ్రాసినవారే. ఆ కాలములో యూరోపీయను వర్తకులు మన దేశమునకు నూలుబట్టల వ్యాపారము నిమిత్తమును, రంగు దినుసుల వ్యాపారము నిమిత్తమును వచ్చి నూలుబట్టల పరిశ్రమకు ప్రసిద్ధి తెల్పిన ప్రాంతములలో నున్న రేవు పట్టణములలో గిడ్డంగులు కట్టుకొన్నారు. అందువల్ల అంతకు పూర్వము వర్తక వ్యాపారములు బాగుగ సాగని అనామకపు రేవులకూడ క్రీ. శ. పదునేడు పదువెనిమిది శతాబ్దములలో పేర్కొనదగిన రేవులుగ పరిగణింపబడినవి. ఈ కాలములో బాగుగ ప్రసిద్ధములైన రేవుపట్టణములు ఇవి: పులికాటు, పెద్దవల్లి (నిజాంపట్టణము), మచిలీపట్టణమును బందరు, మాధవాయ పాలెము, నరసాపురము, కోరంగి, జగన్నాథపురము (కాకినాడ), విశాఖపట్టణము, భీముని పట్టణము, కళింగపట్టణము.

క్రీ. శ. 1616 ప్రాంతమున మన దేశపు తీరముననే ప్రయాణముచేసిన స్కోరర్ అను హోలండు దేశీయుడు పులికాటు, నిజాంపట్టణము, మచిలీపట్టణములను గురించి వ్రాసిన వృత్తాంతములవల్ల అనేక విషయములు తెలియుచున్నవి. పులికాటులో రకరకముల నూలుబట్టలు నేతవి, కలంకారి అర్ధకపు బట్టలు దొరకును, ఇవి ఈ సముద్రతీరమున ఉన్న ఇతర స్థలములలోని బట్టజంతు, ముఖ్యముగ కలంకారి అర్ధకపు బట్టలు చాల నాణెమైనవి. ఎరుపు రంగు వేయుట

కనసరమైన శ్రేష్ఠమును చిరువేరు ఈ రేవుపట్టణ ప్రాంతము లోనే దొరుకును. వచ్చరంగు వేయుటలో ఉపయోగించెడు కొన్ని చెట్ల ఆకులు కూడ లభించునని అతడు వ్రాసినాడు. పెద్దవల్లి రేవునకు అతని కాలములో దచ్చివారి ఓడలు, ఇంగ్లీషువారి ఓడలు వచ్చి ఇతరుల వౌకలు పనియు వచ్చెడివి కావటం. 'ఇక్కడకూడ అన్ని రకములైన బట్టలను వేయుదురు. కలంకారి అద్దకములుకూడ వేయుదురు. ఇక్కడ తయారుచేసెడు ఎరువు రంగు చాల బాగుగ నుండును. నదిమధ్య ఒక లంక యున్నది. చోళ

కల్పములోని పేరక్)లకు కూడ అన్ని రకములయిన కలంకారి అద్దకపు బట్టలును, వియ్యమును తీసికొనివెళ్ళి అక్కడినుండి గంధకము, కర్పూరము, పట్టు, తగరము, గుజరాతు బట్టలు, మిరియాలు, పింగాణి మున్నగువానిని తీసికొని వచ్చెడివి. మచిలీపట్టణమునుండి ఓడలు ఏ ప్రాంతములకు వెళ్ళినను ఇక్కడినుండి ఆ ప్రాంతములకు అవి తీసికొనిపోవు ముఖ్యమైన సరకు నూలు బట్టలే. ఇక్కడ ఉత్పత్తి అయ్యెడి, లేక తయారయ్యెడి సరకులు పలురకముల నూలు బట్టలు (అద్దకాలు, సాదా బట్టలు), నూలు,

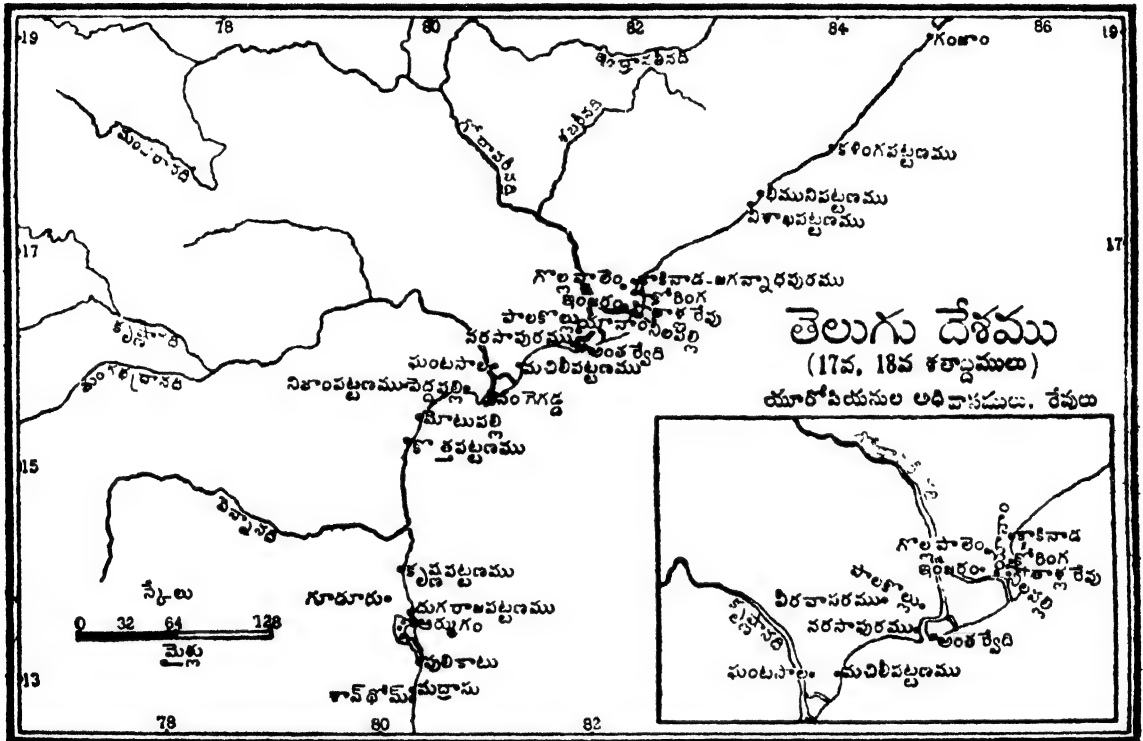

మండల తీరమున దొరకు చాయరంగు అంతటిలోను ఇక్కడిది శ్రేష్ఠమైనది అని అతడు వ్రాసినాడు. ప్రాగాండ్రతీర మంతటిలోను మచిలీపట్టణము వంటి సుప్రసిద్ధమైన వర్తకనగర మింకొకటి లేదు. ప్రతియేడును ఓడలు జెంగాలు తీరమునకు, ఆరకాను, పెగు, తెన్నెప్పరీలకు ఇక్కడినుండి నూలు (వెల్లగాని, తోపుగాని), అన్ని రకములయిన నూలు బట్టలు, గాజు, ఇనుము, పొగాకు, (జెంగాలు ఆరకాను రేళములలో ద్రవ్యముగా వాడుకొను) గవ్వలు తీసికొని వెళ్ళునని స్కొరరు వ్రాసినాడు. ఇక్కడి ఓడలు అచిట్, ప్రియమమ్ (సుమత్రలోనిది), క్విచా (మలే ద్వీపకల్పములోనిది), ఫరే (మలే ద్వీప

ఇనుము, ఉక్కు, నీలిమందు. శ్రేష్ఠమైన నీలిమందు అంతరేళములో ఉన్న నాగులవంచలో తయారగుచున్న దనియు, 12 మణుగుల ఖరీదు 28, 30 వరకాల (పెగోడాస్) వరకు ఉండు వనియు స్కొరరు వ్రాసినాడు. ఇన్ని విషయములు తెలిసినను ఈ రేవునుండి ఎగుమతియగు సరకుల మొత్తము గాని, చాని విలువగాని అతడు తెలుపలేదు. క్రీ. శ. 1811 జనవరిలో ఈస్ట్ ఇండియా కంపెనీ లై రెక్టరులు చోళముండల తీరపు జినులలో వర్తకమును ప్రారంభించుటకు గ్లోజ్ అను ఓడలో కప్తాను 'హెచ్చన్'ను పంపిరి. ఆ యోడ పులికాటుకుపిరబ, అక్కడినుండి మచిలీపట్టణము వకును వెళ్ళి అక్కడి నూలుబట్టలను, ఇతర విధములైన

వర్తక వ్యాపారములు

నన్నని వక్రములను ఎగుమతి చేసికొని అక్కడినుండి బంటం, సియాములకు వెళ్ళిపోయినది.

యూరోపియనుల ఓడలు యూరపుతో మాత్రమే వర్తకము సాగింపలేదు. మచిలీపట్టణపు నరకును సుమత్రలోను, సుగంధద్రవ్య ద్వీపములలోను అమ్ముటకూడ లాభకరమైన వ్యాపారముగ నుండెడిది. ఇది ఎంతటి లాభదాయకముగా ఉండెనో ఈ క్రింది విషయమునుబట్టి తెలిసికొనవచ్చును. క్రీ. శ. 1827 లో బరబెయో కాన్సిలువారు మచిలీపట్టణపు బట్ట కొని ప్రాగ్ ద్వీపములలో దానిని బంగారము, కర్పూరము, సుగంధ ద్రవ్యములకు వినిమయము చేయుటకుగాను అక్కడికి ఏటేట 8,00,000 ల రియల్సు సొమ్ము వంపవలెనని ఏపార్సు చేసినారు (రియల్ అనునది అనాటి ఒక డచ్చి వెండినాణెము).

విలియం మిథోర్ట్ కుడ పదునేడవ శతాబ్దములో ఇక్కడికి వచ్చినవాడే. అతడు ఇట్లు వ్రాయు చున్నాడు : 'గోల్కొండ వర్తకులు మోకాతోను, సుమత్రాలోని అచిన్తోను, బర్మాలోని ఆరకాన్ పెగులతోను, మలయా ద్వీపకల్పములోని తెన్నెస్సరీతోను ఓడవర్తకము చేయుచున్నారు. తెన్నెస్సరీకి వారు ఎరువురంగు నూలు, ఎరువు తెలుపు బిణ్ణి, (ఆ దేశమువారు ధరించుట కుచితమైన) రకరకముల అద్దకములు తీసికొని వెళ్లి అక్కడ ఖర్చయినవి పోను మిగిలిన వానిని అక్కడికి పడునాల్గు దినముల ప్రయాణములో నున్న సియాం దేశమునకు ఘామార్గమున గొనిపోవువారు. అక్కడినుండి వారు అన్ని రకములయిన చీనా సరకులను — పింగాణి, సేటిన్ (ఒక విధమైన పట్టుబట్ట), దమస్కులు (దమస్కు అనునది నారతోను, పట్టుతోను, నూలు లేక ఉన్నితోను వేరు వేరు నమూనాలలో వేసిన ఉట్టా సీదాలు లేనిబట్ట), నాన్ కినులు (నాన్ కిన్ పట్టణములో నేయుచుండిన నూలు బట్టలు), పట్టు, అగరుచెక్క, తగరము, రక్తచందనము మొదలగు వానిని కొనివత్తురు'. మన దేశమునకు పదునేడవ శతాబ్దిలో వచ్చిన కామస్ బౌరీ, బెనర్సియర్ మొదలైన విదేశ యాత్రికులు నూలుబట్టల పరిశ్రమకు సముద్రతీరస్థ ఆంధ్రము ప్రసిద్ధి కెక్కిన దనియు, నూలుబట్టలు అద్దకములు మల్లసెల్లాలు ఎర్రరంగు నూలు మొదలైనవి ఇక్కడినుండి ఎగుమతి యగుచుండెడి వనియు, ఇక్కడినుండి రకరకములయిన కలంకారి అద్దకములు, నూలు బట్టలు తూర్పు ద్వీపములకు ఎగుమతి యగు ననియు వ్రాసియున్నారు.

పదునెనిమిదవ శతాబ్దిలో నరసాపురము ప్రఖ్యాతమైన రేవు. ఇక్కడ మచిలీపట్టణములో వేయు చీటి అద్దకములకు వలసిన తెల్లబట్ట తయారయ్యెడిది. ఇక్కడ గృహ, పౌకా

నిర్మాణములకు అనుకూలమైన మంచి తేకు కలప దొరకెడిది.

నరసాపురము తరువాత కోరంగిఅభాతము చాటిన వెంటనే వచ్చుమొదటిరేవు ఇంజరము. హిందూ దేశములో తయారగు తెల్లబట్టల తానులలో చాల ప్రశస్తమైనవియు, శ్రేష్ఠమైనవియు ఇక్కడ తయారయ్యెడివి. వీనిని చవుక ధరలకు అమ్ముదురు. కాని ఈ ప్రాంతములను పాలించు రాజులు ఘామార్గమున తమ సంస్థానములోనికి వచ్చునట్టి బట్టలమీద పన్ను వేసి బట్ట తెచ్చెడి వారివద్దనుండి ఏదో పేరు పెట్టి డబ్బు లాగి ఇంజరమునకు లాభకారిగనుండు ఈ వ్యాపారము చెడగొట్టుచున్నారని సమద్రముమీద తీరము వెంబడి నౌకాయానము చేసిన విదేశీయులు వ్రాయుచున్నారు.

మచిలీపట్టణమునకు, విశాఖ పట్టణమునకు నడుమ నరసాపురము, ఇంజరము మాత్రముకాక పెక్కు చిన్న రేవులు కలవు. పానిలో వాత్రా (వాతాడ, వాడరేవు) పేరు కెక్కినది. ఇక్కడినుండి తెల్ల తానులు (లాంగ్ క్లాత్) మాత్రమే కాక లియ్యముకూడ ఎగుమతి యగుచుండెను. సాధారణముగ యూరోపియనులు ఈ రేవులో దిగెడువారు కారు.

విశాఖపట్టణము చుట్టుప్రక్కల నూలు బట్టలు ముతకవి, నన్నవియే కాక హిందూ దేశమంతటిలోను ఉత్తమమైన దోరియాలు (చారలవి, గళ్ళవి), మల్లసెల్లాలు తయారయ్యెడివి. భీముని పట్టణము విశాఖపట్టణమునకు ఈ కాన్య దిశ యందు పడునారు మైళ్ళ (నాలుగు లీగుల) దూరమున ఉన్న మరొకరేవు. దీని చుట్టుపట్ల నూలుబట్ట ముతకది, నన్ననిది కూడ నేయువారు.

క్రీ. శ. పదునెనిమిదవ శతాబ్దము చివరిపాదములో (క్రీ. శ. 1784) ఉత్తర సర్కారులను సర్వే చేసిన శేమ్స్ గ్రాంట్ యొక్క నివేదికవలన మనకు ఈ క్రింది సంగతులు తెలియుచున్నవి :

'ఈ సర్కారులలో పండెడు ప్రత్తివల్ల రెండు రకముల బట్ట నాణెమైనది తయారగును. విదేశములలో అమూల్యమని గణుతికెక్కి యమ్ముడు పోయెడి తెల్ల తానులు (షేన్, లాంగ్ క్లాత్) ముఖ్యముగ తూర్పు గోదావరి జిల్లా నగరములోను, తత్పరిసర ప్రాంతములోను తయారగును. ఇది యూరోపుఖండములో శ్రేష్ఠతమమని పరిగణింపబడు అద్దకపు బట్టను మచిలీపట్టణము జిల్లాలో పాలం పోరులని ప్రఖ్యాతినంది యనుకరణ దుస్సాధ్యమయిన కలంకారి యద్దకపు బట్టను తయారుచేయుటకు వినియక్తమగుచున్నది. గోదావరి నదికి ఉత్తర, దక్షిణ తట ప్రాంతముల తయారగు ముతక బట్టలకును, రంగు వేసిన చాయబట్టలకును విదేశములలోను, దేశములోపలను

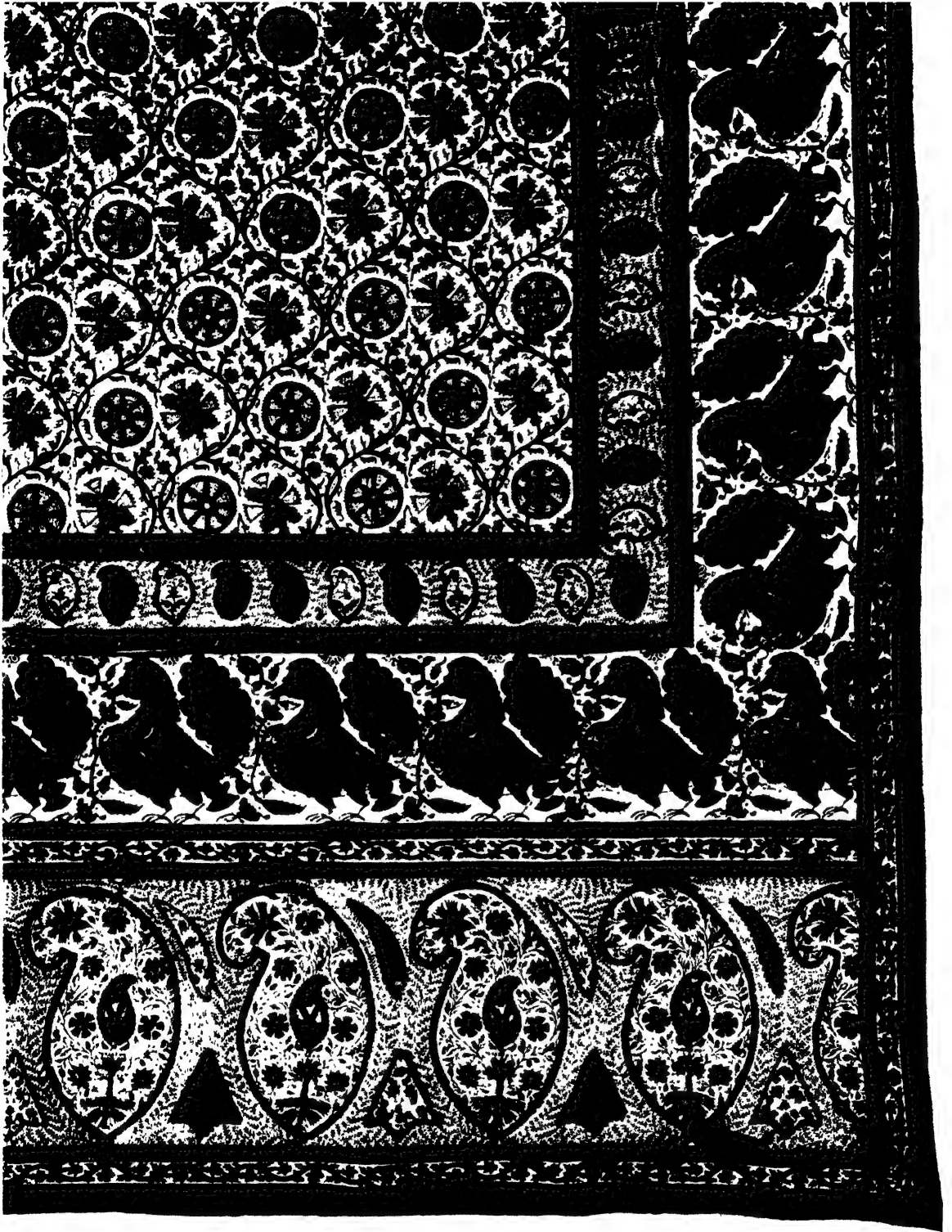

బందరు కలంకారీ అద్దకము

అధికమైన గిరాకీ కలదు. ఇవిగాక ఉత్తర సర్కారులలోని శ్రీకాకుళము మల్లుసెల్లాలకును, ఏలూరు తివాసీలకును, తెనాలిపేట (?) బరంపురపు పట్టుబట్టలకును ప్రసిద్ధికెక్కినవి. ఈ పట్టు బట్టలునేయుటకు వలసిన పట్టు బంగాళము నుండియు, చీనాదేశము నుండియు దిగుమతి యగుచున్నది. వై నుడివిన రకముల వస్త్రములు వాని నాడెమును, గుణమును చూచి మోఱవడి ప్రోత్సాహపెట్టి నేయింపవలసినవే కాని విస్తారము లాభకరము కాకపోవుటచే వ్యాపార సరళిలో తయారు చేయించుటకు దగినవికావు.

'గోదావరీ ముఖద్వారమున ఉన్న కోరంగి నరసాపురములలో ఐదువందల టన్నులకు మించని బరువు మోయగల ఓడలను, యుద్ధపు టోడలను కట్టుదురు. సాధారణముగ కట్టుచున్న వానికంటెను ఇంకను చాల పెద్దవానిని గూడ కట్టుటకు అవకాశము గలదు. సముద్రతీర వర్తక వ్యాపారమున కుపయోగించెడు పడవలు, దోనెలు, ఓడలు మొత్తముమీద ఏబదివేల టన్నుల భారమును మోయగలవి అక్కడ తయారగుచున్నవి.

'ఈ యుత్తర సర్కారులలో స్వతస్సిద్ధముగ ఉత్పత్తి యగు ముడినరకునుండి తయారగు వివిధములయిన సరకులతో జరగెడి వ్యాపారమును మూడు రకములుగ విభజింపవచ్చును. ఇక్కడినుండి యూరోపుదేశములతో జరగెడు వ్యాపారము; ఇరుగుపొరుగుల నున్న హిందూ దేశపు రేవులతో జరగెడు వ్యాపారము; దక్కనులో అంతర్భాగముననున్న రాజ్యములతోను, దేశములతోను జరగెడు వ్యాపారము. ఈ తీరమున గిద్దంగులను కట్టుకొనియున్న యూరోపియను జాతులవారు ఎగుమతి చేయునటువంటి వర్తకవ్యాపారము యొక్క కిమ్మకు మొత్తముమీద ముప్పదిలక్షల రూపాయల వరకు నుండును. రెండవది దారావు పూర్తిగ మద్రాసుతోనే జరగెడు కోస్తా వ్యాపారము. ఇది ధాన్యవ్యాపారము. సాలీనా అయిదులక్షల బస్తాలు ఎగుమతి యగును. దీని విలువ ఇరువదియైదు లక్షల రూపాయలు. తూర్పుదేశములకు, ద్వీపములకు ఎగుమతి చేయు ముతకబట్ట వ్యాపారము యొక్క విలువ పదిలక్షలు. హిందూ దేశమునందలి ఇతర ప్రాంతములతో జరగెడి ఉప్పు, బట్టల (తానులు) వర్తకవ్యాపారముల వెల పది లక్షలు.'

మొత్తముమీద ఈ సర్కారులలో ఏటేట్ల జరగుచుండిన ఎగుమతి వర్తకవ్యాపారముల కిమ్మకు క్రీ.శ. 1784 ప్రాంతమున దెబ్బదియైదు లక్షల రూపాయలని తెలియుచున్నది.

సర్కారులకు కర్నాటక ధాన్యగారమని పేరు వచ్చినది. కర్నాటకమునుపే రీకాలమున పూర్వము విజయ

నగర సామ్రాజ్యాంతర్గతమై యుండి కృష్ణవరకుగల తూర్పు కోస్తాదేశమునకును చెల్లుచుండినది. ముందరివలెనే తెలుగు దేశము సముద్రవల, ధాన్యోత్పత్తులకే కాక పొగాకుకును (క్రేష్టతముమయినది మచిలీపట్టణ ప్రాంతమున వండెడిది), తేకుకును (పెద్ద పరిమాణము గల ఉత్తమమైన కలప ఇక్కడ దొరకును), వజ్రములకును (గుంటూరు, కొండవల్లెలలో దొరకును) ప్రసిద్ధికెక్కినది. ఈ సర్కారులలో కాటిచెట్లు, కొబ్బరిచెట్లు విస్తారమగుట చేత కోస్తా వ్యాపారమున కవసరమైన దోనెలు కట్టుటకు కావలసిన ముఖ్యసామగ్రి యిచ్చట అవారిగ లభించెడిది. ఈ దోనెలు ఒక్కొక్కటి అరువది టన్నులనుండి వంద టన్నులవరకు బరువును మోయగలవి. ఈ విషయములు వై నుడివిన నివేదికవలన తెలియవచ్చుచున్నవి.

క్రీ. శ. పదునెనిమిదవ శతాబ్దము కడపటి పాదములో వలెనే పందొమ్మిదవ శతాబ్ది ప్రథమ పాదమునగూడ సముద్ర వర్తక వ్యాపారములు సాగుచుండెడివి. క్రీ.శ. 1802 నుండి క్రీ. శ. 1808 వ సంవత్సరము వరకు (ఆ రెండు సంవత్సరములను గలుపుకొని) మద్రాసునుండి ఉత్తర సర్కారులకు దిగుమతి అగుచువచ్చిన వర్తకపు సరకును, నగదును (సిక్కారూపాయలలో) ఈ క్రింది పట్టికలో చూపబడినది.

	నగదు (సిక్కారూపాలు)	నగదు (సిక్కారూపాలు)	మొత్తము (సిక్కారూపాలు)
1802	7,07,482	18,74,087	20,81,489
1803	5,59,948	2,71,487	8,31,435
1804	5,88,928	62,278	6,01,204
1805	4,79,440	1,11,704	5,91,144
1808	4,70,798	21,281	4,92,079
మొత్తము	27,58,544	18,40,787	45,97,331

ఉత్తర సర్కారులనుండి మద్రాసుకు ఎగుమతి అగుచు వచ్చిన వర్తకపు సరకును, నగదును సిక్కారూపాయలలో ఈ క్రింది పట్టికలో చూపబడినవి.

	నగదు (సిక్కారూపాలు)	నగదు (సిక్కారూపాలు)	మొత్తము (సిక్కారూపాలు)
1802	22,65,188	9,528	22,74,659
1803	29,73,782	8,028	29,81,810
1804	18,87,150	6,942	18,94,092
1805	24,95,214	65,850	25,60,564
1808	14,90,859	12,412	15,02,771
మొత్తము	1,11,11,688	1,02,258	1,12,13,886

మ. సో. శ.

మతసంప్రదాయములు

ఇప్పుడు మనము మతము అని వ్యవహరించుచున్నది. పూర్వులు ధర్మమని, సమయమని వ్యవహరించియుండిరి. తెలుగుదేశములో పూర్వము ఎన్నో ధర్మ సంప్రదాయములు, సమయములు వ్యాపించినవి. ఇప్పటికిని క్రొత్తగా ఎన్నో మాతన సంప్రదాయములు వచ్చుచున్నవి, వ్యాపించుచున్నవి. తెలుగు దేశపు సంఘముమీదను, ఆచారవ్యవహారములమీదను, కళలమీదను ఈ ధర్మ సంప్రదాయముల ప్రభావము అపారముయినది. వేరు వేరు కాలములలో వేరు వేరు యుగములలో వ్యాప్తిలోనుండిన ఈ సమయ సంప్రదాయములు తెలుగుదేశపు జనుల జీవితమున కొక లక్ష్యమును చూపి, తల్లక్ష్యసాధన కనుగుణముగ వారి జీవితవిధానమును తీర్చి దిద్ది, దానిని వివిధ, విభిన్న ఆచార కర్మ బహుళము కావించినవి. అంతకు పూర్వము వ్యాప్తిలోనుండిన ఒక్కొక్క పమయము, ఒక్కొక్క ధర్మ సంప్రదాయము దేశములో అంతరించి పోయినను దానికి సంబంధించిన ఉత్తమ కాత్మిక సత్యములును, ఆచార వ్యవహారములను ఏ కొద్దిగనో సంఘ హృదయములోను, సంఘాచరణములోను నిలిచిపోయి, తరువాత వర్ధిల్లుచు వచ్చిన ధర్మ సంప్రదాయ తత్వమూత్రములతోను, ఆచార వ్యవహారములతోను మేళనమునొందుచు వచ్చినవి. అందువల్ల నేటి మన సంఘమునందలి ఆచార వ్యవహారములు, కర్మలు, మన జాతి విశ్వసించు కాత్మిక సత్యములు ప్రధానముగా ఇప్పుడు వ్యాప్తిలోనున్న ధర్మ సంప్రదాయములకు చెందినవి మాత్రమే కాక పూర్వము తెలుగు దేశములో ఒకప్పుడు వ్యాప్తిలోనుండి అంతరించిపోయిన సమయములకు చెందినవి వైతము కొద్దిగనో గొప్పగనో విడదీసి చూపుటకు వీలులేనంతగ వానిలో కలిసిపోయి యున్నవి. పూర్వపు ప్రతి ధర్మ సంప్రదాయ ప్రభావము నేటి మన జాతిమీద కున్నది. ప్రతి ధర్మ సంప్రదాయమును జాతి ఆధ్యాత్మిక విశాసమునకు తోడ్పడుచు వచ్చినది. అంతేకాక ప్రతి ధర్మ సంప్రదాయము కిల్ప, చిత్రలేఖనాది లలిత కళల పరిపోషణమునకు సహకారియై వాని విశాసమునకు సోమభూతమయినది. తెలుగుదేశ సంస్కృతికి ఒకరూపమిచ్చినది ఈ ధర్మసంప్రదాయములే.

తెలుగుదేశమున తొలుదొలుక వ్యాప్తియైనది వైదిక ధర్మ సంప్రదాయము. ఇది ఉత్తర హిందూస్థానమునుండి దక్షిణమున కృష్ణా గోదావరీనదీ ప్రాంతములకు వచ్చిన

ఆర్య సంఘములతో వచ్చినది. చతుర్వేదములు, వేదాంగములు, ఆరణ్యకములు, ఉపనిషత్తులు, దర్శనములు మొదలైన వైదిక వాఙ్మయ మంతయు ఆర్యులు ఉత్తర హిందూస్థానమునందుండిన కాలములోనే పరిపూర్ణ విశాసమును పొందినది. ఆర్యజాతులవారు ఈ వాఙ్మయము నంతకు తమతో కృష్ణా గోదావరీ ప్రాంతములకు తీసికొని వచ్చి తమ వైదిక ధర్మ సంప్రదాయమును ఇచట పాదుకొల్పి, దానికి సంబంధించిన వైదిక కర్మలను ఆచరించుచు తదనుగుణములైన ఆచార వ్యవహారములను అవలంబించుచు వచ్చిరి. ధర్మమూత్రములు రచించబడిన మూత్రయుగమున అపస్తంబ మహర్షి నాటికి ఆంధ్రదేశములో బ్రహ్మ, క్షత్రియ, వైశ్య, కూద్రు లను చతుర్వర్ణములవారును ఉండిరి. మొదటి మూడు వర్ణములవారును వేదవిహితములైన క్రమ కర్మాధికములను ఆచరించుచుండిరి. దక్షిణావతమునందు అప్పు డుండిన పరిస్థితులకు అనుగుణముగా అపస్తంబమహర్షి తన ధర్మమూత్రములను రచించెను. సంఘములోని నాలుగు వర్ణములవారును అవలంబించవలసిన జీవన విధానమును, ఆచరించవలసిన కర్మలను, నడచుకొనవలసిన పద్ధతిని ఆ మహర్షి తన మూత్రములలో వివరించెను. కాని వైదికాచార ధర్మములను ఆకాలములో అవలంబించుచు వచ్చినవారు పరిమిత సంఖ్యావృత్తియైన త్రైవర్ణికులే— మొదటి మూడు వృత్తిములవారును. మిగిలినవారు త్రైవర్ణికులతో సన్నిహిత సంబంధము, సాహచర్యము కలిగియుండుటవలన ఆచార వ్యవహారములలోను, జీవన విధానమునందును వారిని క్రమముగా అనుకరించుచు వచ్చిరి. ఈ విధమున ఆర్యధర్మ ప్రభావము క్రమముగా ఆర్యేతరులమీద పడి ఆర్యజీవన పద్ధతులు వాడుకలోనికి వచ్చినవి. వైదిక ధర్మ మూత్రాలమున ఆర్య సంఘములకే పరిమితమై వారీలోనే వ్యాప్తిపొందెను. అపస్తంబులవారు దక్షిణావత వాస్తవ్యులని, ఆంధ్రులేయని కొందరు పరిశోధక వండితుల అభిప్రాయము. తెలుగు దేశములోని క్రాస్తూలులలో అపస్తంబులు అపస్తంబ మూత్రులే. వీరు వేద మూత్రములను వ్రాయుచు, వేదోక్త దేవకావ్రీత్యర్థము యజ్ఞ యాగాదులను వ్రాయుచు, నియమ నిష్ఠాగరిష్ఠులై జీవితము గడపుచువచ్చిరి. ఇన్ని విషయములు తెలియవచ్చుచున్నను బౌద్ధయుగమునకు పూర్వపు మతచరిత్రమును గురించి మనకు ఎక్కువగ తెలియదు.

బౌద్ధము

తెలుగుదేశములోని ధర్మ సంప్రచారము లన్నిటిలో ఎక్కువ జనాదరము పొందినట్లు తెలియచేసిన కొలు దొలలి ధర్మసంప్రచారము శౌద్ధము. తెలుగుదేశములో శౌద్ధ మెప్పటినుంచి వ్యాపించినో తెలియదు. కాని మౌర్య వంశజుడైన అశోకచక్రవర్తి పరిపాలన కాలము నాటికే అది యిక్కడ వ్యాపించియుండినట్లు హిందుకు అవకాశము కలదు. ఆంధ్ర దేశములోని అశ్మక, ముళక ములను కోసలదేశ రాజధానియైన 'సావర్థి' (క్రావప్ర)తో కలుపు వర్తక మార్గములు బుద్ధునినాటికే ఉండినట్లు శౌద్ధ వాఙ్మయమువలన తెలియుచున్నది. ప్రాయికముగా వాడి జ్యము చేయు బేహారులవలన బుద్ధుని గురించిన కథలు తొలుదొలలి దక్కను - ఆంధ్ర దేశములో వ్యాపించి యుండును. శౌద్ధ గ్రంథముల వలన దక్కను దేశవాసియైన నటు దొకడు బుద్ధునికి సమ కాలిగుడ యిన బిందుసార మహిపతి నమకమున మహా బోధివరకు బుద్ధజీవితమును నాటకముగా రచించి ప్రదర్శించె ననియు, దక్షిణా పథమునుండి వెళ్ళిన మరికొందరు వటులు కోశావతీ నగ రాధిపతి నమకమున బుద్ధ నాటకమును ప్రదర్శించి రనియు, తదితరులు శౌద్ధ లిఖిత పాత్రములను ధరించి

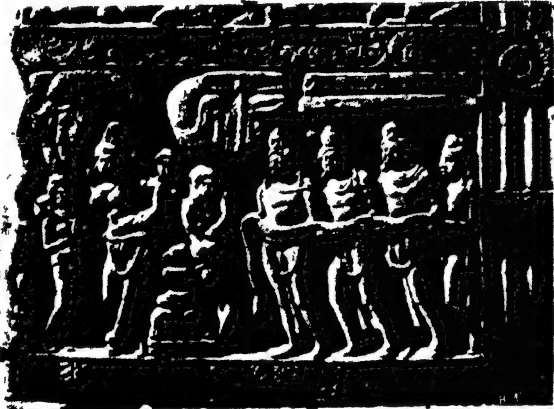

చిత్రము 81: బుద్ధుని జననము. శాకాబ్దునుని కొండ శిల్పము

రనియు శౌద్ధ గ్రంథములు తెలుపుచున్నవి. దీని ననుసరించి చూచినచో బుద్ధుని కాలముననే అతని బోధలు యాత్రి కుల, వర్తక వ్యాపారుల మూలమున దక్కనులోగూడ వ్యాపించి దక్షిణాపథ వాసులను అధికముగ ఆకర్షించి వట్లు విడితమగును.

బుద్ధుని జీవితకాలములో బుద్ధుని ధర్మబోధలును, శౌద్ధాచారములను గ్రంథస్థము కాలేదు. ఇందునిమిత్తమై బుద్ధుని మహాపరినిర్వాణమునకు పిదప వెంటనే రాజగృహమున ఒకటియు, అటుతర్వాత వంద సంవత్సరములకు వైకారిలో ఒకటియు, రెండు మహానగరాలు జరిగినవి. శౌద్ధ ధర్మ, ఆచార (శిక్ష) నిర్ణయము నిమిత్తము జరిగిన ఈ పథలకు మహాసంగీతులని పేరు. ఈ సంగీతులతోనే శౌద్ధుల యాచార వ్యవహారములును, బుద్ధుడు చెప్పిన ధర్మ

బోధయు నిశ్చితమై గ్రంథస్థము కావించబడినది. శౌద్ధుల ఆచార వ్యవహారములను(శిక్ష) గురించి తెలుపు గ్రంథము నకు 'వినయ' మనియు, బుద్ధప్రోక్ష ధర్మమునకు 'సుత్త' మనియు పేరు. అటుతరువాత కొంతకాలమునకు శౌద్ధ వేదాంతమును తెలుపు 'అభిధమ్మ'ము వచ్చినది. హిందువులకు వేదము రెట్టివో శౌద్ధులకు 'వినయ', 'సుత్త', 'అభిధమ్మము' లట్టివి. ఇవి శౌద్ధుల వేద గ్రంథములు. వీనిని శౌద్ధు లొక్కొక్కదానిని ఒక్కొక్క పితకమున (పేటికలో) పెట్టి కాపాడుకొనుచు వచ్చిరి. అందువలన వీనికి 'పితకములు' లేక 'పితక గ్రంథము'లని పేరు కలిగినది. వీనిని త్రిపితకము లందురు. 'వినయ పితక' 'సుత్త పితక' 'అభిధమ్మ పితక' ములలోని భాష పాఠి. ప్రాకృత భాషా గ్రాంథిక రూపము పాఠి.

రెండవ సంగీతిలో మహాస్థవిరులకు(వృద్ధులకు)ను, యువకులకును ఆచారముల విషయమునను, ధార్మిక విశ్వాసముల విషయమునను అభిప్రాయ భేదములు కలిగి శౌద్ధ సంఘము రెండు తెగలుగ విడిపోయినది. మహాస్థ విరవకము వారికి వృత్తిలేకు లయినవారు ఆ సభలో అధిక సంఖ్యాకులుగ ఉన్నందువల్ల వారికి మహాసాంఘికులని పేరు కలిగినది. శౌద్ధసంఘము ఈ విధముగా రెండు వకము లగుట 'వజ్జిపుత్తు'ల వల్లనే, వారు ఆచారము విషయ

ములో ప్రతిపాదించిన 'దళవత్థూని' (దళ వస్తువులను) గురించిన భేదాభిప్రాయము వలననే కలిగినదని దక్షిణదేశ శౌద్ధు లందురు. మహాదేవుడు ప్రతిపాదించిన సంఘ ధార్మిక విశ్వాస విషయములను గురించి కలిగిన అభిప్రాయ భేదమువలననే అని ఉత్తరదేశ శౌద్ధులు చెప్పుదురు. ఈ విషయమువల్లనే మహాదేవస్థవిరుడు దక్షిణదేశీయుడని తెలుచున్నది.

మహాస్థవిరులు శీలమునకు, వృద్ధాచారమునకు, నైతిక శిక్షణమునకు అధిక ప్రాధాన్యము నిచ్చెదరు. మహాసాంఘి కులు నైతిక శిక్షణ, శీలములకు ప్రాధాన్య మీయనివారు కారు; ఆచారమును పాటించని వారును కారు. కాని స్థవిరులకంటె వీరికి తక్కువనిచి మొండు. వీరు కాత్మిక విషయములకును, లోకహితైషిక విషయములకును

మతసంప్రదాయములు

ప్రాధాన్య మిచ్చెదరు. కాల కమమున మహా సాంఘి కులలో చాల తెగ లేర్పడినవి. వీరిలో 'చైత్యక' వంధ వారు 'అంధకు'లు (అంధదేశీయులు). ఈ విధముగా ఆచారము విషయమున నైననేమి, ధార్మిక విశ్వాసముల విషయముననైననేమి బౌద్ధ సంఘీయులు 'భేరవాదు' లని, 'మహా సాంఘికు'లని రెండు తెరగులుగ విడిపోయిరి. బౌద్ధములోని వృద్ధవక్షమునకు 'మహాస్థవిర' వక్షమని, 'ఆచారియవాద' మని పేరు.

మౌర్య వంశజుడయిన అశోక చక్రవర్తి కాలమువరకు స్థవిర, మహాసాంఘిక వక్షములకు గల అభిప్రాయ భేద ములు ఎక్కువగుచునే వచ్చెను. ఆ చక్రవర్తి బౌద్ధ ధర్మాభిమానియై ఈ రెండు వక్షములను ఏకము చేయు టకు ప్రయత్నించెను; ఇందునిమిత్తము తన రాజధానియగు పాటలీపుత్రములో మరల నౌకసంగీతిని సమావేశపరచెను. దీనికి మౌర్య పుత్రుడయిన తిష్యు డధ్యక్షుడు. ఈ సంగీ తిలో బౌద్ధధర్మ ప్రవచనానంతరమున శిష్యా సూత్రార్థ సమన్వయములో భేరవాదులకును, మహాసాంఘికులకును ఏకీకావము కుదురలేదు. 'భేరవాదు'లు(స్థవిరులు) సభ నుండి చెడలిపోయిరి. చక్రవర్తి మహాసాంఘికులను ఎక్కు వగ అభిమానించి ఆదరించుటవలన 'భేరవాదులు' అపాయ మును శంకించి పాటలీపుత్రమునేకాక మగధముకూడ విడిచిపెట్టిపోయిరి. వీరిలో వినయమునకు (ఆచార, శిష్యా కాండ) ప్రాధాన్య మిచ్చినవారు సింహళమున శరిగిరి. 'సుత్త'ములకు (ధర్మ సూత్రములకు) ప్రాధాన్య మిచ్చిన వారు కాశ్మీర, గాంధార దేశములకు వెళ్ళి అచ్చట తమ మతమును వ్యాపింపజేసిరి. వీరు చాలకాలము వరకు బుద్ధుని ఆదిమ సిద్ధాంతములనే అంటిపెట్టుకొని యుండిరి. కాని దేశములో క్రమముగా సంఖ్య హెచ్చుచు వచ్చిన మహాసాంఘికుల ప్రభావమువలన వారి అభిప్రాయ, సిద్ధాంతములలోను మార్పు వచ్చెను. వారిలో కొందరు సిద్ధాంతతత్వమును గూర్చియే చర్చలు జరపి దానికే అధిక ప్రాధాన్య మిచ్చిరి. ఈ తెగవారికి సర్వాస్తీవాదు లని పేరు. రెండవ సంగీతి జరగిన తరువాత ఏర్పడిన బౌద్ధ సంప్రదాయములలో సర్వాస్తీవాద, మహాసాంఘిక సంప్ర దాయములు చాల ముఖ్యమయినవి. ఆదిమ బౌద్ధులకు పాలీ మతభాష యైనట్లే ఈ సంప్రదాయములకు చెందిన వారికి కుట్టుకుదకు సంస్కృతము పవిత్రభాష యైనది. స్థవిరుల, సర్వాస్తీవాదుల బోధలవలన విదేశాగతులు వైతము బౌద్ధ ధర్మావలంబకు లగుచుండిరి.

బౌద్ధము ఆంధ్రదేశములో నికృయముగా వ్యాపించి నట్లు తెలియవచ్చినది మౌర్య అశోక చక్రవర్తి కాలము

నుండియే. అశోకుడు దేశ దేశములలో బుద్ధుని సందేశ మును వినిపించి ప్రజలలో బౌద్ధమును వ్యాపింపజేయు టకై బౌద్ధ మతబోధకులను పంపెను. అట్టి మతబోధకు లలో మహిష మండలము (కొందరి ఉద్దేశము ప్రకారము ఇది మైసూరు)నగు వంపబడిన మహాదేవ స్థవిరు డొకడు. ఇతడు మహిష మండలములో నలుబదివేల మందిని తన ధర్మ సంప్రదాయము వక్షమునకు త్రిప్పకొని, మరి నలుబది వేల మందికి మత మిచ్చెనని బౌద్ధగ్రంథములలో కలదు. మహాదేవస్థవిరు డొకడు ఆంధ్రదేశమునకు వచ్చి కృష్ణానదీ తీరమున చైత్యకవాదమును నెలకొల్పెను. ఈ వాదము నకు చైత్య మనబరగు బుద్ధ సమాధిని పూజించుట మొద లగునవి యంగములు. చైత్యక వాదము ప్రధానముగా అంధకులది (అంధులది); మహాసాంఘిక సంప్రదాయము నకు చెందినది. ఇం కొక మహాదేవస్థవిరుడు క్రీస్తుకు రెండు వందల సంవత్సరములకు పూర్వము 'శాంబవణ్ణి' (సింహళ) ద్వీపమునందు 'దుట్టగామడి' అను ప్రభువు నిర్మించిన మహా మ్రావపు ఉత్సవమునకు 'పల్లవభొగ్గ'ము (పల్లవ భోగము) నుండి వాలుగు లక్షల అరువదివేల 'ఖిక్కుసంఘ' ముతో వెళ్ళెనని 'మహావంశము' వలన తెలియుచున్నది. ప్రాచీన శాసనములలో దేశ విభాగమును సూచించు భోగ వదమునకు 'భొగ్గ'ము వికృతి అగుటవలన 'పల్లవ భొగ్గము' వలనాకై యుండవచ్చునని కొందరి యూహ. ఈ రీతిని మహాదేవ స్థవిరు లనుచారు మువ్వరు కనబడు చున్నారు. వీ రందరు ఒక్కో, వేర్వేరు పురుషులో భావివరికోధన పల్ల తెలవలసి యున్నది. వీరిలో అశోక చక్రవర్తి ప్రేషితుడై కృష్ణానదీ తీరమున ధనకటకములో మహాచైత్యమును నిర్మించినవాడును, తెలుగు దేశములో చైత్యక సంప్రదాయమును నెలకొల్పిన వాడును ఒక్కడై యుండ వచ్చునని యూహింప నవకాళము కలదు. మహా చైత్యము నందలి తొలికాలపు శాసనములలోని లిపి నమన రించి అది అశోకుని నాటిదని లిపిజ్ఞులు నిర్ణయించిరి. మహాచైత్యము ననుసరించి వచ్చినచే చైత్యకవాదము.

చైత్యకులు 'భేరవాద'మునుండి విడిపోయిన మహా సాంఘిక వక్షమునకు చెందినవారు. స్థల విభేదమునుబట్టి, ధార్మిక విశ్వాసములో గల కొద్దిపాటి విభేదమునుబట్టి 'పుబ్బసేలీయ' (పూర్వకైలీయ), 'అపరసేలీయ' అపర కైలీయ), 'రాజగిరిక', 'సిద్ధాథక' (సిద్ధాథక) అని చైత్య వాదమున వాలుగు శాఖ లేర్పడినవి. అంధకులకును, ఇతర బౌద్ధశాఖలవారికిని సమానముగ నున్న సిద్ధాంతములు కొన్ని యున్నవి. అంధకులకు ప్రత్యేకముగనున్న సిద్ధాంత ములు కొన్ని యున్నవి. ఇది యటుండ అంధకులలోనే

కొన్ని కాలాలవారికి మాత్రమే ప్రత్యేకముగనున్న సిద్ధాంతములను గుర్తుచేసి. 'కళావస్తు' గ్రంథమున మహాదేవ శ్రీశివారీతములైన 'పంచవిషయ'ములను 'పుబ్బసేరియ', 'అవరసేరియ' కాల వారికి ఆరోపించబడి యుండుట కనుగొనగలము.

పూర్వశైల, అవరశైల చైత్యకనికాయములకు ధాన్యకటకము ప్రధానకేంద్రము. మంజుశ్రీ మూలకల్పమును గ్రంథములో ఇది శౌద్ధమత విషయకములైన సాధనాధ్యాపనములను చేసికొనుటకు అనువైన స్థలములలో ఒకటిని చెప్పబడినది. ఇక్కడ మహాచైత్యమునకు శ్రీధాన్యకటక చైత్యమునిపేరు. ఈ చైత్యములో బుద్ధధాతువు నిశ్చితమై యుండినట్లుకూడ ('శ్రీధాన్యకటకే చైత్యే జినధాతుధరే') అ గ్రంథమే తెలుపుచున్నది. ఇందువలననే శౌద్ధులు దీనిని శ్రీధాన్యకటకమని వ్యవహరించిరేమో. చీనా శౌద్ధగ్రంథములు ఈ చైత్యమును శ్రీధాన్యకటక మనియే పేర్కొనును. ధాన్యకటక చైత్యమునే ఇప్పుడు అమరావతి స్తూపమని వ్యవహరించుచున్నారు. అమరావతి స్తూపకాసనములలో చైత్యకనికాయమును పేర్కొనున దొకటి కలదు. పూర్వశైలనికాయము ప్రాకృత కాసనములలో 'పువసేరియ నికాయ' మని వ్యవహృతమైనది. 'పువసేరియ', 'అవరసేరియ' నికాయముల పేరులుకూడ తెలుగుదేశపు ప్రాకృత కాసనములలో వచ్చును. కృష్ణశిల్లా నందిగామ కాలాకా అల్లారులో దొరకన కాసనఖండములో పూర్వశైలనికాయము ('పువసేరియ నికాయస') పేర్కొనబడినది. ఏయే కాసనములలో ఈ చైత్యక నికాయములు పేర్కొనబడినవో వాని వన్నిటిని ఇక్కడ ఉదాహరించుట అవసరము.

పూర్వశైల, అవరశైలములను బట్టి ఈ శౌద్ధనికాయములకు పేరు వచ్చిన దనుట స్పష్టము. పూర్వశైల, అవరశైలము లేవి అను విషయమున శౌద్ధ వాక్యాయవరిశోధక పండితులలో అభిప్రాయభేదము కలదు. కొందరు నాగార్జునుని కొండ ధాన్యకటకములని, మరికొందరు ధాన్యకటకము విజయవాడలని ఇట్లు వెలువిధముల తెలిపియున్నారు. కాని నిజమరసిచూడ ఇ చేవియు సరియైనవికావని తోచుచున్నది. ఛాసావేత్తలు 'సేరియ' పదమునకు సంస్కృత రూపము 'శైల'గను, 'కాల'గను నిర్వచించివారు. ఇం దేది సరియైన దైనను 'పూర్వ' యన్నది కూర్చుననున్నదానికిని, 'అవర' యన్నది పడుతుటనున్న దానికిని వర్తించుననుట స్పష్టము. అట్లగుట నివి ఏదియో యొక ప్రముఖ స్థలమునకు కూర్చు, పదుమరల సుండిన సంప్రచారములను యుక్తము. వీనికి కేంద్రము ధాన్యకటకమని

చెప్పుటవలన ధాన్యకటకమే ఆ ప్రముఖ స్థలమని యూహించుట అనమంజనము కాదు. ఈ యూహ సరియైనదగుచో 'అవరసేరియ' నికాయము నాగార్జునుని కొండ (గుంటూరు శిల్లా) లోనిదని, 'పువసేరియ' నికాయము గంటపాల(కృష్ణ శిల్లా)లోనిదని నిశ్చయించవచ్చును. గంటపాల కూడ ఆంధ్ర-సాతవాహనుల వాటి ప్రముఖ శౌద్ధక్షేత్రములలో ఒకటి. గంటపాలలోని ప్రాకృత కాసనములలో 'పువసేరియ నికాయ'ము పేర్కొనబడినది.

అశోకచక్రవర్తి అనంతరము మగధను పరిపాలించిన కుంగ, కాణ్య పంకజలు వైదిక ధర్మాభిరతులు. వారి కాలములో శౌద్ధమునకు మగధలో నిలువ నీడ లేకపోయినది. అశోకుని కాలములో ధర్మ (ధేర) వాడులు కాశ్మీర, గాంధారముల కరిగినట్లే వీరికాలములో మహాసాంఘికులు ఆంధ్రదేశమునకు వచ్చి ఇచ్చట తమ మతమును పరివ్యాప్తము చేసిరి. అశోకుని మరణానంతరము స్వాతంత్ర్యమును సంస్థాపించి ఆంధ్రరాజ్యమును వెలయింప జేసిన ఆంధ్రసాతవాహనులు కాము వైదిక ధర్మావలంబులైనప్పటికీ తమ రాజ్యములో శౌద్ధము జనాదరము గాంచుట వలన దానిని అభిమానించి శౌద్ధాచార్యులను గౌరవించుచుండిరి. ధర్మపాల శిష్యుడయిన దేవప్రముదమ శౌద్ధాచార్యుడు రక్షిణిహిందూ దేశమున వాడములో కొండరు తైర్థికుల(వేదమతావలంబుల)ను ఓడించి 'సాలవాహన' (సాతవాహన)రాజును శౌద్ధధర్మావలంబుని కావించినట్లు చీనా శౌద్ధగ్రంథములు చెప్పుచున్నవి. ఈ 'సాలవాహన' రాజెవ్వరో తెలియవచ్చుట లేదు.

ఆంధ్రసాతవాహనుల కాలములో హిందూదేశ మంతటా ఆంధ్రదేశము శౌద్ధమునకు ప్రధాన కేంద్రమయినది. మహాయాన సంప్రచారయ ప్రవర్తకుడయిన ఆచార్య నాగార్జునుడు ఒక సాతవాహన భూపతికి కడుంగడు మిత్రుడు. అత డాభూపతికి 'సుహృద్దేఖ' అను గ్రంథమును రచించి యిచ్చినట్లు శౌద్ధగ్రంథముల వలన తెలియవచ్చుచున్నది. ఆచార్య నాగార్జునుడు ధన కటక మహాచైత్యమునకు నావాచిత్ర విచిత్రమైన గొప్ప ప్రాకారమునే కాక 'శ్రీపర్వత'మున శైలమంటపాలయములను కూడ కట్టించెను. 'శ్రీపర్వత'మన్నది నాగార్జునుని కొండయే యనుటకు సందియము లేదు (నాగార్జునుని కొండవద్దనుండి శ్రీశైలము వరకు గల పర్వత కాలకృత శ్రీపర్వత మన్న పేరు ఉండినను ఉండవచ్చును). నాగార్జునాచార్యుల వారు శౌద్ధములో బుద్ధుని తరువాత బుద్ధునియేంకటి వాడు; రెండవ బుద్ధుడేయని ప్రసిద్ధి గాంచెను. ఆ యాచార్యుడు నివసించిన

మతసంప్రదాయములు

ఫల మగుటవలన. తౌద్ధు లాకొండను 'శ్రీవర్వత'మని గౌరవార్థిధానముతో వ్యవహరించియుండురు. నాగార్జునుని కొండయన్నపేరు నాగార్జునాచార్యులవారి వలన వచ్చినదే. 'శ్రీవర్వత' మన్నది తమ జీవితము చరమ దశలో నాగార్జునాచార్యులవారి ధ్యాన ధారణాదివైష్ణిక యోగాభ్యాసములకు రంగఫల మగుటవలన ఉత్తరదేశ తౌద్ధులకు వచిత్రమయిన కొండ పేరని చీనా గ్రంథములలో చెప్పబడినది.

మహాసాంఘికులలో తత్వవిచార మారంభమై నప్పటి నుండి హీనయాన తౌద్ధులలో కూడ కొందరు తత్వవిచార మును చేయడొడగిరి. ఈ విధముగా తత్వవిచారమునకు ప్రాధాన్య మిచ్చినవారు స్థవిర (శేర) వాడులలోనే

వర్షాస్తీవాదు లను పేర ఒక తెగగా ఏర్పడిరి. మహాయానము రూపొందక పూర్వమే దానికి సంబంధించిన వీటి భావములు అనేకము చారిలో వాడుకలో మందెను. ఈ కారణముననే మహాయాన సంప్రదాయము రూపొందుటకు హీనయాన సంప్రదాయమునకు చెందిన వారైనను వర్షాస్తీవాదులు అధికముగా

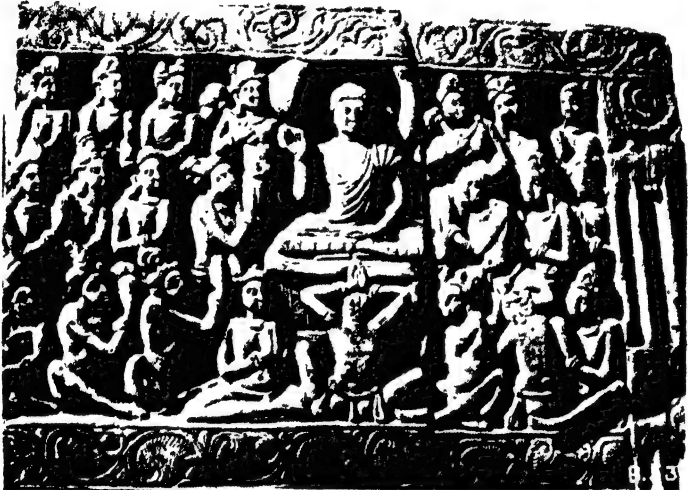

చిత్రము 83. బుద్ధుని బోధ, నాగార్జునునికొండ శిల్పము

తోడ్పడిరని చెప్పబడుచున్నది. మహాయాన తౌద్ధులు త్రిపిటకముల వంగీకరించక పోరు. కాని వారు ఆపిటకముల ననుసరించియే తమ సిద్ధాంతములకు తగినట్లు క్రొత్త సూత్రముల నేర్పరచుకొనిరి. వీనికి వైపుల్య సూత్రము లని పేరు.

కాశ్మీర, గాంధారాది దేశముల నేలిన విదేశాధీకులగు కుషాణ వంశజులలో చాల గొప్పపాదయిన కనిష్క చక్రవర్తి గొప్ప తౌద్ధుమతాధిమాని. అతడు స్థవిర, వర్షాస్తీవాదుల నాదరించెను. అశోకచక్రవర్తి మరణానంతరము అంధ్ర-సాతవాహనుల కాలములో అంధ్రదేశము వలెనే కనిష్క చక్రవర్తి కాలములో కాశ్మీర, గాంధారములు తౌద్ధమునకు శేంద్రములైనవి. తౌద్ధుల మరియొక వంగీకరింపని రాజ్యకాలములో కాశ్మీరములో జరగినది. ఈ

వంగీతిలో తౌద్ధాచార్యులు తౌద్ధధర్మ సూత్రములకు క్రొత్త భాష్యములు రచించి దానికి 'మహావిభాష' అని పేరిడిరి. మహాయాన సంప్రదాయమునకు చెందిన అభిప్రాయములు ఈ నాలుగవ వంగీతికి పూర్వమే పొటమరించి క్రమముగా దేశ పరివ్యాప్తములైనవి. దానిని చక్కగా ఆకళించుకొని సిద్ధాంతీకరించి ఒక వాదముగా రూపొందించి ఓడించిపోవు చుండిన తౌద్ధమునకు నూతన చైతన్యము నొనగినవాడు ఆచార్య నాగార్జునుడు. ఈ మహాసూభావుడు రూపొందించిన తౌద్ధ సంప్రదాయమునకు మహాయానమని పేరు. మహాసాంఘిక వజ్రమునకు చెందిన పూర్వశైల, అపరశైలాది నికాయములు వర్ధిల్లిన తెలుగుదేశములోనే ఒక సంప్రదాయ రూపముగా మహాయానము ఆవిర్భవించినదని తౌద్ధ పరిశోధక పండితులు నిశ్చయించి యున్నారు. తిలైత్తు దేశపు ఐతిహ్యమును అనుసరించి పూర్వశైల, అపరశైల నికాయముల వారికి ప్రాకృత భాష లో రచించిన ప్రజ్ఞాపారమిత యను గ్రంథముండె ననియు, ఈ పారమిత లోనే మహాయాన వీజములుండె ననియు, ఇదియే నాగార్జునా

చార్యులవారికి మహాయాన సంప్రదాయమును రూపొందించుటలో చాల తోడ్పడిన దనియు పరిశోధక పండితుల అభిప్రాయము. కాని యా పూర్వశైల, అపరశైల నికాయముల వారి ప్రజ్ఞాపారమిత ఇంతవరకు దొరకనులేదు; అది యెట్టిదో తెలియరాను లేదు. నేడంత రించి పోయిన తౌద్ధ గ్రంథములు మన హిందూదేశములో ఒకప్పు డుండెనని తిలైత్తు, చీనా భాషలలోనికి పరివర్తములైన గ్రంథముల ద్వారానే తెలియవచ్చుచున్నది.

మహాయానము క్రమముగా ఉత్తర దేశములకు వ్యాపించుటయేకాక దక్షిణమున తెలుగు దేశములోను జాగుగ వర్ధిల్లినది. మహాయానమున అసంఖ్యాకులుగ వెలసిన ప్రముఖ బోధివక్తులలో నొకడయిన మంజుశ్రీ

దక్షిణావధమునకు పయనించుటకు (ఉత్తర హిందూస్తానములోని) తేతవనము నుండి బయలుదేరి ధన్యాకరమహానగరములోని ('దక్షిణావధే ధన్యాకరం నామ మహానగరమ్') 'మాలధ్వజవ్యాహు వైత్యము' వరకు వచ్చెనని 'సవరత్నము'లను మహాయాన గ్రంథములలో నొకటియైన గండపూహమున (మూడవ శతాబ్దము) చెప్పబడినది. ఈ ధన్యాకరము కృష్ణానదీతీరస్థమయిన ధాన్యాకటకమే. మంజుశ్రీ ఆ నగరములోని గొప్ప భాగ్యవంతుడయిన ఒక శ్రేష్ఠి కుమారుడు సుధనుడను పేరుగలవానికి మనసులో బోధించి తన సంపాదనాశయము కలుగునట్లు ఉపన్యసించి 'సమంతభద్ర బోధినత్వ చర్య' నేర్పకొనుటకు దక్షిణావధమందలి రామవర్ష దేశములోని సుగ్రీవ పర్వతమునకు వెళ్ళవలసినదని ఆదేశించెను. 'మంజుశ్రీ మూలకల్ప'మను గ్రంథములోగూడ దక్షిణావధములోని ధాన్యాకటక, శ్రీ పర్వతాధిపతులలో బౌద్ధము వ్యాపించినట్లు చెప్పబడినది. ఆ కాలములో తెలుగు దేశములోని శ్రీపర్వతము (వాగార్జునునికొండ) మహాయాన బౌద్ధ ప్రధాన కేంద్రము. అది బౌద్ధుల కందరికి యాత్ర చేసి దర్శించవలసిన మహా పుణ్యక్షేత్ర మయినది.

హీనయాన, మహాయానములకు తూర్పు ఖమ్మతురలకున్నంత అంతర మేర్పడినది. బౌద్ధ సంఘము హీనయానమని, మహాయానమని విస్తృతమయిన రెండు వక్షములుగ చీలిపోయినది. అంతవరకు ఏసంప్రదాయములకు చెందినవారైనను మహాయానము రూపాందకపూర్వము బౌద్ధులందరు ఒకటే సంఘారామములో కలిసి నివసించుచు, కలసిమెలసి యుండి స్నేహమును పాటించుకొనుచునే మత విషయకమైన వాద ప్రతివాదములు నెరపుచుండిరి. కాని మహాయానము రూపొందిన పిదప ఏవక్షమున కావకమే ఒకదానినుండి యొకటి విడివడిపోయినది. మహాయాన మవతరించి ఆదిమ బౌద్ధము స్వరూప వ్యభావములనే పూర్తిగ మార్చివేసెను. మానవ జన్మకు పరమావధి అర్హతపడమని, నిర్వాణ పడమని హీనయాన బౌద్ధుల సిద్ధాంతము. హీనయానవాది తన అర్హతపడమునకే కృషిచేయు స్వార్థపరుడు. తాను సంసార దుఃఖ విమోచనము కొందిన జాతును, సరిగా దీనికి భిన్నమైనది మహాయాన సిద్ధాంతము. తాను నిర్వాణపడమును సాధించియు, ఇతరులకుడ నిర్వాణమును సాధించుటకు తోడ్పడుట మహాయాన బౌద్ధ లక్ష్యము. అంత కంతకు అభ్యున్నత స్థితికి రోవును ఎల్లరికి హిత మాచరించువట్టి మానసిక స్థితి బోధించి తమను సంపాదించి, కేవలము ఎవనికి కానికే కాక విశ్వ ప్రేమతో పర్వప్రాణులకు తోడ్పడి

వారి నిర్వాణోపలబ్ధికిని కృషిచేయుట మహాయానవాది ఉదార పరమాశయము.

మహాయానమున బుద్ధుడు మానవమాత్రుడు కాడు; దేవుడే, కాళ్ళకుడు. కాని అతడు మార కాధికులైన జనులకు విమోచనము కలిగించి వారి సుద్ధరించుటకై భూలోకమున కవతరించుచుండును. హిందువులకు శని ఎట్లో బౌద్ధులకు మారు డటువంటివాడు. హీనయాన బౌద్ధునికి బుద్ధుడు మానవుడే కాని అతిలోక మహాకర్త సేవన్నుడయిన మానవాతీకుడు. హీనయానములో బుద్ధుడు, ధర్మము, సంఘము బౌద్ధులకు శరణ్యములు. వీనికి బౌద్ధములో త్రిరత్నములని పేరు. మహాయాన బౌద్ధులును వీని వంగీకరింతురు. కాని వారికి ధర్మము కాళ్ళతమైనది, బౌద్ధమతసార మది. బుద్ధునికంటె ధర్మమునకే ఆధిక్యము. అందువలన మహాయానమున ధర్మ, బుద్ధ, సంఘములు శరణ్యములు. మహాయానము బౌద్ధులకు బోధినత్వాదర్శమును లక్ష్యముగా చేసినది. ఎంతటి యల్పుడయినను ప్రతి సాంఘికుడును తన ధార్మిక కృషి వలన తన అభ్యున్నతిని తాను సాధించుకొని బోధిపత్వ దగుట కవకాశము కలదని మహాయానము బోధించినది. నిర్వాణోపలబ్ధి కలిగినను లోకములోని ప్రతి జీవీని నిర్వాణము వచ్చిన గాని తనకు నిర్వాణ మక్కరలేదని చెప్పి, విశ్వప్రేమ గలిగి పర్వలోక హితైషియై ప్రవర్తించుతాడు బోధినత్వము. ఇటువంటి బోధిపత్వం కందరికి శిరోభూషణము అవలోకేత్యుర బోధిపత్వము. వేర్వేరు మనః పరిణామములు గల వేరు వేరు జనులకు నిర్వాణ సాధింపకై తోడ్పడుటకు మహాయానమున బోధిపత్వ లక్షణము వెలసిరి. ఇందువలననే మహాయానమునకు బోధిపత్వయాన మనియు పేరు కలిగినది. బోధిపత్వము వెలయుటతో బౌద్ధము భక్తి సంప్రదాయమైనది. వేరు వేరు బోధిపత్వములకు వేరు వేరు లక్షణము లేర్పడి వారికి పూజా పురస్కారములు హెచ్చినవి. బోధిపత్వ ప్రతిమారచన ఒక కళగా వర్ధిల్లినది.

వాగార్జునాచార్యులవారి మహాయానావతరణముతో బౌద్ధము తత్వవిచార ప్రధానమైన ధర్మ సంప్రదాయమైనది. వాగార్జునాచార్యులవారు తూర్ణవాదమని పేరు పడిన తత్వవాదమును వెలయించిరి. దీని నింకను బలపరచినవాడు ఆయన శిష్యుడు ఆర్యదేవ బౌద్ధాచార్యుడు. బుద్ధుడు ప్రపంచపు అస్తిత్వమునకును, అనస్తిత్వమునకును కాళ్ళతత్వమునకును, అకాళ్ళతత్వమునకును మధ్యే మార్గమును ప్రతిపాదించి తపోపవాస క్షేత్రములచేత శరీరమును కోపించి తేనికొనుటకును, సుఖభోగలాలన తీవ్రమును

మతసంప్రచారములు

గడవులును బదులు క్రమబద్ధమైన శిక్షణమును విధించెను. పూర్వోక్త అతివాదములకు పోకయే బుద్ధవచనము నంగీకరించుచునే మధ్యేమార్గ తత్వమును గురించి యోశించుటకు బౌద్ధులకు వలసినంత అవకాశము కలిగి వది. ఈ మధ్యేమార్గ మేదో బుద్ధుడు విర్యచింపలేడు. తన సమయము నవలంబించినవారికి జన్మ జరా మృత్యు కాధముంది తప్పించుకొనుటకు అర్హతవదమునే లక్ష్యముగా తెచ్చెను. అర్హత వదమునకు మించిన తత్వ విచారము విరట్లకమని బుద్ధుడు దానిని నిరసించి నిరుత్సాహపరచెను. కాని బుద్ధుని పితవ వచ్చిన ఆచార్యులు మధ్యమమార్గ మును గురించి విచారము చేయదొడగిరి. కాని ఈ తత్వ విచారమున వారి కేకీభావము కుదుడలేదు. దానిని

జ్యోతికారు జ్యోతికారు రీతిని విర్యచించి సిద్ధాంతములు చేసిరి. ఈ తత్వ విచారమునకు ఫలిత ముగ బౌద్ధములో వైశాషిక సాక్రాంతిక, మాధ్యమిక, యోగాచారము లను నాలుగు సంప్రదాయము లేర్పడినవి. వైశాషిక, సాక్రాంతికము లేకీకాదమునకు చెందిన సర్వా స్థివాదవేదముకారివి. పూర్వోక్తములైన నాలుగు సంప్రచారములును క్రావక, ప్రత్యేక, మహాయానము లన బడు మూడు పంథలలో అంత ర్గతములై యున్నవి. క్రావక, ప్రత్యేక యానములు హీన యానమునకును, మాధ్యమిక,



చిత్రము రీతి. భూమిప్పేర్వముక్రలో బుద్ధుడు, అతివాద

యోగాచారములు మహాయానమునకును చెందినవి. వైశాషిక సంప్రదాయము క్రావక ప్రత్యేకయానములను వివరించును. నాగార్జునాచార్యులవారు తత్వ విచారమున 'కూన్యవాద'మును ప్రతిపాదించిన మహామహులు. నిర్వాణసిద్ధి అయినపిదప బోధించుట ముక్తిని గురించి వితర్కించి నాగార్జునాచార్యులవారు అది 'కూన్య'మని ప్రతిపాదించినారు. వారు ప్రతిపాదించిన 'కూన్య'మును ('అస్తి నాస్తి తదుభయానుభయ చతుషోటి వినిర్ముక్తం కూన్య రూపమ్') అవబోధము చేసికొనుట బహుకష్టము. అది 'వేదాంత' విచారము. బుద్ధుని కాలమునకు తరువాతనుండి బౌద్ధులు తత్వవిషయమును గురించి చేసిన తత్వ విచారణలు తుదకు నాగా

ర్జునాచార్యులవారి నాటికి 'కూన్యవాద'ములో పర్వత సింఛినవి.

నాగార్జునాచార్యుని మాధ్యమిక తాతమును చక్కగా వ్యాఖ్యానించి వికరపరచిన మహాకావ్యకావ్యక చక్రకీర్త్యాచార్యుడు. ఈతడు దక్షిణదేశీయు డనియే గ్రంథము లలో తెలుపబడినది కాని ఇతని జన్మస్థలము తెలియరాదు. ఈతడు రచించిన మాధ్యమికావతార సూత్ర వ్యాఖ్యానములో 'పూర్వకైలగాథ'లలోనివని కొన్ని స్లోకములు ఉదాహృతములైనవి. ఈ మాధ్యమికావతార సూత్ర గ్రంథ మిప్పుడు చీనా భాషలోనే ఉన్నది. మన దేశీయుడైన నాగార్జునాచార్యులవారి బౌద్ధ గ్రంథములును, ఈ దేశపు బౌద్ధాచార్యు లింతెవరో రచించిన గ్రంథములైన 'పూర్వకైల గాథ'లును మన దేశము లో అంతరించిపోయినవి కాని అట్టి వాకప్పు డుండెడివని చీనా గ్రంథములవలన తెలియవచ్చుట ప్రమోదావహమైన విషయము.

నాగార్జునాచార్యునికి తరువాత కూన్యవాదమునకు విజ్ఞానమును చేర్చినవాడు మైత్రేయనాథుడు. నిర్వాణమున్న కూన్యము కాదనియు, అది విజ్ఞాన మనియు ఆయన సిద్ధాంతము. ఈయన వాదమే తరువాత యోగాచార సంప్రదాయముగా విఖ్యాతమయినది. యోగాచారవాదమునకు విజ్ఞానవాద మనియు నామాం

తరము. నాగార్జునాచార్యులవారి కీర్తి ప్రతిష్ఠలవలనను, ఆయన ప్రతిపాదించిన కూన్యవాద తత్వ సంప్రదాయము వలనను మైత్రేయనాథుని యోగాచార వాదమునకు వ్యాప్తిలేకపోయినది. అసంగుడను ప్రతిభా మహితుడైన బౌద్ధాచార్యుడు వచ్చి యోగాచార సంప్రదాయమును గురించి గ్రంథములు రచించి దానిని విపులముగ వ్యాఖ్యానించిన యనంతరమే దానికి తాత్విక బౌద్ధ సంప్రదాయములలో గొప్ప కీర్తి ప్రతిష్ఠ లేర్పడినవి.

మరి మూడు నాలుగు శతాబ్దములు పోయినతరువాత బౌద్ధులు విజ్ఞానవాదముతోగూడ తృప్తి చెందలేదు. దానిలో మహాసుఖ మను మరొకయంశమును ప్రవేశ పెట్టిరి. ఇందువలన సాధారణ నిర్వాణమునకు తరువాత

శూన్యము, విజ్ఞానము, మహాశుభము అను మూడు మూల తత్వము లుండినవి. ఈ మహాశుభవారమునుండియే వజ్ర యాన సంప్రదాయము రేకెత్తినది. మహాశుభవారములో మహాశుభ మనబడు లక్ష్య తత్వము కరుణా స్వరూపమైన శక్తి సాహాయ్యముననే సాధ్యము. దీనం జేసి వజ్రయానము శౌర్ధము లో మొట్టమొదటిమారు శక్త్యాధారము ప్రవేశపెట్టినది. ఇందువలన వజ్రయాన సంప్రదాయ ములో దేవతా విగ్రహములు, శక్తి విగ్రహములు అసంఖ్యాకములుగా వెలసినవి. ఇందు మంత్ర తంత్రములు, పూజా పురస్కారములు పొచ్చినవి. ఈ సంప్రదాయము యోగము కావలసినవారికి యోగమును, కామోపభోగములు కావలసినవారికి కామోపభోగములును, సిద్ధులు కావలసినవారికి సిద్ధులును మంత్ర జపములచేత నిర్వాణము నిర్వాణమును ఇచ్చినది, ఈ వజ్రయానములో వాజ్మయము వివరీతముగా వచ్చినది. ఈ సంప్రదాయములో వజ్ర, యాన గ్రంథోక్త పద్ధతిని ముద్రా, మండల, యోగ, మంత్ర, తంత్రాది కములును, తదనుగుణములయిన క్రియా కలాపాదికములును చేయువారికి అభిమతార్థసిద్ధి కలుగునని తన్మతానుయాయుల విశ్వాసము. వ్రవములు, స్తోత్రములు, మంత్రములు, జపము, మండలార్చనము, ధారిణిలు మొదలయినవి అతిశయించినవి. ధారిణి లన్నవి దేవీ మూర్తులు. వీని ఉపాసనకు, సాధనకు సంబంధించిన మంత్ర వాజ్మయమునకును ధారిణి లనియే పేరు. నాగార్జునాచార్యులవారు నాగలోకము నుండి ధారిణిలను తెచ్చి వానిని ధనకటక మహావైత్యమువద్ద నిశేపించి ధని శౌద్ధులలో ఒక ప్రవాదము కలదు. ధరణికోట అను పేరు ధనకటకమునకు 'ధారిణి' కోట యైనందువలననే

కలిగినదేమో విచారించవలసి యున్నది. ఇది యెట్లున్నను 'క్రీడాన్యకటక'మునకు తంత్ర వాజ్మయమునకు ఎక్కువ



చిత్రము 84. వద్దపాని అవలోకేశ్వరుడు, అనురాధి



చిత్రము 85. సింహనాద అవలోకేశ్వరుడు, అనురాధి

సంబంధ ముండినట్లు చీనా దేశ శౌర్ధ గ్రంథములవలన తెలియుచున్నది. వజ్ర యానములో మంత్ర తంత్రముల వలన, సాధనలవలన ఇష్టకామ్యార్థసిద్ధి కలుగునన్న విశ్వాసమువలన ఇది మరింత ఎక్కువగ జనాకర్షకమును, జనాదర పాత్రమును అయినది. దీనితో శౌర్ధములో ఎంతటి ఉచాత్తములైన అదర్శతత్వము లుండెనో అంతటి హేయములును, జగుప్సాకర ములును అయిన అచార విధులును ప్రబలివని. వజ్రయానము తెలుగు దేశములో కొంతకాలము వర్ధిల్లెననుటకు అమరావతిలో ఉత్తర కాలీన శౌర్ధమునకు చెందిన వద్దపాని, సింహనాద విగ్రహములే తార్కాణము. కళింగదేశము నందలి సాలిహుండమువద్ద జరగిన ఖవన పరీకోధవలకు ఫలితముగ అక్కడ పండ్రెండు శౌర్ధ విగ్రహములు బయలుపడినవి. ఇవి యన్నియు మహాయానమునకు సంబంధించినవని, తొమ్మిదవ శతాబ్దమునకు చెందినవని చెప్పవచ్చును. వీనిలో చాల విగ్రహములు శిథిలము లయినవి. వజ్రయానమునకు చెందిన మారీచి విగ్రహమును, బోధినత్వ విగ్రహమును మాత్రమే సుస్థితిలో నున్నవి. కళింగదేశము కూడ వజ్ర యాన శౌర్ధము నాదరించెననుటకు ఈ విగ్రహములే తార్కాణము. క్రీస్తుశకము ఏడవ శతాబ్దమున పూర్వార్ధమునందు హిందూ దేశమునకు వచ్చిన యువాన్ ఛ్యాంగ్ కళింగమును నందర్పించునాటికే అచట శౌర్ధము ఉండినది. శౌర్ధ సంఘారామములు వడి యుండెను. 'మహాయాన వైదిక సంప్రదాయవద్ధతి'కి చెందిన శౌర్ధులు బదువందల మంది యుండిరి. ఇతర మతస్థులే ఎక్కువ

మంది; యువాన్ ఛ్యాంగ్ పేర్కొనిన స్తూప మొకచేక సాలిహుండము స్తూపమగు నేమో. అచ్చట పురాతన్య

మతసంప్రదాయములు

కాలవారు జరపిన శ్రవ్యవనికి ఫలితముగా పెక్కు సంఘా రామములు బయటవడినవి (చూడు : సాలిహుండము).

బౌద్ధ వాఙ్మయమున కళింగము చాల ప్రసిద్ధి కెక్కినది. ఇక్కడ బుద్ధుని నిర్వాణావంతర మాతని ధాతువులలో మండి యాతని దంతమును తెచ్చి నిక్షిప్తముచేసి నిర్మించిన మహాచైత్య మొకటి యుండెనని ప్రసిద్ధి. ఈ దంత మహా

చైత్యము ఉపాంతము ననే దంతపుర మను పేగ ఒక న గ ర ము వెలసి కళింగ మునట కొంత కాలము రాజ ధానిగా నుండెను. భారత ఖండము నందలి అత్యంత ప్రాచీన నగరములలో ఈ దంతపుర మొకటి. ఇదిమహా గోవిందుని చేత నిర్మితమై నట్లు 'మహా గోవింద సుక్తాంత' ము వలన తెలియుచున్నది.



చిత్రము 86. కాళావిగ్రహము, పాలిహుండము

యువాన్ చ్యాంగ్ ఆంధ్ర దేశమును గురించి యిట్లు చెప్పియున్నాడు. 'దీనికి రాజధాని' పింగ్-కి-లో' (వేంగ్). ఇక్కడ బౌద్ధసంఘారామములు ఇరువదికి పైనున్నవి. వీనిలో మూడువేల మందికి పైనే బౌద్ధశ్రమణులుండిరి. రాజధానికి సమీపముననే వరుసలుగానున్న చావడులలోను, గొప్పనైపుణ్యముతో కట్టిన మేడ మిగ్గెలతోను కూడిన ఒక పెద్ద సంఘారామ మున్నది. ఇందులో ప్రత్యేకమున బుద్ధవిగ్రహ ముండెను. ఈ సంఘారామమున కెదురుగా కొన్ని వందల అడుగుల యెత్తయిన శిలాస్తూప ముండెను. దీనిని 'అ-చె-లో' (అచలుడు) అను

అర్థముడు నిర్మించెనని చెప్పుదురు. ఈ సంఘారామమునకు వైర్యతి దిశను అశోకవన ముండెను. అక్కడ జనులకు తథాగతుడు తన ధర్మమును బోధించి, మహిమలు చూపి, వేలకొంది జనులను బౌద్ధ ధర్మావలంబితులుగ జేసెనని ప్రతీతి. ఇంకను వైర్యతి దిశగా ఇంకొక ఇరువది 'లీ'ల (నాలుగు మైళ్ళ) దూరమున విడిగానున్న కొండమీద శిలాస్తూపము కలదు. అక్కడ 'చెన్-నపుస' - దిన్న, దిన్నాగ, (దిన్నాగ) ఆచార్యుడు తర్కశాస్త్రమును రచించెను. బుద్ధుని నిర్వాణమునకు ఏడవ బుద్ధోపదేశ ప్రభావమున శ్రమణుడై అతడు బౌద్ధసంఘమున జేరెను.

ఈ దిన్నాగాచార్యులవారికి, నాగార్జునాచార్యులవారికి సంబంధించి వరంవరగా వచ్చుచుండిన గాథలను తామ విన్నవని నెన్నిటినో యువాన్ చ్యాంగ్ గ్రంథస్థము చేసెను.

ఈతడటు తరువాత 'తె-న-క-చె-క' (ధవకటక)



చిత్రము 87. మరిది, పాలిహుండము

ప్రాంతమున కరిగెను. ఈ దేశములో అతడు వచ్చునాటికి బౌద్ధ సంఘారామమునముదయ మొంతయొ యుండెను. కాని ఈ సంఘారామములలో ఎక్కువభాగము నిర్జనములై వచ్చి, రాదాపు ఇరువది సంఘారామములలో మాత్రమే శ్రమణులుండిరి. వీరి సంఖ్య వేయి. వీరందరు మహాసాంఘిక సంప్రదాయమునకు చెందినవారు. రాజధాని తూర్పుదిశను కొండవద్ద పు-వా-షి-లో (పువసేలియ) సంఘారామమును, వడుమటి దెసను కొండవద్ద 'అ-ఫ-లో-షి-లో' (అవరసేలియ) సంఘారామమును ఉన్నవి. బుద్ధ ప్రీతిగ పూర్వపు రాజౌకడు వీనిని నిర్మించెను. అతడు వది ప్రక్కగా రాక బోకల కనువైన శ్రోవను చేసెను. వది ప్రక్కనున్న రాళ్ళను వెకరించి కోసుగా నున్న కొండ ప్రక్కల నంటి పెట్టుకొని యుండు వికాల

మయిన వసారాంతో కూడిన ఎత్తయిన చావడులను కట్టించెను. మునులు, సిద్ధులు తరచుగా వచ్చునట్టి ఈ సంఘారామములను స్థానిక దేవతలు కాపాడుచుండెడివి. బుద్ధుడు నిర్వాణము చెందిన మొదటి వేయి సంవత్సరముల కాలములో వేయిమంది సాధారణ క్రమణులు వర్ష కాలము గడపుట కేటేట ఇవటికి వచ్చుచుండిరి. తిరిగి వెళ్లిపోవునాడు వారందరు అర్హకులై, అసాధారణ క్రమణ వలన గాలిలో ఎగిరిపోవువారు. ఆటు తరువాత సాధారణ క్రమణులును, అర్హకులును ఇక్కడ కలసి నివసించువారు. కాని వంద సంవత్సరములకు పైబడి, ఈ సంఘారామములో నివాసము చేయుచుండిన క్రమణు దెవ్వడును లేడు. పర్యత దేవతలు అడవి జంతువుల రూపములు ధరించి సంచరించుటచేత వాని భయమున ఈ సంఘారామములను సందర్శించుటకు ప్రేక్షకులు చారు.'

యువాగ్ చ్యాంగ్ ఈ ప్రాంతమున తాను విన్నభావ వివేకుని గురించిన గాథను సవిస్తరముగ దెలిపెను. ఆ తెలివినదాని ననుసరించి రాజధానికి (ధనకటకమునకు) దక్షిణముగా వజ్రపాణి దేవాయతన ముందె ననియు, 'ధారిణి' మంత్రి పతనము వజ్రయానము వ్యాపించిన కాలమున వాడుకలో నుండె ననియు తెలియుచున్నది. ధనకటకములో యువాగ్ చ్యాంగ్ కొంతకాలముండి ఇరువురు బౌద్ధ క్రమణుల తోద్వాటుతో మనోసాంఘిక 'అభిధమ్మ'ము వర్ధయనము కావించెను.

ధనకటకమునుండి యువాగ్ చ్యాంగ్ 'చు-శి-య' అను దేశమునకు వెళ్ళెను. పరిశోధక పండితు లిది తెలుగు చోళ రాజ్యమయిన కడప, కర్నూలు మండల ప్రాంతమని నిర్ధరించిరి. ఇక్కడి జనులు (తెలుగుదేశములోని ఇతర ప్రాంతములలో వలెనే) వైదిక మతమునందు విశ్వాసము గలవారు. ఈ దేశములోని బౌద్ధ సంఘారామములు తిథిలావస్థలో నుండెను. వీనిలో కొన్నిటిలోనే క్రమణు లుండిరి. దేవ (పౌరాణిక దేవతల) ఆలయములును, దిగంబర వైవాలయములును ఎక్కువ. రాజధానికి ఆగ్నేయదిశను దాని దగ్గర ఆశోకస్తూపము కలదు. అక్కడ తళాగతుడు తనధర్మమును బోధించి, మహిమలు చూపి, వైదిక బ్రాహ్మణులను వాదమున నోడించి జనులను, దేవతలను బౌద్ధమతము స్వీకరింప జేసెను. రాజధానికి పడుమట్టిప్రక్క దగ్గర ఒక పురాతన సంఘారామ ముండెను.

చోళదేశమునుండి యువాగ్ చ్యాంగ్ ద్రవిడదేశము లోని కాంచీపురమునకు వెళ్ళెను. యువాగ్ చ్యాంగ్

వృత్తాంతము వలన క్రీస్తుక క మేడవ కతార్థినాటికి వైదిక మతము మరల విజృంభించుచుండె ననియు, బౌద్ధమతము చాల ఓణదళలో నుండె ననియు, తెలుగుదేశములోని చాల ప్రాంతముల బౌద్ధ సంఘారామము లనేకము శిథిలా వస్థలో నుండె ననియు తెలియుచున్నది.

శాంతిక బౌద్ధమున బౌద్ధ సంఘారామములు స్త్రీ పురుష స్వైర విహార వర్తనములకు, అవినీతికి కావలములై దుర్మళము వార్జించుకొని జపాదరమును గోల్పోయినవి. క్రీస్తుకకము పదవకతార్థమునాటి వేగి చాళుక్య కాసన మొకదానిలో 'లంజియమేడ' యని సీమాపథిగ నుదా హృతమైన భవనము బౌద్ధులరై యుండునేమో! ఒకప్పుడు బౌద్ధవిహారములుగ నుండిన దిబ్బలు ఇప్పుడు 'లంజెదిబ్బ'లను పేర వ్యవహారములో నుండుటయే అట్టి యూహకు కారణము. ఈ యూహ సరియైన దగుచో పదవ కతార్థమునాటికే తెలుగుదేశములోని బౌద్ధవిహార ములకు 'లంజియ మేడ'లను చెడ్డపేరు వచ్చెనని తలంప వచ్చును. వాగార్థునా చారులవారే — ఈ పేరు గల్గవారు చాలమంది యున్నారు. వీరిలో ఎవరో — అపవిత్ర జీవ నము గడపుచు బౌద్ధమునకు కళంకము తెచ్చుచుండిన ఎనిమిదివేలమంది బౌద్ధ 'భిక్కు'లను, 'భిక్కుణు'లను బౌద్ధ సంఘమునుండి తరిమివేసినట్లు గాథలు కలవు. ఎట్లయిన నేమి, ఒకప్పుడు నీతి ప్రధానమైన ఆదిమ బౌద్ధము వజ్ర యాన శాంతిక సంప్రచారమున హేయములు, నీతి దూరములు అయిన యాచారముల వల్ల వైతికముగ పతనము చెందుట వలననే కావచ్చును అది రాజాదరణ మునే కాక ప్రజాదరణమును గూడ కోల్పోయి క్రమ ముగా అంతరించినది.

బౌద్ధములోని మంచిన గ్రహించి పౌరాణిక వైదిక మతము పురికొన్న పదవ బుద్ధుడు విష్ణువు అవతారముగ పరిగణింపబడి పుణ్య దయ్యము. తన విశిష్టక కోల్పోయి బౌద్ధము నామ మాత్రావశిష్ట మయినది. బుద్ధుడు పౌరా ణిక దేవతామూర్తియైన పదవ బౌద్ధ స్తూపము బుద్ధదేవా లయమై హిందూ దేవాలయములతో సరి సమానమైనది. తెలుగు దేశములో క్రీస్తుకకము పండ్రెండవ కతార్థము వరకు బౌద్ధము వామమాత్రావశిష్టమై నిలిచియుండె ననియు, ధాన్యకటక బౌద్ధ స్తూపము సుస్థితిలోనుండి హిందు పులచే పూజ లందుచుండె ననియు చెప్పటకు కృష్ణానది దక్షిణ పట్టణాస్రావనీ మండలము నేనిన కోట వంకజడు రెండవ శతరాజ కాసనమే తార్కాణము. క్రీస్తుకకము 1182 వ సంవత్సరములో అతడు రాజ్యాధిపిక్తుడై నందర్ప మున దేవ బ్రాహ్మణులకు గ్రామదానము చేయుచు క్రీమ

మతవ్యవచాయములు

ద్బుద్ధ దేవరకు కూడ కొన్ని యూళ్ళ నిచ్చెను. గుంటూరు మండలములో వెలసాటి రెండవ రాజేంద్ర చోడరాజు రాజ్యకాలము, అనగా దాదాపు క్రీస్తుశకము వంద్రెండవ శతాబ్దము చివరి వరకు శౌద్ధ ముండె ననుటకు పాల్పూరికి సోమనాథ విరచితమయిన పండితారాధ్య చరిత్రమే తార్కాణము. వెలసాటి (రెండవ) రాజేంద్రచోడరాజు నాస్థానములో అతని గురువైన శౌద్ధాచార్యు డొక డుండెను. విమతవాదుల నోడించి తన శైవ నమయమును స్థాపించుటకై శైవసంఘము చేయుచు నొకప్పుడు మల్లి కార్జున పండితారాధ్యుడు ఆ మహారాజు నాస్థానమునకు విచ్చేసెను. అప్పు డా యాస్థానము నందలి రాజగురువు శౌద్ధాచార్యునికిని, మల్లి కార్జున పండితునికి మతవిషయక ముగ గొప్పవాదము జరిగినది. ఆ వాదమున శౌద్ధా చార్యు డోడిపోయె నని పండితారాధ్య చరిత్రమున కలదు. ఇది చివరికి శౌద్ధ, శైవ కలహముగ పరిణమించినది. ఇటువంటి మతకలహము లంతకు పూర్వ ముండినట్లు చెప్పుట కాధారములు లేవు. కాని ఉండిన యెడల అటువంటివి కూడ శౌద్ధమతము క్రమముగా క్షీణించి అంతరించుటకు కారణము కావచ్చును. పూర్వ మేవిద్య యైనను, ఏమతమైనను రాజు పోషణమునను, రాజు వలంబమునను వర్ధిల్లుచు వచ్చినది. తెలుగుదేశములోని రాజు లందరు పౌరాణిక హిందూ ధర్మావలంబులై వచ్చుటనుండి శౌద్ధమునకు ఆలంబమును, పోషణయు లేకపోయినవి. ఒకప్పుడు తెలుగుదేశమున ముమ్మర ముగ వ్యాపించి జనులకు మాతవోక్తాహమును, కళలకు గొప్ప ప్రోత్సాహమును ఇచ్చి ధర్మాధ్యక్షానికి కారణమై, తెలుగుదేశమున కొక క్రొత్త వెలుగు నిచ్చిన శౌద్ధ సంప్రచాయము ఈ విధమున క్రమముగా అంతరించి పోయినది. ఇప్పుడు చూచుట కొక శౌద్ధ భిక్షువు కాని, ఒక శౌద్ధ గ్రంథముకాని కావ రాకుండ అంతరించుచే చాల విచిత్రము.

శౌద్ధము తెలుగు దేశమున వ్యాప్తమై అంతవరకు తెగలు తెగలుగ నుండినవారి నందరిని ఏకము చేసి ఏకైక జాతీయులనుగా నొనర్చినది. అంతవరకు అనాగరికులు గను, అసంస్కారులుగను ఉండిన తెలుగుదేశ జనసామాన్య మునకు మహాయాన శౌద్ధ సంప్రచాయము దళ పారమితల రూపమున కారితో డయా దాన ధర్మాదులను లక్ష్యముగ జెట్టి ధార్మికతను పెంపొందించి, చిత్త సంస్కారమునకు తోడ్పడినది; అహింసకు ప్రాధాన్య మిచ్చినది. శౌద్ధము పేరు మీకుగ మతకు మిగిలిన దిప్పుడు శౌద్ధ కళా శాస్త్రము.

శైవమతము

శౌద్ధమతముతో సమానముగ తెనుగుదేశమున వ్యాపించిన మరొక మతము శైవము: ఇదికూడ శౌద్ధము వలెనే వేదప్రామాణ్యమును, వైదిక కర్మాచరణమును అంగీకరించక వైదికమతమును నిరసించి అహింసను ప్రధానముగా చేసికొని వర్ధిల్లినది. ఇదికూడ క్షత్రియోపజ్జితమై, శైవమతస్థాపకుడు వర్ధమాన నామాంతరముగల మహావీరుడు. ఇతడు 'నాతపుత్తు'డు (జ్ఞాతృపుత్రుడు). వర్ధమానుని వంశమునకు జ్ఞాతృకులమని పేరు. త్రిశలా సిద్ధార్థులు అతని తల్లిదండ్రులు. వర్ధమాన మహావీరుడు క్రీ.పూ. 600 లో జన్మించి క్రీ. పూ. 527 లో వీహారులోని పాపాపురి వద్ద నిర్యాణము నొందినట్లు శైవులు చెప్పుదురు. శైవులు తమ మతము చాల పురాతనమైన దనియు, మహావీరునకు పూర్వము ఇరువది ముగ్గురు తీర్థంకరు లుదయించి తన ధర్మమును బోధించి రనియు చెప్పుదురు. ప్రజలు సంసార సాగరమును తరించుటకు తీర్థము(రేవు)లను నిర్మించి దారి చూపి పోయిన మహాత్ము లిరువదిముప్పు రుందిరని విశ్వసించి, శైవులు వారిని తీర్థంకరు లను పేర ఆరాధింతురు. ఈ తీర్థంకరులలో మొదటివాడు ఋషభదేవుడు. ఇరువది మూడవవాడు పార్శ్వనాథుడు. ఇరువదినాల్గవ తీర్థంకరుడు మహావీరుడు. మహావీరునికి తిమదని, శేవలియని పేర్లు. తిమదు బోధించిన ధర్మము శైవము. కర్మ బంధమునుండి అత్య విమోచనము నొందుట మోక్షము. ఇది సమ్యక్ దర్శనము, సమ్యక్, జ్ఞానము సమ్యక్ చరిత్రముల వలన సాధ్యము. ఈ మూటికి త్రిరత్నములని పేరు. తిమనియందలి, తినతత్వము నందలి విశ్వాసమునకు సమ్యక్ దర్శనమని పేరు. ఇది మోక్షమునకు మొదటిమెట్టు. పంశయ, మోహ, విక్రమ, దోషవివర్జితమును, న్య, పర స్వరూప గ్రహణశీలమును అయివది సమ్యక్ జ్ఞానము. సమ్యక్ చరిత్రమున అహింస, సత్యము, అస్త్రేయము (దొంగతనము చేయకుండుట), బ్రహ్మచర్యము, అపరిగ్రహము అను పంచమోవ్రతములు ప్రధానములైనవి. మహావీరుని కాలములోనే స్త్రీలు, పురుషులు, వందలకొందిగ అతని ధర్మము నవలంబించిరి. మహావీర నిర్యాణానంతరము రెండువందల సంవత్సరములకు మతాచార వ్యవహార విషయములలో అభిప్రాయ భేదములు కలిగి తివధర్మావలంబకు దిగంబరులని, శ్రేయాంబరులని రెండు సంప్రచాయములుగ విడిపోయిరి. దిగంబరులలో పురుషులకు మాత్రమే సన్న్యాసము స్వీకరించుట కధికారము కలదు. శ్రేయాంబరులలో పురుషులే కాక, స్త్రీలు

కూడ సన్న్యాసము పుచ్చుకొనవచ్చును. దిగంబర తైనులు దిసమొలవారు; తెల్లని వస్త్రములను ధరించువారు శ్వేతాంబర తైనులు. మునులు (సన్న్యాసులు), సన్న్యాసి నులు, క్రావకులు, క్రావికలు అని తైనులలో నేడు నాలుగు వర్గములు కలవు. సన్న్యాసము స్వీకరించుకొండ జీవధర్మ బోధ ననుసరించి జీవితమును కడపు పురుషులకు క్రావకు లని, స్త్రీలకు క్రావికలని పేరు.

తైనులలో కర్మబంధ విముక్తి గలిగి నిర్వాణము నొందినవారు సిద్ధులు. తీర్థంకరులును సిద్ధులలోనివారే. తైనయకులలో అర్హతులు, ఆచార్యులు, ఉపాధ్యాయులు, సాధువులు లేక మునులు అని నాలుగు శాఖలవారు కలరు.

వీరిలో కార్మణశరీరమును పరిత్యజించి నిర్వాణము నొంద సిద్ధముగా నున్న సర్వజ్ఞులు అర్హతులు. పురాతనకాలములో తైనులకు నిర్గ్రంథులని వ్యవహార ముండెను. నిర్గ్రంథులనగా బంధరహితులు. తైనము లో దిగంబర సంప్రదాయమే మొదటిది; శ్వేతాంబర సంప్రదాయము తరువాతిది.

తైన, శౌద్ధములలో తైనమే మొదట పుట్టినది. తరువాతనే శౌద్ధము వచ్చినది. మహావీర జీవితము చరమకాలలో బుద్ధుడు తన మతమును బోధించెనని చరిత్ర పరిశోధకులు చెప్పుదురు. తైన, శౌద్ధములకు చాల పోలికలు కలవు. శౌద్ధులవలెనే తైనులుకూడ అర్హతులకును, ప్రసిద్ధులైన మునులకును వారి ఛాతువు లుంచి స్తూపములు నిర్మించిరి.

కాని తైన చైత్యములు శౌద్ధచైత్యములంక ఎత్తయినవి కావు. శౌద్ధులకువలెనే తైనులకును కొండలలో తొలిచిన గుహాలయములు కలవు. తైన దేవాలయములకు 'బసదు' అనిపేరు. వసతి కర్ణభవము బసది. ఇదియే జన సామాన్యము ఉచ్చారణలో బస్తీ యైనది (బస్తీ యనగా తైనదేవాలయములతో శోశిల్లు పురము). ఇరువదివలగురు తీర్థంకరులకును వేరు వేరు లాంఛనములు కలవు. శిల్పములో ఈలాంఛనములనుబట్టి ఆయా తీర్థంకర విగ్రహములను గుర్తించవచ్చును. ఋషభ దేవుని లాంఛనము వృషభము, రెండవ తీర్థంకరుడు అశితవాకునిది పీనుగు, పార్శ్వవాకునిది శేషుడు (నర్పము), వర్ధమాన మహా

వీరునికి సింహము. ఇట్లు వేరు వేరు తీర్థంకరులకు వేరు వేరు లాంఛనములు కలవు.

తైన మెప్పటి నుండి తెనుగుదేశములో వ్యాపించినదో చెప్పట చాల కష్టము. ఇందుకు పరియైన చారిత్రక ప్రమాణము లెవ్వీయు లేవు. అపలు తైనము దక్షిణదేశములో వ్యాపించెనని చెప్పు మొదటి గాథ యోర్య చంద్రగుప్త చక్రవర్తి యొక్క గురువని చెప్పబడు భద్రశాహు మునికి సంబంధించినది. చంద్రగుప్త చక్రవర్తి మగధ సామ్రాజ్యమును పాలించుచుండిన కాలములో ఒకప్పుడు ద్వారక వర్ష జామము సంభవించినదట. తన తపః ప్రభావముచేత ఈ విషయమును దెలిసికొని భద్రశాహుముని కొంతమంది



చిత్రము 88. పార్శ్వవాకుడు, గోదావరితీర్థ

తైనాచార్యులను వెంటబెట్టుకొని దక్షిణాపథమునకు వచ్చెనట. జీవధర్మావలంబకులు దక్షిణాపథమునకు వచ్చుటకు అదియే మొదటి మారు. ఈ గాథనుబట్టి తైనధర్మము మొదటిమారు దక్షిణదేశములో వ్యాపించినది యోర్యచంద్రగుప్తుని కాలములో — క్రీస్తు పూర్వము నాల్గవ శతాబ్దిలో — అని చెప్పవలెను.

కాని భద్రశాహుముని దక్షిణదేశమునకు వచ్చునప్పటికే దక్షిణ హిందూదేశములో తైను లుండినట్లు జీవ మతావలంబకులు చెప్పుదురు. ఇరువదినాల్గవ తీర్థంకరులైన మహావీరుడు కళింగదేశమునకు వచ్చి తైన మతమును బోధించినట్లు తైనులలో వరంపరగా వచ్చు గాథ ఒకటి ఉన్నది. హరిభద్రీయవృత్తి

అను తైన మతగ్రంథములో కళింగ దేశమును మహావీరుని తండ్రి మిత్రుడైన రాజు పాలించుచుండగా మహావీరుడు అక్కడికి వచ్చి తన ధర్మమును బోధించినట్లు లెప్పియున్నది. ఇది గాథయే కాని దీనిని రుజువు సేయదగిన చారిత్రక నిదర్శనము ఏమియును లేదు.

భద్రశాహు మునికి చాలకాలము పూర్వమే తైనము అంద్రదేశములో వ్యాపించినట్లు తెలియజేయునట్టి పైగాథవంటిది మరొక గాథ క్రీస్తుకము పండ్రెండవ శతాబ్దిలో వరేంద్రసేనముని శిష్యుడయిన నయసేన దేవుడను తైనకవి రచించిన 'ధర్మామృత'మను తైన మతకావ్యమున వరుసాకందన అశ్వాసములో కలదు.

మత సంప్రదాయములు

ఈ గాథవల్ల మహావీరునికి చాల పూర్వమును, ఇరువది నలుగురు తీరంకరులలో సంప్రదించ వాడును అయిన వాసు పూజ్య తీరంకరుని యొక్క కాలములోనే, అనగా మహావీరుని కంటెను చాలకాలమునకు పూర్వమే తైనధర్మము దక్షిణదేశములో - అందును ఆంధ్రదేశములో - వ్యాపించినట్లు తెలియుచున్నది. ఈ గాథవల్ల మనకు తెలియవచ్చు విషయ మిది :

వాసుపూజ్య తీరంకరుని కాలములో చంపాపురము రాజధానిగా అంగదేశమును పరిపాలించుచుండిన ఇక్ష్వాకు వంశజుడైన యశోధరు డనురాజు అనంతవీర్య, శ్రీధర, ప్రియబలు అను తన ముగ్గురు కొడుకులతోను, సైన్యము తోను బయలుదేరి దేశములు జయించుచు వేగి దేశమునకు వచ్చి ఆ దేశము సౌందర్యమును చూచి ముగ్ధుడై అక్కడనే నిలిచి ప్రతిపాలపురమును నిర్మించి, దానిని రాజధానిగ జేసికొని ఆ దేశమును పరిపాలించెను. యశోధరుడును, అతని కొడుకు అందరును జిన ధర్మావలంబకులు. వీరు తైనాచార్యులవద్ద జినదీక్ష తీసికొని తపస్సు చేసినట్లు చెప్పిన ప్రదేశము లన్నియు తెలుగు దేశము లోనివిగవే గుర్తించదగి యున్నవి. శ్రీపర్వతము, మల్లికార్జునము, సిద్ధవటము, అమరావతి మొదలైన వన్నియు వారి తపస్సుకు సంబంధించిన స్థలములు. యశోధరుని రాజధాని ప్రతిపాలపురమును గుంటూరు జిల్లాలోని ఇప్పటి భట్టిప్రోలుగా చరిత్ర పరిశోధకులు గుర్తించుచున్నారు. ఈ గాథకూడ మొదట చెప్పినదానివంటిదే. చరిత్ర విషయకముగ దాని కెంత ప్రామాణికత ఉన్నదో దీనికిని అంతే ఉన్నది. పట్టిగాథ లగుటచేత వీని నంత ప్రామాణికములుగ గ్రహించుటకు వీలు లేదు.

ఈ గాథలమాట ఎట్లున్నను మౌర్య వంశమువారి కాలములో తైనమతము తెలుగు దేశములో వ్యాపించిన దనుటకు సంశయము లేదు; ఎందుచేత అనగా తైనమతము బాగుగ వ్యాప్తి చెందినది మౌర్య వంశజుడగు అశోక చక్రవర్తి పౌత్రుడైన సంప్రతి అను రాజు కాలముననే; తౌద్ధ మతమునకు అశోక చక్రవర్తి ఎటువంటి ఆదర, ప్రోత్సాహము లిచ్చెనో సంప్రతికూడ తైనమున కటువంటి ఆదర ప్రోత్సాహముల నిచ్చెను.

సంప్రతి శ్వేతాంబర తైన సంప్రదాయమునకు చెందిన వా డగుటచేత ఆ సంప్రదాయమున కెక్కువ ఆదరము చూపి దానిని దేశములో బాగుగ వ్యాపింపజేయు నిమిత్తము శ్వేతాంబర తైనాచార్యులను దేశ దేశములకు పంపెను. వీరి ప్రయత్నములవల్లనే, మొదటి పర్యాయము తైనము కళింగ దేశములో వ్యాపించినది. కాని కళింగ

దేశమునకు సంప్రతి పంపిన తైనాచార్యు డెవ్వడో మనకు తెలియరాదు. క్రీస్తుశకమునకు పూర్వమే అనైదికములైన తైన, తౌద్ధములు బాగుగ వ్యాపించుటచేతనే కావచ్చును కళింగమునకు పోయినవారు ప్రాయశ్చిత్తము చేసికొనవలయునని సూత్రకారుడైన బోధాయనుడు కాసింపియున్నాడు (I.1.80, 81).

క్రీస్తుకు పూర్వము మొదటి రెండు శతాబ్దాలనాటికి ఉత్తర కళింగములో తైన ధర్మము బాగుగా పాదుకొన్నది. దీనికి ఇంకను ప్రోత్సాహ మిచ్చి వ్యాపింపజేసిన వాడు కళింగాధిపతి 'చేతియ' వంశజుడయిన భారవేల మహారాజు. ఈ భారవేల మహారాజు, ఇతని పట్టమహిషి, ఇతని పుత్రులు అందరును జిన ధర్మము నవలంబించిన వారే. వీరు అర్హకుల నిమిత్తము అనేక దానములను, ధర్మములను జేసినారు; తైన మతమునకు ఆదర ప్రోత్సాహములు చూపినారు. భారవేల మహారాజు జినధర్మ నిరతుడు. ఇతడు కుమారగిరిపీఠ దివ్యమైన ఒక వసతిని నిర్మించెను. పూర్వ మేనాడో నందమహారాజు కళింగ దేశమునుండి తీసికొనిపోయిన జిన విగ్రహమును మరల కొనివచ్చి కళింగములో ప్రతిష్ఠించెను. సంప్రతి ప్రయత్నములవల్ల అదివరకే కళింగ దేశములో వేరుతన్నిన తైనము భారవేల మహారాజు చూపిన ఆదర ప్రోత్సాహములవల్ల మరింత బలపడినది. ఈ మహారాజు పట్టిభిషిక్తుడయిన వదుమూడవ సంవత్సరమున కుమార పర్వతము నందు అర్హకుల నిమిత్తము కొన్ని గుహలను, అతని పట్టమహిషి కళింగ దేశీయులైన అర్హక శ్రమణుల నిమిత్తము కొన్ని గుహలను తొలిపించి యిచ్చిరి. వీనిని ఇప్పటికిని ఓడ్ర దేశములోని ఉదయగిరి, ఖండగిరులలో చూడవచ్చును. గుహలు తొలిపించిన కాలములో ఈ కొండలకు కుమారీ, కుమార పర్వతములని పేరు. ఇవి రెండును ఇంచు మించుగ కలసియే యున్నవి. ఈ రెంటికిని మధ్యనుండు పల్లపు ప్రదేశము ఎడము. నూరు గజములు మాత్రమే. ఖండగిరి ఘననేశ్వరమునకు వాయవ్యముగ నాలుగైదు మైళ్ళ దూరమునను, కటకమునకు వైశ్యతి దిశను పందొమ్మిది మైళ్ళ దూరమునను ఉన్నది.

భారవేలుని కాలమున తైనము కళింగమున ఉచ్చదశలో ఉండినను, ఆ మహారాజునకు తరువాత రమారమి ఎనిమిది తొమ్మిది వందల సంవత్సరములవరకు తైనమతమునకు సంబంధించిన శాసనములుకాని, ఇతర నిదర్శనములుకాని కళింగములో కానరాకపోవుటవల్ల అది పూర్తిగ నశింపకపోయినను చాలవరకు ఊడించినట్లు ఊహింపవలసియున్నది. ప్రాయశ్చిత్తముగ తైనము ఊడించిన

కాలములోనే కళింగ దేశములో శార్దూల వైదిక ధర్మములు వ్యాపించి యుండవచ్చును.

కళింగమును విడిచిపెట్టి ఇక ఇతరాంధ్ర దేశమునందలి తైన మత వ్యాప్తిని పరిశీలించుము. క్రీస్తుకు పూర్వము నుండి క్రీస్తు శకము ఆరంభ శతాబ్దములలో ఆంధ్రదేశమును పాలించిన సాతవాహన కులజులు వైదిక ధర్మనిరతులై అనేకమైన క్రతువులు చేసినవారైనను వారిలో కూడ జీన ధర్మమును అవలంబించిన వారు లేకపోలేదని ప్రభావక చరితములోని కాలకసూరి ప్రబంధమును నాలుగవ అధ్యాయమువల్ల తెలియుచున్నది. సాతవాహనుడను రాజు ప్రతిష్ఠాన నగరము పాలించుచుండిన కాలములో కాలకసూరి అను తైనాచార్యుడు ఆ నగరమునకు వచ్చెనట. శ్రావకుడైన సాతవాహనుడు ఆ యాచార్యుని దర్శించి సగౌరవముగ ఆతనిని ఆదరించెను. ఇంతలో ఏటేట శాద్రపద మాసమున తైన మతమును వారంభము చేయు పర్యుషణ సమయము వచ్చినది. ఈ పర్యుషణ వ్రతము హిందువుల చాతుర్మాస్య దీక్షవంటిది. శాద్రపద శుద్ధ పంచమి నా దిది ఆరంభ మగును. సాధారణముగ ఈ పర్యుషణ కాలమున శ్రావికా శ్రావకులందరు తైన మతమునకు వెళ్ళి అక్కడ ఆచార్యులు చేయు ధర్మ ప్రసంగములు వినుట ఆచారము. అందువల్ల కాలకాచార్యుడు పర్యుషణ వ్రతారంభ సందర్భములో తాను చేయబోవు ధర్మ ప్రసంగమును వినుటకు రావలసినదని సాతవాహనుని కోరెను. శాద్రపద శుద్ధ పంచమీ తిథిని ఐంద్ర మహోత్సవము జరపుట దేశాచార మనియు, అందువలన ఈ పర్యుషణ వ్రతమును పంచమినాడు గాక ఆ మరుసటి దినమున పష్టినాడో, మరొక తిథియందో జరపునట్లయిన తాను తప్పక రాగలవనియు, తాను వచ్చి ఆ ప్రసంగమును వినుటకు వీలుగ నుండునట్లు ఆ తిథిని మార్చవలసిన దనియు సాతవాహనుడు కాలకాచార్యుని వేడుకొనెనట. అందుకు ఆయాచార్యుడు పష్టినాటికి కాని, అటుతరువాత మరియొక తిథికి గాని దానిని మార్చుటకు వీలులే దనియు, అంత అవసరమయినయెడల శాద్రపద శుద్ధ చతుర్థికి దానిని మార్చవచ్చుననియు చెప్పి ఆవిధముగ చేసెనట. అప్పటినుండి యిప్పటివరకు ఈ పర్యుషణ వ్రతమును కొందరు శాద్రపద శుద్ధ చతుర్థినాడును, మరికొందరు శాద్రపద శుద్ధ పంచమినాడును ఆచరించు చున్నారు. ఈ వైవృత్తాంతమువలన సాతవాహనులలో కూడ కొందరు తైన మతమువారని విదిత మగుచున్నది. కాని ఈ సాతవాహనులెవరో మనకు తెలియదు.

తైనమతము చాల పురాతనకాలములోనే రాయలసీమలోకూడ వ్యాపించిన దనుటకు అవకాశము కలదు. రాయలసీమలోని కడపజిల్లాలో ఒంటిమెట్టకు మూడు మైళ్ల దూరములో గంగపేరూ రను గ్రామ మున్నది. ఇక్కడ సింహనంది అను తైనాచార్యుడు ఉండువాడట. ఒకప్పుడు ఆ యాచార్యుని వద్దకు గంగాస్వయమునందు పుట్టిన దడిగ, మాధవులను రాజకుమారులను ఉత్తర దేశములోని అహిచ్ఛత్రపుర మను నామాంతరముగల విజయపురమును ఉజ్జయిని పురాధిపతి అయిన మహిపాలుడు ముట్టడించుట చేత వారి తండ్రి పద్మనాభస్వతి కింత పరివారమును తోడిచి యచ్చటినుండి రహస్యముగ పంపగా వారు దక్షిణాపథమునకు వచ్చి సింహనంద్యాచార్యులవారి దర్శనము చేసికొని తమ దీనావస్థను వారి కెరిగించినారట. ఆ యాచార్యులవారి అనుగ్రహముచేత వారు గంగ రాజ్య స్థాపకులైనారట. వారికి కువలాలపురము (ఇప్పటి కోలారు) రాజధానియు, నందిదుర్గము కోటయు ఆయెనట. ఈ వృత్తాంతమువల్ల దడిగ, మాధవులను రాజకుమారులు గంగరాజ్యమును స్థాపించునప్పటికే రాయలసీమలో తైనమతము వరలుచుండె నన్న విషయము స్పష్టమగుచున్నది. చరిత్రకారులు గంగరాజ్యము క్రీస్తుశకము నాలుగవ శతాబ్దిలో స్థాపితమయినట్లు చెప్పదురు.

తెనుగు దేశములో తైనమతము క్రీస్తుశక ప్రారంభ శతాబ్దములనుండి వెలయుచున్నట్లు వై విషయములవలన తెలియుచున్నను అది బౌద్ధమువలె జనాదరమునుగాని, రాజాదరమునుగాని పొందినదని చెప్పటకు అవకాశము లేదు. తెనుగు దేశములోకంటె కన్నడ దేశములో ఈ తైనమతము బాగుగ వ్యాపించినది. కన్నడ దేశములో ఈ మతము చాళుక్యవంశజుడైన రెండవ పులకేశి కింకను పూర్వము నుండి వర్ధిలుచుండినది. పులకేశి మహారాజు యొక్క అయ్యావళి శాసనమును రచించినవాడు తైనకవి రవికిర్తి. వాతాపి రాజధానిగ ఆ పరిసర ప్రాంతమును పరిపాలించిన చాళుక్య వంశజులలోని మొదటి రాజులు తైనమతమును అభిమానింపక పోయినను చివరి రాజు లందరును తైనమతపోషకులే. చాళుక్య వినయాదిత్యుడు, విజయాదిత్యుడు, రెండవ విక్రమాదిత్యుడు వీ రందరును తైనాచార్యులకును, జినభవనములకును దానమిచ్చిన గ్రామములు శాసనములవలన తెలియవచ్చుచున్నవి. వాతాపి చాళుక్యుల అనంతరము వారి రాజ్యమును పాలించిన రాష్ట్రకూట నృపతు లందరును తైన మతాభిమానులే; చాలమంది తైనమతావలంబకులే. వారు కన్నడ దేశములో వేరు తన్నుకొని యున్న తైనధర్మమును

మత సంప్రదాయములు

ఇంకను దేశ మంతటను కాళోవశాలలుగా విస్తరింపజేసిరి. వాతాపి చాళుక్యులును, రాష్ట్రకూటులును ఒక్క కన్నడ దేశమును మాత్రమే కాక తెలుగు దేశములో కొంత భాగమునుకూడ పరిపాలించి యుండుటచేత వారి కాలములో తైనము ప్రాదరాబాదు రాజ్యములోని ఇప్పటి తెలంగాణాలోను, రాయలసీమలోను ఎక్కువగా వ్యాప్తి చెందినది. రాష్ట్రకూట మహారాజులు తైనమశాఖిమానులును, తిసభశ్యావలంబకులును అగుటచేత వారి సామంతులును, మండలేశ్వరులును ఆ మతమునందు అభిమానముంచి పోషించుచు వచ్చిరి.

ప్రాదరాబాదు రాజ్యమందలి తెలంగాణాలోని బోధన్ అని నేడు వ్యవహరింపబడుచుండు పురము తైన వాఙ్మయములో కడుప్రసిద్ధమైనది. ఇది రాష్ట్రకూట రాజయిన నిత్యవర్ష ఇంద్రవల్లభుని (క్రీ. శ. 915 - క్రీ. శ. 927) రాజధానియై యుండెను. ఇది దక్షిణ హిందూదేశ తైనుల అదిమ తీర్థములలో నొకటి. ఇది చాల పురాతనకాలము నుండియు గొప్ప శైవ్యరక్షానము. పురుదేవ తనూభవుడైన భరత చక్రవర్తి ఈ పురములో 52వ ధనుస్సుల పొడుగుగల విజయశాపపు - శాపపులంకేవలని లోలిన విగ్రహమును చేయించెననియు, కొంతకాలమైన తరువాత అవిగ్రహము చుట్టును విశ్వభయావహమైన కుక్కుట నర్ప సంచయము' పెరిగిన దనియు, అప్పటి నుండి ఆ విగ్రహమునకు కుక్కుటేశ్వరుడనుపేరు కలిగె ననియు, అటుపిమ్మట ఆ విగ్రహమున్న స్థలము అగమ్యమయిన దనియు చెప్పదురు. ఆ విగ్రహముకూడ ప్రజలకు కాలక్రమమున గానరాక పోయినదట. ఈ పురము ప్రాచీననామము పౌదనపురము. ఇప్పటికిని ఇచ్చట తైన శిథిలావశేషములు కనబడుచుండును. ఈ పురము క్రీ. శ. పదవ శతాబ్దమునకు పూర్వమే విఖ్యాత తైనశేంద్రముగ మండెడిది.

కన్నడభాషలో త్రిరత్నములని పేరువడిన పొన్న, రన్న, పంప కవులలో పొన్నడు వేంగీదేశములోని కమ్మనాటియందు రాష్ట్రకూట చక్రవర్తి సామంతుడయి పుంగమారు ప్రాంతమును పాలించుచుండిన మల్లవయ్యయను

ప్రాహ్లాద ప్రభుని యాస్థానములో నుండినవాడు. తైనమతమును అభిమానించి తైనకవులను పోషించిన రాష్ట్రకూట సామంతులలో వేములవాడ రాజధానిగ పాలించిన చాళుక్య వంశజులు ముఖ్యులు. వేములవాడ ప్రాకారాదు రాజ్యములోని తెలంగాణాలో కరింనగరము జిల్లాలో నున్న గ్రామము. పంపకవి వేములవాడ చాళుక్య రాజులకు ఆశ్రీతుడు. పంపకవికి ఆదిపంపదని నామాంతరము కలదు. ఇతని జన్మస్థానము కమ్మనాటిలోని వేంగిపకు అను గ్రామము. పొన్న, పంప కవులు ఉత్తయులును కూడ వేంగీదేశవాసులే.

రాష్ట్రకూట ముమ్మడి కృష్ణ చక్రవర్తి కాలమున పై తెప్పిన వేములవాడలో సుప్రసిద్ధ తైనమశాచార్యుడును, బహుసంస్కృత గ్రంథకర్తయు నగు సోమదేవసూరి వెలసెను. ఇతడు వేములవాడ చాళుక్యభూపాలుడైన రెండవ బద్దెగరాజు గురువు. బద్దెగని యనంతరము రాజ్యమును పాలించిన మూడవ అరిశేసరి నృపతి అతనియందభిమానముంచి సన్నిహిదాసాంతర్గత మగు శేషాకర్యాదక గ్రామమధ్యమందలి కుత్తుంవృత్తి - వనికటువలు గ్రామమును తన తండ్రి బద్దెగభూపతి నిర్మించిన కుభదానశివాలయ పూజా పురస్కారములకు దానము చేసెను. సోమదేవసూరి యొక్క మత ప్రచారమునకు ఫలితముగా తైనము తెలంగాణాలో విశేషముగ వ్యాప్తి నందెను.



చిత్రము 80. 10వ శతాబ్ద ప్రాంతపు చౌముఖ దానపులపాడు

రాష్ట్రకూట రాజులలో నొకడయిన ముమ్మడి ఇంద్ర నిత్యవర్ష మహారాజు తైనమతపోషకుడు. ఇతని కాలములో రాయలసీమలోని కడపజిల్లా దానపులపాడు ఒక తైనబస్తి. కనకశ్రీ దేవచార్యులు మొదలైనవారి ప్రస్తావము ఇక్కడ బయటపడిన శాసనములలో నున్నది. పదునారవ శతాబ్దమునకు చెందిన శాంతినాథుని స్నానశ్రీయగుగాను నిత్యవర్ష మహారాజు ఒక పీఠము చేయించి నట్లు తెలుపు శాసనముగూడ నిచట ఒకటి కలదు. దానపులపాడు పురాతనకాలములో గొప్ప తైన బస్తి యను విషయము అక్కడ ప్రభుత్వ పురాతత్వశాఖవారు తరచిన త్రవ్వకపు పనివల్ల కాగుగ రూఢి అయినది.

వాతాపి చాళుక్యులు పూర్వాంధ్ర దేశమును జయించి నప్పటినుండియు తైనము అక్కడ కాగుగ పారుకొని వృద్ధిపొందినట్లు కనిపించుచున్నది. పూర్వ చాళుక్య రాజ్యమును స్థాపించిన కుబ్జవిష్ణువర్ధనుడు రెండవ పులకేశి మహారాజు తమ్ముడు. ఇతడు సముద్రతీరస్థమయిన ఆంధ్రదేశమును పరిపాలించునాటికి కృష్ణజిల్లా విజయవాడ తైన కేంద్రమై యుండెను. ఆ నగరములో 'నదుంటి వసతి' అను తైన దేవాలయ ముండెను. దేవాలయమును అంటి తైన మతముకూడ ఉండెనని ఊహింపవచ్చును. ఈ 'నదుంటి వసతి' కుబ్జవిష్ణువర్ధన మహారాజు కార్య అయ్యణమహాదేవి 'హింసాతవాడి విషయము'లోని ముసిడికుండ అను గ్రామమును దానము చేసినది. ఆ గ్రామము ఏకారణముచేతనో కొంతకాలముయిన తరువాత, ఆ తైనవసతి అధీనములోనుండి తప్పిపోవుటచేత కాలోలు - ఆ మహారాజు పౌత్రుని పౌత్రుడయిన మూడవ విష్ణువర్ధన మహారాజు ఆ గ్రామము నా వసతికి మరల ధారవోసి క్రీ. శ. 762 లో దానకాసనమును ఇచ్చెను. పూర్వచాళుక్య భూపరులు తైనమును ఆదరించినట్లు తెలుపు మొదటి దాన కాసనము ఈ మూడవ విష్ణువర్ధన మహారాజుదే.

చాళుక్యరాజులలో తైనధర్మమును ఆదరించినవారు ఇంకను కొందరు కలరు. వారిలో రెండవ అమ్మరాజు విజయాదిత్య భూవతి ముఖ్యుడు. ఈ మహారాజు వైదిక ధర్మ నిరతుడయినప్పటికిని ఇతర మతములనుకూడ తన మతమునువలెనే సహనబుద్ధి కలిగి ఆదరించినాడు. ఇతని సామంతులు కొంతమంది తైన మతావలంబకు లుండు వారు. వారు తైన వసతులకుకాని, తైనాచార్యులకు కాని గ్రామ దానములు చేయ దలచినప్పుడు ఆకాలపు మర్యాద ననుసరించి - అట్టి దానము చేయుటకు గల హక్కు ఒక్క మహారాజునకే యుండుటచేత - వారు అతనిని ప్రార్థించి అతనిచేత ఆదానము చేయించువారు. భీమ, నరకాహనులు అను త్రినయన కులములో బుట్టిన ఇద్దరు సోదరులు రెండవ అమ్మరాజు విజయాదిత్యునికి సామంతులు. వారు భయమును జినధర్మ పరాయణులు. వారి తల్లిదండ్రులు మేదాంతా, మేలవరాజులు; ఉభయులును జినవ్రత నిరతులు. భీమ, నరకాహనుల గురువు జయ సేనాచార్యులవారు. ఆ సోదరులే యోచార్యుని కొరకు విజయవాటికలో రెండు జినభవనములను కట్టించి వాని నిమిత్తము రెండవ అమ్మరాజు విజయాదిత్య మహారాజు చేత పెదగాడ్డిపర్రు గ్రామమును నర్మకర పరిహారము చేసి దేవభోగముగ దాన మిచ్చించిరి. ఆ మహారాజు

కాలములోనే జినాలయములకు చేసిన మరిరెండు దానము లున్నవి. వలహారిగణములోని అడ్డకాలి గచ్చములో ప్రసిద్ధులైన తైనమును లుండువారు. వారిలో సకలచంద్ర సిద్ధాంతదేవముని తైన సిద్ధాంతము పారము చూచిన వాడు. అతని శిష్యుడు అయ్యపోటి మునీంద్రుడు. ఇతని శిష్యుడు అర్జునందిముని. ఇతడు సర్వలోకాశ్రయ జినభవన మను జినాలయమునకు అధిష్ఠాత. బహుళః ఈజినాలయము రెండవ అమ్మరాజు పేరనే వెలసి యుండవచ్చును. ఆ మహారాజునకు సర్వలోకాశ్రయ డని విరుద మున్నది. ఈ సర్వలోకాశ్రయ జినభవనమునకు సంబంధించి ఒక సత్ర ముండెను. అర్జునంది మునీంద్రుని శిష్యురాలు వట్టవర్ధికాన్వయతిలక యగు చామేశాంబ గణిక. జిన ధర్మమును వృద్ధి పొందించుటలో ఆమె అసక్తి కలది. జినాలయమునకు చెందిన ఆ సత్రముకోసము చామేశాంబ వేంగీనాథుడైన రెండవ అమ్మరాజు విజయాదిత్యునిచేత అత్తిలి విషయములోని కలుచుంబర్రు - ఇప్పటి పశ్చిమ గోదావరి జిల్లాలోని కంచుమర్రు - గ్రామమును అర్జునంది మునీంద్రుని కిప్పించినది. గుంటూరు జిల్లాలో ధర్మవర మను గ్రామ మున్నది. దీనికి పూర్వపు పేరు ధర్మపురి. ఈ గ్రామములో దక్షిణదిశను చాళుక్య గుణగ విజయాదిత్య నృపతియొక్క సర్వవైన్యాధిపతియ, పాండురంగని సంతతివాడునైన దుర్గరాజు కట్టించిన జినాలయ మున్నది. పాండురంగని కుమారుని కాలమునుండి అతని సంతతివారు - కొడుకు నిరవధ్య ధవళుడు, మను మడు విజయాదిత్యుడు, మునిమనుమడు దుర్గరాజు - అందరును కటకాధిపతులే. దుర్గరాజు కటకాధిపతి గనుక అతడు తన పేర కటకాభరణ జినాలయమని ఆ జినభవన మునకు పేరు పెట్టెను. కటకాభరణ జినాలయమును ప్రతిపాలించిన తైనమును లందరు యావనీయ సంఘము నకు తెందిన కోటిమడుత గణములోని వందిగచ్చమును సంప్రదాయమునకు సంబంధించిన వారు. వీరిలో జినవంది ముని సుప్రసిద్ధుడు. ఇతని శిష్యుడు దివాకరముని పుంగ పుడు కేవలజ్ఞాననిధి; గుణసంపదచేత న్యయముగా జిన పద్మకుడు; మహాత్ముడు. ఇతని శిష్యుడు శ్రీమాందిర దేవముని. ఇతడు దుర్గరాజు కాలములో కటకాభరణ జినాలయమునకు పాలకుడు; అధిష్ఠాత. కటకాధిపతియైన దుర్గరాజు విజ్ఞప్తి చేయగా రెండవ అమ్మరాజు విజయాదిత్య మహారాజు ఈ జినభవనమునకు మరమ్మత్తుల నిమిత్తము, బలిహారణము, పూజాదులు, పత్రము మొదలైన వాని నిమిత్తము ఉత్తరాయణ పుణ్యకాలమందు పన్ను తేనియు లేకుండ తేసి ఉదకపూర్వముగ కమ్మవాటిలోని తుల్లియ

మత సంప్రదాయములు

పూండి (ఇప్పటి మల్లిపూడి) గ్రామమును దానము చేసెను.

రెండవ అమ్మరాజు విజయాదిత్యుని తరువాత తైనము నాదరించిన చాళుక్య మహారాజు విమలాదిత్యుడు. ఇతడు తైనము నాదరించుటయే కాక తన రాజ్యకాలము చివరి సంవత్సరములలో తానును జినధర్మము నవలంబించినట్లు తెలియుచున్నది. విమలాదిత్యునికి సర్వలోకాశ్రయ విష్ణు వర్ణమ దనియు, రాజమూర్తాండు దనియు, ముమ్మడి భీము దనియు విరుదములు గలవు. ఇతని గురువు దేశిగణమునకు చెందిన త్రికాలయోగి సిద్ధాంతదేవ ఆచార్యుడు. ఇతనికి త్రికాలయోగి మునీంద్రు డని కూడ పేరు. ఈ విషయమును తెలుపు శాసనము విశాఖపట్టణము జిల్లాలోని రామశ్రీర్థములో కన్నడభాషలో వ్రాయబడి యుండుటచేత ఈ త్రికాలయోగి మునీంద్రు డొకవేళ కర్ణాటకుడై యుండ వచ్చునని చరిత్రకారుల ఊహ. ఆ కాలములో తైనము కన్నడ దేశములో తాగుగ వ్యాపించి యుండినది. సముద్ర తీరస్థమైన తెలుగు దేశములో కూడ తైనము రాజాదరణ మున తాగుగ వ్యాపించినదని వ్రాసి చెప్పిన ఉదాహరణ ములవలననే తెలియుచున్నది. విశాఖపట్టణములోని రామశ్రీర్థము తొద్దక్షేత్రమే కాక తైనములకుకూడ పుణ్యస్థల ముగ నుండెడిది. తూర్పుగోదావరి జిల్లాలోని పెనుగొండ మొదలైన గ్రామములలో ఇదివరకు ఉండినవియే కాక ఇప్పటికిని క్రొత్తగ అప్పు డప్పుడు తైనవిగ్రహములు బయట పడుచునే యుండును. ఒక్కతూర్పు, పడుమటి గోదావరి జిల్లాలోని గ్రామములలోనే కాదు, నెల్లూరు గుంటూరు కృష్ణ జిల్లాలోని గ్రామములలో కూడ కొన్నింటి తైనవిగ్రహము లున్నవి. వీనివల్ల తైనము పూర్వము తెలుగు దేశములో తాగుగ వ్యాపించినదని చెప్పవచ్చును. అది వేంగీ చాళుక్యుల అధికారము అంత రించిన తరువాత కూడ చాల కాలము వరకు వర్ధిల్లిన దమటకు ఆధారములు గలవు.

రాజరాజు నరేంద్రుని కుమారుడు కులోత్తుంగచోళ దేవుని కాలములో గుంటూరు జిల్లా సతైనవల్లి తాలూకా మునుగోడు గ్రామము తైనక్షేత్రముగ నుండెనని తెలియ వచ్చుచున్నది. ఇక్కడ తైనమును గురించి తెలియజేయు శాసనములు మూడు శాసనవచ్చినవి. ఈ శాసనములవల్ల ఇక్కడి తైనవనపతి 'పృథివీతిలక తైనవనపతి' అని పేరని తెలియుచున్నది. ఈ పృథివీతిలక తైనవనపతి శ్వేతాంబర తైమలది. ఇక్కడి 'సితజినేశ్వరాలయము'నకు మొదటి కులోత్తుంగ చోడ భూపతి యొక్క ముప్పదియేడవ రాజ్య వర్షములో ఆ మహారాజునకు సామంతుడై చందవోలు

(గుంటూరుజిల్లా రేవల్లె తాలూకా) రాజధానిగ ఆ ప్రాంత మును పాలించుచుండిన మహామండలేశ్వర వెలనాటి గొంక భూపతి అను దుర్జయకులజుడు గొంత భూదానమును చేసెను. ఇట్లే అగ్రోతి యను ధర్మతత్పరు డొకడు మును గోడులో సువ్రత శ్రీర్థమునుల వారి కాలములో జినాలయ మును కట్టించె ననియు, ఆ జినాలయమునకు గొంకభూపతి భటు డొకడు మరమ్మత్తులు చేయించె ననియు అక్కడి శాసనములలో ఒకదానివల్ల తెలియుచున్నది. కులోత్తుంగ చోడ భూపతి క్రీస్తుశకము పదునొంకడవ శతాబ్ది మొదటి పాదమున నుండుటచేత అప్పటికి కూడ గుంటూరు జిల్లాలో తైనము వర్ధిల్లుచుండెనని చెప్పవచ్చును.

చాళుక్య చోళరాజయిన మూడవ రాజరాజదేవుని ముప్పది యేడవ పరిపాలన వర్షమున — అనగా క్రీ. శ. 1258 లో - మతిపాగరదేవుని యాదేశమున ప్రమలదేవి నెల్లూరు జిల్లా కనువర్తిపాటిలో కరికాలచోళ జినాలయ మునకు మెట్లు కట్టించెను. దీని ననుసరించి చూడగా నెల్లూరు జిల్లాలో పదుమూడవ శతాబ్దిములోకూడ జినాల యములు, జినపూజ ఉండినట్లు స్పష్టమగుచున్నది.

క్రీస్తుశకము పదునొంకడు, పండ్రెండు శతాబ్దిములలో కళింగదేశమును పరిపాలించిన గంగవంశపు రాజు అనంతవర్మ రాజరాజదేవ భూపతి కాలములో క్రీ. శ. 1178 వ సంవత్సరమున కన్నమ నాయకుడను వర్ధకుడు విశాఖపట్టణము జిల్లా భోగాపురములో రాజరాజ జినాల యమును పేరుతో ఒక జినభవనమును కట్టించి దానికి రెండు పుట్ల భూమిని దానము చేసినట్లు తెలుపు శాసన మొకటి కలదు. ఇందువల్ల కళింగదేశములో క్రీ. శ. పండ్రెండవ శతాబ్ది చివరవరకు కూడ తైనము వర్ధిల్లు చుండినట్లు విదితమగు చున్నది.

క్రీ. శ. పండ్రెండవ, పదుమూడవ శతాబ్దిములలో తెలుగు దేశములో తైవ మభివృద్ధి పొందినది. అందు ముఖ్యముగ తెలంగాణాయను, సముద్రతీరస్థ ఆంధ్ర దేశమును తైవ మతమునకు పట్టుగొమ్ముతైనవి. ఈ కాల ములో తరచుగ తైనములకును, తైవులకును వాదప్రతివాద ములు జరగుచు వచ్చుటయు, ఇట్టి వాగ్వాదములు ఏ మండలేశ్వరుని సభలో నైనను ఏ మహారాజు సభలో నైనను జరగినప్పడు, ఏ పక్షమువారు జయించిన ఆ పక్షమువారు ప్రభువును లోబరచుకొని ఎదిరిపక్షము వారిని సంహరించుటయు, వారి మత సంస్థలను విధ్వంసము చేయుటయు తరచుగ జరగుచు వచ్చినది. పండ్రెండవ, పదుమూడవ శతాబ్దిములలో ఇటువంటి వాద ప్రతివాద ములు జరగినప్పడు చాల సందర్భములలో తైవులే

గెలిచినట్లును, తైనులు తైనవనకులు విధ్వంసము గావించి బడినట్లును ఆనాటి తెలుగు గ్రంథములవల్ల తెలియ వచ్చుచున్నది. ఇట్టి గ్రంథములలో ప్రధానమయినది పాల్కురికి సోమనాథకవి రచించిన పండితారాధ్య చరిత్ర. ఇది పాకువత శివారాధ్యుడయిన మల్లికార్జున పండితుని చరిత్ర. మల్లికార్జున పండితుని కాలములో చంద వోలు రాజధానిగా తళ్లప్రాంతదేశమును పరిపాలించు చుండిన దుర్జయ వంశజుడు వెలనాటి రెండవ చోళరాజు శౌద్ధుడట. ఆ మండలేశ్వరుని ఆస్థానములో శౌద్ధులును, తైనులును కూడ నుండిరి. అక్కడి శౌద్ధారాధ్యులను, తైనారాధ్యులను జయించి తన శైవమతమును స్థాపించవలెనను కోరికతో ఒకప్పుడు మల్లికార్జున పండితుడు చోళరాజుస్థానమునకు వెళ్లినాడు. వెలనాటి చోడరాజు ప్రపితామహుడయిన మొదటి వెలనాటి గొంక రాజు తైనమతాభిమాని. అందువల్ల తైనులను రాజు ఆదరించుచువచ్చెను. మల్లికార్జున పండితుడు వెలనాటి చోళ మండలేశ్వరుని ఆస్థానమునకు బోయి అక్కడి శౌద్ధారాధ్యులతోడను, తైనారాధ్యులతోడను వాదించి విజయము పొందినాడు. మల్లికార్జున పండితుడు తైనులతో వాదించిన వర్ణన సందర్భమును పురస్కరించుకొని పాల్కురికి సోమనాథుడు అంతకు పూర్వము శైవులకును తైనులకును ఎక్కడెక్కడ వాదప్రతివాదములు జరగెనో, ఆ వాదములలో శైవులు జయించి ఎక్కడెక్కడి తైనవనకులను విధ్వంసము గావించి తైనులను సంహరించిన వివరించు యున్నాడు. ఈ చెప్పిన చోట్లయందే కాని ఇంకెక్కడను ఇతర స్థలములలో ఇట్లు జరగలేదని గట్టిగ మనము చెప్పలేకపోయినప్పటికిని ఆ కాలములో శైవులకు, తైనులకు గల విద్వేషమును, దానివల్ల కలిగిన దుష్పలితములను తెలియజేయుట కవి చాలును. పాల్కురికి సోమనాథుడు శైవుడగుటచేత శైవులు జయించి శక్రవిధ్వంసనము గావించిన సందర్భములను మాత్రమే వర్ణించియున్నాడు. ఆ కాలపు తైనగ్రంథములే దొరుకునెడల వానిని రచించిన తైనులు వానిలో కాము జయించిన సందర్భములనే వర్ణించియుండురని నిస్సంశయముగ తెప్పవచ్చును. ఇది సహజమే కదా.

దేశములో ప్రబలియుండిన గాథలనుబట్టి చూచినయెడల ఇటువంటి తైన, తైన వివాదములు ఓరుగల్లు రాజధానిగ తెలుగుదేశమును పాలించిన కాకతిరాజస్థల కాలములో ఎక్కువగను, తీవ్రమగును జరగుచుండెనని తెలియవచ్చుచున్నది. కాకతి ఖూనరుల వృత్తాంతమును తెలుపు ప్రకాశ చరిత్రములో తైన సంహారమును గురించిన గాథలు చాల

కలవు. కాని ఇ వన్నియును సత్యమని దృష్టాంత పూర్వకముగ చెప్పటకు అవకాశము లేదు. ఏ కాననములలోను శైవులు తైనులను సంహరించినట్లు కాని, తైనవనకులను నాశనముచేసినట్లు కాని చెప్పియుండలేదు. అయినప్పటి కిని శైవము ముమ్మరముగ వ్యాపించిన కాకతీయ యుగములో కొన్ని జీనభవనములు నాశనమైన వనియు, కొన్ని కొన్ని చోట్ల అవి శివభవనములుగ మార్పునొందిన వనియు చెప్పట కారాధరము లున్నవి. కాకతిరాజస్థలలో మొదటివారు కొందరు తైనమతాభిమాను లయినప్పటికిని తరువాతి వారు చిన్మయదీక్ష పొందిన పరమమహేశ్వరులు. దేవర దానయ్య పొట్లచెరువులో నున్న అయిదు వందల వనదులను, కోపూరి బ్రహ్మయ్య కోపూరిలోనున్న తైన వనదులను, ఏకాంత రామయ్య అబ్బలూరిలోని వనదిన, నాదయ్య పులిగెరెలోని వనదులను ప్రచ్చివైపించె ననియు, ఈ స్థలములలోనే కాక ఇతర స్థలములలో తైనులను 'కొర్రు లెక్కించి' 'వనదుల రూపడగించె' ననియు పాల్కురికి సోమనాథుడు పండితారాధ్య చరిత్రలో వ్రాసియున్నాడు. అబ్బలూరు, పులిగెరెలు కర్నాటకములోనివే కాని కోపూరు, పొట్లచెరువు గ్రామములు మాత్రము తెలుగు దేశములోనివే. ఇవి యెప్పుడు నాశనమైనవో, దేవర దానయ్య నాదయ్య మొదలైన వారు ఎప్పటి వారో మనకు నిశ్చయముగ తెలియదు. కాని దక్కను దేశములో శైవము కాగుగ వ్యాపించిన పండ్రెండవ, వదుమూడవ శతాబ్దములలోనే వైన చెప్పిన సంగతులు జరగియుండ వలయుననుటకు సంశయించ బనిలేదు.

కాకతీయుల కాలములోనైనను తైనులు పూర్తిగ నాశనము కాలే దనియు, జీనధర్మము తెలుగు దేశములో పూర్తిగా అంతరింపలే దనియు చెప్పటకు ఆధారమున్నది. ఓరుగల్లు రాజధానిగ పాలించిన కాకతిఖూనాథులలో కడవటివాడయిన ప్రతాపరుద్రదేవ మహారాజు (క్రీ. శ. 1205 - క్రీ. శ. 1228) కాలములో ఓరుగంటియందే తైను లుండినట్లు 'జినేంద్ర కళ్యాణాఖ్యుడయ' మను గ్రంథమువల్ల విదితమగుచున్నది. ఈ గ్రంథమును రచించిన వాడు అప్పయారాధ్యుడను తైనుడు. తైనము ఎంతో పురాతన కాలమునుండి తెలుగుదేశములో శాగుగ వ్యాపించినట్లును, తెలుగుదేశములో ఎన్నియో తైన వనదులు ఉండినట్లును మనకు తెలిసినను వైని చెప్పిన జినేంద్ర కళ్యాణాఖ్యుడయ మొక్కటి తక్క తెలుగు దేశములోని తైనులు రచించిన ఇతర గ్రంథము లేవియు దొరకకపోవుటయే ఆశ్చర్యము. అప్పయార్య విరచితమైన జినేంద్ర

మత సంప్రదాయములు

కళ్యాణాభ్యుదయమునకు ప్రతిష్ఠాపారమని నామాం తరము. అప్పయార్యుడు పుష్పసేనాచార్యుని శిష్యుడట. తాను ఈ గ్రంథమును కాలివాహన కళము 1241 వ సంవత్సరములో మాఘ శుద్ధ దశమి ఆదివారము పుష్యమీ నక్షత్రమందు ఏకశిలానగరములో (ఓరుగల్లు) రుద్రకుమారుడు భూపరిపాలనము చేయుచుండగ పూర్తిచేసినట్లు అప్పయార్యుడు తన గ్రంథములో వ్రాసికొనియున్నాడు. ఇందువల్ల వదునాలుగవ కళార్థములో కూడ తైవము తెలుగుదేశములో వెలయుచుండె ననవచ్చును.

వైది చెప్పిన సంగతులనుబట్టి చూడ కాకతి భూవరుల కాలములో వ్యాపించిన తైవమువల్ల జీవధర్మము తెలుగు దేశములో అంతరించినదని చెప్పు గాథలు పూర్తిగ సత్యమయినవి కావని స్పష్టమవును.

కాకతిరాజ్యము వడిపోయిన తరువాత ఆంధ్రదేశము లో వైదిక మతము మరల పునరుజ్జీవము పొందినది. ఈ కాలములో మొదటి తైవమును, తరువాత వైష్ణవమును జనుల ఆదరమును చూర గొన్నవి. ఈ కాలములో వర్ధిల్లిన విజయనగర రాజ్యములో తైవమున్నప్పటికిని పూర్వకాలములోవలె అది మరల ఉచ్చదశ పొందలేదు. కాని విజయనగరాధీశ్వరులు తైవమును ఇతర మతములతో పాటు సమానముగా ఆదరించుటచేత అది పూర్వము కాకతీయ వ్యవతుల కాలములోకంటె సుస్థితిలో మండెననుటకు సందేహింప నక్కర లేదు. విజయనగర రాజ్యమును మొదటి బుక్కరాయ మహారాయలు పాలించుచుండిన కాలములో ఒకప్పుడు వైష్ణవులకును, తైవములకును కలహము సంభవించినది. అప్పుడు ఆ మహారాజు ఉభయమతములవారిని రావించి తైవ, వైష్ణవ ధర్మములు రెండును ఒక్కటేయని హితలోధరేపి కలహముడిచి వారి కుతయులకును రాజీ కుదిర్చెను. ఆనాటినుండి విజయనగరములో విజయనగరాధీశ్వరుల పరిపాలనములో వైష్ణవులను,

తైవములనుమాత్రమే కాక అన్ని మతములవారును ఒకరితో నొకరు పొంది పొసగి సుఖముగ నివసించుచు వచ్చిరి. మొదటి బుక్కరాయలకు తరువాత విజయనగర నివాసము నెక్కిన రెండవ హరిహర దేవరాయల సేనావతులలో ఇరుగవృ దండనాథు డొకడు. ఇతడు జీవధర్మావలంబకుడు; రాజధాని నగరమైన విజయనగరములో ఒక వసతిని కట్టించెను. హరిహర దేవరాయల రాజీ బుక్కవృ ఆ వసతికి దానధర్మములు చేసినట్లు తెలుపు కాసనములు కూడ మన్నవి. రెండవ దేవరాయ మహారాయలు కూడ విజయనగరములో తములపాకుల అంగళ్ళనీధిని పార్వ్యనాథునికొరకు ఒక జీవ భవనమును కట్టించెను. ఈ రీతిని విజయనగర రాజ్యమును పరిపాలించిన మొదటి వంశపు రాజులలో అనేకులు జీవ ధర్మమును అభిమానించిన వారే.



చిత్రము 90. గవిగట్ల తైవదేవాలయము, హంపి

అయినప్పటికిని తైవములకును, ఇతర మతములవారికిని అప్పుడప్పుడు కలహములు సంభవించుట, అవి ఎవరికో ఒకరికి ఉపద్రవకరములుగ పరిణమించుట లేక పోలేదు. ఈ విషయము శ్రీనాథకవి రచితమైన శివరాత్రి మాహాత్మ్యమువల్ల తెలియుచున్నది. శ్రీతైవములోని విజా

వృత్తి మతాధిపతి అయిన శ్రీముక్తికాంఠిజావృత్తిరాయని ప్రేరణమున శ్రీనాథుడు తన శివరాత్రి మాహాత్మ్యమును అంకిత మిచ్చిన ముమ్మడిచేస కాంతయ్య 'చటుల తైవ కోలాహల సమర విరుద ఘను' డట. శ్రీతైవములో కాలివాహన కళము 1488 కు పరియైన ప్రజాపతి (మాఘ బ. 14 సోమవారము) నాటి ఒక కాసనములో కాంతయ్య కుమారుడయిన లింగయ్య అను ఒక శైవుడు శ్రీతైవ మల్లికార్జునునికి చేసిన దానముల వివరము గలదు. ఈ కాసనములో లింగయ్య చేసిన ధర్మకార్యములలో శ్వేతాంబర తైవము శిరశ్చేదము చేయించుట ఒకటియని చెప్పి యున్నది. ఇందువల్ల అటుతరువాతి కాలములో కూడ తైవ, తైవ కలహములు జరగుచు వచ్చిన ట్లూహించవచ్చును.

విజయ నగరమును పాలించిన తుళువ, ఆరవీటి వంశజులయిన క్షత్రియుల కాలములో తెనుగు దేశములో వైష్ణవ కుతము ముఖ్యురముగ వ్యాపించినపుడు అదివరకే ఓడించినందున వైష్ణవము అపారమును, రాజాశ్రయమును లేక మరింత ఓణమయి పోయినది. మహారాజాధిరాజులైన విజయనగరాధీశ్వరులు వైష్ణవ ధర్మము నవలంబించి ఉభయవేదాంత మతప్రవర్తకులైన వైష్ణవచార్యుల కారద ప్రోత్సాహముల నిచ్చి పోషించుటచేత వారి సామంతులును, మండలేశ్వరులునుగూడ వైష్ణవము నవలంబించిరి. వైష్ణవము క్రమక్రమముగా ఓడించి నామమాత్రావశిష్టమైనది. అంతమాత్రము చేత తెలుగుదేశములో వైష్ణవము పూర్తిగ నశించినదని చెప్పలేక పోయినను, తెలుగు దేశమున పరివ్యాప్తములై యుండిన మతములలో వైష్ణవము కూడ పరిగణనీయమైనదిగ నుండెనని మాత్రము చెప్పలేము. ఇప్పటికిని అనంతపురముజిల్లాలోని పెనుగొండయు, తెలంగాణా నలగొండ జిల్లాలోని కొల్లిపాకయు ప్రసిద్ధములైన వైష్ణవ క్షేత్రములే.

పెనుగొండలో పూర్వము పార్శ్వనాథ బస్తి (వసతి) యుండినది. ఇక్కడి శిలాశాసనము లోచనానిలో తివ భూపతి భట్టారకుని ప్రస్తావము గలదు. వైష్ణవ చతుర్థ మహావిద్యా స్థానములలో పెనుగొండ ఒకటి. కొల్లిపాకలో ఇప్పటికిని తివభవనము లున్నవి. వైష్ణవ, వైష్ణవములు కాగుగ వ్యాపించిన కాలములో హిందువుల ఒత్తిడికి కట్టుకొనలేక వైష్ణవులు హిందూదేవతల పెందరివో తమ దేవతలుగ స్వీకరించి తివాలయములలో నుంచి పూజించుచు వచ్చిరి. వైష్ణవ, హిందూ ధర్మములకు భేద మంతగ లేదని ప్రత్యక్షముగ నిరూపించినందువల్లనే వైష్ణవము ఇంకను దక్షిణ హిందూదేశములో కొనయూపిరితో వైష్ణవ తీపించి యున్నదని వైష్ణవమత చారిత్రమును పరిశోధించిన వారందురు.

ఒకప్పుడు తెలుగుదేశములో వైష్ణవము కాగుగ వ్యాపించినదని చెప్పటకు ఇప్పటికిని గ్రామములలో గానవచ్చు వైష్ణవ విగ్రహములును, వైష్ణవ శిథిలములే కారణము. కూర్పు గోదావరిజిల్లాలోని ఆర్యవతుమునకు వైష్ణవపాదు అని పేరు. సాధారణముగా ఒకప్పుడు వైష్ణవగ్రామముగ నుండిన యూరి శివుడు 'పాదు' అని పేరు. వెల్లూరు జిల్లాలో ఇటువంటి వైష్ణవపాదు అనేక మున్నవి. సాధారణముగ తెనుగు దేశపు గ్రామములలో చివర పాదు అని పేరుగల వానిలో అనేకము వైష్ణవపాదు అనియు చెప్పుదురు. మరియు వెల్లూరు జిల్లాలో ముఖ్యముగ వాగవల్లి గ్రామములందు గృహానిచ్చాచార్యమును, కావులు కట్టుటకును శ్రవ్యునపుడు

భూగర్భమున మరుగుపడియుండిన చిన్న చిన్న ఒక కావులు వెలువడుచువచ్చినవి. వీనిని వైష్ణవ కావులని చెప్పుదురు. ఈ కావులలో ఏ తీవలంతువులు పడి రాతకుంకుటవై నీళ్ళు చేరునప్పుడు తప్ప తక్కినప్పుడెల్ల కానినై కాగరలను గప్పి యుంచెడి వారట. తక్కారణముననే ఆచార్యులలోని కిముదగల చిన్న యొరలు తేలుచి కానితో కావులను గప్పెడి వారట. ఇట్టి కావులు తూర్పు గోదావరి జిల్లా అమలాపురము, నగరము కాలూకాలలోను గానవచ్చును. వానవముగ నిది వైష్ణవుల నిర్మించు కొనినవో కావో దృఢముగ చెప్పటకు వీలులేదు. కాని తరతరములుగ వానికీ వైష్ణవ కావులని వాడుకయ్యుండుట మాత్రము సత్యము.

ఇక తెలుగుదేశములోని అనేక గ్రామములలో వశ్యావనము వేసికొని కూర్చుండి తపస్సుచేయుచున్నట్లు చెక్కిన వైష్ణవ విగ్రహములు ఇప్పటికిగూడ కానవచ్చుచున్నవి. వీనిని కొన్ని కొన్ని చోట్ల పవ్యానిదేవుళ్ళని హిందువులు ఇప్పటికిని పూజించెదరు. ఇటువంటి విగ్రహములు తెలుగుదేశపు జిల్లాలలోని పెక్కు గ్రామములలో మన్నవి. ఇటువంటి విగ్రహములును, వైష్ణవశిథిలములును ఏయే జిల్లాలలోని ఏయే గ్రామములలో కనబడునో వివరింప దలపెట్టిన పెద్ద పట్టిక తయారు చేయవలసి వచ్చును. ముఖ్యముగ ఇటువంటి విగ్రహములును, శిథిలములును పముద్రశీర్షములయిన జిల్లాలలో ముఖ్యము. కూర్పు గోదావరి జిల్లా ఆర్యవతుము, విశాఖరము, వేడునూరు, చాటిపాక, చాణా రామములలోను, పశ్చిమ గోదావరిజిల్లా పెనుగొండ మొదలైన గ్రామములలోను మన్నవి. ఇప్పటికి వనేక గ్రామములలో భూమిని శ్రవ్యునపుడు వైష్ణవ విగ్రహములు బయట బడుటయు కలదు. కాయలసీమలో కూడ ఇట్టి విగ్రహములును, శిథిలములును లేకపోలేదు. కర్నూలుజిల్లా రామకొట్ల కాలూకా కాయకల్లలోని శిథిలములును, అచుట్టుప్రక్కల కానవచ్చిన శిథిలములును వైష్ణవులకు సంబంధించినవి. ఈ ప్రాంతము పూర్వకాలములో వైష్ణవవాసముగ ఉండినదని చెప్పుదురు. మ. సో. క.

వైష్ణవము

పురాతన భారతీయ ధర్మసంప్రదాయములలో వైష్ణవ మొకటి. పాశుపతముని, కాలముఖముని, కాపాలికుని వైష్ణవములో చాల సంప్రదాయము లున్నవి. వైష్ణవ సంప్రదాయము లన్నిటిలోను పాశుపత వైష్ణవ సంప్రదాయము చాల ప్రాచీనమైవది. కలియుగములో పాశుపత వైష్ణవమును వ్యాపింపజేసినవాడు అకులిక శివచార్యుడు. ఇతడు

మతసంప్రదాయములు

చారిత్రక పురుషు డనియు, క్రీస్తుశకము మొదటి శతాబ్ది లో, అనగా ఇప్పటికి రమారమి రెండువేల సంవత్సరముల క్రిందట ఉండె ననియు చరిత్రకారు లందురు. ఒకవేళ ఇతడు దీని వ్యాప్తికి కారణభూతుడయిన కావచ్చునేమో ; కాని ఇతనికి పూర్వమునుండి పాశువత శైవ సంప్రదాయ ముండి నట్లు ఆధారములు కలవు. లకులీళ శివాచార్యులు లాట దేశములో నర్మదానదీ తీరమున నున్న కారోహణమును గ్రామములో జన్మించెనని చెప్పదురు. కారోహణమున కిప్పుడు కార్వారు అని పేరు. ఇది లకులీళపాశువత శైవు లకు ప్రధానపీఠము. లకులీళ శివాచార్యునికి కుశిక, గార్గ్య, కారుష, మైత్రేయులని నలుగురు శిష్యు లుండిరి. వీరు నలుగురు నాలుగు శైవమతములను స్థాపించి నాలుగు శైవశాఖలకు (సంప్రదాయములకు) కర్త లైరి. కారోహణము, ఆమర్లకము, తెరంబి, కదంబిగూ అను నవి పాశువత శైవుల ఆదిమ పీఠములు - మతములు. వింధ్యకు దక్షిణముననున్న హిందూదేశమున పాశువత శైవమును వ్యాసించెననవారు ఈ నాలుగు పీఠములకు - మతములకు - చెందినవారే అని చెప్పటకు ఆధారము లున్నవి. భాగవత సంప్రదాయము నవలంబించిన వారికి భాగవతులని, విష్ణుభాగవతులని ఉన్నట్లే పాశువతశైవ సంప్రదాయమును అవలంబించిన వారికి శివభాగవతులని, మాపేశ్వరులని పేరు.

తెలుగు దేశములో పాశువత శైవ సంప్రదాయము ఎప్పటినుండి వ్యాప్తిలోనికి వచ్చినదో నరిగా, చారిత్రక ముగా నిర్ణయించి చెప్పట కష్టము. ఇందుకు తగిన ఆధార ములు లేవు. క్రీస్తు శకమునకు పూర్వము కాకపోయినను క్రీస్తుశకము మొదటి శతాబ్దమునుండి శైవ ధర్మము తెలుగు దేశములో వ్యాప్తిలో ఉండియుండవలె ననుటకు ఆ కాలములోని ప్రాకృత కాననములలో కానవచ్చు శివ దాస, శివక, స్కంధ, శివల, శివస్కంధ, శివశ్రీ మొదలైన మనుష్య నామములే ఆధారము. శైవమునకు సంబంధించిన ఈ పేరులు శైవధర్మము వ్యాపించిన కాలములో వాడుకలోనికి వచ్చియుండవలయుట నిస్సంశయము. క్రీస్తుశకము ఆరంభ శతాబ్దములలో శైవము వైదిక ధర్మసంప్రదాయముగ పరిగణిత మగుచువచ్చినను, సాత వాహన, ఇక్ష్వాకు కూచరులు వైదిక మతావలంబులైనను తెనుగుదేశములో వారు నిర్మించిన శివాలయము లేవియు కానరావు. కాని సాతవాహన కులజడయిన హాలమహారాజు తీలావతియను సింహళరాజ పుత్రికను విదీయి మాడినట్లు తెలుపు తీలావతియను ప్రాకృతభాషాకావ్యము వల్ల సప్తగోదావర తీరము భీమేశ్వర స్వామికి సంబంధించిన

చిన శైవ తీర్థ మనియు, ఆ స్వామికి అక్కడ కనకదేవాలయ ముండె ననియు, ఆ దేవాలయమునకు దక్షిణదిశను గోదావరీ వదన విశేషకమువలె రమ్యమైన పాశువత మతాయతన ముండెడి దనియు తెలియుచున్నది. ఈ ప్రాకృత కావ్యము ననుసరించి చూడగా సప్తగోదావర తీరమున పాశువతవ్రతుల మతములేకాక భీమేశ్వరస్వామికి ఆలయముండె ననియు విదితమగుచున్నది. కావ్యములో ఎచ్చటను దాక్షారామ మను పేరు లేకపోయినను సప్తగోదావరమును, దాని తీరముననున్న భీమేశ్వరస్వామి ఆలయ మును అది పేర్కొనుట చేత ఆ మహాస్థలము దాక్షారామమే అని నిస్సందేహముగా నిశ్చయింప వచ్చును. కాని ఈ కావ్యము హాలసాతవాహనుని కాలములో విరచితమైనది కాదు; ఆ మహారాజు కాలమునకు ఆరేడు వందలసంవత్సరములకు తరువాతిది. అందువలన పాశువత మతములు సప్తగోదావరతీరమున హాలుని కాలములో ఉండెనారేదా, భీమేశ్వరాలయము ఈ గ్రంథము విరచితమైన కాలమునకు ఉండినప్పటికి హాలమహారాజు కాలములో ఉండెనా యని సంశయింప వలసి వచ్చుచున్నది. ఒకవేళ హాలుని కాలమునకే ఉండిన యెడల పాశువత శైవ సంప్రదాయమునకు చెందిన మతములు, ఆలయములు తెలుగు దేశములో క్రీస్తుశకము మొదటి శతాబ్దములోనే ఉండినట్లు చెప్పవలసి యుండును. హాలుని గాథాసప్తకతి ఈ యూహను బలవరచుచున్నది.

హాలమహారాజు స్వవిరచితములైన 'గాథ'లను కొన్నిటిని, ఇతరకవి విరచితములైన 'గాథ'లను కొన్నిటిని, మంచివానిని ఏడువంద లేరి ఒక గ్రంథమును సంకరించెను. వానికే 'గాథాసప్తకతి' అని పేరు. ఈ గ్రంథము వలన ఆంధ్రసాతవాహనుల కాలములో శివపూర్వకులకు సంబంధించిన కథలు వాడుకలో ఉండినట్లును, దేవళములుకూడ ఉండినట్లును తెలియుచున్నది.

హాలుడు సంకలితము చేసిన 'సప్తకతి'లోని మొదటి, చివరి పద్యములు శివస్తుతికి సంబంధించినవి. పశువతిస్తుతి మొదటి 'గాథ' లోను, గౌరీస్తుతి చివరి 'గాథ'లోను ఉన్నది. ఇంకను మరి కొన్ని గాథలలో గణాధిపతికి, గౌరీ దేవళములకు సూచనలు కలవు. ప్రాయికముగా ఆ కాలపు దేవళములు దారువుతో నిర్మించుటవలన నేమో అని వశించిపోయినవి. సాతవాహనుల కాలమునను, అంతకు పూర్వమునను దారు నిర్మితాలయము లుండుటవల్లనే కావచ్చును అమరావతి స్తూపమును పెంపుచేసిన స్థవతులు దారు నిర్మాణకళను ఆధారము చేసికొని దానికి రాతిలో తీర్చుతీరులు కల్పించినారు. సాతవాహనులకు చాల

కాలము తరువాత కాని ఇటికణోను, రాతితోను కట్టిన దేవళములు కానరాలేదు.

సాతవాహన భూపతులకు తరువాత పూర్వాంధ్రదేశమును పరిపాలించిన ఇక్ష్వాకు నృపతులు మహాసేన పాదానుధ్యాతులు, అనగా స్కంధుని గొలిచినవారు. క్రీస్తుశకము ప్రారంభ శతాబ్దములలో స్కంద (కుమారస్వామి) పూజ ఈ దేశములో ఎక్కువగా ఉండినట్లు కనిపించును. ఇక్ష్వాకులనాటినుండి పూర్వాంధ్రదేశమును పరిపాలించిన కాలంకాయన, వల్లవ రాజవంశములలో స్కంధుని పేరు పెట్టుకొన్నవారు అనేకులుండిరి.

కాలంకాయనులకు తరువాత తెలుగు దేశమును పరిపాలించిన విష్ణుకుండి నృపతులు వైదిక మతావలంబులగు స్మార్తులయినను శివభక్తులు. వారు తాము శ్రీవర్ణతస్యామి పాదానుధ్యాతులమని చెప్పకొన్నారు. శ్రీవర్ణతస్యామి అనగా శ్రీతైలముమీద నెలకొన్న మల్లికార్జునస్వామి కావచ్చును. విష్ణుకుండి వంశజుల కాలమునాటికి తెలుగు దేశములో శివాలయము లుండినట్లు వారి కాలములోనే కాసన ప్రమాణము మొదటిమారు కనబడుచున్నది. విష్ణుకుండి ఇంద్ర భట్టారకవర్మ కుమారుడయిన విక్రమేంద్రవర్మ కృష్ణ వేణ్ణానదీ తటమున ఉన్న 'రేగొన్ణ' గ్రామమును 'సకల జగత్త్రయ నాథుడు'ను, 'శశిక రావదాత శుభ్రీకృత జటామకుటుడు'ను, భగవంతుడగు త్ర్యంబకుడును అయిన సోమగిరీశ్వర నాథునికి దేవదానముగా సమర్పించినట్లు కాసనము కలదు. దీని ననుసరించి చూడగా తెలుగు దేశములో శివాలయములు క్రీస్తుశకము ఆరవ శతాబ్దికే ఉండినట్లు స్పష్ట మగుచున్నది. క్రీస్తుశకము ఏడవ శతాబ్దములో దక్కను దేశమునకు వచ్చిన చీనాయాత్రికుడు యువాన్ చ్యాంగు వ్రాసిన వృత్తాంతమువల్లకూడ అప్పటికి అనేక దేవాలయములు కళింగములోను, ఇతర ఆంధ్రప్రాంతములోను ఉండె ననియు, ఔద్ధము ఓడించుచుండె ననియు తెలియుచున్నది. ఆ యాత్రికుడు చెప్పిన ఈ దేవాలయములు నిస్సందేహముగ శైవ, వైష్ణవ ఆలయములే అవచ్చును. ఈ యేడవ శతాబ్దమునాటికి పాళువత, కాలముఖ, కాపాలిక శైవ సంప్రదాయములు తెలుగు దేశములో వ్యాపించె ననుటకు ఆధారములు కలవు. విష్ణుకుండి వంశజులకు తర్వాత తెలుగు దేశమును పరిపాలించినవారు పూర్వచాళుక్యులు. వైదికమార్గ నిరతులు, క్రతుశర్మ పరాయణులు అయినప్పటికి ఈవంశమువారిలో చాలమంది శైవము నభిమానించిన పరమ మోహేశ్వరులు. వీరి కాలములో ఇతర ప్రాంతములనుండి పాళువత శివాచార్యులు తెలుగు దేశమునకు వచ్చి పాళువత శైవ సంప్ర

దాయమును వ్యాపింపజేసి శివాలయములలో స్థానవతులుగా ఉండిరి. అట్టివారిలో మొట్టమొదటి మారు తెనుగు దేశకాసనముల వలన తెలియవచ్చినవారు వామశివ, పురుషశివ అను పేర్లుగల శివాచార్యులు. వీరు చాళుక్య కులజుడును, మంగి యవరాజు పుత్రుడును అయిన విష్ణువర్ధనుని కాసనములో పేర్కొనబడినారు. వీరు ఏలూరి దగ్గరనున్న వసంతవాడ గ్రామములోని శివాలయ శ్రయమునకు స్థానవతులు. విష్ణువర్ధన మహారాజు ఆ శివాలయ శ్రయమున 'నిత్యపూజా బలిప్రదానము' నిమిత్తమును, 'మన సుషి రానర్థ వాద్య వాదక గాయక నటకాచార్య విలాసిని జనభృతి' నిమిత్తమును, 'తద్దేవాలయతన ఖండ స్ఫుటిత వవకర్మాది కార్యకరణార్థ'మును వసన్ ధ్యారను ప్రాచీన నామముకల వసంతవాడలో కొంత భూమిని దానము చేసి దాన కాసనము వ్రాయించి ఆ శివాచార్యుల పరముగా ఇచ్చి యున్నాడు. ఈ వామశివ, పురుషశివలు తెరంబి బ్రహ్మశివాచార్యుని శిష్యులు. ఈ తెరంబి పాళువత శైవుల ఆదిమ పీఠములలో ఒకటని ఇదివరకు తెలిసిన విషయమే. ఇది ప్రస్తుతము మధ్యభారత్ లోని గ్వాలియరు సంస్థానమున సామాన్యముగా నారోడ్ అని వ్యవహరింపబడు నారోడ్ కు తూర్పు దిక్కుగా అయిదు మైళ్ళ దూరమున ఉన్న తెరంబి గ్రామము. దీని నివృద్ధు తెరహి అని వ్యవహరించుచున్నారు. పాళువత శివాచార్యుల పేరులు శివ, పండిత, ముని పదములతో అంతమగును.

చాళుక్య రాజేంద్రులలో రెండవ విజయాదిత్య భూపతి (క్రీ. శ. 808 - క్రీ. శ. 840) పరమ మోహేశ్వరుడు. ఇతనికి నరేంద్ర మృగరాజును బిరుదము కలదు. ఇతడు శత్రువులయిన రాష్ట్రకూట రాజులతో వండ్రెండ్రెండ్రపాటు 108 యుద్ధములు చేసెను. విజయలక్ష్మిని పరిగ్రహించిన విడవ ఇతడు తోడి మానవులను చంపిన పాపమును పోగొట్టుకొనుటకై యుద్ధములు జరగిన చోట్ల తనపేర శివుని ప్రతిష్ఠించి నూటయెనిమిది శివాలయములు కట్టించినట్లు ఇతని తరువాతి చాళుక్యరాజుల కాసనములవలన తెలియుచున్నది. చాళుక్యులలో శివభక్తులయిన పరమమోహేశ్వరులనేకులు లుండినను ఇన్ని శివాలయములు కట్టించిన చాళుక్యరాజు మరియొకడు తెలియరాదు. ప్రాచీన ఆంధ్రదేశ కాసనములు పరిశీలించుచో నరేంద్రేశ్వరాలయములు చాల తెలియవచ్చును. అందువలన నూటయెనిమిది సంఖ్య అతియోక్తి యని కొట్టివేసినను ఇతడు చాల శివాలయములు కట్టించె ననుటకు సందియములేదు.

ఒక్క పాళువతమేకాక శైవములో కాలముఖ, కాపాలిక, తాంత్రికాది సంప్రదాయములును ఉన్నవి. ఇవి

మతసంప్రచారములు

కూడ చాళుక్యుల కాలములో తెలుగు దేశములో వ్యాపించింది. క్రీ. శ. 6వ శతాబ్దములో నుండిన పల్లవరాజు మహేంద్రవర్మ తన మత్తవీలాస ప్రహసనములో కాపాలిక, కాలముఖ, పాశుపతులను పేర్కొని యున్నాడు. చీనా శాస్త్ర యాత్రికుడు యుచాన్ చ్యాంగ్ 'తల చుట్టును, మెడలోను ఎముకల దండలు ధరించి బిలములలోను, కైల వివరములలోను, నమాధులలోను నిత్యనివాసము చేయు యతులవంటివారని వర్ణించి చెప్పినవారు కాపాలిక కైపు లనుటకు నందియము లేదు. నెల్లూరు జిల్లా కైరవుని కోనలోని ఆలయములు దుర్గా కైరవుని, కైరవుని ఆలయమువల్ల ఈ కొండకోనకు కైరవుని కోన అని పేరు వచ్చినట్లున్నది. కాపాలికులు కైరవపూజా పరాయణులగుటచేత ఈ కైరవుని కోన పురాతన కాలములో కాపాలిక స్థానముగా ఉండి యుండ వచ్చును. కాలముఖ సంప్రచారయపు శివారాధ్యులకు మహావ్రతులని పేరు. వీరు శంఖధ్వని విరాజితులు. వీరుకూడ పాశుపతులవలెనే చాల పూర్వకాలము నుండి యున్నప్పటికీ చాళుక్య కాలము లో ఈ సంప్రచారయమునకు చెందిన శివారాధ్యుల ప్రస్తావము రెండవ అమ్మ రాజ విజయాదిత్యుని నాటినుండి (క్రీ. శ. 945 - క్రీ. శ. 970) కనబడు చున్నది. ఈ రెండవ అమ్మ రాజ చాళుక్యుల తిలకుడును, పమస్తభువ నాశ్రయకుడును అయిన తన పూర్వుడు శరేంద్రమృగరాజును రెండవ విజయా దిత్యుని కుమారుని నమస్తభువనా శ్రీయ మమ దేవాలయమునకు అమ్మలపూడి, గొల్లపూడి అనువులవారు అను మూడు గ్రామములను ప్రభూతరాశి అను కాలముఖ శివారాధ్యుని పరముగా దాన మిచ్చెను. ఈ దానకాలములోనే చాళుక్య యుగమున మొదటిమారు కాలముఖ కైపుల ప్రస్తావము కానవచ్చుచున్నది. ఈ కానకాలములో ప్రభూతరాశి గురువులకోన అభివర్ణిత మైనది. ఈ కాలముఖులు సింహపరదమువారనియు, వీరిలో లకు శివు వికుపత్యాచార్యునికి ప్రభూతరాశి పండిత, భువనరాశి ముతులు శిష్యులనియు, విద్యేశ్వర వామేశ్వరులు వారిలో ప్రభూతరాశి పండితుని యొక్కయు, (రెండవ) పశుపతి, (రెండవ) ప్రభూతరాశులు భువనరాశిముని యొక్కయు శిష్యులనియు, (రెండవ) పశుపతి (రెండవ) విద్యేశ్వరులును,



శరేంద్రమృగరాజును రెండవ విజయా దిత్యుని కుమారుని నమస్తభువనా శ్రీయ మమ దేవాలయమునకు అమ్మలపూడి, గొల్లపూడి అనువులవారు అను మూడు గ్రామములను ప్రభూతరాశి అను కాలముఖ శివారాధ్యుని పరముగా దాన మిచ్చెను. ఈ దానకాలములోనే చాళుక్య యుగమున మొదటిమారు కాలముఖ కైపుల ప్రస్తావము కానవచ్చుచున్నది. ఈ కానకాలములో ప్రభూతరాశి గురువులకోన అభివర్ణిత మైనది. ఈ కాలముఖులు సింహపరదమువారనియు, వీరిలో లకు శివు వికుపత్యాచార్యునికి ప్రభూతరాశి పండిత, భువనరాశి ముతులు శిష్యులనియు, విద్యేశ్వర వామేశ్వరులు వారిలో ప్రభూతరాశి పండితుని యొక్కయు, (రెండవ) పశుపతి, (రెండవ) ప్రభూతరాశులు భువనరాశిముని యొక్కయు శిష్యులనియు, (రెండవ) పశుపతి (రెండవ) విద్యేశ్వరులును,

మూడవ ప్రభూతరాశియు శిష్యు లనియు, మహారాజు నుండి దానమును గ్రహించిన శివారాధ్యుడు (మూడవ) ప్రభూతరాశి యనియు కానకాలమువల్ల తెలియుచున్నది. కాలముఖ శివారాధ్యుల పేర్లు ముని, రాశి, పండిత పద ములతో అంతమగును. ఈ సంప్రచారయమునకు చెందిన శివారాధ్యులుకూడ పాశుపత శివారాధ్యులవలెనే ప్రాయ కముగా దేవాలయములకు స్థానపతులుగా ఉండినవారు. కాలముఖ కైవ సంప్రచారయము తెలుగు దేశములోకంటె కుంతలదేశములో ఎక్కువగా వ్యాపించినది. దీనిని పూర్వ చాళుక్యులకంటెను ఎక్కువగా ఆదరించినవారు కుంతలే శ్యురులయిన వక్రిమ చాళుక్యులు. పూర్వచాళుక్య యుగా నంతరము తెలుగుదేశ మెక్కువగా ఆదరించినది పాశుపత కైవ సంప్ర చారయమునే. అట్లని, కాలముఖ కైపులు తెలుగుదేశములో లేకపోలేదు. కాని అట్టి శివారాధ్యుల సంఖ్య చాల తక్కువ; వారి పీఠములును తక్కువే. తెలుగు దేశములో కాలముఖ, పాశుపత కైవ సంప్రచారయములు వ్యాపించిన కాలములో ద్రవిడదేశము లో శివభక్తులనేకు లుదయించి ధక్తి. ప్రధానమైన కైవ మతమును వ్యాపింప జేసిరి. వీరికి తమిళభాషలో నయనారు అని పేరు. తెలుగులో వీరికి నైనారులని, నాయనారులని వ్యవహారము. వీరిలో తిరుజ్ఞాన సంబంధర్, అప్పర్ స్వామిగళ్, సుందరమూర్తి నయనారు, మాడిక్క వాళగర్ అనువారు ముఖ్యులు. వీరికి కైవసమయారాధ్యులని పేరు. వీరిలో మొదటి మువ్వరును చేసిన శివస్తవ పంచయమునకు 'తేవార' మని పేరు. తిరుజ్ఞాన సంబంధర్, అప్పర్ స్వామిగళ్, తిరుత్తోండర్ (చిరుత్తోండడు) - ఈ మువ్వరును పమకాలికులు. సుందరమూర్తి నాయనారుకు పంబియారు నారని, ఒడయనందియని, అప్పరుకు తిరునావుకరకు అని నామాంతరములు. ఈ కైవ సమయారాధ్యులు ద్రవిడ దేశములో అనైదికములైన శాస్త్ర, కైవ ధర్మములను నిరసించి కైవమత సిద్ధాంతమును వ్యాపింప జేసిరి. ఈ కైవ సమయారాధ్యుల ప్రచారమువల్లను, ఇతర కైవ భక్తుల బోధలవల్లను ద్రవిడ దేశములో శాస్త్ర, కైవ మతములు వివాదరహితులు గోల్పోయి ప్రమతులుగా ఉండినవి. శివభక్తులు అసంఖ్యాకు లైరి.

మహిమలు చూపిన శివభక్తుల కథలు ఎన్నో వాడుకలోనికి వచ్చినవి. క్రీస్తుకము పదునొకండవ, పండ్రెండవ శతాబ్ది ములనాటికి అపూర్వ మహత్తును చూపిన ద్రావిడదేశీయ మహాశివభక్తులు అరువది ముగ్గురకు సంబంధించిన కథలు ఎక్కువగా ప్రచారములోనికి వచ్చినవి. తమిళభాషలో ఈ శివభక్తులు అరువది ముగ్గురకు అరువತ್ತು మూవరని, నయనారు అని పేరు. వీరికి సంబంధించిన కథ లన్నిటిని తేక్కిళారను తమిళకవి పెరియపురాణ మను గ్రంథ మున పొందుపరచెను. ఈ యరువత్తుమూవరు శివభక్తుల

చరిత్రములు ఆంధ్రదేశమును పరిపాలించిన పూర్వ చాళుక్యులును, ద్రవిడదేశము నేలిన చోళరాజులును ఒకరితో ఒకరు వివాహ సంబంధములు కలుపుకొన్న నాటినుండి ఆంధ్ర, ద్రావిడ దేశములకు రాకపోక లెక్కువయై కాగుగ ఆంధ్రదేశములో తెలియవచ్చినవి. ఈ చోళ, పూర్వ చాళుక్య సంబంధములు రాజరాజనరేంద్రుని తండ్రియైన విమలాదిత్యుని (క్రీ. శ. 1011 - క్రీ. శ. 1018) నాటినుండి మొదలు. అంతకుపూర్వమే పాతిక ముప్పది సంవత్సరములనుండి చోళ మహారాజులకు తెలుగు దేశములో రాజకీయముగ సంబంధము కలిపినది. అప్పటినుండి శివభక్తుల కథలు తెలుగు దేశములో వ్యాపించి జనసామాన్యములో శివభక్తి నుద్దీపింపజేసి భక్తి ప్రధానమైన శైవము తెలుగుదేశములో



చిత్రము 92. గంగాధరమూర్తి, ముఖలింగము

ఎక్కువగా వ్యాపించుటకు తోడ్పడినవి. రాజరాజనరేంద్రుని కొడుకైన రాజేంద్రచోడ నామాంకరముగల కులోత్తుంగచోడ ధూపతి ఆంధ్ర, ద్రావిడ దేశములు రెంటికిని అధిపతియై రాజధానిని ద్రావిడదేశమునకు మార్చుకొని అతడును, చాళుక్యచోళులని వ్రసిద్ధి వహించిన అతని సంతతి చారుకు ఉభయరాజ్యములను ఆక్రమించుచు పరిపాలించుటకు ఆరంభించిన నాటినుండి ఉభయ దేశములకు పన్ని హితసంబంధము కలిగి రాకపోకలు ఎక్కువయై సాంస్కృతిక సంబంధము దృఢపరచుచున్నది. తెలుగుదేశములో శివభక్తుల కథలకు దివరీతప్రచారము కలిగినది. ఇవి ఎంత

ఎక్కువగా ప్రజాహృదయము నాకర్షించిన వనగా పూసలనాయనారు మొదలైన కొందరు శివభక్తులు తెలుగు దేశమువారని నమ్మకము తోచునట్టుగా తెలుగుదేశములోని కొన్ని స్థలములకు వారి గాథలు ముడిపెట్టబడినవి. ఈ శైవభక్తుల గాథలు దేశములో వ్యాపించి ప్రజాహృదయమున అపూర్వోత్సాహమును రేకెత్తించి భక్తి ప్రధానమైన శైవముమీద జనసామాన్యమునకు గాఢ విశ్వాసమును, అభిమానమును కలిగించి భక్తి ఉద్యమమునకు గట్టి పునాదులు వేసినవి. సగుణోపాసనము పాచ్చినది: శివారాధ

నము ప్రబలినది. శివాలయములకు వెనుకటికంటెను ప్రాధాన్య ముతికయించినది. శివాలయములలో అర్చనాదికములు జరుపువారు, పరిచర్యచేయు ఆండాలు (ఆండవరు) లను శివభృత్యులు, శివ యోగులు మొదలైనవారెందరో తమిళ దేశము నుండి తెలుగు దేశమునకు వచ్చిరి. శైవము భక్తి సంప్రదాయముగ వ్యాపించుటతో శివలీలలు పాడుట అభినయించుట, శివకథలు ఆడుట వాడుకలోనికి వచ్చి నాట్య, సంగీత కళలు వృద్ధి చెందినవి. శివాలయములలో ఇతఃపూర్వము పెద్ద పెద్ద మండపము లేవియు ఉండెడివి కావు. ఇప్పుడు వానిలో నాట్య, సంగీత మండపము లేర్పడినవి. వానిలో స్వామి అర్చనావసరములందు శివలీలలు పాడి అభినయించుటకు పాత్రలు నియమితులైరి.

ఇంతకు పూర్వము ఆలయములలో దీప దానమునకు ఎక్కువ ప్రాముఖ్యముండెను. ఇప్పుడు దీపప్రదానాచారము తగ్గినది. దేవాలయములలో శివునికి పూజలు, అంగరంగభోగాదులు అతికయించినవి. స్వామి అంగరంగభోగాదుల నిమిత్తమును, ఇతరోపచారముల నిమిత్తమును శ్రీమంతులు, మహారాజులు, సామంతులు, మండలికులు మదిమాన్యములకు దానముచేయుట ఆచారమయినది. దేవకము సంగీత నాట్యాది కళలకును, విద్యలకును ఆధార ధూతమయినది ఈ కాలములోనే. శైవము భక్తి ప్రధానమయిన ధర్మసంప్రదాయ మైనప్పటి నుండి దేశములో

మతసంప్రదాయములు

ఎంతో గొప్ప మార్పు వచ్చినది. అగ్రవస్తులైన బ్రాహ్మణులకు యజ్ఞయాగాదుల వలనే మిగిలిన వర్ణములవారికి భక్తిమార్గము దొరకి ఆధ్యాత్మికముగా పురోగమించుటకు వారికి అవకాశము కలిగినది. భక్తి సంప్రదాయము దేశములో ప్రబలుటతో అదివర కుండిన పాశుపత శైవమునకు క్రొత్తబలము చేకూరినది. ఆ కాలములో మండలికులు మహామండలేశ్వరులు శివభక్తి పరతంత్రులై, శంకరకింకరులై విశేషముగా శివాలయములకు మడిమాన్యము లిచ్చి దేవళమును ఒక మహాసంస్థగా రూపొందించినారు. క్రీస్తు శకము పదవశతాబ్దమునుండి పదునాల్గవ శతాబ్దము వరకు భక్తిప్రధానమైన శైవ సంప్రదాయము ఉచ్చరణలో నుండెను. ఈ కాలములో తెలుగు దేశములో నిర్మితములైన శివాలయములు, జరగిన శివలింగ ప్రతిష్ఠలు అనేకము. ఈ కాలములోనే బ్రాహ్మణులలో శ్రీసతి వండిత, మల్లికార్జున వండిత, మంచన వండితు లను మువ్వురు శివాచార్యులు బుడయించి బ్రాహ్మణేశరోష్ణమైన ద్రావిడాగమ శైవభక్తి సంప్రదాయమును వేదవిహితమైన ఆగమ సంప్రదాయముగ మార్చి శివుడే పరమ దైవమని, శైవులు కానివారు భవులని వాదించి శివపారమ్యమును బోధించి శివధర్మమును ప్రచారము కావించిరి. వారి బోధలకు, చూపిన మహిమలకు ఫలితముగా బ్రాహ్మణులు కొందరు శైవులై శివార్చనా నిరతులైరి. ఏ తత్వవండిత పాశుపత సంప్రదాయావలంబకులకు ఇప్పుడు ఆరాధ్యులని పేరు. బ్రాహ్మణులలో ఈ విధమైన శైవము నవలంబించినవారు భారతదేశమునందలి ఇతర రాజ్యములలో ఎచ్చటను కానరారు. ఎక్కడనైన నున్నచో వా రెప్పుడో పూర్వకాలములో ఆంధ్రదేశమునుండి వెళ్లినవారుగనే భావింపవచ్చును. ఈ శైవులు క్రతుకర్మల కధిక ప్రాధాన్య మీయకున్నను వైదికాచార నిరతులు; యజ్ఞోపవీతమును పరిత్యజింపరు. కాళహస్తి ఆనాటి ప్రసిద్ధ శైవస్థలము.

భక్తి సంప్రదాయమైన శైవము వర్ణిల్లుచుండిన కాలముననే కాకతి రాజస్వలలు తిలింగదేశమునకు అధిపతులయినారు. వారి రాజధాని ఇప్పటి తెలంగాణాలోని వరంగల్లు అనబడు ఓరుగల్లు. వీరు మొదట శైవ ధర్మ సంప్రదాయమును అవలంబించి తరువాత శైవధర్మమును అవలంబించిరి. మొదట వీరు కుంతల చాళుక్య భూవరులకు సామంతులుగా ఉండి తరువాత స్వతంత్రులై ఒక్క ఇప్పటి తెలంగాణాకే కాక యావదాంధ్ర దేశమునకు అధిపతులైరి. వీరు వక్రిమ చాళుక్యులకు సామంతులుగా ఉండిన కాలములో కుంతలదేశములో ఎక్కువగా పరివ్యాప్తమైన కాలముఖ శైవ సంప్రదాయము కాకతి రాజ్యములోను

కొంత వ్యాపించినది. కాకతి రెండవ బేతరాజు, రెండవ ప్రోలరాజు శైవ మవలంబించి కాలముఖ శివాచార్యులకు గ్రామములను శివపురములు చేసి దానము చేసిరి. బ్రాహ్మణుల కిచ్చిన గ్రామములు అగ్రహారము అని వ్యవహారము లయినట్లు శివాచార్యుల కిచ్చిన గ్రామములు శివపురములని వ్యవహరింపబడినవి. కాని, తెలుగు దేశములో కాలముఖ శైవ సంప్రదాయము జాగుగా వేరు తన్ను వర్ణిల్లేదు. పాశుపత శైవమే అధిక జనాదరము పొంది వర్ణిల్లినది. కాకతీయరాజస్వల కాలములో పాశుపత మతమును ఎక్కువగా వ్యాపింపజేసినవారు గౌడ దేశములోని గోళకీ మతమునకు చెందిన శివాచార్యులు. వీరిలోని విశ్వేశ్వర శివాచార్యులు కాకతి గణపతిదేవ మహారాజునకు చిన్మయదీక్ష నిచ్చెను. అప్పటినుండి ఈ శివాచార్యులు కాకతీయులకు రాజగురువులుగ నుండిరి. మహారాజులు శైవ మవలంబించుటతో ప్రజలలో చాలమంది ఆ మతము నవలంబించిరి. కాకతి రాజస్వల కాలములో పాశుపత శైవ సంప్రదాయము తెలుగు దేశములో ముమ్మరముగా వ్యాపించుటకు ఆ మహారాజుల ఆదరాభిమానములే కారణము. ఈ కాలములో గోదావరి తీరమున నున్న మంకెసి కాళేశ్వరము (వరంగల్లు జిల్లా), శ్రీశైలము (కర్నూలు జిల్లా), దాహారామము (తూర్పుగోదావరి జిల్లా) - ఈ మూడును అత్యంత ప్రసిద్ధములైన శైవ మహాక్షేత్రములు. వీనివల్లనే ఈ కాలములో ఆంధ్ర దేశమునకు త్రిలింగదేశమని పేరు కల్గినది. పాశుపత శివాచార్యులు గుంటూరు జిల్లా మందడము, కర్నూలుజిల్లా త్రిపురాంతకము, కడప జిల్లా పుష్పగిరి మొదలయిన చోట్ల మతములు స్థాపించిరి. వీరి మతములు ఎక్కడ నున్నను వానికి గోళకీ మతములని, తదధిపతులకు గోళకీమత శివాచార్యులని పేరు. ఈ శివాచార్యులు తెలుగుదేశములో చాల చోట్ల శివాలయములు కట్టించిరి. పెక్కు ధర్మ ప్రతిష్ఠలు కావించినారు.

పండ్రెండవ శతాబ్దము ఉత్తరార్ధమున కన్నడ దేశములో కళచురి విజ్ఞులుని ప్రధాని బిసెవన వ్యాపింపజేసిన వీరశైవ సంప్రదాయము తెలుగుదేశపు పడుమటి, నైర్వతి, దక్షిణ దిశలలో కొంతమేర కర్ణాటాంధ్ర సీమావధుల వ్యాపించినప్పటికిని దేశము నడిబొడ్డులోమాత్ర మది అసంఖ్యాకాంధ్ర జనధర్మము కాలేదు.

క్రీస్తుశకము పదునాలుగవ శతాబ్దములో తెలుగుదేశముపై దండెత్తి వచ్చిన తురకల దండయాత్రలవలన కాకతీయ సామ్రాజ్యము భగ్నమయినది. దానితోపాటు పాశుపత శైవ వైభవోద్ధమును హరించిపోయినవి. వారు నిర్మించిన ఆలయములే కాక ఇతర దేవాలయములును

కూలిపోయినవి. ఇతర ధర్మ ప్రతిష్ఠలును నాశమయినవి; వైదికాచార కర్మ నిరతులయిన బ్రాహ్మణులు, పాశుపత శివాచార్యులు అనేకులు హతులైనవారు కాగా మిగిలిన వారు పలుకష్ట నష్టములకు లోనై ఆశ్రయ రక్షణములను వెదకుకొనవలసిన వారైరి.

తైవము తెలుగు దేశములో వ్యాపించి అదివరకుండిన తైన, బౌద్ధ ధర్మములను నిర్మూలించివేసినదని, తమ మతమును వ్యాపింపజేయుటలో శైవులు వేదప్రామాణ్య మంగీకరింపని తైనులను బౌద్ధులను సంహరించిరిని, తైన వనదులను నాశనము చేసిరిని చెప్పి కొందరు తెలుగు బసవపురాణ, పండితారాధ్య చరిత్రములలోని తైవ భక్తుల గాథలను దాహరించుచుందురు. ఈ గాథలనుబట్టి అట్లు చెప్పట యుక్తమని పించదు; ఎందుచేతననగా ఈ గ్రంథములలో వర్ణితములైన గాథలలోని భర్తు లెక్కడివారో తెలియదు. వారిలో అనేకులు తమిళ దేశములోనివారును, కన్నడ దేశములోనివారును. అందువలన తైన సంహార కథలు తెలుగుదేశములోనివే అని చెప్పటకు వీలు లేదు. కాని మల్లిక్కార్జున పండితారాధ్యునికి, బౌద్ధ గురువునకు వెలవాటి చోడ భూపతి సమక్షమున అతని ఆస్థానమున జరగిన వివాదము కారణముగా బౌద్ధుడు హతుడయ్యె నన్నది సత్యమని అంగీకరింపక తీరదు. తెలుగు దేశములో ఇటుపంటి సంఘటనలు ఒకటి రెండు జరగిన జరగియుండవచ్చును; కాని, ద్రావిడ కన్నడ దేశములలోవలె అంత ఎక్కువగ ఇటువంటి హత్యాకాండ తెలుగుదేశములో జరగెనని ఖండితముగా చెప్పటకు ఆధారములు లేవు. బౌద్ధముకాని, తైనముకాని తెలుగు దేశములో ఎక్కడెక్కడ అంతరించినను దానికి కారణము తైవ మనుట ప్రమాదరహితమైన మాట. తైవము కాగుగ వ్యాపించిన కాకతీయ రాజస్యాల కాలములో శైవులకు తైనులకు వివాదములు సంభవించినట్లు, తైనులను శైవులు వధించినట్లు చెప్పబడు గాథలు వట్టి పుక్కిటి పురాణములే. కాకతీయుల కాలములోనే వారి సామంతులు తైనవనదులకు చేసిన దానములను తెలుపు కాననము లున్నవి. కాకతీ ప్రతాపరుద్ర మహారాజు పరిపాలన కాలములో రాజధాని అయిన ఓరుగంటియందు తైను లుండినట్లు, గ్రంథములు రచించుచుండినట్లు ఆధారము లున్నవి. ఆ కాలములో తైవ, తైన వివాదము లుండవచ్చును; వారిని వీరు, వీరిని వారు వధించుకొన్న సందర్భములును ఉండవచ్చును. కాని అటువంటివి చాల తక్కువ.

క్రీస్తుకము పదునాల్గవ శతాబ్దములో, అనగా ముస్లిం దండయాత్రలకు తరువాతకూడ తెలుగుదేశములో తైవ

సంప్రదాయములు - అందు ముఖ్యముగా పాశుపత తైవ సంప్రదాయము - వర్ణింపబడినవి. ముస్లిము దండయాత్రల అనంతరము తెలుగుదేశమును స్వతంత్రులై పరిపాలించిన కొండవీటి రెడ్డిరాజులును, తుంగభద్రానదీ తీరస్థమయిన విజయనగరము రాజధానిగా పరిపాలించిన మొదటి యాదవ వంశజులును తైవులే; శివాచార్యుల శిష్యులే. కాని, వీరు గోళకిమతమువారని చెప్పటకు ఆధారములు లేవు. ఇతర ధర్మసంప్రదాయములతో తైవము సమరస భావముతో మెలగి గౌరవభాజన మైనది.

నవనాథ సిద్ధోపజ్ఞమైన రసతైవముకూడ తెలుగుదేశములో వ్యాపించె ననుటకు ఆధారములు కలవు. ఈ తైవ సంప్రదాయము తెలుగుదేశము నందలి ఆయుర్వేద వైద్యమునకు ప్రోత్సాహ మిచ్చినది.

తెలుగుదేశములో వ్యాపించిన ఈ సంప్రదాయముల వలన శైవాచార పూజా పరికల్పనములు బహుళమయినవి. భక్తి అతిశయించినది. భక్తులమహిమల మీద ప్రజలకు విశ్వాసము హెచ్చినది. ప్రభావము, మహిమలు చూపు శివయోగులు, సిద్ధులు ప్రజల గౌరవాదరములకు పాత్రులైరి. శివాచార్యులకు, శివయోగులకు ప్రజలమీద వలకు బడి అధికమయినది. వారి మాటకు తిరుగులేకపోయినది.

ముస్లిం దండయాత్రల అనంతరము హిందూరాజ్య పునరుద్ధరణ కాలమున తెలుగుదేశములో ప్రజలిన క్రతు కర్మాచరణ ప్రధానమైన వైదికధర్మోద్ధరణము వలన వేదవిహితమయిన తైవమునకును బలము కలిగినది. క్రైత మతములు తైనవనదుల వలెను, బౌద్ధవిహారముల వలెను విద్యాపీఠములై తైవ మవలంబించిన వారికి విద్యాప్రదానము కావించుచు వచ్చినవి. శివాచార్యులు, తైవమతాధిపతులు తెనుగుభాషను అభిమానించి తెనుగున కృతులు రచించుటకు ప్రోత్సాహ మిచ్చినారు. విజయనగర సామ్రాజ్యమును పరిపాలించిన రెండవ, మూడవ, నాల్గవ వంశములవారు వైష్ణవ మతావలంబికు లయినను వారు తైవ, వైష్ణవములను సమానాదరముతో చూచినారు. రాసు రాసు దేశములో వైష్ణవమునకుండినట్లు తైవమునకు రాజాదరము లేకపోయినను అది నేటికిని దేశములోని ప్రధాన ధర్మసంప్రదాయములలో ఒకటిగానే యుండినది. తెలుగు దేశము పరరాజాకాంతమయిన ఇటీవలికాలములో మత వైషమ్యములు, వరప్రసవమతనిందలు హెచ్చినవి. కాని అంతకు పూర్వ మెక్కువగ ఉండినట్లుకాన్పించదు. ఎట్లయినను రాజాశ్రయముగల ధర్మసంప్రదాయమునకున్న బల ప్రాథవములు, అవి లేనివారి కుండుట అశ్రుతమ. పో. క.

వైష్ణవము

క్రీస్తుకు పూర్వము సాత్వత మనియు, భాగవత మనియు, వ్యవహరింపబడుచు వచ్చిన వైష్ణవమతమునకు మొదట వాసుదేవుడు ప్రధాన దైవము. భాగవతమతావలంబులను వాసుదేవ భక్తులనియు, భాగవతులనియు వ్యవహరించు వారు. భాగవతమతము వాసుదేవోపజ్ఞము. వాసుదేవుడు వృష్ణికుల సంభవుడు. ఇతనికి కృష్ణవాసుదేవు డనియు పేరు. కృష్ణలోదితమైన ఈ మతమును అవలంబించినవారు యాదవులు, అందునను ముఖ్యముగా సాత్వతశాఖవారు. కృష్ణు డీశాఖవాడే. క్రీస్తుకు పూర్వము నాలుగవ శతాబ్దిలో వాసుదేవసంప్రదాయావలంబులు మధుర ప్రాంతమున మాత్రమే ఉండినట్లును, కూరసేన దేశీయులే ఈ భాగవతమత మవలంబించినట్లును మెగాస్థనీస్ అను యవన రాయశాసిత్రాయుచున్నాడు. మధుర కూరసేనదేశము లోనిది. భాగవతమతావలంబులను గురించి క్రీస్తుకు పూర్వము మూడవ శతాబ్దిలో మన కంతగా తెలియదు. కావి క్రీస్తుకు పూర్వము రెండవ శతాబ్దివాటికి ఈ సంప్రదాయము మధురా ప్రదేశమును చాటి ఇతర ప్రాంతములకు విస్తరిల్లినది:

మొట్టమొదటివారు ఆంధ్ర సాతవాహనుల కాలములో ఈ భాగవతమతము ఉత్తర హిందుస్థానమునుండి దక్షిణావధమునకు వచ్చినట్లు కనబడు చున్నది. సాతవాహన వ్యవకులలో చాలమంది వైదిక మతావలంబులైనవృత్తికిని భాగవత సంప్రదాయమును కూడ ఆదరముతో చూచిన వారే. వారి కాలపు శాసనములలో సంకర్షణ, వాసుదేవ, శేశవ, వర్ణవ, కృష్ణ, గోపాలనామములు కనబడుచున్నవి. సాతవాహనులు రాజ్యమేలిన వాటికే ఈ భాగవత సంప్రదాయము దక్షిణావధములో వ్యాపించినట్లు ఆ పేర్లను లిట్టియే చెప్పవచ్చును. సాతవాహన రాజులలో ఆనాటి కవులు చెప్పిన గాథలలో ఏడువందల మంచిగాథల శేర్షి గాశాసప్తశతిని సంకలనము చేసిన హాలమహారాజు వాటికి సాతవాహన రాజ్యములో కృష్ణపూజ మాత్రమే కాక కృష్ణునికి సంబంధించిన గాథలును బాగుగా వ్యాప్తిలోనికి వచ్చినవి. గాశాసప్తశతిలో కృష్ణుడు మధుమథసుడని, చామోదరుడని పేర్కొనబడినాడు. యశోద, గోపికల ప్రస్తావముకూడ మన్నది. వీనిలోని కొన్ని గాథలు చదివిన రాధమీద గోపికల కమాయ ఉన్నట్లుకూడ వ్యక్తమగు చున్నది.

దక్షిణావధములో భాగవత సంప్రదాయము క్రీస్తు శకము ప్రారంభ శతాబ్దులవాటికి వ్యాపించినదని తెలిసి

నవృత్తికిని సాతవాహన మహారాజులు వైదికధర్మ విరతులై యజ్ఞయాగాది కర్మలు చేయుచుండిన వారేకాని ఈ భాగవత సంప్రదాయము నవలంబించినట్లు వారి శాసనములను బట్టి కానరాదు. అదియును గాక ఈ సంప్రదాయము ప్రజల ఆదరము వెంతగా చూరగొన్నదో, ఈ సంప్రదాయము వెంతమంది అవలంబించిరో తెలిసికొనుటకు కూడ అవకాశము లేదు. క్రీస్తుశకము ప్రారంభ శతాబ్దులలో ఈ సంప్రదాయము తెలుగుదేశములో ఎక్కువగా వ్యాప్తిలో నుండినదని చెప్పుటకు నిదర్శనములు లేవు. క్రీస్తు శకము నాలుగవ, అయిదవ శతాబ్దులములనుండి దీనికి మహారాజుల ప్రాపు దొరకనది.

వముద్ర తీరస్థమయిన ఆంధ్రదేశమును ఇచ్ఛాకువంశపు రాజులకు తరువాత పరిపాలించినవారు వల్లభ వంశజులు; భారద్వాజు గోత్రులు. కుదురు ఒక్కటేయైనను, వీరిలో చాల శాఖలున్నవి. వీరిలో మొదటి రాజులకు శాందిపురము రాజధాని. అక్కడినుండి వీరు శాందిపుర ప్రాంతమునేకాక చాది కుత్తరమున నున్న తెలుగు దేశమును కూడ కృష్ణానదీ తటము వరకు పరిపాలించినవారు. తెలుగు దేశమును పాలించుచుండిన వల్లభ మహారాజు ప్రతినిధి యువరాజు ధనకటకములో నుండువాడు. ఈ మొదటి మహారాజుల దానశాసనములు ప్రాకృతభాషలో నున్నవి. వృందవర్మ మహారాజు రాజ్యకాలములో యువ మహారాజుయిన బుద్ధవర్మయొక్క భార్య చారుదేవి చాలూరులో కూళిమహాతరకుడు నిర్మించిన భగవంతుడగు నారాయణుని దేవకులమునకు కొంతభూమిని కానము చేసినది ('చాలూరే కూళిమహాతరక దేవకులవ్యభిచారవ్యాసాయణస్స'). దేవకులమును చదమే జనవ్యవహారములో క్రష్ణమయి దేవకముయినట్లు కనబడుచున్నది. దక్షిణ హిందూదేశములో భగవంతుడైన నారాయణునికి దేవాలయము నిర్మితమైనట్లు తెలుపు మొదటి శాసన దృష్టాంత మిదియే. ఈ దేవకులమును కూళిమహాతరకుడను రాజుకియోదోగి నిర్మించినది. కూళియన్నది నామవిశ్లేశము కావచ్చును. కూళి మహాతరకుడు నారాయణ భక్తుడు, వరమ భాగవతుడు కావచ్చును. కూళి మహాతరకుని దేవకులములోని నారాయణునికి వల్లభ యువ మహారాజు దేవేరి చారుదేవి రాజతటాకముక్రింది చాలుగు నివర్తనముల భూమిని దేవభోగముచేసి దాన మిచ్చెను (దేవుని కిచ్చిన భూమిని దేవభోగ ముండురు). దక్షిణ హిందూదేశములో ప్రాకృతభాషా శాసనములకు సముద్ర గుప్తమహారాజు దక్షిణదేశ వైశ్రయాత్రా కాలమే కడవటి హర్షనియు, అటుతరువాతినుండి సంస్కృతభాషా శాసన

ముల కాలమని చరిత్ర పరిశోధకులు ఉజ్జాయింపుగా ఒక పరిమితిని ఏర్పరచినారు. అందువలన పల్లవ యువ మహారాజు రాణి చారుదేవి — ఈ దానశాసనము ప్రాకృత భాషలో ఉండుటవల్ల - క్రీస్తుశకము నాలుగవ శతాబ్ది నాటిదని నిర్ణయింప వచ్చును. దీనినిబట్టి క్రీస్తుశకము నాలుగవ శతాబ్దినాటికి భాగవత మతము తెలుగు దేశములో వ్యాపించినట్లే కాక భగవంతుడైన నారాయణునికి దేవకులములు కూడ నిర్మితమైనట్లు ఈ చారుదేవి శాసనమువల్ల తెలియు చున్నది.

ప్రాకృత భాషలో దాన శాసనములు వ్రాయించి యిచ్చిన మొదటి పల్లవ రాజుల యనంతరము వారిలో కొందరు అయిదవ, ఆరవ శతాబ్దాలలో గుంటూరు, నెల్లూరు మండలములలో రాజ్యము చేసిరి. వీరి దాన శాసనము లన్నియు సంస్కృత భాషలో ఉన్నవి. వీరందరు భాగవత సంప్రదాయావలంబకులు; పరమ భాగవతులు. వీరి కాలమున వీరి రాజ్యములోకూడ విష్ణువునకు దేవాలయము లుండినట్లు వీరి శాసనములవల్ల తెలియవచ్చు చున్నది. ఈ వల్లవ రాజులలో సకందవర్మ ప్రపాత్రుడును, వీరవర్మ పాత్రుడును, సకందవర్మ పుత్రుడును అయిన యువమహారాజు విష్ణుగోపవర్మ సింహవర్మ యను మహారాజు రాజ్య కాలములో ఉరువుపల్లి గ్రామములోని రెండువందల నివర్తనముల భూమిని కందుకూరిలో విష్ణువర్మ సేనాపతి నిర్మించిన విష్ణుహారీ దేవకులమునకుగాను దేవభోగము చేసి దానము చేసెను. ఇదియును



చిత్రము 98. హంపాంమూర్తి. ధైరవుని కోవ

విష్ణ్వాలయమే. ఈరీతిని కృష్ణకు దక్షిణమున నున్న సముద్ర తీరస్థాంధ్ర దేశములో నాలుగైదు శతాబ్దాలలో భాగవత మతము వ్యాపించిన దనియు, మహారాజులుకూడ ఆ సంప్రదాయము నవలంబించిన పరమ భాగవతు లనియు పూర్వోక్త విషయములవల్ల తెలియవచ్చుచున్నది.

మొదటి పల్లవ వంశపు రాజులకు సమకాలికులు కాలంకాయన గోత్రులయిన భూవరులు. వీరి మొదటి శాసనములు ప్రాకృతములోనే ఉన్నవి; తరువాతివి సంస్కృత భాషలో ఉన్నవి. వీరు కృష్ణా గోదావరీనదుల మధ్య ప్రదేశమున విజయ వేంగీపురము రాజధానిగా క్రీ. శ. నాలుగైదు శతాబ్దములలో రాజ్యము చేసినవారు. విజయ వేంగీపుర మిప్పటి పెదవేగి యని చరిత్రకారులు

గుర్తించినారు. ఇది పశ్చిమ గోదావరి జిల్లాలో ఏలూరికి సమీపముగా నున్నది. ఈ కాలంకాయన గోత్రులైన రాజులు చిత్రరథస్వామి భక్తులు. చిత్రరథు డన్నది సూర్యునికి పేరు. అందువల్ల ఈ కాలంకాయములు సూర్యారాధకులని తెలియుచున్నది. క్రీ. శ. ఆరంభ శతాబ్దాలలో సూర్యారాధన తెలుగు దేశములో ఉండినట్లు నిదర్శనము లున్నవి. విజయ వేంగీపురములో పూర్వము సూర్యునికి దేవాలయ ముండినట్లు చెప్పుదురు. ఇప్పటికిని పెదవేగిలో ఆ యూరివారు చిత్రరథస్వామిదిబ్బ యని ఒక దిబ్బను చూపుదురట. ఈరాజులు సూర్యారాధకు లైనప్పటికిని వీరిలో కొందరు విష్ణుభక్తులు. వీరు తాము పరమ భాగవతులమని చెప్పుకొన్నారు. ఒక్క వంశము లోనివారందరును ఒకటే ధర్మ సంప్రదాయము నవలంబించవలెనను నియమము ఆ కాలములో లేనట్లు కనిపించుచున్నది. సంస్కృత భాషలో దాన శాసనము లిచ్చిన ఈ రాజుల కాలములో కృష్ణా గోదావరీ మధ్యస్థ దేశములో కూడ విష్ణు దేవున కాలయము లుండినట్లు తెలియు చున్నది. కాలంకాయన రాజ్య స్థాపకుడైన హస్తీవర్మ ప్రపాత్రుడును, నందివర్మ మహారాజు పాత్రుడును, చందవర్మ మహారాజు పుత్రుడును అయిన నందివర్మ మహారాజు తన ధర్మ యశోభివృద్ధి కోసము త్రిలోకనాథుడయిన విష్ణుగృహస్వామికి తన రాజ్యములోని వేరు వేరు గ్రామములలో కొన్ని హలముల భూమిని దేవహలము చేసి దానము చేసెను. హలమునగా నాగలి. పూర్వకాలములో భూమి

విస్తీర్ణమును ఇన్ని నాగళ్ళ భూమి అని నాగళ్ళ లెక్కలో తెలుపువారు.

ఇక గోదావరీ నదికి ఉత్తరమున నున్న కళింగదేశ విషయము విచారితము. క్రీ. శ. అయిదవ శతాబ్దికి పూర్వము కళింగదేశ చరిత్ర మన కంఠగా తెలియదు. క్రీస్తు శకము అయిదవ శతాబ్దినుండి కొందరు రాజు లీ ప్రాంతమును పాలించుచు వచ్చినట్లు వారి కామ్రుశాసనములవల్ల తెలియుచున్నది. వీరి తరువాత కళింగమును పాలించినవారు గంగవంశపు రాజులు. వీరికిని, వీరికి పూర్వులుగా తెలియవచ్చు రాజులకును ఏదయినను సంబంధ మున్నదో లేదో మనకు తెలియదు. గంగవంశజుల పరిపాలనమునకు పూర్వము భాగవత సంప్రదాయము

మతసంప్రదాయములు

కళింగములో వ్యాపించినదో లేదో తెలియదు కాని గంగ ధూధ్రుల కాలములో మాత్రము వారి రాజ్యములో వ్యాపించినట్లు మనకు నిదర్శనము లున్నవి. కాని కళింగనగరము రాజధానిగా కళింగదేశమును పరిపాలించిన గంగ వంశజులు కకల కళాంక శేఖరధరుడును, మహేంద్రాచల శిఖరప్రతిష్ఠితుడును అయిన గోకర్ణేశ్వర స్వామిని ఆరాధించు పరమమాహేశ్వరులైనను మత సహనము కలిగి ఇతర సంప్రదాయములను కూడ సమానముగా ఆదరించిన వారు. వీరిలో హస్తినర్మ మహారాజు గాంగకళము జీవ సంవత్సరమున భగవంతుడును, సప్తార్ణవకాయయు, సప్త సామోపగీతుడును, సప్తలోకైక నాథుడును అయిన నారాయణునితో బలి, చరు, సక్ర ప్రవర్తనము నిమిత్తమును, ఖండస్ఫుటిత సంస్కారము నిమిత్తమును రోహణి గ్రామములో ఆరు హలముల భూమిని దానము చేసినాడు. హస్తినర్మ మహారాజునకు రణభీతుడని దిరుదాంకము. ప్రాయీకముగా ఈ మహారాజు ప్రతిష్ఠయే కావచ్చు నీనారాయణునిది. ఈ కారణముచేతనే ఈ దేవునికి రణభీతోదయుడని కూడ పేరు కలిగినది. కళింగములో గాంగ వంశపు రాజులు చేసిన విష్ణుప్రతిష్ఠలలో మనకు తెలియవచ్చిన దిదియే మొదటిది. కళింగములో విష్ణుదేవుని యాలయమునకు మనకు దొరకిన ఆకరములలో ఓడ ఇదే మొదటిది. కట్టించిన విష్ణు దేవునియాలయము ఒకవేళ బీటలు తీసి శిథిలమైనప్పుడు దానిని మరమ్మతు చేయించుట కూడ ఈ భూదాన ప్రయోజనములలో ఒకటి. ఖండస్ఫుటిత సంస్కారమున్న వడముయొక్క అర్థ మిదే. గాంగకళ ప్రారంభము మన కింకను నికరముగ తెలలేదు. హస్తినర్మ క్రీ. శ. ఆరవ శతాబ్ది పూర్వార్థములో ఉండెనని చెప్పవచ్చును. ఆ మహారాజు రాజ్యము చేసిన కాలమునకు భాగవత సంప్రదాయము కళింగదేశములో వ్యాపించిన దనుటకు సందేహించ బనిలేదు.

హస్తినర్మ మహారాజు విష్ణ్వాణయమునకు పైని చెప్పిన దానము చేసిన మఱి తొమ్మిదేండ్లకు కళింగదేశమును పరిపాలించిన మరొక గాంగ మహారాజు ఇంద్రవర్మ అనువతడు భగవంతుడైన రామేశ్వరభట్టారకునికి, అనగా రామేశ్వరస్వామికి బలి చరు సక్ర ప్రవర్తనము నిమిత్తమును, ఖండస్ఫుటిత సంస్కారము(దేవాలయము మరమ్మతుల) నిమిత్తమును క్రోష్టుకవర్తన విషయములోని పారిశుభ గ్రామములో రెండు హలముల(నాగళ్ల) భూమిని దేవాగ్రజోరముచేసి దాన మిచ్చినాడు. పైని చెప్పిన ఈ రెండు ఉదాహరణముల వలనను కళింగములోకూడ క్రీస్తుశకము ఏడవ శతాబ్దమునకు పూర్వమే భాగవత మతము వ్యాపించిన దనియు, గోదావరికి దక్షిణమున నుండు దేశములో వలెనే ఉత్తరమున నున్న కళింగములోకూడ విష్ణువునకు ఆలయము లుండిన వనియును తెలియుచున్నది. పల్లవమహారాజులు పెట్టుకొనుచువచ్చిన విష్ణువర్మ, విష్ణుగోప, కుమారవిష్ణు మొదలైన పేర్లకూడ తెలుగు దేశములో క్రీస్తుశకము ఏడవశతాబ్దికి పూర్వము విష్ణువునకు సంబంధించిన సంప్రదాయము వేరుతన్నుకొని వర్ధిల్లుచుండె ననుటకు తార్కాణములు. ఒక్క మహారాజులే కాక బ్రాహ్మణులనేకులు విష్ణుశర్మ, మాధవశర్మ మొదలైన పేర్లను పెట్టుకొనుచు వచ్చినట్లు ప్రాచీన దానపత్రములను పరిశీలించగా తెలియవచ్చుచున్నది.

ఇక తెలుగు దేశమును పాలించిన తూర్పు చాళుక్యుల కాలములో ఈవైష్ణవ సంప్రదాయమున కంతకు పూర్వము కంటెను వ్యాప్తి అధికమైనట్లు కన్పించుచున్నది. తూర్పు చాళుక్య రాజ్యమును స్థాపించిన మహారాజు విష్ణువర్ధనుడు, ఇతని పేరునుబట్టి ఇతడు వైష్ణవ సంప్రదాయమునకు చెందినవాడని ఊహించ వచ్చును. కాని ఇతని సంతతి వారిలో చాలమంది విష్ణువర్ధన నామాంకితులైనను వారందరును వైష్ణవ సంప్రదాయమునకు చెందినవారు కారు. వీరిలో కొందరు శైవసమయము నవలంబించిన పరమ మాహేశ్వరులు. చాళుక్యరాజ్య స్థాపకుడైన విష్ణువర్ధనుడు వైష్ణవ ధర్మావలంబకుడే. అతడు తన కాసనములలో తాను పరమ భాగవతుడ నని చెప్పుకొనెను. ఇతని సంతతివారు ఇతనిని 'కారణ విష్ణు' వని, 'బదంయుగీన విష్ణు' (ఈ యుగమునకు విష్ణువువంటివాడు) వని ఇతనిని ప్రకాశించియున్నారు. కాని, చాళుక్య యుగము మొత్తముమీద చూచినచో చాళుక్య రాజ్యమున శైవ సంప్రదాయమే ఎక్కువగ వ్యాపించినట్లు కాన్పించును. తెలుగు దేశమును పాలించిన విష్ణువర్ధన నామము కల చాళుక్య మహారాజులలో కొందరైనను పరమ భాగవతులున్నప్పటికిని విష్ణ్వాణయమునకుగాని, విష్ణు ప్రతిష్ఠకు గాని వారి కాసనములలో ఎక్కడను ఒక్క సూచనయు లేదు. ఇది చాల ఆశ్చర్యకరమైన విషయము ; తీసునగా, క్రీస్తు శకము ఆరంభమునుండి తెలుగు దేశములో తూర్పు చాళుక్యుల పరిపాలనము అంతమగువరకు గల కాలములో తెలుగు దేశమునకు పొరుగున నున్న ద్రవిడ దేశములో ఆర్యులు లుదయించి, విష్ణుశాసన సంగీర్తనము కావించి వైష్ణవ భక్తి సంప్రదాయమును పరిపూర్ణము కావించిరి. వారి ప్రభావముచేత వైష్ణవము భక్తిప్రధానమైన మతమై రాణి కెక్కినది. ఈ యాచార్యులు సంప్రదించు గురు, వైష్ణవ గురు పరంపరలలో చెప్పిన ఈ యాచార్యుల

వరుసక్రమము సరియైనదని, యంగీకరించునట్లయిన వీరి లోని కట్టకడపటి ఆళ్వారు తిరుమంగై ఆళ్వారు. ఈయన కాంచీపురము రాజధానిగా రాజ్య మేలిన పల్లవ వంశజుడైన మొదటి నరసింహవర్మ (క్రీ. శ. 825 - క్రీ. శ. 845)కు సమకాలికుడైన శైవనైనారు తిరుణ్ణానసంబంధరుతో వాదము చేసినట్లు తెలియవచ్చుటచేత మిగిలిన ఆళ్వారు లందరును అంతకు పూర్వం లనియే నిర్ణయింపవలసి యుండును. ఈ యాళ్వారుల దివ్య సంకీర్తనముల మొత్తము గ్రంథమునకు దివ్య ప్రబంధమని, నాలాయిర ప్రబంధమని పేరు. ఈ యాళ్వారు లందరిలో ఎక్కువ ప్రబంధములు రచించినవారు తిరుమంగై ఆళ్వారు. ఈయన రచించిన దివ్య సంకీర్తనములు వేయికి పైగా నున్నవి. నమ్మాళ్వారు రచించిన దివ్య ప్రబంధమునకు తిరువాయ్ మొటి అని పేరు. ఆళ్వారు లందరు నారాయణుడే ప్రధాన దైవమని చెప్పి విష్ణువు అవతారములను, అందులో ముఖ్యముగా త్రివిక్రమావతారమును వినుతించుచుండురు; కృష్ణ లీలల నభినర్షింతురు. వేదములను వారు గౌరవించినప్పటికి నారాయణనామ సంకీర్తనము చేయవలెనని, విష్ణ్వలయములలో నారాయణు నర్చింపవలెనని, వారి యవతారము హత్త్వమును తలచి

కారులు నిర్ణయించుచున్నారు. ఈవిధముగా ద్రవిడ దేశములో ఆళ్వారులు, ఆచార్య పురుషులు ఈ వైష్ణవ సంప్రదాయమునకు క్రొత్త జీవము పోసి క్రొత్త రూపము నిచ్చుచున్నప్పటికిని దాని ప్రభావము ఈ కాలములో తెనుగు దేశములో ఎక్కువగ కనబడకపోవుటయే విచిత్రము. అయినను తెనుగు దేశములో విష్ణుదేవునియాలయములు లేవని కాని, విష్ణుపూజ లేదనికాని చెప్పలేము. విష్ణ్వలయములు, విష్ణుపూజ తెలుగు దేశములో క్రీ. శ. నాలుగయిదు శతాబ్దాలనుండి యుండినట్లు పల్లవ, కాలంకాయన శాసనములే చెప్పుచున్నవి. కాని ద్రవిడ దేశములోని ఆ భక్తి ఉద్యమము ఎంత బలమైనదో దానికి తగినంతగా దాని ప్రభావము తెలుగు దేశములో కనబడుట లేదు. వేదమార్గ ప్రతిష్ఠా చార్యులైన వైష్ణవ ఆచార్యోత్తములను గురించి పదుమూడవ శతాబ్ది నాటి నెల్లూరు మండల శాసనములవలననే విందుము. మొట్టమొదటిమారు మనకు తెలియవచ్చిన వైష్ణవచార్యోత్తముడు శ్రీమతు మార్గము పహిండి ముక్కల వీర తిరువేంగడకుమారులు.



చిత్రము 94. కృష్ణుడు, వశ్యకామ, దుక్కిడి - రీమకుర్తి

నారాయణ ధ్యానము చేయవలెనని వారు బోధించిరి. ఈ యాళ్వారులకు తరువాత వైష్ణవ సంప్రదాయాభ్యున్నతికి కారకులైనవారు ఆచార్య పురుషులు. నాథముని, పుండరీకాకుడు, రామమిక్రడు, యామునాచార్యులను ఆశంపాచారు, రామానుజాచార్యులు మొదలయినవారు. వీరిలో నాథముని అను రంగనాథాచార్యులవారు పాంచరాత్ర తంత్రముల నాధారము చేసికొని ప్రవత్తి అను నూతన సిద్ధాంతమును ప్రతిపాదించి వైష్ణవమునకు ఒక క్రొత్త రూప మిచ్చినారు. ఈయన రౌత్రుడే యామునాచార్యులవారు. శ్రీ రామానుజాచార్యులవారి సిద్ధాంతములకు ప్రాతిపదిక అన్నియు ఈ యామునాచార్యులవారు వేసినవే అని చెప్పుదురు. ఈయన క్రీ.శ. 1040 లో వైకుంఠవాసుడైనట్లు చరిత్ర

పోలేదు. తెలుగు దేశములో పండ్రెండవ శతాబ్దినాటికే ప్రసిద్ధములైన విష్ణ్వలయములు వెలసినవి. వీనిలో తెలుగు దేశము ఉత్తరపుణ్యనమ శ్రీకాకుళము జిల్లాలోని శ్రీకూర్మము, వికాఖపట్టణము జిల్లాలోని సింహాచలము, గోదావరి జిల్లాలోని సర్వవరము, గుంటూరు జిల్లాలోని కాపట్ల మొదలయినవి ప్రముఖములైనవి. ఈ షేత్రములలోని దేవాలయములు పండ్రెండు, పదుమూడు శతాబ్దములలో మహావైభవము అనుభవించినవి. ఈ యాలయములలో స్వామి పూజా పురస్కార ధోగాదుల నిమిత్తమును, స్వామికి ఊడిగము చేయు పరిచారక బృందములవ 'సానుల మానుల' నిబంధముల నిమిత్తమును, దీపచానము నిమిత్తమును మహారాజులు మొదలయినవారు కొన్ని కొన్ని కట్టదలు

మతసంప్రదాయములు

చేసి, కొన్ని మాన్యముల నిచ్చినారు. ఇట్టి కట్టడలకు సంబంధించిన శాసనములు పూర్వోక్త దేవాలయములలో వెండ్రెండు, పదుమూడు శతాబ్దాలనాటివి, ఆయా దేవాలయముల గోడలమీదనే చెక్కినవి, ఇప్పటికీ అనేకములున్నవి. విష్ణ్వాలయములకు విశేష ప్రాముఖ్యము వచ్చుచే కాక దక్షిణ దేశములోని వైష్ణవ మత ప్రాబల్యమువల్ల తిరువాయ్ మొటి అను స్తోత్ర గ్రంథము పదునొకొండవ శతాబ్దమునుండి తెలుగు దేశమునందలి ప్రసిద్ధ విష్ణ్వాలయములలో పాడబడుచు వచ్చినది. ఇది పాడుటకుగాను ఆ దేవాలయములలో నిబంధములుకూడ చేయబడినవి.

పదునొకొండవ శతాబ్దమునుండి దేవాలయ నిర్మాణములో పెంపు కలిగినది. అంతవరకు ఒక గర్భగృహము, అంతరాళికము, ముఖమండపములతో నున్న దేవాలయములలో ప్రధాన దైవతములకే కాక పరివార దైవతములకు నైతము గృహము లేర్పడినవి. పన్నిద్దరాశ్వాదులను విష్ణుభక్తులు కూడ వెండ్రెండవ శతాబ్దము నుండి విష్ణ్వాలయములలో విగ్రహరూపమున ప్రవేశించినారు. దేవాలయ విన్యాసములో కళ్యాణమండపము, సభామండపము, నాట్యమండపము మొదలైన మండపములనేక మంతర్పాగములైనవి. నాట్య, సంగీత, చిత్ర కళానిలయమై దేవాలయ మొకకళా పోషకసంస్థ యైనది. అది వేదవిద్యను, మత విద్యను వేర్వేరు విద్యానిలయ మయినది.

ఈ కాలము నాటికి దక్షిణదేశ వైష్ణవములో గొప్ప మార్పు సంభవించినది: అది యెట్లనగా, కులము, వర్ణము వీడయినను ప్రవన్నులందరూ సమానులేయని, భక్తులలో కొంద రెక్కువవారు కొందరు తక్కువవారు లేరని శ్రీవిశిష్టాచార్యుల వైష్ణవ మత స్థాపకులైన శ్రీమద్రామానుజాచార్యులవారు ప్రవన్నుల విషయమునను, మోక్షము విషయమునను కులభేద రహితమైన విశాలదృష్టిని కనబరచిరి. ప్రవన్నుల విషయమునను, మోక్షము విషయమునను మాత్రమే కాక ప్రసాద, దయా, జ్ఞాన, ప్రపత్త్యాదులను మరి పదునారు విషయముల సంధర్పమున కూడ శ్రీమద్రామానుజాచార్యులవారి యభిప్రాయములతో మనోపండితులైన వైష్ణవాచార్యోత్తములు కొంద రేకీ భవించలేదు. మొత్తముమీద వైష్ణవులలో వైష్ణవులకు అభిప్రాయభేద కారణములైన అంశములు పదునెనిమిది. ప్రధాన ధర్మ విషయములను గురించి కొందరి కభిప్రాయ భేదము లున్నను అట్టి భిన్నాభిప్రాయములు గలవారి నందరి వేకము చేసి కూడగట్టుకొని రాగల ప్రజ్ఞావంతుడు ప్రతిభావంతుడు వైష్ణవులలో లేకపోయినను వైష్ణవ

సంప్రదాయములో ఈ భిన్నాభిప్రాయపు పగులు పదునాలుగవ శతాబ్దము ప్రథమపాదాంతము వరకు పరిస్ఫుటము కాక లీలామాత్రముగా అట్లే ఉండిపోయినది.

పదునాలుగవ శతాబ్దము మొదటిపాద మంతమగు నాటికి దక్షిణ దేశములోని రాజ్యములు కూలిపోవుటయు, ముస్లిము ప్రభుత్వ మేర్పడుటయు, అటుతరువాత ముందు తెలుగు దేశములో హిందూ ధర్మ పునఃప్రతిష్ఠాపనము జరగుటయు కూడ సంభవించినది. తెలుగు దేశములో జరగిన హిందూ ధర్మపునఃప్రతిష్ఠాపనము దక్షిణ హిందూ దేశములో ముస్లిము ప్రభుత్వ విచారణమునకును, ఇతరహిందూ రాజ్య సంస్థాపనమునకును నాంది యైనది. ఈ హిందూ రాజ్య పునఃసంస్థాపన యుగములో హిందూ రాజ్యములు యజ్ఞ యాగాదులతో కూడిన వైదికధర్మమును పునరుద్ధరించి వేదవేదాంగ పారగుల కాశ్రయ మిచ్చి వారిని పోషించుచు వచ్చిరి. ఈ యుగములో తెలుగు దేశమును పరిపాలించిన రెడ్డిరాజ్యములును, కట్టలాధీశ్వరులును వేదమతోద్ధారకులై వైదికధర్మ ప్రోత్సాహకు లగుటవలన దక్షిణ దేశములోని వైష్ణవమతాచార్యులలో చాలమంది వేద సంప్రదాయము వైపు, వల్లాశ్రమధర్మ భావములవైపు మొగ్గి నను సంప్రదాయము నెక్కువగా వన్నివిధముల వైదికము చేయుటకు ప్రయత్నించిరి. ఈ కారణమున అంతవరకు నన్నని పగులుగా నున్నది ఇప్పుడు పెద్ద బీట యైనది. వైష్ణవమును సంపూర్ణముగా అన్ని విధముల పూర్వాచార పరాయణమును, వైదికమును చేయవలెనన్న వక్షమువారికి వెంకటనాథ నామాంతరముగల వేదాంత దేశీకులవారు నాయకు లైరి. తద్వ్యతిరేకవక్షమునకు పితైలోకాచార్యులవారును, ఆయన సోదరులు అశగియ మన వాళ పెరుమాళ్ వైనారాచార్యులవారును నాయకులైరి. ఈ యుభయవక్ష నాయకుల బోధలవలనను, ప్రయత్నముల వలనను అంతవరకు ఒక స్ఫుటరూపము లేని భిన్నాభిప్రాయ సంప్రదాయములకు ఒక విశదరూప మేర్పడి యవి వడగలై, తెంగలై సంప్రదాయములుగా రూపొందినవి. వేదాంతదేశీకాచార్యులవారు వడగలై సంప్రదాయావలంబకులు. వడగలై వక్షమునకు భిన్నమై వదియు, వ్యతిరేకమైనదియు తెంగలై సంప్రదాయము. ఇదే ఈ కాలములో వైష్ణవములో వచ్చిన గొప్ప మార్పు. అప్పటి నుండి వైష్ణవులలో ఈ రెండు సంప్రదాయముల వారును ఉన్నారు.

వైదికమతము పునఃప్రతిష్ఠితమైన ఈ యుగములో ద్రవిడదేశమునుండి వైష్ణవాచార్యులనేకులు తెలుగు దేశములో పర్యటనము చేసి వేరు వేరు సంస్థాపనములకు తెచ్చి

అక్కడి పండితులతో కాస్త్రవాదము చేసి వారిని జయించి ముందు మహారాజులకు మత మిచ్చి, తరువాత వారి సామంతులను వశపరచుకొని, తమ మతమును వ్యాపింపజేసిరి. అటువంటి ఆచార్యులలో వేదాంతదేశికులవారి శిష్యులుకు, కుమారులును అయిన వైవారాచార్యులనుసామాంతరము గల వరదాచార్యులవా రొకరు. వారు తెలంగాణాలోని రాచకొండ సంస్థానమునకు వెళ్లి రేచెర్ల మార్గవనాయక తనూజుడైన నర్వజ్ఞు సింగమ నాయనికి మత మిచ్చినారు. ఈకాలములో తెలంగాణాలో వైష్ణవ మతమును వ్యాపింపజేసినవారిలో మొదటి ఆచార్యులవారు వీరే. ఇట్లే ఈ కాలములోని ఇతరాంధ్రదేశములో గూడ భట్టరువారు, కందాడవారు, తిరుమలవారు, నల్లని చక్రవర్తులవారు మొదలైన సుప్రసిద్ధ వైష్ణవ వంశములవారు పర్యటనము చేసి వైష్ణవమత వ్యాపనమునకు పూనుకొన్నారు. హిందూ రాజ్య పునఃప్రతిష్ఠాపన యుగములో మొదట కొంత కాలము శైవము ప్రబలముగా ఉన్నను తరువాత క్రమ క్రమముగా ఈ వైష్ణవచార్యుల బోధలవలనను, ప్రయత్నములవలనను వైష్ణవము తెలుగు దేశములో కాగుగా పేరు తన్నుకొని వర్ధిల్లినది.

ఓరుగంటి కాకతీయసామ్రాజ్యము ఖగ్గు మైన తరువాత ప్రాగాంధ్ర దేశములోను, పశ్చిమాంధ్ర దేశములోను వర్ధిల్లిన కొండవీడు, విజయనగర రాజ్యములలో కొండవీటి రాజ్యాధిపతి అయిన కుమారగిరి భూపతివరకు గల రెడ్డి రాజన్యులు శైవచార సంపన్నులు. రాజమహేంద్రవరమును పాలించిన రెడ్డిరాజన్యులకూడ పట్కాల శివ పూజా ధురంధరులు. కుమారగిరి భూపాలుని కాలము నుండి కొండవీటి రెడ్డిరాజ్యములో శైవముకూడ ఉండినను వైష్ణవము పూర్వాంధ్ర దేశములో రాజాదరణ పాత్రమై అంతకు పూర్వముకంటెను బలపడినది.

ఈవిధముగనే పశ్చిమాంధ్రదేశములోని విజయనగరము రాజధానిగా కర్ణాట సామ్రాజ్యమును బరిపాలించిన నాలుగు రాజవంశములలో మొదటిదైన సంగమ వంశపు రాజులు శైవ మతావలంబులై శైవధర్మ సంప్రదాయమును ఆదరించినారు. ఇట్లని వారు ఇతర ధర్మ సంప్రదాయముల నుపేక్షింపలేదు. వానినికూడ నమద్బుష్టితో ఆదరించి యున్నారు. సంగమ వంశములోని కడపటి పాలకులలో మొదటి విరూపాక్ష మహారాయలే వైష్ణవమత మవలంబించిన మొదటి కర్ణాటాధీశ్వరుడు. సంగమ వంశజులను త్రోసి రాజుని విజయనగర సింహాసన మెక్కిన సాళువ నరసింగ రాయలు పరమ వైష్ణవుడు. ఇతనికి శ్రీ తిరువతి వేంకటేశ్వరస్వామి ఇష్టదైవము. సాళువ నరసింగరాయలు సింహా

సన మెక్కుటతో దక్షిణ హిందూ దేశములో వైష్ణవమత వ్యాపనమునకు గొప్ప ప్రోత్సాహము కలిగినది. సాళువ వంశజుల కాలమునుండి, అనగా క్రీస్తు శకము పదునైదు, పదునారు శతాబ్దములలో చిత్తూరు జిల్లాలోని తిరుపతి వైష్ణవమునకు ప్రధాన కేంద్రమైనది. సాళువ నరసింహరాయలు మొదలుకొని విజయనగర సింహాసన మధిష్ఠించిన కర్ణాటాధీశ్వరులందరు వైష్ణవ మతావలంబకులే; వైష్ణవచార నిరతులే. వారు శైవమునకు చూపిన ఆదరణముకంటెను, శివాలయములకు చేసిన దాన ధర్మములకంటెను వైష్ణవమునకు చూపిన ఆదరణమును, విష్ణ్వాలయములకు చేసిన దాన ధర్మములను అధికము. ఈ కర్ణాటాధీశ్వరులు కొందరు ప్రముఖులైన వైష్ణవచార్య స్వాముల విషయములో వారికి శ్రీవైష్ణవ సంఘములోను, నమావేశములలోను ప్రథమ గౌరవాధికములు చూపవలెననియు, కర్ణాట సామ్రాజ్యములోని వైష్ణవాలయములు అన్నింటలోనో, కొన్నింటలోనో తీర్థ ప్రసాదములు వినియోగము చేయుటలో మొదటి గౌరవము వారి కీయవలెననియు కట్టడ చేయుటయే కాక, శ్రీ రామానుజమత మవలంబించిన అన్ని కులములవారి ప్రవర్తన సరిగా ఉన్నది లేనిది విచారించుచు చుండుటకును, అట్టివారిలో మత, సాంఘిక విషయములలో ధర్మ విరుద్ధముగా ప్రవర్తించినవారెవరైన నుండిన అట్టి యవరారులను దండించుటకును అధికారముకూడ నిచ్చి యున్నారు. ఈ కారణముచేత కర్ణాట సామ్రాజ్యము వర్ధిల్లిన కాలములో — ముఖ్యముగా కడపటి అర్ధశాకములో, వైష్ణవచార్యుల పలుకుబడి, ప్రభావము అధికమై, వైష్ణవ మతావలంబకులైన అన్ని వర్ణములవారిని కానించి ఆద పులో ఉంచగల అధికారము వారికి లభించినది.

కర్ణాట సామ్రాజ్యములో వైష్ణవ ధర్మము ప్రవర్తించే తేయుటలోను, విద్య వ్యాపింపజేయుటలోను వైష్ణవ మతములు కూడ చాల తోడ్పడినవి. వడగలై, తెంగలై మతము లని విశిష్టాద్వైత మతములు రెండు రకములు. చిత్తూరు జిల్లాలోని తిరుపతి, కర్నూలు జిల్లాలోని అవో బలము మతములు తెలుగు దేశములోని సుప్రసిద్ధములైన వడగలై మతములు. తెంగలై మతములు అటువంటివి ప్రసిద్ధములైనవియు, పురాతనమైనవియు లేవు.

ఈకాలములో తెలుగు దేశమునకు శ్రీరామాలయ మైనను లేని గ్రామము లేదు; శ్రీరామ భజన మందిర మైనను లేని పల్లెటూరు లేదు. తెలుగు దేశములలో అధిక సంఖ్యాకులకు శ్రీరామచంద్రమూర్తియే ఆరాధ్య దైవము. తెలుగు ప్రజలలో న సంఖ్యాకులు శ్రీరామోత్సవము లతి వైభవముతో నెల్ల నాడును జరపుచుండురు. మ. సో. శ.

ఇస్లాము

ముస్లిముల మతము ఇస్లాము. ఈ మతమును ముహమ్మదు ప్రవక్త క్రీ. శ. 610 లో స్థాపించెను. ఈయన క్రీ. శ. 671 లో మక్కా నగరమున బనూహాషిమ్ అను నతని యింట జన్మించెను. యూదుల మతము, క్రైస్తవ మతముల వలెనే యీ మతము గూడ 'దేవు డొక్కడే' యను సిద్ధాంతము ప్రధానముగ గలది. ఈ రెండు మతములకును తర్వాతనే ఇస్లాము మతము స్థాపితమాయెను.

ఇస్లాము : దాని యర్థము - అందలి భిన్నమతములు : ఇస్లా మనగా కాంతి యనియు, భగవ దాజ్ఞను శిరసావహించుట యనియును అర్థము. ముహమ్మదు ప్రవక్తకు దేవునిదే చెప్పబడిన గ్రంథమే ఖురాను. ఇమామ్, ఇబాదత్, ఇహనాఫ అను సిద్ధాంతములు ఖురానులో చెప్పబడినవి. ఈ సిద్ధాంత త్రయమువండు ఇస్లాముమత ప్రాథమిక విషయములు కలవు. 'దేవు డొక్కడే' యను సూత్రమునకు సంబంధించినది 'ఇమామ్'. (1) 'దేవు డొక్కడే' యని నమ్మి ముహమ్మదు ప్రవక్తయందు నమ్మిక గలిగి యుండుట; (2) ప్రతి దినమును ఐదుసారులు దైవ ప్రార్థన కావించుట; (3) జకాత్ చేయుట - అనగా తన కున్న ధనమండు నూటికి రెండున్నర పాళ్ళ వంతున సంవత్సరమున కొకసారి రంజాన్ నెలలో దానము చేయుట; (4) రంజాన్ మాసమున ఉపవాసము లుండుట; (5) మక్కానగర యాత్ర గావించుట - ఈ పంచ సూత్రములకు సంబంధించినది 'ఇబాదత్'. వ్యక్తిగతముగను, సాంఘికముగను మానవు డవలంబించవలసిన నైతిక విధానములకు సంబంధించినది, 'ఇహనాఫ'.

మతవ్యాప్తి : ఇస్లాము మత స్థాపనమునకు పూర్వమే, అరబ్బులు దక్షిణ భారత దేశముతో వ్యాపార సంబంధముల నేర్పరచుకొని యుండిరి. మలబారుతీర ప్రదేశమున చాలమంది అరబ్బుల మతమును స్వీకరించి యుండిరి. మళాచార పరాయణులైన ఖలీఫాల కాలమందును, తర్వాత వచ్చిన ఉమయ్యూదుల కాలమందును అరబ్ దేశపు భగవదృక్తులును, యాత్రికులును, వర్తకులును దక్షిణ భారతమందు ప్రవేశించిరి. ఇట్లు ప్రవేశించిన ముహమ్మదీయులు ఇస్లాము మత ప్రచారమును సాగించిరి. వీరు తొలుత ఆంధ్ర దేశ పర్వతనము గావించి, తర్వాత తమిళ దేశమునకు పోయి యుండవలెను. 'ఉమర్' అను నతడు ఖలీఫాగా నున్నపుడు - క్రీ. శ. 638 లో మొట్టమొదటి సారిగ ముహమ్మదీయు లనేకులు భారత దేశపు నమ్మద్ర ములమీద పలురులు చేసిరి.

క్రీ. శ. 900 లో షేక్ వుద్దీను అను నతడు తన శిష్యు గణముతో సింహళమునకు ప్రయాణము చేయుచుండెను. నమ్మద్రమందు ప్రతికూల వాయువులు వీచి, వారి యొడ కందంగలారునకు నమీపమున దరిచాకెను. చేరమాను పెరుమాళ్ళలో కడవటివాడు ఇస్లాము మత సత్యములను నమ్మి యీ మతమును స్వీకరించెను. తరువాత నత్రవలీ యను నతడు మధుర, తిరుచినావల్లి మొదలగు ప్రాంతములను దర్శించెను. అందలి ప్రజలు అతడు బోధించిన ఆచారములను, సూత్రములను, సంఘ వ్యవస్థీకరణ సిద్ధాంతములను మెచ్చుకొనిరి.

పదునొకండవ శతాబ్దమున బాబా ఫక్రుద్దీన్ అను ముస్లిము భక్తుడు నత్రవలీకి శిష్యు డాయెను. దూదేకుల వారు ఈ వలీ భక్తుడే. బాబా ఫక్రుద్దీన్ ఆంధ్ర దేశమందలి పెనుగొండ యను స్థలమున స్థిరపడెను. అప్పుడు పెను గొండను పాలించుచుండిన రాజు ఇస్లామును స్వీకరించి, ఒక మసీదును కట్టించెను. బాబావలీ క్రీ. శ. 1185 లో స్వర్గస్థుడయ్యెను. అతని యనంతర మతని శిష్యులు తమ మత ప్రచారము గావించిరి. వీ రందరును ఇస్లాము మతము ననుసరించినవారే, మాటలలో చెప్పినది చేతల ద్వారా చూపినట్టి శిష్యులు వీరు. వీరు దినమున కైదుసారులు భగవంతుని ప్రార్థించుచుండిరి; రంజాన్ మాసమున ఉపవాసములు చేయుచుండిరి; మద్యసేవ చేయకుండిరి; పరమత పహసము కలిగి యుండిరి; జాతి మత విభేదము లేకుండ ఇతరులను సమానముగ గౌరవించుచుండిరి. వారి దైవ భక్తియు, నిరాదంబర జీవన విధానమును ఆంధ్రుల వతి సులభముగ నాకర్షింప గలిగినవి.

క్రీ. శ. 1208 లో ముస్లిములు దక్షిణ భారత దేశముపై మొట్టమొదటిసారి దండెత్తి వచ్చిరి. క్రీ. శ. 1810 లో మాలిక్కాఫర్ తెలంగాణ ప్రాంతముపై దండెత్తి వచ్చెను. తరువాత ముహమ్మద్ బిన్ కుఘ్లుకు క్రీ. శ. 1828 లో ఓరుగల్లును స్వాధీన పరచుకొనెను. ముసల్మానుల యధికారమును తొలగ ద్రోయుటకై కల్లాటక, తెలంగాణా రాజులు సంయుక్తులై పోరాటమును సాగించిరి. క్రీ. శ. 1888 లో స్థాపితమైన విజయనగర సామ్రాజ్యము ముస్లిములు తెలుగుగడ్డ లోవలికి జొరబడకుండ చేయుటే తన ప్రధాన లక్ష్యముగా గలిగి యుండెను. క్రీ. శ. 1847 లో బహ్మానీ రాజ్యము స్థాపిత మయ్యెను. బహ్మానీ సాలకుల కాలమందు, అచటి ప్రజ లనేకులు ఇస్లామును స్వీకరించిరి. తరువాత బహ్మానీరాజ్య మైదు విడి రాజ్యములుగ చీలిపోయినది. వీనిలో గోలకొండ కుల్చీ షాహీలు, తరువాత నిజాములును తెలుగు దేశమును పాలించిరి. ఆంధ్ర

దేశము సుమారు 250 సంవత్సరముల కాలము ముస్లిముల పరిపాలనలో నుండినట్లు తెలియగలదు.

ఇస్లాము మతము తన యుద్ధవ స్థలమగు మక్కాను వదలి పర సీమలందు పర్విన తరువాత, ముస్లిముల సాంఘిక జీవనమందు కొన్ని పరిణామములు సంభవించినవి. కాని వారు మాత్రము తమ మత మూల సూత్రములకు కట్టుపడి యుండిరి. సిరియాలోని ముస్లిములకు, ఇస్లాము మతమందలి దృఢ విశ్వాసము చలించలేదు; కాని, క్రైస్తవ మత ప్రభావము వారిపై ప్రసరించి యుండెను. ఇరాక్ లో అనేక ఇతర సిద్ధాంతములు ఇస్లామును సోకక వదలలేదు. ఏ ప్రదేశమందు ప్రవేశించినను, అచట స్థానిక పరిసర ప్రభావము ఇస్లాము మతముపై ప్రసరించెనని తెలియవచ్చును. ఆంధ్ర దేశమందును ముస్లిములు ఆంధ్ర ప్రజల ఆచార విచారములను, ఆచార వ్యవహారములను అనుకరింపక తప్పినది కాదు. కాని వారి మత విశ్వాసము మాత్ర మెట్టి మార్పునకు గురి కాలేదు.

ఆంధ్ర దేశమందు వసించు ముస్లిములను మూడు తెగలుగ విభజింపవచ్చును. అన్య దేశీయులను, వారి సంతానమును ఒక తెగవారు. ఈ ప్రాంతపు స్త్రీలను వివాహమాడగా వారియందు జనించినవా రొక తెగవారు. ఇస్లామును స్వీకరించిన స్వదేశజల సంతానము మరొక తెగవారు.

సున్ని, షియా : ముస్లిములు సున్నివా రనియు, షియావారనియు రెండు తెగలుగ నున్నారు. మత విషయములను బట్టి యేర్పడిన తెగలు కా వివి. ఖలీఫాలైన వ్యక్తుల క్రమము నందలి న్యాయాన్యాయములను ప్రకటించుటలో ఈ రెండు వర్గములవారును భిన్నత్వమును పాటించిరి. సున్ని వర్గమువారే అధిక సంఖ్యాకులు (చూడు : సున్ని, షియా). ఆంధ్ర దేశమునందు షియా, సున్ని వర్గములు రెండును గలవు.

వహాబీలు : ఆంధ్రదేశమున ముస్లిములలో వహాబీలనువారున్నారు. వీరు ఖురాను అంగీకరింపని యారాచరముల నంగీకరింపనివారు. ముస్లిములలో వీరు పనాతన వారులు. వహాబీ మతస్థాపకుడు అబ్దుల్ వహాబ్ సాహెబు. పరమత ప్రభావములు ఇస్లాము మతమునందు ప్రసరించుట ఇతనికి వచ్చలేదు. మహమ్మదు ప్రవక్తనాటి పవిత్ర విధానములను పునఃస్థాపితము చేయవలెనని యీయన లోధించెను. సృష్టించినవారి కొరకు భగవదనుగ్రహ వాక్యములను పఠించుటయందుగాని, కూనపునకు భగవంతునకు మధ్య సంబంధమును భగవద్వ్యక్తులు కూర్చున్న సిద్ధాంతమునందుగాని వహాబీలకు నమ్మకము లేదు.

గైర్ మహదబీలు : హజరత్ అలీగారి తర్వాత పంజ్రెండవ తరమునకు చెందిన మహాది అనునతడు బాల్యమందే అదృశ్యుడాయెను. ఆయన తిరిగి వచ్చి మరణించెనని యీ వర్గమువారి మతము. సున్ని, షియా మతముల వారు మహాదీ తిరిగి రాలే దనియు, తప్పక ముందు రానున్నాడనియు భావించురు. ఈ మతమువారికివి, తక్కిన వారికిని ప్రధాన సిద్ధాంతములందు భేద మేమాత్రము లేదు. వారు పాటించిన భేదభావములకు కారణములు రాజకీయ సారమార్థికాద్యంశములకు సంబంధించినవి మాత్రమే.

ముస్లిముల పండుగలు, వద్దిములు : ఆంధ్రదేశపు ముస్లిము లాచరించు పర్వదినములు సాంఘిక, మతవిషయములు రెంటికిని సంబంధించినవి. వీరి పండుగులకును, ఇతరుల పండుగలకును కొన్ని సామ్యము లున్నవి. (1) మొహ్రమ్ : మొహ్రమ్ అనునది ముస్లిముల నెలలో మొదటిది. అంతయు తమదే అన్నట్లు షియావారు దీనిని చాల సంబరముగ చేయుదురు. మొహ్రమ్ నెలలోని మొదటి పది దినములు షియావారు ఉపవాస ముందురు. ఈ పండుగలో తొలి యెనిమిది రోజులు వీరు విఘ్నలో పీర్లను మెరవడి చేయుచు తమరొమ్ములపై గ్రుద్దుకొనుచు 'యా-అలీ - షా - హుసేన్ ' అని కేకలు వేయుచు పోవుచుండును. సున్నివారు రొమ్ములపై బాదుకొనుచు పోరు, కాని పీర్లను నిలబెట్టి ఊరేగింపులు మాత్రము జరపుదురు. అగ్ని గుండములను త్రొక్కుచు పీర్లు పట్టుకొన్నవారు వడచి పోవుదురు. ముస్లిముసోదరులతోపాటు అగ్నిగుండము త్రొక్కి వినోదమును కలిగించు హైందవ సోదరు లెందరో కలరు. వీరు పీర్లనుకూడ పట్టుకొందురు. అనేకులు బెబ్బలి వేషము, నీగ్రోవేషము మొదలగు చిత్రాత్మిచిత్ర వేషములు ధరించి వినోద ప్రదర్శనములు గావించురు. పదవ దినమున పీర్లను బావిదగ్గరకో, ఏటి దగ్గరకో తీసికొనిపోయి, అక్కడ వానిని దించి వేయుదురు. ఇట్టి ఆచారమునకే 'మహదబ్' అని పేరు. దళరావండుగ వలెనే మొహ్రమ్ పది దినములు జరుగును. 'వహాబీ' పండుగకు గుండము త్రవ్వి చానిలో నివ్వు తయారుచేయుదురు. ఆ గుండము చుట్టును తిరుగుదురు. ఇట్టి హైందవ సోదరుల ఆచారముల ప్రభావము ముస్లిములు మొహ్రమ్ సందర్శమున చేయు ఆచారములందు ప్రతిఫలించినది (చూడు : మొహ్రమ్).

బారా వఫాత్, రబీలవల్ నెలలో పంజ్రెండవ దినమున హజరత్ ఫకా మృతి నొందెను. ఆయన మృతి చిహ్నముగ ఈ బారా వఫాత్ అను పండుగ చేయుదురు. అదే నెలలో అదే దినమున హజరత్ ఫకాగారి జననమును, మరణమును జరిగినవి. పండుగ దినము సాయంకాలమున

మతసంప్రచారములు

పమానేశములుజరిగి, ఆయన జీవితాంశములను, లోకమున కాత దొసగిన సందేశములనుగూర్చి ముచ్చటంతురు. ఇట్టి పమానేశములను 'మిలా దున్ నబీ' అని వ్యవహరింతురు.

షీరీ దస్తగీర్ : ఈ పండుగను రబీసాని నెలలో పదునొకండవ దినమున చేయుదురు. ప్రసిద్ధ భగవద్గ్రంథుడు అబ్దుల్ కాదర్ జిలానీ గౌరవార్థమై యీ పండుగను సున్నీవారు మాత్రము చేయుదురు. ఆయన గోరీ బాగ్దాదు నందు గలడు. సున్నీవా రచ్చటకు పోయి నందర్పించి వచ్చుచుండురు. షియా వర్గమువారు ఈ పండుగను చేయరు. కలరా మొదలగు అంటువ్యాధులవల్ల ప్రజలు దారుణముగ మరణించు నందర్పమున ఈ స్వామిపేరట ఆకువచ్చ జెండాను పట్టుకొని ఊరేగింతురు. ఈ జెండా ఊరేగింపులో ఇతర మతస్థులు వైతము పాల్గొనుట కలదు.

ఉరువ్ - ఏ - కార్దర్ వలీ : నాగూరు కాదర్ వలీ సాహెబ్ పేరట జమాదీసాని నెలలో ఈ పండుగ చేయుదురు.

షదీ - ఏ - బిరాత్ : షాబాన్ మాసమున పదు నాల్గవరాత్రి ఈ పండుగ జరుగును. ఆ రాత్రి మానవుని చేష్ట లన్నియు లిఖింపబడును. రాత్రి యంతయు, దైవ ప్రార్థనచేయుటయందుగాని, ఖరాను గ్రంథమును పఠించుట యందుగాని నిమగ్ను లగుదురు. వినోదార్థమై దీవములు వెలిగింతురు. ప్రేలుడు పదార్థములను గూడ కాల్చెదరు. దీపావళి పండుగకు దీవములు వెలిగించుట, మకాబులు కాల్యుట ప్రధానముగా జరుగు ఆచారములు. ఈ పండుగయొక్క ప్రభావఫలితముగనే ముస్లిములు కూడ షత్ - ఏ - బిరాత్ పండుగకు దీవములు పెట్టుట మొదలగునవి ఆచరించుచున్నారు.

రంజాన్ : రంజాన్ నెలలో చంద్రుడు కనిపించిన దినముననుండి మరుసటినెల చంద్రుడు కనబడు వరకు నెల పొడుగునను ఉపవాసము లుండుట ఇస్లాముమత మూల సూత్రములలో నొకటి. కష్టములే సుఖములను ప్రసాదించు ననియు, త్యాగములు విజయములకు సాధనము లనియు ఈ పవిత్రమాసము ప్రబోధించుచున్నది. ముస్లిములు ప్రార్థనలు గావించుచు, ఖరాను పఠించుచు కాలము గడపెదరు. సూర్యాస్తమయానంతరమే ఉపవాసము పూర్తియగును. వా రప్పుడు భుజింతురు (చూడు : రంజాన్).

తూద్ - ఉర్ - ఫిత్తర్ : ధర్మాచరణమును ప్రబోధించునట్టి యీ పండుగ షవాల్ నెల మొదటి దినమున చేయుదురు. ఉదయముననే స్నానముచేసి, కుశ్రమైన దుస్తులు ధరించి, రెండున్నరపేర్ల గోడుములు దానము చేయుదురు. గోడు

ములు లేనియెడల వానికి తుల్యమైన యితర ధాన్యము గాని, డబ్బుగాని బీదవారి కిత్తురు. తరువాత ప్రార్థించు టకై 'ఈద్గాహ్' - ప్రార్థన జరుపు స్థలమునకు పోయెదరు. ప్రార్థనానంతరము మతగురువు 'ఖుచ్చా' పఠించును.

బిక్రీద్ : ఇది బిక్రీద్ నెలలో పదవ దినమున వచ్చు పండుగ. ఈ పండుగ దినమున మేకలు, ఒంటెలు దేవుని కర్పింప బడును. ఈ నెలలో ముస్లిములు అన్ని ప్రదేశ ములందుండియు మక్కాయాత్ర గావించురు (చూడు : బిక్రీద్).

వివాహోత్సవములు : పెండ్లి పెత్తనము జరిగిన తర్వాత కాంబాలము పంచెదరు. వధువు ఇంటినుండి మధుర పదార్థములు, తమలపాకులు మొదలగునవి వరు నింటికి గొని పోదురు. ఉంగరములు, వస్త్రములు పరస్ప రము బహూకరించుకొందురు. ఆ దినమే ఇచ్చి పుచ్చుకొను వానిని గూర్చియు, వివాహదిన నిర్ణయమును గూర్చియు మాటలాడుదురు. ఇతరుల ప్రభావమువల్లనే ముస్లిములును పరకట్నములు కోరుట నేర్చుకొని యున్నారు. ఈ కార్య మును 'మంగ్ నా' అందురు.

కాంబాలము పంచిన తర్వాత వివాహము కొన్ని నెలలలోపల జరుగును. సాధారణముగ పెండ్లి ఐదారు దినములు జరుగును. 'నికా' దినమునకు ముందురోజు వరునియింటి నుండి విలువగల దుస్తులు, ఆభరణములు మొదలగువానిని వాద్యములతో తీసికొని పోదురు. వీనిని స్వీకరించిన వెంటనే వధువుపతమువారును వరు నింటికి వస్త్రాదులు పంచెదరు.

'నికా' అనునది వివాహమందలి ప్రధానఘట్టము. పెండ్లికుమారుడు తన ఒప్పుదలను ప్రకటించుట, కాశీ (మతగురువు) ఒక న్యాయాధిపతిగ వ్యవహరించి ఇద్దరు పాతులతో వరుని ప్రకటనమును లిఖించిపెట్టుట మొద లగునవి జరుగును. ఇంతటితో పెండ్లి సంబరము పూర్తి యగుటలేదు. ఇతరులు పాటించు కొన్ని ఆచారములను ముస్లిములు స్వీకరించుచున్నారు.

'నికా' దినమున ఉదయముననే పెండ్లికుమారుడు స్నానముచేసి మాత్సవస్త్రములు ధరించి పుష్పహారముల నలంకరించుకొని గుర్రముపై గాని, కారునందుగాని కూర్చుండి పెండ్లికూతు నింటికి పోవును. అక్కడ అతని తావ మరదలు లోనికి పోనీయకుండ అడ్డు పెట్టుదురు. అతడు వారికి సరియైన బహుమాన మిచ్చి లోనికి పోవును. చక్కగ అలంకరింప బడిన మధ్యమందిరమునం దందరును కూర్చుండురు. వరునకు ప్రత్యేకాసన మొసంగబడును. అట్టి నందర్పమున 'నికా' జరుగుటకై అందరును వేచి

యుండురు. ఈ మధ్యకాలమున పెండ్లి కుమారుడు పెండ్లి కుతురు దగ్గరికి కొనిపోబడును. అక్కడ వారిద్దరు ఒకరి తలపై నొకరు వియ్యము(శలత్రాలు)పోసికొందురు. ఇద్దరికి మధ్య తెర గట్టెదరు. ఈ యాచారము ఇతరులనుండి స్వీకరింపబడినదే. కాశీ వధూవరుల ఒప్పుదలను గైకొనును. అందుల కిద్దరు సాశులుగూడ నిలుతురు. తర్వాత కాశీ ఖరానులోని కొన్ని అధ్యాయములను పఠించి, వధూవరుల సుఖశీవనమునకై భగవదనుగ్రహమును కోరును. ఈ కార్యక్రమము ముగిసిన వెంటనే ఖర్చారములు, కలకండ వెదచల్లుదురు. పెండ్లికొమార్త వైపువారు ఏర్పాటు చేసిన విందు నారగించి అందరును వెళ్లిపోదురు. ఆ దినము రాత్రికి 'జల్వ' కార్యము జరుగును. పెండ్లికుమార్తె ముఖమును పెండ్లికుమారుడు అద్దములో చూచును. బంధుమిత్రులు వధూవరులకు బహుమతుల నర్పింతురు. అదే రేయి వధూవరుల నొక గదిలోనికి పంపెదరు. మరుసటి దినము 'వలీమా' జరుగును. పెండ్లికుమారుని యింటి వారు పెండ్లికుమారు వైపువారికి గొప్ప విందుచేయుదురు. పెండ్లి అయిన తరువాత ఐదు వారముల వరకు ప్రతిఘోష వారము పండుగు చేయుదురు. కట్టకడవటి ఘోషవార మది వరుని యింట జరుగును. ఇప్పటికి వివాహోత్సవము లన్నియును అంతమైనట్లే. పెండ్లి కొమార్తె అత్తవారింటి కోడలై, గృహకార్యములు నిర్వహించుటకు సిద్ధపడును.

నత్యాన : ఈ కార్యమును 'సీమంతము' చేయుట లేక 'పూల ముడుపు' అని హిందువులు వ్యవహరింతురు. పెండ్లి కుమార్తె గర్భవతి యైనప్పుడు పుట్టింటనుండి పిండి పంటలు తెచ్చెదరు.

చట్ట : ఆమె ప్రసవించిన తర్వాత ఆరవదినమున చేయు పండుగకు చట్టి యని పేరు. శిశువు కుడిచెవిలో 'అజా' (నమాజ ప్రారంభము కానున్నదని తెలిపే వారికి వినబడునట్లు అరచు వాక్కులు) పలుకుదురు. ఆరవనాడు శిశువునకు నామకరణము చేయుదురు. బంధుమిత్రులకు తీపి పదార్థములు పంచి పెట్టబడును.

చిల్లా : నలువదవ దినమున తల్లికి నీళ్ళు పోయుదురు. ఆమెకు పూల దండలు వేసి వినోదములు గావింతురు. కొన్ని మాసములు గడచిన పిమ్మట శిశువునకు పుట్టు వెండ్రుకలు తీయింతురు. కొందరు సంవత్సరమునకో, మూడు సంవత్సరములకో తీయింతురు. తీయించిన వెండ్రుకల బరువుకు సరియైన వెండిని గాని, రాగి నాణెములు కాని దానము చేయుదురు.

అంత్య క్రియలు : అంత్యావస్థలో నున్నపుడు ఖరాను గ్రంథము 'కలిమా'ను పఠింతురు. దేహము

నుండి తీవు దెగిరిపోయిన వెంటనే కాలి బొటనవ్రేళ్ళు రెండును కట్టివేయుదురు; కండ్లు నోరు మూయుదురు. శవమును వదలి ఎవ్వరును వెళ్ళరు. బంధువులలో నొకరు గాని, ముల్లాగాని ఖరాను పఠింతురు. రావలసిన బంధువులు వచ్చిన తరువాత వేడి నీళ్ళతో ఆ దేహమును శుభ్రపరచి, ఒక చాపమీద పరుండ బెట్టెదరు. క్రొత్త గుడ్డతో శవమును జుట్టి చేతులకు, కాళ్ళకు, మోకాళ్ళకు, నుడుటను సువాసన ద్రవ్యములను పూయుదురు. కనులకు కనుబొమలకు సుర్మా పూయుదురు. 'దేవు డొక్కడే. దేవునిచే నిర్మింపబడిన ప్రవక్త హజరత్ ముహమ్మదు' అని 'కలిమా' రొమ్ముపైన, నొసటి లిఖింపబడును. మసీదునుండి ఒక శవపేటిక గొని రాబడును. ఆ పెట్టెయందు శవమునుంచి పూలతో అలంకరింతురు. తరువాత నా పెట్టెను మసీదునకు తీసికొని పోవుదురు. ప్రార్థనానంతరము శవమును శ్మశానమునకు తీసికొని పోయెదరు. శవమును నిడివ్రముచేయు గృహము ఉత్తర దక్షిణములుగా త్రవ్వబడి యుండును. శవమును లోనికి దించి, దాని కుడి భాగము 'మక్కా' వైపు తిరిగి యుండునట్లుంచెదరు. అక్కడికి చేరినవారందరు పిడికిళ్ళతో మంటిని మంత్రము పఠించుచు త్రోయుదురు. ఇట్లు గోరీ యంతయు మంటితో కప్పివేయుదురు. గోరీపైన ఎత్తుగా మంటిని ప్రోగుచేయుదురు. ఖరానునుండి కొన్ని వాక్యములను పఠించుచు, జలమును మంత్రించి ఆ మంటిపైన చల్లుదురు. పూలతో ఆ స్థలము నలంకరింతురు. కొన్ని వాక్యములు చదివి, 'ఫాతిహా' గావింతురు. ఇ దంతయు జరిగిన తరువాత, ఇంటి దారిలో నలువది అడుగులు వచ్చి, అక్కడ నిర్విమరియొకసారి 'ఫాతిహా', చదువుదురు. ఇట్లు చేరి, ఇంటి బయట మరియొకసారి 'ఫాతిహా' పఠింతురు (మృతినొందిన వానికి రైవానుగ్రహము కల్లుగాక యని ప్రార్థించుటే 'ఫాతిహా'). ఈ కార్యము లన్నియు ముగిసిన తర్వాత, ఆ యింటివారిని బంధువు అందరు ఓదార్తురు. ఆ దినమున ఇరుగు పొరుగువారే వారికి అన్న పానాదు లిత్తురు. మూడవ రోజున అందరును గోరీ దగ్గరకు పోయి దర్శించి 'ఫాతిహా' గావింతురు. ఇట్లు పదవ దినము, ఇరువదవ దినము, నలువదవ దినమును 'ఫాతిహా' చేయుదురు.

భాష : ఆంధ్రదేశపు ముస్లిము లందరు 'ఉర్దూ' భాషలో మాటాడుదురు. ఇంటియందు ఉర్దూ మాటాడినను బయట మాత్రము తెలుగు మాటాడుదురు. తెలుగు దేశపు పల్లెలలోని ముస్లిములకు ఉర్దూకన్నను తెలుగునందే పరిచయ మెక్కువయన్న అత్యుక్తి కాదు. అందును ముఖ్యముగ

మతసంప్రదాయములు

దూడేకుల వారి భాష ఉర్దూ అనుటకంటె తెను గనుటయే యుక్తము.

వేషము : మతాచారములందు వలెనే, దుస్తులు ధరించుటయందు ముస్లిములు నిరాడంబరులే. మగవారు 'లుంగీ', జుబ్బా (బ్రాల్మీ) ధరింతురు. తలకు పేటా చుట్టుట వీరికి అతి ప్రధానము. ఇటీవల పేటా చుట్టుకొనుట తగ్గిపోవుచున్నది. దుస్తుల విషయమున ఇతర జాతులను అనుకరించుటయు జరగినది. 'పేటా'కు బదులుగ తుర్కీ సోపీ ధరించుచున్నారు. 'జుబ్బా' తొడుగుటకు బదులు 'షిర్వాసీ'ని, 'లుంగీ' కట్టుటకు బదులు బ్రౌజరును వేయుచున్నారు. స్త్రీలు చీరలు, జాకెట్టులు ధరింతురు. చీరలకు బదులు పావడ, వైటయు వేసికొందురు. ఆభరణములు అలంకరించుకొనుట వారికి చాల ఇష్టము. కాళ్ళకు గొలుసులు, కడియములు ధరింతురు. చెవులలో బంగారు పోగులు ధరింతురు. ముక్కు పుడకలు ధరింతురు. విలువ గల రాళ్ళు కూర్చిన బంగారు హారము వేసికొందురు.

పూర్వము గొంతునుండి మోకాళ్ళ వర కుండెకు 'చాలీ'లు ధరించెడివారు. చేతులు పూర్తిగా దాగి యుండెడివి. ఈ 'చాలీ'ల స్థానమున పొట్టి రవికెలు వచ్చినవి. నాగరికత బలసినవారి యిండ్లలో దుస్తులందు గొప్ప మార్పులు వచ్చినవి. కొన్ని యిండ్లలో పూర్వపు మర్యాదలు, ఆచారములు దుస్తుల విషయమున నశ్చేయున్నవి. 'పర్దా' అను ఆచారము సాధారణముగ అందరును పాటింతురు.

సైవ చెప్పబడిన దానిని బట్టి ముస్లిముల పండుగ లందును, వివాహములందును హైందవ సోదరుల ఆచారములు తొంగి చూచుచున్నవని విశదమగును. వరుడు మెరవడి యగుట, వరకట్న మడుగుట, తలంబ్రాలు పోయుట, అద్దముతో వధువు ముఖమును దర్శించుట మొదలైనవి ఇతరుల ఆచారములను చూచి స్వీకరించబడినట్టివే.

మొహర్రము పండుగలో గుండము క్రవ్యుట, వేషములు వేయుట అట్టి ఆచారములే. పుట్టిన పండుగకును, వివాహం దును రంగునీళ్ళు చల్లకొనుటయు ఇతరులనుండి గ్రహించిన ఆచారమే. ఈవిధముగ ఆంధ్ర దేశమందలి ముస్లిముల ఆచార వ్యవహారములందు సోదరాంధ్రుల పాంఘిక మతాచారములు కొంతవరకు ప్రతిఫలించినవి. ఇట్టి సామ్య గుణములు ఆంధ్రదేశమందలికముగ నున్నవి. **ప.తా.తా.**

త్రైస్తవము

క్రీ. శ. ఒకటి రెండు శతాబ్దములయందే, త్రైస్తవ మతము భారత దేశపు దక్షిణ భాగమున వ్యాపించెనని తెలియుచున్నది. సెప్టోరియస్ కాళుకు చెందిన త్రైస్తవ

మతము కేరళ, ద్రవిడ రాష్ట్రములయందే ఆనాడు స్థిరముగ నిలిచిపోయినది. కాని తెలుగు సీమకు వ్యాపించలేదు. భారత దేశమున ప్రప్రథమమున త్రైస్తవ మత ప్రచారము చేసినవాడని చెప్పబడు తామస్ చెన్నపట్టణము లోని మైలాపూరు ప్రాంతముననే చరించెనని చెప్పుదురు. అటనుండి ఉత్తరమున కాతడు వచ్చినట్లు తస్మతాసు యాయులు నైతము చెప్పుటలేదు.

క్రీ. శ. 1291 లో చైనాకు మత ప్రచారమునకై పోవుచు, దక్షిణ భారతమున కొంతకాలముండిన జాన్ ఆఫ్ మాంటికార్మినో అను నతడు మైలాపూరునకు ఎగువ మారు మైళ్ళవరకు తాను తిరిగి మతబోధ చేసినని వ్రాసెను. కాని ఆనాడతని కృషివలన త్రైస్తవ మతము తెలుగు సీమలో పాదుకొనిన నిదర్శనము లేవియు కనబడుట లేదు.

క్రీ. శ. 1870 వ సంవత్సరమున మచిలీపట్టణమునందు పోర్చుగీసు వర్తక స్థానమున నొక చర్చి(ఫాదిరిగుడి) యుండెడి దనియు, అందువల్లవారు నైతము కొందరు ప్రార్థనలు చేయుచుండుట తాము చూచితి మనియు అప్పటి విదేళీయ వర్తకులు వ్రాసెరి. కాని ఆ చర్చిగాని, అందులో చెప్పబడిన భారత త్రైస్తవుల సంతతివారు గాని ఈనాడు మచిలీపట్టణ పరిసరములందు కన్పట్టుట లేదు. గోవాలో

క్రీ. శ. 17 వ శతాబ్దివారికి పోర్చుగీసు అధికారము కుదురుకొనుటచే, పోర్చుగీసు వర్తకులతోపాటు వారిని అనుసరించి మచిలీపట్టణమునకు వచ్చిన గోవా త్రైస్తవులే ఆ వల్లవారు కావచ్చునని మన మూహింప వచ్చును.

పోర్చుగీసువారు తమ రాజ్యముతోపాటు తమ మతమును కూడ వ్యాపింప జేయుటయే తమ ముఖ్యోద్దేశముగ నుంచుకొని వ్యవహరించిరి. అధికార బలముచే వారు గోవా ప్రాంతముల తమ మతమును వ్యాపింప జేవెరి. తక్కిన భారత దేశమున కూడ త్రైస్తవ మతమును వ్యాపింప జేయుటకై వారు వివిధ ప్రాంతముల రాజుల వద్దకు త్రైస్తవ మతగురువులను పంపిరి.

ఈ మత ప్రచారమునకై బయలుదేరినవారే ఆనాటి తెనూయిట్ ఫాదిరిలు. ఇట్టి ఫాదిరిలు ఇద్దరు ఆనాటి చంద్రగిరి పాలకుడగు వెంకటవతి రాయలవద్దకు క్రీ. శ. 1597 లో వచ్చిరి. వారు ఇతని ఆస్థానమున 18 సంవత్సరములుండిరి. రాయలు వారిని మన్నించి, గౌరవించెనే కాని త్రైస్తవుడుగ మారలేదు. ప్రజలలో కూడ వారు త్రైస్తవ మతమును వ్యాపింప జేయలేకపోయిరి. విసుగెత్తి వారు క్రీ. శ. 1615 లో గోవాకు వెళ్ళిపోయిరి.

భారత దేశమున తక్కిన ప్రాంతములయందు తెనూయిట్ ఫాదిరిలను ఇట్టి పరిస్థితులే ఎదుర్కొనెను. హైందవ

మతాచారములయందు వారికి గల గౌరవమే ఇందులకు కారణము. వైగా మద్య వేవనము హిందూ మతమున నిషిద్ధము.

కావున భారతీయుల నాకర్షించుటకును, వారికి తమ యెడల గౌరవ భావము కల్గెటకును తాము తమ ఆచారములను మార్చుకొనవలసి యుండునని జెనూయిట్ ఫాదిరీలు గ్రహించి, ఒక మాతన విధాన మవలంబించిరి. దీనిని మొట్టమొదట అమలులో వచ్చినవాడు మధురలో మత ప్రచారకుడుగ నుండిన రాబర్డు డి నోవీలి అను జెనూయిట్ ఫాదిరి. క్రీ. శ. 1628 ప్రాంతమున ఇతడు మధుర చేరి, హిందూ సన్యాసి వేషమును ధరించి వారి ఆచార వ్యవహారములనే అవలంబించి, క్రైస్తవ హింసనును బోధింపసాగెను. తాను రోముపురీ సన్యాసి మండలమునకు చెందినవాడ ననియు, తన పేరు తత్త్వబోధనాంది స్వామియనియు ఆయన చెప్పుకొనెను.

మత ప్రచారమున నోవీలి కృతచ్యక్తుల వగుటచేత, ఈ పంపనే తక్కిన ఫాదిరీలుకూడ అవలంబించిరి. పోర్చుగీసువారి మత ప్రచార యత్నము అట్లు సఫల మగుట విని అప్పటి ఫ్రెంచిదేశ పాలకుడగు వదునాలవ లూయీ మత ప్రచారమునకై ఆరుగురు క్రైస్తవ మత బోధకులను క్ర. శ. 1700 వ సంవత్సరమున పుదుచ్చేరికి పంపెను. వీరు మత ప్రచారమునకై ఆ సంవత్సరమే 'కర్ణాటిక్ మిషను'ను స్థాపించిరి. తెలుగు దేశమున క్రైస్తవ మతమును వ్యాపింప జేయుటకు స్థాపితమైన మొదటి మిషను ఇట్లు.

ఈ మిషనువారు రాబర్డు డి నోవీలి మార్గమును అవలంబించిరి. ఆ పద్ధతులను తాగుగా గ్రహించుటకై వీరి మిషనుకు చెందిన ఫాదర్ బిషుచిట హింసను గ్రహించిరి. హిందూ సన్యాసుల వేషములతో వీరు మత ప్రచారము చేయుచుండెడివారు. బ్రాహ్మణ గృహములలోనో, వైశ్య గృహములలోనో, దేవాలయములలోనో బస చేసెడివారు. చిన్నారు పల్లె పుంగమారునందు ఈ మిషనుకు చెందిన ఫాదర్ మాండ్రీటు క్రీ. శ. 1701 లో ఒక వెలమ కుటుంబమునకు క్రైస్తవ మత దీక్ష నిచ్చెను. క్రమముగ పుంగమారు ఒక క్రైస్తవ మత కేంద్ర మయ్యెను.

అటునుండి ఈ మతము ధనికులకు వెలమ కాపుల నాయముతో వెంటటగిరి, పీఠకూరులకు వ్యాపించెను. వెంటటగిరి రాజ బంధువులలో కొందరుకూడ క్రైస్తవులుగ మారినని చెప్పుదురు. కాని వా రెవ్వరో తెలియదు.

పుంగమారుకు వాయవ్యముగ కోలారు జిల్లాలో నున్న చిక్కబళ్ళాపురమునకు ఈ మతము వ్యాపించి క్రీ. శ.

1709 లో అక్కడ ఒక చిర్చి నిర్మింపబడెను. అప్పటికి సమీపమున ఉన్న దేవనహళ్లి, కృష్ణాపురములకు కూడ ఈ మతము వ్యాపించి చర్చిలు కట్టబడినవి. ఆ కృష్ణాపురము నేడు ధర్మవరము తాలుకాలో ఉన్నది. పొగట వారు, సాలీలు, రెడ్లు, కమ్మవారు ఈ మతమును వ్యాపింపగ స్వీకరించిరి. ఇటునుండి కడప జిల్లాలోని సిద్ధవటమునకు, చిత్తూరు జిల్లా వాయవ్యాదునకు ఈ మతము వ్యాపించెను.

అనంతపురం జిల్లాలోని చిరుగుబ్బ, ఆలమూరులలో కూడ క్రీ. శ. 1720 నాటికి క్రైస్తవ మతము తాగుగా వ్యాపించెను. ఇక్కడ మతమును స్వీకరించిన రెడ్లు కడు ధనికులు. వీరిలో మారిగుబ్బ నివాసి యగు తుమ్మా రాయప రెడ్డి మొదటివాడు. ఈత డొక దుస్సాధ్యమగు రుగ్మతచే బాధపడుచు, అది ఏ వైద్యమునకును లొంగక పోవుటచే కృష్ణాపురమునకు వెళ్ళి, అక్కడ అప్పుడు మత బోధకుడుగా నున్న ఫాదరు లీగాక్ ప్రార్థనల సహాయముచే స్వస్థుడై క్రీ. శ. 1715 లో క్రైస్తవ మతమును స్వీకరించెను. ఈతని ప్రోదలమున మారిగుబ్బ, ఆలమూరులలో చిరు రెడ్లందరు క్రైస్తవులైరి. ఆ గ్రామములలో చిర్చిలు కట్టబడి క్రైస్తవ మతోత్సవములు జరిగింపముగ జరుపబడుచుండెడివి.

ఇంతలో క్రీ. శ. 1725 వ సంవత్సరము ముర్రాజు బ్రాహ్మణ సర్దార్ లోకడు ఈ గ్రామములను మహిసు టలై రాగా, ఈ రెండు గ్రామముల రెడ్లును ఆ గ్రామములను వదలి దూపాటి సీమయందు నేటి వెల్లూరు జిల్లా వరకి తాలుకాయందున్న బుక్కాపురమునకు వలస పోయిరి. వీరి మూలమున ఆ ప్రాంతమున క్రైస్తవ మతము వ్యాపించెను.

క్రీ. శ. 1788 నాటికి కర్నాటిక్ మిషనునకు 16 కేంద్రములు ఉన్నవనియు, వానిలో అప్పటిపు కొనసక బుక్కాపురమును చిరియ అలమమున ప్రధానుడు ప్రవాసి యున్నాడు. క్రైస్తవ మత మింత వ్యాప్తి చెందినను ప్రజల సాంఘిక వ్యవహారములలో మాత్రము మిక్కిలి రాలేదు. క్రైస్తవ మిషనరీలు కుల విభేదముల ప్రస్తావన చేరైరి. కుల మర్యాద లన్నియు హిందూ పద్ధతిని ధుళా విధిగా జరుగుచుండెను. ఉన్నత కులములకు మతబోధ చేయునపుడు వారు తమతోపాటు రడ వర్ణములవారి రానిచ్చడివారు కారు.

కాని మొదటినుండియు క్రైస్తవ మిషనరీలు ప్రాంతీయ భాషలను ఆదరించిరి. క్రైస్తవ మత సందేశమును తెల్పు గ్రంథములను రచించుటకు దక్షిణములకు ఆనాటి రోమును

మతసంప్రదాయములు

క్యాథలిక్ ఫాదిరీలు ప్రోత్సాహ మిచ్చిరి. ఇట్టి గ్రంథములలో మొదట చెప్పదగినది పింగళి ఎల్లనార్య కృత 'తోత్య చరిత్ర' మను నామాంతరము గల సర్వేశ్వర మాహాత్మ్యము. ఇది వైని చెప్పిన తుమ్మా రాయప రెడ్డికి అంకితము చేయబడినది. రాయపరెడ్డి పితృవ్య పుత్రుడైన కొండారెడ్డి మరాటిలను గొట్టెను; ఇతడు దామెర్ల వెంటపతిచేత మన్ననలను పొంది పామూరిలో నివసించుచుండెను. ఈ దామెర్ల వెంటపతి బహుశాశ్వ చరిత్ర రచయితయగు వెంటపతి మనుమడు; క్రీ.శ. 18 వ శతాబ్ది పూర్వార్థమున వర్ణిలైన. మరియొక గ్రంథము వేదాంత రసాయనము. దీనిని రచించినవాడు మంగళగిరి ఆనందకవి. అంకితమును పొందినవాడు దాసప్ప యను క్రైస్తవుడయిన బ్రాహ్మణుడు. ఇతడు దక్షిణ భారత దేశము నందు పరాసువారికి ముఖ్య స్థానమైన పుల్చేరి (పురుచ్చేరి) పట్టణాధ్యక్షియు, కర్ణాటకపు నవాబగు ముహమ్మదు అలీ ఖానునిచే సత్కృతుడును నైన రాజప మహామంత్రిం ద్రుని సోదరుడు; పరాసువారి పక్షమున క్రీ. శ. 1750 ప్రాంతమున బందరు పట్టణమును పాలించుచుండెను. ఈ మంగళగిరి ఆనందకవి యెచ్చటివాడో తెలియదు. ఇంటి పేరునుబట్టి యతని నివాస స్థానమును నిశ్చయించుటకు వీలు కాదు. ఈ గ్రంథము క్రీ. శ. 1750 ప్రాంతమున రచించబడినది.

ఫ్రెంచివారి ఆధిపత్యము సర్కారులలో వ్యాపించుటతో క్రీ. శ. 1750 నాటికి గుంటూరు జిల్లా యందుకూడ కొన్ని ప్రాంతముల రోమన్ క్యాథలిక్ క్రైస్తవ సంప్రదాయము వ్యాపించెను. ఇందుకు కొంతవరకు బుక్కాపురపు రెడ్లు కారణము. వీరి వంశీయులు, బంధువులు గుంటూరు జిల్లా చేరి పలుప్రాంతములయందు ఈ మతమును వ్యాపింపజేసిరి. ఈ జిల్లాలో ఆనాడీ మతమును వ్యాపింపజేసిన ఇంకొక క్రైస్తవుడు పోలవరపు చిన్నయ్య. ఈయన పురుచ్చేరిలో కొంతకాల ముద్యోగము చేసి క్రైస్తవుడై రెవిన్యూ ఉద్యోగిగ గుంటూరు జిల్లాకు వచ్చి క్రైస్తవ మత వ్యాప్తికి సాయపడెను. ఈతని వలననే నరసారావు వేట కాలాకా రావిపాడు నందలి కమ్మవారు అనేకులు క్రైస్తవులైరి.

క్రీ. శ. 1750 నుండి క్రీ. శ. 1776 వరకు ఆంగ్లదేశమున ఈ మతవ్యాప్తిని గురించిన విశేషము లంతగ తెలియవచ్చుట లేదు. ఆనాడు పశ్చిమాంగ్లమున అరాజక పరిస్థితు లేర్పడి యుండెను. వైగా, తెసూయిట్ ఫాదిరీ లనుసరించు విధానములకు ఫ్రెంచి ప్రజలు అసహ్యపడసాగిరి. క్రమముగా మిషనరీల సంఖ్యకూడ తగ్గెను.

క్రీ. శ. 1748 లో కడప జిల్లాలోని కంనాలటన్నె యందలి చర్చిని నిజామ్ నైన్యములు పడగొట్టెను. మూది గుబ్బు, కృష్ణాపురము చర్చిలను అచ్చటి పాలెగాండ్రు పడి గొట్టించిరి. వెంటటగిరి ప్రాంతమునందలి చర్చిలన్నికూడ ఇట్టి గతియే పట్టెను. నెల్లూరు జిల్లాలోని కొన్ని క్రైస్తవ కుటుంబములు గుంటూరు జిల్లాకు వలసపోయెను. ఈ విధముగా క్రీ. శ. 1770 నాటికి గుంటూరు జిల్లాలో ఠప్ప తక్కినచోట్ల క్రైస్తవ మతము ఓడించెను.

గుంటూరు జిల్లాలో మాత్రము ఫ్రెంచివారికి ఎటుకుడీ యుండుటచే కర్నాటిక్ మిషనువారు తమ మతమును కొంతవరకు ఆనాడు వ్యాపింపజేసిరి. క్రీ. శ. 1770 లో బసాలతు జంగ్ ఈ మిషను వారికి గుంటూరు జిల్లా ముట్లూరునందు 71½ ఎకరముల భూమి ఈనా మిచ్చెను. ఈ నాటికిని ముట్లూరు ఒక క్రైస్తవ కేంద్రముగ నున్నది. క్రీ. శ. 1778 లో ఆనాటి పోప్ అగు పదునాల్గవ క్లెమెంటు ఈ తెసూయిట్ సంఘమును రద్దుచేసి ఆ మిషనరీలను పురుచ్చేరి వికార్ అపొస్తలిక్ (మతప్రచార మండలాధికారి) అధికారముక్రింద పనిచేయవలసినదిగా కాసించెను. ఈ విధముగ ఆధిపత్యము మారినను గుంటూరుజిల్లాలో మత ప్రచారము పూర్వమువలెనే సాగిపోవుచుండెను. క్రీ. శ. 1782 నుండి క్రీ. శ. 1788 వరకు ఈ జిల్లా జమీన్ దారులకు గుత్త కీయబడినను, ఆ జమీన్ దారులు సైతము ఈ ఫాదిరీలయెడ సహనముతో వర్తించిరి. రేపల్లె జమీన్ దారులు ఫిరంగిపుర ప్రాంతమును క్రీ. శ. 1782, క్రీ. శ. 1784 లలో అచ్చటి ఫాదిరీలకే కౌలు కిచ్చిరి. ఫిరంగిపుర కరణము చిలకా పోలంరాజుకు, ఫాదిరీకి తగాదా వచ్చిన సందర్భమున జమీన్ దారు మాడిక్యారావు తిరువతిరాయనింగారు ఫాదిరి పక్షమే వహించి, కరణమును మందలించిరి.

కాని, రేపల్లె దగ్గరనున్న ఓలేటిగ్రామ క్రైస్తవులు ఆ జమీన్ దారు పెట్టు బాధలను భరించలేక, క్రీ. శ. 1787 లో చెంగల్పట్టు జిల్లాకు వలస పోయిరని విషయం కాల్ గాన్ వ్రాసియున్నాడు. ఫిరంగిపురము ఫాదిరి యెడల అంత గౌరవముతో వ్యవహరించిన జమీన్ దారు తనకు దగ్గరలో నున్న క్రైస్తవుల యెడ క్రౌర్యము గలిగి యుండెనని యూహించుట సాధ్యము కాదు. క్రీ. శ. 1787 లో ఈ జిల్లాలో వచ్చిన కరవు వలన ఈ యోలేటి క్రైస్తవులు లేచిపోయి యుండురు. వీరి ఎట్లున్నను, ఈ యోలేటి క్రైస్తవులు ఫాదరు మావెంట నాయకత్వము క్రింద చెంగల్పట్టు జిల్లాకు వెళ్ళి, ఆనాటి మదరాసు గవర్నరు కాంప్ బెల్ ఆదరణవలన కొంత ప్రదేశమును సంపాదించి క్రీ. శ. 1787 లో కాంప్ బెల్ పేర ఒక గ్రామ

మును నిర్మించుకొనిరి. దానినే నేడు క్రైస్తవీ అందురు. ఓలేటిలో నేడు క్రైస్తవు లెవ్వరును లేరు. ప్రాచీనకాల లోను, తెలుగుభాషలోను కాసనముగల ఒక క్రైస్తవ సమాధి మాత్రము ఆ ప్రాంతమున కలదు.

క్రీ.శ. 1788 లో గుంటూరు జిల్లా ఇంగ్లీషువారి అధీనము లోనికి వచ్చెను. ప్రాంత విస్తవము వలననేమి, యూరోపు వందల వాటి పరిస్థితులవలననేమి మిషనరీలకు తగు ప్రోత్సాహము లభింపక పోవుటచే క్యాథలిక్ క్రైస్తవ మత ప్రచారము ఆ తరువాత అంత తీవ్రతరముగ సాగలేదు.

వశ్యమాండ్రమున, నామమాత్రావ శిష్యముగ నుండి పోయిన క్యాథలిక్ క్రైస్తవ మతమును పునరుద్ధరించుటకై గోవా మిషనరీ డి సోజా క్రీ. శ. 18 వ శతాబ్దాంతమందు ప్రయత్నించెను. ఈతడు 'అధికదాదస్వామి' అని పేరిడు కొనెను. ఈతడు కడప, అనంతపురము, బళ్ళారి జిల్లాలలో చాల ప్రాంతములందు క్రైస్తవ మతమును వ్యాపింపజేసెను. కాని క్రీ. శ. 1800 లో ఇంగ్లీషువారికి ఈ ప్రదేశములు దత్తమయిన తర్వాత ఈతని మత ప్రచారము చాలవరకు ఆగిపోయెను. ఈతని అనుయాయులు ఊర్పు జిల్లాలకు వలస పోయిరి. కొందరు తమ గురువు లతోపాటు బెంగుళూరికి పోయిరి. తుద కి మిషనరీ బెంగుళూరిలో చనిపోయెను.

కృష్ణకు దక్షిణమున క్యాథలిక్కులు క్రైస్తవ మతమును ఇంత కాలము నుండియు ప్రచారము చేయుచున్నను తెలంగాణాలో మాత్రము వారు తమ ప్రచారమును అంవ్యముగ మొదలిడిరి. క్రీ. శ. 1884 లో హైదరాబాదు నందు వీరు తమ మిషనును స్థాపించిరి. విశాఖపట్టణము నందు వీరు తమ మిషనును క్రీ. శ. 1845 లో స్థాపించి అప్పటినుండి మతప్రచారము చేయుచున్నారు.

గుంటూరు జిల్లాలో క్యాథలిక్ క్రైస్తవ జనసంఖ్య హెచ్చుగా కలదు. కావున క్రీ. శ. 1940 నుండి ఈ జిల్లాను ఒక మతమండలముగ విభజించిరి. దీనికి ప్రప్రథమాండ్ర విషయ్ గా రెవరెండ్ పాతకమూరి థామస్ నియమింప బడెను.

క్రీ. శ. 1805 వరకు రోమన్ క్యాథలిక్ కాళువారు మాత్రమే ఆంధ్రదేశమున పై విధమున క్రైస్తవ మత ప్రచారమును సాగించుచుండిరి. రోమునగర మండలి 'పోప్' వీరికి మతాధిపతి. పోప్ అధికారము నంగీకరించని క్రైస్తవమత కాళువారిని ప్రొటెస్టెంటు అందురు. ఈ ప్రొటెస్టెంటు కాళుయులు ఆంధ్రదేశమున క్రైస్తవమత ప్రచారమును క్రీ. శ. 1805 నుండి పోగించిరి.

ఈ ప్రొటెస్టెంటు క్రైస్తవ మత ప్రచారము ఆంధ్రదేశ మున వేరు వేరు 'మిషనుల' అధిపత్యమున సాగెను. తొలు తగా క్రీ. శ. 1805లో లండను మిషను ఆంధ్రదేశమున ప్రచారమునకు పూనుకొనెను. వీరు విశాఖపట్టణమున మొదట తమ స్థావర మేర్పరుచుకొని సుబ్యరాయడను క్రైస్తవుడగు తెలుగు బ్రాహ్మణుని పాయమున లైలిను, తక్కిన క్రైస్తవ మత గ్రంథములను తెలుగులోని కనువ దించి ప్రచురించిరి. క్రీ. శ. 1822 నుండి వీరు కడప జిల్లాయందు తమ ప్రచారమును సాగించిరి.

ఇంతలో మతప్రచారమున కలకత్తాలోని స్కాట్ మిషనరీ అలెగ్జాండర్ డఫ్ ఒక నూతన విధానమును ప్రవేశపెట్టెను. దేశీయులకు ఉన్నత విద్య నింగ్లీషులో బోధించుటచే క్రమముగ వీరికి పాశ్చాత్య మతములయందు ఆసక్తి కలుగునని అత డా విధముగ వాచరింప వారం భించెను. క్రీ. శ. 1841 లో మచిలీపట్టణమునకు వచ్చిన చర్చి మిషనరీ నానెటి తాలుకు మతబోధకుడగు నోలిల్ ఈ పద్ధతి ననుసరించెను. అతడు స్థాపించిన విద్యాసంస్థయే తరువాత నోలిల్ కాలేజి అయినది. అగ్రకులముల వారికి మాత్రమే అం దాతడు విద్య బోధించెను. అత డీ విధముగ కుల భేదములను పాటించినందులకు అధికారు లీతనిని మందలించిరి. కాని ఇతడు తన పట్టును నెగ్గించుకొనెను. అగ్రకులములవారు కొంద రీతని బోధనల వలన క్రమ ముగ క్రైస్తవు లైరి. అందులో కొందరు బ్రాహ్మణులుమ గలరు.

క్రమముగ ఈమిషనువారు క్రింది కులములవారినికూడ క్రైస్తవులను జేయ మొదలిడిరి. వీరి కిందు పాగల్లు వెంకయ్య అను నత డెక్కువగ సాయపడెను. ఈతడు తాను క్రైస్తవుడై నిమ్నజాతీయుల కనేకులకు క్రైస్తవ మత మిప్పించెను.

ఈ మిషను వలెనే తక్కిన అన్ని మిషనులవారును అప్పటినుండి ఉన్నత విద్యా బోధన నాధారము చేసికొని మత ప్రచారము చేసిరి. క్రీ. శ. 1842లో వచ్చిన లూథరన్ మిషనువారు గుంటూరులో విద్యాకాలను స్థాపించిరి. అదియే నేటి ఆంధ్ర క్రైస్తవ కళాశాల. ఈ మత ప్రచారకులు నిమ్నజాతివారి కనేకులకు క్రైస్తవమత దీక్ష నిచ్చిరి.

క్రీ. శ. 1840 లో ఆంధ్రదేశమున మత ప్రచారమునకు పూనుకొనిన అమెరికన్ బాప్టిస్ట్ మిషను వారు క్రీ. శ. 1888 నుండి ఒంగోలులో తమ కేంద్రమును స్థాపించుకొన్న తరువాత విరివిగ మతప్రచారము చేసిరి. వీ రచ్చట వారి ఉన్నత పాఠశాలను స్థాపించిరి. నిమ్నజాతీయులకు

మతసంప్రదాయములు

ముఖ్యముగ మాదిగలలో ఎక్కువమందికి వీరు క్రైస్తవ మిప్పించిరి. ఇందులో వీరికి ఎర్రగుంట్ల పేరయ్య అను దేశీయబోధకుడు ఎక్కువగ సాయపడెను. క్రీ. శ. 1876 వ సంవత్సరమున కరువు వచ్చిన వందర్పమున వీరు విచక్షణ లేకుండ దినము ఒక్కటికి నూర్గురికి మతదీక్ష నిచ్చి వారికి బ్రాహ్మణము పెట్టి కాపాడిరి.

వై ని చెప్పిన మిషనులు కాక 'సొసైటీ ఫర్ ది ప్రావ గేషన్ ఆఫ్ గాస్పెల్', 'కెనెడియన్ మిషన్' మొదలగు నవిరూడ ఆంధ్రదేశమున మత ప్రచారము చేయుచున్నవి. ఇవి యన్నియు విదేశీయ మతసంస్థల ఆధిపత్యమునకు లోబడి పని చేయుచున్నవి. కాని క్రమముగ దేశీయమత సంస్థలనే ఏర్పరచుకొనవలెనను కోరిక ఆంధ్ర క్రైస్తవుల యందు బలపడుచున్నది. అట్టి కోరిక ఫలితముగ నెల్లూరు జిల్లాలో 'తెలుగు బాప్టిస్టు హోమ్ మిషన్ సొసైటీ' ఏర్పడి పొదిలి ప్రాంతముల పనిచేయుచున్నది. ఇటువంటిదే యగు 'ఇండియన్ మిషనరీ సొసైటీ' కాఖ ఒకటి తెలంగాణా యందలి దోర్నకల్లనందు పనిచేయుచున్నది. ఈ విధముగ క్రమముగ క్రైస్తవ మతప్రచారము ఆంధ్ర క్రైస్తవుల యాధిపత్యముననే జరగుకాలము సన్నిహితముగ నున్నదని మన మూహించుట కవకాశము కలదు.

క్రైస్తవ మతప్రచారమున మొదటి రోమన్ క్యాథలిక్ క్రైస్తవ మతబోధకు లనునరించిన విధానములును, ఆర్థిక దౌర్బల్యము నాధారముగ గ్రహించి జరపు మత ప్రచారమును విమర్శనీయుములే యైనను క్రైస్తవ మతము సాంఘికముగ నిన్ను జాతుల ననేకుల నుద్ధరించి వారికి జీవిత కల్పించిన దనుట నిర్వివాదాంశము. వైద్య విషయమునను, విద్యా ప్రచారము విషయమునను ఈ మత సంస్థల చేయు సేవ తక్కిన అన్ని మతముల వారు ననుకరింప దగినది, ఎడతెగని పట్టుదలతో ఈ మిషనరీలు చేయు నిస్వార్థ కృషివలన క్రీ. శ. 1700 నాటికి క్రైస్తవుడే లేని తెలుగు దేశమున క్రీ. శ. 1951 నాటికి 12,06,548 క్రైస్తవు లుండుట సంభవించి, క్రైస్తవ మతమున కి దేశమున నొక స్థానము సిద్ధించినది. చీ. శే. రా.

బ్రాహ్మ ధర్మము

బ్రాహ్మ సమాజము పరిశుద్ధమైన ఆస్తిక్యమును ప్రబోధించు మతము. ఈశ్వరుడు ఒక్కడే యనియు, ఈశ్వరుని మానసికముగనే ఆరాధించ వలయు ననియు ఈ ధర్మము నందలి మూలసూత్రములు. దీనిని వంగదేశములో పండొమ్మిదవ శతాబ్దమున నవభారత పితామహు డన దగిన రాజా రామమోహనరాయలు స్థాపించెను. తరు

వాత మహర్షి దేవేంద్రనాథ తాకూరు, కేశవచంద్ర సేనుడు మొదలైనవారు దీనిని సుస్థిరముగా వెలకొల్పి భారతదేశమునందు ప్రచారము చేసిరి.

దక్షిణభారత దేశములో దీని ప్రచారము ప్రారంభము చేసిన బ్రాహ్మసమాజ నాయకుడు బ్రహ్మానంద కేశవ చంద్ర సేనుడు. క్రీ. శ. 1864 లో ఆయన మదరాసుకు విచ్చేసి బ్రాహ్మ ధర్మమును గూర్చి గంభీరోపన్యాసములు చేసి వచ్చుడు వారి ప్రసంగములు రాజగోపాలాచార్యులు, సుబ్బారాయలుకెట్టి యను ఇరువురు న్యాయవాదుల నాకర్షించినవి. దాని ఫలితముగ మదరాసులో వేదసమాజ మను సంస్థ వెలసెను. వారి యనంతరము శ్రీధరులు నాయ డను యువకుడు బ్రాహ్మ ధర్మ ప్రబోధికుడై వంగదేశ మునకూడ పర్యటనము చేసి వచ్చి మదరాసులో క్రీ. శ. 1871 వ సంవత్సరమున దక్షిణభారత బ్రాహ్మసమాజము వెలకొనుటకు కారణభూతు డయ్యెను. ఈ సంస్థమూలమున నాటినుండి నేటివరకు తెలుగువారు అనేకులు బ్రాహ్మ సమాజాభివృద్ధికి పాటుపడియున్నారు.

క్రీ. శ. 1878 వ సంవత్సర ప్రాంతమున ఆంధ్రదేశము నుండి మన్నవ బుచ్చయ్య పంతు లను ఉపాధ్యాయుడు మదరాసులో ఒక బాలికాపాఠశాలలో పని చేయుచు, బ్రాహ్మసమాజమునం దభిమానము కలవాడై ఉత్సాహముతో చాలమందిని బ్రాహ్మసమాజమునందు సభ్యులుగ చేర్చెను. బుచ్చయ్య పంతుల దీక్షవలన 'అన్నాపిత్తై' వీధిని నిలిచియున్న దక్షిణ భారత బ్రాహ్మసమాజము నిర్మించుటకు ప్రయత్నములు ప్రారంభ మయ్యెను. ఉత్తర సర్కారులలోని ప్రసిద్ధ భూస్వామి ఒకడు, రాజా గజపతిరావను బ్రాహ్మ ధర్మాభిమాని ఈ భవన నిర్మాణమునకు భూరి విరాళము నిచ్చెను. బుచ్చయ్యపంతుల నిశ్చల విశ్వాసము, నిరాదంబర జీవితము, నిష్కపట స్వభావము ఎల్ల జనుల ప్రశంసలకు పాత్రము లైనవి. క్రీ. శ. 1881 లో మదరాసు విచ్చేసిన బ్రాహ్మధర్మ ప్రచారకుడు పండిత శివనాథశాస్త్రి ప్రబోధామృతమును క్రోలి, విద్యార్థిదళలోనే బ్రాహ్మధర్మ దీక్షాపరుడైన తరుణవయస్కుడగు వేంకటరత్నము బుచ్చయ్యపంతులకు చేదోడు వాడోడై నిలిచి బ్రాహ్మసమాజసేవకు, సంఘ సంస్కరణమునకు పాటుపడుచుండెను. మదరాసు బ్రాహ్మ సమాజ నిర్మాతయైన బుచ్చయ్యపంతులు యువకుడగు రఘుపతి వెంకట రత్నములో దక్షిణభారతము నందలి బ్రాహ్మసమాజోద్యమమునకు భావినాయకుని మూర్తిని గుర్తించగల్గెను. ఈ సమయముననే వెంకట రత్నమునకు తోడై వి. పి. రాజానాయుడు సమాజకార్యమునందు

1870లో పని చేయించడం. బుచ్చయ్య పంతులు మద రాసులో నాటిన బీజము మొలకెత్తుటకు వెంకట రత్నము నాయునితో పాటు వీరేశలింగము పంతులు దోహదము చేసెను. క్రీ. శ. 1895 లో ఆయన మదరాసుకు కళాశాలాధ్యాపకులుగా వచ్చినపుడు తిరిగి బ్రాహ్మసమాజోద్యమము నూతనోత్సాహముతో విజృంభించెను. వీరేశలింగము పంతులు స్థాపించిన సంఘ సంస్కరణ సమాజము, వితంతు సంరక్షణాలయము బ్రాహ్మ సమాజోద్యమము విస్తరించుటకు తోడ్పడినవి.

మదరాసునుండి రాజమహేంద్రవరమునకు తన ఉద్యోగస్థానము సూరినపుడు వీరేశలింగము పంతులు యుద్ధమును రాజమహేంద్రవరములో వెలకొల్పెను. మహాపండితుడును, మేధావియే కాక చక్కని రచనా కళలము కల వీరేశలింగము పంతులు సరళమైన తెలుగు భాషలో స్త్రీలకు, పామర జనులకు కూడ అందికాటుతో నుండునట్లు విజ్ఞానప్రదములైన గ్రంథముల వెన్నిటివో రచించి తమకు జాతికి ఘనమైన సేవ చేసి తమకు పాపకెనలేని వన్నె దెచ్చెను. వంగ దేశమున విద్యాసాగరుని వలె ఆంధ్రదేశ విద్యాసాగరుడైన వీరేశలింగము పంతులు వితంతు రక్షణమునకును, పరిశుద్ధాస్తికృత ప్రచారమునకును తన సర్వ శక్తులను ధారవోసి స్వార్థితమైన విత్తముతో హితకారిణి సమాజము, వీరేశలింగ ఆస్తికోన్నత పాఠశాల మొదలగు సంస్థలు స్థాపించెను.

తెలుగు జిల్లాలలో క్రీ. శ. 1870 - క్రీ. శ. 1880 మధ్య ప్రధానమైన పట్టణములలో బ్రాహ్మ సమాజములు వెలసినవి. బరంపురములో తొలుదొల్ల క్రీ. శ. 1870 లో బ్రాహ్మ సమాజము స్థాపించబడెను. తరువాత క్రీ. శ. 1875 లో రామోదరయ్య తోడ్పాటుతో బందరులోను, క్రీ. శ. 1878 లో వారణాసి రామబ్రహ్మము పూనికవలన కాపట్లలోను, వీరేశలింగము పంతులు కృషివలన రాజమహేంద్రవరములోను సమాజములు ఏర్పడినవి. పండిత శివనాథశాస్త్రిగారు తమ బ్రాహ్మ సమాజ పరిశ్రమలో ఆంధ్ర దేశములోని ఉద్యమమును గూర్చి వ్రాయునపుడు ఈ శతాబ్దారంభమున రాజమహేంద్రవరము బ్రాహ్మకర్మ కేంద్రముగను, కాపట్ల బ్రాహ్మ కర్మ మండలముగను, బందరు బ్రాహ్మ విజ్ఞానాశాలయముగను అభివర్ణించి యున్నారు.

బ్రాహ్మ ధర్మము భక్తి జ్ఞాన కర్మ మార్గములలో ఆంధ్ర దేశమున వ్యాపకము కాకొచ్చెను. భక్త రత్నముగు రఘుపతి వెంకట రత్నము నాయుడు ఈశ్వర కారుణ్యము, పవిత్ర మానవ జీవిత ప్రకాశము చక్కగా వ్యక్తము

నట్లు విశదీకరించు తన యసాధారణ గంభీరోపన్యాసములతో దళ దిశలు ప్రతిధ్వనింపజేసి విద్యార్థి యును; హృదయములందు మాతన చైతన్యమును కలుగ జేసెను. కాపట్లలో త్యాగ జీవియై అసంచల విద్యాసీయైన దేశ రాజు పెద్ద వాపయ్య తన యాదర్శప్రాయ జీవితమువలన నెందరినో బ్రాహ్మ ధర్మానుష్ఠాన పరుల నొనర్చెను. ఈ మూడు కేంద్రములనుండి బయలుదేరి బ్రాహ్మ సమాజోద్యమలత తెలుగు దేశ మంతటను ప్రాకెను. రాజమహేంద్రవరము నుండి కాకినాడ, పల్నాకిమిడి, పాలకొల్లు, నర్సాపురము, విజయవాడ, వెనాలి మున్నగు ప్రదేశములకు సమాజోద్యమము వ్యాపించెను. కాకినాడలో దుగ్గిరాల సూర్యప్రకాశరావు, తాయి సూర్యనారాయణరావు ప్రభృతులు క్రీ. శ. 1888 లో బ్రాహ్మ సమాజమును స్థాపించిరి. రఘుపతి వెంకట రత్నము నాయుడు కాకినాడ పితాపుర రాజ కళాశాలాధ్యక్షు లగుటతో కాకినాడ నగరము ఆంధ్ర బ్రాహ్మసమాజోద్యమమునకు ప్రధాన కేంద్ర మయ్యెను. బందరునుండి ఈ యుద్దమము గడిచి వాడ, గుంటూరు, నరసారావుపేట, వెల్లూరులకు వ్యాపించినది. కాపట్లనుండి భక్తాగ్రేసరుడు పిళ్ళారిసెట్టి సీతారామయ్య ప్రబోధ ప్రకాశమున చీరాల, ఈపూరు పాలెములందు సమాజము లేర్పడెను. క్రమముగా ఏలూరు, భీమవరము, పితాపురము, విశాఖపట్టణము, భీమునిపట్టణము, చిత్రపురము, గోపాలపురము మొదలగు పట్టణములందు సమాజములు స్థాపితము లైనవి. ఈ సమాజము లేర్పడుటలో వంగదేశము నుండి వచ్చిన హేమచంద్ర సర్కారను బ్రాహ్మ ధర్మ ప్రచారకుడు చాల తోడ్పడెను.

ఆంధ్ర దేశములో బ్రాహ్మ సామాజికులు చేపట్టిన సాంఘికోద్యమముల కన్నిటికి తీవ్రమైన సాంఘిక ప్రతిఘటన కలిగినది. కాని బ్రాహ్మ సామాజికులు సంఘ బహిష్కారమునకు వెరవక యోధులై నిలిచి ప్రతికూలశక్తుల హింసల కోర్చి, తమ వైతిక బలముతో ఉద్యమములను నడపించి నేటి సంఘ సంస్కరణమునకు పునాదులు వేసెరి; కాల్య వివాహములకు ఎరయై దుష్పహ వితంతు జీవితమున కుమిలి కృశించిన నిరాశా జీవులకు సుమంగళీత్వ భాగ్యమును ప్రసాదించి సంఘములో ఆనందమయ జీవనమును కల్పించిరి; తర తరములనుండి పరంపరగా వచ్చు సాంఘికాచారములవలన గడపు అపవిత్ర జీవితమే తమకుల వృత్తిగా శ్రమించి సంఘమునకు చేటు కలిగించు వేక్యలను పడపువృత్తినుండి మరల్చి ఎన్నియో కుటుంబములకు గౌరవ పవిత్ర జీవితమును గడపు భాగ్యమును

మతసంప్రచారములు

ప్రసాదించిరి; జాతీయ జీవనమునకు భంగకారమైన కుల తత్వమును ఖండించి, జంచెమును విసర్జించు ధైర్యమును, కులముల కట్టుబాట్ల నెదిరించు సాహసమును ఎందరిలోనో పురికొల్పిరి; అగతికులకు, అనాథులకు శరణాలయము లను నెలకొల్పిరి; అస్పృశ్యతను రూపు మాపి, నిమ్న జాతుల యభ్యున్నతికి పాటు పడిరి; పరమేశ్వరునికి మాన పునికి మధ్య నే యంతరమును లేని విధమున ఆధ్యాత్మిక సాంఘికోపాసనలు జరపి నిత్య జీవితమునందు ఈశ్వర భక్తిభావము పెంపొందించుటకు పాటు పడిరి.

పందొమ్మిదవ శతాబ్దాంతమున ప్రారంభమైన బ్రాహ్మ సమాజోద్యమము క్రీ. శ. 20 వ శతాబ్ద ప్రారంభములో ఆంధ్ర దేశమున విరివిగా వ్యాపించినది. మదరాసు, బందరు పట్టణములలో బ్రాహ్మ సమాజోద్యమమునందు ప్రముఖ పాత్ర వహించిన బ్రహ్మర్షి రఘుపతి వెంకట రత్నము కాకినాడ పితాపుర రాజ కళాశాలకు ప్రధా నాచార్యులుగా వచ్చినప్పటి నుండియు ఈ యుద్యమ చరి త్రలో ఆంధ్ర దేశములో నూతన శక మేర్పడెనని చెప్ప వచ్చును. పవిత్ర శీలము, పరమ భక్తి, ప్రేమోదార్యములు మూర్తిభవించిన బ్రహ్మర్షి వెంకట రత్నము ఈశ్వర ప్రసా దితములైన సర్వ శక్తులను, సర్వ సంపదలను మానవ సేవకు, బ్రాహ్మ ధర్మ ప్రచారమునకు నర్పణము చేసెను. తన ప్రయితమ శిష్యుడగు పితాపురాధీశ్వరుని వితరణము నూతగా గొని ఎన్నియో సంస్థల నేర్పాటు చేసెను; కాకి నాడ బ్రాహ్మ సమాజము ఉపాసనలు, సభలు జరుపుకొను టకు బ్రాహ్మోపాసనా మందిరమును దివ్య సుందర భవన మును, అనాథ జనుల సంరక్షణమునకయి రావు గంగాధర రామారాయ శరణాలయమును, బ్రాహ్మ ధర్మ ప్రచార మునకు కాశ్యత నిధిగా ఆంధ్ర బ్రాహ్మ ధర్మ ప్రచార నిధిని లక్షలకొలది రూప్యముల వ్యయముతో పితాపురా ధీశ్వరులచే నెలకొల్పి జేసెను. అశోకుడు బౌద్ధమత వ్యాప్తికి పాటుపడినటులే ఆంధ్ర దేశములో బ్రాహ్మ సమాజ వ్యాప్తికి పితాపురాధీశ్వరులు తోడ్పడిగని చెప్ప వచ్చును. బ్రహ్మర్షి శిష్యులు డాక్టరు వేమూరి రామ కృష్ణరావు, దివాన్ షోకా వెంకట సుబ్బారావు ప్రభృ తులు బ్రాహ్మ సమాజోద్యమమున కఖండ సేవ చేసి, బ్రాహ్మ బంధు నిధిని స్థాపించి ధన్యతైరి; పరిశుద్ధాత్మిక మత ప్రచారమునకై బ్రహ్మర్షికి చేదోడు వాదోడుగా నుండి ఆంధ్రాత్మిక మహాసభ నేర్పరచి ఏటేట సమావేశ ములు జరపించుచుండిరి. వంగ దేశమునుండి ప్రసిద్ధులగు ధర్మ ప్రచారకులు వండిత శివనాథశాస్త్రి, హేమచంద్ర సర్కారు, సతీశచంద్ర వక్రస్వామి కవ విధాన ప్రచార

కులు. అమృతలాల్ బోసు, నిర్భరప్రియ ఘోషు, రాజ కీయ దురంధరుడు విపినచంద్ర పాలు, రవీంద్ర కపింద్రుడు, బొంబాయినుండి పించే మున్నగువారలు, అమె రికానుండి సౌత్ వర్లు, డ్రమండు నెట్ ఫీల్డ్ మున్నగువారు తెనుగు సీమకు విచ్చేసి బ్రాహ్మ ధర్మ ప్రబోధము కావించు టకు బ్రహ్మర్షి వెంకట రత్నము కారణభూతు డయ్యెను. బ్రహ్మర్షి వెంకటరత్నము నిర్వాణము తరువాత ఆంధ్ర దేశమున బ్రాహ్మ సమాజ సభ్యుల సంఖ్య కొంత తగ్గినది. కాని వారి కాలములో స్థాపితములైన సమాజము లన్నియు యథాక్రమముగా నడచుచునే యున్నవి. ఆంధ్రాత్మిక మహాసభలు ప్రతి సంవత్సరమును సక్రమ ముగా జరగుచున్నవి. సమాజము లన్నిటిని సంఘటిత పరచి ఒక విధానమున నడపుటకు ఆంధ్ర బ్రాహ్మ సభ యను సంస్థ క్రీ. శ. 1941 లో ఏర్పడినది. దాని యాజ మాన్యమున ఆంధ్ర దేశములో బ్రాహ్మ సమాజోద్యమము నూతనోత్సాహముతో సాగుచున్నది. ఆంగ్లుల నవ్య సాంఘిక జీవనమును దిద్ది తీర్చి, దానిని నైతిక మార్గమున నడపుటకా, సంస్కరణ పరాయణము చేయుటకు బ్రాహ్మ సమాజోద్యమము మహాత్తరసేవ చేసినది. ఎం. వెం. ర.

ఆధునిక మత పరిస్థితి : పైని చెప్పినవికాక ఆర్య సమాజము, దివ్యజ్ఞాన సమాజము అని బ్రాహ్మధర్మము వలెనే బ్రిటిషు ప్రభుత్వము మనదేశములో స్థిరముగా నెలకొన్న ఘిదవ వచ్చిన ధర్మ సంప్రచారములు. బ్రాహ్మ సమాజ, ఆర్య సమాజములు రెండును బ్రిటిష్ ప్రభుత్వము వారు మనదేశములో ప్రవేశపెట్టిన విద్యావిధానము వలన వ్యాపించిన హేతువాద భౌతిక శాస్త్ర విజ్ఞానములను, ప్రాచీన హిందూమత విజ్ఞానమును సమన్వయ పరచి ఆధునిక యుగమున కనుగుణముగ మన మతమును తీర్చి దిద్దుకొనుటకై ఉద్దేశింపబడిన మత, సాంఘిక సంస్కరణో ద్యమములు. ఈ రెండును ఏకేశ్వరోపాసనా బోధకములే. ఈ రెంటిలో బ్రాహ్మసమాజము మొదట స్థాపితమైనది. పందొమ్మిదవ శతాబ్ది ఉత్తరార్థమునందును, ఇరువదవ శతాబ్ది ప్రథమపాదమునందును మన దేశములో సంస్కర ణోద్యమములు నడపిన నాయకులమీద దాని ప్రభావ మెక్కువగా నుండెను.

బ్రాహ్మ సమాజమునకు తరువాత వచ్చినది ఆర్య సమాజము. దీనిని దయానంద సరస్వతులవారు స్థాపించిరి. ఇది కూడ బ్రాహ్మసమాజము వలెనే మత సంస్కరణము నకే కాక సంఘసంస్కరణమునకు కూడ ఎక్కువగ కృషి చేసెను. ఇస్లాము, క్రైస్తవ మత ప్రవిష్టలైన హిందువులను క్రైస్తవమంబ్రములవలన పునీతులను కావించి మరల

హిందూమతమున చేర్చుకొనుట ఆర్యసమాజ సంఘ సంస్కరణ కృషిలో ప్రధానమైనది. దీనికి శుద్ధి ఉద్యమ మని పేరు. హిందువుల అన్యమత ప్రవేశ మెక్కువగ నుండిన ప్రదేశములలో ఈ యార్యసమాజ మెక్కువగ వర్ధిల్లినది. ఈ ధర్మసంప్రదాయమునకు 'సత్యార్థ ప్రకాశిక' పేరము వంటిది. దాని కది జీవము. బ్రాహ్మ సమాజము ప్రబలినట్లు ఆర్య సమాజము మన దేశములో ప్రబలలేదు. బ్రాహ్మ సమాజమున కుండిన పట్టు దీనికి లేదు. అట్లని అది మొదలే మనదేశమున వ్యాపింపలేదని చెప్పలేము. ఆంధ్ర రాష్ట్రములో గంతును తెలంగాణాలో ఆర్య సమాజము నకు బలమెక్కువగ నుండెను.

బ్రాహ్మ సమాజ, ఆర్యసమాజములు రెండును హిందూ మతమును సంస్కరించి ఆ మతము పునాదులమీద స్థాపింప బడగా, దివ్యజ్ఞానము సర్వమత సారము నాధారముగా గొని యేర్పడిన విశ్వమత సంప్రదాయము. సర్వమతము లకు సాధారణమైన సత్యమే దివ్యజ్ఞానము. దివ్యజ్ఞాన సమాజము సర్వమానవ సౌఖ్యాశ్రమమునకై కృషి చేసినది. అనిఖినెంటు దివ్యజ్ఞాన సమాజమును చేపట్టి నడవినప్పటి నుండియు దానికి అఖిలభారత వ్యాప్తియు, ప్రళస్తీయు కలిగినది. ఇది హిందూమతములోని పూర్వాచారములను చాలవరకు సమర్థించుటచేతను, ఎవరి మతమును వారు విడువ నక్కరలేకయే యందు చేరుట కవకాశ ముండుట చేతను, సర్వమతసార మగుటచేతను దానియొడ మనదేశీ యులలో హిందువులైన ఆంగ్ల విద్యార్థికుల కెక్కువ మక్కువ కలిగినది. ఆంధ్రరాష్ట్రములో, అందును ముఖ్యముగ సముద్ర తీరస్థ మండలములలో దీనికి వ్యాప్తియొక్కువ.

బ్రాహ్మసమాజ, దివ్యజ్ఞానసమాజ, ఆర్యసమాజములు వవిశ్రజీవనమును గడుపుటకు చాల ప్రోత్సహించినవి. ఆస్తికభావమును పెంపొందించినవి; నైతిక ప్రవర్తన ముఖ్యమని ఉద్ఘాటించినవి; సంఘ సంస్కరణమునకును, కుల వర్ణ మత విభేదములు తొలగించి సాంఘికుల నందర నేకముచేయుటకును చాల తోడ్పడినవి.

మహాత్మ గాంధీ స్వాతంత్ర్యోద్యమ సందర్భమున అస్పృశ్యతా నివారణమును దాని కొక యంగముగ జేసి గొప్ప యుద్యమముగ రూపొందించి ప్రాచీన హిందూ వర్ణ వ్యవస్థకు క్రొత్తదనమును చేకూర్చి, ఆధునికయుగమునకు తగినట్లు హిందూమతమునకు నూతన వ్యాఖ్యానమును కావించెను.

రామకృష్ణ పరమహంస, వివేకానందస్వామి, రామ తీర్థస్వామి మొదలగు మహాత్ముల ఉపదేశములును, ఉపన్యాసములును, బోధలును దేశీయ హృదయమునకు క్రొత్త బలము నిచ్చి దాని నుత్తేజ పరచినవి. రామకృష్ణ పరమహంస సందేశమును, హిందూమత ప్రళస్తీని వివేకానందస్వామి జగద్వ్యాప్త మొనర్చెను. మానవ సేవయే మార్గవ సేవ యను విశ్వాసముతో ఆధునిక ధర్మ సంప్రదాయము లన్నియు జన సామాన్యమునకేయో యొక విధమాన తోడ్పడి వారి నుద్ధరించుటకే కృషి చేయు చున్నవి. ఈ లక్ష్యముతోనే తెలుగు దేశములోని రామకృష్ణ మతములును పాటుపడు చున్నవి.

అరవిందయోగి, రమణమహర్షి వంటి యోగీంద్రులును, ఆత్మవేత్తలును తెలుగు దేశీయులలో అనేకుల హృదయము నాకర్షించి యున్నారు. వారి యాశ్రమముల కరిగి వారి బోధల నాకర్షించి యోగ మహత్త్వమును దెలిసికొని వారికి శిష్యులై ఆధ్యాత్మికముగ కృషి చేయుచున్న తెలుగువారు ఆంగ్ల విద్యార్థికులలోను, సామాన్యులలోను కూడ నున్నారు.

రాధాస్వామి సత్సంగ్, హరనాథ బాబా, సాయి బాబా, మెహర్ బాబా వంటి మహాత్ముల, సిద్ధుల ప్రభావము తెలుగు దేశపు సామాన్య ప్రజమీద కూడ అధికముగా నున్నది. పై నుడివిన ధర్మ సంప్రదాయములును, యోగులును, సిద్ధులును, మహాత్ములును తెలుగు హృదయమునందు ధర్మాభిరతిని, ఆత్మజ్ఞానమును, భక్తిభావమును నేటికి నుజ్జీవింప జేయుచున్నారు.

మ. సో. శ.

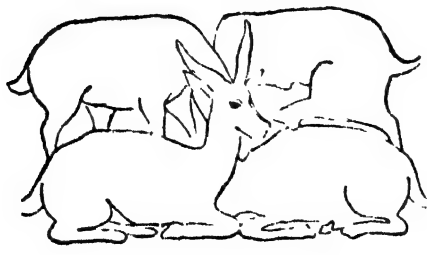

తెలుగు వాఙ్మయము

ప్రాజ్ఞన్నయ యుగము (క్రి. శ. 1030 పూర్వము)

ఆంధ్ర వాఙ్మయమున ఉపలభ్యమానము లగుచున్న గ్రంథములలో మొట్టమొదటిది నన్నయ భట్టారక విరచిత మగు 'ఆంధ్ర మహాభారత' భాగము. నన్నయకు పూర్వము ఆంధ్రవాఙ్మయ స్వరూప మెట్లుండెనో నిర్ణయించుటకు తగినన్ని ఆధారములు లేవు. ఉన్నవానిలో ప్రధానమయినవి కాసనములు. అవియును నాటి భాషా దేశీయ చృంద స్వరూపనిరూపణమునకే ఎక్కువ యుపయోగించును కాని వాఙ్మయస్థితిని విపులముగా గ్రహించుటకు చాలవు. వాఙ్మయ విమర్శక మర్యాద ననుసరించి, ఆంధ్ర వాఙ్మయచరిత్ర రచనలో ఆదినుండి ఆంధ్రమహా భారతా వతరణ కాలము వరకును ఒక ప్రకరణముగ విభజించి దానిని 'ప్రాజ్ఞన్నయ యుగము' అనియు, 'అజ్ఞాత యుగము' అనియు పండితులు వ్యవహరించుచున్నారు.

ఆంధ్ర మహాభారతము వెలసినది వేంగీ చాళుక్యుల కాలమున, అనగా పదునొకండవ శతాబ్దియందు. చాళుక్యులకు పూర్వయుగములలో సాతవాహనులు, ఇక్ష్వాకులు, బృహత్పలాయనులు, పల్లవులు, శాలంకాయనులు, విష్ణుకుండివృపులు మన దేశమును పాలించిరి. ఈ రాజవంశముల పరిపాలనలో సంస్కృత ప్రాకృతభాషలే రాజాదరణ పాత్రము లైనవి. ఆ రాజులలోని, పల్లవ శాలంకాయను లీ యుగయ భాషలలోను కాసనములు వేయించిరి.

ఆంధ్ర దేశము నేలిన తొలిరాజవంశము సాతవాహన వంశము. వారు ప్రాకృతభాషనే రాజభాషగా స్వీకరించిరి. గుణాధ్యుని 'బృహత్కథ', హేలుని 'గాథాప వ్రతతి' పాత వాహన రాజుల కాలమున వెలసిన ప్రాకృత కావ్యములు. రాను రాను సంస్కృతమున కధికారమును, రాజభాషా గౌరవమును సిద్ధించినవి. అప్పటి కాసనములలో అగ్రవార ప్రతిగ్రహీతల పేర్లు, సీమానామములు మాత్రము తెలుగు భాషలో వ్రాయబడు చుండెడివి. క్రమక్రమమున తెలుగు వాక్యములు, పద్యములు చొప్పింపబడి తుదకు పూర్తిగా తెలుగుననే కాసన మంతయు వ్రాయబడుటయు జరగినది. నన్నయకు పూర్వమున గల కాసనములను పరిశీలించినచో ఈ విషయము స్పష్ట మగును.

శాలంకాయనులనాటి కాసనములలో పేర్కొనబడి యుండు గ్రామ, గ్రామసీమాపథుల నామములనుబట్టి అప్పటికే తెలుగుభాష జనసామాన్యమునందు వాడుకలో

నుండెనని కొందరు ఊహించుచున్నారు. ఇది యథార్థమే కావచ్చును; కాని దాని స్వరూప మెట్టిదో తెలిసికొనుటకు తగిన సామగ్రి మృగ్యము. క్రీ. శ. 7 వ శతాబ్దారంభదశ యందు రక్షిణ, పశ్చిమాంధ్ర ప్రాంతమును పాలించిన పల్లవరాజు మొదటి మహేంద్రవర్మ విరుదులలో కొన్ని తెలుగు పదములు కలవు. అప్పటికి దేశమునందు తెలుగు సర్వసామాన్యముగ వాడుకలో నుండెనని భాషాశాస్త్ర వేత్తల యభిప్రాయము. ఆనాడు ఇప్పటి రాయలసీమను పాలించుచుండిన రేనాటి చోళ, శాదామి చాళుక్య రాజుల యొక్కయు, తూర్పున కళింగమునుండి సమస్త తీరాంధ్రభూమిని పాలించుచుండిన పూర్వచాళుక్య ప్రభువుల యొక్కయు శిలాకాసనము లనేకము తెలుగు భాష యందు వ్రాయబడి యుండుటవలన అప్పు డచ్చట జను లాడుచుండిన భాష తెలుగే యని విస్పష్ట మగు చున్నది.

కడపమండలములోని చిలమకూరు, ఎర్రగుడిపాడు గ్రామములలో కాసనవచ్చు రేనాటి చోళరాజులనాటి ప్రాచీన శిలాకాసనములు క్రీ. శ. 8 వ శతాబ్ది చతుర్థ పాదమున వ్రాయించిన వనియు, ఉరటూరులోని చోళ మహారాజుల శిలాకాసనము క్రీ. శ. 7 వ శతాబ్ది ప్రథమ పాదమున వ్రాయించిన దనియు కొందరు పరిశోధక పండితులు అభిప్రాయపడు చున్నారు. ఇది యెట్లున్నను కడప జిల్లా రామేశ్వరమునందలి శివాలయములో భద్రపరప బదియుండు మహేంద్ర విక్రమ చోళమహారాజు పుత్రులైన పుణ్యకుమారుని ధర్మపత్ని వసంతదోతీ మహాదేవి నిర్మిత శిలాకాసనము క్రీ. శ. 6 దశవ శతాబ్ది మధ్యకాలమున వ్రాయించినదని నిశ్చయముగ చెప్పవచ్చును. పూర్వ చాళుక్య ప్రథమ జయసింహవల్లభుడు (క్రి.శ. 641 - క్రీ.శ. 678) గుంటూరు జిల్లా విష్ణుర్తిగ్రామమునందు నిర్మిత శిలా కాసనముకూడ అప్పటికే. వీనికి తరువాత పేర్కొనదగిన వానిలో మంగి యువరాజు (క్రి. శ. 681 - క్రీ. శ. 705) యొక్క లక్ష్మీపుర కాసనమును, మూడవ విష్ణువర్ధనుని కాలము (క్రి.శ. 718 - క్రీ.శ. 752) నాటిదని చరిత్రకారులు అభిప్రాయపడు అనాదవకర కాసనమును ముఖ్యమైనవి. అనాదవకర కాసనము తప్ప తక్కిన వన్నియు సంపూర్ణముగ తెలుగు భాషయందే లిఖింపబడి యున్నవి. అనాదవకర కాసనమందు చాలభాగము సంస్కృతము; కాని

యందలి దాన వివరవర్ణన యంతయు తెలుగుననే యున్నది. ఈ శాసనముల భాషయందు సంస్కృత ప్రాకృత భాషా ప్రభావ మెక్కువ. ఇందలి తెలుగు పలుకుబడులలో ప్రాచీన ద్రావిడభాషా సముదాయము సంస్కృత ప్రాకృత భాషా సాహా చర్యములచే మార్పు పొందుచున్నదక శాసనగును.

క్రీ. శ. 848 - 49 సంవత్సరమున పూర్వచాళుక్య గుణగ విజయాదిత్యుని రాజ్యాభిషేకముతో ఆంధ్రవాఙ్మయ చరిత్రయందు ఒక నూతన యుగము ప్రారంభమాయెను. శాసనములందు తెలుగు పద్యములు అప్పటినుండియే కాన వచ్చుచున్నవి. ఇందువల్ల నితని కాలమునో, ఇంచుక పూర్వమునుండియో తెలుగున పద్యరచన ప్రారంభమాయె నని తెల్లమగుచున్నది. ఇతని కాలపు శాసనములలో రెంటియందు పద్యములు కానవచ్చుచున్నవి. అం దొకటి అద్దంకి శిలా శాసనము (క్రీ. శ. 849 - 50). ఇది గుణగ విజయాదిత్యుని సేనానాయకు డగు పండరంగడు ఆదిత్య భట్టారకునకు 'ధర్మపురము'న కొంతభూమి దానము చేయుటను తెలుపు శాసనము; గద్య పద్యాత్మకమై యంతయు తెలుగున నున్నది. ఇందలి పద్యము తరువోజి. తెలుగు పద్యము కానవచ్చు మొదటి శాసన మిదియే.

మరియొకటి కందుకూరు శాసనము. ఈ శాసనమున సీసపద్యము కలదు. శాసనశిల పగిలి కొంత కానరాక పోవుటచేత సీసములోని మొదటి, చివరి చరణములు మాత్రమే లభ్యమగుచున్నవి.

మరియొకటి యుద్ధమల్లుని జెఱవాడ శాసనము (క్రీ. శ. 950). ఈ శాసనమున మధ్యాక్కరలు గలవు. దీనికి విస్తృత మనకు కానవచ్చు తెలుగురచన మహాభారతమే.

గుణగ విజయాదిత్యుని తరువాత వేంగీ సింహాసనము నధిష్టించిన మొదటి చాళుక్య భీమ మహారాజు (క్రీ. శ. 892 - క్రీ. శ. 921) గుంటూరుజిల్లా ఒంగోలు తాలూకా లోని ధర్మవర గ్రామమున వేయించిన శాసనమునందు సీసపద్య మొకటి యున్నది. నన్నయ సీసములకును, దీనికిని చాల పోలికలు కలవు. కవి యొప్పురో తెలియదు కాని ఇందు నర్వత్ర ప్రాసయతి పాటించబడి యుండుట గమనింప దగిన విషయము.

చాళుక్యుల కాలమునుండియే తెలుగునకు రాజాదరణము మిక్కిలిగా లభించినది; భాష సంస్కరింప బడినది. నన్నయ్యకు పూర్వము కానవచ్చిన పద్యము లన్నియు దేశీయచ్ఛందో బద్ధములే. సంస్కృతచ్ఛందస్సులను తెలుగు నకు తెచ్చినవాడు నన్నయ. ఒక్కచ్ఛందస్సుల విషయముననే కాదు, భాషా విషయమునను అనేక సంస్కారములు చేసి తెలుగున మహాభారతము వంటి యుద్దగ్రంథ

మును రచించుటకు చాలిన సర్వసంపన్న మయిన భాషగా తీర్చిన వరమేషి వన్నయ భట్టారకుడు.

నన్నయభట్టారకునికి చాల తరువాతి కాలమున నుండిన పాల్కురికి సోమనాథుడు తన పండితారాధ్య చరిత్రలో తుమ్మెద పదములు, ప్రభాత పదములు, పర్వత పదములు, ఆనంద పదములు, నివాళి పదములు, గొల్పి పదములు, వెన్నెల పదములు మున్నగువానిని పేర్కొనియున్నాడు. ఈ పదము లనేకము నన్నయకు పూర్వమునుండియు తెలుగునాట ప్రచారములో నుండియుండ వచ్చువని యూహించుట అసంజనము కాదు. ఈ పదవాఙ్మయమునకు రంగము పల్లెసీమలు. తీరికవేళలలో ఉత్పవము లలో, వసులలో మన్నపుడు అలవోకగా, ఉత్సాహముగా, శ్రమతోచకుండ స్త్రీపురుషు లెల్లరు పాడుకొనుచు ఆనందించుటయే దీనివలని ప్రయోజనము. అది స్త్రీల పాటల యందును, బాల బాలికల క్రీడాగీతములయందును, భక్తుల గేయములలోను, జానపద యువతీ యువకుల కూనరాగములలోను - ఎన్నియో రీతుల తన యునికిని నిలుపుకొనుచు విద్యత్పరిపత్తులకు దూరదూరముగా నుండి బ్రతుకసాగినది. ఇదియే దాని స్థిరమయిన వ్యవస్థితి లేమికి హేతువు. దీనికి నరియైన లక్షణ నిర్దేశముకూడ నుండదు. నిజమునకు ఒకదేశమున సర్వలక్షణ సంపన్నమై, పరిపుష్టమైన వాఙ్మయము బయలుదేరుటకు ఎంతో కాలము ముందుగానే పద వాఙ్మయము బయలుదేరును. నేటికిని లిపికూడ లేనిభాష లెన్నో యున్నవి. కాని, ఆ భాషలు మాటాడువారికి పద వాఙ్మయము లే దనలేము. కాబట్టి నన్నయకు పూర్వము పదవాఙ్మయము చాల నుండవచ్చును. పాల్కురికి సోమనాథుడు పేర్కొనిన పదములే కాకపోయినను ఇంచు మించుగ నట్టి పదములు ప్రచారములో నుండియుండ వచ్చును. కాని, దానికి పండితాదరణమును, లక్షణ వ్యవస్థితియు లేక గ్రంథరూపమున మన కందలేదు.

పదచ్ఛందోలక్షణము శాకాపాక అన్నమాచార్యుని 'సంకీర్తన లక్షణము'న కొంత సూచించబడినది. దరువులు మున్నగు కొన్ని పదకవిశాఖిశేషములు దేశీయనాటకము లని చెప్పదగు యక్షగానములలో కొంత చోటు చేసి కొన్నవి. తెలుగునగల దేశీయచ్ఛందము లన్నియు ఇరుగు పొరుగు భాషల ఛందస్సుల ఒరయికవలనను, ఈ పద వాఙ్మయ రీతులవలనను మార్పు చేర్పులు పొంది యేర్పడి యుండు ననుటయు సమంజసము.

ఇక శాసనములు, పదకవితలు మాత్రమేకాక నన్నయకు పూర్వము గ్రంథరచనయు జరగియుండునని వాదించు వారు కొందరు కలరు. వారి ట్లందరు :

తెలుగు వాఙ్మయము

కన్నడమున క్రీ. శ. పదవ శతాబ్ది మధ్య కాలమున పొన్నడును, ఆదిపంచడును క్రమముగ 'కాంతిపురాణ', 'విక్రమాద్భుత విజయము'లను రచించిరి. పదునొకండవ శతాబ్దిలో నాగవర్మ 'ఛందోబుధి'ని కూర్చెను. వీరిలో పొన్నని జన్మస్థానము ఉత్తర ఆర్కాటు జిల్లాలోని వాణియంబాడియైనను అతడు కమ్మనాటికి వచ్చి యచ్చట స్థిరనివాస మేర్పరచుకొని గ్రంథరచన సాగించెను. తక్కినవారిద్దరును తాము వేంగీదేశీయులమని చెప్పుకొని యున్నారు. కాబట్టి కన్నడభాషలో కావ్యములు రచించుటకు పూర్వము తమ దేశభాషయగు తెలుగులో గ్రంథ రచన చేసియుండురు.

నన్నయకు పూర్వము తెలుగు దేశమున తైనమతము ప్రచారములో నుండెను. ఆ తైనమత బోధకులు తమ మత ప్రచారము కొరకు తెలుగులో గ్రంథములు రచించి యుండురు. వానిని వైదికమత పునరుద్ధరణకు బద్ధకంకణులయిన చాళుక్యరాజులు తగులజెట్టించియుండురు.

ఈ వాదములందు బలములేదు. కన్నడ గ్రంథములు రచించిన ఆదిపంచడులు తాము వేంగీ దేశీయులమని చెప్పిన మాట వాస్తవము; కాని, తెలుగున గ్రంథములు రచించినట్లు చెప్పుకొనలేదు. దేశాభిమానముతో పై విషయము చెప్పిన వీరు మాతృభాషాభిమానముతో తమ ఆంధ్ర గ్రంథకర్తృత్వము నేల చెప్పుకొనకుండురు? ఇట్టి ప్రశ్నలన్నిటిని పరాస్తమ చేయగలసాక్ష్యమున్నగాని ఈ వాదము నంగీకరించుటకు వీలులేదు.

ఇక తైనకావ్యములు: లక్షణదీపికలో సర్వదేవుని 'ఆదిపురాణము' నుండి ఒక తెలుగు పద్య ముదాహరింపబడినది. సర్వదేవుడను కన్నడకవి యొకడు నన్నయకు పూర్వ్యుడు కలడు. అతడే యీ ఆదిపురాణకర్తయనుట కాధారము లేదు. తైనమతాచార్యులలో సర్వదేవ నామ ధారులు పలువురున్నారు. నన్నయకు తరువాతకూడ పెక్కురు కలరు. వీరిలో ఆదిపురాణకర్త ఏ సర్వదేవుడో తెలియదు. చాళుక్యులు వైదిక మతాభిమానులేయయ్యి పరమత సహనము లేనివారు కారు. చాళుక్యరాజులు తైన

గ్రంథములను తగులజెట్టించి యుండు రనుట విశ్వనింపదగిన విషయము కాదు. వారు తైనవసతులకు, తైనాచార్యులకు గ్రామదానము చేసినట్లు తెలుపు శాసనములే యున్నవి. కావున తైనగ్రంథదాహము వారి కంటగట్టుట సమంజసము కాదు.

పై రెండు వాదములకంటె మిక్కిలిగా పండితుల చర్చలకు తోవ తీసినది మరియొకటి కలదు. అది కుమార సంభవ కర్తయగు నన్నెచోడుడు నన్నయకు పూర్వ్యుడనుట. ఈ కుమార సంభవము 1910 వ సంవత్సరమున ప్రకటించబడినది. అంతవరకు దీని యునికి పండిత లోకము నకు తెలియదు. నాటినుండియు నన్నయ, నన్నెచోడుల పౌర్యాపర్య విషయమున చర్చలు జరగుచునే యున్నవి. శాసనాధారములను బట్టియు, రచనా రీతులను బట్టియు, పద ప్రయోగములను బట్టియు కొందరు నన్నెచోడుడు నన్నయకు పూర్వ్యుడని వాదింపగా ఆ యాధారములను బట్టియే యాతడు తరువాతివాడని మరి కొందరు వాదించిరి. పలువురు విమర్శకులు నన్నెచోడుడు నన్నయకు తరువాతివాడను వాదమును అంగీకరించి యున్నారు.

నన్నయకు పూర్వము గ్రంథ రచన జరగెనో లేదో చెప్పలేము. మొత్తముమీద సుపరిష్కృతమై, వ్యవస్థితి యేర్పడిన తెలుగు భాషలో వెలువడిన ప్రథమ గ్రంథము మహాభారతమే యని చెప్పవలసి యున్నది. కాని ఏ భాషలో కాని తొలుదొలుతనే మహాభారతమువంటి ఉద్దగ్రంథ ముదయించుట అసహజము. అంతకు పూర్వము దేశములో కవిత్వా వ్యాసంగ మెక్కువగాను, చురుకుగాను జరగుచుండి యుండవలెను. ఏత ద్యాస్యసంగ పరిణామ ఫలములే పూర్వోక్త శాసనములలోని తెలుగు కవిత్వ రీతులు. తెలుగులో అట్టి రచనలు సాగగా పాగగా తుద కాంధ్ర మహాభారత మవతరించినది. భాషా కవిత్వ వికాస సూత్రముల ననుసరించి చూడగా, మన కిప్పుడు లభింపక పోయినను నన్నయకు పూర్వము సుపరిణతము, సువ్యవస్థితము కానిదైనను ఏదో యొకరీతి వాఙ్మయ ముండెనని యంగీకరించుట సమంజసముగ దోచుచున్నది. డా. గో. కృ.

కవిత్రయ యుగము (క్రీ. శ. 1030 - క్రీ. శ. 1400)

లభ్యములగు నాంధ్ర గ్రంథములలో వన్నయకృత శారత భాగము మొదటిది. కావున దీనితోడనే ఆంధ్ర సారస్వత చరిత్రారంభము. ఐనను తమ్పూర్వ మాంధ్రమున కవిత్వాంశమే కూన్య మనుట హేతువాదమునకును, సారస్వతపరిణామ నిర్ధాంతములకును విరుద్ధము.

కబ్బి లాలిత్యము, భారాకుద్ది, రచనా గాంభీర్యము నన్నయ కవితయందలి ప్రధాన గుణములు. ఇట్టి పరిణత కవితాలక్షణము లొక్కసారిగా స్పష్టికి వచ్చిన వనజాలము. తెలుగుననే కాదు, ఏజాతి సారస్వతమందును నిట్టి పరిణతమగు కవిత తొలి రచన కానేరదు. మరియి,

ఁచితా పరిణామమున గేయమే ప్రథమ దశ యనుటయు మరవరానిది. గేయ సారస్వతము భాగుగ పరిణతించెడిన తరువాతి కాలముననే ఛందోబద్ధముగు పద్యకవిత ఏర్పడు చున్నట్టి దక్షిణదేశ సారస్వతముందలి మాత్రా ఛందస్సు లన్నియు నిట్లు గేయములనుండియే యేర్పడినవి. కావుననే అవి లయతో పాడుట కనుకై యుండుట. నన్నయకు పూర్వమునను ఇట్టి దేశీయముగు గేయ సారస్వతము వ్యాప్తియం దుండినది. ఈ గేయములనుండి యేర్పడిన మధ్యాక్షర, తరువోజ, సీసము మున్నగు దేశీయ చృందస్సులు నన్నయనాటికే యేర్పడి, శాసనస్థములై యున్నవి. కనుక, భారత రచనారంభమునకు పూర్వమే తెలుగున కవితా స్వరూప మేర్పడిన దనియు. ఛందోభేద ములుకూడ వ్యాప్తియం దుండిన వనియు స్థిరమగుచున్నది. అట్టివానిని ఉదాత్తి కావ్య యోగ్యము లగునట్లు సంస్కరించుకొని కావ్యరచన గావించినవాడు నన్నయ. నన్నయ పద్యరచనా ప్రాధిమ్యము, కవితా వైశిష్ట్యమును పరిశీలించుచో భారత రచన అతని ప్రథమ ప్రయత్నము కాదని తోపకపోదు. 'ఉభయభాషా కావ్యరచనా శోభితుడు' అను ప్రయోగమును ఈ యభిప్రాయమునకు పోషకమే. లలిత కళలలో విశిష్టమైనది కవిత. దైవదత్తముగు ప్రతిభయు, నిరంతర దీక్షతోడి సాధనయు కళాసృష్టి కాధారములు. కావున సాధన లేనిదే భావ ప్రధానముగు కవితాకళ సిద్ధింపదు. కావున, నన్నయ భారతభాగ రచన అతని తొలి కృతి కానేరదు. నన్నయకు పూర్వపు కావ్యములుగాని, అతని యితర రచనలు గాని మనకు లభింపకపోవుటయే తద్భారత మాదికావ్య మగుటకు హేతువులు.

భాషా వాఙ్మయములు సంఘ సంబంధు లగుటవలన వాని పరిణామముకూడ దేశకాల పరిస్థితుల ననుసరించు చుండును. ఆంధ్ర శాతవాహనుల కాలమునను, ఆంధ్ర భృత్యుల కాలమునను సంస్కృత, ప్రాకృతములే రాజ భాష లగుటచే దేశభాష వ్యవహారముననే నిలిచిపోయినది. విద్యావంతులు తమ నిత్య వ్యవహారమునను తత్వమ భాషనే యెక్కువగ వాడుచు వచ్చినందున దేశభాష భలము కాజొచ్చినది. తూర్పు చాళుక్యుల కాలమువరకును తెలుగున కిట్టి అజ్ఞాతస్థితియే యేర్పడియుండినది. వీరి పరిపాలన కాలమునుండి, అందును ముఖ్యముగా విమలాదిత్యుని నాటి నుండియు దేశభాష కాలంబినము లభించినది. విమలాదిత్యుని సన్నిహిత బంధువులగు తమిళచోళుల రాజ్యమున దేశభాషకు గల ప్రాధాన్యముకూడ ఇందుల కొక కారణమై యుండవచ్చును. కారణ మేదియైనను నన్నయనాటికి దేశమున తెలుగునకు వ్యక్తిత్వ మేర్పడి యుండిన దనుటకు

తత్సన్నిహితకాలపు శాసనములే ప్రమాణములు. అట్టి దేశభాషను చేపట్టి, శిష్ట వ్యవహారస్థమగు తత్వముతో దానిని మేళవించి ఉదాత్త కావ్య భాషగా దిద్ది తీర్చిన వాడు నన్నయ కావుననే అతడు వాగనుశాసనుడైనాడు. భారత రచనకు అనువగు సాంఘిక పరిస్థితులుకూడ ఇతనికాలమున కేర్పడియుండినవి. అవి యేవియో ఇంచుక పరిశీలించము.

శాతవాహనులనాటికే వ్యాప్తియం దుండిన జైన, బౌద్ధములు క్రమముగా దేశమున నెలకొన్నవి. శాతవాహన రాజులు జైన, బౌద్ధములను ఆర్యమతముతో సమానముగ నాదరించి పోషించినారు. వర్ణాధరములను పాటించని జైన, బౌద్ధమతములు ప్రజానురాగి పాత్రము లగుటలో నాకృత్యము లేదు. కాని కాలక్రమమున ఈ మతములు తాత్విక దృష్టిని గోల్పోయి సామాన్యము లైనవి కావననే విష్ణుకుండినుల కాలమున వైదిక సంస్కృతిని పునరుద్ధరించు ప్రయత్నము లారంభమైనవి. కర్ణాటప్రాంతము నందును ఇట్లే జైన ప్రాబల్యమునకు ప్రతిద్యుండిగా వైదిక మతము తలయెత్తినది. తమిళదేశమున జైన, బౌద్ధములకు ప్రచారము చాల తక్కువ. ఐనను మత ప్రచారమును, విద్యావ్యాప్తియు ప్రధానాశయములుగా నిడికొన్న జైన, బౌద్ధుల సంస్థలకు ప్రజానీకములై గల పలుకుబడి సామాన్యమైనది కాదు. కావుననే వైదిక మతానుయాయులు స్వమ తోద్ధరణకై అసాధారణముగు ప్రయత్నము గావించవలసి వచ్చినది.

ఏదవ శతాబ్దిలో కుమారిలభట్టును, తొమ్మిదవ శతాబ్దిలో శంకరులును వైదిక మతమును ప్రచారము గావించిరి. సంఘము ఇట్టి మతవిషయకావ్యవస్థకు లోనయి యున్న కాలమున చార్యాక, కాపాలిక సోమసిద్ధాంతాదులు మతము లెన్నియో దేశమున వ్యాప్తింపి ప్రజల వైదిక పతనమునకు హేతువు లయినవి. ఈ మత ప్రచారకుల అవినీతి ప్రవర్తనను సహించని ప్రజలలో అలజడి కలుగుటయు సహజమే. ఇట్లు ప్రజలలో ఈ భిన్న మతముల విషయమున అసంతృప్తియు, అశాంతియు కలుగుటవలన వైదిక-మత ప్రచారమునకు అనుకూలపరిస్థితి యేర్పడినది. ఇట్టి సదవకాళము నుపయోగించుకొనినచారు నన్నయ, రాజన రేంద్రులు. వైదిక మతస్థులగు చోళులతో రాజనరేంద్రునకు గల సన్నిహిత సంబంధము గూడ దీనికి దోహద మొనర్చి యుండవచ్చును. ఆనాటికే తమిళదేశమున వైవ మత ప్రచారము ప్రజల భాషలో జరుగుచుండుటయేకావ ప్రజారణమునకును పాత్రమైనది. అంతియకాక పెరిందేవనారు తమిళ భారతముకూడ ఆనాటికి రచితమై

తెలుగు వాఙ్మయము

యున్నది. అట్లే కన్నడమునను భారత రచన గావించబడినది. కనుక వైదిక మతాత్మకవ్యమును సామాన్య ప్రజానీకమునకు వన్నిహితము చేయదలంచిన రాజరాజ తన ఆస్థాన పండిత పరిషత్తు సాహాయ్యమున ఆర్ష విజ్ఞాన ప్రచారము గావించ నిశ్చయించినాడు. భారత సంహితను గ్రహించుటకు ప్రబలకారణమును గలదు. మత విషయక కల్లోలము కారణముగా నైతికవచనమున కున్నట్లు ఖమై యున్న సంఘమును రక్షించుట అతని కర్తవ్యము. కాంతా సమృద్ధిములగు కావ్య నాటకాదులు ప్రజల మనస్సులలో వెట్టి పరిచామమును కలుగజేయునో యెవరి తెలుక ? ఏదో ఒక కథ చెప్పినంతనే మనస్సు మార్చుకొను సంఘము కా దది. అసంఖ్యాకములగు మదాహరణముల యాధారమున సన్మార్గవర్తనముపై ప్రజల మనస్సులను మరలించుట ముఖ్యము. దీనికి పురాణమే ఉపాదేయము. అట్టివానిలో ప్రధానతమమైన గ్రంథము భారతము. సంస్కృత భారత వచన మదివరకే దేశమున గలదు. కావున భారత సంహిత తెలుగున నున్నచో తమ ప్రయోజనము వెరవేదనను ఉద్దేశముతో తదాంధ్రీకరణమునకు నన్నయను ప్రోత్సహించినాడు రాజరాజ. ఇతివృత్తము తన పంకి యులదని రాజరాజ భావించియు నుండవచ్చును. ఏమైన నేమి, ఆంధ్రుల పుణ్యము పండి భారతము తెలుగున బ్రవేశించినది. దేశీయ చృందస్సును, మార్గచృందస్సునుకూడ చేపట్టి నన్నయ గ్రంథ రచనకు గడంగినాడు. వివిధభాషా పండితుడయిన నారాయణభట్టు ఇతనికి సహాయుడై భాషా విషయమునం దితనిని పండిత పరిషత్తులో సమర్థించియుండవచ్చును. కావుననే నారాయణుని నన్నయ ప్రశంసించుట. తా నిదివరలో రచించిన నందంపూడి కాసనములో నన్నయ 'ఆంధ్ర' శబ్దమునే వాడియున్నను, భారతమున వతడు 'తెలుగు' అనుశబ్దము వాడరించి యుండుట గమనింపదగినది. కృత్యాదిని మాత్రము సంస్కృత శ్లోకము నుంచినాడు.

జయనామకమగు వ్యాపకృతభారతము 8,800 ల శ్లోకములతో గాథాభాషమున నుండినది. ఈ తొలి యాకృతి కాలక్రమమున మారుచు, ప్రక్షిప్తములతో వేరి లక్షణ్ణిక విస్తృతమైనది. దీనిని వ్యాప శిష్యపరంపర లోకమున ప్రచారము గావించినట్లయిన ఆంధ్రీకరించినది సౌతి భారతము. కుంభాపూర్ణ ప్రతితో చాలవరకు నన్నయ భారతము పరివోపుచున్నది. నన్నయది కావ్యదృష్టి. కనుక అతడు గావించినది స్వేచ్ఛానువాదము. కొన్ని ఘట్టములను వదలియు, కొన్నిటిని పెంచియు కావ్యరచన కనుకూలించు నట్లుగా ఇతివృత్తమును నన్నయ మార్చి

యున్నాడు. అమ్మనోకావ్యంబు నర్థంబు నంగతంబు చేయుటయే ఇతని ఆశయము. ఇతని వలెనే తిక్కవయు భారతమును 'తెలుగు భాష వినిర్మింప బూనుకొన్నాడు'. తత్కవికారీతియు కొంత దోప ఎట్టన గ్రంథరచన గావించినాడు. కావున భారతము అనూదిత గ్రంథమైనను ఏ స్వతంత్ర గ్రంథమునకును లేని గౌరవమున కర్హమైనది.

నన్నయ రాజనరేంద్రుని కులబ్రాహ్మణుడు, విఘ్న శబ్దకాసనుడు, ఉభయ భాషా కావ్యరచనాధి శోభితుడు, సత్కృతిభాధియోగ్యుడు, లోకజ్ఞుడు అగుట వలన ఇతని రచన ఉత్తమ కవిక కాదర్శమై వెలసినది. ధారాకుద్ది ఇతని కవితయందలి ప్రధాన లక్షణము. బాల్యమాదిగ వేదమంత్ర వచన కలవడినవా డగుట నందలి నాదసౌందర్య మితని కవితలో ప్రతిఫలించినది. గాంభీర్య మితని రచనకు తీవము. ఆ యారాజల కథలను వివరించు భారత భాగమును మాత్రమే యిత దాంధ్రీకరించి యున్నాడు.

కావున నన్నయ భారతములో వెక్కువగ ఆఖ్యా యిక శైలి వెలకొన్నది. కొంత వర్ణనాత్మక శైలియు, సకృత్తుగా నాటకీయ శైలియుకూడ కాన నగును. వర్ణన లొనర్చుటలో సంయమన మితని లక్షణము. సంయమనము లేని శ్రీనాథాది కవుల వర్ణన లెట్లు బొచిపీ థంగ పేతువులైనవియు గమనింప వచ్చును. సీన పద్య, గీతపద్యముల రచనలో నీకవి యకులనో లేక ప్రాసయ తులనో మాత్రమే వేరు వేరుగా ప్రయోగించినాడు. శబ్దాలంకారముల కన్నను అర్థాలంకారముల పైనే ఇతని కాదరము. భాషా విషయమున సంస్కృతము వెక్కువగా వాడియున్నను ఇతని రచనలో అర్థకాఠిన్యముగాని, అన్వయకాఠిన్యముగాని కానము. కావుననే కథాకలితార్థ యుక్తియందేకాక, అక్షర రమ్యతయందును తనది అందె వేసిన చేయియని అనిపించు కొన్నాడు నన్నయ. మూలము సంస్కృత గ్రంథ మగుటయు, పండితుల ప్రీతికై సంస్కృత మునకు ప్రాధాన్య మియ్యవలసి యుండుటయు కారణములుగ కాబోలు, తెలుగు పలుకుబడికి దూరములగు సంస్కృత భాషా సంప్రదాయము లితని రచనలో ప్రవేశించినవి. కర్మణి ప్రయోగము, బహువ్రీహి సమాసముల రచన మున్నగునవి యిందుల కుదాహరణములు.

1. చాముండి కావీలాసము,
2. ఆంధ్ర శబ్దచింతామణి,
3. ఇంద్రవిజయము,
4. లక్షణసారము అను నన్నయ కృతు లనబడు నితరగ్రంథములు లక్షణ గ్రంథములందు పేర్కొన బడియున్నవి.

నందవరీక బ్రాహ్మణులయు, దేహంగులయు కథల నభివర్ణించు మూదాశ్వాసముల కుద్రకావ్యము చాముండికా

విలాపము. ఇట్టి వర్ణవిధేకములు నన్నయకాలమునందు లేవు. మైసూరు ప్రభువుల ఇష్టదైవముగు రాముండేశ్వరి సాలెల కులదైవము. ఈ యారాధన శాస్త్రేయము. కనుక ఈ రచనను నన్నయ కాపావించుట తగదు. సీనవద్యముల రచనలో యతిసాంకర్య ముండుటయు, వస్తువు శుద్రమగుటయు ఈ రచన నన్నయది కా దనుటకు ప్రబల కారణములు.

రెండవది కర్తృత్వ విషయమున వివాదగ్రస్తమైన ఆంధ్ర శబ్దచింతామణి. బాలసరస్వతి (క్రీ. శ. 1675-క్రీ. శ. 1825) చింతామణికి టిక వ్రాయువరకును ఈ గ్రంథము లోకమునకు తెలియదు. తెనుగునకు లక్షణమును వ్రాసిన కేతన తనకు పూర్వము తెలుగునకు లక్షణము నెవ్వరును చెప్పలేదని తెలిపి యున్నాడు. క్రీ. శ. 1700 ల ప్రాంతమున అహోబిల పండితు డీ చింతామణికి వ్యాఖ్యాన మొన ర్చెను. బాలసరస్వతీయమున 88 ఆర్య లుండుటయు, వానిలో ఆరు లోహించి, అప్పకవీయమున 82 మాత్రమే యుండుటయు, బాలసరస్వతీయమునే కా నుపయోగించితి నని అప్పకవి చెప్పియుండుటయు కారణములుగ గ్రంథ స్వరూప విషయమున సందేహములు కలుగుచున్నవి. ఈ వ్యాకరణమునకు విరుద్ధములగు ప్రయోగములు నన్నయ భారతములో నుండుటవలన నావిషయమును పురస్కరించు కొని చిలుకూరి నారాయణరావుగారు ఆంధ్రశబ్ద చింతామణి నన్నయకృతము కా దనియు, నన్నయకు చాల తరు వాతి దనియు సిద్ధాంతము గావించినారు.

ఇంద్రవిజయ గ్రంథ మలభ్యము. ఆనంద రంగరాట్టండ మున సుదాహృతములైనవి రెండు పద్యములు మాత్రమే. అవియు దోషదుష్టములు. కనుక నిదియు నన్నయది కానేరదు.

లక్షణసారము: తంజావూరు గ్రంథాలయమున పేరును మారును లేని లక్షణసార మొకటి గలదు. ఇది నన్నయ దనుట కాధారము లేదు. ఆనంద రంగరాట్టండమున, నన్నయ లక్షణసారములోని వని కొన్ని పద్యము లుదాహృతములై యున్నవి. కాని ఈ యుదాహృత పద్య ములలో మొదటిది కవిచాగ్గంధములోనిదని తెలియ వచ్చి నది. కావున నిదియు నన్నయ కృతము కాదు. నందంపూడి శాసనము తప్ప భారతేతరమగు నన్నయ రచన యేదియు లభింపలేదు.

వన్నయ సమకాలికులు: అథర్వణుడు నన్నయకు సమ కాలికుడని ప్రతీతి. ఇతడు తన త్రిలింగ శక్తానుశాసనమున హేమచంద్రుని పేర్కొనియున్నాడు. పంజ్రెండవ శతాబ్ది లో నుండిన ప్రాకృతభాషా లాక్షణికుడు హేమచంద్రుడు.

కావున, అథర్వణుడు 12 వ శతాబ్దికి తర్వాతవా డగు చున్నాడు. మరియు పదుమూడవ శతాబ్ది మధ్యకాలమున నుండిన కేతన అథర్వణుని పేర్కొనలేదు; కనుక నితడు కేతనకును తరువాతివాడు కావచ్చును. భారతము, ఛందస్సు ఇతని కృతులని అప్పకవీయమును బట్టి తెలియు చున్నది. కాని త్రిలింగ శక్తానుశాసనము, కారికావళి యనెడి వికృతి వివేకము అను రెండు వ్యాకరణ గ్రంథ ములు మాత్రమే మనకు లభ్యములు. త్రిలింగ శక్తాను శాస నము అథర్వణుని కృతీయే యని కందుకూరి వీరేశలిం గముగారి యభిప్రాయము. వికృతి వివేకముమాత్ర మిత నిది కా దనియు, అహోబిలనిదే యనియు వారి యూహ. ఈ రెండును అథర్వణ కృతములు కావని ప్రభాకరశాస్త్రి గారును, కవితరంగిణి కారులును చెప్పియున్నారు. గ్రంథ కర్తృత్వ విషయ మెట్లున్నను, అథర్వణుడు నన్నయకు సమకాలికుడు కా దనుట నిక్కము.

నన్నయ భారతాంధ్రీకరణ మారంభమైన తరువాత దేశమున తెనుగుపై గౌరవ మేర్పడినది. క్రమక్రమముగా వాఙ్మయ వికాసము జరిగినది. భారతేతివృత్త ప్రభావ ముననే కాదోలు వెనువెంటనే కొన్ని నీతిశాస్త్రగ్రంథ ములు రచితములైనట్లు తెలియుచున్నది. నీతి భూషణము, ముద్రామాత్యము మున్నగునవి యిట్టివని తరువాత వచ్చిన యితర గ్రంథములలో సుదాహృతము లైనవి.

మనకు లభించిన యీ యుగపు గ్రంథములలో గణిత శాస్త్ర మొకటి. వీరాచార్యుడు సంస్కృతమున రచించిన గణితమును పాపులూరి మల్లన తెనిగించినాడు. నందంపూడి శాసనమున గ్రామదాన గ్రహీతగా పేర్కొనబడిన మల్ల నకు ఈ మల్లన మమమడు. శాస్త్రగ్రంథములను గూడ ఛందోబద్ధము చేయుట భారతీయుల సంప్రదాయము. ఘల్లనయును ఆ సంప్రదాయమును సాటించినాడు. నన్నయ వలెనే ఇతడును గ్రంథమును సంస్కృతశ్లోక ముతో నారంభించినాడు. విషయము శాస్త్రసంబంధియై నను తైలి సుబోధకమై యున్నది.

గ్రంథము లేవియు మనకు లభ్యములు కాకున్నను ప్రసిద్ధకవిగా పేరు వడసిన వేములవాడ భీమకవి ఈ కాలపు వా డనియు, ఇతడు శాపానుగ్రహసమర్థు డనియు ప్రతీతి. జ్యోతిషము, రాఘవపాండవీయము, నృసింహపురాణము, శతకంధర రామాయణము, బసవపురాణము, మమతి శతకము, కవిజనాశ్రయము, హరవిలాసము మున్నగు ననేక గ్రంథముల కితడు కర్తయని లోకమున వాడుక. కవిజనాశ్రయము తప్ప ఇతర గ్రంథము లేవియు కాన రావు. కవిజనాశ్రయ కర్తృక విషయమునను అభిప్రాయ

తెలుగు వాఙ్మయము.

భేదము లేకపోలేదు. కన్నడ బసవపురాణకర్త యగు కిషున యొకడు కలడు. పాలకురికి సోమన బసవపురాణమునకు ఈ గ్రంథము కన్నడానువాదము. ఇది పదునాల్గవ శతాబ్దమునాటి రచనయని కన్నడిగుల నిర్ణయము. అట్టి గుటు వెలసి ఈ కన్నడ కవియు, వేములవాడ భీమనయు ఒక్కరు కలారు. ఇట్లు కాలము విషయమునను, గ్రంథకర్తృత్వ విషయమునను ఇదమిథ్య మని నిష్కర్షగా నిర్ణయింప వీలులేని వ్యక్తి వేములవాడ భీమన. శ్రీనాథుడి కవిని పేర్కొని యుండుటచే ఇతడు నన్నయకును, శ్రీనాథునకును మధ్యకాలపువాడై యుండవచ్చును. ఆంధ్ర సాహిత్య పరిషత్తువారు ప్రకటించిన కవిజనాశ్రయమున గ్రంథాంత గద్యలో కవి కులగోత్రాదిక సూచన లేదు. ఇది భీమన కృతము కాదనియే విమర్శకుల నిర్ణయము. అప్పకవియు, తత్పూర్వులగు నితర లాక్షణికులును యతిప్రాస నియమముల నేర్పరచు విషయమున ఈ గ్రంథ మాధారమైనది.

ఇట్లు సన్నయ తరువాత సుమారు రెండు వందల సంవత్సరముల వరకును కొన్ని చిల్లర కృతులును, శాస్త్ర గ్రంథములును తెలుగున వెలసినవే కాని భారతము పూర్తికాలేదు. భారతారణ్య పర్వరచన మధ్యభాగముననే నిలిచిపోయినది. దానికి గల కారణముల నరయుదము.

రాజరాజ నరేంద్రుని కుమారుడగు రాజేంద్రచోళుడు కులోత్తుంగ చోళుడను విరుదనామముతో క్రీ. శ. 1070 లో వేంగీ చాళుక్య, చోళరాజ్యముల కధిపతియై రాజధానిని తమిళ దేశమునకు మార్చుకొనెను. నాటినుండియు ఆంధ్ర దేశము రాజప్రతినిధులచే పాలింపబడుచు వచ్చినది. అందువలన ఆంధ్రదేశమునకు రాజకీయ ప్రాముఖ్యము పోవుటయు, సామంతుత్పత్తి యేర్పడుటయు జరిగినది. రాజప్రతినిధులైన రాజకుమారుల నాశ్రయించుకొన్న ద్రావిడ బ్రాహ్మణులును, వేగిదేశమందలి ఉన్నతోద్యోగులును అగ్రహారములు, అమాత్యవదవులు మున్నగు వానిని పొందుటతో ఆంధ్రదేశమున తమిళ ప్రాబల్యము నెలకొన్నది. కనుక రాజనరేంద్రునకు పిమ్మట ఆంధ్రసారస్వత పోషణ అడుగంటినది. కులోత్తుంగుని ప్రతినిధిగా వేగిని పాలించిన విక్రమచోళుడు వేగిపై అశ్రద్ధ చూపుటచే నాప్రాంతము పశ్చిమ చాళుక్యుల వశమయినది. వెలనాటిచోళు లంత దమకను పశ్చిమ చాళుక్యుల ప్రతినిధులై యుండినారు. ఈ పశ్చిమ చాళుక్యులు కన్నడిగులగుటచే వీరికాలమున గూడ తెలుగు సారస్వతాభివృద్ధికి ఆస్కారము లేకపోయినది. తెలుగు సారస్వతమునకు రాజాదరణ లేకపోవుట యటుండ ఆర్షవిజ్ఞాన వ్యాప్తికే భంగకరమగు సాంఘిక పరిస్థితి మరల తటస్థించినది.

భూలోక మల్లునితో పశ్చిమ చాళుక్య ప్రభావ మంత రించినది. ఆంధ్రదేశమునకు చోళరాజ్య సంబంధ శాంధవ్యములు తెగుటతో ఆంధ్రదేశమందలి వివిధ మండలములకును అధిపతులుగ నుండిన పాలకులు స్వతంత్రులైరి. దేశము మరల రాజకీయ కల్లోలమునకు లోచనైనది. ఈ మండలాధిపతులలో శైవ, వైష్ణవ వైషమ్యములు పెరిగి దేశమున మరల మతవిషయక సంక్షోభము జనించినది. సుమారు పదకొండవ శతాబ్దపు కడపటి భాగమునుండియు పండ్లెండవ శతాబ్దాంతము వరకును ఇట్టి స్థితియే ప్రబలి యున్న కారణమున సంఘమునం దైక్యము లేకపోయినది. వీరశైవము ఇట్టి యుదనుననే పాడసూపి శీఘ్రవ్యాప్తి నందినది.

భూలోకమల్లుని మంత్రియగు విజ్జలుడు క్రీ. శ. 1102 లో చాళుక్యసామ్రాజ్యము నాక్రమించెను. ఇతని మంత్రియే వీరశైవమత ప్రతిపాదకుడగు బసవేశ్వరుడు. వీరశైవ మితని ప్రాపున వృద్ధి చెంది దేశము నుర్రూత లూపినది. ఈ వీరశైవ మతోద్ధతి యెదుట ఇతర మతములు తల యెత్తలేక పోయినవి. ఈ మతప్రభావము సారస్వత రంగముపై వెక్కువగా ప్రసరించి నూతన వాఙ్మయ శాఖా సృష్టికి కారణమైనది. ప్రజలకు వీరశైవముపై నాదరము పెంచుకొలది వైదికమతము వెనుకకు తగ్గసాగినది. సంస్కృత భాషకును, సంస్కృత చృందస్సునకును కూడ నిట్టి గతియే పట్టినది. దేశీయమగు నితివృత్తము, దేశీయమగు ఛందము, దేశీయమగు భాష - ఇవి సాధనములుగా ప్రజలలో తమ మత ప్రబోధము కలిగించుట వీరశైవుల యుద్దేశము. శైవులు, బౌద్ధులు పూర్వ మనుసరించిన మార్గమునే వీరును అనుసరించినారు. వర్ణాశ్రమ భేదరహితము, భక్తి ప్రధానము, అవేళపూరితము నగు నీ మతము పొత్తున ఇతర మతములు నిలువజాలక పోయినవి. మానవులలో హెచ్చు తగ్గులు లేవని ప్రచారముచేయు వీరశైవులు శైవేతరులను హింసించుటకును వెనుదీయలేదు. క్రమక్రమముగా ఈ మతావేళము తగ్గి, అన్ని మతములకును ధ్యేయ మొక్కటియే యను భావము ప్రజలలో పొడము వరకును ఆర్య సారస్వతమునకు పట్టు దొరకలేదు. మహోత్సృష్టమగు భారతాంధ్రికరణోద్యమమును నయితము జరుగనియక అణచియుంచిన యీ వీరశైవ సారస్వత మెట్టిదో పరిశీలింతు.

కుమార్తెను కన్నడ కర్తయగు నన్నెచోడుడు శైవ కవులలో మొదటివాడు. ఇతడు రాజకవి. కాళిదాస కుమార సంభవమున లేనివియు, దక్షిణదేశమున ప్రచారరూపమున నున్నవియు నగు కథలనుకూడ ఇతడు కాను రచించిన

కుమార సంభవములో గ్రంథస్థము చేసియున్నాడు. చాళుక్య వృత్తులు నిలిపిన ఆంధ్రమునకు కాను దేశీయకాముద్ర నధికముగ వ్రేచి గ్రంథమును రచింతునని యితడు చెప్పిపోయాడు. కాని తా నాదరింతునన్న జాను తెనుగు స్వరూప మెట్టిదో ఇతని రచననుబట్టి నిర్ణయింపలేము.

ఇతడందఱు ప్రయోగించిన కర్ణాటాద్యవ్య భాషా పదములును, కొన్ని ఛందోవ్యాకరణ ప్రయోగములును దప్ప, తక్కిన యితని రచన యంతయు నన్నయ మార్గమునే అనుసరించినది.

ఇతని కుమార సంభవము పంఢెం రాశ్వాసముల గ్రంథము. ఉదృటకావ్యమున కది అనువాదమని అతడే పేర్కొని యున్నాడు.

పదునారవ శతాబ్దపు తెలుగు వాఙ్మయమున వెలసిన ముకు చరిత్రాది కావ్యములనే మనము ప్రబంధనామమున వ్యతహారించు చున్నాము. కాని పరిణామ దృష్టితో చూడగా ఇట్టి కావ్యరచన ముందే ఆరంభమైనదని గోచరించును. తిక్కన విరాట పర్వమునందు అంకమాత్రముగ భాసితమై, ప్రబంధ పరమేశ్వరుని చేతిలో రూపరేఖా సంపన్నమై, శ్రీనాథాదులచే పోషితమై, పెద్దనాదుల కాలమున సర్వాంగ సంపూర్ణమై వినిలైన ప్రబంధ కవితా స్వరూపము నన్నెచోడుని ఈ గ్రంథమున ప్రత్యక్షముగ గోచరింతుట ఆశ్చర్యమును కలిగింపక పోదు.

కవితా స్వభావ విషయమున నన్నెచోడుని రచన రజోగుణ ప్రధానమైనదని చెప్పవలెను. రాజసమును, భక్త్యా వేశమును సహజకవితాకక్షి తోడై కావ్యమును నడపినవి. భావావేగ, భావతీవ్రతలు భావ నెన్నుకొని పద్యరూపమున ప్రవర్తింపినవి. దక్షకృతమగు ఈశ్వర స్తుతిని వర్ణించు వట్ల కవి రచించిన లయగ్రాహి, లయహారిణి వృత్తము లాంధ్ర సాహిత్యమునందక్ష్యుత్తమ రచనలు. అష్టాదశ వర్ణనలు, అలంకారములు మున్నగువానితోగూడి యున్న ఈ కావ్యద్వాయలు తరువాతి గ్రంథములలో నధికముగ పోషితములైనవి. ఈ కవి నన్నయకు తరువాతివాడేయని సిద్ధాంతము. కాని కొందరు దీనిని అంగీకరింపరు.

తైవమత వ్యాప్తి కీచితముల నంకితము చేసినవారిలో శ్రీపతి పండిత, మల్లికార్జున పండిత, మంచెన పండితులు ముఖ్యులు. వీరికి పండిత త్రయమని వ్యవహారము. శ్రీపతి పండితుడు బ్రహ్మసూత్రములకు శివవరముగ భావ్యమును సంస్కృతమున వ్రాసి, తద్రచనకు శ్రీకరభావ్య మని పేరిడెనని చెప్పుదురు. శ్రీకరభావ్యమునకే శివభక్తదీపిక యను పేరున్నదని కొందరును, శివభక్తదీపిక యను గ్రంథ

మితని తెలుగు కృతీయని ఇతరులును చెప్పుదురు. కాని ఈ గ్రంథములు లభింపలేదు.

రెండవవాడగు మల్లికార్జునుడు బసవసకు సమకాలికుడు. వీరశైవ ప్రవక్త యనదగు బసవేశ్వరుని చరిత్రను రచించిన పాల్కురికి సోమన మల్లికార్జున పండితుని చరిత్రనుకూడ రచించినాడు. తైవమును సవైదికముగ సంస్కరించి, తైవమున ఆచార్య భాషాభేదమును నెలకొల్పినవాడు మల్లికార్జున పండితుడు. చందవోలునం దితడు శౌద్ధల నోడించి స్వమత స్థాపన మొనర్చినట్లు చందవోలు తైవీయతువలన తెలియుచున్నది. బసవగీతలు, ప్రభులింగ స్తోత్రము అను కన్నడ గ్రంథములను, పెక్కులు సంస్కృతాంధ్ర గ్రంథములను ఇతడు రచించినట్లు పండితారాధ్య చరిత్ర పేర్కొనుచున్నది. కాని ఇతనిది శివ తత్వసార మనెడు తెలుగుకావ్య మొక్కటియే మనకు లభించినది. పరమత నిరసన మిం దెక్కువగ గలదు. కావుననే దీనికి విశ్వవ్యాప్తి లేకపోయినదేమో? సంస్కృతాంధ్ర కల్పితాలమును పిడికిట బట్టుకొని యభేచ్ఛగా రచన సాగించిన కవి ఇతడు. తెలుగున శతకరచన నారంభించినవా డితడే అనవచ్చును. కాని శతక లక్షణములు చాలవరకు ఈ కావ్యమున కన్వయించుటలేదు.

ఇక తృతీయుడగు మంచెన పండితుడు కావ్యకర్తగా ప్రసిద్ధికెక్కినవాడు కాదు.

తరువాతి ప్రముఖ వీరశైవకవి పాల్కురికి సోమన. మత ప్రతిపాదకగ్రంథములే యైనను ఇతని రచనలు కవి తాంశతో నొప్పుచున్నవి. సంస్కృతాంధ్ర కర్ణాట భాషల మూడింటను ఇతని రచనలు ప్రవర్తిల్లి యుండుటవలన ఇతని కీర్తి కర్ణాటదేశమునను బాగుగ వ్యాపించినది. ఇతని కృతులలో బసవపురాణ, పండితారాధ్య చరిత్రలు ముఖ్యములు.

ద్విపద గ్రంథమగు బసవ పురాణము వీరశైవులకు వేదమువంటిది. వీరశైవమతప్రవక్తయగు బసవస పిన్నవయసుననే పూర్వజన్మ సంస్కార కారణముగా భక్త్యా వేశముతో నొప్పి, ఉపనయనాదికమగు వైదిక ప్రవృత్తిని, వర్ణవ్యవస్థను నిరసించి భక్త్యైక ప్రధానము, వర్ణరహితము, సర్వజనసులభ ప్రాప్యము నగు నూతన మతమును ప్రతిపాదించెను. ఇతని మంత్రిపదవియు మత ప్రచారమున కెక్కువగ సహకరించినది. అనేకములగు గేయములను ప్రజల వ్యవహార భాషలో రచించి తద్వారా మత ప్రచారము వితడు గావించినాడు. కాని, ఇతని జీవితకాలములోనే ఇతని మతానుయాయులందు ధర్మదీక్ష నగేయుటచే ఈ మతము శుద్ధరూపమును గైకొన్నది. బసవని ఈ జీవిత

తెలుగు వాఙ్మయము

విశేషములను, ఇతని శిష్యుల జీవితగాథలను సోమన తన బసవ పురాణమున ఆవేశముతో వర్ణించినాడు. అట్లే అవేల ప్రతిభాస్వికుడుగను, దైవాంశ సంభూతుడుగను శైవులచే పరిగణింపబడిన మల్లికార్జునుని జీవిత చరిత్రగాథలకును సోమన కావ్యరూప మొసంగినాడు. శతకలక్షణ మింతయో అంతయో పట్టు ప్రథమాంధ్రగ్రంథ మితని వృషాధిప శతకము.

భక్తిపూరితమైన వాఙ్మయమున కిది పట్టుగొమ్మ. అష్ట భాషా వికారదుడగు సోమన ఆయాభాషలలో బసవన నిండు స్తుతించినాడు. ఇందలి రచన అలంకారామప్రాణి తము. సోమనాథుని వేద వేదాంగ పారంగతకు అతని చతుర్వేదసారము ప్రమాణము. చెన్నమల్లు సీసములు, బసవోదాహరణము, బసవరగడలు, అనుభవసారము అనునవి ఇతని యితర కృతులు. ద్విపద రచనలో ప్రాస యతిని వాడినవా డితడు.

సోమన కాలము విషయమున అభిప్రాయభేదము కలదు. క్రీ. శ. 1185 - క్రీ. శ. 1199 ప్రాంతపు కాకతిరుద్రుని (ప్రథమ ప్రతాపరుద్రుడు) కాలమువాడని కొందరును, క్రీ. శ. 1200 - క్రీ. శ. 1222 ప్రాంతపు ద్వితీయ ప్రతాప రుద్రుని కాలమువాడని మరికొందరును వాదించుదురు. ఇతడు ప్రథమ ప్రతాపరుద్రునికి సమకాలికుడని క్రీ. శ. 1222 ప్రాంతపు వాడగు పిడువర్తి సోమన తన పద్య బసవ పురాణములో నుడివియున్నాడు. సోమన వర్ణనలో 'వృషభస్తవమును నెఱపిన' అను విశేషణ మిండు గలదు. కల్లాటాంధ్ర భాషలలో వృషభస్తవమును నెరపినవాడు పాల్కురికి సోమనాథు డొక్కడే. కనుక పాల్కురికి సోమన ప్రథమ ప్రతాపరుద్రునకు సమకాలికు డగును. మరియు, బసవ పురాణమున వర్ణితమైన కల్్యాణ కటక విచ్చిత్తి క్రీ. శ. 1188 లో జరిగినట్లు నిశ్చయించుట కాధారము లాగ్రంథముననే కలవు. అగుచో, తద్రచయితయగు సోమన పదుమూడవ శతాబ్దాంతమం దుండిన ద్వితీయ ప్రతాపరుద్రునకు సమకాలికుడు కాజాలడు. ద్వితీయ ప్రతాపరుద్రుని కాలమును నమ్మెడువారు వేర్కొనెడి డోకిపర్రు అగ్రహార దాన విషయము సరియగు నాధారము కాదు. ముమ్మడమ్మ భర్త పేరుగలవాడు ఈ వంశపూర్వు లలో నుండియుండ వచ్చును. ఈ చారిత్రకాధారముల కంటెను ముఖ్యముగ గమనింపదగిన సాంఘిక విషయ మొకటి కలదు. బసవపురాణ, పండితారాధ్య చరిత్రలలో కావనగు వంతటి వీరశైవ మతావేశము తిక్కనకు తర్వాత నుండ వీలులేదు. వీరశైవపు టుద్భృతము తిక్కన్న నాటికే చాలవరకు చల్లబడినది. భవిదర్శన స్వర్ణసాలాప దూరగు

లగు శైవులుగాని, బ్రాహ్మణ దూషణ శైవేతర హిందలు గాని తిక్కనవాడు లేవు. తిక్కన ప్రతిపాదించిన హరి హరోపాసనమును, అద్వైతమత సిద్ధాంతమును దేశమున నల్లకొని మతవిషయమున కాంతిని నెలకొల్పినవి. తిక్కన తరువాత వెలసిన శైవ గ్రంథములలో నెచ్చటను ఆవేశ మే మాత్రమును గానవచ్చుట లేదు. మరియు భాషా విషయమున సోమనాథు డవలంబించిన దేశిమార్గమును తిక్కన అంగీకరించి, దేశీయతకు ప్రాధాన్య మిచ్చి యుండుట ముఖ్యముగ గమనింపదగినది. కావున పాల్కురికి సోమన తిక్కనకు పూర్వుడేకాని అర్యాచీను డెన్నటి కిని కాజాలడు.

ఆ కాలమున సోమనయంతటి పండితుడు, ప్రతిభా వంతుడు లేడనుట కతని గ్రంథములు ప్రబల సాక్ష్యములు. సారస్వత విషయమునం దీతడు ప్రత్యేక స్వాతంత్ర్యము కలవాడు. శిష్టవ్యావహారిక భాషను, లోకమున నున్న భక్తిమంతములగు పలుకుబళ్లను యథేచ్ఛగా వాడి తన రచనకు శైవ్యమును గూర్చుకొన్నాడు. భాషాస్వరూప, పరిచామములు తెలియక పోవుటయే ఇతనిని అలాతడికు డని విమర్శించుటకు సాకువు. జానుతెనుగు నవలంబింతు నని ఇతడు చెప్పియున్నను ఇతని కావ్యములలో సమాప ఘోషమును సంస్కృత రచనయు నధికముగనే యున్నది. శివతత్వమును మాత్రమే ప్రతిపాదించుట వలన ఇతనికి రావలసినంత భ్యాతి రాలేదు. ఇతని కావ్యము లందలి యితివృత్తము సాధారణ మానవజీవితమునకు సన్నిహితమైనది కాదు. కావుననే ఈ రచనలకు విశ్వ వ్యాప్తి లేదు. ఇతని కావ్య మార్గముననే సర్వజనాదరణ పాత్రమగునట్లు రచితమైన రంగనాథ రామాయణ ప్రాణ ల్యమువలన కూడ సోమనాథుని రచనలకు వ్యాప్తి తగ్గిన దనవచ్చును.

మొదట వైష్ణవు డయ్యెను, అభిమానముతో శైవమును స్వీకరించినవాడు చక్రపాణి రంగన యనుకవి. ఇతడు శ్రీశైల మార్గమున లోపును, మల్లికార్జునుని దర్శింపక పోవుట వలన అంధు డయ్యెననియు, విమ్మట మల్లికార్జున స్వామి ప్రసాదము వలనను, పాలకురికి సోమన దయవల్లను కమ్మలను మరల పొందె ననియు ప్రతీతి. శ్రీశైలస్వామి యెదుట ఇతడు చెప్పిన దనబడు నయన రగడలో ఈ విష యమున కాధారము లేదు. ఈ రగడ అముద్రితము. ఇతని పేర శివభక్తిదీపికయను నొక అముద్రిత గ్రంథ మున్నది. సోమనాథుని నిర్వాణముతో ప్రజలకు వీరశైవముపై నున్న మక్కువయు, ప్రత్యయమును తక్కువ కాజొచ్చినవి. మతావేశపు పొంగు చల్లబడినది. సోమనాథుని గ్రంథ

రచనా విధానము మాత్రము తరువాతి కవుల కాదర్శ మైనది. రంగనాథ రామాయణ రచనకు సోమన రచనా విధానమే ప్రాతిపదిక.

వైష్ణవమును ప్రచారము చేయదలచిన బుద్ధారెడ్డి మున్నగువారు సోమనాథుడు చూపిన మార్గమున నడచి ప్రౌఠకృత్యులైనారు. మహోత్కృష్ట కావ్యమైన రామాయణము కొలది మార్పులతో ద్వీపద రూపమున తెలుగున రచితమైనది. వైదికమత మెట్లు శైవమును సవైదికముగ సంస్కరించి సమన్వయించు కొన్నదిో అట్లే దేశికవిశాపధతిని గూడ మార్గకవిశా సంప్రదాయము తనతో వైదికము చేసికొన్నది. తత్ఫలమే రంగనాథరామాయణము. దీని కర్తృత్వము వివాదగ్రస్తమైనది. పేరును బట్టి దీనిని రంగనాథుడను కవి యెవ్వడో రచించినాడను నభిప్రాయము కలదు. బుద్ధారెడ్డి బ్రాహ్మణేశ్వరు డగుట ఇట్టి యవప్రచారమునకు కారణమని కట్టమంచి రామలింగారెడ్డిగారు. కృత్యాదిని గోనబుద్ధ భూపతి పేరున్నది. ప్రబలములగు నితర సాత్యములు లేనప్పుడు గ్రంథస్థమగు ఈసాత్యమును బట్టి గ్రంథకర్త బుద్ధారెడ్డి యేయని నిర్ణయించ వలసియున్నది.

రామునకు వాఙ్మికి మానవత్వము నాపాదించ బుద్ధరా రాజితనికి దివ్యత్వము నాపాదించినాడు. మానవ మాత్రుడగు బనవనను పూజించ నిష్ఠములేని ప్రజలు అదివరకే వైవముగా పరిగణించ బడుచున్న రాముని కథను శిరసావహించుటలో ఆశ్చర్యము లేదు. బుద్ధారెడ్డి సోమనకు సమకాలికుడైనను ఖాషా విషయమునందతని ననుసరించక, నన్నయనే యెక్కువగా అనుగమించినాడు. తండ్రి కోరికపై నితని కుమారులు కాచవిభుడును, విఠలరాజును ఈ రామాయణ రచనను పూర్తిగావించిరి. ఈ కావ్యమునకు వశ్విమాంధ్ర దేశమునందెక్కువ ప్రచారము. కావ్య మంతయు ద్వీపదలో నుండుటచే గానయోగ్యమై యున్నది. అనువాదము తెలుగు కవుల మార్గము ననుసరించి స్వతంత్ర విధమున నడచినది. జంబుమాలి కథ, సులోచనా వృత్తాంతము, కాలనేమి కథ మున్నగునవి అవాఙ్మికములు. లోకమున నెక్కువ ప్రచారములో నున్న మంచి కథలును గ్రంథమున చేరినవి. వాఙ్మికి రచనలో రాముని దివ్యత్వము వ్యంగ్యమైయుండ, ఈ కావ్యమున నది ప్రస్ఫుటమై యున్నది. రచన ద్రాక్షాపాకమున బడినది. ఉత్తరభాగ మముడితము.

ఇట్లు రంగనాథుని కాలమున మరల వైదికమత సంబంధులగు గ్రంథములపై వాదరము కలుగజొచ్చినది. నన్నయతో అగిపోయిన భారత రచన కొనసాగుటకు

తగిన పరిస్థితులును దేశమున నేర్పడినవి. కాకతీయ సామ్రాజ్యస్థాపన అట్టి అనుకూల పరిస్థితులలో ముఖ్యమై నది. ఆంధ్రదేశము వంతటిని నొక చేతిక్రిందికి తేవలెనని కాకతీ గణపతి దేవుడు ప్రయత్నించినట్లు కన్పడుచున్నది. తిక్కనయు నిండుకు నహాకరించినవాడే. కాకతీయులు బలపడినందున చిన్న చిన్న మాండలిక ప్రభువుల మూలమున కలుగు చుండిన కష్టాలములు నశించి దేశము ప్రశాంతమైనది. సారస్వత పృష్టికి, విద్యావిస్తృతికి తగిన అవకాశ మేర్పడినది. ఈ యవకాశమును పురస్కరించుకొని భారతస్థమగు నార్జ విజ్ఞానమును దేశమున వ్యాపింప జేసినవాడు తిక్కన. ఇంతకు పూర్వమే ఇతడు తర రామాయణమును నిర్వచన కావ్యముగా రచించి, తనకు గల ప్రతిభాపుష్పక్షులను ప్రదర్శించినాడు. నిర్వచనోత్తర రామాయణమున తాను 'శైవుడ'నని చెప్పికొనిన తిక్కన భారత రచనా కాలము నాటికి శివేశ్వరుల కభేదమును దెల్పుచు హరిహర మూర్తిని దర్శించినాడు. అందులకు ప్రబల కారణమును గలదు. ఆనాటికి శైవ, వైష్ణవములు రెండును దేశమున వ్యాపించియుండినవి. తిక్కనకు పూర్వము రాయవిభాగము పేర జరిగిన పలనాటి యుద్ధమునకు మతభేదములు ప్రధాన కారణములు. పలనాటి యుద్ధము ఆ కాలపు సాంఘిక స్థితికి వ్యాఖ్యానము. కాకతీయ గణపతి యాస్థానమున గల శైవులను తిక్కన వాదమునందోడించి, వైదిక మతమును నెల కొల్పెనని సోమదేవ రాజీయకథను బట్టి వ్యక్త మగుచున్నది. ఆ కాలమున నిజాము రాష్ట్రము నందును శైవము వ్యాపించి యుండినది. ఇట్లు శైవ, శైవ, వైష్ణవములు దేశమున వ్యాపించి అలజడి కలిగించుచుండుటకూడ తిక్కన ప్రయత్నమునకు ప్రధాన కారణము కావచ్చును.

భారత రచనా కాలము నాటికి తిక్కన మనస్సు పరిణతి చెందినది. తా నొనర్చునది వాఙ్మయరూప యజ్ఞమనియు, ఆంధ్రావళి మోదముం బోరయుట ఆ యజ్ఞఫలమనియు అతని నిశ్చయము. సాత్యవతేయ సంస్మృతి శ్రీవిభవాస్పదమైన చిత్తముతో లోకకళ్యాణమును ధ్యేయముగా నిడికొని భారత రచనకు గడంగినవాడు తిక్కన. కావ్యరచనా పరముగను, ఖాషా పరముగను తిక్కన తన నిర్వచనోత్తర రామాయణమున దెలిపిన అభిప్రాయములు గమనింప దగినవి. పొందు చెడని శబ్దప్రయోగ వైఖరి, ప్రాతబద్ధ మాటలను వాడకుండుట, అర్థస్ఫూర్తికి ప్రాధాన్య మొనంగుట, యతి ప్రాసలను గూర్చుటలో వైతము వ్యర్థ పదముల నంటకుండుట, గంభవహుడు పుష్పహార కము వెదచల్లనట్లు కావ్యమున రసావిష్కరణము

తెలుగు వాఙ్మయము

గావించుట, ప్రజామోదమునకై కావ్యరచన — అను నివి తిక్కన నిర్దేశించిన కావ్య లక్షణములు. ఈ గుణము లన్నియు ఇతని రచనలలో సమగ్రముగ నిర్వహించబడినవి. అందును ముఖ్యముగ భారతమున కవిశాకళ పరాకాష్ఠ దళ నందినది. అందున కితని మనస్తత్వ పరిణామముకూడ పాతువు. 'అమలోదాత మనీష నే నుభయకావ్యప్రాధి మెప్పించు శిల్పమునన్ భారగుడ' నని నిర్వచనోత్తర రామాయణమున చెప్పికొనిన తిక్కన భారతాదిని 'నా వేర్చిన భంగి చెప్పి వరణీయుడ నయ్యెడ భక్తకోటికిన్' అని వినయ భరమున భగవదున్మృఖమగు మనస్సుతో బలికినాడు.

అనువాద విషయమున నన్నయ, తిక్కన లెదుర్కొన వలసిన పరిస్థితులు భిన్నములు. నన్నయ భాగము కేవల కథామయము. పురాణముగు భారతమున, వ్యాసు డీ కథలను అత్యంత గంభీరములుగ సంతరించినాడు. ఇది చెడగొట్టకుండ కథలను చెప్పి నన్నయ తన ప్రసన్న కథా కలితార్థ యుక్తికి మెప్పువడసినాడు. పాండవుల జీవిత కథా వృత్తము నారంభించిన నన్నయ వారి నరణ్యములో వదలి పరమపదించినాడు. తరువాతి భాగము జీవితమునకు సమగ్ర ప్రతిబింబము. ఆ జీవితపు టొడుదుడుకులలో నుండి గట్టున బడు మార్గము మనకు జూపుటకై వ్యాసుడు పడిన శ్రమ యంతయు ఆంధ్రీకరణమున ప్రస్ఫుటముగ ప్రతి ఫలించినది. సంఘము అవ్యవస్థకు లోనై చెడిపోవుచున్న కాలములో, అట్టి పరిస్థితులయందే యుండిన గ్రంథస్థ సంఘమును జూచి, అందలి ధర్మపక్షపాతు లాచరించు మార్గము ననుసరించుచో సత్స్థితి కలుగునని ప్రజలకు బోధించుటయే భారత పరమోద్దేశము. ఇంగు నీతి వోధక ములగు విషయములను వివరించుట తప్పనిసరి. దాని, వేదాంత విషయమేయైనను, కవి స్వయముగా జెప్పుచో సామాన్య ప్రజానీకము దాని నాదరింపదు. ధర్మాధర్మ ములకు గలుగు సంగ్రామమును గూడ విపులముగ వర్ణించి ధర్మమే జయించునని చూపుట కపి కర్తవ్యము. ఇట్టి మార్గ మవలంబించినచే కాని సర్వవ్యాప్తమై యున్న అజ్ఞాన తమస్సు పిరిసి పోదు. ఈ భారము తిక్కనపై బడినది. దీనికి నన్నయ కథాకథనాత్మక శైలి పనికిరాదు. వర్ణనాత్మక శైలియు సంతగా ప్రయోజనకారి గాదు. కావున తిక్కనకు నాటకీయ శైలి ఉపాదేయమైనది. జీవిత సమాజ ములగు సన్నివేశములను గల్పించి, ఆ యాపాత్రల సంఖా షణ ప్రవర్తనల యాధారమున వారి మనస్తత్వ పరిణామమును, చిత్తప్రవృత్తిని ప్రదర్శించుచు రసపోషణ గావించుట నాటకీయ విధానము. రసానుభూతి మూల

మున చిత్త సంస్కారమును గలిగించుట కిదియే యుత్తమ మార్గము. భారత కథాకథనమున తిక్కన యవలంబించిన విశిష్ట విధాన మిదియే.

తిక్కన కావ్యశైలి దేశ్యపద భూయిష్టము; అర్థ ప్రధానము; గంభీరము. తెలుగు భాషయందున్న జీవ మంతయు తిక్కన రచనలో భాషించు చున్నది. అర్థస్ఫూర్తి అర్థనిష్కర్ష, మితభాషిత, సమత యనునవి తిక్కన శైలి యందలి ప్రధానగుణములు. భాషా విషయమున తిక్కన చేసిన సేవ మరువరానిది. ఆనాడు శిష్టవ్యవహారమున సున్న దేశ్యశబ్దజాలము నంతను సంస్కరించి, కావ్యభాషను, విస్తృతము గావించిన మహనీయు డితడు. ఒకవైపున దేశ్యవిశా పద్ధతితో గూడిన శివకవుల సాహిత్య విప్లవ మును నుండినది. తిక్కన ఆ దేశ్య శబ్దజాలమును స్వీకరించి, శైవోద్యమ తీవ్రతను అంతరింప జేసినాడు. మత విషయమునం దెట్లో అట్లే సారస్వత విషయ మునను మార్గ, దేశి పద్ధతులను తిక్కన సమన్వయింప బ్రయత్నించినట్లు తోచుచున్నది. ఇట్లు నాటకీయ రచనా విధానమును, జాతీయమగు భాషను అవలంబించి భారత మందలి పదునేను పర్వములను రసవంతముగ, బౌచిత్య మును పాటించుచు నిర్మించినవాడు తిక్కన. భారతేశి వృత్త పరిణామము ననుసరించి ఇతని రచనయు క్రమ పరిణామమునకు లోనైనది. తౌకిక విషయ ప్రధాన ములగు విరాటోద్యోగ యుద్ధపంచక స్త్రీ షోసల పర్వ ములలో నితని రచన వ్యంగ్యార్థస్ఫూర్తితో నొప్పుచు, రసవంతమై సర్వజన హృదయంగమమై యున్నది. శాం త్యానుశాసనిక పర్వముల రచన అర్థైక ప్రధానమై, అలంకారాది తౌకిక కావ్య లక్షణ దూరమై, ధీవీకష విలసితమై, వేదాంతవిషయ ప్రతిపాదన కెంతయు తగి యున్నది. ఆశ్రమవాస మహాప్రస్థాన స్వర్గారోహణ పర్వ ములను పరిశీలించుచో తిక్కన శైలి యెట్లు ఇతివృత్తము ననుసరించి ఉదాత్తముగ, ఇతివృత్తోచితముగ ప్రవర్తిల్లినదో గమనింపగలము.

ఆంధ్రీకరణము నన్నయ యేర్పరచిన స్వతంత్ర మార్గ ముననే నడచినది. కనుకనే మూలమున సున్న గీతను ఆమూలాగ్రముగ ననువదించక, తత్సారము నంతము సమయానుకూలముగ, కథాభాగమున సం దండు చెడచట్ల ప్రజల పండించినాడు తిక్కన. గీతవంటిదే సనత్కుజాణీ యము. అర్జునుడు గీత విని కార్యోన్ముఖుడై నాడు. సనత్కు జాతీయము నంతయు విన్న ధృతరాష్ట్రునం దేమాడ్చున కలిగినది కాదు. అట్టిచో తదనువాదము వలని ప్రయో జన మెట్టిది? కావున తదనువాద ప్రయత్నము వ్యర్థ

మనియే తిక్కన నిశ్చయించినాడు. భాషా ప్రపంచ మంతయు నరచేతిలో నున్న తిక్కనకు దీని అనువాద మేపాటిది?

ఇంత యోచనతో భావగర్భితము, గంభీరము, లలితము, దేశ్యపదభూయిష్టము నగు రచన యొనర్చిన తిక్కన ఉచిత ములగు చోట్ల ప్రబంధ మార్గమున లోపుటకును వెనుదీయ లేదు. అంతకు నింతకును సమర్థు డితడు. ఇతడు గావించిన స్త్రీపాత్రపోషణ అత్యుదాత్తమైనది. ఎంతో కష్టపడి స్త్రీ రూప చిత్రణములో ఉదాత్తత సాధింప బ్రయత్నించిన నన్నయ ద్రౌపది పాత్రతో ఆగిపోవలసి వచ్చుట దుర దృష్టము. స్త్రీత్వము పరాకాష్ఠదశ నందునట్లు, అతిమనో హార స్వరూపము సిద్ధించునట్లుత్తరను పెంచి పోషించు నుచ్చిష్టము తిక్కనకు చేకూరినది. ఇతని ద్రౌపదీ పాత్ర యొక నూతన సృష్టి. అన్ని విధముల నితడు కాంచన గర్భయల్పడు. భారతీయ విజ్ఞానమున కంతకును భాండార మనదగిన భారత భాగరచన మహాపండితుడును, తత్త్వ వేత్తయు, విజ్ఞాననియమ నగు తిక్కన చేతిలో బడుట ఆంధ్రుల పుణ్యము.

తిక్కన సమకాలికులలో కేతన ముఖ్యుడు. సంస్కృత వక్రమూరచరిత్ర గద్యకావ్యము నితడు చంపూ కావ్య ముగ రచించి తిక్కన కంఠ మిచ్చినాడు. ఆంధ్రభాషా భూషణము, విజ్ఞానేశ్వరీయము ననునవి ఇతని యితర కృతులు. 'ఆననార్జ్యపాద్యతాంబూలాదులచే నితనిని గౌరవించి, ఒక్క కావ్యంబు రచియించి తన్ను కృతి పతిం జేయు'మని తిక్కనయే త న్నర్ణించినట్లీతడు చెప్పి కొనియున్నాడు. ఇతని గ్రంథపీఠికలో తిక్కన గ్రంథ ప్రస్తావన లేకుండుటచే, ఆ నాటి కింకను తిక్కన కావ్య ములను రచింపలేదని ఊహింపనగు చున్నది. ఇతడు అభినవ దండి తిరుదాంకితుడు. ఔచితినీ దృష్టియం దుంచుకొని దశ కుమార చరిత్రయందలి శృంగార వర్ణనలను సంక్షేపించి యుండుట ఇతని రచన యందలి యొక విశేషము. శృంగారరస పోషణ విషయమున ఇతడును, తిక్కనయు ఏక మార్గానుయాయులు. ప్రబంధకవుల వలె అంగాంగ వర్ణనకు దిగక ఈ కవి పాత్రల మానసిక ప్రవృత్తులనే వర్ణించి రచనకు గౌరవ మాపాదించినాడు. ఏరకాయ ప్రవేశమువంటి యీ విధాన మతిదుష్కరమైనది; అట్లు చేయగలిగినాడు కావుననే 'ఉత్తయకమ్మిత్తుని' మెప్పించి నాడు. అన్యయ కాతన్యము లేని రచన యితనిది. సంస్కృత గద్యకావ్యమును ఇత డాంధ్రమున వద్యకావ్య ముగ నొనర్చుట చూడ, అప్పటి కింకను గద్యమునెడ ఆంధ్రుల కాదరము కలుగ లే దనియు తెలియు చున్నది.

అప్పటికే యననే? తర్వాత నాలుగైదు శతాబ్ది ముల వరకును గద్య రచనపై తెలుగువారికి గౌరవ మేర్పడ లేదు.

ఇతని రెండవ గ్రంథముగు ఆంధ్ర భాషాభూషణ మాంధ్రమున మొదటి వ్యాకరణ గ్రంథము. ఇతని మూడవ రచనయగు విజ్ఞానేశ్వరీయము తెలుగు భాషలో వెల్లడిన మొదటి ధర్మశాస్త్ర గ్రంథము. యాజ్ఞవల్క్య స్మృతిని తర్వాత్యఖ్యయగు మితాక్షరితో కూడ ననువదించి ఇతడు తన గ్రంథమునకు విజ్ఞానేశ్వరీయమని వ్యాఖ్యాతృ నామము నుంచినాడు. విజ్ఞానేశ్వరుని మితాక్షరికి నేడును న్యాయస్థానములలో అధికార మున్నది. తిక్కన కవిత యందువలెనే కేతన కవితయందును కందపద్యము లెక్కువ. సూత్రస్థ విషయములను, నీతులను వ్యక్తికరించుటకు కందము మిక్కిలి యనుకూలించును కావలె.

తిక్కన శిష్యుడగు మారన మార్కండేయ పురాణకర్త. మార్కండేయ పురాణము ధర్మప్రతిపాదక గ్రంథము. ఐనను, దీనిలో కావ్యత్వమున కనుకూలించు నితివృత్తము లెన్నియో బీజప్రాయములుగ నణగియున్నవి. మను చరిత్ర, హరిశ్చంద్ర కథ, నలకథ, కువలయాశ్వ చరిత్ర మున్నగువాని కిది మూలము. తిక్కన కవిత నాదర్శముగ నిదికొని రచించిన ఈ గ్రంథము ప్రాథమయుగను హృద యంగమమై యున్నది.

కేయూరజాహు చరిత్ర క రయగు మంచననుగూర్చి అతని గ్రంథమువలన నేమియు తెలియుటలేదు. పూర్వ కవులను స్తుతించుచో ఇతడు నన్నయ, తిక్కనలను మాత్రమే పేర్కొనియున్నాడు. ఈ గ్రంథము గుండనామాత్యుడను వెలనాటి చోళరాజుమంత్రి కంఠితము. రాజశేఖర కవి కృత సంస్కృత విద్వసాలభంజికా నాటిక కిది అనుసరణము. మూలమునకును, దీనికిని ఇతివృత్తములో సారూప్య మున్నది. కాని, పాత్రల పేర్లు మున్నగునవి భిన్నములు. పంచతంత్రమందలి రథలును ఇందు జేరినవి. ఔచితీ శోభి తములగు వర్ణనలతో నొప్పు ప్రసన్నమగు రచన యిది.

కృష్ణమాచార్యు డాంధ్రమున ప్రథమ వచన కావ్యకర్త. ఇతని వచనములకు సింహగిరి నరహరివచనము లని పేరు. ఇవి చూర్ణిక లనెడి వచన భేదము లని తాళ్ళపాక అన్న మయ్య వివరించినాడు. ఈ వచన వాఙ్మయ మంతయు మధురభావ విలసితము. భగవంతుని ప్రీయునిగా దలంచి నాయికా భావనతో భక్తుడు ఆత్మార్పణ గావించుట ఈ వచనాదులలోని ఇతివృత్తము. రవీంద్రుని గీతాంజలి, వెంకట పార్వతీశ్యులల ఏకాంతసేవ మున్నగు వర్ణనలైన కావ్యము లిట్టివే. కృష్ణమాచార్యులు ద్రావిడ వేదమును

తెలుగు వాఙ్మయము

తెనిగించి యున్నట్లు తాళ్ళపాక చిన్నన్న తెలిపి యున్నాడు.

కమలాసన విరుదాంకితుడై, నీతిసార ముక్తావళిని రచించిన బద్దెన తిక్కనకు సమకాలికు డని జయంతి రామయ్య వంతులుగా రన్నారు. సుమతిశతకకర్త అతడే యని మానవల్లి రామకృష్ణకవిగారు. వైద్యగ్రంథమగు చారుచర్య ఈ కాలమునాటిదే. అప్పనమంత్రి ఈ గ్రంథమునకు కర్త. యథావాక్కుల అన్నమయ్య సర్వేశ్వర శతకమును ఇప్పటిదే. శివకవుల కున్న పాక్షికబుద్ధి ఇతనికి లేదు. వస్తువు శివవరమైనదియే యైనను అన్యదేవతా దూషణ మిందు లేదు. తిక్కన బోధించిన హరిహర తత్వము యొక్కయు, అద్వైతము యొక్కయు ప్రభావ మిట్టి పరిణామమును కలిగించినది.

ఈ తిక్కన తర్వాత కొంతకాలముననే సాంఘికవ్యవస్థలో మార్పు లారంభమైనవి. తురుష్కుల దండయాత్రతో కాకతీయ సామ్రాజ్యము విచ్ఛిన్నమైనది. అంతవరకును కాకతీయులకు ప్రతినిధులుగ నున్న సామంతులు స్వాతంత్ర్యము వహించి వేర్వేరు రాజ్యముల నేర్పరచుకొనిరి. వర్ధనాయకులును, రెడ్లును అట్టి వారిలో ముఖ్యులు. ఓరుగల్లునుండి పారిపోయిన హరిహరుడును, బుక్కడును తుంగభద్రాతీరమున చిన్న రాజ్యమును స్థాపించుకొన్నారు. ముసల్యానులును ఒక వైపు స్థిరపడి రాజ్యస్థాపన గావించి నారు. కావున రాజ్యవిషయక కలహములు, కల్లోలములు దక్షిణ దేశమున మరల నారంభమైనవి. ఈ కాలమున బ్రాహ్మణులును యుద్ధాదులందు పాల్గొని యున్నారు. బ్రాహ్మణులు సేనానులై జాత్రమును నెరపుట తిక్కన నాడే కలదు. తిక్కన పెదతండ్రి కుమారుడగు ఖడ్గ తిక్కన 'శౌర్యసాహసములు కావ్యవస్తువు లైనవి. పురుషార్థసార మను తెలుగు గ్రంథమును రచించిన శివదేవయ్యయు నిట్టి వాడే.

అర్ధంకిని రాజధానిగా జేసికొని యున్న ప్రోలయ వేమారెడ్డి ఆస్థానకవి ఎర్రా ప్రెగ్గడ. హరివంశ భారతా రణ్యప ర్యోత్తరభాగ, నృసింహ పురాణము లితని కృతులు. వీని కన్నను ముందే ఇతడు రామాయణమును కూడ రచించి యుండెనని కూచిమంచి తిమ్మకవి తన సర్వ లక్షణ సారసంగ్రహమున దెలిపియున్నాడు. గణపవరపు వెంకటకవియు, కస్తూరి రంగకవియు కూడ ఈ రామాయణమందలి పద్యముల నొకటి రెంటి సుదాహరించినారు. మైసూరు వంతున్న సంకేతరామాయణ కావ్యము ఎఱ్ఱవ తండ్రియగు సూరవ కృత మనియు, చానినే ఎఱ్ఱవ యనువదించె ననియు కొంద రందురు. కాని ఎర్రవ రచించి

యుండినది సంపూర్ణ రామాయణమే యని పండితుల నిర్ణయము. గ్రంథ మలభ్యము.

హరివంశము భారతమున కనుబంధ గ్రంథము. భారత పరాంశమని వర్ణితమగు హరివంశమును చేర్చునచో భారతమునకు లక్షణోక విస్తృతి కలుగదు. కారవ, పాండవ వంశేతివృత్త కథనముతో భారతము వదునెనిమిది పర్వముల గ్రంథ విస్తృతిని పొందినది. యాదవవంశకథ కిందు ప్రాధాన్యము లేదు. భారత కథానాయకుడగు శ్రీకృష్ణుని వంశవర్ణన లేనిచో భారతమునకు అసంపూర్ణతాదోషము పట్టును. కావున హరివంశరచన తప్పనిది. దీనిని రచించుచు ఎర్రవ గ్రంథమును పూర్వోత్తరభాగములుగ విభజించినాడు. స్వతంత్రించి నూతన వర్ణనాంశములను జేర్చిన ఘట్టములును గలవు. ఐనను కథావృత్తి కేమాత్రము నివి యాటంకములు కావు. భారతరచనయే హరివంశ రచనకును ఒరవడి. ప్రబంధపు పోకడ లున్నను అవి డాచితినే పోషించినవి. నన్నయ తిక్కనల భాషా స్రవంతులు రెండును ఇందు మేళవించినవి. నాడ నొందర్యము, అర్థ పుష్టి, ఈ రెండును ఎర్రవ హరివంశ రచనలో నెలకొన్నవి. పాండితీప్రకర్ష అధికమగుచున్న ఆ రోజులలో ప్రజా శాపకళ్యమును మనసునం దుంచుకొని, సంయమనముతో నన్నయ, తిక్కనల మార్గము నవలంబించి హరివంశమును ఇతడు రచించినట్లు స్పష్టమగుచున్నది.

ఇక భారత రచన : అరణ్యపర్వ కర్తృత్వ విషయమున పండితలోకమునం దభిప్రాయ భేదము కలిగినది. ఇతని పేరు గ్రంథమున లేకుండుటయే ఇందులకు కారణము. 'నన్నయభట్టు సరస సారస్వతాంశ తన్ను జెండుటయు, తత్కవిశారితీయు కొంత తోప, తద్రచనయకా నారణ్య పర్వశేషము' నొనరించినందున భారతములో నితడు తన పేరును జేర్చుకొనలేదు. ఐనను భారతారణ్య పర్వ శేషమును తాను పూర్తి చేసినట్లు నృసింహ పురాణము నందు స్పష్టముగ జెప్పియున్నాడు. మరియు 'ధీరమతి నన్నపాద్యుని, దిక్కయజ్య, శంభురాసుని గర మర్థి సన్ను తించి' అని శ్రీనాథు డెర్రనను నన్నయ తిక్కనలతో గలిపి స్తుతించి యుండుట గమనింపదగినది. శ్రీనాథుని సమకాలికు డగు జక్కవయు తన విక్రమార్క చరిత్రలో ఎర్రవను భారత కర్తగా పేర్కొనియున్నాడు. కవిత్వయ మనెడి ప్రసిద్ధి భారతకవుల కాదినుండియు కలదు. ఇవి మాత్రమే కాక, ఎర్రవ భారత రచనను నిర్వివాదముగ నిర్ణయించు ప్రబలమగునంత పాత్యమును గలదు. మధ్యాక్కరలు మొదటి పర్వములందే కలవు. నన్నయ రచించిన ముప్పది నాలుగు మధ్యాక్కరల యందును యతిస్థానము చతుర్థ

గణాద్యక్షరమైయుండ, ఎర్రన దవబడు భాగమునందలి మధ్యాక్షరలో యతిస్థానము తృతీయ గణాద్యక్షరమై యున్నది. ఈ కారణములను బట్టి ఎర్రన భారతారణ్య పర్యవేషకర్తయని ధ్రువమైనది.

నన్నయ, తిక్కనలు తమ తమ కాలవరిస్థితులనుబట్టి తమ కావ్యభాషను, కవితారీతిని నడపుకొని యున్నారు. నన్నయ కవితారీతిని, తిక్కన కవితారీతిని భేద మున్నదని చెప్పబడినది. చారిమధ్య గ్రంథభాగమున బడిన ఎర్రనకు ప్రత్యేకమగు కష్టము తప్పదు. ఇంకొకరు వ్రాసినట్లు వ్రాయుట, అందును నన్నయ, తిక్కనలవంటి మహాకవుల వికృష్ట కవితాగుణములను పమ్మేళన మొనర్చి యొకతైలిని వృష్టించుకొనుట, తనకాలమున లేని వరిస్థితుల కనుగుణముగ రచనను దిద్దుకొనుట - అను విషయము లెతని నెదుర్కొన్నవి. ఇత దిన్నిటను కృతార్థుడైనాడు. కావుననే ఎర్రన రచించిన భాగము చాల చిన్నదైనను నన్నయ తిక్కనలతో సమానమైన ప్రతిపత్తి యతనికి లభించి యున్నది. అతిలోక ప్రతిభాస్థితులగు ఈ కవిశ్రయము వారిచే నాకృతి గైకొన్న ఆంధ్రభారతమునకు ప్రపంచ మహాకావ్యశ్రేణిలో ఉన్నతస్థానము లభించినది. భారత దేశమునందు ఏ యితర ప్రాంతమునను భారతమునకు కలుగని గౌరవము తెలుగునాట గలిగినది.

భారతము తర్వాత ఎర్రన యొనరించిన కృతి నృసింహ పురాణము. బ్రహ్మాండ పురాణాంతర్గతాహోబంజైత్ర మాహాత్యమిందలి వస్తువు. పేరునకు పురాణమైనను, రచనా విధానమునుబట్టి ఇది రసవత్కావ్యము. ఆంధ్ర ప్రబంధరచన కిదియే పునాది. వర్ణన భావశక్యము, ఉక్తి తైచిత్రి, అలంకార ప్రాధాన్యము, అవరిపుష్ట కథాంశమున్నగునవి తర్వాత వచ్చిన ప్రబంధముల లక్షణములు. ఈ లక్షణములు నృసింహపురాణమున స్పష్టముగనే కన్పడుచున్నవి. దీనిని బట్టియే ఎర్రనకు ప్రబంధ పరమేశ్వరుడమ పేరు సార్థకమైనది. ఈ ప్రబంధచ్ఛాయలు హరివంశము నందును కొంతవరకు లేకపోలేదు. నృసింహపురాణమునందలి పూర్తిగ రూపొంది, తరువాతి ప్రబంధములకు చారిత్రామాపివని. భారత, హరివంశ రచనల విషయమున ఎర్రన స్వతంత్రుడు కాడు. నన్నయ తిక్కనల రచనా విధానమునకును, భారతస్థ విషయగౌరవమునకును కట్టు బడిన ఎర్రన తద్రచనలో సంయుమనమును వహించినాడు. నృసింహపురాణ రచనలో క్షేచ్ఛ యేర్పడుటచే తన కిష్టమగు స్వతంత్ర మార్గమున వడచి ఇతడు మాతవ కవితా కాళికు ప్రవర్తకుడైనాడు. నన్నయ కథాకథన తైలిని, తిక్కన నాటకీయ తైలిని కలిపి వికృష్టమగు మాతవతైలి

నితడు నిర్మించినాడు. ఈ తైలికి ముగ్ధుడైన శ్రీనాథుడు 'పరిధవింతు ప్రబంధ పరమేశ్వరుని లేవ సూక్తివైచిత్రి వొక్కొక్క మాటు' అని ఎర్రన తైలిని ప్రశంసించి యున్నాడు.

మహాపండితుడు, కవితంతుడు నగు నాచన సోమన ఎర్రన కించుమించు సమకాలికుడు. కేవలము సమకాలికుడగుటయే కాక ఎర్రనకన్న మిన్న యనిపించు కొనుటకై హరివంశమునే మరియొక విధమున రచించి ప్రబంధ మార్గములో మరియొక మెట్టు పైకి బోయిననా దితడు. ఇతడు విజయనగర రాజగు బుక్కరాయని కాలమున, అతనిచే నమ్మానితుడై నట్లు (క్రి. శ. 1844?) శాసనము కలదు. కావున నితడు పదునాల్గవ శతాబ్దినాడనియే నిర్ణయము. ఈ సోమన గ్రంథములలో వసంతవిలాస మలభ్యము. ఇందలి పద్యము లట నట సుదాహృతములై యున్నవి.

ప్రచారములో మన్న గ్రంథము ఉత్తర హరివంశము. ఇందు ఆరాశ్వాసము లున్నవి. సోముని ఈ కావ్యమును లక్షణకర్త లెల్లరును 'హరివంశ' మనియే వ్యవహరించి యున్న కారణమునను, సంస్కృత హరివంశమందలి విషయ పర్యస్యమును సోముని లభ్య గ్రంథములో లేకపోవుటవలనను హరివంశ పూర్వభాగమునుగూడ సోముడు రచించి యుండవచ్చు ననెడి యూహా కలిగినది. 'హరివంశ ప్రథమ కథాంతరమునఁ గల వింత లెల్లఁ దప్పక మదిలోఁ దిర మయ్యెఁగదా' యను నితని ప్రథమాశ్వాసాది భాగమందలి వాక్యమును ఈయూహా కవకాళ మొసంగుచున్నది. ఇవను 'సోముని పూర్వ హరివంశము' అను మాట నేటివర కెందును వినరాదు. రుక్మిణి కల్యాణ, ప్రద్యుమ్న జననాదులు సోమన గ్రంథమునందు లేవు. కనుక అతని ననుసరించి యివి పూర్వభాగమునందలివై యుండవలెను. కాని, ఎర్రన హరివంశమునం దివి ఉత్తర భాగముననే కలవు. కావున వీరు గైకొన్న హరివంశ ప్రతులు భిన్నములేమో యనిపించుచున్నది. కొన్ని సంస్కృత హరివంశ ప్రతులలో ఊర్వశీ నరకాసుర సంవాదము లేదు. ఎర్రన ఈ ఘట్టమును స్పృశించి వదలియుండ సోమన సమగ్రముగ చిత్రించినాడు. మూలమందును, ఎర్రన గ్రంథమందును ఫలకృతి యుండ సోమన గ్రంథమున వది లేదు. నర్మము సంపూర్ణ మనియైనను లేదు. ఇట్లు గ్రంథ సమాప్తికూడ సంప్రచారయము ననుసరింపలేదు. కనుక దొరకినంతవరకే తతని గ్రంథ మని మనము తృప్తి పడవలసియున్నది. తిక్కన వలె నీతడును హరివారుల కభేదమును పాటించియుండుటను గమనింపదగినది. ఈతనికి

తెలుగు వాఙ్మయము

తరువాతి కాలపు కొరవి గోపరాజును నీ విషయమున తిక్కన మార్గము ననుసరించినవాడే.

ఎర్రనపై స్వర్ణతో ఇతడు తర హరివంశమును రచించెనా యనునంతటి ప్రబంధధోరణిని సోమన తన గ్రంథమున ప్రదర్శించినాడు. కవితా విషయమునం దీతడు స్వైర విహారము చేయగల సమర్థుడు. ఒక్క ఊణములో భయంకర శాండవమును ప్రదర్శించి, మరుఊణముననే సుందరకర లాస్య భంగిమములను చిత్రింపగలడు. సంస్కృతాంధ్రములు రెండును ఇతనికి స్వాధీనము లనుట ఇతని రచనలో ప్రస్తుత మగుచున్నది. ఇతడు వివిధకాస్త్ర పారంగతుడు; సకల భాషా భూషణుడు; సాహిత్య రసపోషణ సంవిధాన చక్రవర్తి. ప్రతి పద్యమునను ఏదో యొక విశిష్టత గోచరించును. కవితా విషయమున ఇతని స్వభావము రజోగుణ ప్రధానమైనది. భావ తీవ్రత, భావావేశములకు లోనయిన వర్ణనలు చాల గలవు. పాండితీ ప్రకర్ష ఇతనికి మిక్కిలము. వ్యవహారదూరములై యున్న ప్రయోగములను, ప్రాచీన నిఘంటువులలో మాత్రమే నిలిచియున్న ప్రాతవర్ణ మాటలను విచలవిడిగ వాడి పండితులకుకూడ దురవగాహమగునట్లు ఇత డొనర్చిన వట్లు లనేకములు. పాండిత్యమునకు గౌరవ మేర్పడుచున్న కాల మిది. అసాధారణ ప్రజ్ఞావంతుడగు ఈ కవి తత్కాల ప్రాబల్యమునకు లోనై, నన్నయ యేర్పరచిన లలిత సంస్కృతోచ్ఛాయమున విహరించుటకు మారుగా సాహిత్యమయములగు పర్యత ప్రాంతములలో బంతులాడినాడు. సామాన్యుల కితనితో విహారము కష్టము. ఐనను కావ్య మంతయు ఇట్టిదే కాదు; రసవత్తరములు, మనోహరములు నగు ఘట్టములును కలవు. కృష్ణుడు విప్రశాలకుని బ్రతికించు ఘట్టము అతిస్వాభావికమును, కరుణరసపూరితమునవై రమణీయముగ నున్నది. ఎంత కఠినప్రాసము నయినను నడపగలనన్న ప్రత్యయ మితనికి గలదు. ఇది చూచి రాళ్ళవల్లి అనంతకృష్ణశర్మ గారు 'కవితా కన్యకు నిజముగా ప్రాసములు ప్రాసములే' యని బాధతో నన్నారు. శబ్దార్థాలంకారముల యాదంబరముతోగూడిన రచనయు ఇతనితోనే ఆరంభమైనది. ధారాకుద్దియందు ఎర్రన, సోమనలు ఒకరి కొకరు తీసిపోరు. ఐనను సోమనలో లేని సత్త్వగుణము ఎర్రనలో నధికముగా భాసించుచున్నది. ఎర్రన రచనలో మనము తీవ్రము కాగలము గాని సోమనతో నట్లు తారాత్మ్యమును ఘోండలేము. సోమన ప్రజ్ఞకు మనము ముగ్ధులము కాగలమే కాని ఎర్రనయందువలె సాత్త్వికరసామభూతిని ఘోండలేము. ఎర్రన శృంగారము సాత్త్విక ప్రణయాన్నితమై నది. యుద్ధాదిక వర్ణనముతో సోమనదే పైచేయి. ఎర్రన

యందుగల మానసిక ప్రశాంతత సోమనయందు లేకపోవుటయే ఇద్దరి రచనల విభిన్నతకును హేతువు. సోమన రచనయందు దిట్లు తర్వాతి ప్రబంధ లక్షణము లనేకములు నెలకొనియున్నను రచన ఉచిత్రతను గోల్పోలేదు. వస్త్రైక్యము, సన్నివేశకల్పన, రసపోషణ, భాషాస్వత్వము, భాషాపాటనము అను మహాకావ్య లక్షణము లిందు ప్రస్తుతములు. కనుకనే ఈ కవిని కవిత్రయము వారితో సమానునిగ గౌరవించుట.

ఇతని తర్వాత రచితములైన ఈ యుగపు కావ్యములలో భాస్కర రామాయణము ముఖ్యమైనది.

భారతీయులకు ప్రీతిపాత్రములు, ఆదర్శములు నగు గ్రంథములు భారత, రామాయణ, భాగవతములు. భారత మిదివరకే రచితమైనది. కేవల భక్తిభావ బంధురమగు భాగవతమువంటి వైష్ణవ రచనపై దేశమున నప్పటి కాదర మింకను కలుగలేదు. మరియు, భాగవతము ప్రధానముగా నాధ్యాత్మిక విషయ సంబంధియగుటచే దైవందిన తీవితమునకు సన్నిహితము కాదు. భారత, రామాయణముల విషయము వేరు. రమణీయ కథాసంవిధానము చేతను, రససంచద చేతను, అతి హృదయంగమమై యున్న కావ్యము రామాయణము. వ్యాసుడు మొదటి వాడైనను ఆదికవియను పేరు వాల్మీకికి గల్గుట కిదియే కారణము.

రంగనాథ రామాయణము ద్వీపదకావ్య మగుటయు, తిక్కన రచించినది ఉత్తరకాండమాత్రమే యగుటయు, రంగనాథ రామాయణమున అవాల్మీకము లధికముగ నుండుటయు కారణములుగ భాస్కరారులు రామాయణ రచనకు బూనుకొని యుండవచ్చునని యూహింపవచ్చును. ప్రభువులకును కాంతా సమ్మితములగు కావ్యములపై నభిమాన మేర్పడినది. ఈ గ్రంథ కర్తృత్వవిషయ మస్తవ్యస్తముగ నున్నది. భాస్కర రామాయణ మనెడి పేరు గ్రంథమం దెచ్చటను కానరాదు. భాస్కరు డనువాడు రచించిన గ్రంథభాగ మత్యల్పమే యైనను గ్రంథమున కతని పేరే వచ్చినది. తిక్కన తాతయగు మంత్రి భాస్కరుడే యిత డనెడి వాదమున కాధారములు చాలవు. అరణ్య కాండము సాహిణి మారు మద్దెలించి రచితమైనది. మంత్రి భాస్కరుని కాలమున సాహిణి మారుడు లేడుగదా! మంత్రి భాస్కరు డొక రామాయణమును రచించియుండిన మండవచ్చును. కాని ఈ గ్రంథముమాత్రమే మది కాళాలదు. హుళక్కి భాస్కరుడే సాహిణి మారుని కాలమునం దుండిన వాడు. కావున రామాయణ కర్తలలో నొకడగు భాస్కరు డితడే యని నిర్ధారణ.

ఇతనితో బాటు మల్లికార్జునభట్టు, కుమార రుద్రదేవుడు, అయ్యలార్జుడు అను ముప్పురును ఈ రామాయణ వివిధ భాగములను రచించిన కవులు. వీ రందరును తాము గైకొన్న కథా భాగములను చక్కగ నిర్వహించి యుండుటవలన ఈ బహుకర్తృకత యనునది రచనా సౌందర్యమున కేమాత్రమును భంగము కలుగజేయలేదు. కొన్ని పట్టులలో ఈ కవులు ప్రతిభా యుతమగు స్వాతంత్ర్యమును ప్రదర్శించి నన్నయ, తిక్కనల సంప్రదాయమును నిలువ జెట్టినారు.

భాస్కర రామాయణమునం దెక్కువ భాగమును రచించినవాడు మల్లికార్జునభట్టు. అలిత సంస్కృత పద ప్రయోగమున కితని రచన ఆకరము. ప్రబంధధోరణిలో బడి ఇతడు అయోధ్యాపురమును మూలము నతిక్రమించి వర్ణించినాడు. అట్లే శ్రీరామ జనన సందర్భమున మూల మందు లేని జ్యోతిశ్శాస్త్ర విషయముల నుపవాదిం గి యున్నాడు. నన్నయవలె నతి గంభీరముగ పద్యముల నడపింపగల యీ కవి సుందరకాండ నతి సుందరముగ వర్ణించినాడు.

ధారాశుద్ధిలో నితని కేమాత్రమును తీసిపోనివాడు కుమార రుద్రదేవుడు. ఇతనికిని సంస్కృతముపై నభి మానమే. శబ్దాలంకారములపై మక్కువయు నెక్కువ. రచనలో ఆవేశమును అమితముగనే కన్పడుచున్నది. మంథర కైకేయికి దుర్యోధలు చేయుట, కైకేయి పర ద్యయమును గోగుట మున్నగు నవాల్మీకముల నితడు గ్రహించినాడు. ఇందువలన కథాగౌరవము దెబ్బ తిన్నది.

తన నామధేయమునే గ్రంథముపై ముద్రవైచిన భాస్కరుడి కవులలో నగ్రగణ్యుడు. ఇతనికి భారతము నందే యెక్కువ గౌరవ మనుట ఇతని రచనను బట్టి వ్యక్త మగుచున్నది. అందునను తిక్కన భారత మితని యభి మాన గ్రంథమని యితని కవిత్వాశైలిని బట్టి నిశ్చయింప వచ్చును. ఆ మార్గము ననుసరింప ప్రయత్నించినందుననే ఇతనికిని, ఇతని గ్రంథమునకును లోకమున ప్రఖ్యాతి కలిగినది.

ఆయా రామకథా నాటకములలో నున్న రమణీయము లగు శ్లోకములనుకూడ నీత డనువదించి తన గ్రంథములో నందందు చేర్చియున్నాడు. జయదేవుని ప్రసన్న రాఘవ నాటకమందలి రామవిరహ వర్ణనను ఇతని రచనతో పోల్చి చూచునది. భాషా విషయమున లాలిత్య మితని ప్రత్యేక గుణము. శృంగార వర్ణనలనుకూడ భయంకర సమాసము లతో రచించు నా కాలమున ఈ భాస్కరుడు తేలికపలుకు

లతో రాద్ర భయానకాదుల స్ఫూర్తిని సయితము సాధించి నెఱా సనిపించుకొన్నాడు.

అయ్యలార్జుడు యుద్ధకాండము నందలి ఏ భాగమును రచించెనో నిర్ణయించుట కష్టము. సుమా రర్థకాండమున కితడు కర్తయని అందురు. కవితా విషయమునం దీతడు భాస్కరున కుద్ది యనదగినవాడు.

ఇట్లు పూర్తియైన భాస్కర రామాయణము పండితుల యాదరమునకు పాత్రమైనది. దీని తర్వాత శ్రీనాథుని కాలమువరకును చెప్పుకొనదగిన కావ్యములుకాని, విశిష్ట లగు కవులుగాని కనిపింపరు.

పేర్కొనదగిన ఇతర కవులలో చిమ్మపూడి అను రేశ్వరు డొకడు. ఒకటి రెండు పద్యము లితనివి లక్షణ గ్రంథము లలో నుదాహృతములై యున్నవి కాని గ్రంథము లేవియు లభింపలేదు. ఉదాహృత పద్యములనుబట్టి ఇతడు సంస్కృతభాషా పాండిత్యము కలవా డనియు, నన్నయ కైలిపై మక్కువ కలవా డనియు నూహింపవచ్చును.

దోనయామాత్యు డనెడి కవి సస్యానందము, నర్వలోకా శ్రయము ఆను గ్రంథములకు కర్త. సస్యానందము మాత్రమే లభించినది. పద్యరూపమున నున్న శాస్త్ర గ్రంథ మది. కర్తకుల కుపయోగించు విషయము లిందు వర్ణిత ములై యున్నవి.

చాళుక్య వంశీయుడగు విశ్వేశ్వరభూపతి కంకితముగా కావ్యాలంకార చూడామణి యను లక్షణ గ్రంథమును రచించిన విన్నకోట పెద్దన ఈ కాలపువారిలో ప్రశంసా ర్హుడు. కావ్య, రస, భాషా, అలంకార, ఛందోవిషయము లిందు లక్ష్య లక్షణములతో వివరింపబడి యున్నవి. కావ్య రచనకు సంబంధించిన అన్ని విషయములను వివరించు తెలుగు లక్షణ గ్రంథములలో ఇదియే మొదటిది. తరు వాతి లక్షణ గ్రంథకర్తల కిది యెంతయు సహకరించినది. ఇందలి లక్షణపద్యములు మాత్రమే కాక లక్ష్యములుకూడ పెద్దన రచించినవియే. ఇతని కవిత్వాశైలి సరళము, సుబోధ కములై యున్నది. తెలుగు సంస్కృతభవ మ్మిది అభి ప్రాయమును మొదట ప్రతిపాదించినవా డితడే.

దేవకీనందన శతకమును రచించిన కవి వెన్నెలకంటి జన్నమంత్రి. రచన యంతయు మత్తేభ, శార్దూల వృత్తము లలో నడచినది. 'దేవకీనందనా' యను పద్యాంత సంబో ధనయే యీవృత్తములను నిర్ణయించినది. ఇది తిక్కన కృత మనియు నొక వాదము కలదు. కాని హరిహరో పాసకుడగు తిక్కన యీ శతకమునకు కర్త యనుట పొస గదు. గ్రంథమందలి భాషాదోషములనుబట్టియు ఇది తిక్కన రచన కా దనియే నిశ్చయము.

తెలుగు వాఙ్మయము

ఉదాహరణ కావ్యకర్తయగు రావిపాటి త్రిపురాంతకు డీ కాలపువాడు. త్రిపురాంత కోదాహరణము, అంబికా శతకము, చంద్రకావళి, మదన విజయము అను తెనుగు గ్రంథములును, ప్రేమాభిరామ మను సంస్కృత గ్రంథమును ఇతని రచనలు. ఇతని ప్రేమాభిరామమే శ్రీనాథుని దనబడు వీధి రూప క్రీడాభిరామమునకు మూలము. అంబికా శతక, మదన విజయములందలి కొన్ని పద్యములు మాత్రము లభించినవి.

గణపనారాధ్యుడ నెడి మరియొక కవి స్వరకాస్త్ర మనెడి చిన్న ద్విపద గ్రంథమును రచించెను. ఇది యోగ కాస్త్ర గ్రంథము. కొరవి సత్యనారణ, శ్రీగిరి కవి, పశుపతి నాగనాథుడు మున్నగు వారును ఈ కాలపు కవులని తెలియుచున్నది.

ఈ విధముగ నన్నయతో నారంభమైన ఆంధ్ర వాఙ్మయము కాలక్రమమున సంఘ పరిణామము ననుసరించి నడచుచు వికాసమును గాంచుచు, కేవల కథాకథనాత్మకము, వీతి బోధకమునగు తొలియాపమును మార్చుకొని పర్వనాత్మక మగు ప్రబంధశైలిగా నెట్లు పరిణతి నందినదియు తెలుపబడినది. సాధారణ కవులను లెక్కపెట్టనిచో ఈ కవి త్రయ యుగమున మనకు గోచరించు కవులు నన్నయ, నన్నెచోడుడు, పాల్కురికి సోమన, బుద్ధారెడ్డి, తిక్కన, ఎర్రా ప్రెగడ, నాచన సోమన, భాస్కర రామాయణ కర్తలు మాత్రమే. బ్రాహ్మణమత పునరుద్ధరణకై నన్నయ యారంభించిన భారతాంధ్రీకరణము సుమారు రెండు వందల సంవత్సరముల కాలము వరకును అపంపూర్తిగ నిలిచిపోవుటకు ముఖ్యకారణము వీరశైవమత విజృంభణ మని తెలిసినది. నన్నయ, తిక్కనల మధ్యకాలమందలి

కవులలో పండితారాధ్యునకు కవిగా ప్రకృతి తక్కువ. నన్నెచోడుడు నన్నయకు సన్నిహితకాలమువా డగుటచే నతని కవితారీతి నన్నయనే యెక్కువగ బోలినది. పాలకురికి సోమన తిక్కన కాలమునకు చాల దగ్గరివా డగుటచే నితనిప్రభావము తిక్కనపై ప్రసరించినది. వీరశైవుల కవితా విధానము నవలంబించిన మొదటి మార్గకవి రంగ నాథరామాయణ కర్త. భాషావిషయమునను, మతవిషయమునను సమన్వయ మార్గమును నిర్మించినవాడు తిక్కన. ఎర్రాప్రెగడ నన్నయ తిక్కనలతో చేయి కలిపియు, ప్రబంధ కవిత్వమునకు మూలపురుషుడై నాడు. ప్రబంధ బీజములు నన్నెచోడుని కావ్యమునందే కలవని యిది వరకే సూచితము. ఇతడు శైవకవి యగుటయు, ఇతని తరువాతి కావ్యము లన్నియు పురాణమార్గముననే నడచి యుండుటయు కారణములుగా ఈ కవికి ప్రబంధ నిర్మాత యను కీర్తి కలుగక పోయినది. ఎర్రాప్రెగడ చూపిన మార్గము నవలంబించి, తరువాతి కవులగు శ్రీనాథాడు లెల్లరును ప్రబంధ పరిణామమునకు దోహదమొనర్చి యుండుటచే ప్రబంధపరమేశ్వరు డనెడు కీర్తి ఎర్రనకు దక్కినది. పాండిత్యమునకు గౌరవము కలుగుచున్న కాలమున నాచన సోముడు అప్రతిమానమగు తన పాండితిని, కవితా శక్తిని ప్రదర్శించి ప్రబంధ కవితామార్గమును స్థిరపరచి మహాకవి గౌరవమును బొందినాడు. ఇతని ధోరణిలో బడి పోక చాలవరకు సంయమనమును వహించి కవిత్వయము వారి మార్గమున రామాయణమును రచించినవారు భాస్కరాదులు. కావున నీ కవిత్వయ యుగపు కడపటి భాగము శ్రీనాథుని కావ్య ప్రబంధ కవిత్వమునకు పూర్వ రంగమైనది.

భూ. ల.

ప్రబంధ పూర్వ యుగము (క్రీ. శ. 1400 - క్రీ. శ. 1500)

ఆంధ్రవాఙ్మయ చరిత్రను స్థూలదృష్టితో యుగ విభజనము చేయువారు క్రీ.శ. 1090 మొదలు క్రీ.శ. 1400 వరకును గల రమారమి వాళ్లు వందల సంవత్సరముల కాలపరిమితిని 'అనువాద యుగమ'ని యందురు. మన వాఙ్మయమునకు మూలాధారమయిన మహాభారతమే కాక దానితో నను ప్రభావము కల రామాయణము, భారతమునకు అనుబంధ గ్రంథమై భారతములో నంతర్యాగముగానే వ్యాసునిచే పరిగణించబడి అల పురాణ మనుపేర బరగు హరివంశమును దెనుగున అనువదించబడి మన భాషకును, మన వాఙ్మయమునకును ఒక స్థిరరూపమును గల్గించుట యీ

వాళ్లు వందల సంవత్సరముల కాలములోనే జరగినది. కమక, దీనిని భాషాంతరీకరణయుగ మనుటలో కొంత సత్యము లేక పోలేదు. కాని, ఈ నిర్వచనము సూక్ష్మ పరిశీలనకు తాళదు; ఏమనగా నచ్చటచ్చట కాళిదాసుని శ్లోకములకు కొన్ని అనువాదములును, కొన్ని అనుసరణములును ఉన్నను నన్నెచోడుని కుమారసంభవము భాషాంతరీకరణము కాదు. అది శుద్ధ స్వతంత్ర గ్రంథము గానే పరిగణించ దగినది. అదియునుగాక, సంస్కృత వాఙ్మయమును, ఆ సంప్రదాయములను, అనువాదముల పోకడలను దిరస్కరించి శుద్ధ దేశి కవిత్వ నిర్మాణమునకు

బద్ధకంకణుడై త్రైవవాఙ్మయ పితామహుడైన పాలకురికి సోమనాథుడు కూడ ఈ యుగములో ద్రోసిపుచ్చరాని ఒక దళకు సర్వాధికారియై తన యేలుబడి నెగ్గింపుకొని యుండుటబట్టి ఈ యుగ మంతయు భాషాంతరీకరణ యుగమే యను సిద్ధాంతమునకు ప్రబలమైన అపవాద మేర్పడును. అందుచేతనే కొందగు వాఙ్మయ చరిత్ర కారులు గ్రంథ స్వభావ పురస్కృతమయిన యుగవిభజన మునే అంగీకరింపక ఆయాకాలములలోని కవివర్గమునకు నేతృత్వము వహించి, తమ పేరుమీద గురుపీఠమును నెల కొల్పి, తమ ఆదేశములే వాఙ్మయమున శాసనములుగా చెల్లించి సరస్వతికి నూత్నాలంకార శోభను ఘటింప సమర్థులైన మహాకవుల పేరుమీద యుగవిభజనము చేయుటకు పూనుకొందురు. ఈ యర్థమున 'ప్రబంధ పూర్వయుగ' మనెడు ఈ కాలము 'శ్రీనాథయుగము' అను పేర వ్యవహరింపబడును. అదృష్టవశమున ఈ 'శ్రీనాథయుగము' క్రియారూపములో పూర్వ ప్రబంధయుగమే అగును కాన ఈ పేరే ఇచట అంగీకృత మయినది.

ఇంచుమించు క్రీ. శ. 1350 వ సంవత్సరము వరకు భారత, రామాయణముల యనువాదములే ప్రధాన వాఙ్మయక్రియ యైనది. క్రీ. శ. 1500 సంవత్సరముల నుండి స్వతంత్రములయిన ఆంధ్ర ప్రబంధము లవతరించినవి. ఆ పురాణాదుల అనువాదములకు, ఈ ప్రబంధముల స్వతంత్రతకు నడిమి కాలమయిన శ్రీనాథుని యుగము ఆ ప్రబంధప్రచారమునకు దారి చూపినది. ఈ యుగములో కొంత వాఙ్మయభాగము అనువాదముగా, మరికొంత స్వతంత్రముగా, ఇంకొక కొంత యథోచితానుసరణముగా నానావిధముల ఆవిర్భవించి సంస్కృత సారస్వత కరావలంబనమును వదలి పెట్టియు, వదలిపెట్టని రీతిగా చాల దూరము నడచి కాలు నిలువద్రొక్కుకొన గలిగినది. ఈ యుగములోని మహాకవుల కృషి యంతయు ఉత్తరకాలమున జరుగజోవు ప్రబంధ సరస్వతీ విహారమునకు మెత్తని పూలదారులు పరుచుటయైనది. ఈ మహానుభావులే ప్రబంధ నాటక ప్రదర్శనమునకు పూర్వరంగ ప్రవర్తకులు. వీరు నెరవేర్చిన ప్రస్తావన కనుగుణముగానే ప్రబంధ నాటకము ప్రదర్శింప బడినది. అందుచేత ప్రబంధయుగమున కవ్యవహిత మయిన ఈ కాలమును ప్రబంధ పూర్వయుగ మని పేర్కొనుటలో ఆ ఊహము ఏమియు నుండదు. దీనికి నాందీ శ్లోకమును పఠించి ఈ ప్రస్తావనను నడవినవాడు శ్రీనాథుడు. అందుచే ప్రబంధ పూర్వయుగ మన్నను, శ్రీనాథుని యుగ మన్నను అర్థము ఒక్కటియే.

క్రీ. శ. 1822వ సంవత్సరములో 'కాకతీయ సామ్రాజ్యము విచ్ఛిన్నమై పోయిన పిమ్మట, అద్దంకి రాజధానిగా పూర్వాంధ్రదేశమున రెడ్డి రాజ్య మొకటియు, విజయనగరము రాజధానిగా పశ్చిమాంధ్రమున విజయనగర రాజ్య మొకటియు స్థాపింపబడినవి. ఈ రాజ్యములు రెంటికి మొదటి తరములో క్రమముగా ఎర్రాప్రెగడయ్య, నాచన సోముడును ఆస్థాన కవులై నూతన రాజ్యస్థాపనతో పాటు నూతన కావ్యనిర్మాణములును చేసిరి. రెండవ తరములో రెడ్డిరాజధాని అద్దంకి నుండి కొండవీటికి మారిన కొంత కాలమునకు పిమ్మట శ్రీనాథుడు రెడ్డిరాజులకు ఆస్థాన కవియు, విద్యాధికారియు అయి రాజసింహాసనము ప్రక్కనే తన కవిరాజ సింహాసనమును ప్రతిష్ఠించెను. ఆయన బాల్య కౌమార యావన దళలు కొండవీటిలోనే వైభవోపేతముగ గడచినవి. కొండవీటి రెడ్ల యాస్థాన కవి యను పదవియే తన యింటిపేరుగా ప్రాధ దేవమహారాయల కాలములో విజయనగరమహారాజాస్థాన మండపమును ప్రవేశించి అచటి దిగ్దంతులవంటి పండితులతో విద్యావివాదములు నడపి, మహారాజులతో వినోదగోష్ఠి సల్లాప సౌఖ్యము లను, గనకాభిషేక వైభవమును అనుభవించి కవిసార్వభౌము డను సార్థక బిరుదముతో 'ఈ ఊడిన్ నినులోలు సత్కవులు లేరీ నాటి కాలమ్మున్' అని రాజులచేతను, మంత్రులచేతను క్లాఘింప బడుచు ఆంధ్రదేశమున నలుమూలల కవితా సౌరభములు వెదచల్లుచు బర్బటించెను. ప్రాధ నిర్భర వయఃపరిపాకమున అతడు గొండవీటి రెడ్డి రాజ్యమున కొక శాఖయైన రాజమహేంద్రవరపు కొలువు కూటము చేరెను. కనకాభిషేకమునాడే విజయనగర రాజు శ్రీనాథు వాస్థాన కవిగా స్వీకరించి యున్నచో, విజయనగర సారస్వతావతరణము అల్లసాని పెద్దనామా త్యుని జననము వరకును వేచియుండెడిది కాదు. ఆ భాగ్యము విజయనగరమునకు లేకపోయెను. అది మేలే యయ్యెను. శ్రీనాథుడు విజయనగరమున ఆస్థానకవిగావే కుడుగుకొని యున్నచో ఆయన నిర్దిబంధ స్వేచ్ఛాసంఘారముగాని, బహుళగ్రంథ రచనగాని జరగియుండెడిది కాదు. రాజమహేంద్రవరముననైన ఆ మహాకవి చిరకాలము గడవలేదు. కొండవీడు విజయనగర రాజులకును, రాజమహేంద్రవరపు రెడ్డిరాజులకును వశమయిన పిమ్మట ఈ కవిసార్వభౌముని భరించు భాగ్యము గల రాజ్యము లేకపోవుటచే మరల స్వతంత్రుడై ఉత్తరమున సింహాచలమునుండి దక్షిణమున కాంచీపురి వరకు వర్బటించుచు ఆంధ్రదేశైక కవియై విపుల ధనమును, విఖులతర యశమును ఆర్జించెను.

తెలుగు వాఙ్మయము

శ్రీనాథుని జననకాలమును గురించి చాల వాదోపవాదములు జరగినవి. ప్రత్యక్ష నిదర్శనములు లేని చారిత్రక నిర్ణయము లన్నియు ఊహలమీదను, వాదబలము మీదను ఆధారపడి ఉండవలసినవే. కావున ఆ వాదములవలన పర్య జనాంగీకృతములైన సిద్ధాంతము తేలలేదు. కాని, ఈ మహాకవి క్రీ. శ. 1880 ప్రాంతమున జనించి క్రీ. శ. 1480 ప్రాంతమున జీవయాత్ర చాలించి యుండు ననెడు సిద్ధాంతము పెక్కుమందికి సమ్మత మయినది. ఈ యెనుబది యేండ్ల కాలములో శాల్యమని చెప్పదగిన మొదటి పది సంవత్సరములు కాక తక్కిన జీవిత శేష మంతయు ఈ మహాసాధువుడు కవిత్వా విహారము చేయుచునే యుండెను. అవసాన ఘటికలలోకూడ ఆయన జిహ్వోగ్రముపై ఆంధ్ర సరస్వతి శాండవించుచునే యుండెను.

శ్రీనాథుని గ్రంథరచనా కాలమును గురించి కొంత వరకు అక్కరకు వచ్చెడు నాధారముగల పద్య మొకటి ఆయన కాళిఖండములో కలదు. అందు మరుత్తరాట్మరిత్ర, శ్రాణివాహన సప్తకతి, నైషధము, భీమఖండము, కాళిఖండము పేర్కొనబడినవి. వీనిలో మొదటి రెండును లభ్యము కాలేదు. ఇందు పేర్కొనబడని గ్రంథములు మరి మూడు కలవు. అవి హరవిలాసము, శివరాత్రి మాహాత్మ్యము, వలనాటి వీరచరిత్ర. వీనిలో వలనాటి వీరచరిత్ర యే వయసున, నెక్కడ వ్రాయబడెనో చెప్పట యూహకందని విషయము. ఒకవేళ అది కాళిఖండమునకు పూర్వమే రచించబడి యున్నను, ఆ రచన తన యశమునకు గారణమైనదియు, వాఙ్మయము నలంకరింప దగినదియు కా దనెడు చిన్న చూపుతో దాని నీపద్యమున ఉదాహరించి యుండకపోవచ్చును. అదియును గాక ఆ పద్యములో తాను వ్రాసిన గ్రంథముల పేర్లన్నియు వరుసగా గుదిగ్రుచ్చవలెనన్న తలంపు ఆయన కున్నట్లు తోచదు. ఒక్క శ్రీనాథుడే కాదు — ఏ కవియైనను తన రచనలలో ప్రధానమైన వానినే ముచ్చటకై పేర్కొనును గాని గ్రంథప్రచురణ కర్తలవలె నొక పట్టికను తయారు చేసి పద్యమును వ్రాయడు. శివరాత్రి మాహాత్మ్యము కాళిఖండమునకు తరువాతి రచనయే అనియు, ప్రాయము కై వ్రాలిన పిమ్మటనే రచియింపబడిన దనియు ఆ గ్రంథము చదివిన యే సాహిత్యవేత్తలైనను స్పష్టముగా గోచరించును. ఆ గ్రంథ రచనయొడ శ్రీనాథునకు క్రద్ధ లేదు. ధనమునకు ఆశించియో, మిత్రుడయిన కృతిపతి కోర్కె తీర్చునెంచియో మ్రొక్కు చెల్లించుకొనుటకై వ్రాసిన అల్ప రచన అది; అదియు అసమగ్రము. ఆయన పేరుమీద

లభించిన దన్న గౌరవము తప్ప దానికి వేరు ఘనత లేదు. ఘనత కలిగియు కాళిఖండములోని పద్యమున జేర్కొనబడని గ్రంథము హరవిలాసము. ఆ గ్రంథముకూడ కాళిఖండ రచనానంతరమే పుట్టినో లేదా తర్వాత్యమే పుట్టినో చెప్పటయు గష్టమే. ఉత్తరకాల రచన యైనచో గారణము నూహింపనక్కరలేదు. పూర్వ రచనయే యైనచో వై పద్యమున ఉదాహరింపబడకపోవుటకు గారణము వైని చెప్పినట్లు ఆ పద్యము గ్రంథ పట్టిక కాకపోవుటయే.

కాళిఖండమునకేకాక నైషధమునకును బూర్వమే రచింపబడిన పండితారాధ్య చరిత్రమును ఆ పద్యమున నుదాహరింపబడకపోవుటకు ఇదియే కారణము. ఉదాహరింపబడియు లభ్యములు కాని మరుత్తరాట్మరిత్ర, శాలివాహన సప్తకతిలవలె పండితారాధ్య చరిత్రకూడ ఉదాహరింపబడకయు నలభ్య మయ్యెను. ఆ గ్రంథమును వ్రాసినతని మాత్రము శ్రీనాథుడు నైషధమున చెప్పకొనెను. ఈ పండితారాధ్య చరిత్రము పాల్కురికి సోమనాథుని ద్వీపద కావ్యమునకు పద్యరూపము.

శ్రీనాథునికి పూర్వము తెలుగులో పుట్టిన ప్రధాన ద్వీపద కావ్యములు మూడు కలవు: రంగనాథ రామాయణము, బసవ పురాణము, పండితారాధ్య చరిత్ర. ఈ మూడును అర్వాచీన కాలమున పద్య ప్రబంధములుగా రూపాంతరము పొందినవి. రంగనాథ రామాయణమునకు ఛాస్కర రామాయణము ఈవిధముగు ననుకరణ సృష్టియే. పండితారాధ్య చరిత్రమును శ్రీనాథుడు ఆతీరుగనే పద్య ప్రబంధముగా రూపాంతరమును పొందించి యుండును. బసవ పురాణము పిడువర్తివారిచే ఇట్లే పద్య ప్రబంధముగా మార్చబడినది. పద్య ప్రబంధమున కున్న గౌరవము ద్వీపదలకు లేకపోవుట యీ మార్పునకు గల ముఖ్య కారణము. ఈ వింతమార్పు తమ కంటియెదుట జరగుచున్నను ద్వీపద కవులు తమ వాఙ్మయమును ఉత్తరోత్తరాభివృద్ధిగా కొనసాగించుచునే యుండిరి. అంతమాత్రమే కాదు. వారిలో కొందరు సమర్థులు పద్య వాఙ్మయ రాజ్యముపై దండెత్తి ఆ ఘాములను కొన్నిటిని తమ ద్వీపద వాఙ్మయ రాజ్యమున కలుపుకొన జొచ్చిరి. వారి సొత్తును వీరు, వీరి సొత్తును వారు నాశ్మాయత్తము నొనర్చుకొనుట ఒక పరిపాటి యైనది.

ద్వీపద కావ్యమును ప్రబంధీకరించి ఆ కథను నవీన మార్గ కవిత్వామండలమునకు (నియో క్లాసికల్ ఫీల్డ్) గొనిపోవలెనని ప్రబంధ కర్తలు ప్రయత్నింపగా ప్రబంధములను ద్వీపదీకరించి ఆ యితివృత్తమును దేశికవిశా ఘామి!

(సామ్యుల్ ఫీల్డ్) కొని తేవలయునని ద్విపద కర్తలు సుద్యమించిరి. ఈ వినిమయములో నొండొరులయెడ వారికి స్వర్ణమాత్రము లేదు. మాతృకను భక్తితో అనుసరించి తమ రచనలను తల్లిచాటు పిల్లలుగా కనుపరుపవలయుననియే ఆ యనువాదగులు ముచ్చటపడిరి. ఈ జంటలో దేనిని పరిశీలించి చూచినను మాతృకలోని ఛాయలు ప్రతిఫలించుచునే యుండును. ఛాయలుమాత్రమే కాదు, ఆ వలకులే వినబడుచుండును. ఒకరొకరికి నొండొరుల యెడగల అట్టి విధేయతకతముననే వారికి స్వర్ణ లే దనుట. స్వర్ణ లేకపోవుటయే కాదు, పరస్పర భక్తి గౌరవములును గలవు; లేనిచో ఇంత సంపూర్ణానుకరణమే పొసగదు.

కృతిపతియైన మామిడి ప్రెగ్గడయ్య కోర్కెను అనుసరించియో, లేక స్వబుద్ధిచేతనో పండితారాధ్య చరిత్రకు కూడ ప్రౌఢ పద్య వాఙ్మయమున ఉత్తమ స్థానము కల్పింపవలయునని శ్రీనాథుడు ఆ ద్విపదను పద్యప్రబంధముగా రనియించి యుండును.

ఇవి గార, వల్లభామాత్యుని పేర శ్రీనాథుడు రచించిన ఇంకొక యపూర్వ గ్రంథము క్రీడాభిరామము. ఇది దశ విధ రూపకములలో ఒకటియగు 'వీధి' యనునది. గ్రంథముయొక్క ఆద్యంతముల వల్లభామాత్యుని పేరే యుండుట బట్టి అది శ్రీనాథ రచితము కా దనెడు మత మొకటి కలదు. కాని శైలినిబట్టి నూటికి నూరు పాళ్లు ఆ రచన శ్రీనాథునిదే అని సమర్థించు మత మింకొకటి కలదు; అగుచో శ్రీనాథుడు వల్లభామాత్యుని పేరు ఏల పెట్టవలసి వచ్చిన దను ప్రశ్నకు సమాధాన మూహింపవలెను. నా యుద్దేశ మిది: దీనిని రచించు నాటికి శ్రీనాథుని వయసు చెల్లినది. చిన్ననాడు ముచ్చటకై చమత్కారమునకై పరిహాసమునకై చెప్పిన శృంగార పద్యములవంటివి ఆ యవర వయస్సున మరల వ్రాయుటకు ఆయనకు మనసు గొలిపి యుండదు. ఇతివృత్తమున నుదాత్తతయు, నైతిక నిష్ఠయు లేని యా గ్రంథమును తెలిసించుట కీర్తికి కారణము కాదని సంకేపింపగా మూల గ్రంథమయిన 'ప్రేమాభిరామము' నెడ తనకు గల యాదరమునుబట్టి వల్లభామాత్యుడు అనువాదమువలన వచ్చు కీర్త్యవకీర్తులు వహించుటకు తానే తలపడి దానికి తన పేరు పెట్టించుకొని యుండును. కవి పండితులకు ఆశ్రయ మిచ్చు సంపన్నతయు, అధికారమును గల వానిని సామాన్య కవిని వలె నాక్షేపించుటకు పండితులు సాహసింపరు. వారు సాహసించినను ఆ యధికారి లెక్క చేయదు.

శ్రీనాథుని శృంగారవైషధముతో అంధ్ర వాఙ్మయమున నొక క్రొత్త కక మారంభ మయినది. సంస్కృతము నందలి పురాణేతిహాసములు, కావ్యములు, నాటకములు అనెడు ప్రధాన వాఙ్మయ శాఖలు మూడింటిలో పురాణేతిహాసముల అంధ్రీకరణ పద్ధతి భారత రూపమున కవిశ్రయమువారే నిర్ధారణ చేసిరి. ఈ శాఖానువాదమునకు అంతకంటె మంచి మార్గము లేదు. భారతమును భాషాంత రీకరణ మనుకొనుటయే తగదు. నన్నయాదులు వ్యాస భారతమునుండి కథను మాత్రము ప్రధానముగా తీసికొని స్వతంత్రరచనయే సాగించిరి. ఎడనెడ కథాను సరణమును గూడ పాటింపక కొన్ని మార్పులు, చేర్పులు కూడ జేసిరి. శ్లోకము లన్నియు వరుసగా తెలిగింప వలెనని కాని, అనుకరించిన శ్లోకములలోని యర్థ మంతయు తెనుగున రావలయునని కాని వారు పాటుపడలేదు. తెలుగు భారతములో ఈ పద్యమునకు ఇది మూలశ్లోకమని భారతము నుండి పరిగా నిర్దేశించి చూపుట వృథా పరిశ్రమమే యగును కాని కడముట్లు ప్రయత్నము మాత్రము కాజాలదు. కొన్ని శ్లోకములు తెలిగింపబడినట్లు పొడకట్టినను అవి కథానువాద ప్రవాహమున దొరలు కొనుచు తమంత వచ్చినవే కాని ఆ కవులు వాని నేరి చేపట్టి తెలుగు చేసినవి కావు. కావుననే అంధ్ర భారతము కథానుసరణరూప మయిన అనువాదము. పురాణేతిహాసములకు అదియే ఉత్తమ పద్ధతి. ఎట్టి దీక్ష వహించినను ఆ సారస్వత శాఖను యథా మాతృకముగా భాషాంతరీకరించుట పొసగదు.

ఇక — శ్రీనాథుడు చేపట్టిన వైషధము భారతము వంటిది కాదు. అది సంస్కృత మహాకావ్య శాఖలో ఒక ప్రౌఢ మహాకావ్యము. కావ్యమున ప్రతి శ్లోకమును ప్రధానమే యగును. ప్రతి శబ్దార్థమును పరిగణనీయమే యగును. అందును చిత్ర విచిత్రములును, ఆశ్చర్యజనకములును, ఉదాత్తములును, అత్యుజ్వలములును అయిన యర్థ కల్పనలు, శబ్ద చిత్రములు గల ప్రీహర్షుని వైషధమును అంధ్రీకరించుటలో సామాన్యలకు ఏయొక్క శ్లోకమును గూడ పరిహరింప దగినదిగా పొడకట్టదు. పరిహరించుట అసమర్థత యగునేమోయని బెదరు పుట్టించును. ఇట్టి మహా గ్రంథమును శ్రీనాథుడు చేపట్టి సంస్కృతాంధ్రీకరణ ప్రక్రియలో పురాణేతిహాసానువాది భిన్నమయిన ఒక నూతన పద్ధతిని తీర్చెను. ఈ కవి మూలము ననుసరించుచున్న శ్లేకనబిడును కాని దానికి బద్ధుడుమాత్రము కాదు; శ్లోకార్థమును తన పద్య గర్భమున నిముడునట్లు చేయును కాని, పద్యార్థమును శ్లోకము గ్రసించునట్లు చేయదు; అనుచిత

తెలుగు వాఙ్మయము

మనికాని, యనావశ్యకమని కాని తోచినచో ఎంత గొప్ప శ్లోకమునైనను త్యజించుటకు వెనుదీయదు ; ఆవశ్యకమని తోచినచో యథావశ్యముగనే కాక యథాశక్తిముగాకూడ అనువదించి చూపగలడు. ఏ శ్లోకమున నేకావ్యగుణముండునో ఆ గుణమును అనువాదకుడును తన రచనలో గొనిరావలయును. ఈ కొనివచ్చుట శ్రీనాథునకు నశ్లేర ప్రయత్నమిది నడక. చిత్ర చిత్ర గమలలో ఆయన ఈ యనువాదమును నిర్వహించియున్నాడు. ఒక్కొక్కప్పుడు అయిదారు శ్లోకములలోని భావముల నొక సీస పద్యములో పొదిగి చూపును. ఒక్కొక్కప్పుడు ఒకటి రెండు పద్యములలోని యర్థమును గ్రహించి దాని నొక పాదములో విరియించి గుణాభివేషణయును, మరియొకప్పుడు నాలుగు శ్లోకముల యర్థమును నాలుగు సీసపాదములలో నిమిద్ది తదనుగుణమయిన భావకల్పన చేసి ఎత్తుగీతి ముగించును. దీనిమూలమున కావ్యానువాదకుడు రాస భావముతో మూలమునకు ఛాయగా తన కావ్యమును అనువదించి నప్పటికిని తన ప్రతిభా పాండిత్యములను వ్యక్తము చేసి కొనుటకు అవకాశము లేకపోలేదని ఈయన నిరూపించి యున్నాడు. మొత్తముమీద స్వతంత్రానువాదమా, అస్వతంత్రానువాదమా, కథా ప్రధానమా శ్లోక ప్రధానమా యన్నచో నిదమిత్యమని చెప్పలేని ఒక యపూర్వ రచనాక్రమమును సాగించి అర్వాచీన కవు లందరకు సంస్కృత శ్లోకానువాదమునకు పటిష్ఠమయిన వరపడి పట్టెను. ఈ యనువాద నిర్వహణార్థము తాను కల్పించు కొనిన ప్రణాళికకు ఆయన యే గ్రంథాంతమున వివరణము వ్రాసెను. శ్రీనాథుడు కాక మరి యెకవియైనను తొలుతగా నిట్టి సంస్కృతానువాదమునకే పూనుకొనినచో అది యే వక్రమార్గము పట్టి పోయెడిదిో యూహించరానిది. కావ్యానువాదకర్త వివేచింప వలసిన ప్రధానాప్రధాన తలకు, పాటింపవలసిన శ్లోక సంస్కరణలకు శృంగార వైషధము లక్ష్యభూత మయినది. ఇదియే కాక ఆయన యే సంస్కృత శ్లోకమును తెలిగించినను అందు ఈ పద్ధతియే గోచరించుచుండును. పాపాణములవంటి మయూరుని సూర్యశతక శ్లోకములు ఈయన సీసపద్యపు మూసలలో మైనమువలె కరగిపోయిన యావిలాసమున ననుసరించిన కాళిదాస శ్లోకములలోని భావముల కెడనెడ క్రొత్త పద్యములు దిద్దగలిగిన దిట్టతనము ఈ శ్రాహ్మీదత్త వర ప్రసాదునకే చెల్లినది. సంస్కృత కావ్యానువాదమునకు శ్రీనాథుని చేతిలో ఈ ప్రబంధ పూర్వయుగమున నపూర్వ మయిన, పటిష్ఠమయిన ఘంటాపథములు తీర్చబడినవని చెప్పటకే ఈ వివరణ మంతయు.

కావ్యగౌరవమున క్రీడాభిరామము ఈయన ఇతర కావ్యములతో సాటికి రాకపోయినను దానికొక ప్రత్యేక స్థానము లభించినది. ఆంధ్ర వాఙ్మయములో వెలసిన మొట్టమొదటి హాళనకావ్యమిది. సలక్షణమయిన మొదటి రూపకము కూడ నిదియే. శ్రీనాథుని సరస పరిహాస రసి కతయే ఈ క్రీడాభిరామ రచనకు హేతువు. సంఘములో గల లోపములను, మనోదోర్బల్యము గలవారి ధర్మవ్యతి క్రమమును కవి ఇందు పరిహాస పూర్వకముగా ఎత్తి చూపును. ఆ చూపుటలో నొక సన్నని మందలింపు గోచ రించు చుండును. అంతేకాని, వాని పట్ల కవి యుగ్రుడై శపించి శిక్షించుచున్నట్లుండదు. ఇందు రెండవ ప్రకాప రుద్రుని కాలమునాటి ఓరుగంటి ప్రజల జీవితము, ఆ నగర మందలి వీధులు, వివణులు, పూటకూటిండ్లు, వేశ్యవాట ములు, దేవతలు, దేవరలు — మున్నగు నమస్త చరా చరములును వర్ణితములయినవి. ఓరుగల్లు పట్టణ మంతయు ఇందు స్పష్టముగా ప్రతిబింబితమై, ఈ రచనకు చక్కని సాంఘిక కావ్య మను పేరు తెచ్చినది. ఉత్తర కాలమున చంద్రరేఖా విలాపాదులు బయలుదేరినవి. కాని, అందు ఇట్టి యుదాత్తత లేదు. అవి కేవలము వ్యక్తిగత దూషణ ములతో నిండియున్న బూతుల బుంగలు. సంస్కృత పురాణేతిహాస కావ్య నాటకానువాదపరంపరలో కావ్య నాటకములను ప్రథమమున ననువదించినవాడు శ్రీనాథుడు. ఆయన చేపట్టిన కావ్యము వైషధము. రూపకవిశేషమగు ప్రేమాభిరామమునకు క్రీడాభిరామము అనువాదమని గ్రహించినచో శ్రీనాథుడు ప్రథమ రూపకానువాదకు డగును.

ఆంధ్రదేశపరములగు శ్రీనాథుని కృతులలో క్రీడాభి రామ మొకటి. ఇంకొకటి పలనాటి వీరచరిత్ర, ఇది యొక చిత్ర గీతము. శ్రీనాథుని యుగమున ఇట్టి కవిత్వమునకు చెందిన గ్రంథము పలనాటి వీరచరిత్ర యొక్కటియే. పద్ధ కవిత్వముపై కొందరికి చిన్న చూపున్నను జాత్యభి మానమును, దేశభక్తిని ప్రజలలో పురికొల్పుట కీ పద ములను మించిన సాధనము వాఙ్మయ ప్రక్రియలో వేరొకటి లేదని చెప్పవచ్చును.

సూక్ష్మముగా చూచినచో ఏ వాఙ్మయమునందయినను పద్యకవిత్వముకంటె పదకవిత్వమే ముందు పుట్టి పెరుగునని చెప్పవచ్చును. చిత్ర చిత్ర కార్య కమనీయమగు ప్రకృతి చిద్విలాసమును చూచి యానందవరవకుడైన ప్రాకృత మానవుడు చిందులు త్రొక్కుచు పాడిన పాటయే మానవ లోక కవిత్వావిర్భావమునకు శ్రీకారము. అడుచు పాడి నది కావున, ఆ కవిత్వమునకు 'నృత్యగీతము' అని పేరు.

'నృత్తగీతము' అనుటతోడనే ఇందు మూడు భిన్న కళాంశముల ప్రసక్తి గోచరించును. ఇందుగల క్రియా విశేషములు అడుగు వేయుట, రాగము తీయుట, మాట వలుకుట అనునవి. కాస్త్ర పరిభాషలో నీ మూడును నృత్తము, గీతము, శబ్దము అయినవి. వీనిలో శబ్దమే కవితాద్రవ్యము. తక్కిన రెండును ఉపస్కారకములు. కాలక్రమమున ఈ మూడంశములను మూడు భిన్న శాఖలై నాట్యము, సంగీతము, పద్యముగా పరిణమించినవి. తొలి నాటి కవిత్వమునకు సాహచర్యము నెరపిన నృత్త గీత ములలో నృత్తమును పూర్తిగను, గీతమును కొంతవరకును తొలగించి, కవిత్వమునకు ప్రధానాంగమయిన శబ్దము తన రాజ్యమును తానే యేలుకొన జొచ్చినది. అదియే పద్య కవిత్వ. ఈ రాజ్యములో నృత్తమునకు ప్రవేశమే లేదనుట యెల్లరకును విశదమే. గీతికి మాత్రము ప్రత్యక్షమయిన అధికారము కొంత కలదు. గీతి గతమయిన యే లయని బద్ధత కలదో అదే పద్యగత మయిన ఛందస్సు. ఈ ఛంద స్సుకతముననే పద్యపఠనవేశ మధురమయిన యొక గీతి విశేషము వ్యక్తమగుచుండును. ఇది వచన పఠనముకంటె భిన్నమయినది. పాటగా పుట్టిన కవిత్వము పద్యముగా పరిణమించుటలో నృత్తమును వలె గీతమును కేవలము వినర్జింప లేకపోయినది. దానిని సయితము వినర్జింప వచ్చునని రుజువు చేయుటకు పుట్టినదే వచనము. ఛంద స్సును వదలుటవలన గద్యము కవిత్వ మనిపించుకొనునా లేదా యన్న ప్రశ్న వేరు. తన రాజ్యమగు కవిత్వమున తానే సర్వాధికారమును నెరపుటకై శబ్దముచేయు కృషి యెంత దూరము పోయినదో చూపుటకు మాత్రమే ఇది ప్రస్తావింపబడినది.

గీతికి అప్రత్యక్ష సంబంధముకాక ప్రత్యక్షాధికారమే యొసగిన కవిత్వము పదకవిత్వము. పదజాతికిని పద్యజాతి కిని ప్రధానమగు భేద మిదియే. ఈ పదజాతిలో నిం కొక శాఖ కవిత్వాంశకంటె గానాంశకే యొక్కువ ప్రాధాన్య మిచ్చి గేయ కవిత్వ మనెడు వ్యవధేశమును తాల్చినది. గీతి సంగీకరించు కవిత్వాంశకే యొక్కువ ప్రాధాన్య మిచ్చిన రెండవ శాఖ జాతివాచక మయిన పదకవిత్వము పేరనే నిలిచి యున్నది. వీనిలో మొదటిదాని సంచారము రాగ, తాళ ప్రధానమయిన సంగీత కళాజగత్తున; రెండవ దాని ప్రవర్తన భావనా ప్రధానమయిన సారస్వత శిల్పలోక మున. ఈ రెండు శాఖలనుండియు మరల పెక్కు చిలవలు, వలవలు పుట్టినవి.

ఛందోవ్యాకరణాది నియమ నిష్కర్ష, శైలి ప్రాధి, ఇతివృత్తోదారత, విజ్ఞానాధాయకత మున్నగు ఇతర

కవితా మహాంగములను సంతరించుకొని, నాగరకమై పద్య కవిత్వము ప్రాధసాహిత్య మనుపేర విద్యుల్లోకమున స్థిర ప్రతిష్ఠ సంపాదించును. పదకవిత్వము, ఎంత నిసర్గ మధురమును, నిరాడంబరమును అయినను ప్రాధ వాఙ్మ యమున స్థాన మాసింపక, గాలిలోనే పుట్టి గాలిలోనే సంచరించుచు పుట్టుక దార్ద్ర్యమును బట్టి కొంత కాలము సజీవమై యుండును. ఇదియే మనలో శుద్ధ దేశికవిత్వ మనిపించుకొన్న శాఖ. దీనికిని సారస్వత ప్రతిష్ఠ సంపా దించి స్థిరత్వము నెలకొల్పుటకై వలువిధముల పాటు పడిన సంస్కర్తలే ద్విపద కావ్యకర్తలు. పాడదగిన పద కవిత్వమునెడ నొక కంటిని, పఠన యోగ్యమయిన పద్య కవిత్వము నెడ రెండవ కంటిని పెట్టి యుభయగుణములను ఏకము చేసి వారు పచనము చేసిన రసాయనమే ద్విపద కవిత్వము. ఇది గేయమును అగును; పాఠ్యమును గావును. ఈ వాఙ్మయశాఖ నిసర్గ మాధుర్యము తోడి యుదాత్తతకు, నిరాడంబరత్వముతోపాటు విజ్ఞానాధాయకతకు, సౌలభ్య సహితమయిన శైలి ప్రాధికి కూడలియై, దేశీయమయిన శుద్ధ పద కవిత్వమునకు, సాంస్కృతికమయిన ప్రాధ సాహిత్యమునకు సామరస్యము కలిగించి యుభయతారక మయిన కావ్యపథమును తీర్చి దిద్దినది.

వాఙ్మయము అనేక ప్రక్రియలు గలది. ఒక్కొక్క ప్రక్రియ యొక్కొక్క ప్రయోజనమును సాధించుటకు నమ ర్థమై యుండును. వీని గుణములను వేర్వేరుగా నిర్ణయింప వలసి యుండును. సాహిత్యోపాసకుడు వాఙ్మయమందలి భిన్నప్రక్రియలు తమ తమ ప్రయోజనములను నెరవేర్చుట చూచి ఆనందింపవలయును. వారి వారి విధానసంస్కార ముల యంతరములను బట్టి ఆయా ప్రక్రియలు ఆనంద మొస గును. ఒక ప్రహసనము మహానాటకమునకు సాటి రాక పోవచ్చును. కాని యొక వర్గమున కది నాటకమును మించి యానంద మొసగు ననుట మరువకూడదు. మన ప్రాచీనులు పదకవిత్వమును పాడుకొనుట కుద్దేశించి రేకాని గ్రంథస్థముచేసి పారాయణచేయుటకు కాదు. మాత్ర పరిశీలన వలన నీపద కవిత్వమున స్వచ్ఛమయిన జానపద సంప్రదాయములు, ఆచార వ్యవహారములు, నానుడులు, లోకోక్తులు మొదలగునవి అనేకములు గోచరించును. ఆంధ్ర సంస్కృతి చరిత్రకారునకు ఈ పదకవితా వఠన ముపేక్షింపరాని యుత్తమ సాధనము.

అఖండపాండితీసంపన్నుడయి, ప్రాధసాహిత్య నిర్మాత యైన శ్రీనాథకవి ఆ విద్యత్యువిపదమునుండి దిగివచ్చి, సామాన్యజనులకు చెలిమికాడై పదకవిత్వము నాదరించి పలనాటి వీర చరిత్ర రచియించియు, పిచ్చుకుంటులకు

తెలుగు వాఙ్మయము

పదములు, సుద్దులు వ్రాసి యిచ్చియు అచ్చమయిన దేశికవి యనిపించుకొనెను. ఆయనకు గల అతివేలమయిన ఆంధ్ర జాతీయాభిమానము పొంగులువారి ఆయనచే నిట్టి రచనలు చేయించింది. ఆంధ్ర కవిత్వ రథమును ప్రబంధ మార్గములకు త్రిప్పగలిగిన ప్రతిభ, అవధాన విధానమున క్రొత్తదారి తీర్చగలిగిన నేర్పు, ఒకచేతి విద్యజ్ఞున రంజక మగు ప్రాధాన్యత నిర్మాణము చేసి, యొకచేత సామాన్యులకు ప్రీతిపాత్రమయిన పదరచనలు చేయగలిగిన బహుముఖ రచనాదక్షత మున్నగు ఈ మహాగుణములు ప్రీనాథుని సొమ్ములు.

ఈ మహాకవి యుత్తరకాల కవులకు పెట్టిన వరపడు లలో తైలీకి సంబంధించినది యొకటి. ఆంధ్ర వాఙ్మయమున సత్కర రమ్యత సాధించిన కవివర్గ మొకటియు, అర్థగౌరవమును పాటించిన కవి వర్గ మొకటియు స్థూల విభాగమునకు గోచరించును. ఈ రెండు విధములయిన గుణములను సమముగా సమ్మేళన మొనర్చి — శబ్దార్థములు రెంటికిని ప్రాధాన్య మిచ్చిన శిల్పియు ప్రీనాథుడే. ఈ వరపడిని సరిగా ననుకరించినంత కాలము కావ్య ప్రక్రియ సరసముగానే నడచినది. పోసు పోసు అర్థ గౌరవము సన్నగిల్లిన కేవల తైలీ రమణీయతకే ప్రాధాన్యము వచ్చిన ప్రక్రియలు వాఙ్మయమున వెనుకబడినవి.

మొత్తముమీద ఈ యుగమున సారస్వత సింహాసన మధిష్ఠించి, కవితా పరిపాలనము చేసి లోకజ్ఞుడు, వ్యవహార దక్షుడనై ఆంధ్ర వాఙ్మయమున నన్యకవి దుర్లభముయిన రాజభోగముల ననుభవించి, పదునైదవ శతాబ్దియందలి ఆంధ్రదేశ చరిత్రలో అత్యంత ప్రధాన పాత్రయై కాశ్యప యశస్సును దక్కించుకొన్న మహాపురుషుడు ప్రీనాథుడు.

ప్రీనాథుని సమకాలికులలో అగ్రగణ్యుడయిన మహాకవి పోతన. ప్రీనాథుడు కవిసార్యభాముడు కాగా, ఈయన కవిప్రవక్త యైనాడు. ఆంధ్ర వాఙ్మయమున వెలసిన కవిప్రవక్తలలో ప్రథముడు తిక్కన; రెండవవాడు పోతన. మహాభక్తుడు, మహాకవియు నై పోతన రసమూర్తియగు శ్రీకృష్ణ తత్త్వమును నాన్యతస్యాధ్యముగా గానముచేసి ఆంధ్రుల మనోలోకమున నద్యుతమగు పరివర్తనమును గలిగించెనట్లతత్త్వము వంగ దేశమున కూడ చెతనస్యామిచే ప్రబోధించబడినది. చెతనస్యని కంటె సుమారు ఏబదియేండ్లు పూర్వుడు పోతన. కావున వంగ దేశముకంటె ముందే ఆంధ్రదేశమునకు కృష్ణతత్త్వ విషయమగు విజ్ఞాన ముందినది.

పోతనామాత్యకృతమగు భాగవతమునకు బహుకర్తృకత ఘటిల్లినది. దీని కిదమిశ్రమని చెప్పుటకు చాలిన

హేతువులు లేవు. పలువురు పలుహేతువులు చెప్పిరి. కాని దేనిని నిశ్చయముగా నంగీకరించుటకు పొసగదు. ఆంధ్రులకు ఆమ్నానుకల్పములయిన భారత, భాగవత, రామాయణములు బహు కర్తృకములు కావలయునని విధి సంకల్పమేమో యనుకొనుటయే వివాదాస్పదము కాని హేతువుగా గ్రహించుట సుకర మనిపించును; అనగా, భాగవతమున నాయా కవులు రచించిన భాగములను నిష్కర్షగా నిర్ణయించి చెప్పట కష్ట మన్నమాట. అందలి కొన్ని భాగము లుత్పన్నమయిన పిమ్మట వ్రాయబడినవి కాక, పోతన జీవితకాలములోనే ఆయన యనుజ్ఞపై ఆ కవులచే వ్రాయబడి యుండునని నా యుద్దేశము. కవి తన కభిమానము గలవారికి తన కావ్యములో గొన్ని భాగములను వ్రాయడని వంచి యిచ్చి వారి నా కావ్య నిర్మాణ సుకృతమున భాగస్వాములుగా జేయుట మన వాఙ్మయమున క్రొత్త కాకపోవుటయే ఈ యాహా కాధారము. పోతనకు పూర్వమే భారతము, రామాయణము, మార్కండేయ పురాణము, విష్ణుపురాణము, నృసింహ పురాణము తెనిగింపబడినవి. భాగవతమును పూర్వ కవు లనువదింపక విడిచియుండుట తన పురాకృత శుభాధిక్యమని పోతన భావించెను. 'పునర్జన్మము లేకుండ' దానిని తెనిగింతునని ఆయన ఆ పురాణమును చేపట్టెను. అనువాద విషయమున శ్రీధరవ్యాఖ్యను గూడ నాధారముగా దీసికొనెను. కొన్ని కొన్ని వేదాంత విషయములను వివరించునప్పుడు శ్రీధర వ్యాఖ్యాన పంక్తులు కూడ తెనిగింపబడినవి. భగవద్గర్భన ఘట్టములలో పరవశుడై ఆయన మూలమును మించి వర్ణించును. అందుచే సంస్కృత భాగవతముకంటె తెనుగు భాగవతము పెంపు గాంచినది.

రామాయణముకంటె, మార్కండేయాది పురాణముల కంటెను మాత్రమేకాక భారతముకంటె గూడ భాగవత మధికాతరమగు ప్రచారమును దేశమున గడించు కొన్నది. భారతము కావ్య శిల్పగౌరవమున భాగవతమును మించినను సార్వజనీనమయిన యనురంజకత్వమున మాత్రము దానిని మించలేకపోయినది. దీనికి గారణము లివి :

1. సంసార తరణోపాయముగా భారతము నిర్దేశించిన నిష్కామ కర్మయోగము సర్వ జనులకు నాచరణ సాధ్యమయినది కాదు. అది పరిపూర్ణులకే తగినది. అది యుత్తమోత్తమ మార్గ మనుటకు సందియము లేదు. కాని లోక మంతయు దాని ననుసరింప గలదని చెప్పలేము. దానికి తగిన సంస్కారబల మున్నచే తప్ప ఆచారి క్రొత్తి ప్రయోజనము లేదు. భాగవత మట్లు కాదు; సర్వజన

సుకరమగు భక్తియోగమునకు ప్రాధాన్య మిచ్చి దానిని స్పష్టముగా నాదేశించెను. జ్ఞాన విజ్ఞానములకై ప్రయాస పడనక్కరలేకుండ ఈ మార్గమును పట్టుకొని పోయినచో గమ్యమును చేరగలమను విశ్వాసముతో అందరును దీని నాశించుటలో ఆశ్చర్యము లేదు. కాగా సాధారణ ప్రజల సంస్కారమునకు, మనోగతికి అనుగుణమును, హితమును అయిన మార్గమును చూపించిన గ్రంథ మగుటచే భాగవ తమునెడ లోకమున కిట్టి భక్తి శాస్త్రములు కుదురు కొన్నవి. ఆపత్సమయములందు గజేంద్ర మోక్షము నాంధ్రులు పారాయణము చేయుటకు, భగవద్గీతవలె గోపికా గీతలను పఠించుకొనుటకు ఇదియే హేతువు.

2. భారత భాగవతముల నిర్మాణమునందు కూడ భేద మున్నది. భారతమునందలి కావ్యశిల్పము తెలియవలయు నన్న సర్వకళావేత్తృతయు, ప్రాధ రసికతయు కావల యును. భారతమూర్తి నిర్మాణ మట్టిది. అందు తిక్కన ఘట్టములకేకాక యొక్కొక్క పద్యమునకు నయితమెంత ప్రాధాన్యము వలయునో యంతమాత్రమే యొసగి రచన సాగించినవాడు. సర్వాంగ సౌష్ఠవము గల అఖండ భారతమూర్తియెడ ఆయన తన దృష్టిని లగ్నము చేసెను. కాని కేవలము పద్యముల సాగసుకొరకు పద్యములు వ్రాయలేదు. అవయవముల కవయవితో పొత్తు చెడ కుండ చూచుచు అంతటి బంధురమయిన కూర్పు చేయుట చేతనే, భారతమున నందర్భమునుండి వేరు చేసి తెచ్చి పాడుకొనుటకు పద్యములు దొరకవు. భాగవత పద్యములు మధురాతిమధురములై, అలవోకగా నే పద్యము నందు కొన్నను పాడుకొనుట కనువుగా నుండును. ఈ పద్యము లందలి శ్రుతిలయలు విస్పష్టముగా చదివినంతనే మనస్సునకు హత్తి యానంద మిచ్చును. భజన కీర్తనలు, ఏలవడములు మున్నగువానివలె ఇవి యెల్లరకు వినినంతనే పారవశ్య మును గొల్పుచుండును. భారత పద్యములలో గల శ్రుతి లయలతో శ్రవణము పరిచయ మగుటకు కొంత పరి శ్రమ కావలయును. ఉత్తమ మధుర కావ్యమునకు ప్రధా నాంగములలో నొకటియగు గీతిగుణము భాగవతమున ఎచ్చట పట్టినను చేతి కండుచుండును. పుష్కలమయిన ఈ గీతిగుణముకూడ భాగవత వ్యాప్తికి చాలవరకు దోహ దము చేసినది.

3. ఇక ఆంధ్రలోకమునకు పోతనయెడ గల పూజ్య భావము కూడ మరియొక కారణము. ఆయన యనుభ వించిన దారిద్ర్యము, దానితో జీవితాంతము వరకును పోరాడ గలిగిన ఆయన చిత్తస్థైర్యము లోకమున కాశ్చర్యకరములై యట్టి భావమును కల్గించినవి. శ్రీరామ

చంద్రుని సాహాస్కరింప జేసికొన గలిగిన మహామథాపు డనియు, సరస్వతీదేవి నూరడించగలిగిన మహాభక్తు డనియు లోకమునకు ఈయనయెడ అతివేలనుయిన గౌరవము. ఇట్టి కారణములవలన భాగవతమున కి యనన్యమయిన వ్యాప్తి గలిగినది.

కవిబ్రహ్మ రచనయందు నాటకీయ విన్యాస మెంత పుష్కలముగా నడుగడుగునకు గోచరించు చుండునో, పోతన రచనయందు భావ కవిశాస్తూర్తి యంత బంధుర ముగా పడ పడమునను కన్పట్టుచుండును. భక్తికృంగార నిర్వహణమున పోతన అతిమాత్రమునకు పాల్పడుచుండును. ఈ భావలోలతయే ఆంధ్ర భాగవతము సంస్కృత భాగ వతము కంటె విరివి యగుటకు హేతువు. ఈ విషయమున పోతనను బోలినవాడు మన వాఙ్మయములో పాల్కురికి సోమనాథు డొకడే. కాని యాతని రచనయందు పీఠలై వా వేశస్తూర్తి పట్ట వగ్గములు లేక దూకుచుండును. పోతన శివ కేశవ భేదము లేని యద్వైతి యగుటచే నీ సంకుచిత త్వము ఆయన రచనకు పట్టలేదు. కాగా ఆయన రచన సర్వజన సమ్మత మయినది. భాగవతమందలి కృంగా రము విశిష్టమయినది. అది ప్రబంధకృంగారమువంటిది కాదు.

శ్రీనాథునితోపాటు కైలి విషయమున ఉత్తరాంధ్ర కవులకు వరవడి పెట్టిన గౌరవమును బోతనయు కొంత తక్కించుకొనెను. ఛందోబద్ధమగు శబ్దము శ్రుతిలయలను ఎంతవరకు సాధింపగలదో యుదాహరణ పూర్వముగా చూపినవాడు పోతన. అప్రయత్ని సాధితము, అనన్యము నయిన ఈయన శబ్దాలంకార ప్రయోగము దానికి మెరు గులు దిద్దినది. భాగవత గానమునకు పోతన తరచు ప్రయోగించు అనుప్రాసాలంకారము మృదంగ వ్యాపా రము నిర్వహించినది. భక్తి కృంగార భావగానమునకు మధురమయిన శబ్దము తాళముగా శబ్దఘటనలో నముచిత మగు అంత్యప్రాసము మృదంగ ధ్వనిగా చేసి ఆంధ్రలోక మును రస పారవశ్యమున నోలలాడించిన అతిలోకవైదికు డి మహాకవి. ఎడతెగని ధారగా, శ్రవణపేయమైన శబ్ద సంధానముతో, ప్రసన్న మధురమయిన భావఫణితో, రసస్వందిగా పద్యరచన చేయుటయే ప్రబంధ కవుల కీయవ యిచ్చిన శిక్షణ. ఉత్తి చమస్కృతి, బహువిధ కారక విన్యా సము, నడకల తీవి, వరస్వరము తీసిపోని శబ్దార్థ గుంభ నము, గాంభీర్యము మున్నగు లక్షణములు శ్రీనాథుడు పెట్టిన భిక్ష. ఈ యుగమున పురాణోపాసోచితమయిన సాధుత్వము తగ్గి అలంకారిక కైలి నెలకొనుట యొక విశేషము. ఈ కైలిని దీర్చినవారు ఈ యిరువురు మహా

తెలుగు వాఙ్మయము

కవులును, ప్రబంధములు తమ ప్రత్యేక లక్షణములుగా చెప్పుకొన గలిగిన వానిలో పురాణేతిహాస శైలి ఖిన్నము, క్రమ పరిణతము నగు ఈ యాలంకారిక శైలి యొకటి. ప్రబంధ కవితా రాజ్య మేలిన శృంగార రసమున కీ శైలి మంత్రిత్వము వెగపినది. ఈ శైలి సాహాయ్యముతో ఆ రసము మరింత శోభిల్లినది.

ఆంధ్ర వాఙ్మయమునకు తిక్కన, పోతనలు సూర్య చంద్రులవంటివారు. ఆంధ్ర దేశమునకు వీ రిరువురును రెండు వెలుగులు. తెలుగు వేదము లనదగిన రెండు మహా గ్రంథములను ఆంధ్రులకు ప్రసాదించిన ఆచార్య మూర్తులు. ప్రవక్తలు నైన ఈ మహానుభావులలో ఒక డగు పోతనను వెలయించుకొనిన మహాభాగ్యము ఈ పూర్వ ప్రబంధ యుగమునకు దక్కినది. ఈ యుగమున కిదియు నొక విశిష్టతయే.

భాగవతము కాక పోతన పేర భోగినీ దండకము, వీరభద్ర విజయము, నారాయణ శతకము ప్రచారమున నున్నవి. వీని కర్తృత్వ విషయమునను విచారము లున్నవి.

భోగినీ దండకమున సర్వజ్ఞ సింగభూపాలుని యెడ భోగినీ యను నొక వేశ్య పొందిన విరహము వర్ణితమయినది. దండకమున పోతన పేరు లేదు. కాని గ్రంథాంతమున దీనిని పోతన రచించినట్లు తెలిపెడు పద్యమొకటి యున్నది. ఈ దండకమునకు పోతన కర్తృత్వము కొంద రంగీకరింపక పోవుటకు హేతు విధి. జీవితములో అనేక కష్ట నష్టముల కోర్చి, తన కృతిని నరాంకితము చేయవని ప్రతిజ్ఞ పట్టిన పోతనవంటి మహాభక్తుడు సింగభూపాలుని వేశ్యపై దండకము రచించె ననుటకు మనస్సు ఒప్పుక పోవుటయే. కాని దండకమున ప్రత్యక్షరమును పోతన కర్తృత్వమునే ఘోషించుచున్నది. పోతన రచనావాహినికి తరంగఘోష వంటి అమప్రాసాలంకారము ఈ దండకమున గూడ బరిస్ఫుట మగుచున్నది. అంత యప్రయత్నముగ ఈ యలంకారము బొరలుట పోతన రచనయందు తక్క చే రొకచోట కానరాదు. ఇతర కవుల కిది ప్రయత్న సాధ్యము. ఈ దండకమున నిది ప్రయత్న పూర్వక మనుట పొసగదు. పరమ స్వల్పమయిన బ్రతివృత్తము; ఏతై కావస్థా వర్ణనాత్మకత, ఏకగణబద్ధ రచన గల యీ దండకములో పోతన కవిత్వాసంబంధులగు నితర లక్షణములను చూచి నిర్ణయించుట కవకాళము లేకపోవుటచే గేవల శబ్ద సంబంధియగు ఈ లక్షణమును ప్రబల ప్రమాణముగా గ్రహింపక తప్పదు. మరియు నిత చక్కని దండకమును రచించి యే కవియో తనకు దక్కవలసిన పేరును

పోతనకు ధారవోపె ననుటయు నమ్మదగిన విషయము కాదు.

ఇంతకు - భోగినీ దండక రచనవలన పోతన కీర్తికి కళంకము కాని, ఆయన భక్తికి మాలిన్యము కాని అంటుదు. చిన్న తనములో విద్యాంసుడును, ప్రభువు నగు సింగభూపాలుని కోరిక మన్నించి ఆతని ముచ్చటలై పోతన ఈ దండకమును రచించె ననుటలో దోష మేమియు నుండదు. గ్రంథమును నరాంకితము చేయరాదను నియమము వయః పరిణామమును బట్టి కలుగు సంస్కారము లలో నొకటి. కాబట్టి పిన్న వయసున పోతన నరాంకితముగా ఇట్టి దండకమును రచించుటలో వైపరీత్యము లేదు. ఆంధ్ర వాఙ్మయమున పెక్కురు కవులు రాజాల కోర్కెపై వారి ప్రియుగాండ్రను గూర్చియో, దేవేరులను గూర్చియో శృంగార పరములగు దండకములను జెప్పట వింతకాదు. ఆనాటి వేశ్యలకు రాజాస్థానములలో గౌరవ ముండెడిది. వారి విద్యాసంపత్తియే వారి కట్టి గౌరవస్థానమును సంపాదించి పెట్టినది.

పోతన వీరభద్ర విజయము రచించె ననుట కాధార మొక పుక్కిటి పురాణము. దక్షాధ్యర కథా ప్రసంగమున భాగవతములో చేసిన శివనిందా పాపపరిహారార్థము వీరభద్ర విజయమును రచించినట్లు తెలిపెడు పద్య మొకటి గ్రంథాంతమున గలదు. అది విశ్వసింహానిది. భాగవత రచనానంతరము పోతన ఈ గ్రంథమును రచించె ననుట నమ్మదగిన విషయము కాదు. గ్రంథావతారికలో ఇవటూరి సోమగురుడు 'పిన్నవాడనను వెరవు మానుము. నా ప్రసాదమహిమచే నెంతయైన గవిత చెప్పగలవు' అని పోతనతో చెప్పినట్లు గల పద్యమునకును, గ్రంథాంతము నందలి పద్యమునకును పొత్తు కుదురదు. భాగవతమున పోతన శివనింద చేసె ననుట కాధారము లేదు. అందలి శివనింద దక్షవాక్యమే కాని కవివాక్యము కాదు. ఈ గ్రంథము నిజముగా శివనిందా పాప పరిహారార్థమే వ్రాయబడినచో ఇందుకూడ దక్షుని వోట శివనింద చేయబడినదే! దీనికి పరిహార మేమి? భాగవత రచనానంతరము వీరభద్ర విజయము రచించబడిన దనుట పొసగదు. ఒక వేళ భాగవతమునకు ఇది పూర్వరచన కాగూడదా అను సందేహము కలుగవచ్చును. అట్లే అగుచో శివనిందా పరిహారార్థము వ్రాసినదన్న యుక్తియు, రానితోపాటు గ్రంథరచనా వాదమును నిర్బంధింపు. అదియుగాక, శైలిని బట్టి, కవి ఆత్మీయతను వెలువరచు ఇతరములగు సంకములనుబట్టి చూచినచో ఇది పోతన కృతమే కాదని నిర్ణయింపవచ్చును. భాగవతములోవలె నిందు అనుప్రా

సాద్యలంకారములు లేవు; రచనలో మాధురియు లేదు. పోతన శ్రీరామభక్తుడు, శ్రీరామ ప్రసాదలబ్ధ కవితావిలాసుడును. ఈ గ్రంథమున వీరభద్రప్రసాదమున కవిత్వ ముద్వితము చేప్పబడినది. ఇక శైలిలో ఈ రెండు గ్రంథములకును పోలికయే లేదు. వయోపరిణతివలన గలుగు కొన్ని మెటగులు కానరాకపోవచ్చును కాని, నూత్య పరిశీలనవలన, ఒక కవి వ్రాసిన రెండు గ్రంథములలో సుస్థిర కాలమున వ్రాసిన గ్రంథమునందలి శైలిని బట్టి భూగ్యుగానికనుగు గ్రంథముయొక్క కర్తృత్వము నిర్ణయించుట కవకాశములు లేకపోలేదు. ఈ యంశము లన్నిటినిబట్టి చూచినచో వీరభద్ర విజయము పోతన రచన గాదని నిర్ధారణ మగుచున్నది.

ఇక, నారాయణకళక కర్తృత్వమునకాడ కవి మాన్యము లేదు. కవి గాంధీయన పోతన కర్తృత్వమును తెలిపెడు ప్రామాణ్యము లిచ్చుచున్నది. కవికారమున గర్భితులందుట కవిత్వమునకును చెప్పియు పోతనయే గాదు.

ఈ ముగిసిన శ్రీరామ, పోతన లుకు నిచ్చుట కర్తృత్వమును నిర్ణయించుట కవిత్వమును తెలిపెడు ప్రామాణ్యము లిచ్చుచున్నది. కవికారమున గర్భితులందుట కవిత్వమునకును చెప్పియు పోతనయే గాదు. ఈ ముగిసిన శ్రీరామ, పోతన లుకు నిచ్చుట కర్తృత్వమును నిర్ణయించుట కవిత్వమును తెలిపెడు ప్రామాణ్యము లిచ్చుచున్నది. కవికారమున గర్భితులందుట కవిత్వమునకును చెప్పియు పోతనయే గాదు.

కృంగార శాకుంతలము నాలుగొకావ్యముల ప్రబంధము. మహాభారతమునందలి శిష్యులుగా వృత్తాంతమును కాళిదాసు గ్రహించి, అభిజ్ఞాన శాకుంతల మనుపేర నాటకముగా రచించెను. వినవీరన వ్యాస కాళిదాసుల రచనల నాధారము చేసికొని కృంగార శాకుంతలమును ప్రబంధముగా తీర్చెను. ఇందు ప్రధాన కథకు భిన్నమయిన కొన్ని కల్పనలు చేయబడినవి. మూలములో లేని హస్తినాపుర వర్ణనము, మృగయావర్ణనము ప్రబంధమయిన ఈ కృతి కుచితముగనే యున్నవి. భారతమున శకుంతలా జన్మ వృత్తాంతము వ్యాసుడు శకుంతలచేతనే చెప్పించెను. కాళిదాసు తన నాటకములో శకుంతల చెలికత్తెలచే సూచించి తేసెను. వినవీరభద్రుడు వ్యాస, కాళిదాసుల ననుసరింపక యీ కథ శ్రీ జనోక్తి యగుట కంగీకరింపక కణ్వాశిష్యుని నోట చెప్పించెను. ఇతని సంకల్పము వముచితమయినదే. కాని నిర్వహణ లోపభూయిష్టమయి

నది. ఏ వికారము నెరుగని ముగ్ధుడు, వటుపు నగు ఆశ్రమ బాలకుడు మేనకా, విశ్వామిత్రుల కృంగారమును వచ్చిగా వర్ణించుట కావ్యమున అనౌచిత్యమునకు హేతువయినది. కాళిదాసు నాటకములో విప్రలంభాత్మకమయిన ఉత్తరార్థ కథను వీరభద్రుడు తీసికొనలేదు. భారతము నందువలె పుత్రసహితయైన శకుంతలకు భర్తృ సమాగమము కలిగించెను. పూర్వార్థమున ఋషుల ప్రార్థన, రాజు ఆశ్రమము ప్రవేశించుట, జలసేచన సమయమున శకుంతలాదర్శనము, అనసూయా ప్రియంవదల చుటనాకళిత మున్నగునవి అభిజ్ఞాన శాకుంతలమునుండి గైకొనెనా. ఒక్క హాటలో చెప్పవలయునన్న ఇందలి యితివృత్తము కథానికాసమున కాళిదాసు నాటకమును, తత్పరిణామమున భారతమును అనుసరించెనని చెప్పవచ్చును. కథా ప్రధానముగు భారతమునందలి కొన్ని సంగ్రహముగా నున్న ప్రామాణ్యములను, ప్రదర్శన ప్రధానమయిన నాటకమున ద్రవేశములేని కొన్ని సన్నివేశములను పేరవీరన సంకల్పమునకును విభుతీకరించి తన కృతిని ప్రబంధముగా రచించి తేసెను. కాళిదాసు నాటకమునందలి చెప్పి, భారతములను ఈ కవి చక్కగ అనువదించెను. ప్రత్యక్షమయినన, వరకముందును వీరభద్రునికీ గల ప్రామాణ్యమునున్నది యనువాద మిట్టుములయందును, శైలియందును స్పష్టమగుచునే యుండును. శాకుంతలములోని 'సేయం యాతి శకుంతలా ఎతిగృహా నైర్వై రమజ్జాణు గామే' అను వాక్యమును 'అత్తవారింటి కరికెను నాలలొంగి, అనామ తింతురుగాక కల్యాణాయాత్ర' అని తెనిగించెను. ఇతి శ్రీనాథుని రచనా విన్యాసమువంటిది. ఇట్టివి అనేకములు చూపవచ్చును.

ఆంధ్ర వాఙ్మయమున శ్రీనాథుడు సృష్టించిన ప్రబంధ శైలి భిక్షును తా నొక చేత నందుకొని, పేరొకచేత ప్రబంధ రవుల కిచ్చిన సచ్చిష్యుడును, శ్రీనాథుడు నాండి క్లోకమును పఠించిన ప్రబంధ మహానాటకమునకు కృంగార శాకుంతల రూపమున ప్రస్తావన జరపిన సూత్రధారుడును అయినవా డీ వినవీరభద్రుడు.

తైమిని భారతము కృంగార శాకుంతలముకంటె ప్రాధమ్యమున గ్రంథము. సంస్కృత తైమిని భారతమున అశ్వమేధపర్వ మొక్కటియే ప్రచారములో ఉన్నది. ఈ పర్వమునే వినవీరన తెనిగించెను. బ్యాసప్రణీతముగు అశ్వమేధపర్వమునకంటె ఇందు పెక్కు కథలు అధికముగా నున్నవి. ముదిమి వయసున అనుభవ సంపత్తి కలిగి, రచించిన దగుటచే ఈయన గ్రంథములలో ఇది మేలు తరముగా మున్నది.

తెలుగు వాఙ్మయము

శ్రీనాథ యుగమున వెలసిన నంది మల్లయ, ఘంట సింగమ యను కవులు వరాహ పురాణము, ప్రబోధ చంద్రోదయము అను రెండు గ్రంథములు రచించిరి. వరాహ పురాణము వంద్రెండ్రాశ్వాసముల కావ్యము. వీరి కావ్యములలో ప్రబోధ చంద్రోదయమునకు వచ్చిన ఖ్యాతి వరాహ పురాణమునకు రాలేదు. కొంత శబ్దజటి లత్యము తక్కువ ప్రబోధ చంద్రోదయములోని శైలి, సౌందర్యము ఈ పురాణమున లేవు. శ్రీనాథుని యుగమున పురాణములవై ఆదరము తగ్గి ఖండపురాణములవై అభిరుచి వచ్చినది. వరాహ పురాణమున నుత్తరార్ధ మంతయు స్థల మాహాత్మ్యముతో కూడియున్నది. ఈ కవులు ఆ భాగమును తెనిగింపలేదు.

ప్రబోధ చంద్రోదయ మై దాశ్వాసముల గ్రంథము. ఇది యొక యాధ్యాత్మిక కావ్యము. సంస్కృతమున కృష్ణ మిశ్రుడను కవి రచించిన ప్రబోధ చంద్రోదయమే దీనికి మూలము. అద్వైత మత విషయములు సులభముగా బోధ పడుటకే కృష్ణమిశ్రుడు ఈ నాటకమును రచించె నట. ఇట్టి నాటకములు సంస్కృతమున మరికొన్ని కలవు. వేదాంత దేశికుడు విశిష్టాద్వైతవరముగ సంకల్ప సూర్యోదయమును నాటకమును రచించెను. ప్రబోధ చంద్రోదయ మున నాధ్యాత్మిక పాత్రలకు దక్క మానవ పాత్రలకు ప్రవేశము లేదు.

కృష్ణమిశ్రు డీ నాటకమును భారత కథా ప్రణాళిక ననుసరించి రచించి యున్నాడు. దుష్టులగు దుర్యోధ నాదులను వెనుకవేసికొని వచ్చి పాండవులను వేరు చేసిన ధృతరాష్ట్రునివలె సహజ చంచలడగు మనస్సు అనువాడు మోహోదులను నొక సంతానవర్గమును దరికి చేర్చుకొని విపేకాదులను మరియొక వర్గమును త్రోసి వుచ్చును. దుర్యోధనునికి దుష్టత్రయము వలె మహామోహునకు కామ్యుక్తోధాదులు మంత్రులు. దురురాజున కితర రాజు లండయై నిలిచినట్లు మహామోహునకు చార్వాకాదులు సాహాయ్యము చేయుదురు. ధర్మరాజున కాతని శమ్ముల వలె వివేకమునకు యమ నియమాదులు మంత్రులును, కృష్ణునివలె విష్ణుభక్తియు బాసటగా నుండురు. రాజ్యము నకై శౌరవ, పాండవులకు జరిగిన యుద్ధమువలె ఆత్మిక బాహుస్రమణమునకై ఈ యిరు తెరంగుల వారికిని ధర్మ సంక్రామము జరుగును. తుదకు పాండవుల వలె వివేకాదులే జయింతురు. భారత చరమభాగమున గల యుపనిషద్గర్భ ప్రతిపాదనము వలె ఈ నాటకమున తుది యంకములో ఉపనిషద్దేవి ప్రవేశించును. వివేక సంయోగ మున ఆమెయందు జనించినవా డే ప్రబోధచంద్రుడు.

ఈ నాటకమును తెలిగించుటలో ఈ కవులు కథాసూత్ర మును గాని, శ్లోకక్రమమును గాని ఎచ్చటను మార్చలేదు. ప్రబంధముల కావశ్యకములగు కొన్నివర్ణనలు మాత్రము వీరు కల్పించిరి. వానిలో చిదానంద నగరవర్ణనము, యుద్ధఘట్టమున సూర్యాస్తమయాది వర్ణనలుగు ముఖ్యములు. సంవాదాత్మక మయిన నాటకమును వర్ణనాత్మక మును, కథనాత్మకమును నగు ప్రబంధముగా మార్చుట అనువాదములలో మిక్కిలి కష్టమయినది. ఈ దుర్లుట కార్య నిర్వహణమున నీ జంట కవులు ప్రదర్శించిన నేర్పు వారికి చరితార్థతను, లోకమున కాశ్చర్యమును కలిగించినవి. మూలాతిక్రమము లేకుండ ఇట్టి యనువాదమును నిర్వహించుటచే వీరి గ్రంథమునకు శాశ్వతకీర్తి లభించినది.

రూప కానువాదము నొకపద్ధతిలో వారంభించి చూపినవాడు శ్రీనాథుడు. కథ భారతమునుండి గ్రహించి నన్నివేళ క్రమమున భావ సరణిని అభిజ్ఞాన శాకుం తలము ననుసరించి పిల్లలమరి పినవీరభద్రుడు రూపకాను వాద పద్ధతిలో కొంత ముందునకు సాగెను. ఈ జంట కవులు కేవలము ఒక నాటకమును చేపట్టి యథాతథముగా ఇతివృత్తమును ప్రబంధముగా తీర్చి ఈ పద్ధతిని స్వతంత్ర ముగా చేసిరి. ఈ యనువాద శాఖను సమగ్రదశకు తే గలిగిన నేర్పు, ఆధ్యాత్మిక కేతివృత్తమును స్వీకరించి యెచ్చటను విసువు కలుగకుండ రచన సాగించ గలిగిన నైపుణి ప్రదర్శించిన ఈ జంట కవులు క్లాసునియులు.

ఇక, సంస్కృత నాటకములను స్వీకరించి మన కవులు వానిని నాటక రూపముననే తెలిగింపక ప్రబంధరూపము లుగా రూపొందించుట యేల యని ఈ కావ్యప్రక్రియలను జూచినపు డొక ప్రశ్న కలుగక పోదు. దానికి సమాధా నము ఇది.

మన దేశమున ప్రాచీన కాలమునుండియు నాటకము లాడు నాచారము లే దనుకొనుటకు వీలు లేదు. ఏలన, యడగానములు దేశములో బహుళ వ్యాప్తిని పొందియుం డిన వనుట విదితపూర్వమే. యడగానములు వీధులయందు, పందిరులలోను సులభముగ ప్రదర్శించుటకు తగినవి. ప్రబోధ చంద్రోదయాది మార్గనాటకములకు సర్వసాధన సంపన్నమగు రంగస్థలములు కావలయును. భరతశాస్త్ర సమ్మతమయిన రంగస్థల నిర్మాణము రాజబోధణము వలన గాని జరుగదు. రసజ్ఞుడగు రా జెవ్వడయిన నట్టి నిర్మాణ మునకు ముచ్చటవడి పూనుకొనినను కొన్ని పట్టణ ములలో నిర్మింపగలడే కాని వల్లె వల్లెకు నిట్టి రంగస్థల ములను గట్టించలేదు. ఆ పట్టణములలో చెడరుగా నున్న రంగస్థలములవలన గ్రామీణ సమాహముల కెంతవరకు

ప్రయోజనము కలుగునో ఊహించుకొన వచ్చును. నాటకమును నాటకముగా తెలిగించుట ప్రదర్శన సౌకర్యములున్నప్పుడే చరితార్థముగును. లేనిచో నది వ్యర్థము. నాటకమును శ్రవ్యకావ్యముగా పఠించి ఆనందింపు మనుట కవికి న్యాయ్యము కాదు. వలసినన్ని శాస్త్ర సమ్మతములగు రంగస్థలము లుండినచో నాటకము ప్రబంధముగా మారుట తటస్థింపదు. అవి లేకపోయినవి కావుననే మన పూర్వుల నాటకదర్శన కుతూహలమును జాలవరకు శ్రవ్య కావ్యములే తీర్చవలసి వచ్చెను.

తెలుగు ప్రబంధ నిర్మాణము ఒక వింత శిల్పము కలది. సంస్కృతమున నల్ప సంత్యాకములగు చంపుపులు కొన్ని యున్నను గద్యకావ్యములు, పద్యకావ్యములు, శ్రవ్య కావ్యములు పేరు పేరుగా, పుష్కలముగా వెలసినవి. ఆంధ్ర ప్రబంధము గద్య పద్య కథన సంవారాత్మకమై సమస్త కావ్యభేదములను ఏకత్ర సంతరించుకొనిన సంపూర్ణ శిల్పమూర్తి. వర్ణనాత్మకమయిన కవితారీతియని డిమిడి యున్నది. ప్రాచీనాంధ్ర వాఙ్మయమున గద్య గ్రంథములు, నాటకములు లేని లోటు ప్రబంధములు తీర్చినవి. కావున ప్రబంధము సర్వ కవితా శక్తులకు కూడలియని మనవారు భావించిరి. ఇట్టి ప్రబంధములు ప్రదర్శన సౌకర్యములు లేని నాటకముకంటె వాఙ్మయమున సుస్థిరముగా నుండగలవను తలంపుతో మన కవు లా నాటకములను ప్రబంధములుగా రూపొందించి యుందురు. సంస్కృత నాటకములు తెలుగున ప్రబంధములుగా మారుట కివియే ప్రధాన పాతవులు.

ఈ యుగమున కొంతవరకు చరిత్రాత్మకములైన చిత్రకథా కావ్యములును బయలుదేరినవి. జక్కన విక్రమార్క చరిత్రము, అనంతామాత్యుని భోజరాజీయము నిట్టివి. విక్రమార్క చరిత్రలోని కథలు కథానాయకుని సాహసకృత్యములు తెలుపునవిగా నుండును. సంస్కృతమున విక్రమార్కచరిత్ర యను ఒక గ్రంథ మున్నది. కాని దీని కది మూలము కాదు. విక్రమార్కుని పేర లోకములో ప్రచారముననున్న కథలను గ్రహించి జక్కన ఈ కావ్యమును రచించెనేమో! దీనికి సరియగు మూలగ్రంథము దొరకునంతవరకు దీనిని అనువాదగ్రంథ మనరాదు. అనంతామాత్యుని భోజరాజీయముకూడ నిట్టిదే. భోజనకును, ఒక యోగసిద్ధనకును పాసగిన సమావేశము నాధారముగా చేసికొని చాల సుపాఖ్యానములతో అనంతామాత్యు డీ కావ్యమును నిర్మించెను.

పూర్వ భారత చక్రవర్తులలో బహువిధముల ఘనత కెక్కి తమ పేరుమీద లోకమున ననేకరీతుల చిత్రకథ

లల్లుకొనునట్లు ప్రవర్తించిన ఈ యిరువురు చక్రవర్తులను నాయకులుగా జేసి సమకాలికులగు కవు లిరువురు కావ్యములు నిర్మించుట విశేషము. ఒకరిని జూచి యొకరు రచించిరో లేక ఈ కావ్యనిర్మాణములు యాద్యచ్ఛికములో చెప్పలేము. ఏకకాలమున నుండుట, తీసికొనిన వస్తువున సామ్య ముండుట యను రెండు విషయములలో వీరు దగ్గరగా గన్పట్టినను కవితా విషయమున వీరింత దగ్గరవారు కాదు.

శబ్ద సంఘటనలో జక్కన చక్కని ప్రజ్ఞకలవాడు. పునరుక్తిలేని వర్ణనా విన్యాసమున ఈతడు నేర్పరి. ఉత్తరోత్తర రమణీయమగు శయ్యాసౌఖ్యాగ్యము జక్కన రచనలో కన్పట్టును. ఆతని రచన కూహ జీవము. శ్రీనాథ, పోతనలు తీర్చిన ఆలంకారిక శైలిని కొంతవరకండుకొనినవాడు జక్కన. ఇక అనంతామాత్యునిలో శిల్పప్రాధి ఎక్కువ. ఈతని వర్ణనలయందు భావనకంటె స్వాభావికత వైచేయిగా నుండును. ప్రజ్ఞావిలసితమయిన పాత్ర నిర్మాణమున ఈతనికి దృష్టి మెండు. చిన్న చిన్న యుపాఖ్యానములను దీసికొని, సుబోధమగు భాషలో ఇంత అర్థగాంభీర్యము, శిల్పవిన్యాసము, ప్రజ్ఞ ప్రకటింపగలిగిన కొద్దిమంది ఆంధ్ర కవులలో అనంతామాత్యు డొకడు. గోవ్యాఘ్ర సంవాద ఘట్టమున ఈ కవించేసిన ధర్మ ప్రతిపాదన మీతని ధార్మిక పరిజ్ఞానమును వ్యక్తము చేయుచున్నది. కావ్యరచనావసరమున ఒక కన్ను నీతి వైపునను, ఒక కన్ను శిల్పము వైపునను నిలిపి వానిని నమ్మేళనము చేసి కావ్యమున శిల్ప సౌందర్యము, ధర్మ సౌందర్యము వీడరాని వను సిద్ధాంతమునకు ఇతడు తన కావ్యమును లక్ష్యముగా జేసి చూపెను. ఇతడు ఛందోదర్పణము, రసాభరణము అను ఛందోలంకార లక్షణ గ్రంథములు రెండు రచించెను.

శ్రీనాథ యుగమున ప్రసిద్ధులయిన కవులలో మరి యొకడు గౌరన. ఈ యుగమున ద్విపదకవిత్యమును బునరుద్ధరించిన మేటి యన్న ఘనత యీతనికి కలిగినది. విసుగుపుట్టిన రీతిగా ద్విపదలను రచించుటలో గౌరనమేటి. ఔచిత్యము చెడకుండ వర్ణనలు చొప్పించి, ఆయా పాత్రల మనోభావములను విశదముగా చిత్రించి, భావనా ప్రాధియ, రచనా చాతురియు ద్విపదలలో (నింతగా) జూపగలిగినవారు రంగనాథరామాయణకర్తయు, గౌరనయు నిర్దరే యనుటలో నతిశయోక్తి లేదు. ఈతడు హరిశ్చంద్రోపాఖ్యానము, నవనాథచరిత్ర యను కావ్యములే కాక, లక్షణ దీపిక యను లక్షణగ్రంథ మొకటి సంస్కృతమున రచించినట్లు తెలియుచున్నది.

తలుగు వాఙ్మయము

బక్కన, అనంతమాత్యులవలె కథానముచ్యయ రూప మగు కావ్యమును రచించిన ఇంకొక కవి క్రాంతి గోప రాజు. సింహాసనద్వాత్రింశత్ యను పంజ్రెం దాశ్వాసముల కావ్యము ఈతని కృతి. తనకు లభించిన విక్రమార్క సింహాసన మెక్కుటకు వచ్చు భోజనము ద్వాత్రింశత్సంఖ్యకు విక్రమార్కుని కలను చెప్పట ఇంకొక కథా విస్తుపు. ఈ కావ్య మాంధ్రీకరితమని గ్రంథావతారికలో గలదు. ఇగదు కథాకథనముతోపాటు మెక్కుట పట్టాన దాయకములగు లోకీక విషయములు తెలుపబడియున్నవి. శ్రీ లక్షణములు, చిత్రకవితా రీతులు, ఛందశ్శాస్త్ర మునకు సంబంధించిన యతివిచారము, శకునములు, వాని వివరణములు మున్నగునవి ఇంక నిరూపింపబడి నవి. గోపరాజు కైలి విషయమున పూర్వకపులను, విశేషించి పోతన ననుసరించెను. ఆయా సందర్భము లలోగల యనువరణమును విష్ణువచ్చిన ప్రవృత్తినగన్న శాసాప్రయోగము, రచనా విధియు నీవని కావ్య మున గలవు.

పదకవితాకాండలోని యువనా యగు గేయ కవిత్వము గావ్యాంశ ప్రధానముగా సంగీతమునా ఆగమన ప్రవర్తింపని వెనుక జెప్పబడినది. ఈ కవిరాశాఖనుమాడ వర్ణింపబడిన గౌరవమును ఈ ప్రబంధ పూర్వయుగముననే దక్కవది. పదకవితా వితామనము, సంకీర్తనాచార్యుడు అని పేర్కొనెడి తాళ్లపా అన్నమాచార్యుడు ఈ శాఖను అగ్ర సాహిత్యములో సర్వము చేసినవాడు. ఈ తాళ్లపాక వారియింట ఈ శాఖ ఉత్తరోత్తరాభివృద్ధిగా బిల్లివడి మార్గకవితా ప్రపంచమున పోతన ఎట్టినాడో సాక్షాత్ కవితాలోకమున అన్నమాచార్యు దజ్ఞివాడు. ఈయన సంస్కృతాంధ్రములలో ఆధ్యాత్మిక సంకీర్తనలను ముప్పది రెండువేలు రచించెను. ఆధ్యాత్మిక శృంగారమును పోతన వలె నిర్వహింపగలిగినవా డీయన. సంకీర్తనలక్షణ మను

అను గంధమును సంస్కృతమున రచించి వాని రచనగుణ ముగ సంకీర్తనలను రచించెను.

కైముమీద ఈ ప్రబంధ పూర్వయుగము ఆంధ్ర పాఙ్కాయమున విశిష్టమయినది. నూరు సంవత్సరముల కాలములో నీవల కావ్యప్రక్రియా వైవిధ్యమును చూపిన యీయు ఆంధ్ర వాఙ్మయ చరిత్రలో వే రొకటి గాదు. ఆంధ్ర వాఙ్మయ చరిత్ర వెరిగినవారి కెల్లరకు నీ యుగము తలపున వచ్చిన దణములో స్వల్ప యెదుట నిల్చినది యీ కావ్య ప్రక్రియా వైవిధ్యమే. తంజావూరు, మధుర గజాల కాలములో వాఙ్మయమున కొంత ప్రక్రియా భావశక్యము కలదు. కాని, అది దీనివలె స్థిరమయినది కాదు. శ్రీనాథుని యుగమునగల ప్రక్రియ లలో శెక్కింటికి నుత్తరోత్తరాభివృద్ధి గలిగినది. నామక రాజలసాటి కావ్యప్రక్రియలో దార్శన్యము లేకపోయినది. ఆ రాజుల రాజ్యములలో వాని రాష్ట్రములు కలసి చరిత్రలో మాత్రము మిగిలింది. శ్రీనాథుని కాలము లైన ఆ యా ప్రక్రియల సంకీర్తన వికాసము ప్రవృత్తి శిల్ప సంపన్నమయిన ప్రబంధ కవిత్వము

అనువారు నట్టిలో క్రొత్త తన్ను కృత్తిలో అలంకారకవి, భావములలో భక్తి స్త్రోగా రాష్ట్రము ముప్పైవ సంవత్సరములను అడగమున వచ్చును. ప్రబంధ యుగ మునకు ప్రసాదించినది అట్టి ప్రవృత్తిలోకావ్యావహముగా ప్రవృత్తియగు వానన్ను ఆంధ్ర ప్రబంధ కవిత్వమునకు సుందరము నేపథ్యరచనయే ఈ యుగమున జరిగిన సాహిత్య కృత్తి. అప్పగడునగి, నేపథ్య మంత పోతన యింకొక రమణమునను సుందరము కావచ్చిగనది, సుమాట్టుకనే అందగలుగు తెలియించునొనరి. మహా వైభవములలో మునిగి తేజనస్పిడును నేపథ్య నిర్మాతలను లోలోక మెచ్చుదొనును ప్రత్యక్షము చూపునునే యున్నది. పి. ల.

ప్రబంధ యుగము (క్రీ. శ. 1500 - క్రీ. శ. 1875)

ఆంధ్ర వాఙ్మయములో ప్రబంధ శాఖ కున్న ప్రాధాన్యము మరి యే శాఖకును లేదు. ప్రాధాన్యములోనే కాక, ప్రాచుర్యములో కూడ ఈ శాఖయే అగ్రస్థానము వహించినది. నిజ మాలోచింపగా ప్రాచీనాంధ్ర వాఙ్మయము ప్రారంభము నుండియు ప్రబంధోన్ముఖముగానే నడచినదని చెప్పక తప్పదు. పురాణమార్గ మనియు, ప్రబంధమార్గ మనియు ఆంధ్ర సాహిత్యములో రెండు భిన్న రీతులు స్థూలముగా గోచరించినప్పటికిని ఆ రెండు రీతులును ఇంచు

మించు ఒకమారే ఆవిర్భవించిన ననియు, ఆ రెంటికి చెప్పుకోదగినంత భిన్నత్వము లేదనియు అంగీకరింప వలసి యుండును.

భారత రచనా రూపములో పురాణ మార్గమునకు వన్నయ ప్రథమాచార్యుడైనట్లుగానే, అ తరువాత కొందఱి కాలములోనే కుమార సంభవకర్త నన్నెచోడుడు ప్రబంధ మార్గమునకు ఆచార్యుడైనాడు. భారతమును పురాణ ముగా, కుమార సంభవమును ప్రబంధముగా ఇతివృత్త

భేదమును బట్టి పరిగణింప దగునే కాని, రచనారీతిని బట్టి యథార్థమైన భిన్నవ్యక్తమును నిర్దేశించుట చాల కష్టము. పురాణమున కథాకథనమే ప్రాధాన్యమును వహించు ననియు, ప్రబంధమున వర్ణనాది కల్పనా చమత్కృతికి ప్రాధాన్యముండు ననియు అనుకొనుట కలదు కాని, వర్ణనా సౌందర్యము, కల్పనా చమత్కృతి లేని కేవల కథాకథనము పేలవమై రిసివిహీనముగా నుండును. అట్లే కథాకథిపుష్టిలేని కేవల కల్పనా చమత్కృతి సూక్తవిహీనమైన పుష్పమాలదలె కావ్యస్థూరూపమునే కోశ్శీవును. కాబట్టి భారతము పురాణమే అయినను, రచన యథోచితముగ ప్రబంధ లక్షణములతోనే నడచినది. అట్లే కుమార సంభవము పేరునకు ప్రబంధమే అయినను పురాణలక్షణములను పెక్కింటిని సంతరించుకొన్నది. అయినప్పటికి ఇతివృత్త స్వరూపమును బట్టి భారతము పురాణీహాస వర్ణములోనే చేరును. కుమారసంభవము కించి దూనముగా ప్రబంధవర్ణములోనే చేరును. మన భాషలో ప్రత్యేక ప్రబంధకాళి అనునది పదునారవ శతాబ్ది మొదటి నుండియే యేర్పడినప్పటికి, దాని యుత్పత్తి హాశ్యసంభవము కాదనియు, ఆంధ్రకవుల దృష్టి మొదటినుండియు ప్రబంధోచిత రచనయందే లగ్నమైన దనియు, ఆ ప్రబంధ లక్షణములు మన పురాణీహాసములందును కానవచ్చుననియు ఈ మీమాంసయొక్క సారాంశము.

ప్రబంధ మనగా నేమి? ఆంధ్ర భాష వాఙ్మయదశకు వచ్చుటకు బహు శతాబ్దులకు పూర్వమే ఈ శబ్దమునకు సంస్కృతభాషలో బహు వ్యాప్తి యున్నది. సంస్కృతాంశాంశులు, కవులు, వ్యాఖ్యాతలు — ఈ పదమును 'కావ్య సామాన్య వాచి'గా ప్రయోగించిరి. కాని ఒక సారస్వత ప్రక్రియా విశేషముగ మాత్రము ప్రయోగింపలేదు. ఆంశాంశులలో సాహిత్య దర్పణ కర్త, విశ్వనాథుడు మహాభారతమును, రామాయణమును, మాలతీ మధవాది నాటకములను ప్రబంధములుగానే పేర్కొనినాడు. కాళిదాసు తన మాళవికాగ్ని మిత్రములో తనకు పూర్వ్యులైన భాస, సామిల్ల, కవి పుత్రాదుల నాటకములను ప్రబంధము లనియే నుడిచినాడు. భోజుడు 'శృంగార ప్రకాశము' అనెడి తన అంశార కావ్యములో ప్రబంధము ప్రేక్ష్యము, శ్రవ్యము అని రెండు విధములుగా చెప్పినాడు. మరొక చిత్ర మేవనగా సాహిత్య దర్పణకర్త 'పద ప్రబంధః ప్రథితోస్తు లోకే' అని తన అంశార కావ్యమునకు ప్రబంధ మనియే నామ కరణము చేసినాడు. ఇట్లు రామాయణాది మహాకావ్యములు, భారతాది ఇతిహాసములు, మాలతీ మధవాది

నాటకములు, సాహిత్య దర్పణాది లక్షణ గ్రంథములు ప్రబంధము లనియే సంస్కృత భాషలో వ్యవహరింపబడినవి. అయితే, సాహిత్య రచన లన్నియు ప్రబంధములేనా? దానికంటె భిన్నమైన రచనా విశేషములు లేనపుడు ఈ పేరు సార్థక మగుట ఎట్లు? అను ప్రశ్న రావచ్చును. సాహిత్య రచన లన్నియు ప్రబంధములు కావు. ప్రబంధము కంటె భిన్నమయిన సాహిత్య రచనలను 'ముక్తకములు' అని సంస్కృతాంశాంశులు అన్నారు; ఆ ముక్తకములకు అనిబద్ధ కావ్యము అనియు, తద్భిన్నములైన కావ్యములకు నిబద్ధ కావ్యము అనియు నామాంతరములు కల్పించినారు. నిబద్ధ కావ్యమే ప్రబంధము.

ముక్తక మనగా చమత్కారముమైన ఒక శ్లోకము-ఇతర పద్యములతో సంబంధము లేకుండ ఏవద్యమున కా పద్యమే స్వయముగ అర్థబోధన డముమై రమణీయముగా నుండిన చాలును. ఈ ముక్తకములనే తెలుగులో 'చాటు పద్యము' అందురు. ఇక ప్రబంధ మనగా కావ్యములోని పద్యము లన్నిటికి ప్రకృష్టమైన బంధము కలిగి అని కావ్య ర్యము. పద్యము లన్నియు పరస్పర సంబద్ధములు కావలె నన్నచో వాని నన్నిటిని పూసలను దారమువలె ఏకముగ కలిపి కూర్చెడి ఇతివృత్త మొకటి యుండవలెను. ఆ యితి వృత్తములోని పూర్వ పూర్వ ఖండములు ఉత్తరోత్తర ఖండములకు పూర్వ పూర్వ పద్యములు. ఉత్తరోత్తర పద్యములకు త్రోవ తీయుచు కార్య కారణ సంబంధముతో వన్నివేళ నిబిడత్యమును, కథాకథన చమత్కృతిని కలిగి ఆగ్రంథము మహోదారమైన సారస్వతమూర్తిగా గోచరింపవలెను. కావ్యావయవముల నన్నిటిని చక్కగా బంధించి కూర్చెడి ఆ యంశములకే 'సంధిసామగ్రి' అని పేరు. ఈ సంధి సామగ్రి లేని ముక్తకాది స్వల్పరచన లన్నిటికి ఖండకావ్యము లని పేరు.

ప్రాచీనాంధ్ర మహాకవు లందరు ఈ ప్రబంధ శబ్దమును ప్రాచీన సంస్కృతాంశాంశులు వాడిన అర్థములోనే వాడిరి. వారు దీనిని ఒక వాఙ్మయ ప్రక్రియా విశేషముగ భావించినట్లే కనుపడదు. తిక్కన, కేతన, ఎర్రన, సోమన, శ్రీనాథుడు మొదలయిన మహాకవు లందరు తమ గ్రంథముల నన్నిటిని ప్రబంధములుగానే పేర్కొన్నారు.

ఆంధ్ర లాఠడికులు మాత్రము ప్రబంధమును ఒక ప్రత్యేక కావ్య విశేషముగాఁజూపించి దాని కొక లక్షణ నిర్దేశము చేసిరి. సంస్కృతములో దండి సర్వబంధము అనెడి మహాకావ్యమునకు చెప్పిన లక్షణములకే ఆంధ్ర లాఠడికులు ప్రబంధ లక్షణములుగా స్వకరించిరి. ప్రబంధ మనెడిది అష్టాదశ వర్ణనాత్మకముగా నుండవలెనని,

తెలుగు వాఙ్మయము

ధీరోదాత్తాది నాయకులలో నొకడు కథానాయకుడుగా నుండవలెనని వారి నిర్వచనము యొక్క సారము. ఆ లక్షణానుసారముగా మన భాషలో మను, వసుచరిత్రలనాటి నుండి వచ్చిన గ్రంథములు మాత్రమే ప్రబంధములుగా పరిగణించబడినవి. ఈ పరిమితార్థమే ఆంధ్ర సారస్వత లోకములో రూఢమైనది. ఈ పరిమితార్థములోనే ప్రబంధ శబ్దము ఒక ప్రత్యేక కావ్య విశేషమునకు నామమైనది. అయినప్పటికిని, ఈ ప్రబంధమునకు ఆంధ్ర లాక్షణికు లెవ్వరును సమగ్రమైన లక్షణము చెప్పినవారు లేరు. సాకల్యముగా ఆ లక్షణములను తెలిసికోవలె నన్నచో ప్రబంధ నామముతో వెలువడిన గ్రంథముల నన్నిటిని పరిశీలించి, వానిలోని సామాన్య ధర్మముల నన్నిటిని క్రోడీకరించి, ఆ క్రోడీకరణమువలన తేలిన సాధారణ లక్షణములనే ప్రబంధ లక్షణములుగా అంగీకరించవలెను. అప్పట్ల ఈ క్రింది విధముగా ప్రబంధ లక్షణము లేర్పడును:

1. ప్రబంధమునకు ఏకనాయకాశ్రయత్వము, దానితో పాటు వస్త్రైక్యము ప్రధాన ధర్మములు;
2. ప్రబంధము అష్టాదశ వర్ణనాత్మకమై యుండవలెను;
3. అందు శృంగారము ప్రధాన రసము; ఆవశ్యకతను బట్టి తక్కిన రసములు గౌణములు కావచ్చును.
4. ఆలంకారికమైన శైలి ప్రబంధమునకు జీవము;
5. ప్రబంధము భాషాంతరీ కరణము కాకూడదు; స్వతంత్ర రచనయై యుండవలెను.

పదునారవ శతాబ్ది ఆదినుండి వెలువడిన మనుచరిత్రాది కావ్యము లన్నిటికి వైన పేర్కొన్న లక్షణము లన్నియు సమగ్రముగా పట్టినను, పట్టకున్నను స్వతంత్ర రచన లగుటచేతను, ఆలంకారిక శైలి శోభితము లగుటచేతను అ వన్నియు ప్రబంధములుగానే పరిగణించబడినవి. ఈ ప్రబంధావతరణము అకస్మాత్తుగా పదునారవ శతాబ్ది తోనే జరుగలేదు. దీనికి చాల క్రమపరిణామ మున్నది. తెనుగు భారతము పుట్టినది మొదలు మనుచరిత్ర ఆవిర్భావము వరకు గల యైదు వందల సంవత్సరముల కాలములో ఈ ప్రబంధ వికాసమునకు వలసిన సారస్వత దోహద మంతయు నెడనెడ సాగుచునే యున్నది. భారతములో ప్రబంధఛాయలు గల ఘట్టము లనేకము కలవు. తిక్కన నిర్వచనోత్తర రామాయణము కరుణరస ప్రధానమైన ఒక ప్రబంధము. భారతములోని కీచక వధ ఘట్టము నిజమునకు ప్రబంధము. అసలు తిక్కన తన భారతము నంతను 'ప్రబంధ మండలి' అని కొనియాడినాడు. అది ఒక ప్రబంధ మహాచక్ర మన్నమాట! ఆ మహా మండలిలో ఒక్కొక్క వర్ణము ఒక్కొక్క ప్రబంధ

మగును. ప్రతి వర్ణములోను రసపోషణ, సాత్రచిత్రణము యథోచిత వర్ణనాలంకారములు పాటించబడినవి. ఎర్రన రచనలలో ఈ ప్రబంధ ధోరణి మంకొన్ని ననలు వేసినది. వర్ణన విషయములో ఉత్తరకాల ప్రబంధములకు ఈ 'ప్రబంధ పరమేశ్వరుడే' మార్గదర్శి. హరివంశములోని ఉపాపరిణయ కథ ఒక చిన్న ఉపాఖ్యానమైనను ప్రబంధము గానే దిద్దబడినది. అది అ టుండుగాక! ఎర్రన నృసింహ పురాణము సర్వధా ప్రబంధమే యని చెప్పడగిన క్షేత్ర మహాత్వము. ఈ స్థల మాహాత్మ్య కథకు ఎర్రన వస్త్రైక్యమును కూడ సంపాదించి, దానిని ప్రబంధముగానే ప్రదర్శించెను.

ప్రబంధ కవులకు వక్రోక్తి చమత్కార భిక్షను పెట్టిన వాడు నాచన సోముడు. ఈ గురువు లందరు ఇ టుండగా, ప్రబంధ కవికులమునకు మహాచార్యుడైన వాడు శ్రీనాథుడు. కవి సారస్వభౌముని శృంగార నైషధము ఆంధ్ర ప్రబంధములకు మేలుబంతి అయినది. ప్రబంధోచితమైన ఆలంకారిక శైలికిని, సమతాగుణాలంకృతమైన సమవద సీసపద్యరచనకును, పద సంవిధాన వైపుడికిని, రసపోషణకును, స్త్రీ సాత్ర సౌందర్య వర్ణనకును నైషధమే ఆంధ్ర ప్రబంధకవులకు భిక్ష పెట్టినది. ఇతరుల మాట యెందుకు? ప్రథమ ప్రబంధకర్త అనిపించుకొన్న పెద్ద నాయక శ్రీనాథుని సాహిత్య ధనము నంతను స్వేచ్ఛగా పితృ ధనమువలె వాడుకొన్నాడు. ఒక వంక పురాణేతిహాస కవులైన నన్నయాదులకు ఒకచేతిని, రెండవ వంక ప్రబంధ కవులైన పెద్దనాదులకు మరొకచేతిని అందించి పురాణ కవులకు, ప్రబంధ కవులకు నెడమడుగు లేకుండ, వ్యవధానము కానరాకుండ సమ్మోళనము ఘటించిన సూత్ర ధారుడు శ్రీనాథుడు. అందుచేతనే శ్రీనాథుని యుగమును ప్రబంధ పూర్వయుగము అని పేర్కొను చున్నాము. దీని సారాంశ మే మనగా భారతములో ఖిజ్రాప్రాయముగ, ఎర్రనలో అంకుర ప్రాయముగ, సోమన్నలో మొలకగ పొడ చూపిన ప్రబంధలత శ్రీనాథుని చేతిలో కొనలు సాగి, చిగ్గిరి, మారాకు వేసినది. అది పుష్ప ఫల సమన్విత మగుట రాయల కాలములో. మనుచరిత్రయే ఆ లత పూచిన తొలి పూవు; పండిన తొలి ఫలము. మరి ఈ యుగమునకు పూర్వము తిక్కన శ్రీనాథాదులు ప్రబంధ దోహద కుళలు అంద రుండగా పెద్ద నాదులనే ప్రబంధ కర్త లనుటకు కారణము మనుచరిత్రాదులు స్వతంత్ర రచన లగుట ఒకటియే!

పురాణాంతర్గతమైన వీ యుపాఖ్యానమునో ఇతివృత్తముగా గైకొని, దానిని నానావిధ వర్ణనాలంకారములతో

నింగారిచి పాత్రచిత్రణ యందు, రసపోషణయందు దృష్టి నిలిపి, ప్రాధమ్యమైన అలంకారిక శైలిలో రీతి ప్రధానముగా రచించబడిన స్వతంత్ర కావ్యములు ఈ పదువారవ శతాబ్ది ఆదినుండియే ప్రారంభమైనవి కనుక, ఆ శతాబ్దికే ప్రబంధ యుగమని ప్రత్యేకనామము ఏర్పడెను. ఇట్టి స్వతంత్ర రచనలే పూర్వయుగములలో కుమారసంభవము వంటివి అక్కడక్కడ నున్నను, అవి విరళ ప్రచారము కలిచి కనుకను, కొన్నింటి ఇతివృత్తము పురాణ కథాచాయలు కలిగి అతిమాత్ర మగుటచేతను రసప్రాధాన్యము, రీతి ప్రాధాన్యము మొదలైన కావ్యశిల్ప లక్షణములు అసమగ్రముగ నుండుటచేతను, మరికొన్ని యితర కారణముల చేతను ఆనాటి స్వతంత్ర రచనలకు శుద్ధ ప్రబంధ స్వరూపము సిద్ధిపొందలేదు.

ప్రబంధయుగము యథార్థముగా ప్రవర్తిల్లిన పిమ్మట కూడ ప్రబంధలక్షణము లన్నియు పట్టని కావ్యములు కొన్ని కలవు. ఉదాహరణార్థము: పాండురంగ మాహాత్మ్యము, శ్రీకాళహస్తీ మాహాత్మ్యము గైకొనవచ్చును. ఈ రెండును షేత్ర మాహాత్మ్యములు. వీనిలో మను, వసు చరిత్రలలోవలె వస్త్రైక్యము లేదు. అయినను అట్టి షేత్ర మాహాత్మ్యములు స్వతంత్రరచన లగుటచేత ప్రాబంధికమైన ప్రాధమ్యశైలిలో రచించబడుట చేత, యథోచితములైన వర్ణనలతో కథలు అలంకరింప బడుటచేత ఈ యుగము నందలి యథార్థ ప్రబంధములతోపాటు వీనిని కూడ ప్రబంధములుగానే పరిగణించిరి. కాబట్టి కృష్ణదేవరాయల శకమే ఆంధ్ర ప్రబంధయుగ ప్రథమదశ యని చెప్పకొనుటలో సామంజస్యమున్నది. ఆంధ్ర వాఙ్మయమున కృష్ణరాయల యుగము ఆంగవాఙ్మయమున ఎలిజబెత్ యుగము వంటిది. కాలమానము సరిగా నున్నప్పుడు భూమి సస్యసంపన్నమై ఫల భాండ సమృద్ధిని అనుగ్రహించినట్లు కృష్ణరాయని కాలము ఆంధ్ర సరస్వతి లాస్యమునకు మిక్కిలి అనుకూలమై నానావిధ ప్రబంధ రత్నములను అనుగ్రహించినది. చిరకాంక్షితమైన దక్షిణభారత సామ్రాజ్యము ఆంధ్రులచే ఈ కాలమున నెలకొల్పబడినది. ఆ సామ్రాజ్య వైభవానుభవమున ఆంధ్రులు ఉత్సాహవంతులై, వీరులై, కార్యకూరులై, స్వతంత్రులై సంపదలతో కులకూగిరి. ఆ వైభవోత్సాహములే ఆనాటి సారస్వత సృష్టిలో ప్రతిఫలించెను. రాయల సారస్వత సేవాసక్తియు, సహృదయతయు ఆ సారస్వత సృష్టికి ప్రోద్బలక మయ్యెను. మహావరాక్రమశాలియై, పెక్కు దేశములను జయించి, సామ్రాజ్యమును స్థాపించిన కూరు దయ్య రాజ్యలక్ష్మికంటె సారస్వత లక్ష్మినే ముందు

ఆరాధించిన మహారసికుడు కృష్ణదేవరాయలు. ఆయన చేసిన కవిపూజలు కవిలోకములో సారస్వత నిర్మాణోత్సాహమును పురికొల్పెను. రాయలను మెప్పించి సత్కారము పొందవలెనని కుకూహలపడి విజయనగరము చేరని ఆంధ్రకవి ఆనాడు లేడు. ఆయనచే అగ్రపూజ నందవలెనని నాటి కవులు ఒకరిని మించి ఒకరు కావ్యములు వ్రాయదొడగిరి. ఆ మహారాజువలె నానాదేశభాషా కవుల నాదరించి, ఆశ్రయ మొసగిన చక్రవర్తి మరొకడు లేడు. విజయనగరాస్థానమున ఆంధ్రకవులేకాక పెక్కురు తమిళ, కర్ణాటక కవులుకూడ కలరు. ఆ యాస్థానము నందలి మహాకవు లెనమండుగురిలో ఆంధ్ర కవులేకాక ఇతర భాషాకవులుకూడ కలరు. ఆయన ఏర్పరచిన అష్ట సారస్వత సింహాసనములవైనను ఆంధ్ర కవులనే కూర్చొండ బెట్టెననుట ఆయన రాజనీతికి అపచారము చేయుట. దక్షిణ హిందూస్థానము నంతయు ఏకచ్ఛత్రముగ పరిపాలించిన ఈ చక్రవర్తి ద్రవిడ, కర్ణాట దేశములు తనవే యని చెప్పుకొన్న ఈ మహారాజు తన ఆత్మ తృప్తికి, లోకము మెప్పునకు, సర్వజన సమాదరత్వమునకు దృష్టాంతముగ ఆ యెనిమిదింటి కొన్ని స్థానములను ఆంధ్రేశ్వర కవులకు అర్పించి యుండును. ఎంత తరచి చూచినను అష్ట దిగ్గజము లలో ఐదుగురుమాత్రమే ఆంధ్ర కవులు కానవచ్చురు. వారు అల్లసాని పెద్దన, నంది తిమ్మన, అయ్యలరాజు రామభద్రుడు, మాదయగారి మల్లన, ధూర్జటి — తక్కిన ముప్పురును ఇతర భాషా కవు లనుకొనుటయె వ్యాయము.

ఈ వర్గములో అగ్రగణ్యుడును, ఆంధ్ర కవికా పితా మహుడను బిరుదమునకు అగినవాడును అయిన అల్లసాని పెద్దనచే రచించబడిన మనుచరిత్రముతో ప్రథమాంధ్ర నవ్య కవిత్వోద్యమము ప్రారంభ మయ్యెను. ఆంగ్ల వాఙ్మయ చరిత్రలో ఎలిజబెత్ రాణి శకమును నాటకయుగ మనియు, అప్పటి నాటకములను నవ్యకవికా నాటకము ('రోమాంటిక్ డ్రామాస్') అనియు చెప్పుదురు. అంతకు మున్ను ఆంగ్లమున నాటకములు లేకపోలేదు. కాని 'షేక్స్పియర్' మున్నగు మహాకవులు గ్రీకు నాటకముల వరవడిని వదలి పెట్టి స్వతంత్ర మాతన నాటకములను తమ జాతి మనస్తత్వమునకు అనుగుణముగా దేశీయో వర్ధిని రచించుటచే ఆ నాటకములకు 'రోమాంటిక్ డ్రామాస్' అని పేరు వచ్చినది. అట్లే మన సారస్వతమునందును పెద్దన ప్రభృతి కవులు పంస్కృత కావ్యములకంటె భిన్నములుగా దేశీయ వర్ధకులతో స్వతంత్ర మాతన కావ్యసృష్టి చేయుటచేత ఆనాడు ఒక నవ్య కవిత్వోద్యమము ('రోమాంటిక్

తెలుగు వాఙ్మయము

మూవ్యెంట్') ప్రవర్తిల్లెనని చెప్పడగును. ప్రబంధము అను నది ఆంధ్రులు నమగ్ర భారతీయ నరస్యతికి తమ కానుకగా పమర్పించిన ఒక నూత్నాలంకారము. దృశ్యము, శ్రవ్యము, మధురము అని ఒక ప్రమాణమునుబట్టి ఏర్పడిన మూడు కావ్య విశేషములను, గద్యము పద్యము అని ఇంకొక ప్రమాణమునుబట్టి ఏర్పడిన రెండు కావ్య విశేషములను తనయందే ఇముడ్చుకొని, సంపూర్ణ సుందర సారస్వతమూర్తిగా వెలుగొందునది ఆంధ్ర ప్రబంధము.

ఇట్టి శిల్పసృష్టి సంస్కృతమున లేదు. సంస్కృతమున కావ్యము అన్నియు శ్లోకమయములు. గద్య పద్యాత్మకమైన చంపువు లున్నను వానియందు పద్యభాగము కంటె గద్యభాగ మెక్కువ. ఒకవేళ పద్యభాగమే ఎక్కువ యున్న చంపువు లున్నను వానియందు రసపోషణ, పాత్రచిత్రణాది కావ్యశిల్ప ధర్మములు శుద్ధముగా పాటించబడియుండవు. ఇక తెలుగు ప్రబంధమో నాటకము కాకున్నను నాటకీయ ధర్మముల నన్నిటిని పాటించుచునే యుండును. పారిజాతాపహరణము, ప్రభావతీ ప్రద్యుమ్నము మొదలైన కొన్ని ప్రబంధములు ఆశ్వాసము అనుపేర అంక విభాగములను వైతము పాటించినవి. ప్రబంధములలోని వచనము అందలి పద్యశైలితోనే మేళవింపబడి యుండును. నిజమునకు గద్యమునకు, వచనమునకు కొంత భేదమున్నది. పద్యమువలెనే శ్రుతి లయలు కలిగి, అవిచ్చిన్న పదగుంభనతో అలరారునది గద్యము. దీనియందు శబ్దముననేకాక, అర్థమునను కవితాలక్షణము నిండుకొని యుండును; అనగా ఛందోనియతి లేని కవిత్యమే గద్యము. దీనిని 'పాఠెట్టి ప్రోక్' అనవచ్చును. కేవల వచనము అను దానికి ఈ లక్షణము బుండవు. వచనములో వ్రాసిన నవలలు కాని, కథలు కాని కావ్య విశేషము లగును గాని గద్యములు కావు. అట్లే కథాకథనార్థమును, పూర్వాపర పద్య సంఘటనార్థమును వ్రాయబడు పురాణేతిహాసములయందలి వచనములును గద్యములు కావు. కావున ప్రబంధములయందలి గద్యము తక్కిన వచనముల కంటె సర్వవిధముల భిన్నము.

ఏవనిధ సర్వలక్షణోపేతమైన మొదటి ఆంధ్ర ప్రబంధమును సృష్టించినవాడు గుంకనే అల్లసాని పెద్దన ఆంధ్ర కవితా పితామహు డయ్యెను.

రాయల యుగములోని ప్రబంధ కవులను (క్రి. శ. 1500-క్రి. శ. 1800 మధ్యకాలములోని వారిని) రాయల ఆస్థాన కవులను, ఆస్థాన కవులు కాకపోయినను సమకాలము వారిని ఒక వర్గముగాను, తరువాతివారి నందరిని ఒక వర్గముగాను పరిగణించ వలెను. మొదటి వర్గములో అల్ల

సాని పెద్దన, నంది తిమ్మన ఆస్థానకవులుగానే కాక ఉత్తమ ప్రబంధ నిర్మాతలుగా ఖ్యాతిచెందినట్లు, రెండవ వర్గములో పింగళి సూరన్నయు, రామరాజ భూషణుడును విశేష ఖ్యాతికి పాత్రులైరి.

మనుచరిత్రము నాటికిని నేటికిని ప్రబంధశైలికిని, వర్ణనాచిత్యమునకును, కథా కథనమునకును ప్రథమోదాహరణమై, తెలుగు ప్రబంధ శాఖలోనేకాక, ఆంధ్ర పంచ కావ్యములలో కూడ అగ్రస్థానము డక్కగొన్నది. మార్కండేయ పురాణములో ఒక యుపాఖ్యానముగా నున్న స్వారోచిష మనుసంభవ కథను గైకొని, ఈ శిల్పి కులావతంసము సర్వాంగసుందరమును, రసబంధురమును, సజీవ పాత్రశోభితమును అయిన నిర్దుష్ట కావ్యమూర్తిని సృష్టించి తన ఆంధ్రకవితాపితామహా తిరుదమును సార్థక మొనర్చుకొనెను. ఆ ప్రబంధములో మొదటి మూడు ఆశ్వాసములును అద్వితీయ శిల్పచాతుర్యముగల ప్రకరణములు. ఆ రంగమున శాండవించు వరూధిని, ప్రవరుడు అను రెండు పాత్రలు ఆంధ్రులు స్వప్నమునందైనను మరువరాని సన్నిహిత బంధువులు. ఈ పాత్ర నిర్మాణములో ఆ మహాకవి చూపిన సంభాషణ చాతుర్యము, శేముషి విన్యాసము, విరోధిరస సంఘర్షణము, పాత్ర మనోధర్మ విజ్ఞానము మహానాటక కర్తలకే సాధ్యమై ఉత్తమ శిల్ప ధర్మములకు లక్ష్యభూతములుగా నున్నవి. ఈ రెండు పాత్ర లాంబనముగా కేవల విరుద్ధములైన రెండు రస ప్రవాహములు వెల్లివిరిసినవి. శాంత, శృంగారము లనెడి ఆ రెండు రసములకు ఎప్పట్లను పొత్తు కుదురదు. అట్లే వరూధిని ప్రవర పాత్రలకును పొత్తుకుదురదు. సమాన బలముగల ఈ రెండు పాత్రలను, రెండు రసములను ఆ మహాకవి తన రెండు నేత్రములతో సమదృష్టితోనే చూచి, తాను ఏ దెనకును మ్రొగ్గకుండ రెండింటిని సమముగా ఆదరించి పాతకలోకమునకు కూడ ఆ రెండింటియందు సమానమైన ఆదరమునే కలిగించెను. వేశ్యయనిగాని, శ్రోత్రియునకు వ్రతభంగము చేయనెంచిన వలపుకత్తె యని గాని మనుచరిత్రను పఠించిన - ప కఠోరవ్రతుడైనను, అతడు సహృదయుడే అగుచో, వరూధినిని గర్హింపలేదు. ఘీదు మిక్కిలి ఆమె ప్రణయము అస్థాన పతితమైనదని చింతిల్లు వారును ఉండురు. మరల వారే ఆ జగన్మోహిని వలలో పడక, ధీరుడై తప్పించుకొనిపోయిన ప్రవరునకు జోహారు లర్పింతురు.

ప్రబంధ కవిత్యమునకు వరవడి పెట్టిన శ్రీనాథుని అక్షరముల పొంకమును శతధా అనుకరించి కృతకృత్యుడైన శిష్యుడు పెద్దన, విశేషించి మనుచరిత్రలోని సీసపద్యములు

శ్రీనాథుని సీసపద్యములకు సాక్షాత్తు ప్రతిబింబములుగా నుండును. తరువాతి ప్రబంధ కవులు ఎవ రెన్ని విధముల ప్రయత్నించినను శ్రీనాథ సీసపద్యముకరణము పెద్దనవలె తైవనము చేసికొన్నవారు లేరు. మరికొందరు గురువుగారి పెద్దళిమ్మనివద్ద పాఠము నేర్చుకొను చిన్నళిమ్మనివలె శ్రీనాథునిదెసకు చేతులు మోడ్చి పెద్దననే అనుకరించిరి. ప్రబంధ శృంగారరసమునకు అంగభూతములైన వన విహార, జలకేళి, చంద్రోదయాది వర్ణనలకు మనుచరిత్రమే తర్వాతి ప్రబంధకర్తలకు దారిచూపినది. మనుచరిత్ర ఉత్తరభాగము పూర్వభాగ మంత రసవంతముగా నుండదు. ఆ కథాభాగము పూర్వకథవలె సాగనైనది కాకపోవుటయే దానికి కారణము. శుద్ధ పేలవమైన ఇతివృత్తము గల ఆ భాగమును నైతము పెద్దన సౌందర్యబంధురముగా నొనర్చుట ఆయన శైలిరామణీయకమువలననే.

రాయల ఆస్థానముననే కాక ఆంధ్ర సారస్వతమందిరమున కూడ పెద్దన భద్రాసనము ప్రక్క నిం కొక భద్రాసనము నధిష్ఠించిన కవి నంది తిమ్మన. గ్రంథ విస్తృతిలో మనుచరిత్రకంటె చిన్నదియయ్యును రచనాసౌష్ఠ్యము కలిమిని దానితో సమానభ్యాతి కెక్కిన కావ్యము పారిజాతాపహరణము. మనుచరిత్రములోని వయాధిని పాత్ర యెట్టి జీవకళలతో చిత్రింపబడి యెసో పారిజాతాపహరణములోని సత్యభామ పాత్రయును అట్టి జీవకళ తోనే ఒప్పారుచుండును. గాధానురక్తయైన ఖండితనాయిక అసూయావమానక్రోధాది భావవళమున అవళయై అనుక్షణ వివర్తనములతో పొందెడి చిత్తసంక్షోభముల నన్నిటిని ఒక దానివెంట ఒకటిగా ప్రదర్శించుచు ఆనాయిక యొక్క ఆంతరమూర్తిని సువ్యక్తము చేయుటలో తిమ్మన చూపిన కళాకౌశలము పెక్కుమందికి అనుకరణసాధ్యము కూడ కాదు. దక్షిణాంధ్రయుగములోని కొందరు కవులు ఖండితనాయికాప్రధానములైన ప్రబంధములను రచించినవారు ఈ పారిజాతాపహరణమునే వరవడిగా గైకొనిరి. లింగనమథ, శ్రీ ఠామేశ్వరకవి, వెలిదండ్ర వెంకటకవి, ముద్దువళని మొదలైనవారు తమ తమ శృంగారనాయికలకు పారిజాతాపహరణ సత్యభామ వేషమునే సింగారించి కొత్త మాటలతో కొత్త రంగమున నాట్యము చేయించిరి. మరియు ఒక ఖండితనాయికాపాత్ర సృష్టియంతే కాక అనతి విస్తృత కథాప్రబంధమును రచించుటయందును దక్షిణాంధ్రకవులు పారిజాతాపహరణ గురుత్వమునే అంగీకరించిరి. మరియు, తిమ్మన ఈ కథను హరివంశమునుండి గైకొనెను. మరికొన్ని యేండ్లకు పింగళి సూరన కూడ ప్రయత్నించి అ హరివంశపు గనినుండియే ప్రభావతీ

ప్రద్యుమ్న కథారత్నమును శ్రవ్యయైత్తి సానబట్టి అమూల్యమైన రత్నాభరణముగా నంతరించెను. మారనకు హరివంశపు గనికి చూరాయల దారి చూపిన తిమ్మన పారిజాతాపహరణ రచనవలన కంటె కూడ ఎక్కువ మహోపకారము చేసినవా డయ్యెనని నా తలంపు. రాయలయుగ మనదగిన నూరేండ్లలో ఈ రెండు కావ్యములే (పారిజాతాపహరణము, ప్రభావతీ ప్రద్యుమ్నము) ప్రబంధరూపమును తాల్చిన నాటకములు. ఆశ్వాస విభాగము లనెడి అంకవిభాగములతో, పంచపంథులతో, పాత్రప్రవేశాది సూచనలతో సర్వాలంకృతమైన రంగమున కథ ప్రదర్శించబడుచున్నదా అనెడి భావములను కల్గించు ఆ కావ్యములు ప్రబంధాకారమును తాల్చిన నాటకము లనుకొనుటలో వింతయేమి ?

రామరాజకూషలుకూడ తన వసుచరిత్రను చాల వరకు నాటకీయముగానే ిదెసెను. కాని ఆ గ్రంథములో సజీవపాత్రలు లేవు. అతనికి రంగనిర్వహణలోను, పద్య రచనలోను నున్న సేర్పు పాత్రచిత్రణలో లేదు.

రాయల యానతిని సకలకథాసార సంగ్రహమును ప్రారంభించియు గ్రంథము పూర్తికాక మున్నే ఆ మహారాజు పరలోకమడగుటచేత, అయ్యలరాజు రామభద్రుడు అష్టదిగ్గజములలో ఒక డయ్యును ఆయనకు ఆ గ్రంథము కృతి యిచ్చిన భాగ్యము ననుభవించలేదు. అదియునుగాక ఆ కవీశ్వరుని యశమునకును ఆ గ్రంథము కారణము కాలేదు. అతనికి పేరు తెచ్చినది రామాభ్యుదయము. రామాయణమును ప్రబంధరూపమున రచించుటలో రామభద్రుడు కథాసంగ్రహమునందును, ప్రాబంధిక శైలియందును మంచి నైపుణి చూపెను. ఉత్తరకాల ప్రబంధములలో కానవచ్చు నొకవిధమైన కృత్రిమాలంకారములకు రామాభ్యుదయమే మార్గదర్శి.

ఈతనివలెనే ఆస్థానకవి యయ్యు కృష్ణరాయలకు గ్రంథ మంకితము చేయని ఇం కొక మేటికవి ధూర్జటి. రాయల సహృదయతను గురించి ఇయ్యెడ ఒక విశేషమును గ్రహింపవలెను. ఆ మహోదారుడు తన ఆస్థానకవులు తమ గ్రంథములను తనకే కృతి యీయవలెననెడి కోర్కెలవాడు కాదు. ఒక్క పెద్దనను తప్ప మరెవ్వరిని అందుకై అడిగినవాడును కాదు. కృతజ్ఞతమై ఎవరేని కృతుల నర్పించిన వలదని నిరాకరించి వారిని చిన్నపుచ్చి యెరుగడు ; మరియు తాను వైష్ణవమతావలంబియయ్యు శ్రీపులకు సారస్వతపదిపుల నీయక మత దురభిమానము చూపియెరుగడు. ఆయాకవులు మరెవ్వరికేని కృతుల నర్పించుకొన్నను ఆ కృతిపతులయెడ అసూయగాని, కృతి

తెలుగు వాక్యము

కర్తలయెడ నిరసనముగాని కన్నరచి యెరుగడు. పరమ శ్రేష్ఠుడైన ధూర్జటికవి పరమవైష్ణవుడైన పెద్దనతో సమానముగ రాయల ఆస్థానము నలంకరించుటయు, అష్టదిగ్గజములలో నొక డయ్యు మాదయగారి మల్లన, రాజశేఖర చరిత్రను తిమ్మరుసు మేనల్లుడైన నాదెండ్ల అప్పమంత్రికి కృతి యిచ్చుటయు రాయల మహాదార్య మునకు పరమ నిదర్శనములు. ధూర్జటి శ్రీ కాళహస్తి మాహాత్మ్యము ప్రబంధశైలిలో రచింపబడిన స్థలపురాణము. అయినను అందలి ప్రతికథయు ఒకచిన్న ప్రబంధము గానే పొడకట్టును.

సారస్వతమున ప్రబంధశైలి యవతరించిన పిమ్మట వెలసిన పురాణములును శైలినిబట్టి ప్రబంధములుగానే పేర్కొనబడినవి. తెనాలి రామకృష్ణుని పాండురంగ మాహాత్మ్యము ఈ జాతిలో చేరిన స్థలపురాణమే.

రాయలు సశీవుడై యుండగా వెలసిన ఇంకొక అచ్చపు ప్రబంధము చింతలపూడి యెల్లనార్యుని రాధామాధవము. ఆ గ్రంథమును మెచ్చి రాయలు ఆ కవికి రాధామాధవ విరుద మిచ్చెనట. ఆ విరుదప్రదానమునాడు మరెన్ని సత్కారములు చేసెనో! ఆ సత్కారములు చేసి అంతతో మరచెనేకాని ఎల్లనార్యుని వలన ఒక గ్రంథమేని కృతిగా అపేక్షింపలేదు. నిజ మారసినచో కృతీస్వీకారమువలన లభించెడి దానికంటె కృతిరచనవలన లభించెడి సారస్వతకీర్తి అధికతరము. రాయలు స్వయముగా మహాకవియై ఒక మహాప్రబంధమును రచించి తన కవియకమునకు ధ్వజప్రాయముగా ప్రతిష్ఠించుకొనెను గనుక, ఆయనకు కృతివతిత్వయకము తనంత లభించినను లాంఛనప్రాయమే.

రాధా మాధవము ప్రథావతీ ప్రద్యుమ్న మునకు మార్గదర్శకమని కొంద రందురు గాని ఆ యభిప్రాయము విమర్శనహము కాదు. పింగళి సూరన ప్రబంధకథకు ఉపాపరిణయ కథతో పోలిక యున్నది గాని రాధామాధవ కథతో ఎట్టి పోలికయు లేదు. ఈ కథ రుక్మిణీవరిణయ కథనంటిది. బ్రహ్మ వైవర్తాది పురాణములలోను, లోకులు చెప్పుకొనెడి కట్టుకథలలోను రాధామాధవుల సంబంధము ఒక పున సుండగా ఎల్లనార్యుడు వారి కిర్వరకు దాంపత్య ప్రబంధమును కల్పించుటయు, రాధయు ఆమె తండ్రియు కృష్ణునే పెండ్లికొనుదునిగా అపేక్షింపగా ఆమె అన్న భద్రుడు తండ్రిమాటను, చెల్లెలి కోర్కెని ధిక్కరించి, తిరస్కరించి ప్రతిపక్ష మాచరించుటయు లోనగు కథాంశములు సర్వధా రుక్మిణీ వరిణయ కథతో సంపదించుచుండును. ఈ యెల్లనార్యుడు ప్రాధ

ప్రబంధకర్తలలో నెన్నడగినవాడయ్యు అష్టదిగ్గజశ్లాఘి నొందలేదు. ఆతనికి రాయల ఆదరసత్కారము మాత్రము లభించినది. అట్టి ప్రజ్ఞయే యుండియు ఆ సత్కారభాగ్య మైనను లభింపనివాడు సంకుసాల నృసింహకవి.

నృసింహకవి రాయల యాస్థానమున ప్రవేశింప యిచ్చుచిన్నట్లును, ఆ ప్రయత్నము సఫలము గాక విసిగి వెడలిపోయినట్లును కొన్ని వదంతులు కలవు. వానికి చారిత్రికాధారము లేవియు లేవు. అయినను ఈ కవి తన కవి కర్త రసాయనమును పేరుగల మాంధాతృ చరిత్రమును శ్రీరంగనాయకస్వామికి కృతి యిచ్చుచు అవతారికలో చేసిన రాజద్వార దూషణము రాజకృత తిరస్కారమునకు ప్రతి క్రియా సూచనమేమో అనిపించును.

కవికర్తరసాయన కావ్యమున కథ చాల చిన్నది. అయినను గ్రంథము ఆరాశ్వాసములుగా పెరుగుటకు కారణము ఆతని వర్ణన మహత్త్వము. కథావ్రసక్తి తక్కువైనను అనావశ్యక వర్ణనలతో కావ్యమును పెంచుట శిల్ప ధర్మము కాకపోయినను కొంతమంది ప్రబంధకవులకు అది పరిపాటియైనది. ఈ కావ్యము పూర్వభాగము అతివేలమైన శృంగార వర్ణనలతోను, ఉత్తరభాగము ప్రకాంత వైరాగ్య వర్ణనలతోను, నిండి నిఖిడీకృతమై సర్వమానవ జీవిత ధర్మములైన రక్తికి, విరక్తికి సమ ప్రాధాన్యమును ఉపదేశించుచుండును. తన శృంగార వర్ణనాకర్ణనమున యతియైనను విటుడు కాకపో డనియు, వైరాగ్య వర్ణనాకర్ణనమున విటుడైనను యతికాకపో డనియు నృసింహకవి చేసిన ప్రతిజ్ఞ. ఇందులో కొంత అత్యుక్తి యున్నను రచన మాత్రము ప్రతిజ్ఞా నిర్వహణకు సాధకముగానే పొడకట్టును. వెతకి చూచిననే తప్ప ఈ గ్రంథములో పూర్వకవుల అనుకరణములు సాధారణముగా దొరకవు.

ఆస్థానకవీశ్వరులైనను కాకపోయినను కృష్ణరాయలకు సమకాలికులైన కవులలో ప్రముఖులు ఈవైన పేర్కొనబడినవారే. వీ రందరును ఆ మహారాజు ప్రాపకమును ఆసించినవారే. తన మెప్పును గోరి దిగ్గంతులవంటి యింతమంది కవులు తన గొడుగు నీడను చేరుచుండగా వారికి చల్లని ఆశ్రయ మిచ్చియు తన కవిత్వమునకు వారి మెప్పుకోరిన సొమ్మస్వభావుడు కృష్ణదేవరాయలు. ఆయన ఆ ముక్తమాల్యదాతేజముముందు తమ రచనలు వెలవెలపోవుచుండునని లోలోన నిగ్గిలిన కవులు ఆయన ఆశ్రీతులలో కొంద రుండురని నాయూహ. ఎవరు ఎట్టి యుక్తులు చెప్పినను ఆముక్తమాల్యద రాయలు స్వయముగా రచించినదే కాని వేరొకరు రచించి ఆయనపేరు పెట్టినది కాదు. ఆ గ్రంథములో పెద్దనగారి వద్యములు కొన్ని కానవచ్చుటచేత

అది పెద్దన కృతమే అనేదివారు కలరు. కాని సూక్ష్మ పరిశీలకులు ఆ వాదమును అంగీకరింపరు. విష్ణుచిత్రియములో పెద్దనగారిచే కాక అక్కడక్కడ నంది తిమ్మనాదులు రచించిన పద్యములును కొన్ని యుండవచ్చును. గ్రంథరచన సాగుచుండుకాలములో, ఎడవెడ తన 5వి మిత్రులకు తన గ్రంథమును వినిపించుచు వారియొక్కయు, తనయొక్కయు సంతోషముకొరకు ఒక్కొక్క తావున ఒక్కొక్కరిచే ఏదో పద్యము వ్రాయించి, వారి అనుమతిచే తనదిగానే ఆయన స్వీకరించియుండునని నా నమ్మకము. సహజముగా క్లిష్టమైన రాయలశైలికంటె అత్యంత విభిన్నమైన ప్రసన్న సుకుమార శైలిలో కొన్ని పద్యములు కానవచ్చుటకు అదియే కారణము. వాని యునికి మాత్రము రాయల కర్తృత్వమును తుడిచివేయజాలదు. ఇతరుల మాట అటుండనిండు. ఈ గ్రంథము పెద్దన కృతము కా దమటకు వారి యిరువురి కవిశాగుణములలోని తారతమ్యమే ప్రబల నిదర్శనము. మనుచరిత్ర కవిత్యము క్రావ్యతకు, ప్రసన్నతకు, మెరుగునకు, సవరదనమునకు, అక్షిప్త సమాస ఘటనకు పేరుపడసినది. మాధుర్య సంపాదనము పెద్దనగారి సొమ్ము. సందర్భకుద్ది గల వర్ణనలు చేయుట ఆయన వద్దతి. అప్రసిద్ధ ప్రయోగమువలన ప్రసన్నతాభంగము కలిగింపకుండుట ఆయన పూనిక. ఇక రాయల కవిత్య గుణములు వీనికి సర్వధా విపరీతములు. ఇందు క్రావ్యత లేదు; ప్రసన్నత లేదు; వర్ణనలకు సముచితస్థానము లేదు; అన్వయము క్లిష్టము; సమాసఘటన అంతరంపెను క్లిష్టతరము. అయినను భావనాపటిమలో పెద్దన రాయలకు ఈడు కాదు. స్థూలాకారదర్శనము మాత్రమున తృప్తికొంది, దానిని యథాతథముగా ప్రదర్శింపగల నేర్పు పెద్దనది. అంతఃస్నాయువులను కూడ దర్శించి వానిని ప్రదర్శించు నేర్పు రాయలది. అతి క్లిష్టమైన భావనావ్రజ్జిలో ఒక్కొక్కయెడ రాయలు తిక్కనను తలపించుచుండును. భావనావ్యాపారమే దర్శనమునకును, దాని పునఃప్రదర్శనమే కావ్యరచనమునకును మూలకారణ మను సిద్ధాంతమును అంగీకరింతుమేని తెలుగులో ఆ ప్రజ్ఞకల కవులు నల్లరే కలరు - తిక్కన, కృష్ణదేవరాయలు, సూరన, అనంతుడును. ఆముక్తమాల్యదలో కలైకళ్యమునకు భంగము కలిగించు కొన్ని ప్రాసంగికములు చొప్పించబడినవి. అధికారిక వృత్తముతో సుసంఘటితము లైనను, కాకపోయినను ఆ ప్రాసంగికములు మాత్రము ప్రయోజన సంపాదకములేకాని నిరర్థకములు కావు. అ వన్నియు కావ్య ప్రథమోపరేఖమైన విష్ణుభక్తి పోషకము లగుటయేకాక భగవదనుగ్రహ ప్రాప్తికి

భక్తి జ్ఞానయోగములలో ఏదియు నొందొంటికి తీసిపోదని నిరూపించుటకు సాధనభూతములుగా నున్నవి. జ్ఞాననిరూఢమైన భక్తివలె జ్ఞానరహితమైన భక్తియు, దానివలెనే భక్తిసహితమగు సంకీర్తనయు ముక్తికి కారణము అని ఉపదేశించుటకు ఒక్కొక్క ప్రాసంగికము కల్పించబడినది. యామునాచారుడు వేదాంత వివేక సంపన్నుడగు జ్ఞాని. ఆయన జ్ఞానము భక్తినిరూఢము. విష్ణుచిత్తుడు శుద్ధ ప్రపన్నుడు. 'నృహరి వాదము లేల లేర యితరుల్ నీ లీలకున్ బాత్రముల్' అని తన తృణప్రాయత్వమును నిరూపించుకొన్న ముగ్ధభక్తుడు. ఇక మాలదాసరియో మంగళ కైకి గానవ్రత పరాయణుడైన సీవజన్ముడు. ఈ మువ్వరకును శ్రీ మహావిష్ణువు తన అనుగ్రహమును సమానముగానే ప్రసాదించెను. మరికొంత తరిచి చూచినచో ఈ భక్తి విశేషము లన్నిటిలో కీర్తనప్రభావమే పరమతేజస్వి అని తోచును. ఆ ప్రభావమువలననే బ్రహ్మరాక్షసునకుకూడ పూర్వపాప విమోచనము కలిగి విష్ణుసారూప్యము లభించినది. మొత్తముమీద అద్వితీయమైన వైష్ణవతేజము సర్వక్రతానేయై వెలుగుచు ఉపాధిపశమునను, అధికారిపశమునను భిన్నభిన్నరూపముల వ్యక్తమగుచు, ఎల్లెడల ధ్యాంతనాశము చేయుచుండుట ఈ కావ్యమునందలి ధర్మధర్మని.

క్రీ. శ. 1580 వ సంవత్సరములో ఆంధ్రభోజు డస్తమించెను. ఆయనకు పూర్ణాయువ్యమే యుండి మరికొంత కాలము సరస్వతీపూజ చేయుచుండుచో మరి ముగ్గురు నల్లరు మహాకవులు ఆ పూజామందిరమున ఆసీనులై యుండెడివారు. పింగళి సూరన, రామరాజభూషణుడు, తెనాలి రామకృష్ణుడు, కందుకూరి రుద్రయ ఆ భాగ్యమునకు నోచుకొనరైరి.

పై వారిలో రామరాజభూషణుడు అశీయ రామరాజు పరిపాలనలో విజయనగరాస్థానకవిగా నున్నను ఆ పదవి కృష్ణరాయని కాలములో పెద్దన అధిష్టించిన పదవి వంటిది కాదు. రామరాజభూషణుని నాటికి అష్టదిగ్గజ సింహాసన మండపమును లేదు; అతనికి అగ్రాసనాసీనతయు లేదు. రామరాజుచే ఎన్ని మన్ననలు పొందినను ఈ కవి ఆ రాజుమోల ఆక్రీతునివలె విధేయుడై మెరిగియుండునే కాని కృష్ణరాయలచే పెద్దనవలె సంభావనాపూజితుడై యుండడు. ఈ తారతమ్యము ఆతని హృదయమును బాధించి యుండునని యూహించుటలో ఇంచుకైనను సత్య ముండకపోదు. అతడు ఇంకొక ఆస్థానమున చేరి యున్నచో ఈ తారతమ్యభాద ఉండెడిది కాదు. ఈ రహస్య మెరిగియుండియే కాబోలు పింగళి సూరన విజయనగరము వంక చూడలేదు. సామంతరాజులైన ఆకువీటివారు,

తెలుగు వాఙ్మయము

సంద్యాలవారు అతనిని చేరదీసి కృష్ణరాయలకు దక్కవలసిన యశమును తాము దక్కగొనిరి. కృష్ణరాయని కాలములోనే కళాపూర్ణోదయము పుట్టియున్నచో రాయలు స్వయముగా అర్థించి ఆ కృతికన్యను స్వీకరించి, తన భాషా సేవ చరితార్థమైనట్లు భావించుకొనెడివాడు. ఈ పదునారవ శతాబ్దిని పూర్వార్థము, ఉత్తరార్థములుగా రెండు విభాగములు చేసితిమేని పూర్వార్థమున పెద్దన గారును, ఉత్తరార్థమున పింగళి సూరనయు ఆంధ్రపారస్వత సామ్రాజ్యమును పలిన చక్రవర్తులని నిష్పాక్షికముగా, పూర్వవక్రహితముగా చెప్పవచ్చును.

పురాణాంతర్గతమైన యొక యుపాఖ్యానమును గైకొని దానిని నానావిధ కావ్యశిల్పాలంకృతులతో ప్రబంధీకరించి ఒక స్వతంత్రరచన చేయుట ఈ ప్రబంధ శాఖకు ముఖ్య లక్షణ మనియు, ఆ పదకమును తొలు డొల్ల ఊహించి ప్రథమ ప్రబంధరచన చేసిన కవి ఆంధ్ర కవిశాపితామహుడనియు మన మెరుగుదుము. ఆ పద్ధతియే క్వాచిత్యముగా ఇర్వురు ముప్పురకు తప్ప తక్కిన ప్రబంధకర్తల కెల్లరకును అనుసరణీయ మయ్యెను. ప్రబంధ కవులు ఉపాఖ్యానముల కొరకు పురాణములను వెదక జొచ్చిరి. ఎల్లరకును శృంగారప్రధానములైనట్టియు, నానావిధ వర్ణనావశాసములు గలట్టియు కథలే కావలసి వచ్చెను. లభించిన కథలలో నైనను కథాప్రవర్తనకు హేతుభూతములైన పాత్రలు వారి దృష్టిని ఆకర్షింపలేదు. కావుననే సజీవపాత్ర నిర్మాణ మనెడి శిల్పసంపద ప్రబంధములలో మృగ్య మయ్యెను. ఏ ప్రబంధములోనేని ఏదేని యొకపాత్ర ప్రాణవంతముగా కానవచ్చినను అది కథారంగమున ఏమూలనో, ఏకొంచెముసేవో నర్తించి నిష్క్రమించెడి పాత్రయే కాని సమగ్ర ప్రబంధకార్యముతో అవినాభావ సంబంధము కలిగి తనవశమున కథయు, కథావశమున తానును ఉన్మీలనము చెందినట్టి సంపూర్ణ పాత్ర కాదు. అదియును గాక పెక్కురు పాత్రలను వర్ణించుటే తప్ప, చిత్రించు తెరుగరు. పాత్రలను చిత్రించుట దృశ్యకావ్య ధర్మము; వర్ణించుట ఆఖ్యాం లక్షణము. ప్రబంధములు స్వభావముచే ఆఖ్యానములేయ్యు నాటక ధర్మములైన కథైక్య, కాలైక్య, పాత్రచిత్రణ, రంగ నిర్వహణాది నాటకధర్మములను స్వీకరించుటవలననే ఇతిహాసాలులైన యితరాఖ్యానములకంటె విశిష్టత కలవి యగును. నాటక లక్షణమే ప్రబంధలక్షణముగా నిర్దేశించిన ఆలంకారికులుకూడ గలరు.

ఇది యిటు లుండ వేత్తయు, జిజ్ఞాసువు నైన కవి, కేవల కథారచనతో తృప్తి నొందడు. అతడు ప్రకృతిలోక

పరిశీలనమువలన, తాను దర్శించిన జీవిత రహస్యములను వ్యంగ్యముగా కావ్యమున ధ్వనింపజేయును. తన యనుభవమునకును, తాను ప్రతిపాదించదలచిన జీవిత ధర్మములకును అనువైన ఉపాఖ్యానములు పురాణాదులలో లభింప నప్పుడు, తన కథాప్రపంచమును తానే సృష్టించుకొనవలసినవాడగును. పింగళి సూరన కళాపూర్ణోదయ కథను తానై సృష్టించుకొనుట తాను చెప్పదలచిన శృంగార జీవిత రహస్యములకు అనువైన ఉపాఖ్యానములు పురాణములలో లభింపక పోవుటవలన. ప్రభావతీ ప్రద్యుమ్నమును రచించుట ప్రబంధమునకు సంపూర్ణ నాటకత్వ మాపాదించుటకొరకు.

వై నుడివిన రెండు మహా కావ్యములను రచింపకముందు సూరన రాఘవ పాండవీయ మనెడి ద్వ్యర్థి ప్రబంధమును రచించి- శ్లేషకవితా కుచూవాలముగల తరువాతి కవులకు మార్గదర్శకు డయ్యెను. ఆంధ్ర వాఙ్మయములో అంతగు మున్ను అచ్చటచ్చట కానవచ్చు శ్లేషపద్య రచనలకు ఈ రాఘవ పాండవీయము పరిణత చూపము. దీనిగురువాత వెలసిన రెండర్థముల, మూడర్థముల కావ్యము లన్నియు రాఘవపాండవీయ సంతానమే. ఈ విచిత్ర కార్యములో సూరనకు అనుసరణీయమైన ప్రాచీన గ్రంథము గాని, లక్షణముగాని లేదు. అదిగాక శ్లేషకవిత్వము సంస్కృత కవికి కొంతవరకు సుకరమేకాని తెలుగు కవికి అతిదుర్లభము. 'అందునుం దనుగు కబ్బం బద్భుశం బండ్రు' అని సూరనయే అందలి శ్లేశమును తెలియ జెప్పెను. తన లక్షణమును తానే కల్పించుకొని, పొత్తుకుదురని రెండు మహా కథలను జోడించి 'దక్షుం డెవ్వం డిల రామ భారత కథల్ జోడింప భాషాకృతిన్' అను ఆశ్చర్యార్థక ప్రశ్నకు సూరనయే దక్షుడని మెప్పుతో లోకము సమాధాన మిచ్చునట్లు చేసెను. ఈ ప్రబంధము కులంకషమైన ఉభయభాషా పాండిత్యమునకును, నవనవోన్మేషమైన బుద్ధి సంపదకును మాత్రము ఫలము. ఆయన ఉపజ్ఞకు, కావ్యసృష్టి కేశలమునకు, అతీంద్రియ వస్తు దర్శనశక్తిమైన భావనాతీక్ష్ణనకు తక్కిన రెండు ప్రబంధములును ఫలములు. కళాపూర్ణోదయము కృత్రిమ రత్నమని రామరాజభూషణు నంతటి పండితకవి యాక్షేపించినాడు. కథ వక్రముగా నుండుటకు, వేశ్య నాయిక యగుటకు, శృంగారవర్ణన ఏమయ నిర్ణయముగా లేకపోవుటకు మరికొంద రాక్షేపించి యుందురు. నాడే కాదు, నేడును అట్టి యాక్షేపణలు చేయు విమర్శకులు కలరు. వారికి శుద్ధ మార్గములును, ఆలంకారిక నిర్దేశములును మాత్రమే శరణ్యములు. నూతన స్వతంత్ర వస్తు సృష్టిని

గాని, భావ గాంభీర్యమునుగాని వారు గ్రహింప నొల్లరు. సర్వప్రబంధ సాధారణమై శాస్త్రనిర్దిష్ట స్వరూపము గల దానిని మాత్రమే వారు శృంగార రసముగా అంగీకరింప గలరు కాని ప్రత్యక్ష లోకవృష్టమై, సహజమైన దానిని భావింపజాలరు; భావింపగలవారిని మెచ్చజాలరు. అసలు లోక ప్రవృత్తికి మూలభూతమైన తృతీయ పురుషార్థము కావ్యములయందు శృంగార నామము తాల్చినప్పుడు జీవులయొక్కయు, లోకములయొక్కయు వైవిధ్యమును బట్టి వివిధ రూపముల వెలుగొందునా లేదా ఒకే రూపమున వ్యక్తమగునా అను ప్రశ్న వారికి స్ఫురింపనే స్ఫురింపదు. ఆ స్ఫురణ గలవాని కావ్యమును శాస్త్ర విరుద్ధమని తిరస్కరించుటగుమాత్రము సమర్థు లగుదురు. నిజముగా ప్రాచీనాలంకార శాస్త్ర వాక్యములు అత్యంతము విపులమైన అర్థము కలిగి నానావిధ సారస్వత సృష్టలను సమర్థించుటకు ఏర్పడిన సూచనలు. రాను రాను వానికి సంకుచితార్థము లేర్పడి, మూలతత్వములే మరుగుపడి పోయెను. అట్టి సంకుచితార్థ శాస్త్ర వాక్యములను పరమ ప్రమాణముగా స్వీకరించి శిరసావహించువారికి, సహృదయతగాని, భావుకత్వముగాని ఉండునని ఆశించుట అవివేకమే యగును. పింగళి సూరన శృంగారరసముయొక్క ఉత్పత్తి స్థానమును బ్రహ్మలోకములో సరస్వతీ, చతుర్ముఖుల హృదయ లీలలో చూడగలిగెను. తద్రసామృత ప్రవంతి ఆ దివ్యలోకమునుండి కదలి గంధర్వ లోకము గుండ, మానవ లోకముగుండ అధోలోకమువరకు ప్రవహించును. ఆయాలోక స్వభావములను బట్టి, ఆలంబనములను బట్టి దాని పరివ్రతయు, రుచియు మారుచు తుదకు కలుషితము గూడ నగును. శృంగార రసాధి దేవతయొక్క ఈ విచిత్ర నర్తనము ఏ యలంకార శాస్త్రములలో సూచింపబడినది? ఆ శాస్త్రములే శరణ్యమునుకొన్నవారికి ఆ నర్తన మెట్లు ఆమోదము గొల్పును? ఆంధ్ర వాఙ్మయములో ఇట్టి శృంగార ధర్మధ్వని గల మహా కావ్యము నాటికిని నేటికిని కళాపూర్ణోదయ మొక్కటియే. ఉత్కంఠాజనకమైన కథా కల్పనా చమత్కృతి, పాత్ర వశంపదమైన కథా వికాసము, కథా వికాస వశంపదమైన పాత్రోన్మీలనము, పాత్ర స్వభావానుగుణమైన భాషారచన లోనగు సారస్వత శిల్పధర్మము ధిన్నిటికీ ఏకనిలయ మగుటయేకాక పైని పేర్కొన్న శృంగారతత్వ ప్రతిపాదనమునకు ఊత్రమై నెగడినది గనుకనే ఆ ప్రబంధము కావ్యకళా పరిపూర్ణావిర్భావమునర్థము నిచ్చెడి కళాపూర్ణోదయ మనెడి సార్థక నామము తాల్చినది. మరి దాని సోదరియైన ప్రభావతీ ప్రద్యు

మ్నము, సాక్షాత్తు శ్రవ్య కావ్యరూపము తాల్చిన దృశ్య కావ్యమే. తెలుగు ప్రబంధములలో ఎద్దానవైనను కథా విస్తృతియో, వర్ణనాధిక్యమో, అనావశ్యక ప్రాసంగిక కథనమో, కథైక్యరాహిత్యమో, పాత్ర నిర్ణీవత్యమో — ఏదో ఒక లోపమును చూపవచ్చును. అట్టి యే లోపమును లేక ప్రతి విశేషము సముచితమై అన్నింటి కలయికచే అవయవి సుందరమై, కూర్పు నిబిడమై, నాటక లక్షణ మంతకు లక్ష్యభూతముగా వెలసిన కావ్యము ప్రభావతీ ప్రద్యుమ్నము. తెలుగు భాషలో శుచిముఖపంటి ప్రజ్ఞాధు రిణమైన స్త్రీపాత్ర లేదు. కలభాషిణి వంటి ప్రేమమయ మైన స్త్రీ పాత్రయలేదు.

కేవల కల్పనా కథలు కృత్రిమ రత్నములని సూరనను ఆక్షేపించినను రామరాజభూషణుడు సూరనకు అనుకర్త యగుటకు ఐకలేదు. హరిశ్చంద్ర నలోపాఖ్యానము రాఘవ పాండవీయమునకు ప్రతిదర్శనాన్నిగా పుట్టిన దృష్టికావ్యమే. అదే కాదు, వసుచరిత్రయు మనుచరిత్రతోడి స్పర్ధమై రచింపబడినదే. ఆ కాలములో ఒక కవిమీద ఇంకొక కవికి స్పర్ధ మెండు. అది విద్యాస్పర్ధయని వారు సరిపెట్టుకొనిరి కాబోలు! కాని స్పర్ధ యున్నచోట అనుకరించుట తగదు. అది నిజావమానమునకు హేతువు. రామ రాజ భూషణునకు అట్టి సంకోచము లేదు. ఎవరియెడ తాను మనసా ఈర్ష్య చూపునో వారినే అనుకరించి గుణాధికత చూపవలెనని పరిశ్రమించుట ఆతని లక్షణము. ప్రథమ స్థానము అనుకారునిదే కాని ఎంత పాటుపడినను అనుకారికి లభింపదు. అయ్యు, అనుకారి మహా ప్రతిభా సంపన్నుడగునేని రెండవస్థానమునకైనను అతనికి అర్హత కలుగును. రామరాజ భూషణుడు దృష్టి రచనలో సూరనకును, ప్రౌఢ ప్రబంధ రచనలో పెద్దనకును ద్వివీణియు దుగా స్థిర యశము నార్జించుకొనెను.

వసుచరిత్ర కథ చాల చిన్నది. స్వల్పమైన ఆ యితివృత్తము నంత విపులముగా పెంచి వ్రాయుట రామరాజ భూషణుని వర్ణనా సామర్థ్యమునకు నిదర్శనము. సర్వ లక్షణ వేత్తృత గల మహా షండితుడు గనుక, సమస్తా లంకారిక సూత్రములకు లక్ష్యభూతములు కావలె ననెడి అభినివేశముతో పెక్కు పద్యములు రచించి గ్రంథమును చాలవరకు పెంచెను. ఆ పెం పంతయు అనావశ్యకమని పూర్వకాలముననే కొందరు బుద్ధిమంతులకు పొడకట్టి నది. వారిలో ఒక సాహసికుడు ఆ గ్రంథములోని మూడు వందల పద్యములు ఏర్పి కూర్చి ఆ సంగ్రహమునకు విల్లనమచరిత్ర యని పేరు పెట్టెను. రామరాజభూషణుడు ఆవశ్యకములు, అనావశ్యకములు అనెడి చూపు లేక

తెలుగు వాఙ్మయము

అదృశ్యావహములయిన వర్ణనలలో చూపిన నేర్పు కథా నిర్వహణమున చూపలేదని ఈ పిల్ల వసుచరిత్రయే సాక్ష్య మిచ్చును. అగుగాక, ఈ గ్రంథము మన వాఙ్మయమున మహా ప్రభావము కలిగింది. ఇంత ప్రౌఢ సాహిత్యము గల ప్రబంధము మరియొకటి లేదని బహువందికాభిప్రాయము. వద్య రామణియకము, సాహితీ పటిమయు దాని ప్రకాశానికి కారణములు. లయయు, గమకమును గలిగి కీర్తనవలె పాదదగిన పద్యములు, కమ్మచ్చు తీసిన రీతిని వంపులేక సాగివచ్చు పద్యపాదములు, అపేలవమును నిరంధ్రమును వైన పద గుంఫనము, అప్రయత్న నిర్ణయములైన వ్యంగ్య శ్లేషాదులు — ఇత్యాది కావ్య శరీరావయవ సౌష్ఠవము కలిగియుండుటనుబట్టి వసుచరిత్ర ఉత్తమ ప్రబంధకోటిలో చేర్చబడినది. తదుపరి, ప్రౌఢకవు లనిపించుకొనదలచినవారందరు దీని ననుకరించిరి. ఆ యనుకృతులకు పిల్ల వసుచరిత్ర లనెడి ఒక కృత్రిమ యశము లభించెను. ఆ యనుకరణము ఆంధ్ర కవిత్వము నిర్ణీతమైన ఓణ యుగములో మరికొంత యెక్కు వాయెను. పిల్ల వసుచరిత్రకారులలో అద్దంకి గంగాధరకవి రామరాజభూషణునకు సమకాలికుడే. ఇతడే అతనికంటె పూర్వుడని రుజువు చేసినవారును కలరు.

వసుచరిత్రలోని శ్లేష రెండర్థములు కావలసినచోట సొంపుగానే యుండును గాని అక్కరలేని చోటున వెగటుగొల్పును. సందర్భోచితమై, సుబోధముగా నున్న శ్లేషచమత్కారము శుక్తిమతీ కోలాహల సంవాద ఘట్టమున కలదు. సంవాద చాతుర్యమునందును, కథన వైపుణియందును ఆ ఘట్టమే శోభావహము. ఆధికారికమైన గిరికా, వసువుల కథకంటె ప్రాసంగికమైన శుక్తిమతీ కథయే మేల్తరముగా నున్నదనుటలో సందేహము లేదు.

కృష్ణదేవరాయల అనంతరము వెలసిన ప్రౌఢ కావ్యములలో పాండురంగ మాహాత్మ్యము ఆంధ్ర సారస్వత ప్రతిష్ఠకు నిధానములైన ఉత్తమ రచనలలో ఒకటి. ఆ గ్రంథము క్షేత్రమాహాత్మ్యమే యయ్యు ప్రాధానికారిక శైలినిబట్టి ప్రబంధజాతిలో చేరినదే. అందలి ప్రతికథయు ప్రాణవంతములైన పాత్రలతో, సుసంఘటితములైన కథావయవములతో స్వయంసంపూర్ణమై తీర్చి దిద్దిన ఖండ కావ్యమువలె హృదయావర్ణకముగా నుండును. రామ కృష్ణుని భావములు అతిస్వతంత్రములు, అతి గంభీరములు, అతి రమణీయములు. ఆ భావములను వ్యక్తముచేసిన పద గుంఫనయు అతిప్రౌఢము. ప్రౌఢభారతి యనదగిన నిగమకర్మ అక్కగారు వరూధిని, కలభాషిణి, సుగాత్రీ, సత్య

భామలతో సహావీత మలంకరించిన సారస్వతాంధ్ర మహిళా రత్నము. ఆమె ఆంధ్రజాతి కెల్లను అక్కగారు కావలెనని తలచి కాటోలు 'అక్క' యనియే తప్ప కవి ఆమెకు చే రొకపేరు పెట్టలేదు. నిగమకర్మయక్క తెలుగువారు విస్మరింపరాని ఆడువడుడు. కాశీఖండములోని గుణసిద్ధి, శివరాత్రి. మాహాత్మ్యములోని సుకుమారుడు, ఉద్భటారాధ్య చరిత్రలోని మదాలసుడు ఈ నిగమకర్మకు సతీర్థ్యులే. ఆ యక్కగారే లేనిచో నిగమకర్మ కథకు ఇంత ప్రఖ్యాతియే వచ్చెడిది కాదు.

క్షేత్రమాహాత్మ్యములలోని ఈ సాంఘిక కథలలో పరిణామ కృత్రిమత్వమును సవరింప నుద్దేశించి కందుకూరి రుద్రయ తన నిరంకుశోపాఖ్యానమున ఒక స్వతంత్ర జీవిత ధర్మమును ప్రతిపాదించదలచి యితివృత్తమును కల్పించెను. దుష్కాముకులైన నిగమకర్మారులకు జీవితాంతమున ఆయా క్షేత్రముల మహాత్వమువలన కాకున్నచో ఉత్తమ గతులు ఉండునా, ఉండవా యని యాశంకించి ఆ ప్రశ్నకు నమాధానము చెప్పటకే రుద్రయ ఈ ప్రబంధమును ఉపక్రమించెను. అనన్యధర్ముడై, తృతీయ పురుషార్థమునే ఆత్మప్రకాశముగా నేవించినవానికి ఊర్వలోకప్రాప్తి సుకరమే యని ఈతని సిద్ధాంతముగా పొడకట్టును. గ్రంథాదిని ఈ పరమార్థమే ప్రతిపాదికమైనది. కాని కథ సహజముగా పరిణమింపక కృత్రిమమార్గముననే నడచినది. అందుచే రుద్రయ ప్రతిపాదనము నమ్యకృతిష్యకృతము కాలేదు.

ఈ కథాల్లి యితిమతాగమలో రుద్రయకు సమకాలీనులైన పెద్ద కవులు మరి నల్వరు కలరు - సారంగు తమ్మయ్య, చదలవాడ మల్లయ్య, పొన్నిగంటి తెలగన్న, శంకరకవి. వీరిలో మొదటి యిరువురును పరమభక్తుడగు విప్రనారాయణుని కథను వైజయంతి విలాసము, విప్రనారాయణ చరిత్ర అనుపేర్లతో వేర్వేరు కావ్యములు వ్రాసిన సాధు రచయితలు. వీరి రెండు ప్రబంధములును కొంచెము ఇంచుమించు ఒకేకాలమున పుట్టియుండును. ఇందలి యితివృత్తము విప్రనారాయణు డనెడి ఒక వైష్ణవభక్తుని చరిత్ర. ఈ మహాత్ముని బ్రావిడభాషలో తొండరడిప్పొడి యాళ్వార్ అని అందురు. 'భక్తాంఘ్రిరేణు'వని దాని యర్థము. పేరునుబట్టియే ఆ కావ్యము ఒక మహాభక్తుని చరిత్రయని స్పష్టమగును. ఆ చరిత్రలో వర్ణితమగునది ఆతని ప్రవృత్తి. ఆ ప్రవన్నుడు కారణాంతరమున కాలుజారి పడినపుడు భక్తావన పరతంత్రుడైన భగవంతుడు స్వయంముగా దేయూత యిచ్చి యుద్ధరింపగలడు. భక్తునకు కాలు జారుట సాధారణముగా స్త్రీ వశమున. ఆ ప్రత్యేకమునకు సంబంధించినంత వరకే ఈ కథలో శృంగారము

కన్నట్లును గాని అతఃపూర్వముగాని, ఆ తరువాతగాని పాదకట్టడు. కావున ఈ రెండు కావ్యములును అచ్చపు కృంగార ప్రబంధములు కావు. మరియు ఆనాటి యితర ప్రబంధములలో లేని హాస్యమునకు వీనిలో కొంత అవకాశము కల్పించబడినది. నిజమునకు కృంగారమునుండియే హాస్యము జనించును. ఆ రెండును సజాతీయములు. దక్షిణాంధ్ర యుగములో వీరిని అనుకరించి కృంగారములో హాస్యము జోడించిన కవులు కొందరున్నారు. ఆదియును గాక ప్రాధసాహిత్య మనెడి కృత్రిమ శైలిని విసర్జించి, సాధునుండరమైన సహజశైలిని ప్రబంధ రచనకు తొల్ల ఉపకరించినవారు వీరే.

పొన్నిగంటి తెలగన్న ప్రత్యేకత అచ్చ తెనుగు కావ్య రచన. పూర్వ గ్రంథములలో అక్కడక్కడ కావవచ్చు శ్లేష పద్యములే ఉపకృతిగా ప్రత్యేక శ్లేష కావ్య రచన చేసిన పింగళి సూరనవలె పూర్వ గ్రంథములలో అచ్చటచ్చట కావవచ్చు అచ్చతెనుగు పద్యములే ఉపకృతిగా అచ్చతెనుగు కావ్య రచన చేసిన మహానీయుడు తెలగన్న. సూరన రాఘవ పాండవీయము తరువాతి శ్లేష కావ్యములకు మేలుబంతి యైనట్లే తెలగన్న యయాతి చరిత్రయు తరువాతి అచ్చతెనుగు కావ్యములకు మేలుబంతి యయ్యెను. అర్వాచీనులలో ఏమాత్రమో కూచిమంచి తిమ్మకవికి దప్ప తక్కినవారికి తెలగన్న పరకత అలవడలేదు. ఈ అచ్చతెనుగు రచనలు కుర్ద కృత్రిమములని నా తలంపు. దీనిలో అచ్చ తెనుగు లేదు సరిగదా తత్వము తదృవ దేశ్యాత్మకమైన ఆంధ్ర భాషలో తత్వమును పరిపాలించే బడుటచే భాషాస్వచ్ఛమముకూడ లోపించినది.

ప్రాధ ప్రబంధకర్తగా తనకును, ప్రాధ ప్రబంధ నాయకుడుగా హరికృంద్రునకును యశము రావలె ననెడి కుకూ హలముతో కాబోలు శంకరకవి గౌరవ హరికృంద్రోపాఖ్యానమునకు ప్రతిగా పద్య హరికృంద్రోపాఖ్యానమును వ్రాసెను. ప్రాధ పద్య రచనయే కావ్యత్వ సిద్ధికిని, కవి యశమునకును పరమలక్ష్య మగుటచేతనే పెక్కు ద్విపద కావ్యములకు పద్య కావ్యములు ప్రకులుగా వెలసినవి. మూలములైన ఆ ద్విపద కావ్యములు ప్రకులైన పద్యకావ్యములవలన విక్కు పొనుగునడిపోయినవి. పాలకుర్కి పోమనాథుని బసవపురాణ మొకటియు, గౌరవ హరికృంద్ర యొకటియు, అనుకృతులైన పద్య ప్రబంధములకు లొంగిపోక స్వకక్షితే నిలబడి యుండగలెను. బసవ పురాణమును ప్రబంధీకరించిన కవి అంతగా చెప్పదగిన సమర్థుడు కాదు. కావున ద్విపద కావ్యముయొక్క కీర్తి చలనము రాదు. కాని హరికృంద్రను ప్రబంధీకరించిన ఈ

శంకరకవి మహా సమర్థుడు. ఈతని పద్యరచన ఎండరికో అనుకరణ యోగ్యమైనది. ఈతని కావ్యము ప్రాధ ప్రబంధములలో ఒకటిగా పేరెన్నిక గనెను. అయినను దీనివలన గౌరవ ద్విపదకీర్తికి హని కల్గలేదు; ఎందుచేత ననగా, రెండు మూడు మాటలతో పాత్రయొక్క ఆకార స్వభావములను చిత్రించగల గౌరవ భావనాపటిమ ఆతని యశోలక్ష్మికి వజ్రకవచము. దానిని భేదించుట ఏ పద్య ప్రబంధ కర్తకును సాధ్యము కాదు. కావుననే నేటికిని గౌరవ హరికృంద్రుడు తన రాజ్యమును కాను ఏలుచునే యుండెను.

ఇంతలో పదునారవ శతాబ్ది ముగిసినది. విజయనగర సింహాసనము, ఆత్మరక్షణార్థమై తొలుత పెనుగొండలోను, నిమ్మట చంద్రగిరిలోను తలదాచుకొనవలసిన యవస్థ యేర్పడినది. నామమాత్రముగా సింహాసన మధిస్థించినను రాజ్యరమనే కాపాడబాలి ఆ రాజుల యాక్రమమున కవికారాజ్యము విస్తరిల్లుట అసంభవము. అందుచే, సామంతరాజయ్యును చక్రవర్తిగుణ శోభితుడైన తంజా పూరు రఘునాథ నాయకుని ప్రాపు గోరి, ఆంధ్ర పరస్వతి దక్షిణ దిశకు తరలిపోయి వలసరాజ్య మేర్పరచుకొనెను. రఘునాథుడు అపర కృష్ణదేవరాయలు. ఈ మహానీయుల కిర్వరకును పెక్కింట సామ్యము కలదు. ఇర్వరును శత్రు భయంకరులైన మహాకూరులు. ఇర్వరును ప్రజారంజకులైన పరిపాలకులు. ఇర్వరును కవులు, కవి పోషకులు. తుద కిర్వరును నడివయస్సుననే మృత్యుగోచరులైన వారు.

తంజాపూరు నాయకరాజుల రాజకీయ చరిత్ర శ్రీ. శ. 1585 వ సంవత్సరముతోనే ప్రారంభ మగును కాని పారస్యత చరిత్ర మాత్రము శ్రీ. శ. 1620 వ సంవత్సరముతో మొదలెడును. నాటినుండి నూటయేబది సంవత్సరముల వాఙ్మయ చరిత్రకు దక్షిణాంధ్రమే కేంద్రస్థానము.

కృష్ణదేవరాయని ఆస్థానమున అల్లసాని పెద్దన యెట్టి వాడో రఘునాథుని యాస్థానమున చేమకూర వెంకటకవి యట్టివాడు. ఈతని విజయ విలాసము తెలుగుభాషలోని మార్గవమునకును, అందును తంజాపూరి తెలుగులోని లాలిత్యమునకును ప్రథమ దృష్టాంతముగా వెలుగొంతు కావ్యరాజము. మరియు శ్రీ వేదము వెంకటరాయ కావ్య గారు అన్నట్లు తమంత విచ్చెడి పూవులవలె సుతోధములైన శ్లేషలకు, వ్యంగ్యములకు విజయవిలాసము ఒక పూదోట. దీని మూలకథ భారతములోనిదే యైనను, వెంకటకవి శతార్థములు రెండింటును ఎక్కువగా అనుకరించిన కావ్యము కాళ్ళపాక తిమ్మక్క వ్రాసిన సుఖత్రా

తెలుగు వాక్యాయము

పరిణయము. వెంకటకవిని మిక్కిలి గౌరవముతో ఆర రించి మన్నించిన ఆ ప్రభువు రఘునాథుడు ఇంచుమించు అంత సరస రచనలు చేసిన సమర్థుడు. కృష్ణ దేవరాయలు తిరుపతి వెంకటేశ్వరుని వరభక్తుడు. రఘునాథుడు రామ భక్తుడు. ఆ రాముని కథను మొదట సంస్కృత భాషలో గానము చేసిన వాల్మీకి మహర్షి గాథను తన సారస్వత సృష్టికి మంగళాచరణముగా తొలుదొల్ల వాల్మీక చరిత్ర మను పేర రచించి, ఆపైని తన కిష్టదైవమైన రాముని గాథను రామాయణ మను పేర గానము చేసెను. ఈభూపాలుని మూడవ కృతి శృంగార సావిత్రి. భారతములో శుద్ధ కాంతరస ప్రధానమైన ఆ కథ ప్రబంధీకరింపబడి శృంగార సావిత్రియనుపేరు దాల్చుటలో ఆనాటి రాజుల యొక్కయు, కవులయొక్కయు శృంగార ప్రియత్వము వ్యక్తమగును. శృంగారమునకు అంగముగా సావిత్రి యందును, రామాయణమునందును హాస్యముకూడ పోషింపబడినది. ఈ హాస్యము తపోనిష్ఠులైనవారిని ప్రలోభింపజేయు వేశ్యల హావ భావ విలాసాది ప్రయోగముల మీదను, వారి ప్రతిజ్ఞలమీదను ఆధారపడి యుండును. ఆ వేశ్యలు ఆనాడు తంజాపురాస్థానమును దేవేంద్రుని కొలువుగా మెరపించిన భూలోకవేశ్యలే కాని మరి కాలాంతర లోకాంతర వారకాంతలు కాదు. ఆ కాలపు తంజావూరు రాజుల కొలువులోవలె మరియేకాలపు ఏ రాజు కొలువులోను వార వనితలకు అట్టి స్వేచ్ఛా విహారము, గౌరవ మర్యాదలు జరగలేదు. వారిలో కొందరు మధురవాణి, రామకద్రాంబ మొదలయినవారు సంగీత ముతోపాటు, సాహిత్యమునందును నిష్ణాతులై ఆస్థాన గాయకులతో, ఆస్థాన కవులతో సమముగా గౌరవింపబడిరి. వారికే కాదు కవులకును, రాజులకును, రాజపురుషులకును, సంపన్న గృహస్థులకును సంగీత సాహిత్య విద్యా పరిశ్రమయు, వానియెడ ప్రియత్వమును మీరజాలని ఆచారము లయ్యెను. ఆ రెండు కళలు నేర్పినవారు శృంగార పురుషులుగా, సరసులుగా రాజ సభలలోను, నగర వీధులలోను చనవుమై నెగడుచుండిరి. వారికిని విద్యావతులైన వారకాంతలకును మిత్ర సంబంధము, గురు శిష్య సంబంధము, సఖిర్థ్య సంబంధము బాహిరముగా చెల్లజొచ్చెను. అది యొక గంధర్వ లోకము. ఆ లోకవాసులకు కాముకత్వమే జన్మ చరితార్థతకు కారణ మయ్యెను. గీతి సాహితీ మోహనవాణులు చెవులు పట్టి యాడింప బడినవారు కాముకుడు గాక తప్పదట. ఈ సిద్ధాంతము ఉలూచిసోటి చేమకూరి వెంకటకవి పలికించినది. ఈ వాతావరణము రాను రాను విజయరాఘవుని కాల

ములో మరింత కలుషితమై ఒక అర్థ శతాబ్దిలో తంజావూరి ఆస్థానము మన్మథుని కొలువుకూటమైనది. అది మధురకుకూడ వ్యాపించినది. పరకీయా శృంగారమును పేర కాముక వ్యాపారమే కావ్యములకు ప్రధానేతి వృత్త మయ్యెను.

'వినవేమొ వావి పరుసలు

తనువుల ధర్మబో ఆత్మ ధర్మమొ తలపన్'

అని సంఘమును నవాలచేసిన స్వేచ్ఛా ప్రణయవిహార పరాయణులైన కవులు పెక్కు రుద్రవిల్లిరి. వారు స్వతంత్రులుగా, ఆ కవిత్వము నూత్న భావోదయముగా కొనియాడబడెను కాబోలు. కాని ఆ లజ్జావిహీనత, ఆ విశృంఖల విహారము జాతి పతనమునకు సూచకమని గ్రహించినవారు కాని, గ్రహించినను అరికట్టగలవారు కాని లేకపోయిరి. శేషము వెంకటపతి తారాశాంతము, సముఖము వెంకట కృష్ణప్ప నాయకుని అపల్వ్యా సంక్రందనము, రాధామాధవ సంవారము, ముద్దుపకని రాధికా సాంత్యనము మొదలైన ప్రబంధాలలో కాన వచ్చెడి మోహ పరాయణత్వ మంతయు అప్పటి సాంఖ్య ప్రవృత్తికి ప్రతిబింబ మనుట తక్యము. ఈ కవు లందరు పురాణకథా వ్యాజమున ఒక తెరను అడ్డము పెట్టు కొన్నను ఆ తెర ఉలిపిరిచింపి యగుటచే తెరచాటు నాటక మంతయు లోకమునకు విదిత మగుచునే యుండును. అసలు కావ్య వస్తువుగా కథను ఎన్నుకొనుటలోనే కవి యొక్క చిత్తవృత్తి కొంత వ్యక్త మగును. ఎన్ను కొన్న కథను నడపుటలో అతడు చేసెడి మార్పులు ఆతని చిత్తి వృత్తిని మరికొంత వ్యక్తము చేయును. ఒక్క రాధా మాధవ కథా వృత్తాంతమును ఉదా: రణగా నైకొని చూచెదముగాక. ఈ కథ సుప్రసిద్ధ వైష్ణవ పురాణములలో (భాగవతము, విష్ణుపురాణము, హరివంశము) లేదు. స్కాంద, బ్రహ్మ వైవర్త పురాణములలో ఈ కథాస్మరణ మించుక గలదు. స్కాందపురాణమును బట్టి రాధ, కృష్ణుని మనః ప్రీణనార్థము శతగోపునకు కుమార్తెగా బ్రహ్మచే సృజింపబడిన వ్యక్తి. అందు రాధా కృష్ణులకు నాయికా నాయక పరమైన శృంగార బాంధవ మున్నట్లు లేదు. తెనాలి రామకృష్ణుడు పాండురంగ మాహాత్మ్యమున ఈ కథను స్వీకరించినపుడు స్కాంద పురాణమునే యథా తథముగా అనుసరించెను. బ్రహ్మ వైవర్తపురాణమునుబట్టి ఊర్ధ్వలోకము లన్నిటికిని ఊర్ధ్వమున ఒక గోలోకము కలదు. ఆ లోకమునకు అధినేత కృష్ణుడు. అతడే పర ముడు. ఆ పరముని ఆశ్రయించియుండు శక్తి స్వరూపి డియే రాధ. ఆ గోలోక రాధా కృష్ణులు సాంఖ్య సిద్ధాం

తానుసారముగా ప్రకృతి పురుషు లని చెప్పదగిన జంట. ఆర్థావర్తమునందలి యమునాతీర వందవ్రజ, బృందావనములు ఆ గోలోకమునకు ప్రతిబింబములు. కృష్ణుని అవతారమునకు అనుగుణముగా ఆ గోలోకముకూడ భూమికి అవతరించిన దన్నమాట. గోలోక రాధా కృష్ణులే బృందావన రాధా కృష్ణులుగా అవతరించి రనుకొన్నను, ఈ లోకమునందలి వీరి సంబంధము వేరుగా నున్నది. రాధను పరకీయగా, కృష్ణుని మేనత్తగా, వలపుకత్తెగా లోకము క్రొత్తశాంధవము కల్పించినది. ఈ సంబంధమునకు మూలమెక్కడను కానరాదు. రాధామాధవకర్త యెల్లనారుడు ఈ శాంధవమును అంగీకరింపలేదు. ఆతని గ్రంథమున రాధాకృష్ణ ప్రణయమునకు దాంపత్యసిద్ధి యొనగబడినది. కృష్ణునికి రాధ స్వయంవర లబ్ధయైన భార్య. ఆమె సహస్రగోపుని పుత్రిక. ఆమె స్వయంవరము సర్వధారుక్కిణీ స్వయంవరమును పోలియుండును. ఇక దక్షిణాంధ్ర కవులకు రాధా కృష్ణుల - అత్తా యల్లుండ చుట్టరికమునకు లోకములోని కట్టుకథలే యాధారమై యుండబోలు. వీరిలో రాధకు ఒక భర్తను కల్పించి పెండ్లి చేసినవారు కొందరు, పెండ్లి మాటయే ఎన్నివారు కొందరు ఉన్నను ఆమె కృష్ణునకు తన జవ్వనము జన్నిగట్టిన వలపుకత్తెగా నిరూపించుట అందరికిని సమానధర్మమే. బహుశః, జయదేవుని గీతగోవిందములోని రాధామాధవ ప్రణయము వీరికి ఉపశ్రుతి యైనదేమో! అట్లే యగుచో, వీరు జయదేవుడు చూపిన మార్గమును గాక వేరొక వక్రమార్గమున నడచి రనవలెను.

మహారాష్ట్ర ప్రతాపసింహుని ప్రియురాలైన ముద్దుపళని రచించిన రాధికాసాంత్వనమున ఈ కామశృంగారము పరకాటి కెక్కినది. పుట్టుకచే వేశ్యయు, చదువుచే సంస్కారవతియు, కళలచే సరసురాలును అయిన ముద్దుపళని తానే స్వయముగా రాధికయై కామపూరితమైన తన హృదయమునే తన కావ్యమున చిత్రించుకొనెనాయని శంకింపదగి యుండును. ఆనాటి ప్రబంధములలో దుస్సహ మనిపించు ఈ కామలీలావర్ణన రాధికాసాంత్వనమున దుస్సహాతరమైనది.

మొత్తముమీద ఈ దక్షిణాంధ్ర కవులకు విలాస శత్రురత, శృంగార ప్రియత్వము, హాస్యవతురత సమానధర్మములు. వీరు రాజదత్తములైన భోగములను భగవద్దత్తమైన శరీరారోగ్యము కలిమి తనివితీర అనుభవించిరే కాని జీవితమునెడ దాచాసీన్యమును, ప్రపంచమునెడ వైరాగ్యమును వహించినవారు కారు. పరము మాట యటుండవారు 'రేపు' అనెడి మాటనే ఎరుగరు. వెల్లివిరియు

నుశ్యాహముతో పాడిన పాటకు, వ్రాసిన పద్యమునకు రసోద్దీప్తినే ఆనించిరి గాని వేరు ప్రయోజన మపేక్షించలేదు. అనావశ్యక వేదాంతబోధను, కథాభివ్యక్తిని, అనవసర వర్ణనలను పరిహరించి కావ్యలక్ష్మికి ఆదరణీయ విగ్రహస్థాపనమును కల్గించినవారు వీరే. కళాసౌందర్యమునకును, నీతిబోధకును సంబంధము లేదనెడి ఒక శిల్పమతమునకు మనలో వీరే ప్రథమాచార్యులు. అయినను వీరికి వైతికనిష్ఠ లేకపోవుటచే వారి వాఙ్మయములో కళాసౌందర్య మున్నను ధర్మ సౌందర్యము లోపించినది. ప్రజలలోను, వారికి ప్రతినిధులైన కవులలోను ఇట్టి ధర్మభ్రంశము కలిగిన రోజులలోనే ఆంధ్రులకు తంజావూరు, మధుర మొదలైన సామంతరాష్ట్రములైనను లేకుండ పాశ్చాత్యు లాక్రమించుకొనిరి. స్వాతంత్ర్య రహితములును, ప్రాచీనైశ్వర్య శూన్యములును అయిన జమీనులు మిగిలినవి. జాతి ముఖకక్షీణించినట్లే సారస్వతకళలును క్షీణించినవి. జాతియొక్క దారిద్ర్యవరాధీనతలే కవితలోని భావదాస్య వరాధీనతలకు కారణమైనవి. మహాన్నతస్థితిలో నున్నపుడు జాతికి పరమ లక్ష్యములుగా వెలుగొందిన ఉన్నతాశయములు నశించి తుద్రభావములు పొడసూపెను. కవులలోను ఉదారాశయము లడుగంటి తుద్రత తలసూపెను. ఆంధ్రులతోపాటు ఆంధ్ర ప్రబంధములును జీవచ్ఛవము లయ్యెను. నిద్రాణమైన జాతిని మేలుకొల్పగల వీరుడుగాని, నిస్తేజమైన సారస్వతమును పునరుద్ధరింపగల కవివీరుడుగాని లేకపోయెను. ఈ కారణముచేతనే క్రీ.శ. 1775 తర్వాత ఒక శతాబ్ది మన వాఙ్మయ చరిత్రలో క్షీణయుగ మని పిలువబడుచున్నది. కాని ఈ యుగములో తామరతంపరగా కావ్యరచన జరుగుచునే యున్నది. ఆ గ్రంథరాశి యంతయు ప్రాణరహితమైన పొల్లు. కవు లెల్లరును అస్వతంత్రులే అందరును అనుకరణ శీలురే. ఏ కవిలోను నూతనత్వము లేదు. కృష్ణరాయల యుగములోని ప్రబంధములను, అందును వసుచరిత్రను అనుకరించినవారు కొందరు, దక్షిణాంధ్ర ప్రబంధముల ప్రతిబింబములు తీసినవారు కొందరు, రాఘవ పాండవీయ పద్ధతిని రెండర్థములనేకాక, మూడర్థముల క్లేషకావ్యములను రచించినవారు కొందరు - చరిత్ర చర్యణముగా ప్రబంధముల సంఖ్యను పెంచిన కవులుమాత్రము పెక్కురుగలరు. వారిలో ఏమాత్రమేని గుణముగలవారు కంకంటి పాపరాజ మొదలైన ఐదార్గురు మాత్రమే.

పాపరాజ ఉత్తర రామాయణము వస్తు స్వభావమును బట్టి పురాణవర్గములో చేరదగినది. దానిని పురాణముగానే యుంచి ప్రబంధకైతిలో వ్రాసినవాడు పాపరాజ. ప్రబంధ

తెలుగు వాఙ్మయము

యుగములో పుట్టిన పురాణములు ప్రబంధ శైలిలోను, పురాణయుగములో పుట్టిన ప్రబంధములు పురాణశైలిలోను ఉండుట కాలప్రభావమును బట్టి. పురాణశైలి ప్రసన్న గంభీరమైన కరన్నది వంటిది. ప్రబంధశైలి తరంగ ఘోషతో దరు లొరనికొనుచు పరుగెత్తు వర్ణనకాల వది వంటిది. ఈ ప్రబంధశైలి రుచి మరగినవారికి పురాణశైలి సాధుత్వము రుచివడు.

కూచిమంచి తిమ్మకవి మన పూర్వకపులలో రెండవ కవిసార్వభౌముడు. ఇతడు బహుగ్రంథకర్త. అచ్చతెలుగు రచనలను పునరుద్ధరించిన కవి ఇతడే. ఇతని మిత్రుడును బంధువును నైన వక్కలంక వీరభద్రకవి వాసవదత్తా పరిణయకర్త. అడిదము సూరకవి యీ కాలమువాడే. ఇతని కవిజీవరంజనము - చంద్రమతీ వివాహము - ఇంకొక పిల్ల నమచరిత్రగా పేరెన్నిక గన్నది. నమచరిత్రకో, రాఘవ పాండవీయమువకో అనుకరణమైననే కాని గ్రంథము గణపకు రాకపోయిన అనాటి సారస్వతాభిరుచిని గుర్తించి ఏమనవలెనో తోచదు.

చిత్రకవి సింగవారుని దిల్లిజీయము, కృష్ణకాసు రాధాకృష్ణ విలాసము, సంగమేశ్వర కవి అహల్యా సంక్రందనము, చెళ్లపిళ్ల నరసకవి యామినీ పూర్ణతిలకావిలాసము మొదలైన ప్రబంధములు దక్షిణాంధ్ర ప్రబంధ ర్షాయలు గలవి యీ ఓణకళాభిలో మరెన్ని వెలసినవి.

శ్లేషకావ్యములలో పిండిప్రోలు లక్ష్మణకవి రావణదమ్మి యము ఆ జాతిలో కొంత పేరు గడించిన రచన. ఇందలి యితీవృత్త మాతృ విషయ మగుటచే దీని కొక క్రొత్త దనము వచ్చినది. శత్రుకృతావకారము వలన కలిగిన క్రోధ దుఃఖమును స్ఫురింపజేయుచు రెండర్థములు సాధించిన లక్ష్మణకవి చమత్కారము మెచ్చదగి యుండును.

అంధకారావృతమై యున్న ఆ మారు సంవత్సరముల (క్రీ. శ. 1775 - క్రీ. శ. 1875) కాలములో వైవిపేర్కొన్న ప్రబంధములు మినుకు మినుకు తెలుగు లీనిన వక్షత్రములు.

అపై వందొమ్మిదవ కళాభి చతుర్థ సాచారంభమున మాతవదినోదయమునకు వేగుజక్క పొడిచినది. పాశ్చాత్యుల సంవర్కమువల్లనో, జాతీయకా శావోద్దీపనము వల్లనో, సంఘమున విస్తరించిన విద్యావ్యాప్తి వల్లనో సారస్వతమున వలుకాఖలు, వలురీతులు పొడపూపినవి. వీరేశలింగము పంతులును, తిరుపతి వెంకటకవులును వచన వాఙ్మయమునకు, వద్య వాఙ్మయమునకు క్రమముగా జగద్గురువులై క్రొత్త సారస్వతాభిరుచులను వెలకొల్పిరి. తిరుపతి వెంకటకవులకు నమకాలికులైన పెద్ద కవులు కొంత మంది ప్రబంధకర్తలు కలరు గాని ఆ ప్రబంధము లన్నియు ఓడయంగ ప్రబంధములకు పుత్రికలుగానో, పుత్రికాపుత్రికలుగానో జన్మించినవి మాత్రమే. ప్రబంధమునకు మాత తత్వమును అపాదించి నవ్యకవిత్వమునకు నాంది పఠించిన కవులు తిరుపతి వెంకటేశ్వరులు. వీరి పాడిగృహీతా క్రవణానందములు పరిణామ కృత్రిమత్వము లేని అచ్చపు సాంఘిక ప్రబంధములు. ప్రాధికైలి యనుపేర ఉపజ్ఞా రహితులైన కవులు ప్రబంధ సరస్వతిని బంధించిన సంకెళ్లను విడగొట్టి, ఆమెకు స్వేచ్ఛావిహార సౌలభ్యము వాపగిన స్వకలకులు తిరుపతి వెంకటకవులు. ఈ యిరువదవకళాభిలోని ప్రబంధ వికాస మంతయు ఆ గురుదేవులకు పరోక్ష, ప్రత్యక్ష శిష్యులైనవారి వల్లనే కల్గుచున్నది. పిం. ల.

'ముక్కకే కవయోజనంకా;
సంఘాతే కవయ శృతమ్
మహా ప్రబంధేకు కవి
రేకో, ద్యృ; దుర్లభా శ్రుయః'. - కా. పి.

అ దు ని క యు గ ము (క్రీ. శ. 1875 తరువాత)

క్రీ తిరుపతి వెంకటేశ్వర కవులు ఆసమాన ప్రతిభా పొందితీలనమానులై కవికాసామ్రాజ్య కద్రపీఠము వధి ప్థింపు నాటికి కాలసాంధుడు క్రమైకకము ఇరువదవ కళాభియందు కాలిదెనని చెప్పవచ్చును. ఇది యా మహా కవుల ప్రాథ నిర్వరవయః పరిపాక ముహూర్తము. నాకా కాణ సందర్శనముననే యా కవులు తెలుగు దేశము కాలుగు చెరగులును క్రొక్క చూచుచుండిరి. కవి సార్వభౌముడు క్రీవాభుని తరువాత ఆంధ్రదేశమున వలుమూల లను కవికా డిండినుము ప్రయోగించుకొనుచు విజయ సార స్వత యాక్ర వలిపిన క్రష్ణాభురీటులు తిరుపతి కవులే

వినవచ్చుచున్నారు. 'దర్శనీయంబు గోచావరీ తీరంబు వాసంబు' అని స్వర్గముకంటె గరియసియైన జన్మకూమిని మాతృక క్తితో ప్పొరించుచు 'పద్దర్శనీజేది చర్ల బ్రహ్మయ క్రాస్త్రి గురువరేణ్యుడు' అని గురుభక్తివక శిరస్సులై 'అష్టకకావధానాది సత్క్రియ కుంచినీళ్ల ప్రాయము' అని యాత్మవిశ్వాసముతో 'తలయెత్తికొనుచు, 'కల్పకాశ్రు ప్రకపై ప్రభావం కాతవక్రమ్ము' అని సగర్వముగ మీస ములు పురివెట్టుచు సింధు విగ్రహములతో స్రవ్యకమగు చుండిన యీ సారస్వతమల్లురు ఇరువదియవ కళాభియ అంధకాషా ప్రపంచమున హాక యపురూప తృక్యము.

ఈ కళాకారంభమున తెలుగు కవిత్వ మొకంత మంద గించి యుండెను. వర్తమాన అంధ్ర సాహిత్య శిష్యుడైన విరేశలింగము వంతులు పద్య చావమును విడచి గద్య కళానాటకమును చేపట్టి విజృంభించుచుండెను. ప్రజానీకమును కవిత్వమునే గలిగింపఁ జెట్టుట ప్రస్తుత కర్తవ్యము కాదనియు, వారికి విజ్ఞాన వీధులలో విహరించు కక్తిని కూర్చవలెననియు, ఈ లక్ష్యసాప్తికి వచనమే యుచిత మనియు విరేశలింగము వంతులు తలపోసి గద్యరీతుల నెన్నిటితో పాడుచెట్టుచుండెను. ఆ మహావ్యవసాయి యదుగుఱాడలను బట్టి పలువురు చిలకమర్తి లక్ష్మీనర సింహము, కొమ్మరాజు వెంకట లక్ష్మణరావు, చిలుకూరి వీరభద్రరావు మొదలగువారు నిరుపమానమైన గద్య హృద్య రచన చేయుచుండిరి. కవిత్వము వైదుష్యార్థి నీమలందు చిక్కువడి వండికు అనుకొందలమీద మాత్రము కానవచ్చు చుండెను. అంగ్లభాష నశ్యనించిన విద్యార్థి కులు ఆ భాషయందలి సారస్వత పీఠావళమును గ్రోలి ముగ్ధులై 'తెలుగు ఉప్పులేని చప్పిడి' యని యుపేక్షించు చుండిరి. ఇట్లు తెలుగు కవిత్వమునకు అజ్ఞాతవాసప్రాప్తి సంభవించిన దుర్దినములలో తిరుపతి వెంకటేశ్వరులు రంగ మున కెక్కి మందగంభీర మంచానీనివ్వంద సుందర కవిశాధారణచే అంధ్ర దేశమును ప్రోక్షించి తెలుగునాట కవిత్వ దీపములను తిరిగి మోసుకెత్తించిరి. ఇదియే ఆధుని కాంధ్ర వాఙ్మయ వికాసమునకు తిరుపతి కవులు చేసిన యమోఘ సేవ.

కావైతే వీరి కృమలందు నవ్యత్వము భవ్యత్వము నంద లేదు. వస్తువులా పురాతనములు; ఛందస్సులా కళధా పరి కుణ్ణములు; ధ్యేయమా 'కావ్యం యశ సేఽర్థకృతే' యను నంతవరకే. వేములనాడ శిశుకవి వలె తిట్టుట యందును, అనుచెట్టుటయందును వీరు దిట్టలు. 'గీరతము', 'గుంటూరిసీమ' వంటి కావ్యములు తక్కాలపు సార స్వత ప్రయతం కక్షిచారుమనస్తత్త్వమునే వెలారును. శ్రవణానందాదులు సదోగ్నిర్యమివి గల్గించుచున్నను ఉపదేశ మహానీయములు కావు. బుద్ధ చరిత్రయు, దేవీ భాగవతమును వీరి స్థిరకీర్తికి కాపుటాలు కాగలవు. వీరి శారత రూపకములు స్వతంత్ర కాటకరచనా ప్రస్తావము నందును, మృచ్చకటికాదులు అంధ్రీకరణ పద్ధతయందును విస్ఫురింపరానివి.

లనచో, నిత్రాణమైన యాంధ్ర కవిత్వమును వినిద్రాణ మొనర్చుటకు తిరుపతి కవులు తెచ్చిన పండివని యెట్టిది? కవిత్వమును వీరు పాండిత్యాటవినుండి యుద్ధరించిరి. రెండు భాషలకు మేమే కవీంద్రుల మని కాటుకై మీన

ములు తెంచినార మని, ధీమాతో వీరు చెప్పినను, ఆకుక వనమునం దేమి, అలోచనా నికసానీకమయిన రచనయం దేమి వీరు ప్రాణాపాకమైన కైతిని. సంభాషణ రీతిని, జాతీయములు, సామెతలు, నామదులు, నశ్య హాస్యము కలిగిన వనంచైన కైతిని మాత్రమే వినియోగించిరి. తిరుపతి కవులు కళావధాన నిరంకుశ ప్రజ్ఞచే సాహితీవరుల హృదయముల మద్రూత లూచి కాలుకునైతము కవిశా లోలు రగునట్టి మంజల సారస్వత వాకావరణమును సృష్టించి యుగకపు లను సముచిత ప్రళంపకు పాత్రు లయిరి.

కడచిన యర్థ కళాల్పితో అంధ్ర వాఙ్మయము విప్లు కొన్న రేకులను విడదీయునప్పుడు ప్రతి దశాబ్దమునందును సంఘమునందు గలిగిన మార్పులను, అవి కవి మహోంతు జాతములపై ప్రసరించిన యరుణ దీపికులును నిరీక్షించుట అవసరము. ఇరువదవ కళాబ్దముయొక్క ప్రథమ దశ కము విక్టోరియా పరిపాలనము సమాప్తిని, ఎద్దర్దు రాజ్యా రోహణమును తిలకించినది. అప్పటికి భారతీయులలో రాజకర్తి నిశ్చలముగనే యుండెను. దీనికి తిరుపతి కవుల ఎద్దర్దు పట్టాభిషేక నాటకము కార్కాణము. పాశ్చా త్యులు తమ ప్రకృతికాస్త్ర ప్రావీణ్యముచేతను, స్వేచ్ఛా వాకావరణములో పెరిగిన కళావాఙ్మయ సారథము చేతను, కుబేర సంపదచేతను, వేమభాషలచేతను భారతీ యులమీద చల్లిన చొక్కుమందు వివేకానందాది మహా పురుషుల గంభీర ప్రబోధములచే గళితము కాజొచ్చెను. భారతీయులయం దాత్మ విశ్వాస దీపములు మెల్ల మెల్లగా మోసుకెత్తుటకు దొరకొనెను. అట్లయ్యును అంగ్ల విద్యార్థికులలో పెక్కురు పాశ్చాత్యులు ప్రాచ్యులకంటె సుతక్రస్తు లను వ్యామోహమును విడజాలకుండిరి.

రాజకీయ రంగమునందు అంగ్లప్రభుత్వ మను మహావట వృక్షము నిర్యాతదీపమువలె స్థిమితముగా మన్నట్లు తోచినను, దానిని కూకటి వ్రేళ్ళతో కదలించగల మెను గాదులు రెక్కలు వనరించుకొనుచుండెను. దాదాభాయి నారోజి భారతీయుల దుర్బర చారిద్ర్యమును తోకమునకు వెల్లడిచేసెను. వంగదేశ విభజనోద్ద్యమము తీవ్రపరి దామములకు దారి తీసెను. అంధ్ర దేశమునందు స్వదేశీ అభిమానమును, స్వరాజ్య నివదమును పొడచూపెను. అంధ్రమహాసభలు ఏర్పడి తెలుగువారితో మాత్మ చైతవ్య మును చిలుకజొచ్చెను.

ఇరువదవ కళాబ్దపు ప్రథమ, ద్వితీయ దశకములందు భారతీయ ప్యాతంత్ర్య వాటకముయొక్క గద్యమంథి గోచ రించును. శానములందును కైర్తివిద్యము కావ్విండును.

తెలుగు వాఙ్మయము

ఒక వంక ప్రాచీనత యను మందరనగము. మరియొక వంక ఆధునికత్వ మను హిమవన్నగము. ఈ రెండు కొండల నడిమి గంభీరమైన లోయలో చీమల బారువలె సామాన్య ప్రజలు నడచిపోవుచుండిరి. కవిత్వమునందును ఇదియే స్థితి. ఉద్దండ వండితులును, కవిశార్లవమునందు గజ ఈత గాండ్లును అగు కొందరు ఆంధ్రమహాకవులు పురాతన ఘక్తికలో సంస్కృత గ్రంథముల నాంధ్రీకరించు చుండిరి. కవిశ్రయమువారు కలిసి పూర్తిచేసిన మహాభారతము నేక లేఖనో నిర్వహించిన శ్రీపాద కృష్ణమూర్తి శాస్త్రిగారు, బ్రహ్మాండ పురాణాదుల సంతరించిన జనమంచి శేషాద్రి శర్మగారు వంటివారు అసంఖ్యాకులు. ఈ కవిపుంగవుల రచనలు సలక్షణములై మృదుత్వైశి విరాజితములై యొప్పెను. కాని, యువలోకము పూర్వపురాణములతో తనివి నొందుటలేదు. వారి సారస్వతి విపాసన నవ్యతా ప్రసన్న సలిలముల గోరెను. అది పౌరాతన్యము నేతితో బావుకొను నట్టిది కాదని విశదమయ్యెను.

ఈ శతాబ్దపు టారంభమునకే గురుజాడ అప్పారాయ కవి యువలోకము కనుచున్న కిలలు రూపాండచేయుచు ఆధునిక కవిత్వపు ధ్వజమును ప్రతిష్ఠించెను. ముత్యాల సరములను గేయ సంపుటితో నవ్య కవితకు నాంది పఠించెను.

'క్రొత్త పాఠల మేలు కలయిక
క్రొమ్మెరుంగులు తిమ్మో'
తేతునని ఋషికల్పదై ప్రతిజ్ఞ చేసెను. నవ్యకవిత్వపు రసాల మునకు ముత్యాల సరములు బీబారోపణము; వస్తువు మాతనము; ఛందస్సులు సరిక్రొత్త; భాష తెలుగువారి యింటపడుచు వ్యావహారికము; రచనా ఫణితులు మధుర మధురములు. కాని గురుజాడ అప్పారాయకవికి పాశ్చాత్య సభ్యతమీద పరమవిశ్వాసము. మన యాచారములు మూఢ విశ్వాస భరితము లను భావము ఆతనియందు నిరూఢము. 'కల్లలాడరు ఇంగిరిజులు; వారి విద్యల గరచి నత్యము నరసితిన్' అని అతడు పాడుకొనెను. ఇరువదవ శతాబ్ద ప్రారంభమునుండియు భారతీయులకు తమ ప్రాచీనాన్న త్యమునందు గల్గుచుండిన భక్తి విశ్వాసములను శ్రీ రాయ ప్రోలు సుబ్బారావు కవి తన కావ్య గీతికలయందు ప్రకటించెను. శాంతి నిలయమైన శాంతినికేతనమునందలి బావనిష డిక వాతావరణ మీ కవిపై చక్కని ప్రభావము కల్పించి

'వేద కాఖలు వెలసె నిచ్చట
ఆదికావ్యం బలరే నిచ్చట'

యని పాడించెను. మాతనముగా పొటమరించి పొంగులు బారుచున్న ఆంధ్రుల ఆంధ్రాభిమానమునకు గూడ ఈ

కవియే తొలిసారి గీతికాలంబిన మొనగెను. మధ్య తరగతి సంసారుల జీవితవృత్తము కథావస్తువుగా ఆంగ్లభాషా పరి చితిచే సమాసన్నమైన ప్రకృతికత్వ కథన ప్రీతితో, హృద్యమైన స్వభావోత్తితో ఖండకావ్యమును క్రొత్త ప్రక్రి యను సుబ్బారావుకవి ప్రచారమునకు తెచ్చి 'తృణ కంక ణము' మొదలగు లఘు కావ్యములను సృష్టించెను.

ఇరువదవ శతాబ్దము ద్వితీయ దశకము పాదము పెట్టెను. భారత దేశమునందలి బ్రిటిష్ ప్రభుత్వమునకు కడసారి నీరాజనముగా ఢిల్లీ దర్బారు మిరుమిట్లు గొల్పెను. ఇది రాబోవు జగత్ప్రకంపనమునకు ముందు భ్రాంతి గొల్పుటకై వెలసిన శాంతిమాత్రమే. మొదటి ప్రపంచ సంగ్రామము భీకరముగా రేగెను. గాంధీమహాత్ము డింకను బ్రిటిష్ వారియందు విశ్వాసమును పూర్తిగా విడువలేదు. వెన్న పెట్టినవానికి నున్నము ఎట్టినట్లు బ్రిటిష్ వారు రౌలటు చట్టమును కట్టుము చదివించి, పంజాబు దురంతములను కానుక పెట్టిరి. ప్రజల వేదన దుర్భరముగా నుండెను. కాని, నోరు విప్పి పడుటకైన విలులేదు.

'మాట నలుబది నాల్గు నోటికి తగిలించి
మాట లాదవ ద్దంటాడు; మమ్ము
పాట పాదవ ద్దంటాడు; టోపీ
తీసి వీవున బాదుతాడు'

అని గరిమెళ్ళ సత్యనారాయణకవి నిక్కముగనే ఘోషించెను.

ఇటువంటి ఇనుపగుప్పిటి పరిపాలనలో సుకుమార కవి విహంగములు కలకలారావములు చేయుటకుగూడ వెర చెను. వారు తమ హృదయ శోకమును అన్యాపదేశముగ మాత్రమే వెళ్ళబోసికొనవలసినవారైరి. స్వాతంత్ర్య దేవతను ప్రియురాలిగ భావనచేసి, యామె సాన్నిధ్యము నకై పరిచేవించుట దేవులవల్లి కృష్ణశాస్త్రి, తల్లావర్ణుల శివశంకరశాస్త్రి, వేదుల సత్యనారాయణశాస్త్రివంటివారి రచనలలో భాసించును. ప్రయితమ వస్తువు అలర్చి నిశ్చయ మగుటచే శోకమే సుఖమును మృదు మానసిక ఛాయకు వీరి రచనలు ప్రతిబింబములు. ఆంగ్ల కవిత్వ సంప్రదాయ ముల ప్రచారము ఆత్మామభూతినే ప్రధాన కావ్యవస్తు వుగా చేసికొన్న ఈరికి 'భావకవిత్వము' అను పేరు చెల్లు చుండెను. దీనియందు కొంత దివ్య వేదాంత సౌరభమును గుర్తించెను. కవి తాను ప్రయుడై, విశ్వాత్మరూపిణి యైన ప్రియురాలి 'వదముల గుసగుస'లకు చెవి యొగ్గి యాలకించుట కృష్ణవక్షము, ఊర్వశి, హృదయేశ్వరి, దీపావళి మున్నగు కావ్యములలో చూడవగును.

స్వాతంత్ర్య దేవతను మాతృమూర్తిగ ప్రత్యక్షింపకొన వాఙ్మయ తపస్సు చేసిన నాయని సుశ్చారావు కూడ ఈ కోవలోని వాడె.

గేయచృందములందలి నిరుపమానాదరము ఈ యుగ విశిష్ట లక్షణము. ఇంతవరకును ఇవి పామరజన వాఙ్మయమునందే తలదాచుకొనెను. నిష్కలంక శృంగారమును, ఉత్తమ నాయికా లక్షణములను పామరజనులయందు సందర్శించి 'యెంకి పాట'ల మూలమున ప్రకటించిన నందూరి సుశ్చారావు సాహిత్యమున కొకమాతన తేజస్సును ప్రసాదించెను. బసవరాజు అప్పారావు కవి కూడ గేయములందు వడి తిరిగిన హస్తము.

నగర కవులు స్త్రీప్రాయ నివృత్తులై, మహాత్తర ధ్యేయమునకే అగును. బిలిదిలి శోభనుతో ఆత్మరంజనము చేసికొనుచుండ గ్రామీణుల విపులమ గవితో సీమి గర్భనము చేయుచుండెను. 'హా కొడ్డి తల్లికొరతనము', 'దండాలండ్రియి కాను! ము ముండ్ల మండోయి' అని ఎలుగెత్తి చాటుచుండెను. బలితనల్లి లక్ష్మీకాంత్ కవి సత్యమైన ఆగ్రహముతో 'బా పాంచాలిని రచ్చ నీడ్చి' దుగుట్యోగంబుకై 'యని విరేశియులను శపించెను. శుద్ధాంధ్ర వీరుడు, శక్రియ కులాలంకారము అల్లారి సీతారామ రాజు పీడికెడు వీరులతో రవి యవ్వమించని బ్రిటిష్ సామ్రాజ్యమును ఎదిరింప మానుకొనెను. ఈ నిర్మకుటాధీశుని యాస్థానమునందు గాంధీ వేదాంతమున కొను అభ్యర్థత సమకూరలేదు.

'గాంధీ తత్వమెల్ల - గాఢాలు గలవారి
మోఱా నందుచుండె రాజా! — వారికి
గాంధీయే దైవము రాజు! — వారు
తన్నారు, కొట్టారు రాజు! ఈ
తత్త్వాన దాస్యంబు నరలూ తున్నదొ రాజు!
అల్లారి శ్రీ రామ రాజు!'

ఇది ఆతని వీరానుచిరుల సంప్రకృతము. నగర కవులందును తల యెత్తి చూచి ధీర కంఠముతో పలుకగల వారు లేకపోలేదు. విశ్వనాథ సత్యనారాయణ, కొడాలి సుశ్చారావు మున్నగువారు పూర్వాంధ్ర శౌర్యమును హిమశీతలమైన దానిని అగ్నిచ్యూటా కలితమైన దానినిగా నొనర్చి యత్నించుచు వేగిపాటిని, హంపీ శ్శేత్రమును ఆవాహన చేయుచుండిరి. కాని, నగర కవులెవరును వర్తమానమును వర్తమానముగా సాహిత్యరిపితేయ లేకుండిరి.

దీని కవచాదముగ దువ్వురి రామిరెడ్డికవిని పేర్కొనవలెను. ఈ యచ్యువు కావులిద్ద 'కృషీవలుడు' అను

చక్కని కావ్యమునందు దేశభూతిక జీవితమునకు వెన్నెముకయైన నైతు సోదరుని నిష్కైతవ జీవితమును అమృత వాక్కులలో గానముచేసెను.

వీరేశలింగము పుష్పాంజలి చల్లిన వచన వాఙ్మయోద్యమము ఉరకలు పరుగులు వైచుచు ముందునకు సాగిపోవుచుండెను. ప్రభువు దళకమునందే 'విజ్ఞాన చంద్రికాగ్రంథ మండలి'వంటివి స్థాపింపబడి నవలలు, దేశచరిత్రలు, మహాపురుషుల జీవితములు, శాస్త్రగ్రంథములు పుంఖాను పుంఖములుగ వెలువడ జొచ్చెను. లక్ష్యణరావు పంతులు ప్రపంచ విజ్ఞానమును వడియబెట్టనెంచి 'ఆంధ్ర విజ్ఞాన సర్వస్వ' నిర్మాణకర్తరు డయ్యెను. లలితవస్యముతో కూడి సాంఘిక విమర్శనమునకు పానుగంటి లక్ష్మీనర సింహారావు బాటలు వైచెను. సాక్షి ఉపన్యాసములు పట్టు కొరడాలై పాశ్చాత్య సభ్యతా వ్యామోహతులైన వారిని మెత్త మెత్తగా నెారుచుండెను. అచ్చమైన సారస్వత విమర్శనము ఇంకను రంగం న కవతరింపలేదు. వీరేశలింగము 'ఆంధ్ర కవుల చరిత్ర' — చరిత్ర మాత్రముగనే యుండెను. ఈ లోపము పూరించుచు కట్టమంచి కామలింగారెడ్డి 'కవిత్యతత్వ విచారము'ను వ్రాసి, సాహిత్య సూత్రములతో సాహిత్యము నన్వయించుటకు ప్రోవ తీసెను. కానైతే ఈతని దృష్టియందు భారతీయుల సారస్వత విచారమూలములైన యాలంకారిక గ్రంథములు చాలవరకు తెత్తమాత్రమే. ఇప్పుడిప్పుడే పత్రికారచనము వ్రేళ్ళు పారి ఆంధ్రపత్రిక వంటివి రూపు కట్టుకొనుచుండెను. రాజకీయ వ్యక్తాంతములతోపాటు సారస్వత విషయములనుగూడ పత్రికలు అడరించుచుండెను. వేదము వెంకటరాయశాస్త్రీ మహోదయలు అయిపిండ సర్వకములైన పూర్వాంధ్ర ప్రబంధములకు తేట తెనుగులో వ్యాఖ్యానములు నిర్మించు చుండిరి. వీరి శృంగార వైషధవ్యాఖ్య శ్రీ. శ. 1913 లోను, ఆముక్తమూల్యదా వ్యాఖ్య శ్రీ. శ. 1927 లోను వెలువడెను.

ప్రవర్తిమాన రాజకీయ తుముల సమరమునందు కవి పండితులైనవారు ప్రత్యక్ష పాత్ర వహింపకున్నను భాషా, సాంఘిక విషయములందు మార్పు తెచ్చుటకై ప్రశంస నీయ కృషి చేయుచునే యుండిరి. భాషారంగమునందలి మార్పు రెండు రూపములు ధరించెను. పూర్వ సాహిత్య రీతులపై తిరుగబాటు, క్రొత్తబాటలను త్రొక్కుటకై ప్రీతి. కవితా వైకనములం దీ రెండును గురుజాడ అప్పారాయకవిగో శలయెత్తెను. నవ్యకవితా వస్తువుల నాదరించుట, గేయ చృందములను ప్రయోగించుట దీని స్వరూపము. పూర్వపద్ధతులపై తిరుగబాటు వచనరంగమునందు

తెలుగు వాఙ్మయము

శిష్ట వ్యావహారికమునకు చారి తీసెను. ఇదియు గురు జాడవారి ఉవ్విళ్ళికమే. గ్రాంథికాండ్రము అనబడు వచనరీతి కృతక మనియు, వ్యుత్పన్నులును, అవలంబులును అగు శిష్టములు తమ కాస్త్రసాహిత్య చర్యలయందు సామాన్యముగ భాషించు భాషయే సజీవము, కావ్య ప్రయోజనోపయోగి యనియు ఈ వాద సారాంశము. గురుజాడ కవి తన కన్యాకులకు నాటకమునందును, ఇతర రచనల యందును శిష్టవ్యావహారికమున కొక రూపు దిద్ద నడుము కట్టెను. వ్యావహారి కాండ్రము గ్రంథరచన యందు ప్రయోగింప దగునా, తగదా యను సంశయముపై ఇరువదవ శతాబ్ది ప్రారంభముననే పెద్ద దుమారము లేచెను. ఆరంభమున గురుజాడవారు అల్ప సంఖ్యాక వర్గములో నుండిరి. యువజనులయందు వ్యావహారిక భాషాప్రీతి పరస్పరామాన్యము కాజొచ్చెను. దీనికి కాస్త్రీయ మైన ప్రతిపత్తిని గల్గించుటకై 'గిడుగు ఏడుగు' అనబడిన గిడుగు వెంకట రామమూర్తి పంతులు అపారకృషి సలిపి సాహిత్యమునందు, తత్రాపి వచనమునందు శిష్ట వ్యావహారికమునకు స్థిరమైన స్థానమును సాధించెను. ఏది ప్రామాణిక శిష్ట వ్యవహార మను సంశయముపై సాహిత్య కులలో లకమత్యము కురుకరపోవుటచే దీనియం దింకమ వ్యవస్థ యేర్పడలేదు.

నాటకము ఆధునిక వాఙ్మయముయొక్క నవ్యప్రక్రియ లలో నొక్కటి. గీర్వాణరూపకముల యాంధ్రీకరణముతో ఇది మొలకెత్తి స్వతంత్రములైన పౌరాణిక నాటకము లతో స్రూను కట్టుకొని, చారిత్రిక నాటకములతో కాఢోపకాఢాలై, సాంఘిక నాటకములతో పుష్పించి పరించినది. ఆంధ్ర నాటక కర్తలలో అగ్రేసరులైన ధర్మ వరం రామకృష్ణమాచార్యులు, గురుజాడ అప్పారావు, వేదము వెంకటరాయశాస్త్రి, చిలకమర్తి లక్ష్మీనర సింహము మున్నగు చారి వ్రాక న్న నాటకములు వందొమ్మి దవ శతాబ్ది చివరభాగమున వెలువడెను. అచ్చపు తెలుగు నాటక రూపమైన 'యక్షగానము' ఈ నాడు ఆదరణము నొందలేదు. ఇతివృత్తములందు వైవిధ్యము లేక వృత్త గేయ బహుళమై అత్యీయ సంభాషణ కల్గిన తగుటచే యక్షగానము ఈ నాటి రుచికి పరిపదలేదు. సంస్కృత రూపక మర్యాదలను, ఆంగ్లనాటక రీతులను సమన్వయించి వర్తమా నాంధ్ర నాటకము వెలువడుటచే దీనికి అచిర కాలములోనే నమచితౌన్నత్యము లభించినది. సాంప్రదా యికులైనవారు సంస్కృతమునందువలె రస ప్రధానము లైన నాటకములను దృష్టియం దిడుకొనిరి. సప్తులు పాశ్చాత్య నాటకరీతులను లక్ష్యముగా నుంచుకొని క్రియా

బహుళములు, పాత్రపోషణ, సంవిధాన చతుత్కృతి, సమస్యాపరిష్కారము గలవియు వగు నాటకములు వ్రాయు చుండిరి. గురుజాడ కన్యాకులకుము, వేదమువారి ప్రకాప రుద్రీయ నాటకము క్రీ. శ. 1897 సంవత్సర ప్రాంతముననే వెలువడెను. ఆంధ్రీకృత నాటకములందు తిరువతి వెంకటేశ్వరకవుల మృచ్ఛకటిక ముద్రారాజుపాదులును, వేదము వారి హర్షనాటకత్రయమును, మల్లాది సూర్యనారాయణ శాస్త్రిలవారి ఉత్తర రామచరిత నాటకమును వ్రాక న్న ములై యున్నవి. స్వతంత్రనాటక రచనయందు తిరువతి కవుల భారతాధార రూపకములు సలకణములై పద్య బహుళములై ప్రాచీనాధునిక రీతులకు చక్కని సమన్వ యము చేయుచున్నవి. దేశభక్తి ప్రబోధక నాటకము లందు శ్రీపాద కృష్ణమూర్తిశాస్త్రిగారి బొమ్మిలియుద్ధ నాటకము మిన్నగా నున్నది. మహాభారత నిర్మాణచణు లగు వీరి నాటకమునందు కురు పాండవ వీరుల కార్యవ్రతి స్వయములు చివవచ్చుచుండును.

బహునాటక నిర్మాతలైన పామగంటి లక్ష్మీనరసింహ రావుగారి రచనలయందు ఒళ్ళొక్కమారు హిమవన్న గొన్న త్యమును, ఒళ్ళొక్కమారు కేవల పృథ్వీలుంథనమును గూడ కానవచ్చును. పాత్ర నిర్మాణము, మనస్తత్వోన్మీలనము మొట్టమొదటి సారిగా తెలుగున ప్రయత్నించి సాధించిన వారు పామగంటివారు. తక్కిమధురములైన నాటకములం దును వీరు సిద్ధపాస్తులే. రాధాకృష్ణ, పాదుకాపట్టాభిషే కము, విప్రనారాయణ చరిత్ర వీరి వ్రాక న్న రచనలు. నాట కమునకు ఉక్తి ప్రత్యుక్తి మూలకమైన సంభాషణమే తీవ మనియు, సంగీత మూలకమైన పద్యరచనము అనావశ్యక మనియు వీరు గట్టిగా వాదించి యాచరించిరి. నాటకము నందు హాస్యరస ప్రయోజనమును పామగంటివారు చక్కగా గుర్తించిరి. నాటకములందు పాత్రోచిత సంభా షణ యుండుట రసానుకూలముని వాదించి యాచ రించినవారు వేదము వెంకటరాయశాస్త్రిగారు. నీచ పాత్రలకు వ్యావహారికాండ్రమును ఒప్పకొని వ్రాసి రత్తి తెచ్చిన వీరగ్రాంథికులు వేదమువారు. పౌరాణిక నాటకరచనయందు సావిత్రి, దివోదాసు మున్నగువని వ్రాసిన శ్రీరాముల పచ్చిదానందశాస్త్రిగారును, హరికృంద్ర నాటకకర్త బలిశేషయ్య లక్ష్మీకాంతము గారును పేర్కొన దగినవారు. సాంఘిక రూపకములలో కాళ్ళకూరి నారా యణరావుగారు కొంత ప్రఖ్య సాధించిరి. వీరి చింతాకుడి, వరవిక్రయము జనాదరణ పొచ్చుగా నుండెను. నాటక ప్రదర్శనమందు సమర్థమైన పట నటి బృందము తెలుగుదేశ మునకు వచ్చి తెచ్చెను. సత్యవోలు గుమ్మేశ్వరరావు కంపెనీ,

మైలవరము నాటక సమాజము, బళ్ళారి సరస్వతీదనభ, నెల్లూరులో వేదమువారు స్థాపించిన ఆంధ్రభాషాపరిమిని సమాజము వంటి చక్కని నాటక ప్రదర్శన పరిషత్తులు ఏర్పడి శాస్త్రీయమైన ప్రదర్శన పద్ధతుల నవలంబించి ఆంధ్రనాటక రంగమును దక్షిణదేశమున నిరుపమానము గావించెను.

ఇరువదవ శతాబ్దపు తృతీయ దశకము మిశ్రమం దలిచారి శుష్కవిజయముతో వడమెత్తెను. సంగ్రామ జ్వాలలు ఆర్పివేయ బడెను. కాని యుద్ధ మూలము లైన ద్వేషపు టింగలములు నిపుడు గప్పకొని జీవిత జొచ్చెను. భారత స్వాతంత్ర్యమునకై గాంధీ మహాత్ముడు సహాయ నిరాకరణోద్యమమును నిర్వహించెను. దేశ మింకను ఇంత తీవ్ర తపస్సునకు సంసిద్ధము కాకుండు టచే సమయోచిత సహకార వాదముతో నిది పరిసమాప్తి చెందెను. సంగ్రామ ఫలితమైన అది ధరలు, దుర్భర జీవిత ప్రమాదము, తజ్జనలములైన నిరాశా నిస్పృహలు ప్రపంచము నావరించెను. దేవులపల్లి మున్నగువారి కవితోద్యానమును గప్పిన లోకహిమము వై నిరాశా హేమంత ధర్మమే యని చెప్పవొప్పును. మరికొందరు వివాదులు తత్వ చింతనమునందు లౌకిక వ్యధలను మరువ దలచిరి. భగవత్ప్రేమరసాయనముచే లోకపు చగవు గంటులకు చిత్తవ్రతేయ నుంకించిరి. కాంతిని కేవలమునందు రనింగ్రుడు ఏక దుష్టమ ప్రాతస్సంద్యకు రవీంద్రుడ డయ్యెను. ఆంధ్రదేశమున వెంకట పార్వతీశ్వరకవు లి భావచ్ఛాయకు రూప కల్పన చేయుచుండిరి. వీరి 'భావనోద్యోతనము', 'ఏకాంత సేవ' మున్నగు కావ్యములు హింసా, స్వార్థ మాత్సర్య గంధిలమైన లోకవాతావరణమునండి పవిత్ర డివ్య సీమలకు పాతకుని అపారించుకొని పోవుచున్నవి.

హింసయు, సంగ్రామమును ఎట్టి సమన్వయను పరిష్కరింప లేవని తేలికొలదియు ప్రపంచదృష్టి అహింసాత్మకమైన మతమునకై ఎదురుమాడ జొచ్చెను. భారతీయ తత్వశాస్త్ర జలసేవనముచే హింసా గ్రీష్మత ప్రలోకమును సుఖంబ జేయుటకు రాధాకృష్ణ పండితుడు కృషి సేయుచుండెను. అహింసా ప్రధానమైన శౌర్యమతము వంకకు లోకులు సత్కష్టానయనములతో వీక్షింప జొచ్చిరి. వాఙ్మయమునందును ఇది ప్రతిబింబించెను. తిరువతి వెంకటేశ్వరకవుల బుద్ధవర్ణితము పేర్కొనవలెనది. వీరి శిష్యువ రేణ్దులు వింగళి, కాటూరి కవులు మరికొంత కాలమునకు సొందరనంద కావ్యమును వెలయించిరి. పానుగంటివారిం తకు మున్నే బుద్ధబోధసుధను రూపకముగా నిర్మించిరి. తెలంగాణమునుండి పన్నిధానమువారు జాతకకళా గుచ్ఛ

మును కుమమింపజేసిరి. ఇన్నిటిని మించి చెలగినది దుగ్గిరాల బలరామకృష్ణయ్యగారి 'బుద్ధ చరిత్రము'. ఈ యత్యుత్తమ వచన పురాణము ఆంధ్రభాషకు నిక్కపుటలంకారము. వీరి 'మానవ జీవితము' కూడ గంభీర విచారములు కలదియై వీరేశలింగము పంతులు కరువాక విషయ గౌరవముగల వ్యాసరచనకు ముఖ్యోదాహరణమై నిల్చినది.

బ్రిటిష్ వారి రాజనీతి ఫలితముగను రాజ్యాధికార మను ఎండమావులమీది యాశచేతను త్రాహ్ణాణా త్రాహ్ణాణ సంఘముల నడుమ రవరవలు పొడమి వాఙ్మయమునందును తడిక ప్రభలను మెరయించెను. శ్రీపురనేని రామస్వామి చౌదరిగారి 'సూతపురాణము' ఈ భావపు పునాదిపై లేచిన మంచి కట్టడము. విషయ మెట్లున్నను లలిత గంభీర రచన యొకవర్ణమువారి కాణాచి కాదని సూతపురాణము నిరూపించినది. వర్ణనైమనస్యములతో పాటు సనాతన ధర్మము, పూర్వగ్రంథములు, ప్రాచీనభావములు - వీనిపై రాడి చేయుట సహచార మయ్యెను. పూర్వవిశ్వాసముల విలువలు పడిపోయెను. సాహిత్యములో ఈ తిరుగకాటును నడపినవారు తాపీ ధర్మాలావు, గుడిపాటి వెంకటచలం, ముద్దుకృష్ణ మొదలగువారు. గుడిపాటివారు తమ సావిత్రి చిత్రణము నండను, ముద్దుకృష్ణ గారు అలోకము నందలి సీతా చిత్రణమునందును యుగ యుగములనాటి విశ్వాస వృక్షములను సెకలించుటకు విఫలప్రయత్నము చేసిరి.

ఈ శతాబ్దపు చతుర్థ దశకము గొప్ప ఆర్థిక విప్లవముతో ప్రత్యక్ష మయ్యెను. వస్తువుల ధరలు పర్వతాగ్రము నుండి పాతాళమునకు క్రుంగి మధ్యతరగతి కుటుంబములను అసంఖ్యాకముగా నేలమట్టము చేసెను. కైతు జీవితము పనెమునుండి ప్రొయ్యిలో బడుటగా మారెను. భారత స్వాతంత్ర్య సమరము తీవ్రమై సంకులమై, దారుణమై చెల్లెను. ఉప్పు సత్యాగ్రహము అధికారుల హింసా విచారమునకు అనువైన సాకుగా ననుకూడెను. వాఙ్మయము నందు అపూర్వహృదయ సంఘోధనము తలయెత్తెను. రచన సేయుట ఆత్మవిసోదమునకా? లోక సంగ్రహమునకా? అను మహత్తర జిజ్ఞాస తరుముకొని వచ్చెను. ఈ సంప్రశ్నము ఆంధ్ర వాఙ్మయమునందే కాక ప్రపంచ వాఙ్మయము లన్నిటను చేయబడెను. కవిత్వము జోల పాట కారా దనియు, అది యొక మేలుకొల్పి, భేరిరావమో కావలె ననియు యువకవులు నిశ్చయించిరి. భావకవిత్వము మృదు వరావకుంజనవు లింకారముగాని దాని వెనుక వాస్తవ సుఖ దుఃఖాత్మక జాతి జీవనతైతన్యము కూర్వ

తెలుగు వాఙ్మయము

మని యువకులు తలపోసిరి. 'విశ్వశ్రేయః కావ్యమ్' అను ప్రాచీన లాక్షణిక సూత్రమునకు విపులార్థమును కల్పించి, సంఘశైలమునకు, ప్రబోధమునకు, పరపీడన నిర్మూలనకు వినియోగపడుటయే కావ్యముయొక్క మహత్తర ప్రయోజనమని అతినవ్యులు భావించిరి. దీనికి అభ్యుదయ కవిత్వమును పేరు చెల్లుచున్నది.

భావ కవిత్వము పూర్వకవితా రీతులపై తిరుగబాటుగా ఆవిర్భవించినట్లే అభ్యుదయ కవిత్వము భావకవిత్వపు తీరులపై వైముఖ్యమును ప్రకటించెను. సామ్యవాద ఆర్థిక సిద్ధాంతములు దీనికి జన్మ కారణములు. వాస్తవికత, అతివాస్తవికత, భావాకార చిత్రణము (ఇమేజిజిమ్) మొదలగు నవ్య నవ్యతర సాహిత్యరీతులు దీని మార్గములు. భావకవిత్వము ప్రాచీన, నవీన భావములతో దోబూచులాడెను. అభ్యుదయ కవిత్వము నిజముగ విప్లవాత్మకమైనది. గతము గతమే. వర్తమానమునే మానముగా గొని భవిష్యత్తున కుజ్జ్వలములైన బాటలను వైచుటయే మానవ ధర్మమని యభ్యుదయ వాదులు విశ్వసించుదురు. చరిత్ర యంతయు పరపీడన పరాయణత్వమునకును, వర్గముల కలహమునకును నిదర్శనమేకాని దానియందు ఘనతను శోధించుట, ఇసుకనుండి తైలమును తీయు యత్నము వంటిదని వీరు తలంకుదురు. శ్రీరంగం శ్రీనివాసరావు (శ్రీ. శ్రీ.), శిష్టా ఉమామహేశ్వరరావు, ఆరుద్ర మొదలగువారు తెలుగునందు అభ్యుదయ కవిత్వమునకు ప్రతినిధులు. శ్రీ. శ్రీ. మహా ప్రస్థానము దీనికి వాత్మికము. 'కల్పన', 'ఉదయఘంటలు' అను ముక్తక సంఘటలలో అభ్యుదయ కవుల రచనలు వట్టు గూర్చుకొన్నవి. స్ఫుటములును, పౌరుష ప్రధానములును అగు భావరేఖలతో ఉదయించిన అభ్యుదయ కవిత్వము, శాబ్దిక వైచిత్రీ మృగయావ్యసనమున తగు త్కొని అయోమయమును కల్పించిన ముఖ్యధ్యేయమును తానే మరచిపోవు ప్రమాదమున బడినది.

ఈ శకాబ్దిమునందలి ఆంధ్ర వాఙ్మయమునకు వన్నె తెచ్చిన నూతన ప్రక్రియలలో నవల రచన ముఖ్యమైనది. వీరేశలింగము పంతులు 'రాజశేఖర చరిత్ర'తో బీజారోపణము జరిగి చిలకమర్తి లక్ష్మీనరసింహకవి నవలల యందు నునుబోదెను కట్టుకొన్న ఈ ప్రక్రియ త్వరలోనే ప్రమాను గట్టివడి శాఖలు వైచి విజృంభించినది.

విజ్ఞాన చంద్రికా గ్రంథమండలి నవలలు, భోగరాజు నారాయణమూర్తి చారిత్రక నవలలు, కేతవరపు వెంకట శాస్త్రి సాంఘిక నవలలు క్రమముగా తెలుగువారి హృదయములను లోగొనెను. కాని ఇంకను నవల క్రైతవదళము వీడలేదు. ఇట్టి స్థితియందు ముగ్గురు సమర్థులైన రచయి

తల హస్తమున తెలుగు నవల కొక సమున్నత స్థాయి లభించి, దాని భవిష్యత్తు ఆరోహణ క్రమము నధిరోహించిన దని చెప్ప వీలగుచున్నది. ఉన్నవ లక్ష్మీనారాయణగారి 'మాలపల్లి' తెలుగునందలి మొదటి గొప్ప నవలగా లోకము స్వీకరించు చున్నది. స్వాతంత్ర్య సంపాదన కయి భారత ప్రజలు పడిన తపన, ధర్మయుద్ధము ఈ మహా గ్రంథమునందు ముద్రిపాలవంటి చిక్కని వాడుక భాషలో చిత్రించబడినది. భారత స్వాతంత్ర్య లక్ష్యము హింసాపాండితీ మండితుల సట్టికకు మరియొక జాతిని చేర్చుటకు కా దనియు, స్వదేశమునందును పరదేశములందును పరపీడన సిద్ధాంతమునకు భరతవాక్యము చెప్పటం దనియు ఈ సంకీర్ణ విస్తృత కథానకమునందు సూచన మైనది.

గతమే హితము — ఆర్షవిజ్ఞానమే విశ్వమూర్ధాస్యమను పరమ విశ్వాసమును మనసార కిల్చియుండి, ముస్లింలముతో ఘోషించువారు విశ్వనాథ సత్యనారాయణ గారు. ఈ భావమునకు వీరు తమ బహువిధ రచనల యందు పదింబదిగ రూపకల్పన చేయుచున్నారు. వీరి 'వేసిరాజు' నాటకమునందును, 'వేయి పడగలు' అను అనన్యార్థ్యమైన నవలయందును ఈ భావములు కొట్ట వచ్చినట్లు చిత్రించబడినవి. భారతీయ ప్రాచీన సంస్కృతి వైయాసికీ సంస్కృతి యనియు, ఇదియే లోకకల్యాణమునకై, ముఖ్యముగ భారతీయుల ఆత్మార్థరణమునకు తరలిన పాయ మనియు విశ్వనాథ సత్యనారాయణగారు కథాచ్చలమున బోధించుటకు వేయిపడగలను నిర్మించినారు. దేవమాతృకా వ్యవసాయము, వర్ణాశ్రమ వ్యవస్థ, రాచరికము, జమీన్ దారీ పరిపాలనము, దేవాలయ దేవదాసీత్వ విధానములు — ఇవి భారత సంస్కృతి గుండెకాయయని నిరంతరోఽన్వేషణము చేయును వేయిపడగలు. ఏకపీఠ, బద్దన్న సేనాని, చెలియలికట్ట వంటి వివిధ రచనలుచేసినవలారంగము నందును, 'రామాయణ కల్పవృక్షము' పేర వాత్మికమును నూతనాదర్శములతో సాంప్రదాయిక నాగరికతకు మహా భాష్యముగా వ్రాయుచు కవితారంగమునందును ఒక విశిష్టపథమును, ఒక గౌరీకంఠకృంగమును - ప్రజలు దూరమునుండియే నమస్కరించి వైదొలగు పదమును — అధిరోహించినవా డీ మహాకవి. పాశ్చాత్య నవలలవలె క్రియా ప్రధానముగా గాక, భారతీయ దృక్పథముతో రస ప్రధానముగ నవలలు వ్రాసి తావన్మాత్రసిద్ధి నందినవారు అడవి బాపిరాజుగాడు. వీరి ప్రశస్త రచనలు 'నారాయణరావు', 'హిమలిందు' మున్నగునవి. 'వేయిపడగలు'లోని నాయకుడు ధర్మా రావు వలెనే నారాయణరావుకూడ భారతీయ పురా

ఘనత యందు విశ్వాసము గలవాడైనను తదన్య న్యక్కు లికి బాల్పడు సాంగ్రామికుడు కాడు. 'నారాయణ భట్టు', 'రుద్రమదేవి' వంటి రచనలు చేసి నోరి నరసింహ శాస్త్రిగారు తెలుగు చారిత్రకనవలకు వన్నెలు దిద్దు చున్నారు.

చతుర్థ దశకమునందు అభ్యుదయ కవిత్వముతోపాటు జాతీయభావప్రేరిత కవిత్వముకూడ ముందునకు వచ్చినది. దేశీయనీరుల వీరపురాణములను నిర్మించు డొక పవిత్ర కళగా అంగీకృత మాయెను. భాయలసీమ మహాకవులు గడియారము శేషశాస్త్రిగారు వ్రాసిన 'శివభారతము'ను దుర్భాక రాజశేఖర శతావధానిగారు వ్రాసిన 'రాణా ప్రతాప చరిత్ర'యు జాతీయ కవిత్వకు కర్ణావతంసములు. ఏటుకూరి వెంకట నరసయ్య పల్నాటి భారతముకూడ పేర్కొనదగి యున్నది. యువప్యాదయములందు సంప్ర దాయము మీద అవిశ్వాసము, ప్రగతి భావములు నిరూఢ మయ్యెనని ఇదివరకే చెప్పవలెనది. ప్రఖ్యాతక చిత్రవృత్తి బలియ మయ్యెను. పాశ్చాత్య నాటక కర్తయైన ఇబ్నెన ఖోరెడిలో ప్రగతి భావములు గల్గ నాటికలు ఆదరణపొంద జొచ్చెను. నటశ్రేణుడు బళ్ళారి రాఘవాచారిగారు వ్రాసిన 'త ప్పెవరిది', పాకాల రాజమన్నురుగారి 'విముక్తి' వంటి రచనలును ఈ రీతికి నుదాహరణములు. రసమహియములైన గేయనాటికలను వాడుకలోనికి తచ్చినవారు స్వామి శివశంకరశాస్త్రిగారు. 'పద్మావతీ చరణ చారణ చక్రవర్తి', 'దీక్షితరుహిత' వంటివి ఉత్త మములైన దృశ్య శ్రవ్యనాటికలు.

ఇప్పటినుండియే తెలుగు సారస్వతమునందు ఏకాంకికా రచనయు, కథానికా నిర్మాణమును ఇతర సాహిత్య ప్రక్రి యలను ఛాయాగతములు చేసి వెలుగులోనికి వచ్చెను. కవిత్వమునందు ఖండకావ్యము, గేయమువలె వచనమునం దివి ఈ యుగచిహ్నములు. పంచతంత్రాది నీతి కథలును, కథాసరిశ్చాగరమువంటి నవరసభరితమైన కథలును పూర్వ ముం దుండెను. వానియందలి కథలు సులితీగలవలె ఒక ఛానితో నొకటి యల్లకొని ఒకమహాకథ రూప మెత్తును. వర్తమాన కథానిక అనన్య సంబంధము కలిగి ఒక సన్ని వేశమునో, ఒక భావావేశమునో, ఒకపాత్ర శీలైకదేశ మునో, ఒక చారిత్రక ఘట్టమునో, సాంసారిక సుఖదుఃఖ తరంగమునో ఇతివృత్తముగ జేసికొని, పరిమిత విస్తృతితో స్వతంత్ర వికాసము గల్గి యుప్పును. గురుజాడ అప్పారావు మొదలుకొని పాలగుమ్మి పద్మరాజుగారి వరకును సమర్థులైన కథానికా రచయిత లెందరో పేరు మోసిరి. మాడపాటి హనుమంతరావుగారు చారిత్రక కథానికలతో

దారి తీసెను. వీరి మల్లికాగుచ్చము కథానికా రచనకు శ్రీచారమని భావింపబడు చున్నది. కథానికా రచనలో సిద్ధహస్తులు శ్రీపాద మబ్రహ్మాణ్యశాస్త్రి, మునిమాణిక్యం నరసింహారావు, 'కరుణకుమార' అను మారుపేరు గల కందుకూరి అనంతం, సురవరం ప్రతాపరెడ్డి మున్నగు వారు. సంఘమునందలి దుర్నితినీ, కవటమును ప్రకటించు టకు గురుజాడయు, హిందూసమాజము నందలి దురా చార దుష్కలితములను కరుణాత్మకముగ చిత్రించుటకు శ్రీపాదవారును, సంసారము దుఃఖసాగరము కాదు అమృత సరస్సు — పుష్కలమైన హాస్యము, రవంత నానుభూతి యున్నచో ఇహమే స్వర్గము కాగల దని నిరూ పించుటకు మునిమాణిక్యమువారును, సంఘములోని దీనా నాథుల యొక్కయు, చిన్నయుద్యోగులయు, జీవితము నందలి కరుణ పయస్సుల నొలికించుటకు 'కరుణకుమార' గారును, ఆంధ్రుల యొక్కయు, భారతీయుల యొక్కయు శౌర్యాగ్నిని ప్రకటించుటకు ప్రతాపరెడ్డిగారును ప్రవృత్తు లైరి. మానసిక చిత్రవృత్తుల యుస్థిలనమును కథా మాతృకలో పొదిగించుటకు పాలగుమ్మివారివంటి యువ రచయితలు యత్నించుచున్నారు. వీరి 'గాలివాన' యను కథ అంతర్జాతీయ ప్రశస్తిని చేపట్టినది.

కథానికా రచనమును యుగసాహిత్య ప్రక్రియా స్థానమున కెత్తిన పరిస్థితులే ఏకాంకి కావిరచావమునకును మూలములైనవి. వెనుకటి నాటకములందువలె విపుల మైన ఇతివృత్తము గల్గి, అంగాంగ సమ్మేళనము, ఆధికారిక ప్రాసంగిక వృత్తములు, సంధ్యంగములు, సంపూర్ణ రస స్వరూప చిత్రణము గల దీర్ఘ నాటకములను వ్రాయుటకు కవులకును, చదువుటకును దర్శించుటకును పరితృప్తేక్ష కులకును అవసరమగు విరామము, చిత్తస్థాయియు లేకుండుటయే అల్పవిస్తృత సారస్వత ప్రక్రియలకు మూల మని చెప్పుచున్నారు. అల్పమైనచైనను వీని నిర్మాణ మునకు వలయు కౌశలము, ప్రజ్ఞయు అనల్పము లనుట వాస్తవము. అందును ప్రదర్శనమున కుద్దేశింపబడిన ఏకాంకికా కల్పనము ఇతివృత్తమును, సన్నివేశములను - వరణ వర్ణనము చేయుటయందు గొప్ప విన్నాణము నభ్య ర్థించును. ఏకాంకికా రచనమునందు భమిడిపాటి కామేశ్వరరావు, విక్యనాథ కవిరాజు, మల్లాది అవధాని, మొక్కపాటి నరసింహశాస్త్రి మున్నగువారు వెక్కురు జయశీలులై యున్నారు. భమిడిపాటివారి రచనయందు హాస్యము, వ్యంగ్యము సమవిభక్తములై ఏకాంకికను రంగ స్థలముమీద కూడ మే లనిపించు చున్నవి. ముగ్ధ భక్తిని ముచ్చటగా చిత్రించుటలో మేలైన చేయి చింతా

తెలుగు చాళ్యాయము

దీక్షితులుగారు. వీరి 'శంఠి' నాటికయందు సెలయేటి వంటి క్షత్రిభావము జాలు వారినది.

ఆంధ్ర చాళ్యాయమునందు హాస్యరసమునకు తొలి సారిగా నమున్నత స్థానము నొసగిన దీ యుగమే. తొల్లిటి మహాకవులు హాస్యమును అల్ప చిత్త వృత్తిగ పరిగణించి యుండుదురు. కాని హాస్య ప్రయోజనము నుపాత్తరమని తునాడు గుర్తింప బడినది. దుఃఖసాంశ్యనమునకును, క్రమావరోధనమునకును, చిత్తవికాసమునకును, మృదు రితిని చిత్తపరివర్తనమునకును హాస్య మెంతయో ఉపకరించును. గిరిశమునుండి బ్యారిష్టరు పార్యశీకము, కాంతం వరకు కొందరు ప్రసిద్ధ హాస్యమూర్తులు తెనుగు సారస్వతమున నేడు వెలసినారు. మునిమాణిక్యం, మొక్కపాటి, చింతాదీక్షితులు లలిత సుందర హాస్యరసమునందు నిష్ణాతులు.

స్వీయ చరిత్రరచన మీ యుగమున నముచిత గౌరవము నాపాదింపకొన్నది. స్వీయ కథనము ఆత్మస్తుతి - వికృత సమువంటి దోషములకు దారితీయునని కాబోలు పూర్వ మహాభువులు తెవనును చేయుచుండిరి. ఆత్మస్తుతికొరకుగాక ఆత్మపరీక్షకును, నిర్లిప్త కథనమునకును, స్వీయానుభవ ప్రకటనముచే నితరులకు కర్మ ధర్మ మార్గ నిర్దేశమునకును దీనిలో గొప్ప అవకాశము లేకపోలేదు. కావున స్వీయ చరిత్ర రచన మొక నష్టప్రచారయ మయినది. వీరేశలింగము స్వీయ చరిత్రలో సంఘ సంస్కార రచనలు ప్రతిధ్వనించుచున్నవి. చిలకమర్తి స్వీయ చరిత్ర యొక కరుణాత్మక కథావకము. కొందా వెంకటప్పయ్యగారి ఆత్మకథలో వమకాలిక రాజకీయ సంగ్రామ సంరంభమును జాతుము. టంగుటూరి వ్రాకాం గారి 'నా తీవితయాత్ర'లో 'చారిత్రము, చిత్త శైల్యము అంత యుద్ధమునకు చాల్పడినను, సంకల్ప బలమే బల'మను చక్కని సంకేతము వ్యంగ్యమయి యున్నది.

చతుర్థ దశకమునందు రేళవాకావరణమున గొప్ప మార్పు సంభవించెను. బ్రిటిష్ వారు విధిలేక రాష్ట్రీయ వ్యవహారమునకు ఒప్పుకొనవలసినవారైరి. ఎన్నికల సంరంభము, దాని కుపాంగములైన సత్కావత్వ ప్రచారము, పార్టీలు, కక్షలు అవతరించెను. నిన్న మొన్నటి నరకును చిత్తుకాగితమువలె కూడ చలామణి కాని సామాన్య పౌరుడు వోటు హక్కు మూలమున విలువగల వ్యక్తియై గణనియమైన మూర్తియై భాసించెను. జిమీన్ దారులును, పెట్టుబడిదారులును కక్షక కార్యకుల కుకల సంవత్సరము చేయవలసినవారైరి. దీనితో చాళ్యాయము కూడ ఈ మాతన పోషక వర్గమువారి సంస్కారమునకును, చిత్త

వృత్తికిని అనువుగ నర్తింప వలసిన యావశ్యక మేర్పడెను. సాహిత్యమునకు దీనివలన బలమును, దౌర్బల్యమును కూడ ప్రాప్తించెను. సాహిత్యము భావాంబర విశ్రుత విభులనుండి క్రిందికి దిగి సంఘజీవిత మను కా సారమునందు తేలు పద్మముగా శోభిల్లెను. కాలానిక గీచితమునుండి వాస్తవిక జీవితమునకు దిగుట బలముగ సంభావింప వలెను. వాస్తవిక మను మివతో భావనా దారిత్ర్యము, తుద్రకల్పనము, కాషా ఛందోరీతులరందు విశ్చంభలత్వము, అయోమయ పరిస్థితి - ఇవి సాహిత్యమునకు బట్టిన చీడగా భావింపవలెను. ఇంతట రెండవ ప్రపంచ సంగ్రామము దాదాగ్నివలె లోకమును నహించి మొదలిడెను. మూలుగులన్నెనిమ్మ మీద జాటిపొడవని ఇదివరకే దారిత్ర్యమునే నాలుగుచున్న భారతీయుల కిది మోయాగాని బరు వచ్చుచున్న వంగరేళమునందును, రాయలసీమ యందును భామచేరిత విలయకాండన మొనర్చి తన కోరిండు దుండువు పునొసెను. సంఘ చిత్రోపాలులు చీకటి బజారును బిచ్చించి అన్నవస్త్రములు గాటరమును బలపరిచిరి.

ప్రజాసేవ వ్యభాషమస్సునందు అభ్యుదయము, కళకుడు, ఏకాంకికా రచయిత, దుర్బల వాస్తవముతోనే కావచ్చును, కునుకు దివ్యెను చేబాని ప్రజల రైన్య కంఠ కమునకు అతుకులు పెట్టుచు సంఘ ప్రతీప కర్తులతో పోరాడిన పన్నిచేకము సాహిత్యమునకే వెలుగుజాట. నార్ల వెంకటేశ్వరరావు, ఆశ్రేయ, అనిపెట్టి, బోయి భీమన్నవంటి రచయితలు తమ నాటికల, ఏకాంకికల మూలమున సంఘ ప్రబోధమును, సాహిత్యాధారమును చేసిరి. యుద్ధాగ్ని శెట్టి ఆర్యబడినవి. భారత స్వాతంత్ర్య భానుడు గునగున ఉదయించెను. ఆర్థిక సమస్యము, తుల్య శ్రమ, తుల్య ప్రతిఫలము — ఈ మున్నగు సమస్యలు రచయితల బెదురొక్కునుచున్నవి. వీని పరిష్కారము నరయుటకై సాహిత్య నిర్మాణము జరుగుచున్నది. అనిశెట్టిచారి 'గాలి మేడలు', 'మాపూరు', 'బోయి భీమన్నగారి 'పాలేరు' మొదలగు నాటికలు ఈ సమస్యలతో నలసడుచున్నవి. వీనియందు క్రొత్త క్రొత్త రంగ ప్రయోగ విధములు పొడపూపుచున్నవి. చలనచిత్ర ప్రభావముచేగాబోలు నాటికయందు పాటలు తిరిగి కల యొత్తుచున్నవి. ద్విజీవన సంగ్రామానంతర సాహిత్యము విశిష్టాన్నత్యము సాధించలేదు కాని విస్తృతీయందు కొరవడి యుండలేదు.

స్వాతంత్ర్యానంతరము ఆంధ్ర రేళమునందు మాతన సాంఘిక జీవనము జాగ్రత్త పందెను. సాహిత్యము పండితులకు మాత్రమే కా కలియు, ఎల్లకకును సాహిత్య మార్గా

లోకము మానసికాలోగ్యమునకై అవసర మనియు గుర్తించబడుచున్నది. కాలవాఙ్మయము, వయోజన గ్రంథావళి పృష్ఠించుటకు ప్రకంప్యమైన కృషి జరుగుచున్నది. కాలసాహిత్యమునందు చింతా దీక్షితులు, గిడుగు వెంకట సీతావతి, నాళం కృష్ణారావువంటి సమర్థులు కొంతకు కొంత కాటవైచిరి. వర్తమాన యుగమునందు అనుబంధ సారస్వతము విస్తారముగ పెరిగినది. సాహిత్య విమర్శనము, చారిత్రక రచనలు, నిఘంటు నిర్మాణము, శాస్త్ర వాఙ్మయ జాతము, పత్రికలు మొదలగు భిన్న భిన్న ప్రస్థానములలో విశేషకృషి జరిగినది. సాహిత్య విమర్శనమునందు వేటూరి ప్రభాకరశాస్త్రి, రాళ్ళపల్లి అనంభ కృష్ణశర్మ, సురవరం ప్రకాశరెడ్డి మొదలగు ప్రముఖులు చక్కని కాట యేర్పరిచిరి. చారిత్రక రచనలయందు మల్లంపల్లి సోమశేఖరశర్మ, నేలూరి వెంకటరమణయ్య మున్నగు పలువురు ఆంధ్ర చరిత్ర వీధులలో నూతన ప్రభలను వెలుగజేసిరి. అసంపూర్ణమైనను సూర్యరాయాంధ్ర నిఘంటు నిర్మాణము గత అర్ధ శతాబ్ది సాహిత్యచరిత్రలో స్ఫూరింపదగిన విశేషాంశము. ఆంధ్రభాషా చరిత్రను పరిశోధించుటలో చిలుకూరి నారాయణరావు, కోరాడ రామకృష్ణయ్య, గంట జోగి దోమయాజీగారులు పదమెత్తి

నడచిరి. గ్రంథాలయోద్యమము సార్యజనీన విద్యా వ్యాప్తికిని, సాహిత్య రంగ విస్తృతికిని పరంపరయా శోధ్యదినది.

రెండు మూడు శతాబ్దములనుండి నిరంకుశ శ్రమకృష్టము, జమీన్ దారి వద్దతి అను తిరుగలిరాళ్ళ సదుమ విర్రాఙ్మయముగ విమరబడిన తెలంగాణమునందు అభ్యుదయ సాహిత్యము కొని వచ్చిన తేజోవిప్లవము ఆశ్చర్యకరము. నదీ ప్రవాహమువలె సాహిత్యజలములు కొండలనుగూడ నిక్కల్లముగను, నిస్తండ్రముగను అరుగడియగల నన్నివేళము ఇచ్చట గాంచవగును. చాళరథి, కాళోజి, పొట్లపల్లి, వానమామలై మొదలగు నిశిత రచయితలు ప్రజాభ్యుదయ దృష్టితో రచనలు చేయుచున్నారు. ఈ కవుల భావనా విహంగము తన చిన్న ప్రాంతముపై నెగురుటతో తృప్తిపడక విశాలాంధ్రముమీదను, విశ్వమానవ రంగముమీదను పక్షపాతము నెరపుచున్నది. ఈనాటి కాలకవులును, కథకులును గూడ విశ్వ కల్యాణమును మహోన్నతాదర్శమును - ఒక్కొక్కప్పుడు శుకాలాపము గానే యైనను - తమ జిలిబిలి రచనలలో ముందుంచుకొనుట నిక్కముగనే విశ్వకాంతికి ఆంధ్ర సాహిత్యపు కానుక గావచ్చును. అం. ల.

వచన రచనా పరిణామము

మనసులోని భావము ఇతరులకు తెలియజెప్పేటప్పుడు నోట సాధారణముగా పలికే వాక్యము వ్రాసలో పెట్టితే వచన మవుతుంది. పెద్దల వాగ్యవహారమే వచన రచనకు మూలము. పద స్వరూపము, వాక్యములో పదముల క్రమము, వాక్య నిర్మాణము, ఉక్తి వైచిత్ర్య, జాతీయమైన, పలుకుబడి మొదలైన వన్నీ వాగ్యవహారానుగుణముగా సహజరీతిని ఉండడమే వచన రచనకు పుర్యాద. పాట, పదము, పద్యము మొదలైన ఛందోబద్ధ రచనలవలె ప్రతిభా వ్యుత్పత్తులును ప్రత్యేకమైన నేర్పునుగల ఏ కొద్ది మందికి మాత్రమే రచించుటకు పాధ్యమైనదిన్నీ, అధిరుచి నవ్యాదయత అధికారము గల ఏ కొందరికి మాత్రమే ఆస్వాద యోగ్యమైనదిన్నీ శాక వచనము సర్వసాధారణముగా ఎల్లవారికిన్ని సులభసాధ్యమూ, సుబోధమూ అయి, సమస్తవిధ రచనలకూ నిత్యమూ ఉపయోగపడేదిగా ఉంటుంది. పరిమిత ప్రయోజనము పాటకీ, పద్యానికి ఉండగా వచనము అపరిమిత ప్రయోజనము సాధిస్తుంది. అది ఇది అనే భేదము లేక సమస్త రచనా వ్యాపారములకూ పనిజత్యేది అనీ, సూటిగా తేటతెల్లముగా ఉండే

నోటి మాటకు ప్రతిరూపమనీ వచనమును నిర్వచింపవచ్చును.

సాహిత్య వృష్టి సర్వసాధారణముగా ఏ భాషలో అయినా భావోద్వేగ జనితమై, ఛందోబద్ధమై హాయిగా పాడుకొని ఆనందించుటకు యోగ్యమై, పాట పదము పద్యము మొదలైన రూపములతో తొలుత ఆరంభ మవుతుంది. ఆలోచన, పరిశీలన, విమర్శన మొదలగు మానసిక వ్యాపారములలోని కుశలత ప్రధాన హేతువుగా తరువాతి కాలములో ఎన్నడో ఉత్పన్న మౌతుంది వచన సాహిత్యము. తెలుగు సాహిత్యములో వచన రచన ఆదిలో ఎట్లందెనో, వాఙ్మయ శాఖగా వచనము ఎప్పుడెప్పుడు ఏయే రీతుల పరిణమించినదో పరిశీలించుట ప్రస్తుత విషయము.

నన్నయభట్టు భారత రచనకు పూర్వము వచనము ఎట్లందెదో తెలిసికొనుటకు కావసములు తప్ప వేరార్ధారము లేదు. ఇప్పటికి లభించిన తెలుగు కావసములలో అతి ప్రాచీనములు క్రీ. శ. రి. ప శతాబ్దమునాటివి. అవి మొదలు వన్నయనాటివరకున్న గల కావసములనుబట్టి

ప్రాక్తిన్నయ యుగమునందలి భాషా స్వరూపమున్ను, వచన రచనా పరిణామమున్ను నిరూపించవచ్చును. క్రీ.శ. 7వ శతాబ్దములలో వాక్య రచన కేవలము ప్రాథమికావస్థలో ఉన్నట్లు కనబడుతుంది. 'కొట్టుంబున పాటకు కుండి కాళ్ళుక ఇచ్చిన పన్నన ఇరవది యాడి నాల్క మలు కుట్లు నేల'; 'దీని కాచి కుడిపినవారు భూమి దాన ఫలంబు'; 'వక్ర వలికినవారు పంచమహా పాతకంబు పడు'; 'స్వస్తి శ్రీ చోటమహారాజు ల్లేఖన్ ఎరిగ(ల్) దుగ రాజు యిచ్చిన పన్నన కొచ్చియపాట లేవ శమ్మాఠికిన్ తేని అచ్చినవాట్టు పంచమహాపాతకసంయుక్తు వ్వుగున్ అసివైరువు లికితమ్'. ఈ శాసన వాక్యములనుబట్టి ముల స్వరూపమున్ను, వాటి ఏకవచన బహువచనముల రూపములన్ను నాటి తమిళ, కన్నడ రూపములకు నన్ని హితముగా ఉండి తెలుగు భాష వాటినుండి ఇంకా బాగా వేరుపడలేదని గోచరిస్తున్నది. పదముల అన్వేష్య సంబంధము తెలిపే ప్రత్యయములు ఏ రెండు మూడు మాత్రమో కానవస్తున్నవి. క్రియలకు బదులు క్రియాజన్య విశేషణములే నిలిచి ఉన్నవి. క్రియాపదము తరుచు అధ్యాహారము అయినా, భావములు గ్రహించుటకు కావలసిన ప్రక్రియ నాటి వాక్యములలో లేకపోలేదు. క్రీ. శ. 9వ శతాబ్దికి వాక్యముల తీరు స్పృటము కావచ్చినది. దీర్ఘ వచనములే కాక పద్యముకూడా అన్వయ శుద్ధితో రచించుటకు యోగ్యముగా భాష రూపొందినది. తత్సమ తద్భవములతో తెలుగు పదములు పొత్తు కుదుర్చుకొని తెలుగుభాష స్వతంత్ర మార్గమున పురోగమిస్తున్నట్లు స్పష్టపడుతున్నది. ఈరీతిగా పెంపొందుటవల్లనే నన్నయభట్టునాటికి భాష కావ్య నిర్మాణ యోగ్యమైనది. తెలుగు దేశములో వివిధ ప్రాంతములలో కనబడిన నన్నయనాటి శాసనములు పరిశీలించి జయంతి రామయ్యవంతులు, గిడుగు వెంకటరామ మూర్తి వంతులు మొదలగు శాసన పరిశోధకులు పలుపురు తెలుగుభాష ఆనాడు సర్వత్ర ఏకరూపముతో ఉన్నదనీ, భారత భాషకున్న, ఆ కాలపు శాసన భాషకున్న వ్యత్యాసము లేదనిన్నీ పేర్కొన్నారు. నాటి శాసనములు వచన శైలిలో ఉండగా నన్నయ భారతములోని వచనము — వచన మనుటకంటె దానిని గద్య అనుట యుక్తముగా ఉంటుంది — పద్యకావ్య శైలిలో ఉన్నది. దీనికి ఒక కారణము కనబడుతున్నది.

సంస్కృతములో అదివరకు కావ్యములు పద్యమయములో, గద్యమయములో అయి ఉండగా గద్య పద్య మిక్రీతమై 'చంపుపు' అనే కొత్త కావ్యభేదము క్రీ. శ. 10వ శతాబ్ది ప్రాంతమున అవతరించి నన్నయ నాటికి

సంస్కృతములోనే కాక కొన్ని దేశ భాషలలోనున్న వాడుకలోనికి వచ్చి ' గౌడ్య రచన' అని ప్రసిద్ధి పొందుట వల్లనూ, ఈ విధమగు నూతన రచన తన భారతానువాదమునకు మిక్కిలి అనుకూలించుట చేతనూ నన్నయ గద్య పద్యాత్మకముగా భారతము రచించినాడు. ఇట్టి కృతులలో 'చందోబద్ధమై ఉండకపోవుట ఒక్కటే భేదముకాని, తక్కిన సర్వ విషయములలోనూ గద్యము పద్యశైలివే పోలి ఉంటుంది. నన్నయ రచనలో పద్యము వలెనే గద్యము కూడా అక్షర రమ్యత, ధారా చమత్కృతి, ప్రసాద గుణము మొదలైన లక్షణములు కలిగి, నాతి దీర్ఘమై ఇది గద్య, ఇది పద్యము అనే భేదము తెలియరానిదిగా ఉన్నది. కొన్ని చోట్ల గద్య ఎత్తుగడలో 'చందోబద్ధమై పద్యమువంటి నడకతో ప్రారంభమై వృత్తగంధి లక్షణానుసారిగా ఉన్నది; అంతమందు వాక్యము పూర్తిగాక వై పద్యముతో అన్వయిస్తున్నది. నన్నయారులు ఈ గద్యను 'వ' వచనమని వ్యవహరించుటచేతనే అనంతా మాత్యుడు 'చందోదర్శణములో 'గద్య మది రాఁ దెనుఁగుఁ గృతుల వచన మనఁగ దీపించుఁ గడున్' అని పేర్కొన్నాడు. వచనమని పేర్కొన్నా లక్షణమునుబట్టి అది 'గద్య' అని స్పష్టము. తెలుగులో పద్య విద్యకేకాక, గద్య విద్యకున్ను నన్నయభట్టే ఆద్యుడు. నిర్వచనముగా వ్రాసిన ఏ కొద్ది గ్రంథములో తప్ప సర్వ సాధారణముగా తెలుగు కావ్యము లన్నీ చంపుపులై ఉండుటకు నన్నయ పెట్టిన వరవడి కారణము. పద్య కావ్యములో ఏయే సందర్భములో గద్య వ్రాసిన సముచితమో నన్నయ భట్టు చక్కగా నిర్ణయించుకొని ఒక్క వ్యవస్థ ఏర్పరచుకొన్నట్లు కనబడుతుంది.

ఆశ్వాసారంభమున కథ ఉపక్రమించేటప్పుడు గద్య, వృత్తాంతము చెప్పేటప్పుడు, పూర్వ వృత్తాంతము సంగ్రహించి చెప్పవలసినప్పుడు, కొద్ది మాటలలో కథ ముగించవలసినప్పుడున్న గద్య, సంభాషణ, వాదోపవాదము, ఉపన్యాసము, ఉపదేశము, యాత్ర, ప్రకృతి శాస్త్రాధికముల కథనము మొదలగు సందర్భములలో గద్య, వర్ణనము, పట్టికలుగా విషయనిర్ణయమున్ను అవసరమైనపుడు గద్య, ఒక విషయమునుండి మరొక విషయమునకు మారునపుడు సేతువుగా గద్య, ఆశ్వాసాంతమున ఆశ్వాసాంతగద్య - ఇన్ని రీతులుగా గద్య వ్రాసి దానిని నీరస విషయములకు మాత్రము పరిమితము చేయక రసవద్విషయములు చెప్పటకున్న వాడుక చేసి, పద్యముతో సమాన గౌరవము గద్యకు చేకూర్చి నన్నయభట్టు చంపూ ప్రబంధ నిర్మాణము సార్థకముచేసినాడు. భారత భాగ

ములో నగటున నూటికి 46 వంతులు గద్య ఉండుటగూడా గమనించదగిన విషయము.

తిక్కన గద్య తిలుగు దిగువులు గలిగి, ఎక్కడి కక్కడ చిన్న చిన్న విరువులతో, సహజమైన తెలుగు నుడికారముతో ఆహ్లాదము గొలుపుతుంది. ఎర్రన గద్యరచన ప్రాధమ్యే ఒకచోట సంస్కృత పదముల పాలు, ఒకచోట తెలుగుపదముల పాలున్న అధికతరములై వర్ణనా ప్రధానమై ఉంటుంది. నృసింహ పురాణములో ఎర్రన 'స్తంభోద్భవ వచన' మను ఉత్కళికా ప్రాయమైన చిత్ర రచన చేసినాడు. ఇది తరువాతి ప్రబంధ కర్తలకు మార్గ దర్శకమైనది. శ్రీనాథ, సోమనాథుల గద్యలు ఉద్ధతములు; చిత్రపద గుణితములు. ప్రాధ సంస్కృతపద ప్రయోగముతో, స్పష్టమయిన కూర్పుతో యమకానుప్రాసాది కళ్యాణాంకారములతో కొంచెము దీర్ఘములై ఉంటవి. పోతన సుదీర్ఘ వర్ణనములకున్న, ఆధ్యాత్మిక విషయములు పవనస్థిండుటకున్ను పెద్ద పెద్ద గద్యలు ప్రవేశపెట్టినాడు. ప్రబంధములలోని గద్యలు బహుక్లిష్టములు, అనుప్రాస నిరంతరములు, దురవశోధములు. పాఠకులు సామాన్యముగా వాటిని చాటిపోయి పద్యములే అంతకంటె తేలికయని అవి చదువుతారు.

కాకతీయ యుగమునను, అంతకు పూర్వమును వచన రచన యె ట్లుండెనో తెలుసుకొనుటకు శాసనములే ఆధారము కాని వచనములో వ్రాసిన గ్రంథములు దొరకలేదు. ఇప్పటికి మన మెరిగినవాటిలో అతి ప్రాచీనమైన వచన గ్రంథము ఏకామ్రనాథుని ప్రతాప చరిత్ర 15 వ శతాబ్దము తొలి యర్థ భాగములో వ్రాసినదై యుండవచ్చును. కాకతీయుల వృత్తాంతమును తెలుపు చారిత్రిక గ్రంథమిది. ఇందులోని వచన రచన నాటి వచన శాసనముల భాషను పోలియున్నది.

'వచనము' అను పేర గద్యగా వ్రాసిన స్తోత్రములు క్రీ. శ. 15, 18 వ శతాబ్దములలో వెలువడ్డవి. తిలకపద జాలముతో సుబోధకముగా ఉన్న ఈ వచనములు పాటల వలె రాగయుక్తముగా పాడుటకు అనుకూలమైనవి. 'సింహగిరి నరహారి వచనములు', 'శతగోప విన్నవములు', 'శాశ్వపాక వెంకట తిరుమలయ్యగారి' 'వేంకటేశ్వర వచనములు' మొదలైనవి ఈ తరగతివి. 'భవానీ మనోహర వచనము', 'కాళికాధీశ్వర వచనము', 'భారత సావిత్రి' అనేవి త్రైవంశాబ్దములో ప్రసిద్ధిపొందిన రచనలు — బహువ్యాప్తి పొంది నేటికిన్ని పారాయణములో ఉన్నవి.

ఈ స్తోత్రములలోని 'వచనము', పురాణములు ప్రబంధములు మొదలైన చంపూకావ్యములలోని 'వచనము' న్ను

మాత్రమే పద్యభాషను పోలిన గద్యలో ఉన్నవి. కాని ఇతర వచన గ్రంథములే కాక కావ్యేతరములైన పద్య కృతులలోని - అనగా ఛందోవ్యాకరణాలంకారాది గ్రంథములలోని - వివరణము, తెలివిడి, అవతారిక అనే పేర్లుగల వచన భాగములున్ను వచన లక్షణానుసారముగా వ్యావహారిక భాషలోనే ఉన్నవి. మరుగుపడి ఎవరికిన్నీ ఎరుకలేని ఈవిషయము గిడుగు వెంకట రామమూర్తి పంతులుగారి అసాధారణ పరిశోధనలవల్ల బయలు పడినవి. అప్పకవీయము, రంగరాట్ ఛందము, లక్షణ శిరోమణి, సర్వలక్షణసార సంగ్రహము, కవి జనాంజనము మొదలైన అనేక గ్రంథముల శాశ్వతప్రతులున్ను, క్రీ. శ. 1820 వ సంవత్సరమునకు పూర్వము ముద్రించిన అచ్చుపుస్తకములున్ను పరిశీలించుట వల్ల ఇది స్పష్టపడినది. అప్పకవి తన గ్రంథమునకు ఆధారముగా పేర్కొన్న కాలసరస్వతీ యము (ఆంధ్రశబ్ద చింతామణికి టీక)లో వివరణమంతా వ్యావహారిక భాషలో ఉన్నది. శాస్త్రుగ్రంథములు వచనములో వ్రానేటప్పుడు అట్టి భాషలో వ్రాయుటే సంప్రదాయము. దానిని అనుసరించి అప్పకవి వచన మంతా వ్యావహారిక భాషలో వ్రాయగా పరిష్కర్తలు దానిని గ్రాంథికభాషలోనికి మార్చివేసినారు. గిడుగు వేంకట రామమూర్తి పంతులుగారున్ను, వారి కుమారులు సీతాపతి పంతులుగారున్ను ఆ గ్రంథమును యథామాతృకముగా ఉద్ధరించినారు (వావిళ్ళవారిది క్రీ. శ. 1824 లో ప్రకటించినారు). దానికి వారు వ్రాసిన విపులమైన పీఠికలో ఈ విషయమంతా స్పష్టముచేసినారు. అప్పకవి వచన రచనకు ఉదాహరణము: 'మేరు చక్ర మనగాను ఇన్నవ ఛందమునందు ఎన్నేసి లఘువుల వృత్తములు ఎన్ని యని యడిగితేను సరిచెప్పేటి విధము: మొదల అడ్డ వీధిగా రెం డిండ్లు వ్రాసి యా క్రిందను వెంబడిగాను రెండు పార్శ్వములయందున్ను ఒక్కొక్క యిల్లు మించియుండే టట్లుగాను మొదటి వీధితో గూడాను ఇరువైయారు అడ్డ వీధులుగాను గీటులు తివించి ఉభయ పార్శ్వములయందున్ను మించియున్న కడపటి యిండ్లను మీది యిండ్లు మొదలుకొని అన్ని యిళ్ళాను తప్పకుండాను ఒక్కట్లు పెట్టి మీది వీధినున్న రెక్కలక్రిందను దిగువవీధియందు నిడువుగాను ఒక్కొక్క యింటను ఆ రెక్కలను క్రింద ఉండేటట్లుగాను వ్రాసేది. ఇటువలెనే వ్రాసేను మీది వీధి కంటె క్రిందివీధిని ఒక్కొక్కయిల్లు ఎక్కువ అవుచును వచ్చును' (అప్ప కవీయము — IV. 188). అప్పకవి కాలమందున్ను, అతనికి పూర్వమున్ను, ఏమృతమున్ను సార్యత్రికమైన ఈ సంప్రదాయమునే వైని పేర్కొన్న

తెలుగు కావ్యము

ఛందోవ్యాకరణాలంకారాది గ్రంథముల రచయితలు అవలంబించినారు.

రాయచాచకము (క్రీ. శ. 18 వ శతాబ్దము) మధురా పురాధిపతి విశ్వనాథనాయకుని స్థానాపతి విజయనగరమున ఉండి కృష్ణదేవరాయల పట్టాభిషేకము మొదలు కళింగ దండయాత్రవరకు అరిగిన విషయమును తన ప్రభువగు 'మహామండలేశ్వర కాళివిశ్వనాథ నాయనయ్యవారి దివ్య శ్రీ పాదపద్మములకు' నివేదికగా వ్రాయించిన గ్రంథము. దేశచరిత్రకు వలెనే తెలుగు వచన చరిత్రకున్న ఇది మిక్కిలి ముఖ్యమైన గ్రంథము. ఇది కథా ప్రారంభములో ఉన్న పంక్తులు విద్యానగరమందు వీర వృసింహరాయులు వారు..... పేరోలగంబై కూర్చుండగాను మాటయెనిమిది తిరువతులనుంచిన్ని తీర్థ ప్రసాదములున్న డత్తైసెందు దేవస్థలాంసుంచి విభూతి గంధ ప్రసాదములున్న రాగా యెదురుకొని ప్రత్యుత్థానము జేసి అంజలిచే నందుకొని శిరసావహించి స్థలాంతరాల నుంచిన్నీ వచ్చిన అయ్యం గార్లనున్నూ ఆరాధ్యపీఠం వారలనున్నూ ఉచితాననముల యందు కూర్చుండ నియమించి....'. ఈ వాక్యము 50 పంక్తులున్నది. మాటవదవారు పుటలున్న ఈ రాయచాచకము ఆంధ్రసాహిత్య చరిత్రవ్రాసారు తమ పత్రికలో ప్రకటించినారు. తలికోట (రాజసి-శంకడి) యుద్ధానంతర వృత్తాంతము చిత్రించిన 'కర్నాట రాజవృత్తాంతము'న్ను, 'శంజాపూరి ఆంధ్రరాజుల చరిత్ర' అనే గ్రంథమున్నూ నాటి భాషా స్వరూపము నిరూపించే చక్కని వచన గ్రంథములు..

తెలుగులో తత్వశాస్త్ర గ్రంథాలు విస్తారముగా ఉన్నవి. ఆ శాస్త్రములలో నిష్ఠాశులైన ప్రసిద్ధ పండితులు సామాన్య పాఠకులకు కూడా అవి సుబోధములై ఉండవలెననే ఉదార సంకల్పముతో వాడుకభాషలో వ్రాసినారు. 'సాత్విక బ్రహ్మవిద్యా విలాసము', 'వేదాంత సారసంగ్రహము' 'అక్షావధ్యాంత చండ శాస్త్రము', 'సిద్ధాంతసారము', 'వాసుదేవ మననము' మొదలగు అనేక గ్రంథములు కాగా వాడుకలో ఉండేవి. ఈ గ్రంథములలోని రచనకు ఉదాహరణము: 'అసురాంశుల బుట్టినవారి లక్షణములు చెప్పేము. క్రుతులకు విపరీతాధాములు కల్పింతురు. విష్ణుదూషణ చేతురు. విష్ణుభక్తులను ద్వేషింతురు. వారితో వాదించవోవద్దు. వారు చెప్పే క్రుతిస్పృహింహస పురాణాలయొక్క విపరీతాధాములు వీవు యెల్లకాలము దిద్దుకోనే సరిపొయ్యిని. వీవు దిద్ది చెప్పి వాయనా వారు నమ్మి వడనే వడరు. నమ్మి వడిరా విశేష మార్గాన వడవనే వడవరు. అదిగాన ఉ

శిష్యోత్తమా అనునా వారికి బోధించవోక. విన్నాశ్రయించిన భగవద్భక్తుల వారికి మేము నీకు చెప్పిన సాత్వికబ్రహ్మ విద్యా నానము యొక్క రీతులు వదలించి కృతాధులం జేయుము.' మద్రాసు ప్రభుత్వ ప్రాచ్య గ్రంథమాలలో 88 వ గ్రంథముగా క్రీ. శ. 1852 లో ప్రకటించిన బ్రహ్మవిద్యా సుధార్థవమనే తత్వగ్రంథము, పరమానందతీర్థయతి వ్రాసినది. వాటిని పోలియున్నది. ఈ సంప్రదాయమునే అనువరించి వెంకటగిరి మహారాజులు, శ్రీ వెలుగోటి సర్వజ్ఞ కుమార యాచేంద్ర భూపాలురు అనేక తత్వగ్రంథాలు వ్రాసినారు. మనస్సాక్ష్యమనే గ్రంథములో 'వ్యాకరణ శిక్షితముగా వ్రాసితే కొందరికి తాత్పర్యము భిన్న మగునని యెంచి ఈ గ్రంథాభిప్రాయము అందరికి జక్కగా తెలియవలెనని వాడుకగా నుండు మాటలలో వ్రాసినాడను' అని పేర్కొన్నారు.

తత్వ గ్రంథములకువలెనే వివిధ శాస్త్రములకు సంబంధించిన గ్రంథములున్న గడచిన శతాబ్దాదిని వ్యతపోర సిద్ధమైన భాషలో వ్రాయబడినవి. అల్లాడి రామచంద్ర శాస్త్రీగారి 'సిద్ధాంత శిరోమణి' (క్రీ. శ. 1887) - కర్తవ్యవరో తెలియదు., 'భూగోళ దీపిక' (క్రీ. శ. 1848), వశ్యం వాసుదేవ పరబ్రహ్మ శాస్త్రీలవారిచేత మిక్కిలి స్పష్టముగా తెలిసేటట్లు రచింపబడ్డ జాన్ ప్రైయర్ డామ స్కూపాలీయ మనే 'వ్యవహార దర్శనము' (క్రీ. శ. 1851) మొదలైన ధర్మశాస్త్ర, జ్యోతిష, సిద్ధాంత, వైద్య, భరత శాస్త్రాది గ్రంథజాలం పరన, పాఠనములకు విరివిగా ఉపయోగపడుతూ ఉండేవి. శాస్త్ర గ్రంథములెట్టి భాషలో ఉన్నవో తెలుసుకొనుటకు 'భూగోళ స్వరూప లక్షణాది విషయము'నుండి యెత్తి వ్రాసిన పంక్తులు: 'సర్వజన సాధారణముగా దూరమునందు గల పర్యత గృహారామాదులను జూచేయెడల వాటి అగ్రభాగమును కనుచున్నాము కాని ఆదిభాగమును కనుట లేదు, పిమ్మట వాని నమీచమునకు పోవునెడల క్రమముగ ఆదిభాగమును కంటున్నాము. ఈ పాతువువలన భూమి పర్యతో వృత్తముగా నుండక వలకవలె ననుముగా నుండిన పక్షమునందు మీద చెప్పిన దూరస్థమగు పర్యకాదుల యాద్యంత్య భాగములు ఏక కాలమునందు కనుపించును గాని అగ్రభాగము మాత్రము కనుటదదు'.

తెలుగు దేశములో ఇంగ్లీషు విద్య ప్రారంభమైన కాలమునందే కథావాఙ్మయము అవతరించినది. విశాఖ పట్టణములో నివసించి ఉండే గోడే నారాయణ గజపతి రాయనింగారు క్రీ. శ. 1811 లో ఇంగ్లీషులో ప్రకటితమైన 'చార్ దర్శిమ' కథలు లోకోపకారముగ తెలుగు

భాషలోనికి యెఱ్ఱమిల్లి మల్లికార్జునుడు అనే త్రాహ్మణుని చేత అనువదించబడినారు. ఆ గ్రంథ పీఠికలో 'వ్యాకరణ పద్ధతిగా గ్రంథము చేసేయెడల నర్వజన సాధారణము కాకపోవడమే కాక దేశీయ భాషాచమత్కారము బోధ పడక, విరసమానని తోచి స్త్రీ పురుషులు వకరితో వొకరు మాటలాడునట్లు సులభముగా అర్థమయ్యేలాగున సంక్షేపముగా జాతీయరసముతో ఈ గ్రంథము సేయ నిశ్చయించడమైనది. కనుక ఇందుకు సమస్తమైనవారు హర్షించవలసినది' అని గ్రంథకర్త తమ ఆశయమును స్పష్టముగా వెల్లడించెరి.

క్రీ. శ. 1819 లో 'విక్రమార్కుని కథలు' న్ను, క్రీ. శ. 1884 లో 'వంచతంత్ర కథలు' న్ను ఫోర్ట్ స్టె సెంటు జార్జి కళాశాలలో ప్రధానోపాధ్యాయులగు రావిపాటి గురుమూర్తి శాస్త్రిగారు వ్రాసినారు. అవి ఎన్నో పర్యాయములు పునర్ముద్రితము లైనవి. కాంగోజరాజు కథలు, తాతాచార్యుల కథలు, తెనాలి రాముని కథలు, శుక సప్తతి కథలు, జేతాళ పంచవింశతి, పలుకని పద్యాక్షి కథలు మొదలైన గ్రంథములతో కథా సాహిత్యము వర్ధిల్లి విస్తార వ్యాప్తిని పొందినది.

క్రీ. శ. 1820 లో చెన్నపట్టణములో ఉపయక్త గ్రంథకరణ దేశభాషా సభ (ది మద్రాస్ లిక్వైట్స్ పర్సా క్యుల్టర్ సొసైటీ) ఏర్పడి బదులలో పాత్ర్య గ్రంథములుగా నిర్ణయించదగిన పుస్తకములు, అనేక విషయములకు సంబంధించినవి, ప్రకటించినది. కాలబోధకు నాడు దేశమందంతటా వాడుకలో ఉన్న పుగూరి సీతారామ శాస్త్రిగారి పెద్దకాలిగీడు మొదలుకొని పెద్ద తరగతులలో బోధించే 'మహాపురుషుల జీవితములు', 'ఇంగ్లాండు దేశ చరిత్ర' 'భూగోళము' వరకున్న గల బడి పుస్తకములు క్రీ. శ. 1820 మొదలు క్రీ. శ. 1858 వరకూ వ్యావహారిక భాషలోనే సుప్రసిద్ధ పండితులచే వ్రాయించబడినవి. ఉ. సభకు కొంత కాలము రావిపాటి గురుమూర్తి శాస్త్రిగారు అధ్యక్షులు. పరవస్తు చిన్నయసూరిగారు ఆ విమ్మట అధ్యక్షులుగా ఉన్న కాలములో అనేక గ్రంథములు మహమ్మదు చరిత్ర' (క్రీ. శ. 1858), 'జాను బన్యను చరిత్ర' (క్రీ. శ. 1858), 'అమెరికాను కనిపెట్టిన చరిత్ర' (క్రీ. శ. 1858) మొదలైనవి వాడుక భాషలో ప్రకటితములైనవి. కాంచీపురము పచ్చయప్ప మొదలారిగారి విద్యా కాలయందు ఆంధ్ర గీర్వాణ ప్రధానోపాధ్యాయులైన వైయాకరణము రామానుజాచార్యుల వారితో కలిసి దిన్నయసూరి భారతములో ఆది పర్వము పరిష్కరించి క్రీ. శ. 1847 లో ప్రకటించినాడు. ఏడవవైపు పుటలో

పద్యములున్న కుడివైపు పుటలో ఆ పద్యములకు పరియైన వచనమున్ను ముద్రింగబడినవి. వచన భాగము వ్యావహారిక భాషలో ఉన్నది. ఈ క్రింది వాక్యములు అందులోనివి. 'ఓ యయాతి మహారాజా నీవు సకల ధర్మాధికముల నెఱింగిన వాడవు. నీవు సమస్తలయిన లోపల వ్యాపారముల నెఱింగిన వాడవు. గనుక మాకు పుణ్య లోకము లేమైనా గలవా చెప్పవయ్యా అని యడుగగా మీకు పుణ్య లోకములు గలవని చెప్పిన యయాతి మాటలు విని వారు ముగ్ధులన్ను సంతోషించి మేము నీ కూతురు విడ్డలైన మనుమల మని తమ్ము నెఱింగించి పుణ్య లోకముల నిచ్చిరి. ఆ యయాతి ఆ సత్పురుషుల సాంగత్యమువలన తానున్ను, తన మనుమలున్ను ఊర్ధ్వ లోకమునకు పోయిరి'.

ఇంచుమించు ఈ కాలములోనే సి. పి. బ్రౌను దొర వారు పెక్కుమంది పండితుల సాయముతో తెలుగు భాషా వాఙ్మయముల విషయమున ఎంతో పరిశోధన చేసి ప్రాచీన గ్రంథములను పేకరించుట, వాటిని ముద్రించుట, వాడుక భాషలో నిఘంటువు లచ్చొత్తించుట మొదలగు కార్యక్రమములు కొనసాగించి గొప్ప సంచలనము కలిగించినారు. వ్యాసము, వారాహస్మిక, ఇంగ్లిషు భాషలోనుంచి విజ్ఞాన గ్రంథములు తెలుగులో ప్రవేశ పెట్టుట మొదలయిన రచనలను వాడుక భాష తగిన సాధనముగా నాడు రూపొందినది. వచన రచన కీర్తిగా ఒక వ్యవస్థ చక్కగా ఏర్పడి, గ్రంథ రచన విరివిగా సాగుచూ ముద్రణ పోక ర్యము కొత్తగా వచ్చుటవల్ల విద్యా విజ్ఞానముల ప్రచారము వృద్ధిపొందే అవకాశము ఏర్పడగా ఈ పురోగతి కడ్డు తగిలి వచన రచన సహమార్గమున పెట్టిన పరిస్థితులు క్రీ. శ. 1858-57 లలో తటస్థించినవి.

క్రీ. శ. 1857 సంవత్సరములో మద్రాసు విశ్వ విద్యాలయ స్థాపనము జరగినది. అప్పటికి ప్రభుత్వ కళాశాలలో ప్రధాన పండితుడుగాను, ఉపయక్త గ్రంథకరణ దేశ భాషా సభకు అధ్యక్షుడుగాను వెలుకుబడి, ప్రాబల్యము సంపాదించుకొని గొప్ప పండితుడనే ప్రఖ్యాతి వహించిన పరవస్తు చిన్నయసూరి పంచతంత్ర లీతోవదేశ కథలు ఆధారముగా మిత్రలాభము, మిత్రభేదము అనే రెండు భాగాలు మాత్రము వ్రాసి 'నీతి చంద్రిక' అనే పేరుతో, కొత్త రకము వచన రచన చేసి దానిని ప్రకటించినాడు. సమకాలికులు కొందరు ఈ కొత్త పద్ధతిలో వ్రాసిన వ్రాశపట్ల తమ వ్యతిరేక భావమును వ్యక్తము చేసినా పండితులు కొందరు దానిని మిక్కిలి కొనియాడి గౌరవించినారు. అదివరకు గొప్ప గొప్ప పండితులు వక్యం

తెలుగు వాఙ్మయము

వాసుదేవ పరబ్రహ్మశాస్త్రు, జూలూరి అప్పయ్య పండితుడు, రావిపాటి గురుమూర్తి శాస్త్రు, వైయాకరణము రామానుజాచార్యులు మొదలైనవారు దురవగాహములైన శాస్త్ర విషయములూ, ఉత్కృష్ట భావములూ మిక్కిలి స్పష్టముగా తెలిసేటట్లు వాడుక భాషలో వ్రాయగా, ఆనాటి చాల శాలిశలు ఎవరిమట్టుకు వారు తేలికగా చదువుకొని ఆనందించి విజ్ఞానవంతు లగుట కుద్దే శించి సులభ వచనముగా సంస్కృతములో వ్రాసిన హితోపదేశ పంచతంత్ర కథలు చిన్నయసూరి శబ్దాలంకార వైచిత్ర్యో, పదాడంబరముతో ప్రాచీన పద్య కావ్య భాషలో వ్రాసినాడు. చిరుమీల మాటలు, తిమి తిమింగిలముల భాషణములుగా వ్రాసినాడనే నిందకు పాల్పడిన డాక్టర్ సామ్యయ్యతో జాన్సన్ అవలంబించిన శైలిని మించుట మాత్రమే కాదు, చిన్నయసూరి కున్న గొప్ప గనము సాటి పండితుల వాడుకలో నున్న జీవద్రూపము లను గ్రామ్యము లని నిరసించి, పద్య కావ్యములలో మాత్రమే కానవచ్చు వ్యవహార చ్యుతములయిన నామ క్రియా రూపములను, ఇతర వ్యాకరణ కార్యములను చేపట్టుట కూడాను. కళాశాలా తరగతులలో విద్యా ప్రమాణము వృద్ధి చేయవలెనని ప్రథమ శాస్త్రు పరీక్షకు, పట్ట పరీక్షకున్న ఇది పాఠ్య గ్రంథముగా విశ్వ విద్యాలయము వారు నిర్ణయించుటవల్ల దీనికి మరింత ప్రాధాన్యము వచ్చినది. కొత్త ఒకవింత కనుక ఈ వింతపద్ధతి పలువురు అనుసరించినారు. క్రమంగా అదే పరిపాటిఅయి నిజమైన వచనరచనాసంప్రదాయము, పూర్వపు వచన వాఙ్మయమున్ను నానాటికి విస్మృతి పథాన పడి అడుగంటినవి.

చిన్నయసూరి సంప్రదాయమున కెదురు తిరిగి పద్య కావ్య భాషలో వచన మెందుకు వ్రాసినాడో కారణము తెలుసుకొనుటకు రక్షిణదేశ వాఙ్మయములోని వచనభాషోద్భవవచ్చును. మధుర, తంజావూరు, మైసూరు ప్రాంతములలో క్రీ.శ. 18 వ శతాబ్దమునందు కావ్యభాషలో వచన గ్రంథములు వ్రాసియున్నట్లు ఇటీవల సుమారు 40 సంవత్సరముల క్రిందట బయలు పడినది. తమిళ దేశములో నివసినూ, తమిళము నిత్యవ్యవహార భాషగాగల ఈ రచయితలు తెలుగుదేశములో ప్రజావ్యవహారములోనూ, వచనరచనలోనూ ఆ సమస్త భాషకు దూరముగా తొలగి ఉండుటవల్లనూ, కావ్యభాషే ఎక్కువ పరిచితమై సులభసాధ్యమై ఉండుటవల్లనూ, తెలుగు పద్యకావ్యములు మాతృకలుగా పెట్టుకొని రంధాన్యయ వ్రాయమైన వచనము వ్రాయుటవల్లనూ పద్యశైలిని పోలిన గద్యరచన చేయుట అవసరమైనది. మధురాపతి విజయరంగ చౌక్క

నాథుడు (క్రీ. శ. 1708 - క్రీ. శ. 1784) స్వయముగా వచన గ్రంథములు వ్రాయుచే కాక వచన రచయితల నాడరించి రక్షిణదేశమున నివాస మేర్పరచుకొన్న వారికి కావ్య పురాణ ప్రబంధాదులు వచనరూపమున అందజేసినవాడు. నముఖము వెంకట కృష్ణప్పనాయకుడు, కుందుర్తి వెంకటాచలకవి, శ్యామరాయకవి, శ్రీపతి రామభద్రకవి మొదలైన పలువురు గ్రంథకర్తలు అక్కడి వారే. వీరి గద్యరచనలు చూచి చిన్నయసూరి అట్టి వచనము వ్రాసినాడనుటకు ఇవి ఉన్నట్లు నా డెవ్వరికి తెలియనే తెలియ పోవుట నిశ్చయము. అయితే, చిన్నయసూరి తమిళ పరిసరములలో పుట్టి పెరిగి మద్రాసు తెలుగు తన కుటుంబములో సన్నిహిత బంధువర్గములో నిత్యవ్యవహారములో ఉండుటవల్ల, తనతో సమకాలికులైన ఇతర పండితులవలె సంప్రదాయ సిద్ధముగా వస్తూఉన్న వ్యావహారిక భాషలోకంటె గ్రాంథిక భాషలో రచన చేయుటయే సులభతరమై యుండుటవల్లనో, లేక తన అసమానవ్రజ్జ ప్రకటించుకొనుటకు 'గద్య' ఎక్కువ ప్రయోజనకారి అనో వచనరచన కావ్యభాషలో చేసి ఉండ వచ్చును. ఒక రొక చిన్నగ్రంథము తమకు సచ్చినభాషలో వ్రాయుటలో దోష మే మున్నది గా ఇతరులు దానిని ఆదర్శముగా పెట్టుకొనుట, అనుకరించుట, సంప్రదాయ సిద్ధముగా వస్తున్నపద్ధతికి వైటొలగుచేకాక దానిని గ్రామ్యమని నిరసించుట - వీనిలో నున్నది దోషము.

గ్రాంథికభాష వచనరచనకు ప్రవేశపెట్టుటవలన నోట పలికే మాటకూ, చేతివ్రాతకూ ఉండవలసిన పన్నిహిత సాబంధము విచ్చిన్నమయి పోయినది. భాషకు జీవ వికారము చేకూర్చే పలుకుబడి సన్నగిలిపోయినది. పదాడంబరము, శబ్దచిత్రణము ఎక్కువై పోయినవి. రసభావముల ఉండవలసిన ప్రాధాన్యము పైవేషమైన భాషకు వచ్చి భాషాజ్ఞానమే పాండిత్యమునకు, పరీక్ష చదువులకున్ను కొలతబద్ధ అయినది. అయినా లోకము అదే కా గమకొని, దానినే మెచ్చి వాడుకమాటలను గ్రామ్యమని నిందించినది. చిన్నయసూరి వచనరచనము కఠినము చేస్తే, పదాడంబరము పరాకాష్ఠ పొందే రీతిని దీర్ఘ సమాస, యమ కానుప్రాస భూయిష్టముగా చిన్నయసూరి విడిచిపెట్టిన సంధి, విగ్రహములు వ్రాసి కఠినతరము చేసినారు - కందుకూరి వీరేశలింగం పంతులుగారు, కొళ్లొండ వెంకట రత్నం పంతులుగారున్ను. అయితే వీరేశలింగం పంతులుగారు సంధి, విగ్రహముల శైలి వచనరచనకు ఎంతమాత్రమున్ను యుక్తము కాదని వెనువెంటనే గ్రహించి రాజశేఖర చరిత్ర మొదలయిన ఇతర గ్రంథములన్ని తేలికగా ఉండే గ్రాంథిక

భాషలో వ్రాయడమేకాక హాస్యరస ప్రధానములైన ప్రహసనాదులలో వ్యావహారిక భాష పాత్రోచితముగా ప్రవేశపెట్టి ఆ రచనలు సార్థకము చేసినారు. చిలకమర్తి లక్ష్మీనరసింహంగారు, పానుగంటి లక్ష్మీనరసింహారావుగారు మొదలైన గ్రంథకర్తలు వీరేశలింగము పంతులుగారి సులభ గ్రాంథిక రచననే అనుసరించినారు. అదే పరిపాటి అయినాటకము, నవల, కథ, వచన సాహిత్యము, శాస్త్ర గ్రంథములు, చరిత్ర, వ్యాసములు, పత్రికా రచన మొదలయిన సమస్త రచనలూ గ్రాంథిక భాషలోనే రాసాగినవి. తెలుగు దేశములో అన్ని ప్రాంతాలలోనూ వ్యావహారిక రచన మచ్చుకైనా కానరాకుండా పోయినది. దాని స్థానములో గ్రాంథికాంధ్రము వెలకొన్నది.

ఎందువల్ల నంటే, పరవస్తు చిన్నయసూరిగారు, లేకము రామానుజసూరిగారు, కరాలపాటి రంగయ్యగారు, నిశ్చింత తేవప్పెరుమాళ్లయ్యగారు మొదలయిన రక్షిణ దేశపు తెలుగుపండితులు కొందరు వ్యావహారిక భాష ఎట్టి గ్రంథములలోనైనా వాడకూడదని నియమము చేసుకొన్నట్టు వారు వ్రాసిన వ్రాతలను బట్టిన్నీ, వారు పరిష్కరించిన గ్రంథములనుబట్టిన్నీ ఊహించవచ్చును. వారు ఉపాధ్యాయులుగాను, అచ్యుకూటములలో పరిష్కర్తలుగాను కొంత అధికారము వహించి ఉండుటచేత వారి మతము వ్యాపించినది. భారతాది ప్రాచీన గ్రంథము లన్ని వారి పరిష్కరణమువల్ల పాడయి ఉన్నవి. వారికి అనిష్టములయిన ప్రాచీన నవీన రూపములు పూర్వకవులు బుద్ధి పూర్వకముగా వాడినవే అయినా అచ్యులో మారిపోయినవి. నానావిధ ప్రయోజనములు గల వ్యావహారిక భాష అప్పకవీయాది లక్షణ గ్రంథములలోనిది, తత్త్వ గ్రంథములు, శాస్త్రములు, కథలు మొదలయిన రచనలలోనిది పునర్ముద్రణములలో గ్రాంథికీకరణము పొంది రూపుమాని పోయినది. రావిపాటి గురుమూర్తిశాస్త్రిగారు క్రీ. శ. 1884 లో వ్యావహారిక భాషలో రచించి ముద్రించిన పంచతంత్రము క్రీ. శ. 1870 వరకున్న అనేక ముద్రణములలో అట్లే ఉండి ఆ పిమ్మట కావ్య భాషలోనికి మారిపోయి అచ్చుపడ్డది. వ్యావహారిక భాషా విషయమున పూర్వులకు గల గౌరవము, దానివల్ల వారు సాధింప దలచిన ప్రయో

జనమున్ను గుర్తించక దానిని గ్రామ్య మని నిరసించి రూపు మాపి దాని స్థానమున గ్రాంథిక భాష వెలకొల్పి దేశభాషకు అపరిమితమైన నష్టము కలుగజేసినవారైనారు.

దేశములో పర్వవిధ రచనలూ గ్రాంథికాంధ్రములో ప్రవర్తింజూ ఉండడమువల్ల పండితుల పోషణా పరిష్కారమూ అత్యంతావసరములై భాషా వ్యవసాయ మంతా వారి హస్తగత మయిపోయినది. భాషా పాండిత్యము ఇంతో అంతో సంపాదించిన పండితుడే కవి, పండితుడే పరిష్కర్త, పండితుడే గ్రంథ నిర్మాత; ఎంత విజ్ఞానము పురాతనమైనది గాని, పాశ్చాత్య భాషా పరిచయమువల్ల గడించినదిగాని సంపాదించినవాడయినా కొత్త చదువులు చదివినవాడు తనకు తెలిసిన విషయము ఇతరులకు తెలియ తెచ్చుటకు, గ్రంథ రచన చేయుటకు వెనుదీసేవాడు. కొత్త కల్పనలు, ఊహలు స్వతంత్ర రచనలుగా బయలుపడ వీలులేకుండా భాషకు సంబంధించిన కృత్రిమ ప్రమాణము, వ్యాకరణ శృంఖలములున్న అడ్డువడినవి. తెగించి వ్రాసినవారయినా ప్రాచీన భాష భాగా అం వడక, దాని స్వరూపము మర్యాద చక్కగా ఎరుగక రచయితలు అటు ప్రాచీనమూ కాక, ఇటు నవీనమూ కాక, పాండిత్యము లేక, ప్రతిభ లేక కృత్రిమమైన, వెక్కిరింపకు వీ లిచ్చే రీతి రచనలు చేస్తూ వచ్చారు. లోకముకూడా ఇస్తే, తెస్తే, చేయడం, వ్రాయడం, నాలుగో, అయిదో, వాటి, వాణ్ణి మొదలైన రూపాలు లేని ఏ భాష అయినా గ్రాంథిక మనుకొని పంకోషవడుతున్నది. భాషకు కలిగిన ఈ దురవస్థను తప్పించి నిజమయిన వచన రచనా సంప్రదాయమును పునఃప్రతిష్ఠితము చేయవలెనని వ్యావహారిక భాషావాదులు 40 ఏండ్లనుండి పాటుపడుతున్నారు. వారి కృషిఫలితముగాను, స్వతంత్ర వాతావరణము సిద్ధించుట వల్లనూ సమస్త వచన రచనా వ్యాపారానికన్నీ వ్యావహారిక భాష వాడుకలోనికి వచ్చినది. సరస రచనలతో ఉరుకులెత్తుచున్నది నవ్య సాహిత్యము. అది సముచిత ప్రమాణము, ప్రతిష్ఠ గడించుకొన్నది. వదులలో వందలలో ఉండే రచయితల సంఖ్య వేలు దాటి లక్షలకు పెరిగినది. వచన రచనకు చెప్పిన నిర్వచనము నేటికి సాధ్యముయినది. తె. వెం. ర.

తెలుగు కన్నడముల పరస్పర సంబంధము

రాక్షిణాత్మ భాషలగు తమిళము, తెలుగు, కన్నడము, మలయాళము, తుళు అనునవి పుట్టుకచేత ఒకే భాషావర్గమునకు, లేక, భాషా కుటుంబమునకు సంబంధించిన వయినను వానిలో సంస్కృతము నత్యధికముగా

గ్రహించినవి తెలుగు, కన్నడము, మలయాళము. మలయాళము నవీనమగుటచే మనము ప్రస్తుత మా భాషను గ్రహింప నక్కరలేదు. తక్కిన రెండు భాషలును అనగా తెలుగు, కన్నడములు ఏకైక రీతిని ఒకే వాహినియం

తెలుగు వాఙ్మయము

దుర్బలించిన రెండు పాఠాలవలెను, ఒకే కొమ్మను పూచిన రెండు పూవులవలెను, ఒకే గర్భమున బుట్టిన కుమారులవలెను, అవినాభావ సంబంధము గలిగి యున్నవి. దీనికి కారణములు: (1) తెలుగు, కన్నడములు మాటలాడు ప్రాచీనములు వైసర్గికముగ నొకే భాషాభాగము వంటివైట్టికొని యున్నవి; (2) ఇవి భాషాతత్వము ననుసరించి చాడితాత్య ద్రావిడభాషా కుటుంబమునకు చెందినవి; (3) భాషకు స్థిరత్వము కలుగజేయు లిపి రెండింటి చాల కాలము వరకును వేరే రీతిగ నున్నది; (4) సాహిత్య స్వరూపమును నిర్దిష్టముచేయు వ్యాకరణచ్ఛందో పద్ధతులు నొకే రీతిని చెందినవి; (5) రాజకీయముగ, నీడేశములను రెండింటిని ఒకే పంశము రాజులు - చాళుక్యులు (పూర్వ, పశ్చిమ వర్ణములవారు) పరిపాలించిరి; (6) సాంఘికముగ మత విషయమున వీని సంబంధము మరియును దృఢతరమైనది.

ఈ యుభయ వాఙ్మయముల చారిత్రాత్మక పరిణామము పరిశీలించిన, వై విషయములు మనకు స్పష్టము గాగలవు. కన్నడమున తెలుగు కన్న ముందే కావ్యరచన ప్రారంభమైనది. కన్నడ కవులు తమకుముందు శాసనములందు వెలసిన స్వతంత్రభాషామయ ప్రకృతి కావ్యరచనల నుండి సంస్కృతపద బంధురమగు నొక ప్రశ్నో రీతిని గ్రహించి, దానిని దేశీపదములతో ననుసంధించి ప్రోత్సమును, గంభీరమును నగు కావ్యశైలి నిర్మాణమునకు కారణభూతులైరి. అత్యంత సన్నిహితకర్మము చేతను, కన్నడము నందు వలె తెలుగునను సంస్కృత పదము లధికముగా వెలయుచుండుటచేతను తెలుగు కవు లీ మార్గమును గ్రహించి తెలుగున కావ్యరచన సాగించిరి. నన్నయ నాటినుండియు నిది తెలుగువారికి వరపడియైనది.

ఇట్లు కావ్యోచితమగు భాషాశైలికే గాక తైనమత సంప్రదాయములు తెలుగులో నున్నవని తెలిసికొనుటకు కూడ మనకు కన్నడ వాఙ్మయమే యాధారము. తెలుగున నన్నయకన్న మున్ను వెలసినవి పద్యకవి (పంచమవోకవి) జినేంద్ర పురాణమును, సర్వదేవుని (పొన్నకవి) ఆదిపురాణమును, ఇవి తైనమత గ్రంథములు. ఇవి మన వాఙ్మయమున నున్నవని చెప్పట కందలి పద్యములు కొన్ని నేటివరకు నిలిచియు డుటయే తార్కాణము.

ఆంధ్ర కవితావతార ప్రథమశ్రీధరమని పొగడగన్న నన్నయ పంచమవోకవి రచిత విక్రమాద్భుత విజయమును, పంచభారతమును ఆ మూలాగ్రముగ చదివి దాని ననుకరించినట్లు పద్యముల యెత్తుగడలు పదబంధములు పట్టి యుచ్చుచున్నవి (చూడు : తెలుగు కవుల చరిత్ర, పుట 145).

ఇక నానా సహాధ్యాయి నారాయణభట్టు కన్నడమున కవిత్వము చెప్పినాడనుట. సందంభూడి శాసనము ప్రమాణముగ నున్నది.

నన్నయ యుగమున క్రీ. శ. 1100 ప్రాంతమున కన్నడ కవిజనాశ్రయకర్త రేచన క్రీ. శ. 990 ప్రాంతము వాడగు నాగవర్మ ఘోంబుధి ననుసరించెను (చూడు : కవిజనాశ్రయము, నూతన ముద్రణము 1951). ఆ వెనుక పాపాలూరి మల్లని తన సారిసంగ్రహ గణితమున రాజాదిత్యుని కన్నడ గణితశాస్త్రములోని కొన్ని పట్టుల ననుసరించెను.

నన్నయ వెనుక శివకవి యుగమున కన్నడాంధ్రముల సంబంధము మరియును చెనగొన్నది. ఆ రాధ్య సంప్రదాయప్రవర్తకుడైన మల్లికార్జున పండితారాధ్యులు బసవని వలన విభూతినంది కన్నడభాషానుభూతి నందుటయే గాక శివతత్వసారమును కన్నడ భాషలోకూడ ప్రాసినాడు. దీనివలన నా కాలమున తెలుగున నున్న గ్రంథములు కన్నడములోకూడ తప్పక యుండవలెనని స్పష్టము. కవి రాజ శిఖామణియు, కవపాలవ్యు వాదియునగు నన్నెచోడకవిరాజు తెనుగు కన్నడ భాషా సంప్రదాయములు వెలకొల్పినట్లాచి గుమారసంభవ కావ్యము చదివిన వారికి తెల్లమగుచున్నది. ఇక, వీరశైవమన గల బసవ, పండిత సంప్రదాయముల రెండింటిని ప్రచారమునకు తెచ్చిన పాల్కురికి సోమనాథుని కన్నడమున మహాకవిగా పూజ లందుచున్నాడు. కన్నడమున నీవని కృతులు రెండును మత విషయములు; చాల చిన్నవి. అయిన నీవడు కన్నడులకు వీరశైవమత వాఙ్మయ లిఖకైట్టి నాడు. ఆ నాటినుండి నేటివరకు నసంఖ్యాకమైన కవు లీతని పేర్కొన్నారు. వృషాధిపశతకమున కన్నడభాషలో బసవని స్తుతించుటయే కాక, పండితారాధ్య చరిత్రమున తన కాలమునాటి కన్నడభాషను అట్లనే యనువదించినాడు. తక్కిన భాషలలో చెప్పనప్పు డొకపుట, అరపుట మాత్రమే చెప్పి కన్నడభాషలో చెప్పనప్పుడు నాలుగు పుటలు రచించి యున్నాడు. ఈ విషయ మానాటి కన్నడ భాషా ప్రాముఖ్యమును సూచించును.

పాల్కురికి సోమన తెలుగు ప్రాసిన బసవపురాణ, పండితారాధ్యచరిత్రములు కన్నడ భాషలోని కనూదితములై, ఆ వెనుక సంస్కృతమున కెక్కినవి. కన్నడాను వాడకులు తమకు మూలము సోమనాథుని తెలుగు కృతులని చెప్పితమ కృతజ్ఞతను సూచించిరి.

కవిత్రయమువారిలో నన్నయ వెనుక తిక్కనయు, ఎర్రనయు కొన్ని పట్టుల కన్నడ కవిత్రయము ననుసరించినవారే. తిక్కన కన్నడమున ఆదిపురాణము నుండి,

సామెతలమునుండి గ్రహించిన పద్య బంధములును -
 ('కరికర శీకర మదజల తురంగలాలాంబు' - ఆది. పు ;
 'కరికర శీకర తురగోత్కర లాలాజాల' - భీష్మ 1-548;
 'బక కిమ్మీర జటాసురోద్ధత జరాసంధర్కళం సంధకీచ
 శీరం నోర్వరుమం' - పం. భా. 2-25, 'బక విధ్వంసి జటా
 సు గాంతకు హిడింబ ప్రాణ పారిణు గీచక నిర్మాలన కేళి
 లోలు' - శ్లోక. 2-172 మొదలగునవి) ఇందుల కుదా
 హృతులు. ఎర్రన నైంధవ వధయందు ద్రౌపది వాక్య
 ములుగా వ్రాసిన 'శాతనభాగ్ర ఖండిత లనన్మద కుంజర
 కుంభముక్త ముక్తాతత' (అరణ్య. 8-172) అను పద్య
 మున పద బంధము వంప భారతములోనిదే. పరిశీలించుచు
 బోయిన నింక వెన్నియేని కన్నట్టుచుండును.

తిక్కన సమకాలికు డగు కేతన తన ఆంధ్ర భాషా
 భూషణమును రెండవ వాగవర్మ కర్ణాట భాషా భూష
 ణము ననుసరించి వ్రాసినది. కన్నడమున నది సంస్కృత
 భాషామయము. కేతన మాత్రము తెనుగుననే వ్రాసి
 నాడు. నామ సామ్యమేగాక ఉదాహరణ ప్రక్రియలనుండి
 కర్ణాట భాషాభూషణము ననుసరించి తెలుగున భాషా
 భూషణము వెలసినదని నిశ్చయముగ చెప్ప వొప్పును
 (చూడు: తెలుగు కవుల చరిత్ర - 2 వ భాగము).
 ఇంతియే కాక కేతన దశకుమార చరిత్రమును చౌండ
 రసు అభినవ దశకుమార చరిత్ర కన్నడమున వ్రాసిన
 వెనుకనే వ్రాసినట్లు 'అభినవ' శబ్దసామ్యము వలన
 వెరుగ దగును. కేతన అభినవ దండిగదా! రెండవ
 వాగవర్మయు, చౌండరసును కేతన కన్న వొక శతాబ్ది
 ముందున్నవారు.

వాచన సోమన ఉత్తర హరివంశమున పెక్కు పద
 ములు - తెలుగు వారల కర్ణము కావని యనుకొనునవి,
 దిశావట్టము జావంకము విదలములు మొదలగునవి - ఆతని
 కన్నడ భాషా పాండిత్యమును తెలుపును.

'నా కవిత్వంబు నిజము కర్ణాట భాష' అను శ్రీనాథుని
 పలుకు నేడు సరిగా నర్థముకాని పలుకైనది. కాని
 యాతని కవిత్వ తత్వమును పరిశీలించిన నందు ముఖ్య
 ముగా దేశీ పదజాలము, పలుకుబడి యాతని కన్నడ
 వాక్యాయ పరిచయమును స్పష్టము చేయుచున్నది.
 శ్రీనాథుని రచనలలో కొన్ని పట్టులు కుమార వ్యాసుని
 కన్నడ భారతము నందలి రచనలను పుడికి పుచ్చు
 కొన్నట్లుండునని కొంద రభిప్రాయ పడుచున్నారు.
 శ్రీనాథుని గ్రంథములు మనము కేవలము భాషా దృష్టితో
 చదివిన అతని కన్నడ భాషా పరిచయము మనకు వ్యక్త
 మగును.

కన్నడ రాయడగు శ్రీకృష్ణ రాయల యుగము మనకు
 స్వర్ణ యుగము. కన్నడ కవి సార్వభౌముడు తిమ్మయ్య
 ఆ యాస్థానమున అష్ట దిగ్గజములతోపాటు అభ్యర్థితు
 డైనాడు. అల్లసాని పెద్దన్న చెప్పిన 'నిరుప హతిస్థలంబు'
 అన్న పద్యమునకు మూల మంతకు ముందు కన్నడమున
 నదే యెత్తుగడతో మూడు శతాబ్దులకు ముందు వెలసినది
 (పూర్వ సాహిత్య వీధులు, భారతి, సం. 28). నంది
 తిమ్మన్న పారిజాతాపహరణము అంతకు చాల పూర్వు
 డగు రుద్రభట్టు జగన్నాథ విజయము యొక్క యనుకరణ
 మని పరిశోధకులు స్పష్టము చేసి యున్నారు. శ్రీ కాళ
 హస్తీ మాహాత్మ్య కృతికర్త ధూర్జటి తన గ్రంథమున
 చేసిన చంద్రవర్ణన 'ఉదయ గ్రావము పానవట్టము' అను
 పద్యము జగన్నాథ విజయములోని 'వితత ప్రాచ్యధ్రి
 పీతాగ్నిమదరుణ శిలావృత్తలింగం బోలిం బోచ్చు.....
 సుధాసూతి లింబం' అను పద్యము ననుసరించినది.

ఈ యుగమున ప్రారంభ దశలో పిడుపర్తి కవులు
 బసవన సోమనాథులు కన్నడమున దీక్షాబోధను, ప్రభు
 లింగ లీలలను తెనుగునకు తెచ్చిరి. మరియు నా నాల
 మున, ఆ వెనుకటి కాలమునను తెలుగును, కన్నడమును
 భాగుగా చదివి, ఒక భాషలోని చమత్కృతులను ఇంకొక
 భాషలోని కనువడించి రెండింటికిని జెంపు గూర్చెడివారు.
 పదునేడవ శతాబ్దిని ప్రసిద్ధుడగు లక్ష్మీకవి తన కన్నడ
 తైమిని భారతమున వసుచరిత్రకారుని

'భావం బెక్కడ లేక వృత్త నియమాపాయంబు
 జింతింప కెందే వర్తించి పదార్థ వంచనలచే దీపించి'
 అను పద్యమును

పారదె పదార్థమం వరయతిగె భంగంపం తారదె
 నిజాన్వయ క్రియగ్గి దూషణం'
 అని కన్నడించి యున్నాడు.

దక్షిణాంధ్ర వాక్యాయ చరిత్రమును బరిశీలించిన
 యెడల మైసూరి ప్రభువగు కంఠీరవ నరసరాజు తెలుగు
 నను, కన్నడమునను యజ్ఞగానములు రచియించినట్లు
 తెలియుచున్నది. మైసూరి సామంత రాజులలో సుగుటూరి
 తమ్మ భూపాలుడు సంస్కృతాంధ్ర కర్ణాట భాషా వికా
 రుడు మూడు భాషలలో కృతికర్త. ఇరువదేండ్లు
 సర్వార్థికార పదవి వహించిన నంజరాజు కన్నడమున,
 తెలుగున కాళీ మహిమార్గ దర్శణము మున్నగు వచన
 కృతులు రచియించి యున్నాడు. ఇంకను, కర్ణాటకవి
 చరిత్రను పరిశీలించిన దైవజ్ఞ వల్లభుడు, నరసార్యుడు,
 రామాయణము తిరుమల కవి, బుక్కమ, సాంబయ్య
 మున్నగు తెలుగు కవు లెందరో కన్నడమున కృతులు

తెలుగు వాఙ్మయము

రచించి, యా కవి చరిత్ర కెక్కియున్నారని తెలియ గలదు. పందొమ్మిదవ శతాబ్దాంతమున సాధుపల్లి చంద్ర శేఖరశాస్త్రి యను కవిశ్వరుడు మనుచరిత్రను కన్నడించి నట్లుగా తన యాంధ్రామరుక కావ్యమున చెప్పకొని యున్నాడు. నవీన కాలమున వేంకట పార్వతీశ్వరుల వంగభాషా నవలల శ్రీ వెంకటాచార్యులవారి కన్నడ భాషానువాదముల నుండియే కావించబడిన ట్లా నవలల పీఠికలయం దుండి తెలియుచున్నది.

ఇట్లు నన్నయనుండి నిన్న నేటివరకు కన్నడమునకు, తెలుగునకు ఇట్లు అవినాశావసంబంధము అనివార్య మగు చునే యున్నట్లు మన వాఙ్మయచరిత్ర తెలుపుచున్నది. తెలుగువారు కన్నడమునుండి యేది గ్రహించినను దానిని తెనుగు భాషకు, తెనుగు జాతికి నైసర్గికములగు సంప్రదాయములతోడను, సంస్కారముతోడను సమ్మేళనము చేసి గీతి సాహితీ కవితలలో తెలుగునకు రాక్షి యాత్యవాఙ్మయమున నొక ప్రత్యేక కాశ్యత స్థానమును గడింపజేసిరి. వి.వెం.రా.

మహారాష్ట్ర వాఙ్మయ ప్రభావము

ప్రాకృత భాషాభేదములలో 'మహారాష్ట్ర' యని యొకటి గలదు. అది శృంగార బహుళమైనదట. అమృత మయమట! దానిని జడువని వారికి 'బువువిల్లు శాస్త్ర మర్మము' వివరించుటకే యధికారము లేదని యా కవుల సవాలు. 'కవి వర్షలు'డైన హాల చక్రవర్తి ప్రాకృత గాథలను పేకరించి యొక స్వరూపము నొసగి పుణ్యము గట్టికొనెను. కేవలము సంకలన కర్త మాత్రమేకాక స్వయముగ నాతడును గాథలు వ్రాసినవాడు. హాలుడు యొక డన్నది అందరు ఎరిగిన విషయమే. కవి యాట మాత్రమే ఖాదు, 'మహారాష్ట్ర'ని ఆతడు రాజభాషగను గౌరవించెను. సాహసాంకు డగు హాలుని కాలమున ప్రాకృతభాషా పాండిత్యము లేనివాడే అరుదట! వైకాచీ ప్రాకృతమున 'బృహత్కథను' వ్రాసిన గుణా ధ్యుడు అప్పటివాడే. ఆ గ్రంథము నశించుట భారత దేశముయొక్క, ముఖ్యముగ తెనుగువారి యొక్క, దురదృష్టము.

గాథాసప్తశతీయందు నిండుగా పుంజుకొన్నది ఆంధ్ర జీవసమే. వారి దృష్టసంహము లెక్కడివో కాదు. అవి గోదావరీ కచ్చ కుడుంగ వాసములు. మొగమునిండ పసుపు పూసికొని ఒయ్యారముగా నడచు వనికలు, నెమలి పింఛములు నెత్తిచెక్కికొని గర్వాలసముగ పోవు కెంచుకత్తలు తెనుగు జాతిలే. వాన లలితయించి దంట్లు మిగిలిన నువ్వుచేలు, హరికాళ మండితముఖులైన కపటము వంటి కణవాటికలు, రస్యబండలు, రథ్యా వృక్షములు - అన్నియు తెనుగు దేశములోనివే. వింధ్య పర్వత శిఖరములపై విండ్ల సూని నిలిచి క్రిందినుండి ప్రాకివచ్చెడి మత్తగజముల వంటి క్రొత్త మేఘములను తిలకించెడి చెంచుమగలు మరెవ్వరో కాదు, మన భద్రాద్రి శ్రీశైలముల కొండలలో తిరిగెడివారే! ఇక నీ చిత్రముల రమణీయముగ జిత్రించిన కవులు ఆంధ్రులు కా దనువా

రెవ్వరు? ఈ రచయితలలో కవయిత్రుగుకూడ నుండుట మనకు ఎంతయో గర్వకారణము.

నేటి మరాఠీకి 'మహారాష్ట్ర' ప్రాకృతమే మూలభాష. కనుక సా వాఙ్మయమునకు పురుడు తీర్చిన అదృష్టము పూర్తిగా కాకున్నను సగపాలనకు ప్రగా మనది.

ఆంధ్రమునకు వలెనే మరాఠీకిని ఏదనొకండవ శతాబ్దివరకు సరియైన స్వరూపమే లేదు. అదియు మన తెనుగువలె గాసట దీనటగానే యుండినది. నాటివిగా మనకు కన్పించునవి కొన్ని పాటలు, సామెతలు మాత్రమే. తైన, బౌద్ధములు తెనుగు నేలపైవలెనే యచటను శాండవించెను. వీరతైవము కూడ ఆంధ్రదేశమందంత కాకున్నను, కొంత తన ప్రతిభ నచ్చటను వెలార్చెను. బసవేశ్వరునికి సమకాలికులు కొందరు శివపరాయణులు మహారాష్ట్ర దేశమున నుండిరి. బసవని చరిత్రలో నొక జగదేవుడు వచ్చును. వీడే రాతైవ బిజ్జలుని చంపినది. ఇతడు మహారాష్ట్రుడని నా యనుమానము. పాలకురికి సోమనాధుడు కొన్ని మహారాష్ట్ర భక్తచరితములు వర్ణించెను. అనాడు ప్రాకృత మహారాష్ట్రములకు అంత భేదము లేదు కనుక ఆతని కా భాష వచ్చియుండును. తైన, బౌద్ధులవలెనే వీరతైవులును మత వ్యాప్తికి సామాన్య ప్రజల భాష నాకళించుటయే కలమని నమ్మిన వారు గదా.

మహారాష్ట్ర దేశమున పాండురంగడు చాల ప్రభ కలిగిన దేవుడు. అచ్చట నింత పేరు ప్రఖ్యాతి గల్గిన తైవతైత్రము ఒక్కటియు కన్పించదు. అందుచే తొలుతటి నుండియు వైష్ణవభక్తి ఆ దేశమున భాగుగా వేరూనుకొన్నది. మన మెరిగినంత వరకు అచ్చటి ప్రాచీన సాహిత్యము భాగవత మతమునకు చెందినది. ఆ మతము ఒక రీతిగా హరిహరో పాసనము. ఆ భాషయందు దొరకు ప్రాచీన గ్రంథములలో లీలాచరిత్ర ఒకటి. ఇది గర్వాత్మకము. రుక్మణి

స్వయంవర, శిశుపాలవధలు పద్మమయ శరీరములు. భాగవతులు ద్వైతులు; జగత్సృష్టవాదులు. ఈ సంప్రదాయమునకు మహానుభావమత మనియు మరియొక పేరు. దీని నిర్మాత చక్రధరస్వామి.

నాడు దేశమును పాలించినవారు దేవగిరి యాదవ రాజులు. వా రందరు వైదిక మతాభిమానులు. పైగా, అప్పుడు ఆ దేశమున ఆంధ్రమున వీర శైవముచేతవలె పరధర్మములచే వైదిక మతమునకు దెబ్బ తగిలినది. అందుచే వైదికులైన కవులును ప్రజానమాజ భాషనే మతవ్యాప్తికై చేపట్టిరి. కాని యాదవరాజులు మాత్రము స్వమతాభిమాన మంతగా స్వభాషాభిమానమును చూపినవారు కారు.

ప్రజా సముదాయమును కూడగట్టికొను నాశ ఒక వైపున్నను మరియొకవైపు దేశభాషారచనమును అగ్రవర్ణులు ధిక్కరించిరి. తెనుగునందును ఈ విధమగు ధిక్కారము సాగినది. రెడ్డిరాజులు తా మెంతగా శ్రీనాథుని గౌరవించియుండినను అతని కావ్యమును మాత్రము కృతినందు సాహసమునకు పూనుకొనలేదు. అల్లసాని పెద్దనామాత్యుని కాలమువరకు 'ఆంధ్రభాషామయం కావ్యమయోమయ విభూషణమ్' అనెడు పతము ఒకటి ఉండనే యుండినది. మహారాష్ట్రమునందు ఈ ధిక్కారము తీవ్రపరిణామమును తాలెను. భక్తతుకారాముని వంటి పరమసాత్త్వికునకు కూడ 'నీ యాగడమునకు తలయొగ్గి' తన 'యభంగము'లను ఇంద్రాణి నదిలో పారవేయవలసి వచ్చెను. జ్ఞానదేవుడు, ఏకనాథుడు మహారాష్ట్రములోని మాధుర్యమును బ్రహ్మాండముగ పొగడవలసి వచ్చెను. ఈ 'తట్ల' సమర్థుల కాలమువరకు నాగినది కాదు. వారు గూడ తమ ప్రాకృత భాషారచనమునకు కమావణ చెప్పకొన్నారు.

కృష్ణరాయల కాలమునకు పాండురంగడు విద్యానగరమును బాగుగ వాకర్షించినాడు. రాయలు వందరి యాత్ర కూడ చేసినని ప్రతీతి. ఆయన వికలాంబమునకు బునాది చేసినది చూడ ఈ విషయము సమ్యక్వలసి వచ్చును. రాయలకు విఠలునిపై కన్ను పడుటకు ఆనాటి ద్వైతభక్తులు కారణము. ద్వైతులకు మొదటినుండియు రంగనితో సంబంధము కద్దు. పూర్ణలోధులు వికలభక్తులు. అక్షోభ్యతీర్థం పూజాపేటికలోనే రంగడు చొటుచేసి కొని యుండెను. దానరకూటమును స్థాపించిన పురందరులు పాండురంగనిపై వేలకు పదము లిల్లినవాడు. పురందరులు అన్నమయ్యను దరిసించి యుండిరి. అందుచే అన్నమయ్యకు పాండురంగడు పరిచితుడే. విశిష్టా ద్వైతులు తమ దివ్యదేశములలో 'వందరి'ని చేర్చి

కొన్నను వారికి, వందరికి అంత రాకపోకలు లేవు. విజయనగరాధిపతులకు రంగనిపై భక్తి ఎంతవరకు వచ్చె ననగా అలియ రామరాజు తన భక్తితో పాండురంగనిని విద్యానగరమునకు తీసికొనివచ్చెనట! అప్పుడు భామదాసుడు వచ్చి విఠలుని వెన్నెకు తరలించికొని పోయెను.

ఈ వృత్తాంతమును కవి శిరోమణి ఏకనాథుడు తన భాగవతమున కంఠోక్తిగ చెప్పెను. ఏకనాథునకు భామదాసుడు ముత్రాత. ఈ భామదాసుడు తొలుత విజయనగరము వాసినట! ఈ యైతిహ్యమునకు సంబంధించిన వేడుక నేటికిని కార్తిక రథోత్సవమున వందరిలో జరగును. విద్యానగరమున కున్న ఈ యభిమానము వెంకటపతిరాయల కాలమున 'పాండురంగ మాహాశ్మయ' మైనది. తెనాలి రామకృష్ణుడు విఠలోపాసకుడుగ కన్పించును. పాండురంగడు రామకృష్ణ స్వరూపము. అందుచే రామాభిమానము కల తెన్నువారిని బాగుగా ఆకర్షించినాడు. భాషా ద్వైతము లేని విజయనగర సభలలో మహారాష్ట్ర గ్రంథ శ్రవణాదులు జరగి యుండును. అప్పటికే మన పోతనామాత్యుడు మహారాష్ట్రమునకు తెలియును. 'దాస విశ్రామధామ' మను మహాగ్రంథము నందు మహాకవి పోతన్న కథ కొంత వర్ణింపబడి యున్నది.

మహారాష్ట్రమున కితర దేశములతో బాగుగ సంబంధమును గల్పించినవాడు సమర్థ రామదాసు. ఈ మహానీయుడు జన్మించినది గోదావరి తీరమందు; తపశ్చర్య కృష్ణా తీరమున నడచెను. సమర్థులు ఆంధ్రుడని కొంత మంది మహారాష్ట్ర వండితులే అభిప్రాయపడిరి. ఆయన తన తపశ్చర్య తరువాత తనకు తగిన రాజు ఎవ్వడని కాళిమండి కన్యాకుమారి వరకు చుట్టెను. ఆయన స్థాపించిన మతములు ఆంధ్ర దేశమునను ఉండినవి. వారి శిష్యులైన ఉద్ధవ గోస్వామి ఆంధ్రుడని ప్రతీతి. సమర్థులు తమ పర్యటనలో గండి, భద్రాచలము, మున్నగు ప్రదేశములకు దయచేసి యుండిరి. భద్రాచల రామదాసు కీర్తివారి చెవులకు బాగుగ నంటినది. ఆ కాలమున కోనేరి నాథుడు రచించిన పాటలు భద్రాచరిలో వారు వినిరట! సమర్థులు ఆ పాటలు ఒకటి రెండు నేర్చికొని పోయి తమ దేశమున ప్రచారము చేసిరట! శ్రీ సమర్థుల కాలమునకు అలియ రామరాయలు బ్రతికి యుండెను. వారికి ఈ రామరాజు పై ఎందుకు చూపు పడలేదో! బహుళ; ఆ తపస్వి దృష్టికి విద్యానగరము కాలవర్షవృష్టమై పోవునని ముందే తోచెనో చెప్పలేము.

'తలికోట' యుద్ధానంతరము సమర్థులు బ్రతికి యుండిరి. వారు ఆమహాసామ్రాజ్య పతనమును కన్ను

తెలుగు వాఙ్మయము

వార చూచి ఎన్ని యో గుణపాతములు నేర్చికొన్నారు. ఈ విషయములు వారికిని శివాజీ మహారాజునకును నడచిన ఉత్తర ప్రత్యుత్తరములు చదివిన తెలియును. అందుకే వరధర్ముల దుర్మార్గములను వర్ణించునపుడు సమర్థులు ఎంతో ఆవేశముతో వర్ణింతురు. పైగా, ఆ సమయముననే తీవ్రమైన ఖామము ఏర్పడినది. అది దక్షిణ మంతయు వ్యాపించెను. దానిని మాన్పుట కధికారి ఎవడని సమర్థులెంతో వాపోయిరి. నాటి కింకను శివాజీ వారి చేతికి దొరకి యుండలేదు.

ఆంధ్ర దేశమున చిన్న చిన్న మహిషకులు పదవులు మాకు మాకని పోట్లాడుచుండిరి. ఆ యరాజక స్థితి, కవుల కెంతగా ప్రవంచముతో సంబంధము లేకపోయినను వారి ప్రబంధకవితలలోను ప్రతిఙ్గించినది. ప్రభావతీ ప్రత్యుమ్నములోని వజ్రసాధుని దుండగములు ఆనాటి సుల్తానుల దురాగతములై కాని వేరు కాదు. కాని మహారాష్ట్ర భాష కీ సమయమున ఒక యదృష్టము పట్టినది. ఆ కవులు చాల మట్టుకు విరక్తులు. అందుచే వారి యూహలు పొందురంగని చుట్టనే తిరిగినవి. సర్వాపదలకు వాడే రక్షకుడని వారు నమ్మిరి.

శివాజీ కాలమున ఆంధ్ర మహారాష్ట్రములకు తాగుగ సంబంధ మేర్పడెను. అనేకులు దేశస్థులు శివరాజువెంట యుద్ధములు చేయుచు వచ్చినవారు తెనుగు దేశమునే నిలిచిపోయిరి. దక్షిణమున కాపుర ముండిన మహారాష్ట్ర రాజులు తెనుగు కవులను పోషించి, కృతి నందుకొనువరకును వచ్చిరి. మన బుర్రకథలవంటి 'పవాడే'లు మహారాష్ట్రమున వ్యాపించినవి. ఈ వ్యాపనము శివాజీ కాలము నాటికే ఉండెను. మొన్న మొన్నటి తెలుగుదేశ మందలి హరికథకులకు 'టీలీ', 'చౌపయా', 'మోరోపంతుల' 'ఆర్యా' చెప్పనిది కథ ముగిసెడిది కాదు. తుకారాముని 'అభంగములు' కూడ పాడుట వాడుక. మహారాష్ట్ర దేశమున పోతన్న భాగవతమును చదువు డనియు భద్రాద్రి రామరామ కీర్తనలు పాడు డనియు అడుగు రసిగులు ఎందరో ఉన్నారు.

తెనుగు నందలి సీతారామాంజనేయ గ్రంథ కర్త 'అజాత వాదము'నకు చెందినవాడట! ఈ వాదమును బహుళ ప్రచారమునకు తెచ్చినది జ్ఞానదేవులు. ఏకవీరాచేవిని ఏక నాథులు బ్రహ్మాండముగ పొగడిరి. ఈమె కాకనుల యింటి దేవత యని యెయాంధ్రునకు తెలియదు? పు. నా.

ఆంగ్ల వాఙ్మయ ప్రభావము

ఒక దేశములోని మేధావులయిన రచయితల ఉత్తమ రచనలే వాఙ్మయమయి ఆ దేశ భాషలో ప్రచారము నందుచుండును. అట్టి రచనలలోని విషయ మంతయు దేశీయ విజ్ఞానము పయిని, దేశీయ నాగరికత పయిని ఆధారపడి యుండును. ఆ నాగరికత యను మహావృక్షము యొక్క పత్ర పుష్పములవంటిదే ఆ దేశ వాఙ్మయము. ఒక దేశమున ఒక కాలమున బయలుదేరిన వాఙ్మయమున ఆ దేశ కాలములయం దుండిన అభ్యాసములు, ఆశయములు, ఆచారములు ప్రతిబింబించు చుండును. ఒక్కొక్కప్పుడు ఆనాటి రాజకీయపరిస్థితులు, సాంఘిక జీవనము కూడ చిత్రంపబడుచునే యుండును. ఆ నాటి ప్రజలకు ఏర్పడిన వైతికములయిన అవసరములు, జాతీయతకు సంబంధించిన చర్యలు అందు సూచించబడు చుండును. కాబట్టి మనదేశమున ఏర్పడిన ఆంగ్లేయుల పరిపాలన వలన ప్రవేశించిన ఆంగ్లవిద్యా ప్రభావమునను, ఆంగ్లేయ నాగరికత వలనను తెలుగు వాఙ్మయమున గొన్ని మార్పులు ఏర్పడినవి.

వర్తకమును నెలకొల్పుటకై తొమ్మిది షాహియా సర్కార సంఘమును పేరుతో మన దేశమునకు వచ్చిన ఆంగ్లేయులు

దేశముపై అధికారము పొంది స్థిరపడగా క్రీ. శ. 1868 వ సంవత్సరమున ఆ పరిపాలనాధికారమును ఆంగ్లేయ ప్రభుత్వము వశపరచుకొనుట వలన, చక్రవర్తియే భారతదేశమునకు పాలకు డయ్యెను. మనదేశములో ఆంగ్లేయ పాలనము స్థిరపడకముం దుండిన దేశీయవిద్యా సంస్థలను, అనగా ఆనాటికున్న తురకల పాఠశాలలు, హైందవుల గురుకులములు మొదలయినవి పూర్ణోపయోగ కరములు కావని యెంచి వాని నాదరింపక భారతీయులందరికి నాంగ్లేయ భాషను నేర్పి పాశ్చాత్య విజ్ఞానము కలిగింపవలెనని నిశ్చయించి అంతకు ముందు కంపెనీ పాలనములో కంపెనీవారి యక్కరకు వచ్చు గుమాస్తాలను తయారుచేయు పాఠశాలను వశపరచుకొని క్రీ. శ. 1854 - 54 సంవత్సరములలో విద్యాశాఖను తమ అధికారమున వెలకొల్పి కలకత్తా, మదరాసు, బొంబాయిలలో విశ్వవిద్యాలయములను ప్రభుత్వమువారు స్థాపించిరి. ఆనాటి నుండియు ఆంగ్లేయ విద్యను చదివి ఉన్నత పరీక్షలలో కృతార్థులయిన బుద్ధిమంతులు, సంఘములో పలుకుబడిగలవారు, విశిష్టులు, ఉన్నతోద్యోగులు ఆంగ్లేయ భాషకు ప్రాముఖ్యము నొసంగిరి. వా రాంగ్ల వాఙ్మయము

నందలి కవుల రచనలను చిన్నతరగతుల మండియు చదువుట కారంభించి, పట్టపరీక్షలలో వాఙ్మయచరిత్ర, విమర్శ మొదలయిన అనేక విషయములను చదివి తెలిసి కొనుచుండిరి. ఇట్లు ఒక్కసారిగా భారతదేశము నందలి ఇతర భాగములతోపాటు తెలుగుదేశమునను ఆంగ్లభాషా పాండిత్యము వెల్లివిరిసినది. దాని ప్రభావ మూరక పోలేదు. అట్లు చదివిన వారిలో చాలమంది తెలుగు వాఙ్మయమున రచయితలుగా నేర్పడిరి. స్వయము రచయితలు కానివారు, పెద్ద పలుకుబడిగల విశిష్టులు అందరును అట్టి రచయితలకు ప్రోత్సాహము నొసగు గుండిరి. దేశమున నెచ్చట చూచినను ఆంధ్ర వాఙ్మయ ములో లేని క్రొత్తపోకడలు, జాతీయరచనలు, కవులలో విశిష్టమైన భావవికాసము ఆంగ్ల వాఙ్మయములో నున్న వనియు, వాని ననుసరించుట యుక్తమనియు పెద్దలు పలుకుట సంభవించినది. ఇం కొక విశేష మేమనగా దేశములో నున్న బుద్ధిమంతులు మొదలైనవా రాంగ్ల ఘన చదువుటవలన వారికి తెలుగులో పాండిత్యము తగ్గుటయేకాక దేశీయాభ్యాసములయెడ ఉదాసీనత కలుగుటయు, పాశ్చాత్య విద్యావిధానమం దాదర మేర్ప దుటయు, మనదేశము నందలి ప్రాచీనచదువు వేర్పు కొనువారి సంఖ్య తగ్గిపోవుటయు జరగినది. ఇట్టి పరిస్థితు లలో ఆంధ్రవాఙ్మయమున గొప్ప మార్పు ఏర్పడక తప్పినది కాదు. ఆ మా రెప్పటిదో తెలిసికొనుటకు గాను, అంతకు ముందుండిన మన వాఙ్మయము యొక్క మూలాధార ములను, వాని స్వభావము నెరుంగవలయును.

ఆంగ్ల భాష మన మెరుగక ముందు భారతీయ విజ్ఞానమునకు మూలకందమయిన సంస్కృత భాషయే మనకు ముఖ్యాధారము మన ఆచారములకు మూలములు, మన ధర్మములకు ప్రమాణములు, మనము ప్రతి దినము వేర్పు కొను శాస్త్రములకు ఆకరములు సంస్కృతమునందే ఉన్నవి. ఆంధ్రదేశ పండితులకును, రచయితలకును సంస్కృతమే శరణ్యము, పఠనీయము. భారతము పంచమ వేద మగుటయు, అయ్యది నీటి శాస్త్రము, వేదాంత నిధి, కావ్యమును గూడ అగుటవలన నన్నయ దానినే తని గించెను. నన్నయ చూపిన మార్గమును తరువాతివారు త్రొక్కక తప్పినది కాదు. పండితులకు పరిచితములైన సంస్కృత పురాణములు, కావ్యములు, నీటి గ్రంథములు తెనుగులోనికి అనువదించ బడినవి. ఆంగ్ల వాఙ్మయముతోడి సంబంధ మేర్పడు నప్పటికి తెలుగులో ఉన్న వాఙ్మయ జాతులు పురాణములు, శతకములు, ప్రబంధములు, చంపు పులు, యక్షగానములు, ద్విపద కావ్యములు మొదలగునవి.

ఇందలి కథలు పురాణ గాథలు; లేక చిన్న చిన్న మార్పులు చేసి రచించిన ప్రాచీనేతిహాసములు. ఉన్న కల్పిత కథలు కూడ సంస్కృత సారస్వతమునే అనుసరించుచుండినవి.

ఆంగ్లేయోద్యోగి సి. పి. బ్రౌను దొర తన రాబడిని చాలవరకు ఆంధ్ర భాషా వాఙ్మయాభివృద్ధికిని, తెలుగు పండితుల వేతనములకును వెచ్చింప జొచ్చెను. వివిధము లుగా ఉన్న తాటాకు ప్రతులను బట్టి కవి తొలుత తాను వ్రాసిన ప్రతిలో పాఠ మెట్లుండునని యూహించి దానిని స్థిరపరచు పద్ధతిని, తాను లాటను భాషలో చాల వ్రాత ప్రతులనుండి యొక ప్రామాణికమైన ప్రతిని తయారు చేసి ముద్రించు విధానము ననుసరించి తెలుగులో కూడ ప్రవేశపెట్టెను. ఆ పద్ధతియే యిప్పటికి ననుసరింపబడు చున్నది; అనగా ఆంగ్లేయుల సాహచర్యమువలన మన వాఙ్మయమునకు కలిగిన మొదటి మేలు ప్రాచీనాంధ్ర వాఙ్మయమును సేకరించి ప్రామాణిక మైన ప్రతులను తయారు చేయించి వానిని ప్రచారములోనికి దెచ్చుట. దీనివలన కలిగిన మేలు పూర్వ కవుల రచనలు నిర్దుష్ట రూపమున ఆంధ్ర పాఠకులకు లభించుట. ఇట్లు ప్రాచీన వాఙ్మయమునకు భద్రత, ప్రచారము అనునవి యేర్పడిన తరువాత ఆంధ్ర వాఙ్మయములో క్రొత్త పోకడలు గల్గుట రెండవది. ఈ రెండు మార్గములను ఆంధ్ర వాఙ్మయము ఆంగ్లేయ నాగరికత వలన మార్పు నందినది.

పాశ్చాత్యుల పాలనమున క్రైస్తవ మత ప్రచారకుల వలన వారి మతము దేశములో వ్యాపించినది. ఆ మత గ్రంథములకు సంబంధించిన పద్య కావ్యములు బయలు వెడలుట మొదటి క్రొత్త సంగతి. మన చైవ, వైష్ణవ గ్రంథముల వలెనే వేదాంతరసాయన మను నాలుగాళ్ళా సముల పద్య ప్రబంధ మగు క్రైస్తవ మత గ్రంథమును క్రీ. శ. 1750 లో మంగళగిరి ఆనందకవి వ్రాసెను. అల్లె తోళ్ళ చరిత్ర మనునట్టి క్రీస్తు చరిత్రము క్రీ. శ. 1780 లో పింగళి ఎల్లనార్యుడు వ్రాసెను. తెలుగు లైలిలు క్రీ. శ. 1857 - 80 లలో ప్రచురింప బడెను. తరువాత తక్కిన మతగ్రంథములు కాలక్రమమున రా జొచ్చినవి.

సి. పి. బ్రౌనుగారే కాక కాంబెల్, మోరిస్ మొదలయిన ఇతరులును తెలుగును చదివి ఈ భాషలో గ్రంథ రచనమును సాగించిరి. క్రీ. శ. 1888 లో ఆంధ్రవాఙ్మయముపై వొక వ్యాసమును బ్రౌనుగారు వ్రాసిరి. ధిన్న కాలములలో వేరేయరు ప్రదేశములలో తెనుగు కావ్యములను వ్రాసిన తెనుగు కవు లందరి చరిత్రను సంగ్రహించుటయు, వారందరు ఒక కూటములోనివారనియు వారి రచనలలో మొత్తముగా ఉన్న పరిణామములను పరిశీలించ

తెలుగు వాఙ్మయము

వచ్చు ననియు వాఙ్మయమును చరిత్రాత్మకముగా పరిక్షించవచ్చు ననియు నిరూపించుటయు దీని యుద్దేశము. ఆయన నాటిన ఈ నిజమువలననే నేడు వివిధమైన వాఙ్మయచరిత్రలు, కవుల చరిత్రలు మొదలైనవి ఆసేకులు ప్రాయము విధాన మేర్పడినది. క్రీ.శ. 1821 లో తెలుగు నిఘంటువు నొక దానిని కాంతల్ దొరగారు ముద్రించిరి. మనకు అంద్రశాసన సంగ్రహము మొదలైన నిఘంటువులలో నమా నార్థకములైన పదములను కూర్చి పద్యములలో వ్రాయు వారార ముండెడిది. కొన్ని సంస్కృత నిఘంటువులలో కల్పముల యంతమును బట్టి 'కాంతములు, చాంతములు' మొదలైన పదములుగా విభజించి వ్రాయబడు చుండినవి. ఈ పదీన కోశములో అకారాదిగా కల్పమునకు 'గలిగిన యర్థము' లన్నియు నిచ్చు పద్ధతి ఆరంభించబడి తెలుగున స్థిరపడి నేటి మన కల్పరక్షాకర, సూర్యరాయాది నిఘంటువులకు దారి చూపినది. సి. వి. శ్రౌనుగారు క్రీ. శ. 1858 లో రచించిన తెలుగు-ఇంగ్లీషు, ఇంగ్లీషు-తెలుగు కోశములు నేటికిని ఉపయోగకరములుగానే ఉన్నవి. తెలుగు వ్యాకరణము నొక దానిని ఆంగ్ల భాషలో ఆంగ్లేయుల ఉపయోగముకొరకు క్రీ. శ. 1840 లో శ్రౌనుగారును, అంతకుముందు కాంతల్ గారును వ్రాసిరి. ఇందలి క్రొత్త యేమనగా, మన భాషకు వ్రాసిన పూర్వ వ్యాకరణము లన్నియు సంస్కృత పద్ధతివే ఆ భాషము లో కలిగిన విభజనముననే వ్రాయబడి యుండినవి. ఈ వ్యాకరణమున ఆంగ్ల వ్యాకరణ పద్ధతులను, ఆనియమములను అనుసరించి తెలుగు భాష నొక క్రొత్త దృష్టితో పరిశీలించు అభ్యాసము స్థిరపడినది. ఆ తరువాత ఈ మార్గమే పాదుకొని అరవము, తెలుగు, కన్నడము మొదలగు భాషల వ్యాకరణములను పరిపోల్చి ద్రావిడ భాషా సంబంధమైన వ్యాకరణములను వ్రాయు పద్ధతులను పోల్చి, గుండెట్టు, కార్లెట్ల మొదలగువారు కనిపెట్టుట సంభవించినది. ఇవి నేటి భాషా వ్యాకరణ పరిశోధన విధానములకు మూలస్తంభములు.

పయిని తెల్పినవి వ్యక్తులవలన వేర్పడిన తరువాత మనము వానిని చూచి నేర్చుకొని త్రోక్కిన మార్గము తెలికము. పూర్వోక్తమైన సూర్యు సకలాంద్ర దేశమున మాత్రమే కాక అఖల భారతదేశములోను అన్ని వాఙ్మయములందును ఒక్కసారిగా పొడపూపినది. ఇది సాంఘికము, సార్వజనికము. అన్ని యెడలను ఆంగ్లేయ వాఙ్మయము ఆకాశమునుండి పడువర్షమువలె చదువువారి మానవజీవితములలో ఎడతెరిపి లేక నాటినుండి నేటి వరకును కురియుచునే ఉండినది. ఆ వర్షమే రచయితల

మానవజీవితములలో నింక క్రొత్తరూపమున నవ్యకావ్యములు నూతన సాహిత్య ప్రక్రియలు అను చెలమలు, కావులు, నదులు మొదలగువాని రూపమున తెనుగువాదంతయు నిండినది. ఈ మార్పు వాఙ్మయములోని గ్రంథజాతుల యందును, ఆ గ్రంథముల విషయములోను, రచనా పద్ధతి యెడలను, గ్రంథ రచన యుద్దేశమునను, కవుల దృష్టియందును గనుపట్టును. పాఠా పత్రికలు ముద్రణ యంత్రములు వెలకొనుట వలన గ్రంథ విమర్శనలు, పండితుల వాగ్వివాదములు, ఉపన్యాసములు మొదలైనవి ప్రచురించుట జరగినది. ఆంగ్లేయ విద్యా ప్రభావమున జరగిన సాంఘిక పరిణామమును వాఙ్మయమున పూర్తిగా ప్రతిబింబించినది.

ఇట్లన్ని విషయములలో నుదయించిన పరిణామమును తెనుగు వాఙ్మయమున స్థిరీకరింప తేయుటకు నడుము కట్టిన మహాపురుషుడు కందుకూరి వీరేశలింగముగారు. వివేకవర్ధని యను పేర నొక పత్రికను స్థాపించి నిజముగా ప్రజలకు వివేకము కలిగించు ననేక విషయముల నందు వెలయించుచు వచ్చిరి. క్రీ. శ. 1878 లో వీరు రాజశేఖర చరిత్రము అను పేర 'నవల' అను పదన గ్రంథమును ప్రచురించిరి. స్త్రీలును, సామాన్యులను తమంత చదువు కొని జ్ఞానమును సంపాదించుకొనగలుగునట్లు వీరేశలింగముగారు ఆంగ్ల గ్రంథముల ననుసరించియు, పరపడిగా తెట్టు కొనియు శారీరకాస్త్ర, జంతుకాస్త్రాది కాస్త్ర గ్రంథములు, దేశ చరిత్రలు, మహాపురుషుల చరిత్రలు, ఉత్తమ స్త్రీల చరిత్రములు, పిల్లలు చదువుకొను వాచకములు వ్రాసి ప్రచురించిరి. ఇంతియకాక ఆంగ్లములో నుండిన హేళనకావ్యములు, కవుల జీవితములు, ప్రహసనములు, దేశాటన చరిత్రములు, నీతికథలు, ఉపన్యాసములు, వ్యాసములు, వ్యక్తుల జీవితచరిత్రములు, స్వీయచరిత్రము, పదన రూపముననున్న ఖండన గ్రంథములు, ఖండకావ్యములు మొదలైన వాఙ్మయ జాతులను అన్నిటిని పరివర్తన రూపముగాను, అనుకరణ రూపముగాను, స్వతంత్ర కల్పనలతోను వీరు తెనుగులోనికి ప్రవేశపఱచినది.

ఆంగ్ల వాఙ్మయమునకును, వీరేశలింగము గారికి ముందుండిన యాంధ్రవాఙ్మయమునకును కొన్ని ప్రధానములైన భేదములు గలవు. సంస్కృత వాఙ్మయములో ఉన్న మార్గములను మాత్రమే అనుసరించుట, గ్రంథ విషయము సామాన్య ప్రజాజీవితమునకు విశేషముగా సంబంధించుట, కేవలము ఉచితములైన పౌరాణిక గాథలనే గ్రహించుట, పద్యరూపముననే విరివిగా వ్రాయుట అనునవి తదాంధ్రవాఙ్మయ లక్షణములు.

కవులకు కల్పనా స్వాతంత్ర్యము కలుగలేదు. ప్రాత మార్గమును విడిచి క్రొత్త మార్గమును అనుసరించుట యన్న భయము. ప్రబంధ ఫక్కిని వ్రాయకున్న ప్రతిష్ఠ రాదను సందేహము. ప్రాచీన ప్రబంధములలోని కవి సమయము లనే వాడి తీరవలె నను పట్టుదల. ఆంగ్ల వాఙ్మయ ముట్టిది కాదు. ప్రజల నిత్య జీవిత విధానము, వారి ఆశలు వాఙ్మయములో ప్రతిబింబించు చుండినవి. జాతి చరిత్ర యంతయు కవుల కల్పనలో కనుపట్టుచుండును. సామాన్యుల చరిత్రములు కావ్యములుగా వ్రాయుట వారికి స్వభావము. ఈ లక్షణములు తెలుగు వాఙ్మయమున బ్రవేశించి అది యనేక విధముల క్రొత్తదిగా మారుటకు ఆంధ్ర దేశములో విరివిగా జరగిన ఆంగ్ల వాఙ్మయ పరివర్తనము హేతువు.

నవలలు వేలు వేలు - చరిత్రాత్మకములు, అపరాధ పరిశోధకములు, సాంఘికములు, శేఖా రూపకములు - తెనుగున బయలుదేరినవి. ఆంగ్ల విద్యను అభ్యసించవలసిన యువకులు సర్ వార్టర్ స్కూలు నవలలను పాఠ్యము లనుగా చదువుచుండిరి. షెర్ లిక్ హోమ్స్ అను అపరాధ పరిశోధకుని పేర ప్రచురించిన కానన్ డయల్ గారి నవలల ననుసరించి అపరాధ పరిశోధక నవలలను తెనుగు వారు వ్రాయజొచ్చిరి. నవలలకు అన్నిటికిని మొదటిది రాజశేఖర చరిత్రమే. సంఘములోని దురాచారములను మూఢుల అజ్ఞతలను హేళన చేసి ఇట్టివి మనలను విడుచు నట్లు చేయుటకు ప్రహసనములు ముఖ్య సాధనములు. 'గలివరు దేశయాత్రలు' అను పేరను ఆంగ్లమున స్విఫ్ట్ అను నతడు కల్పిత కథలను వ్రాసెను. అందు మానవుల యాశలను, తన కాలమునకుముందు ప్రాస్తు ఇంక్లాండు లకు గల వైరమును, పార్లమెంటులోను రాజకీయము గను ఉండు పార్టీ విరోధములను, రాజుల జయకాంక్షను అస్వాభదేశముగా హేళన చేసెను. ఆ గ్రంథమును మూలముగా ఉంచుకొని వీరేశలింగముగారు పత్యరాజాచార్యుల వారి పూర్వదేశ యాత్రలు అను పేర భారతీయ దేశ పరిస్థితులకు అనుకూల కల్పనలు చేసి మన దేశమున క్రీలకు విశ్వలేఖుండుట, వారికి స్వాతంత్ర్య ముండకపోవుట మొదలైన విషయములను అస్వాభదేశముగా హేళన చేసెను.

విమర్శన గ్రంథములను నేటి రూపమున వ్రాయుట కేవలము పాశ్చాత్య సంపర్కమున మనలో వెలినది. మన గ్రంథములకు టీకలు వ్రాయుట, పద్యములకు అర్థ విచారణము చేయుచుండుట, పంపిణీకమునందలి అలంకార కాస్త్ర గ్రంథములను తెనుగులోనికి తెచ్చుట వాటి విమర్శన మనవచ్చును. గ్రంథమండు గల కథను, పాత్ర

పోషణను, కవి దేశకాలములను, ఇతర విషయములను గూర్చి విమర్శనలను రచించుట మనవారు ఆంగ్ల గ్రంథము లను చదువుటవలన నేర్పడినదియే. గ్రంథములను గూర్చి పత్రికా వాదములు చేయుటయు, వార్తా పత్రికలు, పాఠస్యక పత్రికలు వెలయుట వలననే స్థిరపడినది. కవులు, విమర్శకులు ప్రమాణముల వొనంగునవుడు సంస్కృతాంధ్రముల నుండియే కాక ఆంగ్ల గ్రంథములనుండియు విరివిగా రచనల నెత్తి యుదాహరించుచు వచ్చిరి.

తెనుగు దేశమున నేటి నాటక వాఙ్మయము విరివిగా బయలుదేరుటకు ఆంగ్ల వాఙ్మయ సాహచర్యమే హేతువని చెప్పక తప్పదు. ఆంగ్ల వాఙ్మయములో దుఃఖాంతములు, సుఖాంతములు అయిన నాటకములు, చరిత్రాత్మకములు, సాంఘికములు, హాస్యరస ప్రధానములు నగు వాని ననేకులు చదివి ఇటులే వివిధములైన నాటకములను ఆంధ్రమునను రచించుచు వచ్చిరి. ఈ నాటకములను ప్రదర్శించుటకు కళాభిమానులు ప్రతి పట్టణమునను నాటక కాలలు నిర్మించి ప్రజలకు కళాభిమాన మేర్పడుటకు మార్గదర్శకు లయిరి. ఆంగ్ల దేశమున ఎలిజబెత్తురాణి పాలనమున నిట్లు నాటక కాల లేర్పడినట్లును, వానిలో షేక్స్పియర్ మొదలగు వారు నాటకములను రచించి ప్రదర్శించుచుండి నట్లును ఆంగ్ల వాఙ్మయ చరిత్రమును చదివిన ఆంధ్రులు తెలిసికొని ఆ మార్గముననే నాటక కాలలను పెంపొందించు చుండిరి. నేటికి నాంగ్లమునుండి ఇచ్చెను మొదలయిన అనేక నాటకకర్తల నాటకము లనువదించ బడుట, అనుకరింపబడుటయు జరగినది. ఆ కాలలో కేటికి ఏకాంకికలు, వచన నాటకములు, కేవల పద్యమయ నాటకములు, రేడియోలో గేయనాటికలు, సాంఘికనాటకములు, మూడంకముల నాటకములు మొదలైన తెన్నియో కాలక్రమమున పాశ్చాత్య దేశములలో బయలుదేరుచున్న రచనల ననుసరించి తెలుగున అభివృద్ధి ప్రథిరించుచున్నారు.

శ్రీ సోమరాజు వెంకట లక్ష్మణరావుగారు, శ్రీ కాళివాధుని వాగేశ్వరరావుగారు నమకట్టి ఆంధ్ర దేశావశిష్టము మూడు సంపుటములను వెలయించుటకు ఆంగ్ల భాషలోని ఎకనైట్ల వేదియా బ్రెటానికాయే కారణము.

తెలుగు కవిత్వమునందును ఆంగ్ల వాఙ్మయ ప్రాబల్యము లేక పోలేదు. కథయండును, పాత్రపోషణమునను, ఖండకావ్య రచనమునను స్వేచ్ఛావిచారము చేసిన ఆంగ్ల కవుల కావ్యములను తెనుగువారు తదివరి. తెన్నినకు, పోవు. షెల్లి, టైలరు మొదలైన ఆంగ్లేయ మహాకవుల రచనల చాయలు తెక్కకు మిక్కిలిగా తెలుగుకవుల రచనలలో బయలుదేరినవి. గీతకావ్యములు, ఖండ

ఆంధ్రులు : సంస్కృత వాఙ్మయము

కావ్యములు, హేళన కావ్యములు (చద్ర్యములు) అండ్లయ కావ్యముల మాదిరివి తెలుగున బయలుదేరినవి. భావ కవిత్వము అనబడు నేటి కవిత్వము నందలి యొకకాఖ అంగ్లకావ్య వక్తనము వలన కలిగిన భావములతో నిండి యున్నది. దేశాభిమాన మనునట్టి భావన నవ్యాంధ్ర కవిత్వమున తలసూపి అనేకవిధముల వెలువడుటకు హేతువు అంగ్లవాఙ్మయ ప్రభావమే. ఎలిజబెత్తు పాలన మున అంగ్లదేశ ప్రతిష్ఠ సర్వంకపముగా వ్యాపించినది. వారి కందరకును గల స్వదేశాభిమానము నాటివియు, తరువాతివియు నగు రచనలలో ప్రతిబింబించు చుండినది. ఆ రచనలను చదివిన తెనుగువారికి రెండు కారణములచే నయ్యది అనుకరణ విషయ మయినది. మొదటిది : తెనుగు వాఙ్మయమున నట్టి రచన మాతనమే కాక పాఠకులకు హృదయంగమ మగుట. ఆ కాలమున భారత దేశము స్వాతంత్ర్యములేక పాశ్చాత్య పాలనలో పడి యుండుటవలన జనుల కుత్సేజము కలిగించి దేశాభి మానము రేకెత్తించి భావిస్వాతంత్ర్య సమరమున పాల్గొను నట్లు ప్రజలను పురికొల్పవలసినవచ్చుట రెండవది. ఈ రెండు హేతువుల వలనను నవ్యకవుల గీతములు దేశాభిమాన పురితములై ప్రాచీనులైన ఆంధ్రవీరులయు, ఇతరులగు

భారతీయులయు గొప్పదనమును గానము చేయదొడంగి నవి. ఆ గానములు కొంతవరకు పాఠకులకు మైగగుర్పొ దుచునట్లు చేయకపోలేదు.

మొత్తముమీద అంగ్లవాఙ్మయము యొక్కప్రభావము ఆంధ్రవాఙ్మయములో ప్రతిఫలించుట వలన, నీ వాఙ్మయ ముత్తమస్థితికి వచ్చిన దనక తప్పదు. పూర్వ కాలమున సంస్కృతము మాత్రమే విజ్ఞాననిధి, అనుకార్యము ననుకొనుచుండిన తెనుగువారికి అనుకార్య వాఙ్మయము మరియొకటి అంగ్లవాఙ్మయ మనియు, అద్దాని వలన నితర ములుకూడ ననుకార్య వాఙ్మయము లున్న వనియు భాగుగా బోధపడినది. కవులకు భావస్వాతంత్ర్య మేర్ప డినది. నవ్యతయం దభిరుచి కల్గినది. ప్రాచీన కాలమున నుండినవని కవు లనుకొనుచుండిన ప్రతిబంధములు, నిషేధాభాసములు పూర్ణముగా రచయితల మనస్సుల నుండి పటావంచలయి పోయినవి. స్వేచ్ఛతో పండితుల యొక్కయు, విమర్శకుల యొక్కయు భయములేక రచన లేర్పడినవి. వచన వాఙ్మయ మనేకవిధముల పెంపొంది నది. ఆంధ్రము మహావాఙ్మయమై ప్రపంచమందలి ఇతర వాఙ్మయములలో నొక స్థానమును సంపాదించుకొన గలుగుటకు మార్గములు కుదురుకొనినవి. గం. జో. సో.

ఆంధ్రులు : సంస్కృత వాఙ్మయము

సంస్కృత సరస్వతీ కల్యాణ మండపమున కలంకార ములు దిద్దిన వాఙ్మయ శిల్పాలలో ఆంధ్రులకును పరిగ జూపియమైన స్థానము కలదు. ఆంధ్ర దేశమున సంస్కృత గ్రంథ రచన విరివిగా జరగుట కారంభించిన నాటికే సంస్కృత వాఙ్మయము శాఖోపశాఖా సమంచితముగా వర్ధిల్లి సర్వ సంపన్నమై యున్నది. వేదములు, వేదాంగ ములు, ఉపనిషత్తులు, స్మృతులు, పురాణములు, ఇతిహాస ములు, శాస్త్రములు, శ్రవ్య కావ్యములు, దృశ్య కావ్య ములు, కావ్య శాస్త్ర గ్రంథములకు వ్యాఖ్యానములు మున్నగు వాఙ్మయ ప్రక్రియలు బహుముఖములుగా వృద్ధి తొంది యున్నవి. బ్రహ్మ సూత్ర భాష్యము మొదలుగా చాటు క్లోకము వరకును ఈ సర్వ ప్రక్రియలయందును కాలక్రమమున తెలుగువారు పాల్గొనిన సంస్కృత వాఙ్మయ చరిత్రలు చాటుచున్నవి.

చారిత్రకముగా క్రీ. శ. పదియవ శతాబ్దినుండి తెలుగు దేశమున సంస్కృత గ్రంథ రచన బహుళముగా జరగిన దమటకు ఆధారము లున్నవి. తెలుగువారును నలుగురితో పాటుగా సంస్కృతమున కొంత సందడి చేసి రనుటమాత్రమే

కాక, కొన్ని ప్రక్రియలయందు తమ గ్రంథములు సర్వ సంస్కృత వాఙ్మయ ప్రపంచమునకు శిరోధార్యములుగజేసి పరమ ప్రామాణికులై ప్రజ్ఞానిధు లనివించుకొన్నవారును కొందరు కలరు. వైదికవిజ్ఞానమున శ్రీ రామానుజాచార్యులు, శ్రీ విద్యారణ్యస్వామి, చార్యునిక వాఙ్మయమున కుమా రిలభట్టు, వ్యాఖ్యాన రచనయందు మల్లినాథుడు, ఆలం కార శాస్త్రమున జగన్నాథ పండితుడును ఇట్టివారు.

త్రాహ్మణములు రచించబడిన కాలమునుండియు, ఆంధ్రుల పేరు వివబడుచున్నను, వారు రచించిన గ్రంథ ము లానాటివి ఏవియు కానరావు. ఆపస్తంబి కల్ప మాత్రమే తెలుగువారు 'మాది' అని చెప్పుకొనడగిన తొలి గ్రంథము. ఆపస్తంబుడు ఆంధ్రు డనియు క్రీ. పూ. 6వ శతాబ్దికి పూర్వమం దుండినవా డనియు సంస్కృత వాఙ్మయ చరిత్రకారుల యభిప్రాయము. క్రీ. శ. తొలి శతాబ్దిలలో కాతవాహన రాజులు ఆంధ్ర దేశమును పాలించుచుండిరి. వీరి కాలమున ప్రాకృతము రాజ భాషగా మంచెను. ఇట్లని సంస్కృతమునకు రాజాదరణ లేక పోలేదు. హాబుని గాథా సప్తశతి అను ప్రాకృత

కావ్యము, శర్వవర్మ విరచిత మగు కాతంత్ర వ్యాకరణము తప్ప వీరికాలమున బయలుదేరిన ప్రాకృత, సంస్కృత కావ్యములు మనకు లభింపవు. నాటినుండి క్రీ. శ. 7, 8 శతాబ్దిలవరకును వాఙ్మయము ఎట్టి స్థితియందుండెనో చెప్పటకు ఆధారములు లేవు. ఆ కాలమునందలి సంస్కృత, ప్రాకృత భాషామయములగు శాసనములతోడనే చరిత్రకారులు గృహింపవలసి వచ్చినది.

అపస్తంబ కల్పనూత్రము తరువాత మనకు ఉపలభ్యమగునవి పూర్వ మీమాంసా దర్శనమున ప్రత్యేక ప్రస్తాన ప్రవర్తకుడగు కుమారిలభట్టు రచించిన శ్లోక వార్తాకాది గ్రంథములు, దిక్షాగుని దౌర్ధ న్యాయగ్రంథములును. శ్రీ రామానుజాచార్యులు ఆంధ్రుడని పలువురి యభిప్రాయము. ఇది సత్య మగునెడ క్రీ. శ. పదునొండువ శతాబ్దియందు ఆంధ్రుల వాఙ్మయ కృషితో శిఖరాయ మాణముగ పేర్కొనదగినవి ఈయన రచించిన గీతా భాష్యము, బ్రహ్మసూత్ర భాష్యము మున్నగు ఉద్గ్రంథములు. ఈమహానుభావుడు విశిష్టాద్వైత మత ప్రవర్తకుడు.

కాకతీయుల కాలమునుండి పలుగునాట సంస్కృత గ్రంథ రచన కొంత విరివిగ సాగజొచ్చినది. అంతటి పూర్వము రచింపబడిన గ్రంథములు లెక్కా ఉక్కువ యయ్యును గుణ ప్రామాణ్యములయందు సర్వజన శిరోధార్యములగు మహాశక్త్యుష్ట గ్రంథములను అనేక సంకేహింపబని లేదు. ఆయా విజ్ఞాన శాఖలయందు అవి ప్రోసి పుచ్చరానివై జగద్విజ్ఞాతి నందినవి. కాకతీయరాజుల పోవణలో నాట్యాలంకార శాస్త్ర గ్రంథములు, కావ్యములు, కొన్ని రూపక గ్రంథములు వెలసినవి. కాకతీయ సామ్రాజ్య పతనానంతరము ఆంధ్ర దేశము కొలది కాలము తురుష్కుల యధీనములో నుండినది. దుస్వప్నము వంటి ఆ కాలమున ఆంధ్రదేశము సర్వధా దుర్భరమయిన స్థితిలో ఉన్నదన్నచో వాఙ్మయకృషి మాట వేరుగ తెప్ప నక్కరలేదు. నాటి మేధావులు, వీరులు చంద్ర ధ్వజమున తెదురోడ్డి దేశ స్వాతంత్ర్యము కొరకు నిర్విరామమయిన కృషి సత్పరి. తత్ఫలితముగ తెలుగు దేశమున తురుష్కుల ప్రభుత్వము తొలగి మూడు స్వతంత్ర రాజ్యములు ఏర్పడినవి. పశ్చిమాంధ్రమున విజయనగరము రాజధానిగా హరిహరరాయ బుక్కరాయలును, రాచకొండ దేవరకొండలు రాజధానులుగా రేచెర్ల దొరలును, పూర్వ్యాంధ్రమున అద్దంకి రాజధానిగా రెడ్డి ప్రభువులును రాజ్యములు స్థాపించిరి. ఈ రాజ్యస్థల గొడుగు నీడలలో తిరిగి తెలుగుజాతి నవనవోజ్యేషము పొందినది. వారి ఆస్థాన మండపములలో సరస్వతీ నూపురములు గల్ల

మన్నవి. ఎడనెడ స్వల్పములగు అంశరారుములు కలిగినను లెక్కింపవ నాటినుండి మున్ను మున్నుటివరకు సంస్కృత వాఙ్మయ సరస్వతి లుగు దీక్షమున గుచ్చగా వివోరము చేసిన దనియే చెప్పవచ్చును.

కాకతీయుల కాలమున ఆంధ్ర ముఖ్యస్థానము నుండి వ్యాప్తాంధ్రమునకు వాతవ్యాప్తియగుచుండెనని ప్రాచీనాన్ని సస్వతి. పునకుముల కలిగియున్న పునకురక్షిణ దేశమునకు వ్యాప్తిరా దివ్యానుల వ్యాప్తియగుచుండెననియు భావింపవలయును. దాని రాండ దేయములను పునకు ఆనాటి ఆంధ్ర మహాపురుషులు పలువురు విధిచెలువగా పునకుతో కాకతీయ సామ్రాజ్యమును అలపరి కి. కాక, విధివశమున వారి యాశల గణించియే కాకతీయ రాజ్యము పతికిపోయినది. ఆ మహాపురుషుల యాశలు రూపుకట్టవలయు నని బద్ధింకంబుడైన శ్రీ పిఠాచలస్వామి వజ్ర సంకల్పమే విజయనగర సామ్రాజ్య స్థాపనగా విరిసినది. దేశ రక్షణ భారము రాజుల భుజములపై కెట్టి, ఆ మహానీయుడు ఆర్ష సంస్కృతి పునరుద్ధరణకై తాను నడచు కట్టెను. ఈ కాలమున పేదములకు భాష్యములు, సర్వదర్శన సంప్రదాయము పేద బతు దర్శనముల సారము, పాశాకి స్వస్థి వ్యాఖ్యానము మున్నగు వైదిక విజ్ఞానమున జగత్సృష్టి గన్న ప్రపంచముతో కాక, శంకర విజ్ఞానమును కావ్యము, వైద్య శాస్త్ర శాస్త్ర గ్రంథములు పుస్తకములు రచింపబడినవి. ఈ విజ్ఞాన అంశు పాతికి జగద్విజ్ఞాతి వాచ్చి చిని యుద్గణింపములు నమ యేలుబడిలో వెలసిన వన్న యశస్యుడు ల విజయనగర మహారాజులు దక్కించుకొనిరి. వీరి కాలమున ఇంకను కావ్యములు, నిఘంటువులు, అలంకార గ్రంథములు రచింపబడినవి.

ఇక ఆంధ్ర దేశమున వాఙ్మయాభివృద్ధికి కృషి చేసిన రాజులలో ఎవరికిని రెడ్డి రాజస్వలు తీసిపోదు. రేచెర్ల వంశజులును ఈ విషయమున పరిగణనియమైన పాత్రయే వహించిరి. ఈ యుభయుల ఆదరాభిమానములను పురస్కరించుకొని వీరి కాలమున అలంకార శాస్త్ర గ్రంథములు, కావ్య నాటకాలంకార శాస్త్ర గ్రంథములకు వ్యాఖ్యానములు, కావ్య నాటకములు, భాణ ప్రహసనములు శరవరంపరగా బయలుదేరినవి. వైద్య జ్యోతిష సంగీత శాస్త్ర గ్రంథములు, నిఘంటువులు కూడ వెలసినవి. ఆ రాజులలో పలువురు ఈ వాఙ్మయ వ్యవసాయమున స్వయముగా పాల్గొన్నవారు. పెదకోమటి వేమారెడ్డి, కుమారగిరిరెడ్డి, కాటయ వేముడు, సర్వజ్ఞ సింగ భూపాలుడు విద్య త్రపు లనిపించుకొన్నవారు. అప్పటి సంస్కృత విద్యాంశులలో కాటయవేముడు, (రేచెర్లవారి యాస్థానమున

అంధ్రులు : సంస్కృత వాఙ్మయము

నున్న) మల్లి నాథుడు ఎన్నడగినవారు. కాటయ వేముడు కాళిదాస నాటకములకు వ్యాఖ్యానములు రచించెను. మల్లి నాథుడు పంచ కావ్యములకు, నైషధమునకు వ్యాఖ్యాత. కాళిదాస కావ్యములకు గల వ్యాఖ్యానములలో ఈ యిరువురి వ్యాఖ్యలే ప్రామాణికములై ఖండాంతర ఖ్యాతి వాఙ్మయించినవి. కాగా, కాళిదాస కవితా సరస్వతీ పల్లంకికకు ఈ యుభయులు ఇరువైపుల బుజము లొడ్డి ఆ మహాకవి వాణిని లోకమున మారేగించి తెలుగు వారికి గర్వ కారకులైరి. బహు శాస్త్రములయందు కూలంకష వైరుష్యము గల గొప్ప విద్వాంసు లా కాలమున అనేకులు ఆంధ్ర దేశమున మండిరని రెడ్డి రాజుల శాసనములవలన తెలియవచ్చుచున్నది. రాజుచలాస్థానము నటంకరించిన విశ్వేశ్వర కవి విరచితమగు చమత్కార చంద్రిక అను అలంకార గ్రంథము పేర్కొన దగినది. జగన్నాథ పండితుని కావ్య నిర్వచనమునకు దారి చూపినది ఈ గ్రంథమే యని కొందరు విద్వాంసుల యభిప్రాయము. క్రీస్తుశకము పదునైదవ శతాబ్దిని రెడ్డిరాజ్యము విజయనగర సామ్రాజ్యమున లీనమైపోయినది. కృష్ణ రాయలకాలము సర్వవిధముల ఆంధ్రదేశ చరిత్రలో స్వల్ల యుగమై విరాజిల్లినది. కృష్ణరాయలు సాహితీ సమరాంగణసార్వభౌముడు. ఈయన సంస్కృతమున పలుకృతులు రచించినవారు. కాని, సంస్కృత కవితకంటె ఆంధ్ర కవితయే కృష్ణరాయలయెడ స్వాధీనపతి కాత్వము నెరపిన దని చెప్పక తప్పదు. విజయనగర రాజులకాలమున కావ్య నాటకములు, పూర్వకావ్య నాటకములకు వ్యాఖ్యానములు, సంగీతశాస్త్ర గ్రంథములు, నాట్యాలంకారశాస్త్ర తిష గ్రంథములు వెలువడినవి. ప్రథమాంధ్ర వాగ్గేయ కారకుడగు అన్నమారాయుడు ఈ కాలపువాడే. ఈయన సంస్కృతమునను కీర్తనలు రచించెను. ద్వ్యర్థి, త్ర్యర్థి, పంచార్థి కావ్యము లీకాలమున బయలుదేరినవి. మొత్తము మీద ఈ కాలమున సంస్కృతాంధ్ర కావ్యంలో పుష్కలముగ గ్రంథ రచన జరగినది.

రక్షసి తంగడి యుద్ధముతో విజయనగర సామ్రాజ్య వైభవము చిన్ననిన్నమై పోయినది. ఈ సంగ్రామమునకు పిమ్మట విజయనగరరాజు వంశజులు కొంతకాలము పరిపాలన చేయకపోలేదు; వాఙ్మయ పోషణమును చేయకపోలేదు. కొంతకు కొంత యైన ఆ వైభవమును తలపించిన వారు తంజావూరు, మధుర నాయకరాజులు, వీరి పరిపాలనలో మరల వాఙ్మయమునకు తగిన ప్రోత్సాహములనిచ్చినది.

సంస్కృతవాఙ్మయ చరిత్రకారుడు విజయనగరము మండి తంజావూరు, మధుర నాయకుల యాస్థానములకు

వయనముకాకముందు ఆతనిదృష్టిని ఆకర్షించుటకే తెలు; జగన్నాథ పండితుడు. ఈయన వ్యాకరణాలంకార శాస్త్రములయందు నిధి; బహుకావ్య నిర్మాత. ఈయన రచించిన రసగంగాధరము అలంకారశాస్త్ర గ్రంథము ఆశాస్త్రవనందలి ప్రామాణిక గ్రంథములలో నొకటి. విద్యానాథు కాలమునుండి జగన్నాథపండితుని కాలమువరకు; తెలుగుదేశమున అలంకారశాస్త్ర గ్రంథ నిర్మాణవ పుష్కలముగనే జరగినది. పతచ్చాస్త్ర దృష్టిలో ఆంధ్రదేశమును దక్షిణకాశ్మీర మనుకొన్నను మనకు మహా దోష మంటదు. రసగంగాధరమునకు తరువాత విషద వివేచనమునను, ఉపజ్ఞాగరిమ యందును, దాని మించిన గ్రంథము భారతదేశమున వెలువడలే దన్న సర్వవిద్య దంగీకృతమయిన విషయము. కాగా — భార యాలంకారశాస్త్ర గోపురమునకు శిఖరాలోపణము చేసి గౌరవము తెలుగువారికి దక్కించిన ప్రజ్ఞాశాలి జగన్నాథ పండితుడు (చూడు: జగన్నాథపండితరాయలు).

క్రీస్తుశకము పదునైదవ పదునెనిమిదవ శతాబ్దు యందు వెలువడిన వాఙ్మయమున ప్రక్రియావైవిధ్యవ మిక్కుటముగా గానవచ్చును. మహాకావ్య వ్యాఖ్యా మునకు వ్యాఖ్యానము ఈ కాలముననే రచించబడిన(కావ్య నాటకములు, సంగీత శాస్త్రీతిష వ్యాకరణ వేదాంత లంకార శాస్త్ర గ్రంథములు ననేక మీ శతాబ్దులలో వెలువడినవి. మధుర, తంజావూరు నాయకరాజులు; విద్యత్రపు ఖ్యాతి పడసిన వారు. రఘునాథనాయకుడ సంస్కృతగ్రంథరచన చేసినవారు.

క్రీస్తుశకము పందొమ్మిదవ శతాబ్ది నుండి, ఇరువదియ శతాబ్ది తొలిపాదము వరకును వెనుకటి వలెనే ప్రక్రియ వైవిధ్యము గానవచ్చును. తర్క వ్యాకరణాలంకార శాస్త్రములయందు నిధులై విశేషఖ్యాతి వాఙ్మయించిన మన విద్వాంసు లీ కాలమున బహు గ్రంథములు రచించి కొన్ని ఆంగ్ల, ఫారసీక గ్రంథములు కూడ ఈ కాలము సంస్కృతీకరించబడినవి. పురుషులు చేయుచున్న బహు విధాలంకారములతోపాటు సంస్కృత సాహితీమండ మున ఆంధ్రమహిళలును పలువురు ముక్కాల రంగవల్లు తిర్చి రసుమాట మనము మరువరాదు.

మొత్తముమీద క్రీస్తు పూర్వము 6 మొదలు క్రీ. శ. 20 శతాబ్ది తొలిపాదము వరకు వాంధ్రులు సంస్కృత వాఙ్మయ మునకు చెప్పుకొనదగిన పేన చేసినది. అందుగల ప్రక్రియ లన్నిటియందును వారు కృషి చేసి భారతీయ విజ్ఞా రంగమున ప్రముఖ పాత్ర వహించి రమట కేవలవ స్వకావోత్తి. డా. గో. కృ.

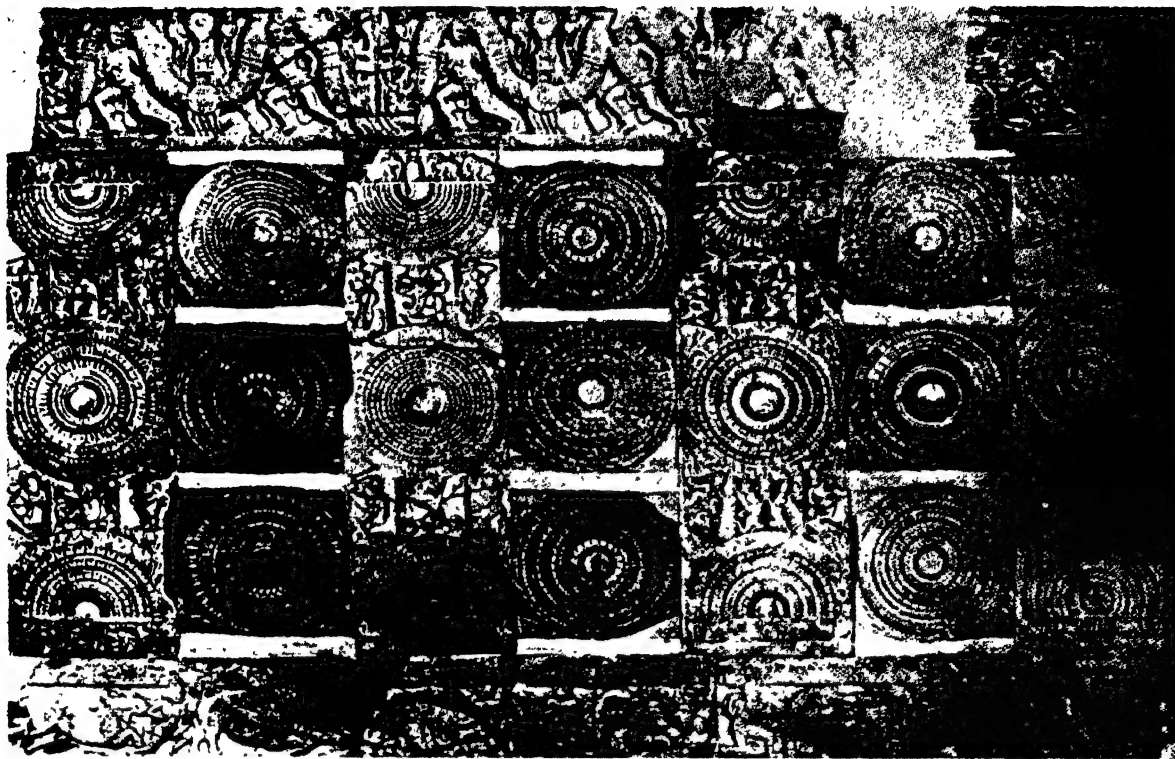

చిత్రము 1. మూవప్రసాదాకారము (వెలుపలవైపు).—అమరావతి

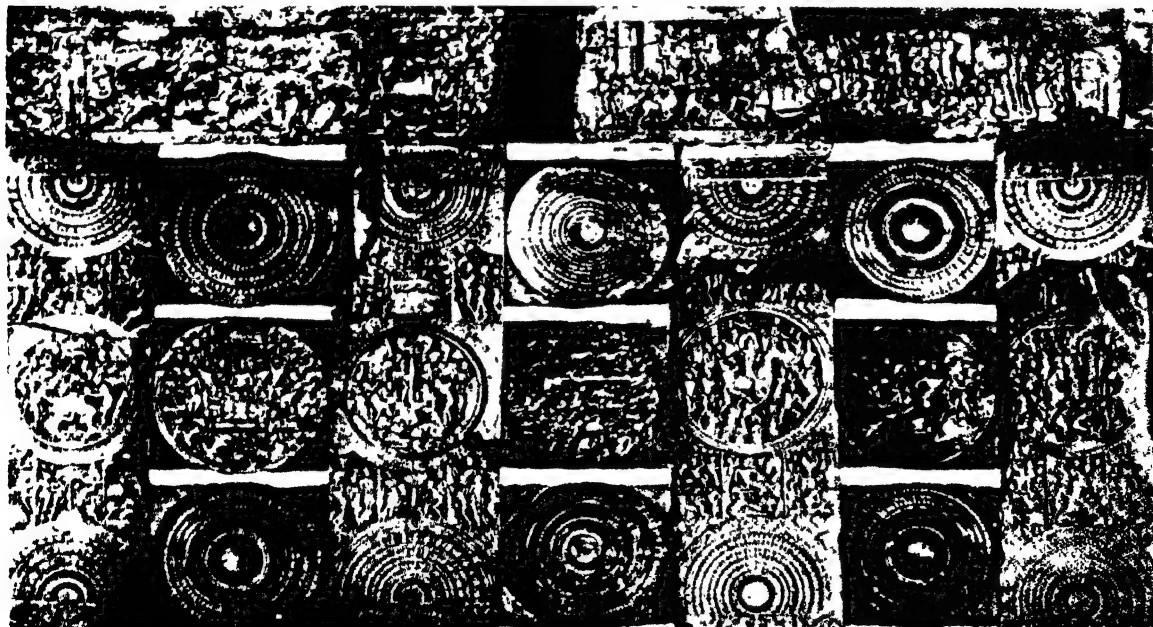

చిత్రము 2. మూవప్రసాదాకారము (లోపలివైపు).—అమరావతి



చిత్రము 2 కొండలో దొరికిన విహారము, గుంటువల్లి

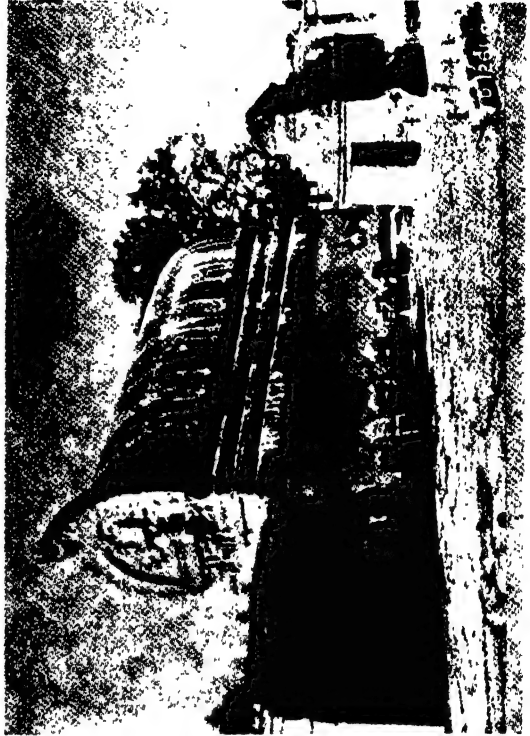

చిత్రము 2 కొండలో దొరికిన విహారము, గుంటువల్లి



చిత్రము 1 ' పాండులెడ ' (గుహ), ముఖ్యభాగము, కాశిక

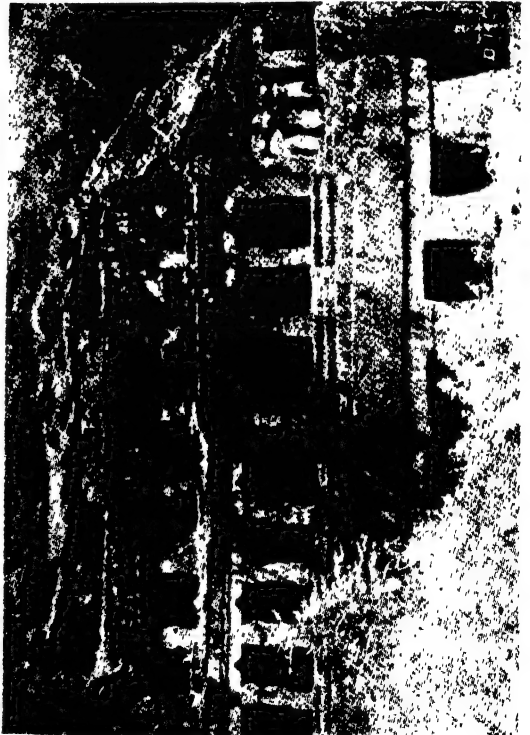

ఆంధ్ర దేవాలయ వాస్తుకళా పరిణామము

చారిత్రక కాలమునకు చెందిన అతి ప్రాచీన భవన వాస్తువునకు దాహారణములు అధికాంశము మతమునకు సంబంధించినవిగా నున్నవి. కాని సామాన్య లౌకికములు కావు. దక్షిణదేశమున కూడ పరిస్థితి యంతకన్న భిన్నము కాదు. దక్షిణ భారతమున మొదట మొదట కట్టబడిన దేవాలయములు భారత దేశమునందు. ఇతరత్ర కట్టబడిన అట్టి నిర్మాణములకన్న స్పష్టముగా భిన్నరీతిని గాకపోయినను కొన్ని ప్రత్యేకాంశములలో మాత్రము విశిష్టతను చూపుచున్నవి. సాంచిలోని స్తూపము యొక్క తలవిన్యాసము థార్సుత్ స్తూపము యొక్క తల విన్యాసము కంటె కొన్ని విషయములలో భిన్నముగ నున్నది. ఇంకను దక్షిణమున అమరావతివంటి చోట్ల మరికొన్ని శ్రేణములు కానవచ్చుచున్నవి. సాతవాహనుల కాలమున కృష్ణలోయలో నిర్మింపబడిన స్తూపములు తరువాతివానికి, అనగా ఇశ్వాకు రాజ కుటుంబములోని భక్తి తత్పరలైన రాకొమరితలు నాగార్జునుని కొండలో కట్టించిన స్తూపము లకు మాతృక లైనవి.

మౌర్యుల యధికారము ఊడించిన తరువాత దక్షిణా పథమున స్వతంత్రములైన రాజవంశములలో సాతవాహన వంశము చాల శక్తిమంతమైనది. వారి కాలపు నిర్మాణ వాస్తువునకు పశ్చిమ భారత మందలి వివిధ గుహాలయము లును, తూర్పున అమరావతి స్తూపమును చక్కని యుదాహారణములు. కార్ల, ఖజు, కొంధానా, విదిశ, నాసిక, అఱింటా గుహాలయములవంటి పశ్చిమ భారత గుహాలయ ములయందు గజవృషాకారముగల (ఆప్పిడల్) గర్భాలయముతోడి చైత్యకాల, బౌద్ధ భిక్షువుల నివాసము కొరకైన గదులతో నిర్మితములైన సంఘారామముల వంటి కొన్ని ప్రత్యేక రీతులు స్పష్టముగ కనబడుచున్నవి. చైత్యకాలలో అవతలి చివర గర్భాలయమున ఉద్దేశిక స్తూప ముండును. ఊత కంఠములతోను, ఏనుగుల సింహముల గుర్రముల — కొన్ని యెడల రెక్కలు గలవి, రాతులు స్వారి చేయునవి — వంటి జంతు చిత్రాలంకృత చూళికలు గల కుడ్య స్తంభములతోను, తోరణములు (కమానులు)గల జాలము లున్న కిటికీలతోను నుండు భూమికలు (అంతస్తులు) కలిగినట్టి, లేనట్టి గుహాలయము హిందూ దేశములోని వాస్తుకళ యొక్క ప్రాథమిక రకను విదితము చేయుచున్నది.

కారాబరు కొండలలోని మౌర్య యుగమునాటి సంఘారామమునందలి సామాన్యపు గదియొక్క ముఖ భాగముమీద నుండు కమానువంటి కప్పు ఆంధ్ర దేశము నందలి విజయవాడకు సమీపమున నుండు గుంటుపల్లిలో కానవచ్చుచున్నది. ఇది సాతవాహనులనాటి తొలి నిర్మాణము.

వాఙ్మయము ననుసరించియు, అమరావతిలోనివాని వంటి చెక్కడముల ననుసరించియు చూడగా, ఈ కాలమున అంతస్తులు గల మేడ లుండినట్లు తెలియవచ్చుచున్నది. అమరావతిలో ఆరంతస్తుల సౌధమును చూపునొక శిల్ప చిత్రము గలదు.

అమరావతిలోని స్తూపము బుద్ధుని శరీరావశేషముల నిక్షేపమునకై కట్టబడిన సామాన్యమగు నర్థగోళాకార నిర్మాణము. ఎత్తులేని గుండ్రని వేదిక, దానిపై యంచు చివరను తిన్నెయు, దానిమీది కెక్కుటకు మెట్లు, చుట్టు నాలుగు దిక్కులను ముందు కరుగువలె నుండు నాలుగు చతురస్రపు తిన్నెలు, వేదికమీద అండము, దానిమీద నొకటి రెండు ఛత్రములతోడి ఘనాకార నిర్మాణ మగు హార్మిక — ఇవి సామాన్య స్తూపము యొక్క అవయవములు. స్తూప గర్భమున పవిత్రములైన అవశేషములు నిక్షేపమైన స్థలమును మీది హార్మిక సూచించును. కృష్ణాతీర మందలి స్తూపనిర్మాణ వైఖరినిబట్టి చూడగా స్తూపమునకు చుట్టు రెండు - ఒకటి మధ్యస్థమైన నాళి చుట్టును, మరియొకటి వెలుపలి యంచు నను - వలయాకార ప్రాకారము లుండినట్లు తెలియవచ్చుచున్నది. ఈ రెండు ప్రాకారములకు నడుమ నుండు స్థల మంతయు మట్టితో నింపబడినది. వేదికగోడయొక్క వెలుపలి భాగము చెక్కడపు పనులు గల చలువరాతి పలకలతో కప్పబడి యున్నది. అట్లే అర్థగోళాకృతి నున్న అండముమీది కొంత భాగము గచ్చు బొమ్మలతో చిత్రీకరింపబడినది. నాలుగు దిక్కులను ముందుకు పొడుచుకొని వచ్చిన చచ్చొకపు తిన్నెలమీద 'ఆయక' కంబము లను పేరుగల అయిదు పెద్ద నిలుపు స్తంభము లున్నవి. ఈ స్తంభములును, వాని కాధారములైన వేదికలును, సింహ సంరక్షితములగు సామాన్య ద్వారములును ఆంధ్ర దేశము లోని స్తూపముల ప్రత్యేక లక్షణములు. ఇవి మరి యెచటను కానరావు. స్తూపమునకును, చుట్టునుండు ప్రాకార

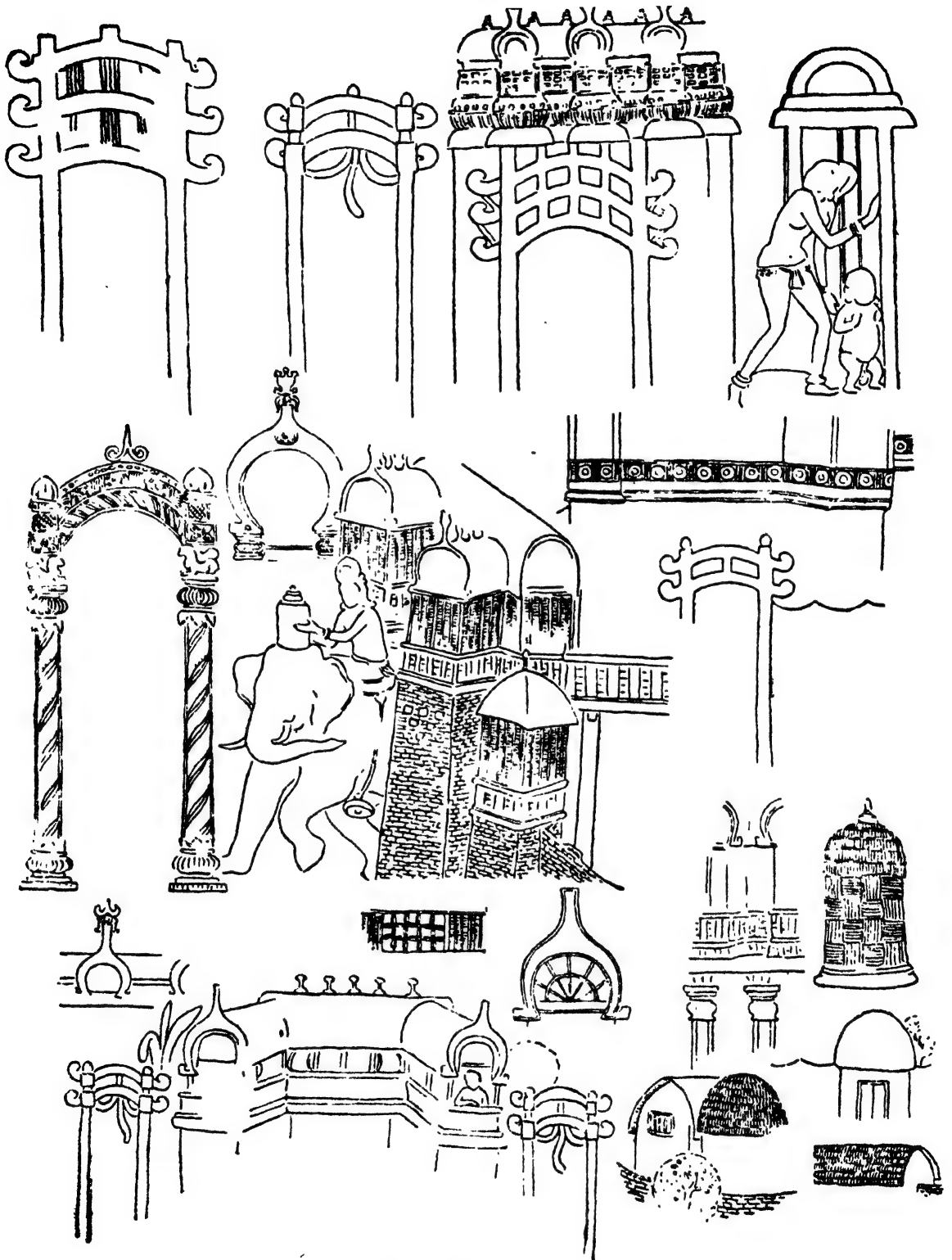

ములకును నదిమి ప్రదక్షిణ విధిలోనికి ఎక్కి వచ్చుటకు ముఖ నిర్గతమైన పుష్పచామాలంకృతములగు మట్టివ
 క్యారములకడ సోపానములున్నవి. సోపానములలో మొద
 టిది అర్థ చంద్రాకృతి గలిగి యుండుటవలన 'చంద్రశిల'
 యనుపేర ప్రసిద్ధిచెందినది. దాని యంచు నానావిధ మృగలకాది
 సుందరశిల్పములతో మనోహర ముగా నలంకృతమై యున్నది.
 అమరావతి, నాగార్జునునికొండ మొదలైన చోట్లలోని చంద్ర
 శిలులు సింహశీయ స్తూప సింహ
 ద్వార సోపానముల కలంకార ములైన అట్టి శిలలను జ్ఞప్తికి
 తెచ్చుచున్నవి. నాగార్జునుని కొండలోని కాననములవలన
 ఇందు సింహశ శిల్ప ప్రభావ మునకు ఎక్కువ అవకాశము
 కలదని విదిత మగుచున్నది.

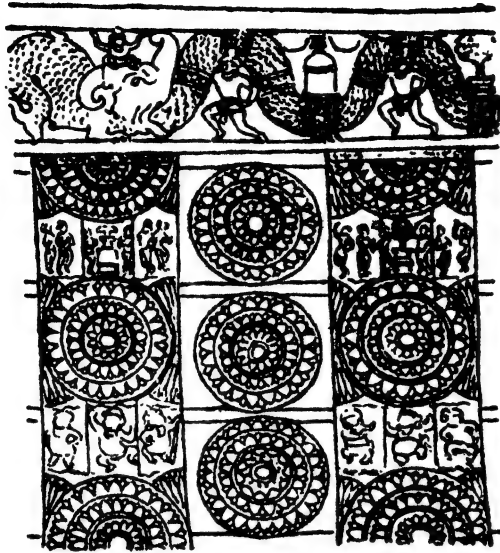

చిత్రము 96. మకర తోరణము, ప్రంభములు, అమరావతి

అమరావతి స్తూప ప్రాకార ముత్తమోత్తమ శిల్పములలో నొకటి. సాంచిలో కాన స్థలములలో కొండల్లో వచ్చు సామాన్య ప్రాకారరూపము ఇచ్చట విస్తరింపబడి ప్రాకారములకును, అర్చాచీన చైత్యములకును విన్యాసము
 సాధ్య మయినంతవరకు చెక్కడపు పనులతో సంపూర్ణముగా అలంకరింపబడినది. మధుర, బుద్ధగయ, కార్జుకం లోని పద్మశిలా ముద్రక సాతవాహన నిర్మిత సాంచి పూర్వ ద్వారము మీది పద్మశిలాముద్రక లో సాటి కాణాండు. ఇంతేకాదు గాంధారము వందును, మధురయం దుకు కానవచ్చు పుష్ప చామమును, తర్వాహ కులును కళా సౌకుమార్యమునగాని, తీర్పు తీరు పలలోగాని, శిల్ప నైపుణ్యమునగాని అమరా
 వతిలోని వానికి ఏమాత్రమును దీటురావు. అమరావతి గదులుండెడి చతుశ్కాలతో గూడినది విహారము. దానిలో మైవనదీపకకు పద్మభూషా విశిష్ట ప్రంభములును, మకర చెక్కిన శిల్ప ప్రతిమలను బట్టి చూచిగా విహారములకు

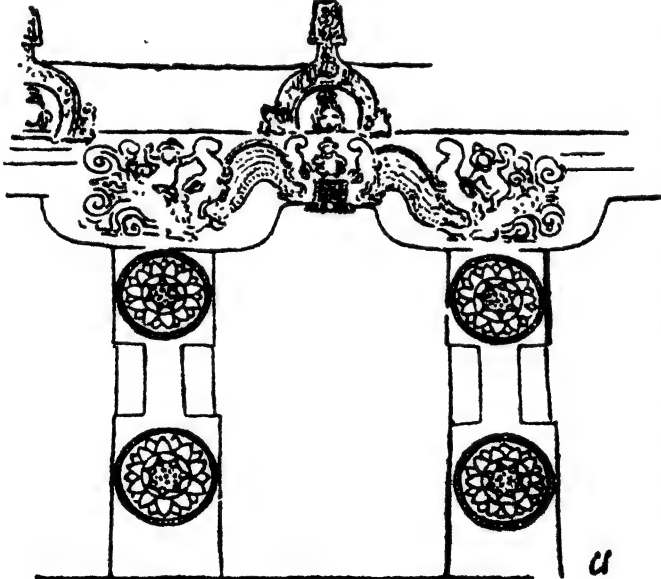

చిత్రము 97. మకర తోరణము, ప్రంభములు, దళవామూరు

చాతుశ్కాలపు శిల్పములకు మార్గధర్మకములైనవి. స్తూపములతో గూడ చైత్యములును, విహారములును ఉండినవి. నాగార్జునునికొండలో చక్కని చైత్యాలతోహోదాహారణములు కానవచ్చుచున్నవి. చైత్యముల విన్యాసము గజ పృష్ఠ రూపమున నున్నది. చైత్యమునందలి అవ్వలి చివర వర్షులాంశ సమీపమువ పూజార్థమైన మ్రొక్కుబడి స్తూపముండును. ఈ చైత్యములకు పెద్ద స్తూపములకు వలెనే అర్థ పలయాకార 'చంద్ర శిల'లతో ప్రారంభమగు మెట్లవరుస యుండెడిది. కార్ల మున్నగు తొలిచిన గుహాలయములలోని వసు, రూపమునను ఎక్కువ భేదము కానరాదు. చైత్యముల స్వరూపమును, వక్రకార పటలమును నిర్మాణములో నెట్లుండినవో గ్రహించవలెననిన తొలిచిన గుహాలలోని లోకప్పు వైఖరినిబట్టి గాని, చైత్యములను అనుకరించి నిర్మించిన తరువాతి కాలపు హిందూదేవాలయములను బట్టిగాని ఈ హించుకొనవలయును.

దీర్ఘ చతురప్రాకారమున నున్న అంగుళము చుట్టును తొడ భితుకొ

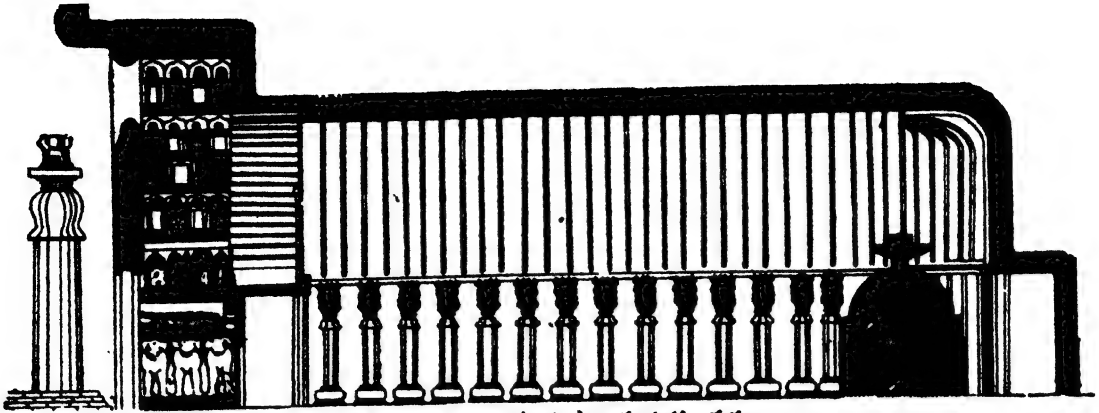

చిత్రము 98.

చైత్యాలయ ఖండిక (నెక్కర) కార్ల గుహాలయము

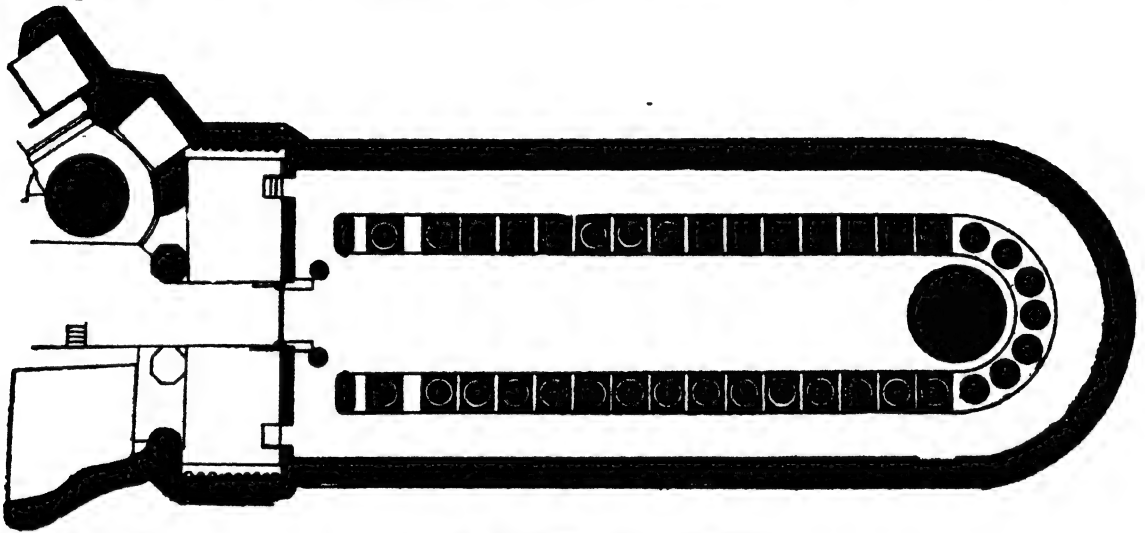

చిత్రము 99.

చైత్యాలయ విన్యాసము, కార్ల గుహాలయము

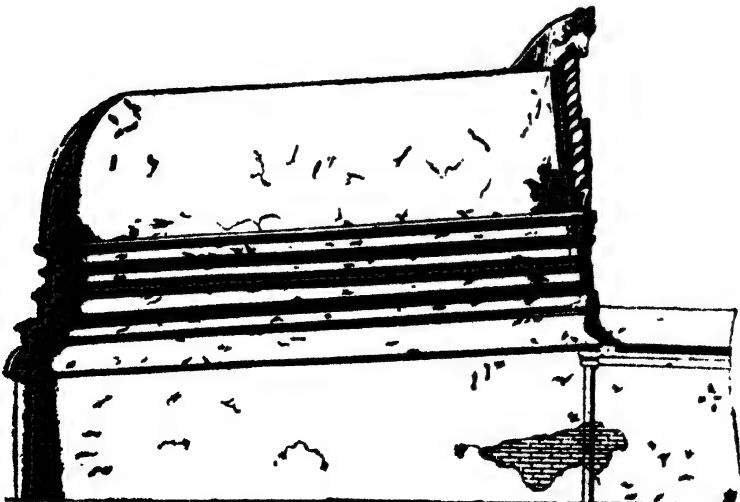

చిత్రము 100.

కదాపేళ్ళుకాలయముయొక్క ఖండిక, (నెక్కర), ఉన్నతి శిథిల



పై యంతస్తులు కూడ నుండిన వనవచ్చును. నాగార్జునుని కొంతలో త్రవ్వగా ఇట్టి వీచోరముల పునాదులు బయలు పడినవి. గదుల వాకిండ్లకును, కొన్ని ద్వారములకును 'చంద్రశిల'తో ప్రారంభముగు చిన్న మెట్లును, వాని కిరు పార్శ్వముల మకరాంచితములైన రాతి పిల్లగోడ లును గలవు.

నాగార్జునుని కొండలో పూర్వ మొక మంటవ ముండిన చోట పడిపోయి వరుసలుగా నున్న స్తంభము లున్నవి. తరువాతి శతాబ్దాలలో నిర్మితములైన దక్షిణదేశ దేవాలయములలో కొల్లలుగా కానవచ్చు బహుస్తంభ మంటవ ములకును, సహస్రస్తంభ మంటవములకును ఈ మంటవము ప్రాచీనతమమైన యుదాహరణము.

ఆ కాలపు సామాన్యజన వేశ్యములు దైవదుర్విపాక మున ఖలమై పోయినవి. అమరావతి, నాగార్జునునికొండ ముదలైన ప్రదేశములనుండు వాని శిల్ప ప్రతిబింబముల పరిశీలనచే ప్రాచీన రాజ గృహముల స్వరూపము కొంత మనము గ్రహింప గలిగినను వానికి సరియైన ప్రత్యక్ష నిదర్శనములు కానరావు. ఇవి పెక్కు అంతస్తులు కలిగిన దివ్యపౌధరాజములు. వీని కిటికీలు మూడు విధములైనవి. కొన్ని శిఖాంతములైన తోరణము (కమాను)లు గలవి; మరికొన్ని దీర్ఘచతురస్రాకారములు కలవి; వేరొకకొన్ని జాలకములు. వివిధములైన చేపట్టు గోడలు (బాలస్ట్రేడ్స్) కలవు. సాంపయిన చూశికలు(కాపిటల్స్) కల కుడ్య స్తంభములు(పై లాన్టర్న్)ను, బహుభుజ (పాలిగనల్) స్తంభములును గలవు. వానియందు కొన్ని మంటాకార కల శాధిపిత ప్రతిరూపములు. పైకప్పు కొన్ని యెడల బండి గూటివలెను, మరికొన్ని యెడల సామాన్య దీర్ఘచతురస్ర కుటీరపు కప్పువలెను, మరికొన్ని యెడల వర్తుల వక్ర రేఖాకార పటలమువలెను ఉండెడిది. ఇందు మొదటి దానికి కాల యనియు, రెండవదానికి కూటాగార మనియు పేరులు. ఇవి రెండును ఆద్య వాఙ్మయమునందు ప్రాసాద వర్ణన సందర్భమున వర్ణిత మైనవి. దాదాలును (ట్రెర్రెసెస్), ప్రగ్రివములును(బాల్కనీలు)కూడ ఈ శిల్పములయందు కానవచ్చుచున్నవి. వీనిలో ఆచ్ఛాదనము (కానోపీ) ఉన్నవి కొన్ని; లేనివి కొన్ని. ఈ రెండవ రకమునకు వలెనిని పేరు. సాంచీస్తూప ద్వారమునందువలె చక్కని వక్ర తోరణాలంకృతములైన చేర్చేర్లు ప్రవేశ, నిర్ణమన ద్వారము లుండెడివి. వీని వన్య దప్పుడు నవ్య పుష్ప గామములతో నింకరించుచుండు పారు. ఈ ద్వారములు ఇప్పటి యైక్వర్యవంతుల గృహములందు వలెనే ఈ ప్రాకారమునందు నుండెడిది.

చేతెర్ల దేవాలయము ఆంధ్రదేశములో మన కళాభి రుచిని రెక్కొలుపు కట్టడములలో నొకటి. ఇది నాగార్జునుని కొండలోని శైవ్య చైత్యమువంటివాని ననుస రించి గజపృష్ఠాకార రూపమున నిర్మింపబడిన తొలుదొల్లటి హిందూ దేవాలయము. దీని విమాన ముఖము పెద్ద చైత్యాలయపు కమానువలె తీర్చబడియున్నది. వెనుకటి పై భాగము గజపృష్ఠము వలె వంపుగా నున్నది. ఇది కపోతేశ్వరుని దేవాలయము; క్రీ. శ. 4 శతాబ్దిలో పాలించిన అనందగోత్రజలగు రాజులు కట్టించినది. దీనికి తరు వాత గజపృష్ఠాకారమున నిర్మింపబడిన తొలుతటి హిందూ దేవాలయము మహాలిపురమందలి రథవర్గమున గలదు. పల్లవ శిల్పులు చేతెర్ల దేవాలయ రూపము ననుకరించి యుండుట అసంభవము కాదు. ఏలన, విచిత్రచిత్తుడని ప్రసిద్ధిచెందిన పల్లవరాజు మొదటి మహేంద్రవర్మ కృష్ణా తల భూమిని పాలించుచుండిన విష్ణుకుండి విక్రమహేంద్రుని దౌహిత్రుడగుటవలన అతడు కొండలను తొలిచి ఆలయములను నిర్మించు ఆంధ్ర సంప్రదాయమును తన కాంచీరాజ్యమున ప్రవేశపెట్టి యుండవచ్చును. ఇట్టి గజపృష్ఠాకారమున నిర్మింపబడిన తొలుతటి దేవకాయ తనములు మరిరెండు దక్కనునందు గలవు. అం దొకటి తేర్ అను ప్రదేశమున నున్నది. రెండవది అయ్యావళి లోని దుర్గదేవాలయము. ఈ రెండును చాల ప్రాచీనములే. రెండవది క్రీ. శ. ఆరవ శతాబ్దమునకు చెందినది. క్రీస్తు కము ఏడవ శతాబ్దారంభ దశకములలో చాళుక్యుల కును, పల్లవులకును కలిగిన సంఘర్షణలుకూడ ఈ సంస్కృతి సంస్కర్త, ప్రభావములకు కారణమై యుండవచ్చును. ఇట్లే అయ్యావళి దేవాలయ నిర్మాణవర్ధిని పల్లవ శిల్పులు అనుకరించి యుండవచ్చును.

సాతవాహనుల శిల్పము అర్యాచీన కాలమున దక్కను పడుమటి భాగమున నొక్కతీరునను, తూర్పున మరియొక తీరునను రెండు విధములుగ పరిణామము చెందినది. పుష్ప లతాకల్పనల శిల్పములతో కూడిన అటంటాయందలి వాకా టక రాజుల కాలమునాటి గుహలు తొలుతటి అర్యాచీన సాతవాహన వర్ధి మండి యుత్పన్నమైన యొకానొక కళా వర్ధిపై గుప్తకళాప్రభావ ముండుటను విదితము చేయుచున్నవి. ఈ వాస్తు, శిల్ప కళావర్ధతులు రెండును బాదామిలోను, అయ్యావళిలోను గల యందలి ప్రాచీన తమ చాళుక్య దేవాలయములలో ననుసరింపబడినవి. గౌతమీపుత్ర యజ్ఞశ్రీ సాతకర్ణియొక్క నాసిక గుహాల యములలోని కుడ్య స్తంభములు కృష్ణలోయ యందలి శైవ్యస్తూపముల యొక్క ప్రాకారములలోని నిలుపు

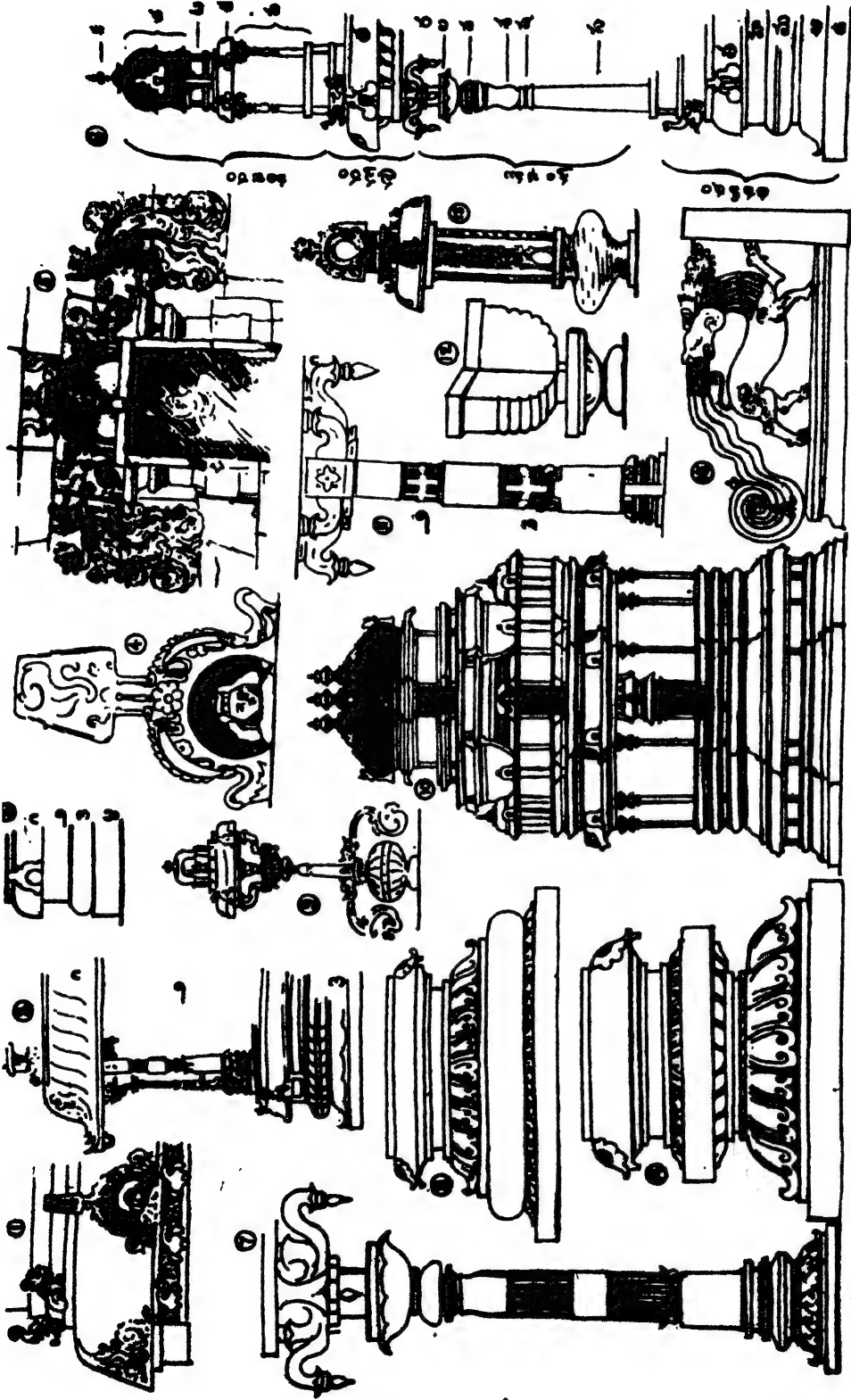

చిత్రము 101. 1. ప్రస్తరము 2. మంటపము (౧) కొడిగ, (౨) మంటపము, (౩) వర్ణము 3. ఉపవీతము (౧) కపోతము (౨) కంఠము (౩) కుముదము
 (౪) ఉపావము 4. 'వర్ణవ గూడు' (గంధర్వ శిరస్సుతో) 5. పంజరకేరణాలంకారము (మూర్తి) చాళుక్య యుగము 6. (క) మూచి (చ) శిఖరము (ఓ) గ్రీవము
 (ఠ) కపోతము (ఠ) 'కర్ణగూడు' (౧) వలక (౨) కంఠము (౩) కంఠము (౪) కంఠము (౫) వర్ణలంకారము (౬) కంఠము (౭) కంఠము (౮) వర్ణము
 (౯) ఉపావము 7. పట్టణ తిర్చిక ప్రంథము 8. క్రీణంధప్రంథాధిష్ఠానము 9, 13. కుంభంపంజర శైలములు 10. రెండతపుల విమానము 11. నేటి స్తంభము
 (౧) తిమ్మకొత్తిక (౨) కట్టు (౩) కాగపాతము 12. పద్మవ బోధిక (పట్టణ) అలంకృతపుయినది 14. ప్రతిబంధ ప్రంథాధిష్ఠానము 15. మట్టలవ్యాధి

స్తంభములను, ముఖ్యముగ కోణాయమానములగు అనురావతీ స్తూపప్రాకారములోని వానిని యథాతథముగ పోలియున్నవి (చిత్రము 108. అ). ఈ కుడ్య స్తంభముల మీది చెక్కడపు పని ఇంతుక మార్పులతో అలంకార సంపన్నములైన అఱింటా గుహాలయ స్తంభములమీద పొడగాన వచ్చును.

పూర్ణ పద్మ ముద్రిక కుళయ పార్శ్వముల యందును వివన కర్రవలె నున్న అర్థ వికసిత పద్మ ముద్రికలు మధ్యనున్న పెద్ద తోరణము (కమాను)న కిరువక్కల నున్న చిన్న తోరణములవలె నున్నవి. ఈ పద్మతి అఱింటా స్తంభపు అలంకరణము లో పునరావృతమై యున్నది (చిత్రము 108. అ). పద్మ ముద్రికలకు అనుబంధము లై యుండు తోర



(అ) వాసిక, అమరావతి

స్తంభ పరిణామము



(బ) అఱింటా

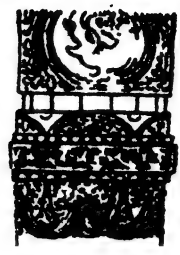

(ఇ) కాచామి

పార్శ్వములందు దిగువ భాగమున కోణములు గల చేర్పులును, పై భాగమున సులి తీగలవంటి ప్రతేప కల్పనలును కలవు (చిత్రము 108. ఆ). ఈ వాటి, ఈ తరువాతి కాలము నాటి చైత్య గవాక్షములోని అర్థవృత్తాకార కూన్యస్థలములో మనోజ్ఞమైన మానవ శిరస్సు కాన వచ్చును. కాచామి గుహాలలోని చైత్య గవాక్ష మింకను ఎక్కువ పెంపంది

ణములు (కమానులు) ఎక్కువ వంపు గలిగి పరస్పరాను రూపములై యున్నవి. సాతవాహనుల కాలపు స్తంభము లలో తీర్చిన మూడేసి వచ్చెలు అఱింటా స్తంభములలో బహుళీకృతములైనవి. కాచామి యందలి చైత్యవ గుహాలయములలో నలువడరముగ మన్న ఆద్య రాకుక్క స్తంభములలో త్రిధావృతఖండమును, వచ్చెల తీర్పును అనువృతములై యున్నవి (చిత్రము 108. ఇ). కాని స్తంభ చిత్రము 108.

నది (చిత్రము 108. ఇ); కాని ఇది స్పష్టముగా అఱింటాలోని వాని ననుసరించి వచ్చినదే. ఎట్లన, దిగువ భాగములోని కోణపు చేర్పులు స్వరూపము మారకయే మకర శిరస్సు లుగా పరిణామ మందినవి కాని పై భాగమున ఉభయ పార్శ్వములందలి సులి తీగవంటి అలంకరణ మట్లే నిలిచి యున్నది. ఈ చైత్య గవాక్షపు తరువాతి పరిణామమును విష్ణుకుండిన్యపుల యొక్కయు (చిత్రము 108. ఉ), మొదటి

చైత్యగవాక్ష (గూడు) పరిణామము

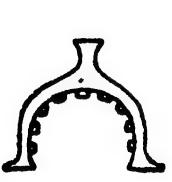

(అ) సాతవాహన; కార్ణ



(బ) గుప్త వాకాటక; అఱింటా



(ఇ) కాచామి రాకుక్క; కాచామి



(ఉ) విష్ణుకుండి; మొగల్రాజపురము



(ఊ) పల్లవ; మహాలిపురము

ములమీది ముద్రికలలో అఱింటాలోని వాకాటక శిల్పుల పల్లవుల యొక్కయు గుహాలయములలో (చిత్ర; చిత్రకల్పనల ననుసరించి పుష్కాలంకార వృష్టభాగములతో 108. ఉ) గానవచ్చును. కాని పై భాగము చేటపా

ఆంధ్రదేవాలయ వాస్తు కళా పరిచామము

రూపాంది ప్రక్కభాగములు పువ్వులనలు కలిగి యున్నవి. ఈ యంశము పూర్వ చాతుర్వేదాలయము లలోని చైత్య గవాక్షముల విశిష్టలక్షణ మగుచున్నది; కాని చేటిపార గల అగ్రభాగమునకు రెండు ప్రక్కల మకరమస్తక శిల్పము లుండుట విశేషము. దీనికి ముఖ్యముగా వల్లవ, కళింగ శిల్పాంశ సంకీర్ణమైన కాదామి చాతుర్వేద శిల్పము మాతృక. పాదమునుండి పైకి పగము భాగము వరకు నలుచదరముగాను, పైన వర్షులముగాను ఉన్న కాండము, దానిపైన నడుమ బంధము తోడి పట్టెలు తీర్చిన బోధికగల స్తంభము (చిత్రము 104. అ) మరయొక రకమైనది. ఈ (స్తంభములోని) వర్షుల భాగములో ధీర్వవర్షుల శంకువు, గుమ్మడిపండు అను

చిత్రము 104.

స్తంభము, బోధికల పరిచామము



(అ) కాదామి

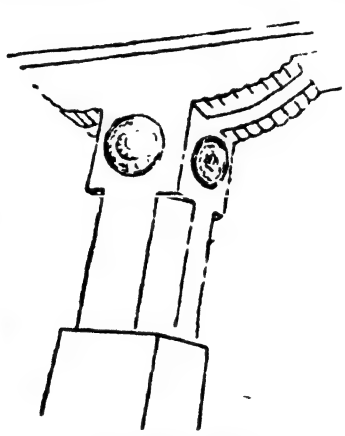

(బ) తిరుచిరావల్లి

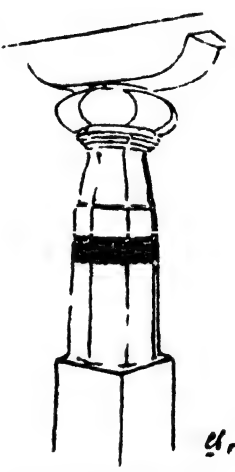

(ఇ) మహాలిపురము

వి. ఈ యంశము లతో కూడిన కాండము, బోధికగల స్తంభములు కొద్ది మార్పులతో తొలి కాలపు వల్లవ గుహాలయములలో పునరావృతములైనవి (చిత్రము 104. ఆ. ఇ.). ఇంకముందు వివరించినట్లు అయ్యోవశిలోని గజపృష్ఠా

కార దుర్గాదేవాలయము పశ్చిమ భారతదేశము నందు బౌద్ధచైత్యాలయముల మాదిరి నిర్మింపబడిన హిందూ దేవాలయములలో ప్రాచీనతమమైనది. దాక్షిణాత్యాలయ నిర్మాణ పద్ధతుల పరిచామములను పరిశీలించుటలో చేజెర్లదేవాలయమువలె ఇదియు చాల ముఖ్యమైనది. వాకాటక రాజుల కాలపు వాస్తు నిర్మాణములను పరిశోధించునపుడు విష్ణుకుండినపులకును, హరికిని వైవాహిక సంబంధ బాంధవ్యము లుండుటయు, ఇంకను తక్షూర్వమందు, అనగా రెండవ మూడవ శతాబ్దములందలి అనురావశీ శాసనములలో వారి పూర్వ నివాస స్థానము కృష్ణాతీరమని నిరూపించు వాకాటక శబ్దమునండుటయు జ్ఞప్తివచ్చుచుండుచుకొనవలసియుండును.

గుహాలయములలో నిర్దిష్ట పద్ధతి ప్రకారము స్తంభము లతోను, కుడ్య స్తంభములతోను, గోడల మీద పాంప్య

ముల చివరి భాగములందు మలచిన శిల్ప చిత్రములతోను నున్న మధ్య కూటము, దాని నానుకొని యుండు మూడేసి గదులు - ఇవి విష్ణుకుండిరాజుల తొలికాలపు గుహాలయముల యొక్కయు, తిరుచిరావల్లి, మండగపట్టు, దళవా నూరు మొదలైన చోట్లగల తొలుదొల్లిటి వల్లవ గుహాలయముల యొక్కయు సామాన్యలక్షణములు. తరువాతి కాలమున కాదామి చాతుర్వేదీ ప్రభావముగల ఎల్లోరా గుహాలయములలోని రాష్ట్రకూట దేవాలయములలోను, కల్యాణి చాతుర్వేద వాటి కురువట్టి మున్నగు ప్రదేశములలోని దేవాలయములలోను, హళాయిసలలనాటి హళావీడు, బేలూరు మొదలగు స్థలములందలి దేవాలయములలోను, ఓరుగల్లు పాలంపేట మొదలగు స్థలము

లందు గల కాకతీయులనాటి దేవాలయములలోను గల స్తంభములమీది నాసికా విగ్రహము (పుత్తలిక)లకు కాదామి గుహాలయములలోని స్తంభముల మీద మలచిన వాసికా (ఉత్కమి)శిల్ప ప్రతిమలు వరపడులు. అయ్యోవశిలోని గజ

పృష్ఠాకార దుర్గాలయముయొక్క సాలంకృతమైన ఉన్న తాధిష్ఠానము ఇంతకన్న ఉన్నతములు, నిర్దిష్టాకార బంధ సహితములు వగు తరువాతి కాలపు చాతుర్వేదీని నిర్మితములైన దేవాలయాధిష్ఠానములకు గూడ మాతృక. ఆలంకరణములో ఈ విధమగు రచనా పద్ధతి కాకతీయాలయములలో నధికముగా నున్నది. కాకతీయ శిల్పము ప్రతిమలను చెక్కుటయందు కాదామి చాతుర్వేదీ శిల్ప సంప్రదాయమును ఎక్కువగా అనుసరించిరి. అర్వాచీన చాతుర్వేదీ దేవాలయములకును, వాని పద్ధతిని నిర్మించిన యన్యదేవాలయములకును విశిష్ట లక్షణమైనట్టి దిక్పాలక విగ్రహములతోడను, ఏర్పాకార శిల్పములతోడను కూడిన సుందరమైన అంతఃపటలమునకు మూలము కాదామిలోని వైష్ణవ గుహాలయము యొక్క అంతఃపటలము మీద చెక్కిన చక్కని చెక్కడపు బొమ్మలే

అయ్యావళి బౌత్తరాహ, రాక్షసాత్మ శిల్పవర్ణకులకు కూడలి. గోడలలోని శోభవంజరము నమూనాలు, స్తంభము, స్తంభములమీది (బోధిక) బోధె, ఉర్ధ్వ రేఖాంచిత విమానాధిష్ఠిత మంటవము, ఆమలక శిఖరము - ఈ సహజ నిర్ణయములైన ప్రతికృతులతో ఆదిమ చాళుక్యులు కట్టించిన దేవాలయములు దక్కనునందే కాక ఆంధ్ర దేశముయొక్క తూర్పు భాగమునందుకూడ దేవహర్ష్య వాస్తు పద్ధతి ఏ రూపమున పరిణామము నందెనో చక్కగా విశదీకరింపగలవు.

మొగల్రాజపురము, ఉండవల్లి మొదలగుచోట్ల కొండలలో తొలువబడిన గుహాలయములను బట్టి చూడగా విష్ణుకుండి రాజుల కట్టడపు పద్ధతి మిగిలినవాని కన్న చాల వరకు సాదాగా గనపట్టుచున్నది. మొగల్రాజపుర మందలి గుహాలయ ముఖ భాగమునందు మధ్య రెండు స్తంభములు, రెండు వైపుల రెండు కుడ్యస్తంభములు, ఆ

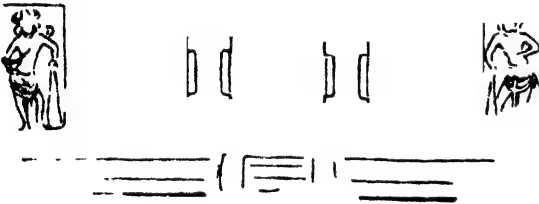

చిత్రము 105. (అ) గుహాలయ ముఖభాగము, మొగల్రాజపురము

కుడ్యస్తంభముల వానుకొని చివర భాగముల రెండు ద్వారపాలక విగ్రహములును కలవు (చిత్రము 105. అ). స్తంభములును, కుడ్య స్తంభములును సాదాయెనవే కాని స్థూలములైనవి. ఇవి పాదభాగమునను, అగ్ర భాగము నను నలుచదరముగను, మధ్యభాగమున అష్టభుజాత్మ కముగను నున్నవి. ప్రతి బోధికకు రెండు చివరలు గుండ్ర నగా నున్నవి. ఎండ గాలి వానల తాకిడికి విశేషముగా అగ్గముకాని వానిని బట్టి చూడగా అవి పశ్చిమంగా తీర్చి యుండినట్లు తోచుచున్నవి. సూటిగా స్తంభముల కెగువ తొంగిచూచుచున్నట్లు చెక్కిన శిరస్సులు గల చైత్య గవాక్ష ములు గలవు. ఈ చైత్య గవాక్షములకు రెండు ప్రక్కల గల పుష్పమాలికా శిల్పములును, చైత్య గవాక్షములపై నున్న (చిత్రము 105. అ) చేటపార రూపములును తరువాతి వర్ణపుల యొక్కయు, అర్యాచీన పూర్వ చాళుక్యుల

యొక్కయు చైత్య గవాక్షముల ప్రతికృతులకు మాతృక లగుచున్నవి. వీని కెగువ కొన్ని యెడల జంతువుల వరుస యొక్కటి జీవకళ లుట్టివడునట్లు చెక్కబడి యున్నది. గుహాలయము ప్రవేశింపగనే యొక వరాండిక చానవచ్చును. ఆ వరాండిక కొన్ని చోట్ల స్తంభముల వరుసతోను, కొన్ని చోట్ల స్తంభములు లేకయు నుండును. వరాండికకు వెనుక ఒకేలే గది కాని, మూడెని గదులు గాని గలిగిన గర్భ గృహము కలదు.

ఉండవల్లి గుహాలయములు అంతస్తులు గలవి. ఈ గుహాలయాలలోని స్తంభములు సమాన సంఖ్యగకాని, అంతకెక్కువ గాని యుండును. ఒక యంతస్తుమంది మరియొక యంతస్తుకు పోవుటకు సోపానములు కలవు. రెండవ యంతస్తులోని ప్రతి గుహా ప్రవేశమును సంరక్షించుచున్నట్లు పరుండిన విధమున చెక్కియున్న సింహ ప్రతిమలు కలవు. రెండవ అంతస్తు కప్పునకు ముందు భాగమున శిల్ప చిత్రములతోడి మేలుకట్టులు కలవు. మూడవ యంతస్తులో కొద్దిపాటి యుజ్జెత్తుగ చెక్కిన బిక్కపలుచని కుడ్య స్తంభ

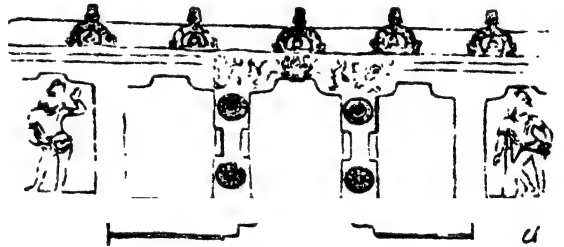

(ఆ) గుహాలయ ముఖభాగము, దశ వానూరు

ములు కలవు. ఇవి మొదటి యంతస్తులోని స్థూలములైన స్తంభములకు భిన్నముగ నుండి మొగల్రాజపురములోని వానిని బోలియున్నవి. అడుగు అంతస్తులోని స్తంభములు ఇంకను స్థూలముగను, సాదాగను ఉన్నవి. క్రీస్తుశక మేడవ శతాబ్దమునందు కుర్చి విష్ణువర్ధనుడు తూర్పు చాళుక్యుల అధికారమును వేగి రాజధానిగా గల ఆంధ్ర దేశమున స్థాపించెను. వారి ముఖ్య పట్టణము లలో విజయవాడ ఒకటి. అందు ఆదిమ పూర్వ చాళుక్యుల నాటి నిర్మాణ వాస్తు అవశేషము లనేక మింకను కాన వచ్చుచున్నవి. మదరాసు ప్రభుత్వ వస్తు ప్రదర్శన కాలలో ధర్మపరువబడియుండు బృహత్పరిమాణము గల ద్వార పాలక విగ్రహ ద్వయమును బట్టి చూడగా ప్రాచీనతమ పూర్వ చాళుక్య దేవాలయములు పరిమాణమున సెంత గొప్పవై యుండునో తెలియగలదు. పూర్వ చాళుక్యుల కాలమునాటి యీ విగ్రహములు వారి జన్మస్థానమగు

ఆంధ్రదేశవాలయ వాస్తు కళా పరిచామము

బాదామియందలి శిల్పముల వైఖరిని చెక్కబడి యున్నవి. దీనివిబట్టి చూచిన వారి వాస్తు నిర్మాణములు వ్రథమ దళయం దిట్టివే యై యుండునని తోచుచున్నది.

విజయవాడయందలి జమ్మిదొడ్డిలో చక్కని చెక్కడపు పనితో మన్న మంటప స్తంభ చూళికలమబట్టి తూర్పు చాళుక్యుల పరిపాలనారంభ కళాబద్ధములలో వాడుకయం దుండిన వాస్తు పద్ధతి ఎట్టిదో చక్కగా సూహించుకొన వచ్చును. ఈ చూళికలలో ముందుకు పొడుచుకొని వచ్చిన మధ్య భాగమున కిరు వ్రక్కల మూలకడ నుండు తీవ కళ నిండారిన ఆసీన సింహములు కావేరి పాకమున బాదామి చాళుక్య, రాష్ట్రకూట శిల్ప వైలీ ర్పాయలుగల సింహములచే పోలి యున్నవి. కావేరిపాకమునందు లోదె (బోధిక)ల మీద చైతన్య ముట్టినదువట్లు చెక్కిన వర్తకీ, యోధ ప్రతిమ లతిమనోహరములైనవి.

ఈ స్తంభముల తరువాతి పరిచామదళ బాణారామము నందును, సామర్లకోట భీమవరము నందును గల భీమేశ్వ రాలయములలో కోలాటము వేయుచుండు వర్తకీ ప్రతి మల వరుసలు గల స్తంభములయందు చూడ వచ్చును. సంగీతము, నృత్యము మున్నగు లలిత కళలమీద ఆ కాలమున జనుల కుండిన ఆదరమును సువ్యక్తము చేయు నట్టి ఇట్టి శిల్ప కల్పనము తరువాతి కళాబద్ధంలో ఇంత కంటె వధికమగు ప్రబాదరణకు పాత్రమై యుండుట విజయనగర శిల్ప చిత్ర రచనమువలన విదితమగుచున్నది.

బాణారామములోని మనోహరములైన సురసుందరి ప్రతిమలు ప్రాచీన బాదామి చాళుక్య దేవాలయములలోని వానివలె మన్నను అంత ప్రస్తుటముగా లేవు. చాళుక్య శిల్పములోని ఆకర్షకమైన ఈ ప్రతిమల పరిచామము నందలి ప్రారంభదళ బాదామి గుహలలో చూడవచ్చును. ఆ సంప్రదాయము అవిచ్ఛిన్నముగా కళాబద్ధం తరబడి వచ్చుచుండినది. ఈ రకపు ప్రతిమలలో చాల చక్కనివి కొన్ని కురువట్టి మొదలైన వలములలోని అర్పాచీన చాళుక్య దేవాలయములలో మన్నవి. చాళుక్య సంప్ర దాయము వసునరించి కేలూరు, హాళివీడులందలి చొయి వల దేవాలయములలో చెక్కిన యీ ప్రతిమలు అచ్చటి వాస్తునిర్మాణ విధానమునకు వన్నె తెచ్చుచున్నవి. బాణారామములో ఈ లక్షణ మంత ప్రధానముగ లేకపోయినను తూర్పు చాళుక్య వాస్తు, శిల్ప విధానములు తమ జన్మస్థాన మగు బాదామి చాళుక్య రాజ్యమందలి వానినుండి యుత్పన్న మయినవని చూపుటకు చాలియున్నది.

సామర్లకోటకును, రాజమహేంద్రవరమునకును వడుమ మన్న లిక్కనోలునందు చాలముఖ్యమైన ప్రాచీన చాళుక్య

దేవాలయము లున్నవి. ఈ దేవాలయములు బాణారామ దేవాలయమున కంటె ఇంచుక ప్రాచీనములు. కొంతె మించుమించుగా సుస్థితియందున్న ఈ దేవాలయముల వలన తూర్పు చాళుక్య దేవహర్యణ నిర్మాణ పద్ధతి చక్కగా విదితమగుచున్నది.

లిక్కనోలు దేవాలయములలో నొకటి గ్రామ సమీపపు పాలములో మన్నది. అది తక్కినవానికంటె పెద్దది. కాని మిగిలిన వానిలోని శిల్పపద్ధతు లన్నియు పూర్తిగా కాన వచ్చుచున్నను ఇందులో వానిలో మన్నంతగా అలంకరణము లేదు. ఇందు ప్రతిమాచిత్రణము లొత్తిగా లేదు. గోడలలోని శోభవంజరములు కుద్దకూన్యములై యున్నవి. ద్వారబంధపు నిలుపు కమ్ములమీది ద్వారపాలకుల విగ్రహములును, మనూరకము (లికెల్ - గాడుగుబల్ల) వడుమ నుండు లక్ష్మీవ్రతిమయు మాత్రమే ఇందు కాన వచ్చు ప్రతిమాశిల్పములు. కాని, ఆలయ నిర్మాణ విధాన దృష్టిని పరికించిన నిందు కొన్ని విశేషాంశములు కాన వచ్చు చున్నవి. పూర్వ చాళుక్య దేవాలయములు దాక్షిణాత్య సంప్రదాయ ప్రేరితములై ద్రావిడ పద్ధతి ననుసరించి కట్టబడినవని తెలియనగుచున్నది. ఇచ్చటి విమానములు పల్లవ, బాదామిచాళుక్య రాజ్యములు రెంటియందును కానవచ్చు దేవాలయ విమానములను స్మరణకు తెచ్చుచున్నవి. ఈ పల్లవ దేవాలయ వాస్తు రచనా పద్ధతియే పట్టదకల్లులోనివానికిని, ఎల్లోరాలోని రాష్ట్రకూట నిర్మాణములకును మూలప్రకృతి.

ఒక విశిష్ట పద్ధతిలో ఇచ్చటి ద్వారపాలకులలో ఒకడు పృష్ఠస్థపిక్ రూపమున మెలిదిరిగియుండు తుంటితో మన్నాడు. రెండవవాడు పెద్ద గడ నూనుకొని యున్న ఇతని తోడివానివలె సుఖముగా నిలుచుండి ఒక కాతిని రెండవచాని కర్డముగా మడిచిపెట్టుకొని యున్నాడు. ప్రతివాని ప్రక్కను ఒక్కొక్క చేటిక కలదు. వారిలో నొకతె యొక వ్రక్కకు తిరిగియున్నది. ఈ సంప్రదాయము మనోబలిపురమునందు జనక ప్రతిమలలో కాన వచ్చుచున్నది. ఇట్లు చిత్రించుట వలన అమోఘమైన కళా ప్రయోజన మేర్పడుచున్నది.

దీని కావల కొంతదూరమున, బనలక; గ్రామమునకు దగ్గరగా మిక్కిలి శిథిలావస్థయందుండు మరియొక దేవాలయము కలదు. ఎట్టి చెక్కడములు లేని పైని చెప్పిన దేవాలయమువలె కాక ఇందలి శిల్పము సంపన్నమైనది. ఇచ్చటి చిత్రములు ఆ కాలపు వాస్తు, శిల్ప కల్పనల పరికి లనమునకు మిక్కిలి యుపయుక్తములైన సాధనములుగా మన్నవి. పై భాగమున మకరతోరణ శిల్ప చిత్రములు



చిత్రము 1.

గుహాలయ ముఖభాగము, గుంటువల్లి

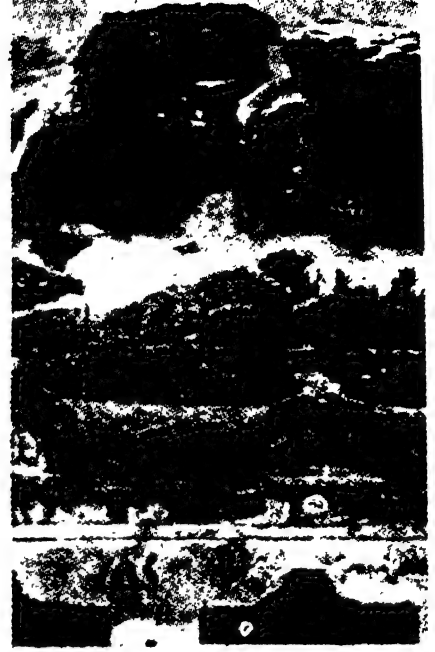

చిత్రము 2.

గుహాలయ ముఖభా ము, మొగ్గల ఆవురము



చిత్రము 3.

నరసింహమూర్తి, ఉండవల్లి

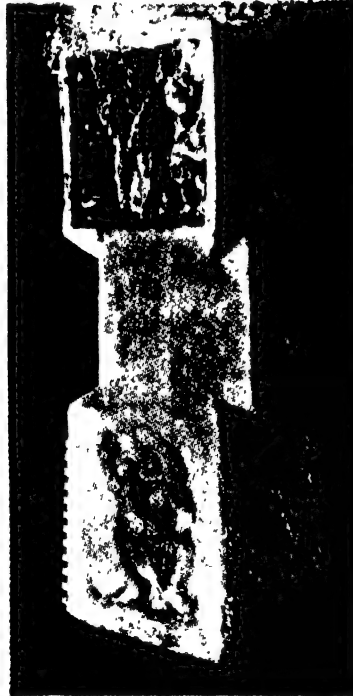

చిత్రము 4.

త్రివిక్రమావతారము, ఉండవల్లి



చిత్రము 5.

గోవర్ధనధారి-కృష్ణుడు, ఉండవల్లి

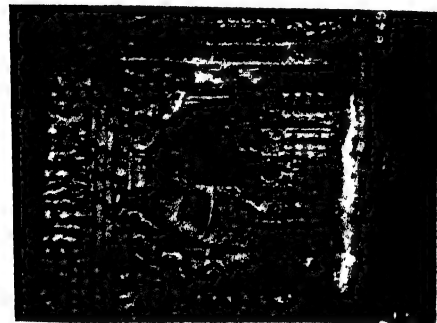

చిత్రము 1.
హైదరాబాదు, అమరావతి



చిత్రము 2.
యశవంతిపాళె, అమరావతి

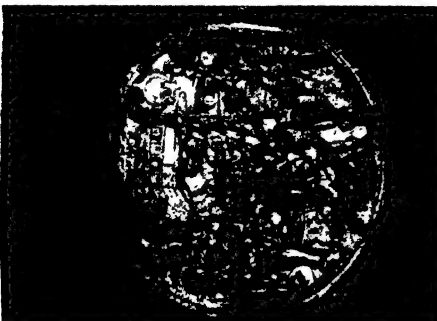

చిత్రము 3.
మాయాదేవిని శిల్పీకనుదు
సందర్శించినప్పుడు, అమరావతి

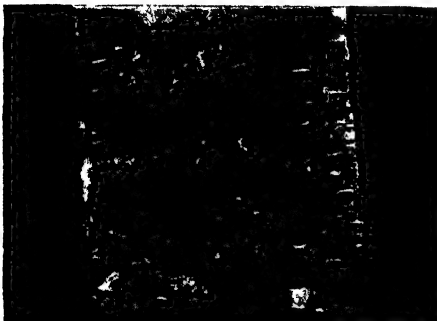

చిత్రము 4
వృక్షకైత్యము చుట్టునున్న
అమరావతి



చిత్రము 5.
పూర్వపాళెకర్మ దేవాలయము
(హైదరాబాదు). 1875

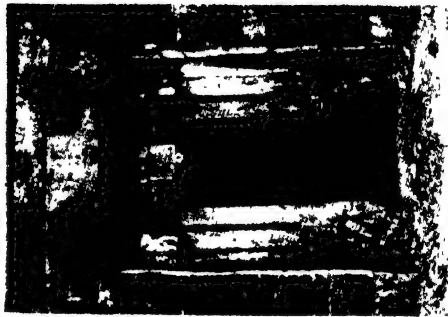

చిత్రము 6.
దేవాలయద్వారము, చిక్కవోలు



చిత్రము 7.
నటకాలయము, కోవ్వపాలెము.

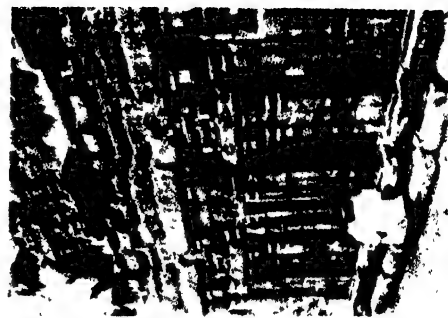

చిత్రము 8
గోలింగేశ్వరాలయము, గోముఖము.

కలిగిన మూడు కోవ్ల వంజరము లుండుట వైని పేర్కొనిన దేవాలయములలో కానరాని విశేష లక్షణము. ఆ వంజరములలో దేవతా విగ్రహము లున్నవి. వై వరుసమీద పెక్కు ప్రత్యేక ప్రతిమా రూపములు, మిథున ప్రతిమలు కలవు. ఈ దేవాలయ ద్వారబంధము అప్రతిమ మైనది ; ఏలనగా — ఈ ద్వారబంధమునందువలె గంగా, యమునా నదీ దేవతా చిత్రములు గల ద్వారబంధములు ఈ ప్రాంతమునందలి యప్పటి దేవాలయములయం దెవలను కానరావు. ద్వార పాలికలుగా గంగా, యమునా నదీ దేవతల ప్రతిమ లుంచుట గుప్తరాజుల దేవాలయములలో ఏర్ప సాధారణమైన విధి. బాదామి పక్కమ చాళుక్యరాజు విక్రమాదిత్యుడు ఈ కుమారుడైన విజయాదిత్యుని కంద్ర దేశముపై దండెత్తి బలవగా నతడు విజయము చేసిని తిరిగివచ్చుచు విజయనూరుముగా గంగా, యమునా లంక చేర్చినుండి సామ్రాజ్యవిహ్నమైన పోశీధ్వజాది సామ్రాజ్యమును గంగా, యమునా చిహ్నమును తీసికొనివచ్చి ననుట ప్రసిద్ధమే. తానాన ఇట్టి ప్రాచీన బాదామి చాళుక్యరాజుల రాజ్యము నాక్రమించిన రాష్ట్ర కూటులకు సంక్రమించినవి. తూర్పు చాళుక్యులను, రాష్ట్ర కూటులకును నిరంతరము యుద్ధములు సాగుచుండి పడి. రాష్ట్రకూటు ప్రభువైన వల్లభుడు తూర్పు చాళుక్య వంశజుడైన గుణగవిజయాదిత్యునిచే సుబాధితుడై లతని పదనకు కయ్యెను. తతకారణమున గుణగ విజయా దిత్యుడు త్రికళింగముతోడి దక్షిణానకు మంతటిని అధిపతి యయ్యెననియు, పూర్వము బాదామి చాళుక్యులకడినుండి రాష్ట్రకూటు లవహరించి స్వీకరించిన గంగా, యమునా, పోశీధ్వజాది సామ్రాజ్య విహ్నముల నతడు నావికొనె ననియు అతని కాననములందు చెప్పబడియున్నది. గుణగ విజయాదిత్యుని సాతలారి కాననమునందు వర్ణింపబడి యుండు నీ విషయము ఈ దేవాలయ వాస్తువునందు ప్రవేశ పెట్టబడిన గంగా, యమునాది శిల్ప చిత్రములవలన రుజువగుచున్నది. కావున నీ దేవాలయ మీ రాజకాలము నాటి దని చెప్పవచ్చును. ఈ దేవాలయ విమానములమీద మీది శ్రేణులలో చెక్కబడియుండు వినాయక ప్రతిమలకు చేతులు రెండే కలవు. ఇట్లు వినాయక విగ్రహమునకు రెండు చేతు లుండుట పూర్వ, పశ్చిమ చాళుక్యరాజ్యము లందలి గణేశవిగ్రహములలో కానవచ్చుటయే కాక గుణగ విజయాదిత్యుని సాతలారి కాననముయొక్క ముద్రిక మీద కూడ కనబడుచున్నది. ఈ ముద్రికమీది మకర ప్రతిమలు సాక్షాత్తుగా ఈ దేవాలయపు తోరణముమీదను, గుర్రపు తోరణములవలె వంపుగానున్న వంజరముల

కలంకారముగను చెక్కబడి యున్న వానిని పోలియున్నవి. వంజరములయొక్క వంపుమీద పారవంటి భాగమునకు (పావెల్ పాద్) రెండు ప్రక్కలను చెక్కియుండు మకర శిరములు ఈ కాలపు తూర్పు చాళుక్యుల దేవాలయముల లక్షణ మగుట గమనింప దగిన విషయము.

ఈ బిక్కవోలికి బయట కొంత దూరమున వైని వర్ణిం చిన లక్షణములకు సన్నిహితమైనట్టి యొక దేవాలయ మున్నది. దీనికి మూడు ప్రక్కలను నడిమి కోవ్లవంజరము లకు ఇటువంటి మకర చిత్రణ మున్నది. ఈ యాలయ శిల్ప రము విరిగి నప్పమై పోయినను తూర్పు చాళుక్యుల ఆలయ నిర్మాణ పద్ధతుల పరిశీలనకు కావలసిన వస్తు సామగ్రి యిందు వుష్కలముగా నున్నది. ప్రతిమ లుంచు వంజర ములకు పైన చిత్రంపబడిన తోరణాలంకరణము కాంచీ పుర తైలాననాథాలయములో కానవచ్చు రాక్షిణాశ్వు రిరిని పోలియున్నది; ఎట్లన రెండు వైపుల మకరము యొక్క పుచ్చము పూలతిగెవలె చిత్రంపబడినది. మకరము మీద కూర్చుండి యున్నట్లుగా దేవగణ ప్రతిమ లున్నవి. ఒక మకరము నోటినుండి మరియొక మకరము నోటివరకు వంజరమునకు ధనురాకారపు (కమాను) తీర్పు తీర్చబడి యున్నది. మకరముల మెలితిరిగిన నాసాగ్రము దగ్గర వెనుక కాళ్లమీద నిలుచున్నట్లున్న సింహ ప్రతిమ లున్నవి. ఈ వంజరములమీది మసూరకముల కెగువ మధ్య భాగ మున ముందుకు పొడవుకొని వచ్చిన క్షేపకముగూడ విశిష్ట లక్షణములలో నొకటి. ఈ వివరము లన్నియు కాంచీపురమునందలి రాజసింహుని దేవాలయములోని లక్షణములను, చాళుక్యుల తోలి ప్రదేశ మైన పట్టణకట్ల దేవాలయములలోని లక్షణములను స్ఫురింప జేయు చున్నవి. కాని కన్నడ, తమిళ దేశములలోని ఇట్టివాని కన్న ఈ వంజరములలో మకరచిత్రణము చాల ఎక్కువ. అందువలన దీని కొక విశిష్టత యేర్పడు చున్నది.

ఆదిమ వల్లపులయొక్కయు, చాళుక్యులయొక్కయు దేవాలయములలోని గూండ్లయందువలె తొంగిచూచుచున్న ట్లున్న మమమ్యుల తలలు మాత్రముగాక వీనియందు పూర్తి విగ్రహము లున్నవి. ఇచ్చటి వ్యాకరూపముల యూర్ధ్వ భాగముల వరుసయు దక్షిణదేశమందలి శిల్పకల్పనయొక్క విశిష్టలక్షణమే. ఇచ్చట ఒరిస్సా దేవాలయములలోని వానిని తోలిన మిథునశిల్పచిత్రము ఇచ్చటి విమానముయొక్క మీది వరుసలయం దుండుట ముఖ్యముగ జ్ఞప్తియం దుంచు కొనదగిన విషయము. ఇందులకు కారణము తూర్పు చాళు క్యులకును, కళింగులకును మండిన చారిత్రక సంబంధ మగుట మన మెరిగినదే. గుణగ విజయాదిత్యుడు కళింగమువకు

ఆంధ్ర దేవాలయ వాస్తు కళా పరిచామము

కూడ అధిపతి యగుటయు, ఇచ్చటి విమానము మీది వరు పలలోని రెండు చేతుల గణేశవిగ్రహమునకును సాతలారి కావన ముద్రికమీది గణేశ విగ్రహమునకును రెండే చేతులుండుటయు ప్రధానముగ జ్ఞప్తిలో నుండగలన యంశము. మహాబలిపురమున గానవచ్చునట్లు ఈ కట్టడము యొక్క పంజరముల యెగువకాగమున కొడిగలమీద బాతులవరుస శిల్పకల్పనగా అనువర్తించబడి యున్నది. ఇందు ఒరిస్సా తోడి సంస్కరమున సంప్రాప్తమయిన బౌద్ధరాహ దేవాలయ శిల్ప లక్షణములు పెక్కు చోట్ల కానవచ్చుచున్నను దేవాలయము మాత్రము దాక్షిణాత్య పద్ధతి ననుసరించి కట్టబడియున్నది.

ఈ గ్రామమునందే గుమిగా మూడు శివాలయము లున్నవి. వీనిలో నడుమనున్న గోలింగేశ్వర దేవాలయము శ్రేష్ఠమయినది. తక్కినవి రాజరాజ, చంద్రశేఖర దేవాలయములు. ఈ మూడును ఏకకాలమునకు చెందినవి. బహుళః గుణగ విజయాదిత్యుని నాటివికాని, ఇంచుక తరువాతివికాని కావచ్చును. నడిమి గోలింగేశ్వరుని దేవాలయములో శిలావిగ్రహములు సమృద్ధిగా నున్నవి. చుట్టమ కోష్ఠపంజరములలోను, కుడ్య స్తంభముల వదు మను సూర్యుడు, విష్ణువు, వాయువు, అగ్ని మొదలగు దేవతల ప్రతిమ లనేకము కలవు. గోడలయందలి పంజరములతోను, గూండ్లతోను, కుడ్యస్తంభములు మొదలైన వానితోను కూడిన ఈ దేవాలయముల రచనా విధానము గోలింగేశ్వర దేవాలయముయొక్క ఒక పార్శ్వమును పరికించి చూచిన విదితము కాగలదు. గూండ్లలోని మిథునముల, సురసుందరుల కొన్ని ప్రతిమలు గోలింగేశ్వర దేవాలయ విమానముమీది ప్రతిమలలో ముస్పాతిక పాలు కనబడు దానిని పోలినవి కళింగ, ఖజరాహో శిల్ప చిత్రములను జ్ఞప్తికి తెచ్చుచుండును. పంజరముల మీది మకర తోరణపు వంపులు ఈ దేవాలయములలో నెల్ల యెడల చాల చక్కగా తీర్పబడియున్నవి. ఇవి కాంచీపురములోని తైలాప నాథాలయమువంటి ప్రాచీన పల్లవ దేవాలయములలోని ఇట్టి శిల్పములతో పోల్చదగియున్నవి. మకర తోరణము అనురావతీ స్తూపపు ప్రథమ దళనుండి ఎట్లు పరిచామము నందినదో ఇంతకు ముందే వివరింపబడినది. ఈ పల్లవులవాటి కోష్ఠపంజ రోపరిభాగమును తూర్పు చాళుక్యుల దేవాలయములలోని దానితో, ముఖ్యముగా మకరముయొక్క పుష్పలకా పుచ్చము, దాని తెరచు కొన్న నోరు, వైకి మెలితిరిగిన దానిముట్టె, దాని వీపుమీది మరగట్టు రౌతు, దాని నోటినుండి వెలువడు కమామ (వృత్త ఖండము); ముట్టెలకడ నురుకున ట్లుండు సింహ

ములు, ముట్టె నడుమ గుబ్బవంటి శైవకము(ప్రాజెక్స్)లు మొదలయిన వానితో పోల్చిచూచిన వీనికిని, వానికిని గల- వన్ని సాతసామ్యము విదితము కాగలదు.

గోదావరీ తీరమునందలి దాక్షారామమున చాళుక్య భీమరాజు తన పేర భీమేశ్వరమను సుప్రసిద్ధ శివాలయమును నిర్మించెను. ఇచ్చటను, సామర్లకోట సమీపమందలి భీమవర మనుచోట నితడే కట్టించిన భీమేశ్వరమను శివాలయమునందును దేవాలయ సూక్ష్మప్రతిరూప మొకటి కలదు. నిర్మితమైన పిమ్మట దేవాలయ మె ట్లుండునో రాజునకు చూపుటకు స్థపతి ఈ సూక్ష్మప్రతిరూపమును తయారు చేసియుండును. ఇది కుట్టనీ మతమునందలి

'త్రిభువన పురనిష్పాదనకాళల మివ
పుచ్చతో విరించస్య;
దర్శయితుం నిజశిల్పం వర్ణక మివ

విశ్వకర్మణా రచితమ్' అను శ్లోకములో చెప్పబడిన వర్ణక మను దానికి ఇంచు మించుగ సరిపోవుచున్నది. ఇది కట్టలోపు పెద్ద దేవాలయమునకు ముందు తయారు చేసిన నమూనా.

చాళుక్యుల ఆదిమనివాస స్థానమున ప్రారంభమై తారామి చాళుక్యుల కాలమునుండి దాదాపు మధ్య యుగము చాల గడచువరకు, అనగా కురువట్టి మొదలైన స్థలములందలి అర్యాచీన వక్రీమ చాళుక్యుల దేవాలయము లలోను, వేలూరు హాళివీడు మొదలయిన స్థలములలోని హాయిసల దేవాలయములలోను, పాలంపేట వరంగల్లు మొదలైన స్థలములలోని కాకతీయాలయములలోను ఏప్రారముగా కానవచ్చు సురసుందరీ నాసికా (క్షిత కమ్మి) ప్రతిమా శిల్పసంప్రదాయము తూర్పు చాళుక్య రాజ్యమున విప్లవము కాలేదని దాక్షారామములోని ఇట్టి ప్రతిమలవలన విదితమగు చున్నది. ఈ దేవాలయములను ప్రవేశింపగనే కానవచ్చు చిన్న నాసికా ప్రతిమలు చాల అరిగిపోయి రూపు చెడియుండినను ఈ సంప్రదాయ మెట్లు ఆచరణయం దుండెనో తెలుపుచున్నవి. ఇచ్చట సర్వ సామాన్యముగా దాక్షిణాత్య దేవాలయముల యందువలె వసంతోత్సవ సమయమువందు తెప్పతిరునాళ్లకై కోనేటి నడుమ నిర్మింప బడిన మండప ముండుటవలన ఈ దేవాలయముకూడ ఆ దేవాలయముల తరగతికి చెందు చున్నది.

సామర్లకోట భీమేశ్వరాలయములోని నంది, మండప స్తంభములమీద చెక్కబడిన గాయక నర్తకీ శిల్పప్రతిమలు ఆకాలపు తూర్పు చాళుక్య శిల్పకళకు ముఖ్యలక్షణములు. ఇచట హాల్లీవకమను దేవతాస్వము (కోలాటము) చూపబడినది. ఇందు అటకత్తెల గుములు జతలు జతలుగా చీలి

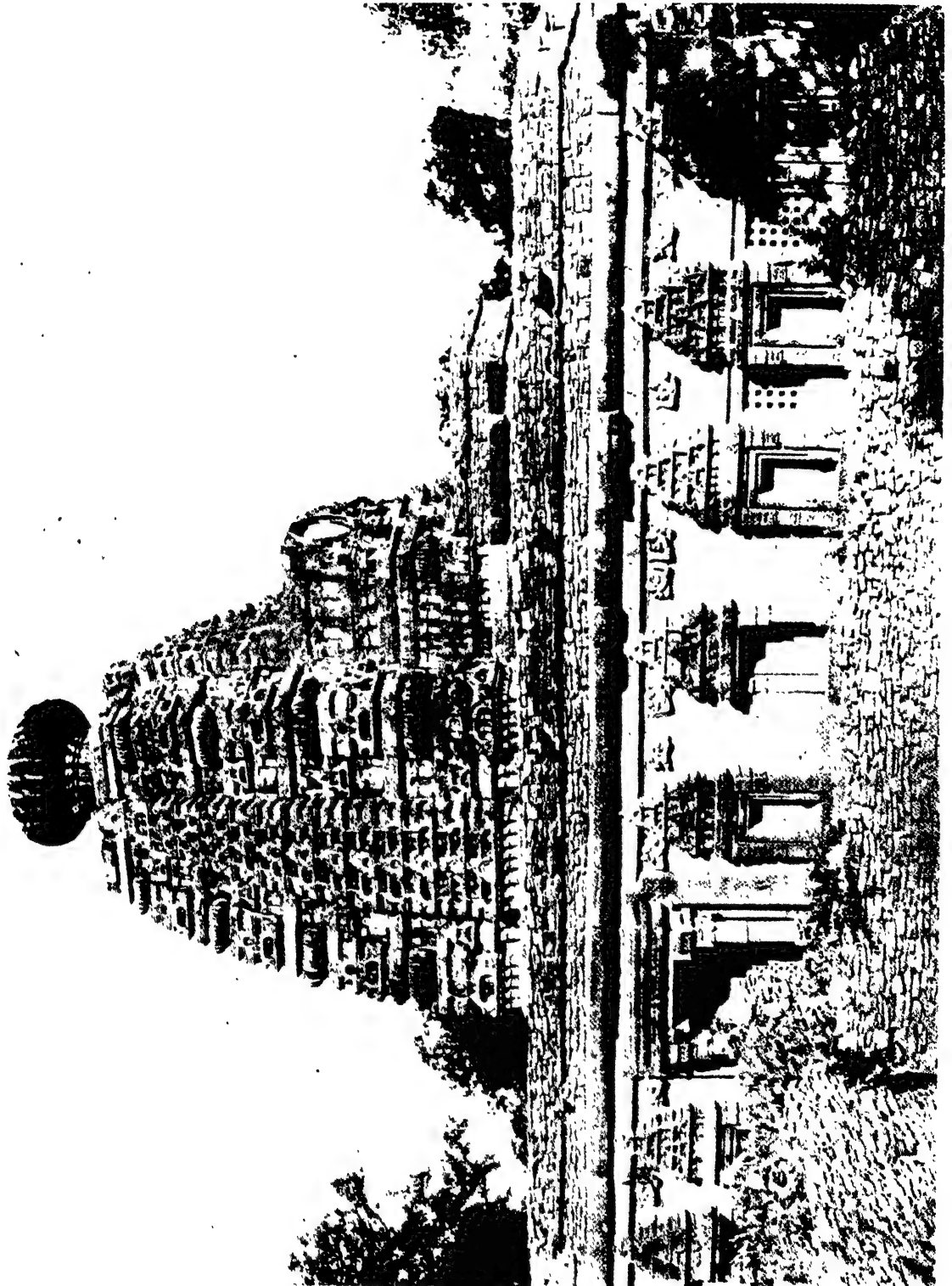

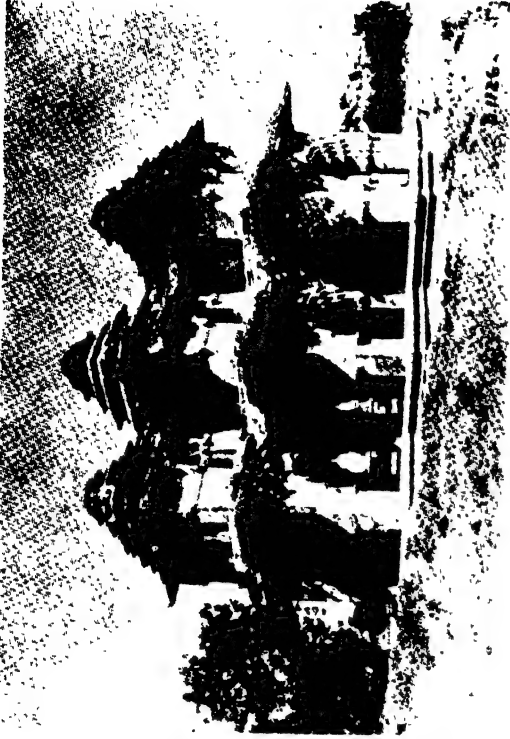

చిత్రము 2. పద్మప్రసాదము, హంపి

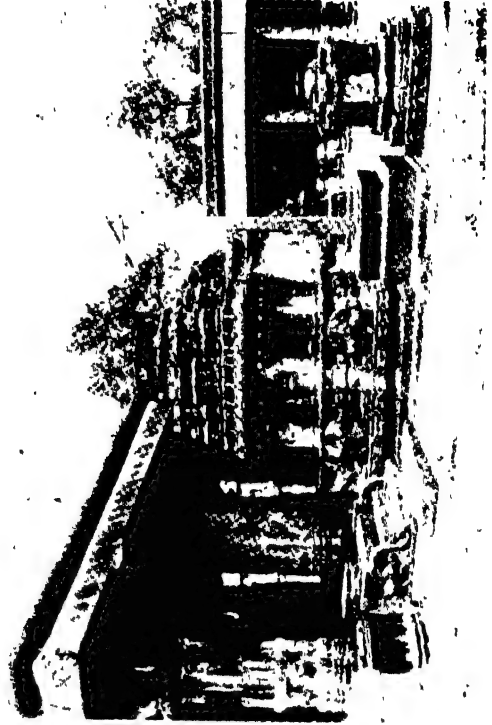

చిత్రము 4. శిలారథము, చింతలరాయాలయము, తాడివ్రతి



చిత్రము 3. ప్రసాద రేణుకాలయము, హనుమకొండ

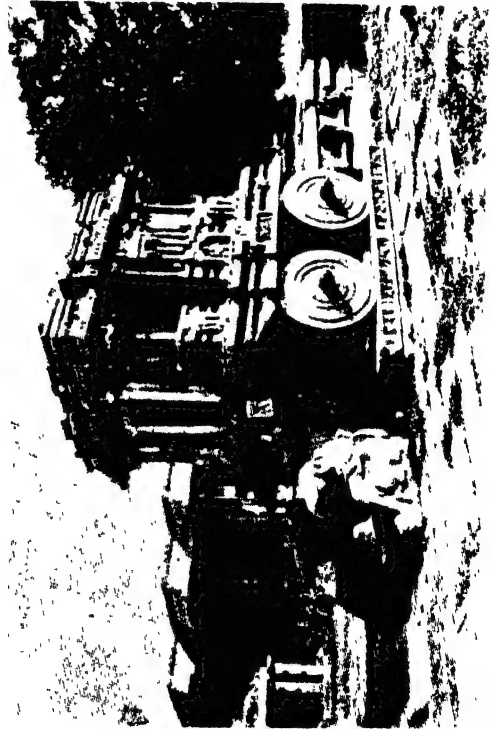

చిత్రము 5. శిలారథము, హంపి

ఆటయొక్క లయ కనుగుణముగా కోలాటపు కోలలతో శాళము వేయుదురు. ఈ సంప్రదాయ మప్పటినుండియు విజయనగర కాలము వరకును అవిచ్ఛిన్నముగను, పుష్కలముగను వాడుకయందుండును.

చాళుక్యులకు తరువాత ఆంధ్ర దేశమందు రాజ్యము చేసిన కాకతీయులు పూర్వ సంప్రదాయముల నెట్లనుపరిచినది తెలుపుటకు వారు నిర్మించిన పెక్కు దేవాలయములు కలవు. ఉన్నతాధిష్ఠానములు, చక్కగా మనుపెక్కించిన శిల్పాలంకృత స్తంభములు, చక్కని చెక్కడములు గల లోకప్పులు, జాలకర్మాలంకృతములైన పిట్టగోడలతోడి మంటపములు వాని విశిష్టలక్షణములు. కాకతీయ దేవసార్వస్థ వాస్తువందలి తోరణశిల్ప మెక్కువగా వాయవ్యదిశ యందలి చాళుక్య సంప్రదాయమును పోలి యున్నది. ఓరుగంటిలో దొరకిన తోరణములు బరోడాసంస్థానమందలి శఢోయిలోని తోరణములను జ్ఞప్తికి దెచ్చును. సున్నితమైన అంగసౌష్ఠ్యము గల నర్తకి గాయక నాసికా (శీత కమ్మి) విగ్రహములు ఆర్యాచీన వశ్యమ చాళుక్య హోయినల దేవాలయములలోని అట్టి ప్రతిమలను పోలి యున్నను విశిష్ట లక్షణములు గలిగి యున్నవి. ప్రాదరాశాదు ప్రదర్శనకాలలో భద్రవరుపబడిన కొన్ని శిల్పచిత్ర శిలాఖండికలను బట్టి చూడగా కాకతీయ దేవాలయముల లోకప్పు కూడ అలంకార భూయిష్ట మయినదని తెలియవచ్చుచున్నది. చతురస్రములగు స్తంభ భాగముల నలుమొగములనున్న చెక్కడపు పనికి అమృత మథన, రామాయణ, మహాభారత గాథలు శిల్పకల్పన కళిమత వస్తువు లయినవి. పాలంపేట, ఓరుగల్లు, హనుమ కొండ, త్రిపురాంతకము మొదలయినచోట్ల సుందరములైన కాకతీయ దేవాలయము లున్నవి. మాచెర్ల దేవాలయముకూడ ఈ కాలము వాటిదే.

విజయనగర చక్రవర్తులు సామ్రాజ్య ప్రారంభ దశకములలో చాళుక్య సంప్రదాయముల ననుసరించినను తరువాతికాలపు కట్టడములలో ఆంధ్ర, ద్రావిడ, కర్ణాటక శిల్ప సంప్రదాయములను గ్రహించుచు వచ్చిరి. వారి సామ్రాజ్యము బహుళముగ విస్తరించినందున ఇది తప్పని పరిణామము. కృంగేరిలోని విద్యాళయకర దేవాలయమును,

కడపజిల్లాలోని కాడిపత్రి దగ్గర నదితీరమునందలి దేవాలయమునుకూడ చాళుక్యశైలి ప్రభావము గల విజయనగర నిర్మాణముల ప్రారంభదశను తెలుపును. కాని కాలము గడచినకొలదిని విజయనగర నిర్మాణములలో ప్రధానముగ అధికాధికముగ ద్రావిడరీతి అనుసరింప బడుచు వచ్చినది. ఇందువల్ల చిదంబరము, తిరువణ్ణామలలోవలె గొప్ప గోపురములు, మార్లగొలది స్తంభములుగల మండపములు ఎక్కువైనవి. విజయనగర రాజధానియైన హంపిలో కృష్ణదేవరాయలు కట్టిన వన్నియు ఈ రీతికి చెందినవే. విట్టల దేవాలయములోని స్తంభమంటపము చక్కగా నిర్మింపబడినది. అచ్చటి ఏ కాండపు రాతి రథము కాడిపత్రిలోని ఇట్టి రథమునే పోలియున్నది. ఈ కాలమునకే చెందిన వేలూరిలోని కల్యాణమండపము విజయనగరాధిశ్వరుల కాలపు నిర్మాణములలో చాల అందమైనది. దక్షిణదేశమందలి గొప్ప గొప్ప గోపురములలో ననేకములు విజయనగర చక్రవర్తులలో చాల ప్రసిద్ధులైన కృష్ణదేవరాయలు నిర్మించినవే. వాని కిప్పటికిని రాయల గోపురము లనియే పేరు. ఈ కాలముననే యనేక ప్రాచీన దేవాలయములకు గొప్ప గోపురములతో కూడ బహు ప్రాంగణ, ప్రాకారములు చేర్పబడినవి. శ్రీరంగము నందు అసంపూర్ణ గోపురము ఏడవదగు బహిః ప్రాకారమున నున్నది.

అదృష్టవశమున విజయనగర చక్రవర్తుల యొక్కయు, నాయక రాజుల యొక్కయు రాచనగళ్లు హంపి, చంద్రగిరి, మధుర, తంజావూరు మొదలయిన చోట్ల నిలిచి యున్నవి. వీనివలన వాటి మహోన్నత రాజప్రాసాద నిర్మాణము మనకు కొంతకు గొంత తెలియు చున్నది. హంపిలో హిందూ మహమ్మదీయ శైలి పమ్మోళనము రాణుల స్నానమందిర నిర్మాణములలో కనబడుచున్నది. 'లోటస్ మహల్' అను పద్మ మందిరము పూర్తిగా హిందూ భావకల్పనమే. తంజావూరులోని 'మహాల' దేవ ప్రాసాద విమాన వాస్తువు ననుసరించి కట్టబడినది. ప్రాసాద మనగా దేవాలయమునకును, రాచనగరికిని గూడ అర్థము. కావుననే చంద్రగిరి 'మహాల' విమానానతికమును పోలియున్నది. పి. శి.

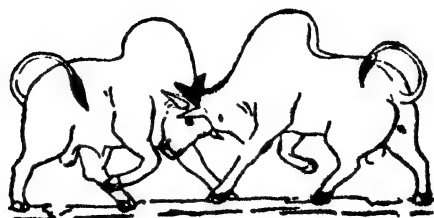

ఆంధ్ర శిల్ప కళా పరిణామము

శిల్ప సృష్టియందలి వివిధ సంప్రదాయముల విశిష్టతను వివరించుచు కళాకర్తృ విదులు పాశ్చాత్య శిల్పము మానవునికి దైవత్వ మాపాదించ ప్రయత్నించు ననియు, ప్రాచ్య శిల్పము భగవంతునే భూలోకమునక రావించ సంకల్పించు ననియు నందురు. యవన, భారతీయ శిల్పములు ఈ సిద్ధాంతమున కుదాహరణములు. యవన శిల్ప రచించిన జాస్ విగ్రహము కమలార గాంచిన సతీ పుడు, దృఢగాత్రుడు, స్ఫురద్రూపి యైన యవన పురుషునికి దివ్యాలంకారము లమర్చి, ప్రతిగా పాల రాతితో చెక్కిన దేవతా స్వరూపము. త్రిమూర్తి విగ్రహము భారతీయ శిల్ప మనోనేత్రముతో కాంచిన సృష్టి, స్థితి, లయ కారుల విభూతులకు ప్రతిగా గండ శిలలో మలచిన దేవతా విగ్రహము. వీ రిరువురును పనితనములో తుల్యులే. దృఢకృతములో మాత్రము వారికి గల భేదము అపారము.

వాస్తవిక జగత్తునందు బంధితుడైనవాడు పాశ్చాత్య శిల్పి; భావ ప్రపంచమందు విహరించునట్టి వాడు ప్రాచ్య శిల్పి. ప్రకృతియే యవన శిల్పికి ప్రమాణమును, పరమావధియు కూడ; ప్రకృతి కఠితుడైన భారతీయ శిల్పికి శిల్ప శాస్త్ర సూత్రములు కాసనములు; దైవారాధన లక్ష్యము. యవనుడు సృష్టించిన ప్రేమస్వరూపిణి ఆఫ్రాడెల్ విగ్రహమునందు సహజత్వమును, సర్వాంగ సౌందర్యమును పరాకాష్ఠ నందినవి. భారతీయుడు తయారు చేసిన మహిషాసురమర్దని విగ్రహమునందు ఆదికక్తియొక్క లీలయు, మహిమయు మూర్తీభవించినవి.

కనుక ఆధ్యాత్మికమును, శాస్త్ర సమ్మతమును అగుటయే భారతీయ శిల్పముయొక్క విశిష్టత యనుట స్పష్టము. ఈ విశిష్టతను పుణికి పుచ్చుకొన్న ఆంధ్ర శిల్పము భారతీయ శిల్పములో ఒక సరియైన అంతర్భాగము.

భారతీయ శిల్ప పరిణామములో మూడు దశ లుండెనని శిల్ప శాస్త్రజ్ఞుల అభిప్రాయము. వైదిక, పౌరాణిక యుగములలో విలసిల్లిన ప్రథమ దశను దైవికమని నిర్వచించవచ్చును. అపుడు శిల్ప సృష్టి యంతయును స్వర్గ సంబంధి, అనగా దేవలోకమునకు సంబంధించినది. ముమ్మారులు, ముగురమ్మలు, సురగణములు, దశావతారములు, కృష్ణ లీలలు - ఇవియే ప్రతిమాకారునికి వస్తువులు. శౌర్ధ యుగమున ప్రారంభమైనది పారమార్థిక మగు శౌరీక దశ. శిల్ప మర్త్యలోకమునకు దిగినను శిల్ప ప్రయోజనము

ఇంకను దైవారాధనయే. అత దింకను శిల్ప, మైత్రేయ, బోధినత్వ, ప్రజ్ఞాపారమితాది విగ్రహములను మలచుట లోనే నిమగ్నుడై యుండెను. స్థానికమును శౌర్ధమును విశ్వమంతటను వ్యాపింపజేసిన అశోక ఒకవర్తి కొక్క శిలాప్రతిమయును ప్రతిష్ఠితము కాలేదు. ముసల్మాను, మొగలాయి యుగములలో సంభవించినది సామాజిక దశ. దేవతములను వదలి శిల్పము రాజ ప్రాసాదములను ంజ్ఞెను. అంతవరకును శిల్పము దేవాలయ వాస్తువున కాంగికముగాను, ఆలంకారికముగాను ఉండెను. ఆ నాటి నుండి ఈ రెండు కళలును విడిపడ నారంభించెను. ఇది శిల్పమునకు విమోచనమో, విచ్ఛిన్నమో తెలియ రాకున్నది. మతావేళముతోపాటు శిల్ప ప్రతిభయు అంత రించినదేమో! ఆధునిక యుగమున అనిర్వచనీయమగు మిశ్రమావస్థలో పడి సాగిపోవుచున్నదేమో భారతీయ శిల్పము!

ఈ త్రిదశా వాదమున కొంత యతికయోక్తి యున్నను, అది సత్యదూరము కాదని చెప్పుట కాధార మున్నది. ఆంధ్ర శిల్పమునందు ప్రథమదశ అస్పష్టము; రెండు మూడు దశలును, ఈ నాటి మిశ్రమావస్థయు పరిస్ఫుటముగా కనిపించుచునే యున్నవి. స్థూలదృష్టికి ఆంధ్రమున శౌర్ధ మవతరించుటయును, శిల్పము తొలకరించుటయును ఒకేకాలమందు జరిగినట్లు కనిపించును. ఆంధ్ర కళా కృషిని శౌర్ధకళాచ్యాయలు ఈ నాటికిని ఆవరించియే యున్నవి.

సాతవాహన, ఇక్ష్వాకు, విష్ణుకుండి, పల్లవ, వేంగి వాసుక్య, కాకతీయ, విజయనగర యుగములలో తెలుగు దేశమున వెలసిన శిల్ప మంతయు ఆంధ్రశిల్పమని నిర్వచించినచో ప్రాజ్ఞుల కసమ్మతము కానేరదు. ఆయా స్వర్ణ యుగములలో ఆంధ్రుల చెక్కడపు పనులు విరియబూచెను. కాలవళమున పరమతస్థుల అసహనమువలన, మూర్ఖుల అజాగ్రత్తవలన వానిలో అధికభాగము నశింపగా రాలి, చెదిరి, శిథిలములై మిగిలియున్న మచ్చు ముక్కలు పూర్వపు టాంధ్ర శిల్పము ఎంత సుందరముగా, ఎంత రసోజ్జ్వలముగా మండెనో ఊహించుట కాధార మగుచున్నది. వానిలో పాంచీస్తూప తోరణములు, అమరావతిలోని చలువరాతి చెక్కడములు, మామల్లపురపు అద్భుతమి తపస్సు, లేపాక్షి బసవయ్య, హంపీ ఉగ్ర వరసింహమూర్తి మొదలైనవి స్మరణీయములు.

భారత దేశమున వివిధములైన శిల్ప సంప్రదాయములు తక్షశిల, మధుర, సారనాథము, అమరావతి, మామల్ల పురము, భువనేశ్వరము, తంజావూరు, విజయనగరము, హళేబిడు మొదలైన క్షేత్రములలో విలసిల్లెను. అమరావతి సంప్రదాయము ఆంధ్ర శిల్పమునకు నిదర్శనమును, ఆదర్శమునుగూడ ననుట నిర్వివాదాంశము. భారతీయ శిల్ప ప్రాథమము చిన్న ముట్టివది - సాతవాహనుల కాలముననా, గుప్తయుగమునందా అను విషయమున మాత్రము చిన్నెంట్ స్థితి, పెర్సానెల్ వంటి పండితులలో భేదాభిప్రాయ మున్నది.

ఆంధ్ర శిల్పమునకు సమరసక ప్రాణము. ఆంధ్ర శిల్పి ఎంత పనివాడో అంత రసజ్ఞుడు. ఈ శిల్పి కృషిలో కాస్త్రమునకును, ప్రకృతికిని సరియైన పాళ్లలో మేలు కలయిక చేకూరినది. మనస్వీకృత్యముకలవాడగుట చేత నితడు నియమములకు చిక్కి చాందసుడు కాలేడు. ప్రతిగా వికాలవాదముకలవాడగుటచేత దేశీయ, విదేశీయ రీతులలోని సద్గుణములను భారాళముగా స్వీకరింప గలిగెను.

ఆంధ్రశిల్పకళకులలో సహజత్వము వర్ణనీయమును, అసామాన్యమును తెలుగువాడు ప్రకృతివే ప్రధాన దైవముగా భజించెను! అతడు మలచిన శ్రీ, పురుష మూర్తులు, వివిధములును, కోమలములును మాత్రమే కాక అత్యంత విభజములు. అతడు ప్రదర్శించిన భంగిమ మును, వివిధములు వనేకములైనను వానిలో నొక్కటి గూడ ప్రతివిరుద్ధముగా కనిపించదు. ప్రపంచ శిల్ప చరిత్రను పరిశీలించిన పశు పక్ష్యాదులను, తరులకాదులను ఇంక వానిలోనూ ఉత్పైత్తు చిత్రములు చెక్కిన శిల్పులు చాల తక్కువ.

అంతేకాక, మూడవ విశేష మేమన, చూపరుల ఆంధ్ర శిల్పమున ప్రితివ్యము కొట్టవచ్చిన ట్లుండును. తలుగు శిల్పమున శిల్పకళములలో జడపదార్థములకు, నిర్జీవ ప్రతిమ లకు కూడ జీవం లేదు. అమరావతి స్తూపమందు చెక్కిన జాతక కథలు వానోపాద దృశ్యము లిందుకు తార్కాణములు. వాస్తవన బుద్ధిని విగ్రహము కాంతరిన ప్రధానము. ఆంధ్రము అది వ్యక్తవరచు శరీరము స్థింభించినది కాదు; సిక్ష్ణమోహిలో నున్నది.

ఈ సిద్ధాంతములందలి సత్యము వివిధ సంప్రదాయములకు చెందిన ప్రతిమలను పరిశీలించిన మనకు తెలియ వచ్చును. సాంచీ స్తూప తోరణాగ్రమందలి ఒయ్యారి భానుమగాని, అమరావతి స్తూపముపై బోధివృక్షమును పూజించు తట్టరాలినికాని, లేపాక్షి గర్భగుడిలోని వద్దివీ

శ్రీ మూర్తిని గాని, మా మల్లపురములోని గజలక్ష్మిని గాని మధుర, భువనేశ్వర శ్రీ స్వరూపములలో పోల్చి చూచిన తేలునట్టి సారాంశ మేమి? ఆంధ్ర శిల్పము నందు లావణ్యమును, ఒయ్యారిమును హెచ్చు, వికృత శృంగారము తగ్గును - అని. ఈ విధముననే తంజావూరు, తిరువనంతపురములందలి శ్రీ స్వరూపములలో పోల్చి చూచిన యెడల మనకు బోధపడున దేమి? తెలుగు ప్రతిమల యందలి ఆకృతులు విగ్రహ శిల్పసూత్ర ములకు దాసులై కొరడువారిపోక, తీవళక లుట్టిపడు చుండును - అని.

ఆంధ్రశిల్పి ఉనికి భారతదేశ మధ్యమున. అతడు పట్టి పోవుచున్నదికూడ మధ్యమార్గమే. అతని కళాకృషిలో నిమిడియున్న రహస్యమే యిది. మ. సూ. ప్ర.

అదృష్టవశమున ఆంధ్రదేశమునందు శిల్పసంపద ఎక్కువగా గలదు. అలోకుని కాలపు శిల్పములు భారత దేశమందు చాల ప్రాచీనము లగునని అట్టి ప్రాచీన శిల్ప సామగ్రి ఆంధ్రదేశమం దంతటను లేక పోలేదు. వాస్తవ ముగా ఉత్తరదేశమందలి భార్తుక్, బుద్ధగయలయందు కానవచ్చు ప్రాథమికదశ వాటి ప్రాచీన శిల్పములవంటివి అమరావతి, జగ్గయ్యపేటలలోకూడ కనబడుచున్నవి. భార్తుక్ శిల్పములకును, అమరావతి జగ్గయ్యపేటలలోని శిల్పములకును గాఢమైన పోలిక లుండుట ఆశ్చర్యజనకము. కన్నులు, ముక్కులు, పెదవులు, ముఖ శారీరక లక్షణ ములు, తలపాగలు, అభరణములు, వస్త్రములు ధరించు విధము - ఇ వన్నియు చూడగా భారతదేశమందు సర్వత్ర వ్యాపించియుండిన దళయందు శిల్ప సంప్ర దాయము ఎంతటి పరస్పర సన్నిహిత సంబంధము గలిగి యుండినదో వృష్టమగు చున్నది. భారత దేశమునందు దక్షిణ దిక్కున చాలవరకు వ్యాపించియుండిన అలోకవక్రవర్తి మహాసామ్రాజ్యము వలన గలిగిన రాజకీయైక్య మొక్క టియే కాదు, తత్పలితముగ వేర్వేదిన సాంస్కృతి కైక్యము కూడ అంతటి సన్నిహిత సాదృశ్యమునకు కారణము. పూర్వ పశ్చిమ సముద్రములకుమధ్య వ్యాపించిన దక్షిణా పథమున కంతటికిని పాలకులైన మౌర్యవక్రవర్తులకు కుంగవంశజులు, చాళింగులువలెనే రాజకీయముగ సాత వాహన చక్రవర్తులు వారసులగుటచేత వీ రందరికి ఒక్క కళాసంప్రదాయమే సంక్రమించుటవలనగూడ ఈ గాఢ సాదృశ్య మేర్పడుటలో వింత లేదు. అంతే కాదు, సాత వాహన సామ్రాజ్యమందలి పూర్వ, పశ్చిమ భాగములలో గల శిల్ప, చిత్రలేఖనములు రెంటిలోను కొంచె మించు మించుగా ఒకటే విధముగా నున్న దృశ్యములలో కావ

ఆంధ్ర శిల్ప కళా పరిచానుము

వచ్చు చిత్రముల యాకార, వస్తుభారణ, అలంకార విధానములలోను మాత్రమేకాక వాని భంగిమలలోను, ప్రకృతులలోను కూడ ఈ సాదృశ్యము పొడకట్టుచున్నది. ఇందువలననే కృష్ణాతీరమందలి శిల్పములను, దక్కను లోని అలంకార చిత్రములను, వచ్చిను భారతదేశమందలి గుహాశిల్పములను ఒండొంటితో పరిపోల్చి పరిశీలించుటకు కుతూహలము పొడమును.

అలంకారచిత్రవర్తి శౌద్ధమతవ్యాప్తి కొరకు పంచిన మత లోధకులలో ఆంధ్రదేశమున కొడుకు నియమితు డయ్యెను. అందువల్లనే ఈ ప్రాంతమునందు విస్తారముగ గానవచ్చు మూసములను నిర్మించుటలో ఇచ్చటి యాకారపు ప్రణాళి అంతటి యుత్సాహము కలిగినది. ఆంధ్రదేశములో, అందు లోను ముఖ్యముగ కృష్ణానది లోయ ప్రదేశములో కానవచ్చినన్ని శౌద్ధవిశ్వాదావశేష ములు దక్షిణదేశమునందు మరెచ్చటను కానరావు. ప్రతి మంటి దిబ్బయందును పూడిపోయియుండు మనోహరశిల్ప విరా శితములైన మూసములు పురాతత్వ పరి శోధకుని ఖవవ పరిశీలనమున కెదురు చూచు చున్నవి. ఇట్టి మూసములు కాన వచ్చిన స్థలములు అమరావతి, వాగార్జు నునికొండ, గోలి, గుమ్మడిదుర్లు, జగ్గయ్య పేట, భట్టిప్రోలు, ఘంటసాల మొదలగు నవి కొన్ని మాత్రమే.

క్రిందికి దిగజారిన చూరులతో, బింది గూటివలె అర్ధవృత్తాకారమున (కమాను వలె) నున్న ద్వారోపరిభాగముతో వైలగర్భమును తొలిచి నిర్మించిన గుహా శిల్పముల మన వాస్తు నిర్మాణములలోని ప్రాథమిక దశను సూచించును. గయ జిల్లాలో కాలాబ రను కొండలలో కానవచ్చు అలంకారి కాలమునాటి గుహా ఇట్టిది. పర్వవిధముల నిటువంటిదే యైనను అంతకన్న సాధారణమై పరిగా రానిక ప్రతివచ్చునది ఆంధ్ర దేశమం దలి గుంటువల్లిలో ఒకటి కలదు. ఇది గుహాలయ వాస్తు పునకు తెలుగుదేశములో గల ప్రాచీన తమ దృష్టాంతము. ఉత్తరహిందూస్థానమునందువలె కృష్ణాలోయ యందును ఈ వాస్తు ప్రారంభదశ కాన్పించుచుండుటవలన భారత దేశమం దంతటను ఏకకాలమున, ఏకవిధములక వాస్తు వాస్త్ర సూత్రములు వాడుకలో నుండె ననియు, మౌర్యుల కళా ప్రభావము పర్వత్ర త్యాపించియుండె ననియు సూచించుచుండుటవలన ఈ గుహాలయము కడుముఖ్యమైనది.



చిత్రము. 108-1. అరాధన, అమరావతి (పాతవాసావయుగము)

ధర్మాత్ముడైన అలంకారచిత్రవర్తి దేశ మంతటను నిర్మించిన మూసములలో అమరావతి మూస మొకటి కావచ్చును. ఇందు బుద్ధ కారీరకధా త్వవశేష లేకము నిక్షిప్తమై యుండెను. చలనరాతి చెక్కడపు పనులచే భవ్యముగ నలంకృతమైన యీ మూసము రాజాపు నూటయేబది యేండ్ల క్రిందటివరకు ఎక్కువ శైలిశిల్పము లేక యే ఉండిన ట్లున్నది. ఇందలి శిల్పములు వాలుగు భిన్న కాలములకు చెందినట్లు చెక్కబడిన శిల్పచిత్ర రీతినిబట్టి చెప్పవచ్చును. ఇందు ప్రాచీనతమమైనవి శ్రీస్తు పూర్వము రెండవ శతాబ్ద మునకు చెందినవి. ఇవి భార్గువలోని శిల్పములను, అలంకారలోని పదవ సంఖ్యగల గుహాయందలి వర్ణచిత్ర ములను మిక్కిలి పోలియున్నవి. రెండవ దశయందలి శిల్పములు శ్రీస్తు కళము మొదటి శతాబ్దమునకు చెందినవి.

మూడవదశ యందలి శిల్పకళ శౌద్ధ వాగార్జునార్యులవారిచే నిర్మింపబడిన ప్రాకారమునందలి చిత్రములలో కాన వచ్చుచున్నది. చివరి వాగ్గనదశ శ్రీస్తు కళము మూడవ శతాబ్దము నాటిది. అమరావతిలోని ఉత్తమ శిల్పము ఇందు లోని మూడవ దశకు చెందినది. ఇది భారత దేశమునందు ఏకాలమున గాని, ఎచ్చటగాని రచింపబడిన ఉత్తమ శిల్ప ముతో పరిమాగగలది; మీదు మిక్కిలి కుసాణ యుగమునాటి నమకాతిక మధుర శిల్పములవలె చాల మనోహరమైనది. రెండవదశలోని శిల్పములో ఒక ప్రత్యే కత కలదు. ఇచ్చట అదే కాలమున మధురయందువలె మొట్టమొదటి పర్యా యము బుద్ధుని విగ్రహము మానవాకృ తిని రచింపబడియున్నది. అంతకు పూర్వపు శిల్పములలో ఏదో సాంకేతికముగనే తప్ప బుద్ధ ప్రతిమ మాననరూపమున రచించుట పర్వత్ర నిషిద్ధముగా నుండినది. మధ్య భారత, ఉత్తరాపథములలో పేర్లతో వాగ, యక్షప్రతిమలు దొరకినట్లే కృష్ణలోయయందును అమరావతిలో ప్రాథ మిక దశనాటి లోలోత్తరమగు యక్ష ప్రతిమ పేరుతో కనబడుటవలన అచ్చటవలెనే ఇచ్చటకూడ యక్షపూజ వాడుకలో నుండెనని స్పష్టముగా రుజువగుచున్నది. జగ్గయ్యపేటలో దొరకిన ఈ కాలమునాటి మాంధ్రాక ణాతక చిత్రము ఉత్తమోత్తమ శిల్పములలో నొకటి. అమరావతిలో బుద్ధ జీవిత గాథలను, జాతక కథలను పర్షియన్ చిత్రములు అధిక సంఖ్యాకములైనవి మూడవ

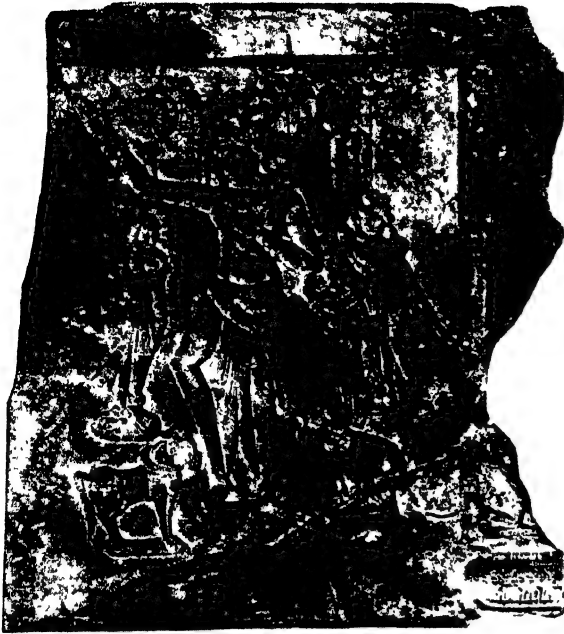

చిత్రము 1. మాంధాత జాతకము, జగ్గయ్యపేట



చిత్రము 2. ఉదయన కథ, అమరావతి



చిత్రము 3.
అమరావతి స్తూప శిల్పము, ఖాళియ కళాశాల
బందరు



చిత్రము 4
ఉనామ్యుగారోహ, స్తూప
శిల్పము, అమరావతి

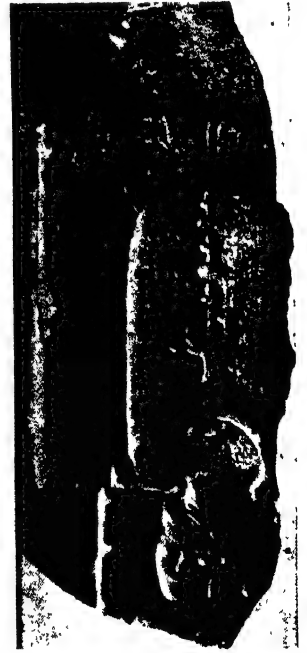

చిత్రము 5.
చంద్రముఖ-యతుడు, స్తూప
శిల్పము, అమరావతి



చిత్రము 1.

బుద్ధ, రావూల సమాగమము, గోలి



చిత్రము 2.
నలగిరి దమనము
అమరావతి



చిత్రము 3.
బుద్ధుని కంచు విగ్రహములు
అమరావతి



దళనాటి కళకు చక్కని ఉదాహరణములు. మలచుటకై ఎన్నుకొన్న కథ అనేకము. ఇప్పుడున్న బుద్ధ జాతకములు మాత్రమే కాక ఇప్పుడు లత్యము కాని గ్రంథములలోనివియు, డేమేంధ్ర విరచితమైన ఆవదాన కల్పలతవంటి వానిలో మాత్రమే కానవచ్చునట్టివియు కథలుకూడ చెక్కబడియున్నవి. బుద్ధుని జీవితమునకు చెందిన కొన్ని కథలును, ఉదయనుడు అజాతశత్రువు మొదలయిన బుద్ధుని సమకాలికుల చరిత్రలును అమరావతిలో చాల మనోహరముగా చిత్రీకరించబడినవి. సాతవాహనుల కాలమునాటి అత్యుత్తమ కళా చాతుర్యము ఈమూడవ దళనాటి మనోహర శిల్పములలో కానవచ్చును (చిత్రము 108-1).

సాతవాహనుల కాలమునందు శౌర్ధ నిర్మాణములలో ఇంత విశేషముగ కళా సంపద కానవచ్చుచుండుటచేతహిందూ శిల్పము వేడించబడినట్లు తలపరాదు. సాతవాహనులు క్రతువులు చేయుట యం రాసక్తికల వైదిక ధర్మావలంబకులైనను వారియూ శౌర్ధ కళాభిరతి వారి విశాల భావములను, పరమత సహిష్ణుతను సూచించు చున్నది. క్రీ. పూ. రెండవ శతాబ్దినాటిది కాదగు గుడిమల్లములోని ప్రఖ్యాత శివలింగము సాతవాహన కళకు నిరుపమానోదాహరణము. ఇది ప్రాయశఃకముగా శివ ప్రతిమలలో నెల్ల అత్యద్భుతమైనది. ఈ విగ్రహము వైదిక సంప్రదాయముగుఱమైన రుద్రాగ్నుల అంశలయొక్క ఐక్య భావమును సూచించుచున్నది. విగ్రహనిర్మాణరీతి ఉత్తర హిందూస్థానములోని సమకాలిక శిల్పమునందలి యజ ప్రతిమను దోలి యున్నది. ఇదియును, 'భీత'లో దొరకిన శివలింగమును కైవసముక ప్రారంభకాలపు శిల్పచరిత్రాశ్రేణుకు చాల ముఖ్యములైన పరికరములు.

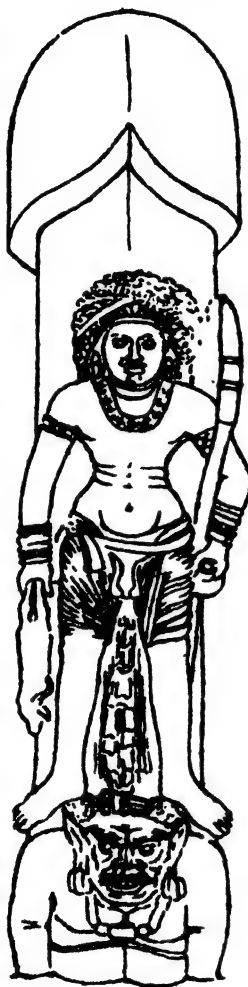

చిత్రము. 107-2.

శివలింగము, గుడిమల్లము. (సాతవాహన యుగము)

సాతవాహనుల వలెనే ఇక్ష్వాకు రాజులుకూడ అనేక యజ్ఞయాగాదులు చేసిన వైదిక మతావలంబకులు. వారి వలెనే వీరును పరమత సహనము కలవారు. ఆంధ్ర దేశముందు చాల గొప్పవని ప్రసిద్ధి పొందిన వాగార్జునునికొండ శౌర్ధ విహారాదులను ఈ రాజవంశపు రాజులును, రాజకుటుంబములోనివారును నిర్మించిరి. వాగార్జునుని కొండలోని శిల్ప చిత్రములు అమరావతిలోని తృతీయ దళనాటి కళా



చిత్రము. 108-8.

ముస్తాయి : వాగార్జునునికొండ. గలుగనీయక ఉత్సాహమును, (ఇక్ష్వాకులకాలము) గలిగించుటకై అమరావతిలో మన్నల్లే యిచ్చుటకూడ అచ్చటి విదేశ కైలీ శేడములు చాల నేర్పుతో పొందింపబడి యున్నవి. ప్రాకారమును, ఆయక కంఠములును, సింహద్వారములును మిక్కిలి చక్కగా శృంగారించబడి యున్నవి. ఇది ఆంధ్రదేశ మ్రావముల ప్రత్యేక లక్షణము. మరియు గుమ్మములకడ తీగలయొక్కయు, పరువిడుచున్న జంతువులయొక్కయు శిల్పచిత్రములతో నలంకృతమై అర్ధ వలయాకారమున ముందు శిలా ఫలకములు (చంద్రశిలలు - మూవ్ స్టోన్స్)

ఆంధ్ర శిల్ప కళా పరిణామము

సింహళములోను కనబడుటచేత అప్పుడు కృష్ణలోయకును, సింహళమునకును గల సంబంధము విదితమగుచున్నది.

వాగార్థముని కొండ చిత్రములలోని ఉష్ణీష విశేషములు, ఆభరణజాలము, స్త్రీ వేషభూషాదికము అమరావతి చిత్ర శైలిలో పోలియుండును (చిత్రము. 100 - 4 క, గ, చ, జ, ట, ద). ఇక్కడ విదేశ (రోమను, సిథియను) రూపు శిఖరు కూడ కానవచ్చుచున్నవి (చిత్రము. 100 - 4 గ). వృత్పతిములు కూడ శిలావిగ్రహముల ననుసరించి యుండును. ఇట్టి పాత వాహన కాలపు మృత్పతిములు ముఖ్యముగా హైదరాబాదులోని కొండాపురములోను, మాన్సిలోను దొరకి యున్నవి (చిత్రము. 100 - 5 క, ద, న, చ, బ, మ). డ్రాఫెనర్ దూత్రేలుగారు ఇటువంటి మృత్పతి చిత్రములను పుదుచ్చేరి వద్దనున్న అరికమేడులో కూడ కనిపెట్టిరి.

అట్లే ఇంకను ఉత్తరమున అనకాపల్లి దగ్గరనున్న పంకారములో నుండు మరికొన్ని శౌధ్యనిర్మాణావ శేషములందు ఒక శిలామయ బుద్ధ విగ్రహము కానవచ్చు చున్నది. దీనివలన పాతవాహన రాజ్యములో శౌధ్యధర్మ సంబంధి శిల్పము తెంత లెక్క విశేష వ్యాప్తియందుండి నవో తలయవచ్చు చున్నది.

కొంచె మించుమించుగ ఈ కాలమునాటిదే కాదగు అమరావతిలో దొరకిన కంచు బుద్ధ విగ్రహము మలయా, బోర్నియో మొదలగు దూరదేశ, ద్వీపములయందు దొరకిన దానిని గాఢముగ పోలియున్నది. ఉత్తరహిందూ స్థానవలనందలి మధురవలె అమరావతి(కృష్ణలోయ)యు గొప్ప కళానిర్మాణ కేంద్రస్థానమై యుండినట్లు తోచు చున్నది ఇచ్చట కయోరైన విగ్రహములు దూరదేశములకు పంపింపబడుచుండి యుండవచ్చును. భారతదేశమువలన నానా ప్రాంతముల నుండియు వచ్చు భక్తులు స్తూప ప్రాకార ములలోని యేదే నొకభాగమునుకాని, ప్రసన్నులది స్తూపమునుగాని కట్టించుచుండి దీనియు అమరావతిలోని కానకముల వలన విదితమగుచున్నది. అదే విధముగి వారు కాము మరలిపోవునపుడు ఇచ్చటినుండి జ్ఞాపకార్థము విగ్రహాది శిల్పములను కొనిపోవుచు, తన్మూలమున కళా నిర్మాణమునకు దోహద మిచ్చు చుండి యుండురు. వౌకా చిహ్నము గల యజ్ఞశ్రీ సాతకర్ణి వాడెములు ఆకాలమున ఆంధ్రదేశమునకును, పైని పేర్కొనబడిన దేశ, ద్వీపాంతరములకును సముద్రముమీద రాకపోకలు సాగుచుండె వని రుజువు చేయుచున్నవి. అందువలన అమరావతి శిల్ప సంప్రదాయము ననుసరించి నిర్మించబడిన కంచువిగ్రహము లా ద్వీపములలో కానవచ్చుటయం దాశ్చర్యము లేదు. బోరోబుదురులో అమరావతి శిల్పలక్షణము లదేశము

కానవచ్చుటవలన అది యాశిల్పసంప్రదాయమునకు వివరణ ప్రాయమని చెప్పవచ్చును. ఈ బోరోబుదురులో తరువాతి కాలపు వల్లవ శిల్ప సంప్రదాయము ఎక్కువగ పాటించ బడినది. ఒకగొప్ప వల్లవ చక్రవర్తియొక్క వౌకారకము ఒక సింహళరాజును సింహళమునందు పునఃప్రతిష్ఠితుని తేయుటయేకాక హిందూవిజ్ఞానమును జావా మొదలయిన ద్వీపాంతరములకును వ్యాపింపజేసినది. ఇట్లు విజ్ఞానమును కొనిపోయిన వల్లవ యానాప్రతములకు కృత్కళా సూచక ముగనేమో వౌకల శిల్పములు అద్భుత ఫలితని బహుళ ముగా వచట చెక్కబడి యున్నవి. ఈ సందర్భములో వల్లవ శిల్పముయొక్క ఆదిమదశ దక్షిణదేశముతోగంఠే ఆంధ్ర దేశముతో సన్నిహిత సంబంధము కలిగియుండునను విషయమును విస్మరింప రాదు.

ఆంధ్ర శిల్పముయొక్క తరువాతిదశ క్రీ. శ 5, 6, 7 కళా బ్దములలో ఆంధ్ర దేశమును పాలించిన విష్ణు కుండిస్సువుల నాటిది. రెణవాడలోను, తత్పరిసరములందును కానవచ్చు ఉండవల్లి, మొగల్రాజపురము గుహాలయము లీ కాలము నకు చెందినవి. ఇవి చాళుక్యుల యాంధ్ర సామ్రాజ్యమునకు పూర్వ ముందిన యాంధ్ర శిల్పమునకు దృష్టాంతప్రాయమై యున్నవి. ఉండవల్లి గుహాలలోని ప్రతిమలలో మహాలివారి యొక్కయు, ఆధునికుల యొక్కయు శిల్పముల పూతల వలన రూపు మాసి పాడైపోవుట కోసో నగును. పూర్తిగ వెదక కొలదిపాటిగ నిలిచియున్న దోట్లమున కానవచ్చు ప్రతిమలు - మనుజులవికాని, జంతువులవికాని శిల్ప చాతు ర్యమును, పట్టుమును కనబరచుచున్నవి. ఇంతకన్న మంచి స్థితిలో భద్రముగా నుండు మొగల్రాజపురమందలి గుహాలలో శిల్పయొక్క ప్రతిభ చక్కగా వ్యక్త మగు చున్నది. గుహాలయ ములము యొక్క ఉష్ణీష భాగమున నున్న అష్టభుజనటరాజ మూర్తి క్రింది భాగమున వసునగ చెక్కబడియుండు గజ, సింహ ప్రతిమలయందు జీవక యుట్టివడునట్లున్నది; ఈగుహ గళాకళా గొప్పలోనుండి లొంగి చూచుచుండునట్లగవెడు పునువ్య ముఖములు కడు రమ్యముగా నున్నవి. ఈ బహు బాహుల నటరాజమూర్తి శిథిలావస్థయందున్నను కళా దృష్టియందు నిరుపమాన మయినదని నిస్సంశయముగా చెప్పవచ్చును. ఈ నటరాజ మూర్తి నిర్మాణమునందు భారతదేశపు ఉత్తర పశ్చిమ బుద్ధ దేశ ప్రాదేశములందువలె నటరాజ ప్రతిమలకు బహుభుజ ములు గలిగినట్టియు, తరువాతికాలపు దాక్షిణాత్య ప్రతి మలకువలె పాదముక్రింద అపస్మారుని విగ్రహమును గలిగి నట్టియు ఉత్తర, దక్షిణదేశ శిల్ప సంప్రదాయముల కలయిక గోచరమగుచున్నది. కాబట్టి భిన్న శిల్ప సంప్రదాయముల

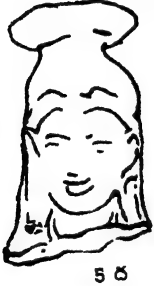
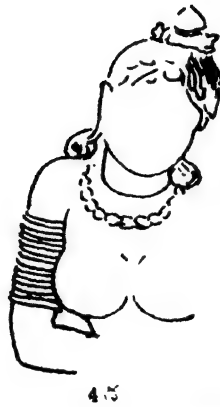

చిత్రము, 109-4 నుండి 8 వరకు.

ఆంధ్ర శిల్పకళ, శోధాచిత్రములు

అంధ్ర శిల్ప కళా పరిచామము

కూడలి ప్రదేశములందలి కళావిధానమును తెలిసికొనుట కిది మిక్కిలి యుపయోగపడుచున్నది. వక్రము చాతుర్య రాజ్యముయొక్క గర్భ సిమయందలి కాదామి, పట్టడకల్లు ప్రాంతముకూడ లిన్న సంప్రచారముల కూడలి ప్రదేశము లలో మరియొకటి. ఈ (మొగల్రాజపురముందలి) గుహాలయ ములలోని వ్రంథములమీది చెక్కడములు ఆ కాలమునను, అటుతరువాతి కళాబిమ్ములలోను కూడ పర్యవసానురంజక ములుగ నుండిన పౌరాణిక కథలను తెలుపునట్టివి. శ్రీకృష్ణుని గోవర్ధనోద్ధరణము, అదివరాహకృతభూమ్మగ్ధరణము, నరసింహకృత హిరణ్యకశిపు వధ, త్రివిక్రమావతారము, హంప, వరాహ రూపములతో బ్రహ్మ, విష్ణువులు శివలింగముయొక్క అద్యంతములను కనుగొన ప్రయత్నించిన గాథ మొదలయిన శిల్పేతివృత్తము లింతట చెక్కియున్నవి. క్రీ.శ. ఏడు, ఎనిమిది కళాబిమ్ములనాటి మహాబలిపురము, ఎల్లోరాలలో ఈ యితి వృత్తము లింకను విరివిగాను, రమ్యము గాను చిత్రించబడినవి. ఇక్కడ (మొగల్రాజ పురములో) వ్రంథముల ప్రక్కలందు గల కొందిపాటి వ్రంథములో శిల్పి చిత్రములు చెక్కి తన వైపుణ్యము నంతయును చూపివాడు. ఇతడు తనకు పూర్వులగు శిల్పిలను కా ననుకరించిన తీరును, తన దేశముననే కాక దూర దూరములందలి, ఇతర దేశములలోని తన తరువాతి శిల్పిలకును కాళ్యక ముగ మార్గదర్శకుడయిన తీరును అవగతము చేసికొనుట కి శిల్పి చిత్రములు మిగుల సువయ్యక్తము లగుచున్నవి. ఇదియే ఉదయగిరిలోని గుప్తరాజుల వాటి వరాహ శిల్ప చిత్రరచనలను బోలిన రచన లటుతరువాతి కాలమున కాదామి మొగల్రాజపురము మహాబలిపురము ఎల్లోరా మొదలగు దూర ప్రదేశములలో గూడ కానవచ్చుటకు కారణము. త్రివిక్రమ శిల్ప రచనయు నిట్టిదే. రాజపుటా నాలో మండోర్ అనుచోట శ్రీకృష్ణ గోవర్ధనోద్ధరణ శిల్ప చిత్రము దొరకియున్నది. ఏతర్లాళా విషయము జనాదరణ మున కత్యంతము పాత్రమైనది కావున చిన్నవియు, పెద్ద విషయనగు ఈ కళా శిల్పచిత్రము లనేకము కలవు. భారత కళాభవనమున నిట్టిది పెద్దది యొకటి యున్నది. ఇది పరి పూర్ణమున మహాబలిపురములోని చిత్రముతో తులనాగు చున్నది. అవులు, శేగలు ప్రధానముగా గల చిన్న శిల్ప రచనలు పాలు ఏడుకు వైఖరియందు మహాబలిపురము లోని వానితో దోల్పడగి యున్నవి. గుప్తులనాటివియు, మహాబలిపురము నందలివియు నగు నీ దృశ్యములందు శ్రీ కృష్ణుని మానవమాత్రునిగానే చిత్రించినను మొగల్రాజ పురములోను, తరువాతి కాలపు ఎల్లోరా శిల్పములలోను, అతని భగవత్స్వరూపమునకు ప్రాధాన్యము నిచ్చుటకయి

శిల్పిలు నాలుగు చేతులను కల్పించినారు. మహాబలిపురము నందువలెనే ఇక్కడను కుండల దొంతిని శిరమున నిడుకొనిన గోపిక శిల్ప చిత్రము కానవచ్చుచున్నది. ఈ గుహాలయ ములలో ద్వారములకడ కాపుండు శృంగములు గల ద్వార పాలకులు తరువాతి వల్లన ద్వారపాలకులకు (చిత్రము 100-8) పురోగాములు. వీని నాధారవరచుకొని రచించిన తరువాతి శిల్పములమీద వీని ప్రాభవ మెట్టిదో పరిశోధించుటకు ఇవి చాల అక్కరకు వచ్చుచున్నవి.

వల్లనరాజు మహేంద్రవర్మ విష్ణుకుండి విక్రమహేంద్రుని మనుమడను సిద్ధాంతము గ్రాహ్య మగునేని, వల్ల పులు సముద్రగుప్తుని కాలమునుండియు కాంచీపురము రాజ ధానిగా పరిపాలించుచున్నను కృష్ణాతీర భూములుకూడ వారి రాజ్యములో చేరి యుండినవే యనుటను గుర్తించితి మేని, తన మాతామహుని రాజ్య మందలి గుహా నిర్మాణ వద్దకులను మొట్టమొదటి పర్యాయము తమిళ దేశమున ప్రవేశపెట్టినను మహేంద్రవర్మ కౌతుకమును గ్రహించితి మేని మొగల్రాజపురములోని గుహాలయములు తరువాతి కళాబిమ్మునందలి గుహాలయ వాస్తు నిర్మాణాభివృద్ధియొక్క పరిశోధన కెంత ముఖ్యమైనవో విశదము కాగలదు.

మొగల్రాజపురము గుహాలయములకును, మహేంద్ర వర్మ చెంగల్పట్టమండి తిరుచిరాపల్లి వరకునుగల వికాలదేశ మున మలిపించిన గుహాలయములకును మధ్యకాలముందలి పరిచామదళ వెల్లారి జిల్లాలోని తైరపునికొండయందలి గుహాలయములలో కనబడుచున్నది. వీనిలోని విగ్రహశిల్ప రచనమునందు తమిళరీతి కన్న తెనుగురీతియే ద్యోతక మగుచున్నది. వీని కింకను దక్షిణ దేశమునందుండు వానిలో ఒక ప్రత్యేక విశిష్టత స్పష్టముగా కనబడుచున్నది. ఇచ్చటి కొమ్ములతోడి ద్వారపాలకులు కొంచెము స్థూలకాయులు; ఘనగదాధరులు. విష్ణువు మొదలయిన దేవతల ప్రతిమలు ఇక్కడి కింకను దూరమున దక్షిణ దేశమున గల ప్రతిమలతో సాదృశ్యము గలిగియున్నవి. ముంగాళ్ళ మాని కూర్చుండి యుండు నిచ్చటి సింహములును, పరుండియున్న నందియును తమిళ దేశములోని గుహాలయములందలి ప్రతిమలకన్న ఎక్కువ లిన్నములు కాకపోయినను వాని ఆకారశేఖల యందును, అంగసౌష్ఠవము నందును గల ప్రత్యేక లక్షణ ములు కొన్ని అంధ్ర దేశపు వద్దతి నన్నిహితములై, తర్వాతి కాలపు అంధ్ర శిల్పములకు సంబంధము కలుపుచున్నవి.

పెద్ద ముడియములో ప్రాతపద్ధతిని కొద్దిపాటి యుత్పే త్తుగ చెక్కబడిన బ్రహ్మ, విష్ణువు, శివుడు, నరసింహుడు, మహాషాసురమర్దని, గణేశుడు — వీని కంటి సామాన్య దైవతప్రతిమలు ఈ కాలమునకు చెందవలసివలియు. ఈ



చిత్రము 1. శివమూర్తి, విక్కవోలు



చిత్రము 2. కామారి, విక్కవోలు



చిత్రము 3. గణాధిపతి, విక్కవోలు



చిత్రము 4. గరుడవాహనారూఢ విష్ణుమూర్తి, సామర్లకోట.



చిత్రము 1.

కుజేరమూర్తి (మ్యూజియము) విజయవాడ.



చిత్రము 2.

వరశుధారి శివమూర్తి (మ్యూజియము) విజయవాడ.

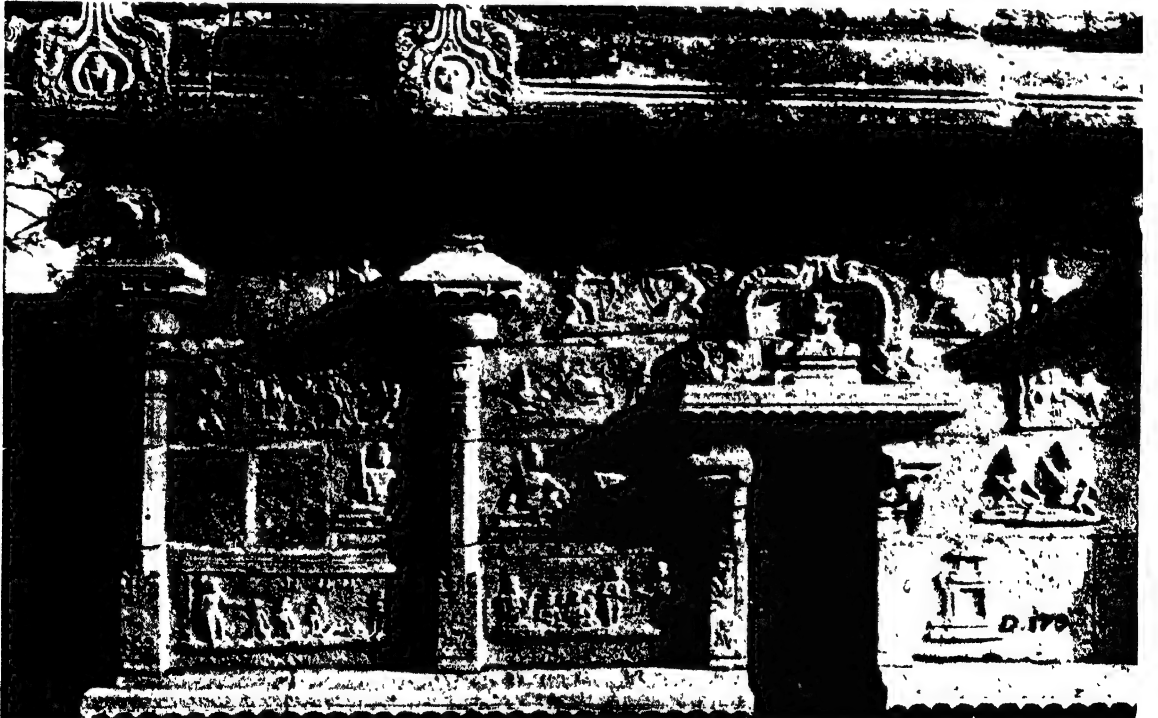

చిత్రము 3

శివాలయ (దక్షిణపు గోడ) శిల్పచిత్రములు, పెనుగొండ, (అనంతపురము జిల్లా)

చిత్రములలో లక్ష్మీదేవి యొక్క ఊర్వకాయ ప్రతిమారూపమున కల్పించబడిన శ్రీవత్సము కమల పీఠము నధిష్ఠించి నట్లు చెక్కబడి యున్నది. పల్లవ శిల్పము యొక్క ప్రథమ దశలో లక్ష్మీవిగ్రహము నింకను దక్షిణమున నిల్చే చెక్కియున్నారను విషయమును దృష్టియందుంచుకొనడగును. అచ్చటి మూలరూపమున కాదర్శము బహుళం, ఇక్కడి చిత్రముగా నే యుండును. విష్ణువిగ్రహముమీద కూడ కొన్ని చోట్ల శ్రీవత్సమునకు బదులు ఈ ప్రైమాదిరి ప్రతిమ కనబడుచున్నది. ఈ చిత్రమే కొన్ని శతాబ్దములకు తరువాత కుదకు త్రికోణాకారపు గుర్తుగా మారినది. ఇది చాళుక్యుల కాలమునాటి తొలి చిత్రములలో కూడ కానవచ్చుచున్నది. ఇచ్చట గణేశుని ప్రతిమకు చేతులు రెండే యుండుట గమనింపదగినది. భూమరా అను ప్రదేశమున దొరకిన గణేశ విగ్రహమున గానవచ్చినట్లే గుప్తయుగపు గణేశ విగ్రహములకును చేతులు రెండే. ఆ పద్ధతియే ఇచ్చటకూడ అవలంబింప బడినది. గుప్త యుగమునాటి ఉత్తర హిందూస్థానపు మహిషాసురమర్దని విగ్రహములయందు కానవచ్చునట్లే యిచ్చటకూడ దేవి మహిషమును కాలితో త్రొక్కి చంపుచున్నది. మహిషమునుండి రాక్షసుడు మనుష్యరూపమున వెలువడుచున్నాడు. ఖండితమైన మహిష శిరస్సుమీద దేవి నిలచి యున్నట్లు చెక్కుట తమిళ దేశములో మాత్రమే కానవచ్చుచున్నది. మాడుగులలోని చక్కని శివవిగ్రహముల వరుసకూడ ఈ కాలమునకు చెందవలసినదే.

చేత గొడ్డలిని ధరించి నందిచేత నిలిచియుండు ద్విబాహు శివమూర్తి విష్ణుకుండినపుల నాటిదో, పూర్వ చాళుక్య యుగ ప్రారంభదశనాటిదో తెలియదు. చక్కని మకుటము గలిగి విచ్చిన్నమైయుండు కుజేరుని యూర్వకాయ ప్రతిమయు ప్రైదానియట్లే యే కాలము నాటిదో నిశ్చయింప వీలులేనిది. అమరావతి యందును, శైవవాద సమీపముండుండు అల్లూరు మొదలగు ఇతర ప్రదేశములందును దొరకి మదరాసు శైవవాద ప్రదర్శనాలయము నందును, అమరావతి యందును పదిల పరుపబడిన కొన్ని పురుష ప్రమాణ బుద్ధ విగ్రహములు కూడ ఇంచుమించుగ నీ కాలపువేయై యుండవచ్చును.

శ్రీ. శ. ఏడవ శతాబ్ది పూర్వార్థమున పల్లవులకు గర్భ శత్రువైన సుప్రసిద్ధ బాదామి చాళుక్యరాజు రెండవ పులకేశి మహేంద్రవర్మ యొక్క రాజ్యములోని ఉత్తరభాగమును జయించి దానితో మరికొంత రాష్ట్రమును కలిపి దానికి తన తమ్ముడైన కుబ్జ విష్ణువర్ధనుని ప్రతినిధిగా నియమించెను. ఇట్లు ఆంధ్రదేశములో పూర్వచాళుక్య రాజవంశము స్థాపితమైనది. ఈ కుబ్జవిష్ణువర్ధనుని సంతతివారు

చక్కని శిల్పములతో నలంకృతములైన మందరదేవాలయములను నిర్మించి తమ రాజ్యమును సొందర్పమహితముగా చేయుటయందు కావించిన కృషి యనల్పము.

బాదామి చాళుక్య శిల్పసంప్రదాయ ప్రేరితములై, బహుళముగా దాని ననుసరించిన వగుటచేత ప్రథమదశయందలి పూర్వచాళుక్య శిల్పములు బృహత్పరిమాణములు గలవి. ఈ యుగమునకు చెందిన యీ యేకాండపురాతి గంధారపు బొమ్మలు - కొన్నిటిమీద అక్షరములు చెక్కినవి — మంగళేశరాజు మలిపించిన బాదామి గుహాలయండుండు బృహత్ ప్రమాణ విగ్రహములతో పోల్చుటకు కుకూహలము గలుగును. ఇది గంభీరమైన బృహత్పరిమాణ విగ్రహములను నిర్మించు పద్ధతి. కొంతకాలమునకు పూర్వమే గుప్తులు వాడుకలోనికి తెచ్చిన పద్ధతి ఇది. మధ్యకారత మందలి ఉదయగిరి, ఏరణ (ఈరాణ) అను ప్రదేశములయందుండు పరాహమూర్తులును, దేవఘడ్ లోని పెద్ద పెద్ద శిల్పఫలకములమీది విగ్రహములును ఈ శైలికి ఉదాహరణములు. మధ్యయుగ ప్రారంభకాలము నాటివగు రకీమ్ లోని రాజీవలోచనుని దేవాలయమునందలి ఏకశిలాశిల్పఫలకములు, బొంబాయి సమీపమునందలి ఎలిఫెంటా గుహాలలోని శివమూర్తులు మున్నగునవి రచింపబడుటకు ఈ బృహద్గంభీర గుప్తశైలియే కారణము. మధ్యయుగ ప్రాథమిక దశనాటి తొలి శిల్పాల హృదయముల నాకర్షించి పరవశులను చేసినది ఈ శిల్ప సంప్రదాయమే. అట్లే ఆంధ్రదేశ మందుకూడ ఈ సంప్రదాయము పునరావర్తితమైనది. శైవవాదలోకూడ ఒక్కటే పెద్దరాతిలో మలచిన పెద్ద విగ్రహములు చాల దొరకినవి. అందు కొన్ని మదరాసు వస్తు ప్రదర్శనశాలలో పదిలపరుపబడి యున్నవి. ఇవి యన్నియు చాళుక్యులనాటి ఆదిమశిల్ప రీతికి చెందినవి. వీనిలో ద్వారపాలక విగ్రహములు రెండు మిక్కిలి సొంపుగా నున్నవి (చిత్రము. 109-8, 7). అవి రెండును పరిమాణమున చాల పెద్దవి. వానిలో ఒకదానికి పద్మములతోను, కలువలతోను కూర్పబడిన యజ్ఞోపవీతము కలదు. రెండవ దాని జందెములో చిరుగంట లెడనెడ కూర్పబడియున్నవి. రెండు విగ్రహముల చేతులకు సింహతలాటపు కటకాభరణములును, కేయూరములును, సహజరీతిని 'నర్థనీ', 'విస్మయ' ముద్రలలో నున్న చేతులలో వీరోచితములైన ఆయుధములు పాశములును, పెద్ద గదలు నున్నవి. ఇవి ఆదిమ చాళుక్యుల నాటి అత్యద్భుత శిల్పనిర్మాణమున కుదాహరణములు. బహుళం ఇవి యీనాటి యొక శివాలయమున కలంకారములై యుండియుండును. వీనిలో నొకదాని (చిత్రము 109-8) వెనుక వైపున 'గుండయ వేంగినాథ

ఆంధ్ర శిల్ప కళా పరిణామము

వేలందు' అను శాసనాక్షరము లున్నవి. అవి వానిపేరు గుండయ యనియు, అతడు వేంగి రాజైన తూర్పుచాళుక్య రాజు యొక్క సేవకు దనియు తెలుపు చున్నవి. ఈ ద్వార పాలక విగ్రహములు పల్లవుల ద్వారపాలక విగ్రహములతో సరిపోల్చి చూచుట చాల నమంజనముగ నుండును (చిత్రము. 100-8). ప్రాయశః ఈ ద్వారపాలకు లున్న దేవాలయమునకో, మరి యే శిథిల దేవాలయమునకో సంబంధించినవగు అతిపరిమాణ గజశిల్పములు సొందర్య, సౌకుమార్యములందు మహాబలిపురము నందలిదియు, పల్లవశిల్పములో నత్యుత్తముగా పరిగణింప బడినదియు నగు అర్జున కపశ్యుర్యా ద్యశిల్పమునందలి గజములతో తులనూగుచున్నవి. శైవవాదనుండి మదరాసు మ్యూజియమునకు తెచ్చిన యొక రెండు చేతుల గణేశవిగ్రహమును చాల పెద్దదే. ఇట్టివే మరికొన్ని ద్వారపాలక, గణేశవిగ్రహములు ఇంకను శైవవాదలో నున్నవి. అవి యన్నియు ప్రాచీన పూర్వచాళుక్య కాలమునాటి గంభీర శిల్పరచనకు నిదర్శనములు. వేంగిలోనే వగిరిపోయిన మహాగణేశ విగ్రహ మొకటి నేలపై బడియున్నది. ఈ ప్రాచీన రీతికే చెందిన రెండు చేతుల గణేశవిగ్రహములలో మిక్కిలియు రమ్యమైనది రాజమహేంద్రవరము చెంగటి లిక్కవోలు పాలములో ఒంటిరాతితో మలువబడి యున్నది. దీనికిని మంగళేతుని శారామి గుహలో ఆద్య చాళుక్య శిల్పమునకు చెందిన గణేశుని విగ్రహమునకువలెనే కిరీటము లేదు.

శైవవాదలోనే మెడలో గంటల పట్టెడగల నందులు - పూర్వచాళుక్య శిల్పసంప్రదాయమునకు చెందినవి - అనేకము కానవచ్చుచున్నవి. ఇవి శారామి చాళుక్యుల నాటి నందులను మిక్కిలి పోలియున్నవి. ఈ యలంకారము లేని ఇతర నందుల కంటె అవి చాల సొంపుగా మన్నవి. అక్కన్న మోదన్న గుహలకు కొంత దూరమున జమ్మి దొడ్డి యున్నది. ఇచట ఎనిమిది తొమ్మిది శతాబ్దముల నాటి పూర్వ చాళుక్య సంప్రదాయమునకు చెందిన శిల్పములు ప్రాయికముగా మంటపస్తంభముల చూశికలతోపాటు భద్రవరువబడి యున్నవి. శైవవాదకు సమీప మందలి ఇంద్రకీల పర్యంతము మీది శాసనములును, కిరా తార్జునీయ కథాంశములు చెక్కిన ఫలకములు కలస్తంభములును చాల ముఖ్యమైనవి. శాసనముల వలన ఈ శిల్పము యొక్క కాలము చక్కగా తెలియుచున్నది. ఇందలి శిల్పముల వైఖరి విశేషమును బట్టి ఇతర శిల్పముల కాలభేదములను గ్రహించుటకు వీలగుచున్నది.

రాజమహేంద్రవరము దగ్గర లిక్కవోలులో చాలవరకు మంచి స్థితిలోనే యున్న దేవాలయము లనేకము

కలవు. వానియందు కోష్ఠపంజరములు శిల్పాలంకృతములు. ఈ కోష్ఠపంజరములమీద పూల తీగవలె చెక్కిన తోకలు గల మకరములతోడి తోరణ శిల్పములు పల్లవ దేవాలయములలో కానవచ్చు నిట్టి శిల్పములను స్మరణకు దెచ్చుచుండును. శిల్ప కర్మయందలి సారశ్యమును, అలంకారాదంబరము లేమియు పల్లవ శిల్పముతో గల పోలికను తెలుపుచున్నను మరికొన్ని లక్షణములు శారామి చాళుక్య సంప్రదాయమును స్మరణకు తెచ్చుచున్నవి. పట్టడకల్లునందు వలెనే ఇచ్చటను కొంచె మించు మించుగా స్థానిక చాళుక్య సంప్రదాయమును మించి దాక్షిణాత్య సంప్రదాయ ప్రభావము అధికముగా కానవచ్చుచున్నది. నటరాజ విగ్రహము మొగల్రాజపురము నందు ఉత్తరదేశ సంప్రదాయము ననుసరించి పెక్కు చేతులతో చెక్కబడి యున్నను, ఇచ్చట దాక్షిణాత్య సంప్రదాయానుసారము నాలుగు చేతులతోనే చెక్కబడి యున్నది. ఒకానొక దేవాలయమునందలి సప్తమాతృ కావర్గ శిల్ప శిథిలావశేషమగు కౌమారి, రాముండా, విగ్రహములతో కూర్చుండి యుండు ఇవుని వీరభద్ర మూర్తి మేలి పనితనము గలది. కౌమారి రూపము చాల అందముగా మన్నపృటికిని రాముండాదేవి ప్రతిమ అర్చాచీన మధ్యయుగ శిల్పము నందువలె కొంత భయంకర రూపముతో నున్నది. స్కంద విగ్రహము ప్రక్క వెమలియు, బ్రహ్మ ప్రక్కను హంపమును చాల పహజరీతిని చెక్కబడి యున్నవి. మూర్తిమంతమైన గంగాదేవికూడ మనోహరముగా చెక్కబడినది. విమానము పై భాగమున చెక్కిన కొన్ని గణేశ విగ్రహములను బట్టి చూడగా అచ్చటి కింకను అదివర కుండిన చేతులకు మరి రెండు చేతు లధికముగ గాని, సహజమైన ఏనుగుతలమీద కిరీటముగాని చేర్చబడలేదని విదితమగుచున్నది. ఈ కాలపు శాసన ముద్రికమీది ఒకానొక కంచు గణేశ ప్రతిమనుబట్టి ఈవిధముగానే గణేశ విగ్రహమును చెక్కుచుండిన పూర్వ సంప్రదాయము తొమ్మిది, పది శతాబ్దములవరకును వచ్చుచుండినదని తెలియుచున్నది. హృదయంగమములైన ఈ శిల్పములును, దేవాలయములును ఇంకను చక్కగా పరిశీలించబడలేదు. ఈ దేవాలయములోని శిల్పములను పరిశోధించునపుడు ముఖ్యముగా జ్ఞాపక ముంచుకొనవలసిన విషయ మేమనగా: నరేంద్ర మృగరాజ విజయాదిత్యుడు తన శాసనములలో చెప్పికొనినట్లు రాష్ట్రీకూటులను మాట యెనిమిది యుద్ధములలో జయించి, భక్తి సూచకముగా మాటయెనిమిది శివాలయములను కట్టించుటయే కాక అతని తర్వాతి రాజులలో సమర్థులగు గుణగ విజయా

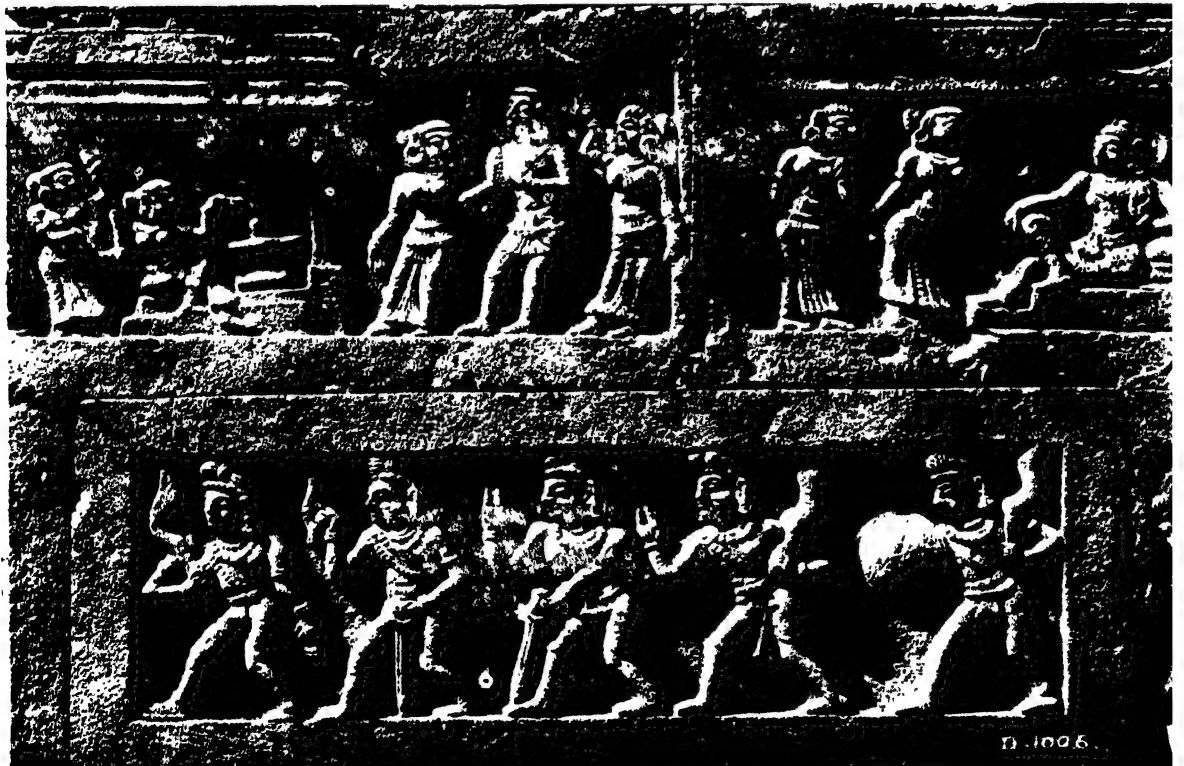
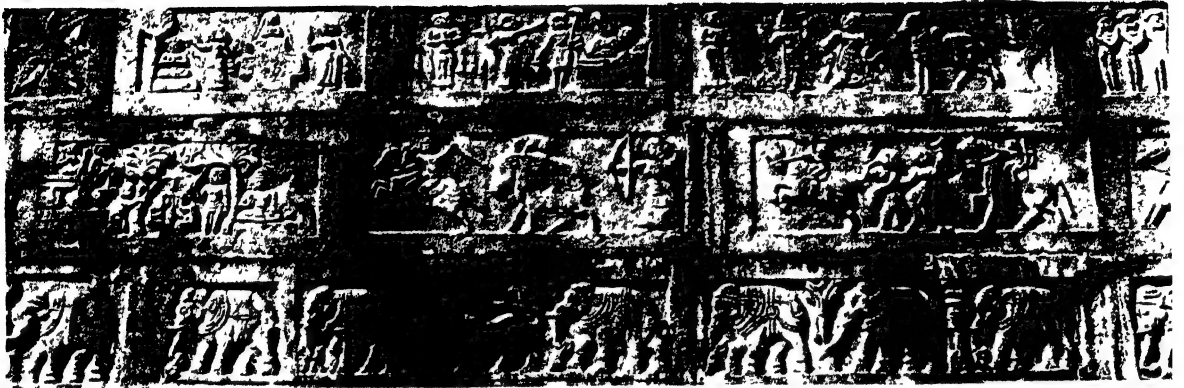



చిత్రము 4.

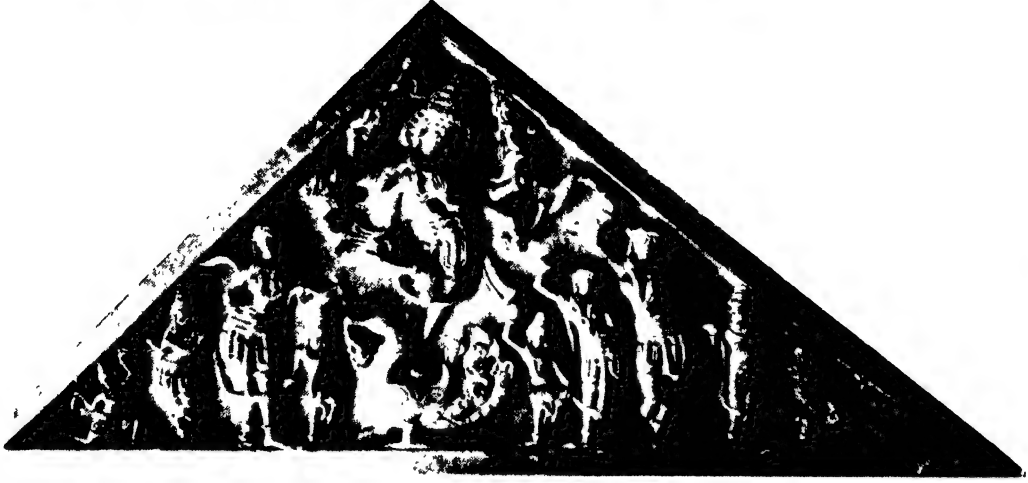

చిత్రము 8.



చిత్రము 2.

చిత్రము 1.

చిత్రములు 1, 4 సాలభంజికలు (వాసికా వంశ ప్రతిమలు). కామప్పరస్థు, పాణంనేటి, చిత్రములు 2, 8 విశాఖ శిల్పిలాపరకములు. ఓరుగల్లు



దిత్యుడు, చాళుక్య భీముడు మొదలైనవారు కూడ విశేషముగా దేవాలయములను నిర్మింప మొదలు పెట్టి రనుట. తూర్పు చాళుక్యరాజుల మూడవ గుణగ విజయాదిత్యుడు రాష్ట్రకూటులను జయించి వారి సార్వభౌమ చిహ్నములను గ్రహించుటయే కాక గంగా యమునా చిహ్నములను కూడ గ్రహించెనను విషయము జ్ఞప్తికి తెచ్చుకొంటేమేని ఉత్తర హిందూస్థానపు శిల్ప చిహ్నములు తూర్పు చాళుక్యుల శిల్పములో నెట్లు ప్రవేశించినవో గ్రహింపవచ్చును. విక్రమ్వోలు దేవాలయ ద్వారముమీద చెక్కబడి యుండు ఈ చిహ్నములు తొలుదొలుత బాదామి చాళుక్యులకు మొదటి విక్రమాదిత్యుని కాలమున అతని పుత్రుడగు వినయాదిత్యుని పరాక్రమముచేత గంగా యమునాంతర్వేది జయించబడినప్పుడు సంప్రాప్తమైనవి. ఈ లాంఛనములు బాదామి చాళుక్యులకు తరువాత రాజ్య మేలిన రాష్ట్రకూటులకు సంక్రమించినవి. తూర్పు చాళుక్యులు రాష్ట్రకూటులను జయించి ఈ లాంఛనములను దీసికొని వానిని శివు కట్టడములలో చిత్రంపజేసిరి. చాళుక్య దేవాలయము లందు కాననగు కళింగ శిల్ప ప్రభావమునకు దీర్ఘకాలము నుండియు సాగుచు వచ్చిన రాజకీయ, సాంస్కృతిక సంస్కరణములు కారణము. కళింగ దేవాలయములందువలె తూర్పు చాళుక్య దేవాలయములందును మిథున ప్రతిమారులు చెక్కుటయు, దక్షిణామూర్తి స్థానమున లకులిక విగ్రహమును నిలుపుటయును జరగినది.

సామర్లకోటలో విష్ణుదేవాలయమునందు పాటలవర్ణ శిలలో చెక్కబడిన చక్కని శిల్ప ఫలకములు వై నుడివిన చిత్రములకు కొంత పూర్వపువి. బహుళః ఇవి క్రీ. శ. ఎనిమిదవ శతాబ్దమునాటివి కావచ్చును. ఇక్కడ మేలి పనితనము గల చిన్న గణేశ ప్రతిమ యొక్కటి కానవచ్చుచున్నది. గోడలలో స్థాపించిన అటు తరువాతికాలపు పెద్ద శిలాశిల్ప ఫలకములలో ఒకదానియందున్న గరుడారూఢుడైన విష్ణుప్రతిమ అచ్చెరువు గొలుపుచున్నది. ఇట్లే మంచి పనితనము గల చక్కని శిల్ప ఫలకములు ఇంకను సూక్ష్మపరిశోధనను ప్రతిక్షించుచున్నవి. ఈ దేవాలయము చూడగా ఇటీవల నిర్మితమైన దానివలె కానవచ్చుచున్నది. కాని తొలికాలమునాటి యీ శిల్ప చిత్రములు బహుళః శిథిలావస్థయందుండిన యొక ప్రాత కట్టడమునుండి యుద్ధ రింపబడి చాల నిటీవలి కాలము నాటివగు దేవాలయ కుడ్యములలో అదృష్టవశమున భద్రపరువబడి యుండవచ్చును.

ఉత్తరకాలిన పూర్వ చాళుక్య సంప్రదాయము సామర్లకోట భీమవరము నందలి భీమేశ్వరాలయములోను, దాక్షారామము నందలి శివాలయములోను, రాజమహేంద్ర

వరము చుట్టుప్రక్కల నుండు దేవాలయములలోను గల శిల్పములను పరిశీలించి తెలిసికొనవచ్చును. ఇచట ప్రతి వాస్తు అంశమును చక్కగా అలంకృతమై యున్నది. అర్వాచీన పశ్చిమ చాళుక్యుల శిల్పకైలియొక్క శోభ యంతయు ఇచటి తరువాతి కాలపు శిల్పములలో పునరావృతమైనది. కాని పశ్చిమచాళుక్య ప్రాంతములో నున్నంత విరివిగా చిత్రపు వసులు తూర్పుప్రాంతములో జరగలేదు. దాక్షారామములోని స్తంభముల కాధారములై ముంగాళ్ల నూని కూర్చుండి యుండు సింహములను మహేంద్రవర్మ వల్లపుని కాలము నాటి నుండి నెల్లూరి సమీపమందలి తైరపుని కొండలోని తొలికాలపు గుహాలయము లందలి విడిస్తంభములను, కుడ్యస్తంభములను మోయుచున్నట్లు చెక్కబడిన సింహములతోను, నరసింహవర్మ నాటి వాని తోను, తరువాతి కాలమున కానవచ్చు చోళులనాటి ఇట్టి సింహాధృత స్తంభములతోను పోల్చదగును. ఇట్టి వాస్తు వ్యక్తికరణ రీతులలో చోళ సంప్రదాయ ప్రభావముకూడ కాననగును. ఈ సందర్భమున రాజరాజ, రాజేంద్రుల వంటి చోళ రాజులకును, చోళ చాళుక్య బాంధవ్యఫలమైన మొదటి కులోత్తుంగ చోళునకును చాళుక్యరాజ కుటుంబముతో వైవాహిక సంబంధ ముండె ననియు, చాళుక్యచోళ సంస్కృతులు రెండును పరస్పరాభిముఖముగ వ్యాప్తము గుండె ననియు జ్ఞప్తియందుంచుకొనవలయును. చోళ రాజరాజును, రాజేంద్రుడును తమ కుమార్తెలను తూర్పు చాళుక్యుల కిచ్చి వివాహము చేసిరి. రాజేంద్రచోళుడు తన కొమార్తెను తూర్పు గాంగ రాజకుటుంబమున నిచ్చెను. ఈ చోళ, గాంగ వంశముల కలయికవలన జనించిన తరువాతి రాజౌకడు ఉభయ సంప్రదాయములను మేళవించజేసి కళింగమున తాను నిర్మించిన దేవాలయములలో చోళ శిల్పము నందలి వస్త్రలంకార కల్పనలను ప్రవేశ పెట్టినాడు. ఉచాహరణమునకు నాల్గవ నరసింహరాజు కోడార్క షేత్రము నందు దారాసురములోను, చిదంబరములోను నుండు వాని వలె విమానమునకు గుర్రములను, చక్రములను చేర్చాడు.

ఈ శిల్పకళలో తరువాతి పరిణామము కాకతీయుల కాలమునాటిది. ఇచట పూర్వకైలియే అనుసృతమైనను ప్రతిమలు కొంత ఎక్కువ అలంకారముతో నిండియున్నవి. కాని అవి మైసూరిలోని హొయిసల శిల్పములయంత వివేకాలంకారములు కలవి కావు. ఈ హొయిసల శిల్పమునకూడ సంప్రదాయము చాళుక్యులదే. కాని అది పూర్వచాళుక్యుల దనుటకంటె పశ్చిమచాళుక్యుల దనుట యుక్తము. పూర్వ చాళుక్యుల శిల్పము అంతగా అలంకారాదంబరము లేనిది. పశ్చిమ చాళుక్యుల శిల్పములో

ఆంధ్ర శిల్ప కళా పరిణామము

అలంకారము బహుళముగా నున్నది. విస్తృతాలంకార భరితమైన హాయిసల శిల్పముతో చోల్చి చూచినపుడు సాదాగ కనుపట్టినను కాకతీయ శిల్పము కేవల మలంకార రహితము కాదని తెలియ గలదు. ఇచ్చటి కాకతీయ శిల్ప మునకూ తరిమైన పట్టి నునుపెక్కించిన కొమ్మువలె తళ తళ మెరయు స్తంభములందు సొంపయిన నానావిధవాట్ల్య భంగిమలను విదితపరచు నాసికా విగ్రహములు (చిత్రము. 110-9) కలవు. అవి కురువట్టి రాకుక్య దేవాలయమం దును, బేలూరు హాశేపిడులలోని హాయిసల దేవాలయ

ములందును కానవచ్చు ఇట్టి నాసికా విగ్రహములను స్మరణకు తెచ్చుచుండును. హాయిసల ప్రాంతములోని నాసికా ప్రతిమల వలె ఈ నాసికా ప్రతిమలు ప్రాస్థ ఘోలములుగాక ఒక్కొక్క నిడుదలుగ నున్నవి; వాని యంతటి అమితాలంకార భరితములు కావు. ఓరుగంటిలో లభ్యమై ప్రకృతము ధిల్లి వస్తు ప్రదర్శనశాలయం దు భద్రవరువలిది యుండు ద్వారబంధము మీది సొంపయిన పెద్ద అడ్డుపట్టె (లింబెల్) యొకటి కాకతీయ శిల్పకళ కాదర్శక మయిన యుదాహరణము. ఇందలి మకరతోరణపు చెక్కడపు పని గతిలికిగా నంకులముగా నున్నది.



చిత్రము, 110-9.

ఇందు ఇతర ప్రతిమలమాట స్తంభవాసికమీద నర్తకి, కాకతీయ శిల్పరేఖాచిత్రము, పాలంపేట. యొకడ నశేకప్రతిమ మాత్రము మిక్కిలి హృదయ రంజకముగా నున్నది. ఓరుగంటిలోనే దొరకిన వాడెమైన చెక్కడపు పనిగల ఇతర ద్వారబంధములు పనితనమున నిట్టివేయగు బరోదాలోని దఖోయి యను ప్రదేశమందలి మధ్య యుగమునకు చెందిన ద్వారబంధములను స్మరణకు తెచ్చుచున్నవి. ఓరుగంటినుండి కొనిపోయి హైదరాబాదు ప్రదర్శనశాలలో ప్రతిష్ఠించిన మండపము కప్పయొక్క లో కాగము ఇట్టి శిల్పరీతికి రమణీయోదాహరణము. ఓరుగంటిలో నున్నట్లే పాలంపేటలోను, హనుమకొండ లోను కాకతీయులనాటి దేవాలయములు కలవు. వీని

యందును కనులకు విందొసరించు చాకుక్యతైలి శిల్పము కలదు. తెలంగాణాలోని పిల్లలమర్రి, నాగులపాడు మొదలైన స్థలములలోను, పలనాడులోని మాచెర్ల, గురజాల మొదలైన చోట్లను కాకతీయ శిల్పము లింకను పరిశోధించ వలసినవి ఉన్నవి. కాకతీయ యుగమునకు చెందిన కొన్ని దేవాలయములు హాయిసల దేవాలయము లందు ఉన్నతములును, విస్తారము చెక్కడపు పని గలిగినవి యునగు నధిష్ఠానము(స్టివ్)లు గలిగి యున్నవి. అంతేకాక, వానితోపాటు చెక్కడపు పని గల శిలాజీవనికలును, పటల

ములును కలిగి భజారాహో పద్దనున్న మహాదేవుని ఆలయమునందును, ఆచుట్టు పట్టులను గల ఇతర దేవాలయములందును నున్న అట్టివానివే స్మరణకు తెచ్చుచుండును. కర్నూలు జిల్లాలోని త్రిపురాంతకమున కొండమీద కాకతీయుల నాటి చక్కని చెక్కడముల తోడి శివాలయ మొకటి కలదు. కొండక్రింద దుర్గ దేవాలయము నమీపమున నున్న వీరశిలల సముదాయమునందు చెక్కడపు పని విస్తారముగ కలదు. వానిలో కొన్నిటియందు శివకళ యుట్టివడుచున్నది. త్రిపురాంతకము కొండమీది దేవాలయమునుండి తెచ్చి మద్రాసు వస్తు ప్రదర్శనశాలలో భద్రవరువలిదిన కాలలో

సున్నితమైన పనితనముగల మహాహిసురమర్దని రూపముననున్న దుర్గావిగ్రహము కాకతీయ శిల్పమునకు మకుటాయ మానమైనది.

శిల్పకళలో తరువాతిదశ రెడ్డిరాజులనాటిది. అప్పటి శిల్పులు కాకతీయ సంప్రదాయములనే పాటించుచు వచ్చుటచేత వీరి శిల్ప రచనలకును, కాకతీయ శిల్పములకును విశేష మెన్నదగిన వ్యత్యాసము కానరాదు. పలనాడులోను, గుంటూరు చుట్టుపట్లను పదునాల్గవశతాబ్ది నాటి దేవాలయము లీ దశకు చెందిన శిల్పములను ప్రదర్శించునవి కలవు. కర్నూలు జిల్లాలోని శ్రీకైం

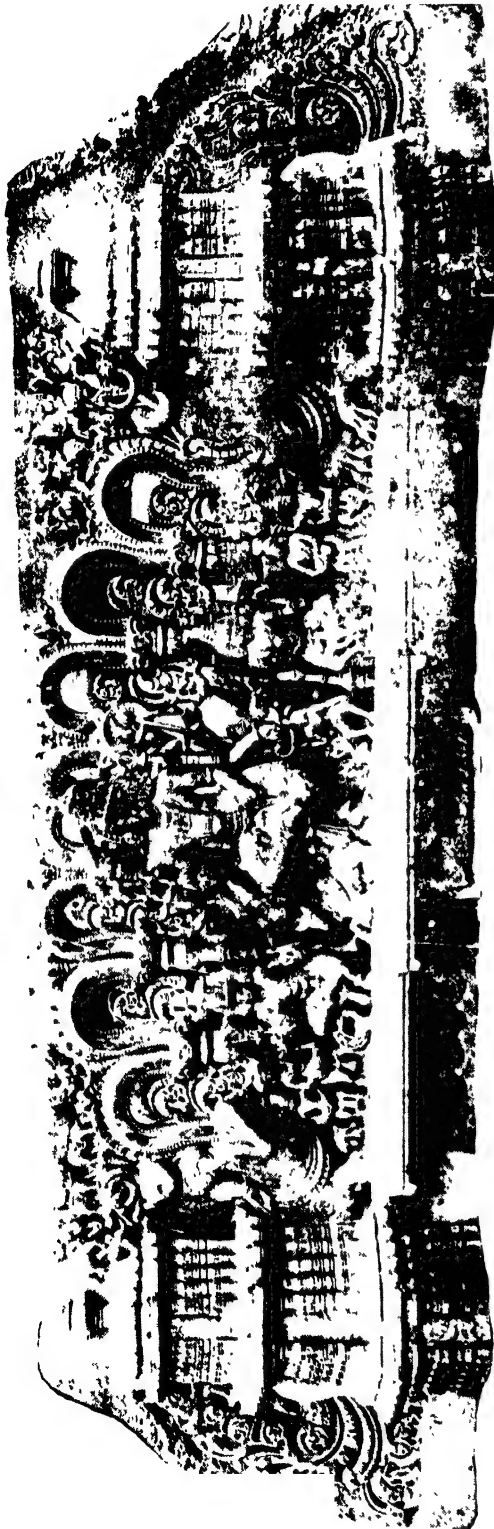

చిత్రము 1.

శివుని ప్రాంక్షకమైన ద్వారాణధరు రాజకవి, ఓరుగల్లు

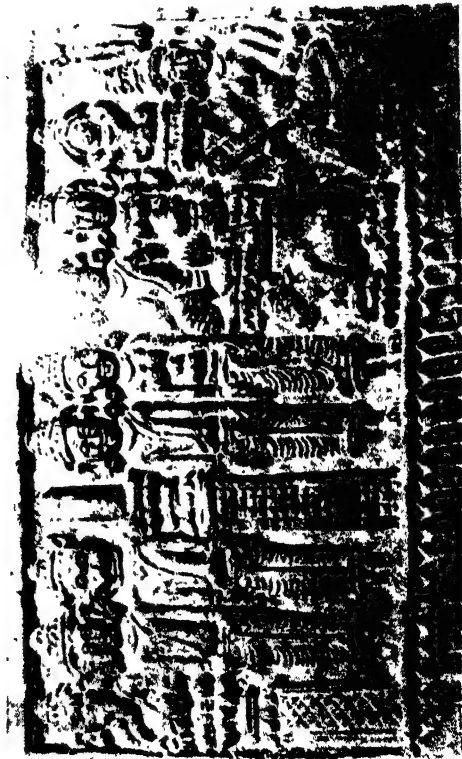

చిత్రము 2

శివుని ఫలకము, పెద్దముడియము

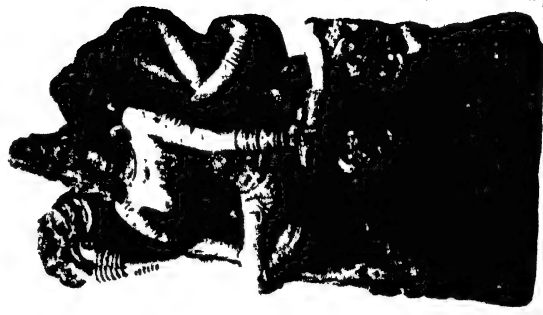

చిత్రము 8.

మహిషాసుర మర్ధిని, త్రిపురాంకకము



చిత్రము 4

నరసింహమూర్తి, హంపి

అంధ్ర శిల్ప కళా పరిణామము

శిల్ప ఫలకములు గలవు. ఇచ్చట ఏకాండపు రాతిలో ములిచిన పెద్దవంది అట్టి శిల్పములలో చాల ముఖ్యమైనది. అందమైన రాయవేలూరు కోటలో మంచి పనితనపు దేవాలయ మొకటి యున్నది. అది - ముఖ్యముగా అందలి కళ్యాణ మండపము - శిల్ప సంవత్సమృద్ధమై విజయనగర శిల్ప కళాపార సంగ్రహమన నొప్పి యున్నది. గంతులు వేయుచుండు సింహముల వలెను, గుర్రములవలెను నిర్మింపబడిన సుందర మండప స్తంభములును, జీవకళ యుట్టివడు వట్టు మంటపోవరిభాగమున చెక్కబడి యుండు కోతులును, పావురములును, లోహముతో చేయబడినవానివలె ధారాళముగా ఊగివలాడుచున్న రాతి గొలుసులును నిక్కముగ విజయనగర శిల్పమునకు అమోఘమైన యుదాహరణములు. ఈ వేలూరికి నమీవమున నున్న విరంచిపురము నందలి మార్గసహాయేశ్వర దేవాలయము వర్ణ విధముల దీనిని పోలివదియే. ఇంకను తిరువణ్ణామలై, చిదంబరము, కాంచీపురము మొదలయిన ఇతర ప్రదేశములలో విజయనగర చక్రవర్తులు చక్కని శిల్పముతోడి గోపురములను, మండపములను మారాఢ్య నిర్మించి యున్నారు. ప్రాయశః దక్షిణదేశమందంతటను విజయనగర శిల్పాలంకృతము కాని ప్రాచీన దేవాలయములు లేవు.

పెక్కు విజయనగర శిల్పములలో రాజులు, రాణులు, పామంతులు, రాజకుమారులు మొదలయిన చాతల

విగ్రహములు కలవు. మధుర, తంజావూరులవంటి ప్రదేశములలో విజయనగర పాలకులకు రాజకీయముగ ఉత్తరాధికారులైన నాయక రాజులు ఈ సంప్రదాయమునే అనుసరించిరి. తిరుమల నాయకుని యొక్కయు, అతని రాణులయొక్కయు ప్రతికృతులు మిక్కిలి మనోహరములైన గండరువులు. ఈ యర్వాచీన శిల్ప వికసనమును చక్కగా గ్రహింపవలెనన్న తత్పూర్వకాలము నందలివగు తిరువతి కొండమీది వేంకటేశ్వర దేవాలయ ముఖమంటపమున నెలకొలువబడి పేరులతోనున్న శ్రీకృష్ణదేవరాయలయొక్కయు, వారి రాణుల యొక్కయు, వేంకటపతి రాయలయొక్కయు కంచు పోతవిగ్రహములను పరిశీలించవలసియుండును. ఈ విగ్రహములు తమ నాడెములమీద వేంకటేశ్వర ప్రతిమను ముద్రించి, తమ నాటి చారుశిల్ప వైభవమును కొంచెమైనను మనకు నేడు చూపునట్టి దేవాలయ ధ్వజస్తంభమును వరాహ లాంఛనముతో నిర్మించి, ఏభగవంతుని శాము యావజ్జీవము సేవించిరో ఆ యేడు కొండలవానికి భక్తి పూర్వకముగా నకుప్పరించుచున్నట్లున్నవి. అంధ్ర దేశమందలి శిల్పకళా పరిణామముండు కడవటిదక విజయనగర రాజులది. వారి తర్వాత కళలో ఓడదక ప్రారంభమైనది.

ఆధునికుల కళ చేతగాని పనియై పూర్వం పనికి దిగదుడుపుగా మన్నది. సి. శి.

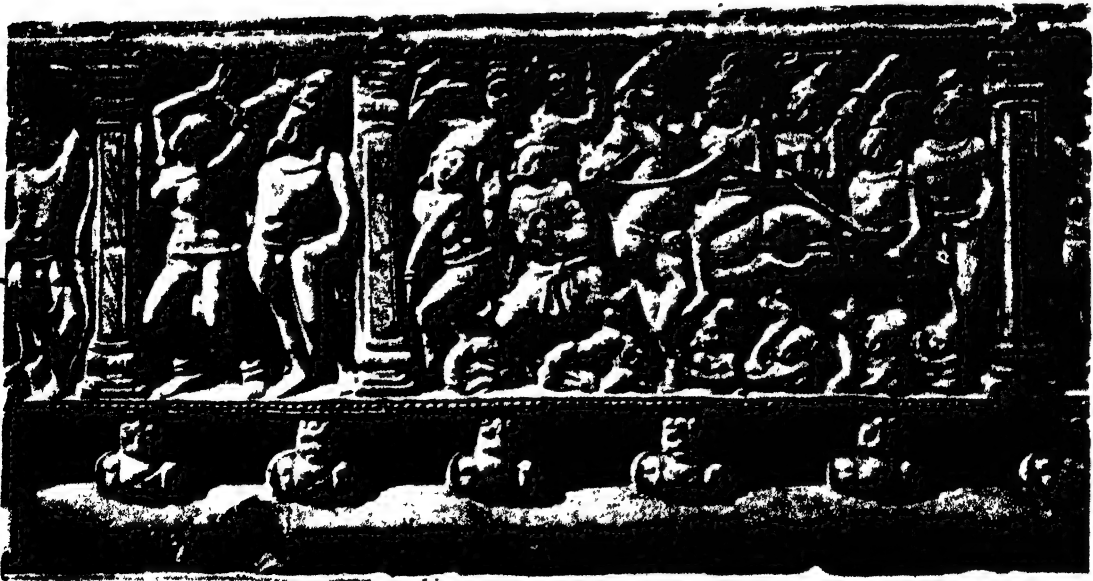

చిత్రము 111.

బుద్ధుని మనోభివృద్ధిమణిము, వాగాద్దుకునికొండ

ఆంధ్ర చిత్రకళ

ఆంధ్ర చిత్రకళ అనిన కళాభిజ్ఞునకు ఎంత యానం దమో చరిత్రకారునకు అంత నిర్వేదము. సృష్ట్యాదినుండి కాలక్రమముగా వేటవరకు అది పొందుచు వచ్చిన పరిణామమును వర్ణింప బూనుకొన్న ఐతిహాసికునికి ఎదురయ్యెడి వన్నియు కష్టములే. దాని నిర్వచనమే ఒక సమస్య.

చిత్రలేఖన చరిత్రకు గల ఆధారములు మూడు: వ్యక్తి, స్థలము, కాలము. ఈ మూడింటిలో నే యొకదాని వైవము పురస్కరించుకొని ఆంధ్ర చిత్రకళ యొక్క ప్రకృతిని, స్వరూపమును నిర్ణయింప తలపెట్టవచ్చును. ఒకటి - వ్యక్తి పరముగా చూచిన ఆంధ్ర చరిత్రకారు లందరు సృజించిన చిత్ర సముదాయ మంతయు కలిసి 'ఆంధ్ర చిత్ర కళ' అని మన మూహింపవచ్చును; రెండు - స్థల పరముగా చూచిన, దానిని ఆంధ్రావనిలో ఉత్పన్నమైన చిత్రకళాక్రియ యని నిర్వచింప వచ్చును; మూడు - కాలమునే ప్రధానముగా తీసికొనినచో, ఒకానొక గుణ విశిష్టతను - 'ఆంధ్రత్వము'ను - చేకూర్చు ప్రత్యేక లక్షణములుగల చిత్రకళా సంప్రదాయమని దాని కర్ణము చెప్పవచ్చును.

ఇట్లు అన్ని విధముల తృప్తికరముగ తీర్చి దిద్దిన నిర్వచనమునకై అన్వేషించుట విమర్శకున కుత్సాహ బలకమే. కాని అది సాధారణముగా వ్యర్థ ప్రయత్నము. వై సుదాహరించిన ఆధార త్రయమును దృష్టియందుంచుకొని చూచిన యెడల చరిత్రకారుని కృషి కొంతవరకు సులభసాధ్యమై, శిష్ట జవాబుకొనుటకు ఆమోదమును పొందగలచేమో!

ఆంధ్రము కళలకు పుట్టినిల్లనియు, కళా ప్రపంచములో భారతీయ శిల్ప సంపద భ్యాతి గాంచుటకు ముఖ్య కారణము ఆంధ్ర శిల్పులు రచించిన కళారచనలే అనియు నోరు వాచ్యగా పొగడికొనుట మన దేశములో పరిపాటి యైనది. చరిత్ర దృష్టితో సత్యాసత్యము లరయక, ఆంధ్ర కళా వైభవమును పేర్కొనిన వెంటనే అటంటాలోని అవలోకితేశ్వర చిత్రమును, అమరావతిలోని అవరూప శిల్పములను, ఎల్లోరాలోని కైలోసాలయమును, హంపిలోని ఉగ్ర నరసింహ విగ్రహమును, లేపాక్షి బసవయ్యను, నేటి కింకను మిగిలి యున్నట్టి వాస్తు, శిల్ప, చిత్రకళా ఖండము లనేకములను దండకముగా స్తుతించుట సామాన్యమైపోయినది.

కాని యథార్థమునకు ఆంధ్ర శిల్పు లెవరు? వారి యూరు పేరు లెట్టివి? వారేనాటివారు? వారి ప్రతిభ ఎట్టిది? వారి శైలిలోను, పనితనములోను గల విశేషము లెట్టివి? అని ప్రశ్నించుట గాని, ఆ ప్రశ్నలకు సహేతుకముగా సమాధానము లిచ్చుట గాని సామాన్యము కాలేదు; పరిపాటియును కాలేదు. ఈ సందర్భమున పరిశోధన కెంతయో అవకాశమును, ఆవశ్యకమును కూడ కలవు.

అటంటా చిత్రపులను రచించిన కళాకారులు చరిత్ర దృష్టితో చూచిన ఏ జాతివారో నిర్ణయించుటకై మీమాంసలు, సిద్ధాంతములు, పూర్వ పక్షములు ఎన్నియో ఊరగి యున్నవి. వీనియొక్క సారాంశ మేమన, ఈ విషయమున వెట్టి నిశ్చితాభిప్రాయము నేర్పడక పోవుటయే. అటంటా గుహలు చిత్రకళా పేటికలనుట యెంత సత్యమో అవి భారతీయుల సమష్టి శిల్ప సంపద యనుటయు నంత సత్యమే. సాకవాహనులు, వాకాటకులు, బాదామి బాకు కృతులు మొదలైన ప్రాచీన రాజ వంశీయులందరు దానిలో భాగస్వాములే. కేతు ఆంధ్రులు, కన్నడులు, మహారాష్ట్రులు, కొందరు కౌత్తరాహులును ఈ శిల్పలక్ష్మి యంతయు తమ తమ ప్రత్యేక విశ్రాంతిమే యని చేయునట్టి వాదము అసహజము కాదేమో కాని, ఐతిహాసిక దృష్టితో ప్రత్యేక ప్రమాణములచే నిశ్చయించబడిన హక్కు మాత్రము కానేరదు.

ప్రాచీనాంధ్ర చిత్రకళా సౌభాగ్యము కావ్య వస్తువై, కథయై, కలయై పోయినది. అప్పటి ఆంధ్రాలేఖ్యములు భారతీయ చిత్రకళా చరిత్రలో సువర్ణాక్షరములతో వర్ణింపబడి యుండుట నిర్వివాదాంశము. కాని ఈ ముతి సాత్రములైన చిత్రములు ఒకటి రెండు అటంటా గుహలలోను, లేపాక్షి పోంపల్లి కాంచీపురములలోని దేవాలయములలోను శిథిలములుగా, ఛాయలుగా సకృత్తుగా నున్నవనుట మాత్రము విస్మరింపరాదు.

తలపెట్టిన విమర్శ విషయము ఘనమైనది. కాని దాని కారణ భూతమైన తార్కాణము లతి స్వల్పములు. గతించిన స్వర్ణ యుగములలో ఆంధ్రమునం దెల్లడల హృదయంగమములైన చిత్రపులు కొల్లలుగా వెల్లివిరిసి యుండవలయును. కాలగర్భమున వానిలో ననేకము లిసమై పోయినవి. అనాటి చిత్రకళ యే మరుగున పడినది.

అంధ్ర చిత్రకళ

దొరకిన ఆధారములనుబట్టి చూచినచో తెలుగు నాడులో చిత్రకళావ్రవంతి నాటినుండి నేటికరకును నిత్య వ్రవంతియై, నిండుగా నిరంతరాయముగా వ్రవహించిన దని చెప్పట నక్క విరుద్ధము. సాతవాహన, విజయనగర వంశీయుల కాలమున నది వెల్లవయై పొంగి పొరలిన దనుట నిశ్చయము. ఇక్ష్వాకు, విష్ణుకుండి, కాలంకాయన, పూర్వరాకుల్య, కాకతీయ, రెడ్డి రాజుల కాలమునం దది ఎట్లుండెనో వర్ణించుట కష్టము. అదియును గాక, ఈ చిత్ర శేఖన శ్రీయ శ్రీస్తు పూర్వము మూడవ శతాబ్దమునుండి శ్రమముగా దిన దిన ప్రవర్ధమానమై ఈ యాధునిక యుగమున మార్వ ముఖముగా పోయి వరాకాష్ఠమ చేర బోవుచున్నదని చెప్పట నిరాధారమైన వాద మగును. అంతా గుహలతోనే అది లక్ష్యనిర్ది పొంది, ఉచ్చ స్థితికి వచ్చినదేమో. అటు విమ్మట సంభవించిన దంతయు ఓణ రక యగుచేమో యని తలచుటకుమాత్రము అవకాశము, కార్కాణములు కన్పించుచున్నవి. అయినను మన మొకటి జ్ఞప్తియం దుంచుకొనవలయును. మన కిప్పుడు కానరాకపోయినంత మాత్రమున ఆశేఖ్యము లభావము లని యెంచుట తగదు. కానరాకపోవుటయు, లేకపోవు టయు నొక్కటి కాకాలవు.

పూర్వ రాజ్య మవ్రవించుటకును, మాతన రాజ్య ముదయించుటకును మధ్య గల దీర్ఘ వంధ్యుల చిత్రశేఖ నమువల్ల గ్రహణ వమయము లయ్యెను. మరియు విజాతీ యుల దండయాత్రల వలన దక్షిణ భారతీయుల సిరులు తొలగిపోయెను. కళాక్షేత్రములు వాళవము లయ్యెను. ఆయా కాలములకు చెందిన నిదర్శనములు లభించకపోవుట చేత చిత్రశేఖనశ్రీయ జరగుచుండెనా లేదా యనుట విచారణీయ మయినది. కావున దానిని గూర్చి నిశ్చికాభి ప్రాయ మిచ్చుట నమంజనము కాదు. శ్రీస్తు శకము మూడవ శతాబ్దాంతము, నాలుగవ శతాబ్దపు మొదటి భాగము, షడునాకండవ శతాబ్దపు కడవటి పాదము, పదునెనిమిదవ శతాబ్దపు రెండవ భాగమును అంధ్రమున చిత్రశేఖన చరిత్రలో అంధకార యుగములేమో యని తోచుచున్నది.

దేవభవన వాస్తువు ప్రధానమైనదిగాను, దానికి శిల్ప చిత్రశేఖనము లాంగికములుగాను పరిగణించుట ప్రాచీన భారతీయ శిల్పమాత్రములలో నొకటి యనవచ్చును. కమక దేవళములకు చిత్రము లలంకార ప్రాయము లయ్యెను. ప్రాచీన భారతమున లలిహాసికునకు ప్రథమమువ గోచర ములైనవి ణిత్తిచిత్రములు. పీనిలో చాల వరకు మక ప్రేరికములు; వాని యందలి వస్తువు ఆధ్యాత్మికము; వాని

వ్రయోజనము దైవారాధనచే. మరికొన్ని సామాజిక చిత్రములు; వాని యందలి వస్తువు లవికము; వ్రయోజనము జని వినోదమే. ఏది యెట్లున్నను, ఈ చిత్రావళి రచనా వర్ధతిలోని ప్రధాన లక్షణ మలంకారము. అది యన్నియు రంగుల రంగవల్లలే యని మాత్యముగా తేల్చ వచ్చును. రాను రాను వాస్తువు నుండి శిల్ప, చిత్రశేఖన ములు విడివడి స్వాతంత్ర్యమును, వ్యక్తిత్వమును గడించి నవి. ఆశేఖ్యములు దారు ఫలకముల మీదను, కాగితముల మీదను, కాన్యాసుల మీదను వ్రాయబడుచు వచ్చెను. వానియందలి వస్తువు అంతకంతకు లహికమును, సామాజికమును అయినది. ఈ మార్పులు మధ్యయుగముల నుండి సంభవించినట్లు కానవచ్చు చున్నవి.

వై సురాహారించిన సూత్రమును, పరిణామమును తెలుగునాడులోని చిత్రశేఖనము వల్ల సంపూర్ణముగ వర్తించును.

అంధ్ర శిల్పమున మరొక్క విశేషము కానవచ్చును. శిల్పదృష్టితో కళాకారుడు పోయిన మార్గము మధ్య మార్గము. అతడు సర్వత్ర 'అతి' వర్ణించిన వాడు. తత్పలి తముగా అతని కళా సృష్టిలో నొకానొక నమరనభావము చూచరులకు విన్నవమగును. అనహన మెరుగని అతని ప్రకృతియే దీనికి మొదటి కారణము. పారశీక, గాంధార, మధుర, పాంచి, పాటలి, కాంగ్రా, మొగలాయి, వంగ, పాశ్చాత్య సంప్రచాయముల యందలి సుగుణములను అతడు పుడికి పుచ్చుకొని యున్నాడు. రెండవ కారణము భరతవర్షమున భూగోళకాస్త్ర దృష్ట్యా అంధ్ర తూక్ర మిందినది మధ్యస్థానము. కల్యాణి, ప్రతిస్థానపురము, ధరణికోట, వేంగి, ఏకశిలానగరాది కేంద్రముల చ్వారా ఉత్తరదక్షిణముల నుండియు, భరుకచ్చ, పోపార, మచిలీ పట్టణాది కరవట్టణము(లేవు)ల చ్వారా వికేళముల నుండియు వర్తకపు రహాచారులతోపాటు విజ్ఞాన మార్గము లును వడినవి. అంధ్ర సంస్కృతి ఇచ్చి పుచ్చుకొనుటలో గడి తేరినది. మూడవ కారణము చరిత్ర. తెలుగు గడ్డతో వివిధ జాతులు, వివిధ వాగరికతలు ఒరసికొని, కలసి మెలసి పోయినవి. మొదట శక, యవన, పన్నావులు, విమ్మట అరబ్బీ, పారశీ, అస్సాను, మొగలాయిలు, కుడకు యూరోపీయనులు వచ్చిరి. వారితోపాటు వారి భాషలు, వాఙ్మయములు, కళలును ఇచ్చటికి వలస వచ్చినవి. అది యన్నియు మథనము కాగా సుత్యుత్తియైన అమృత పారమే అంధ్ర సంస్కృతి.

ఇచ్చట మరొక మాత్యవిషయమును విశదీకరింప వలసి యున్నది. చిత్రశేఖన దృష్టిలో 'భారతీయ సంప్రచాయ

కైలి సాదృశ్యములు

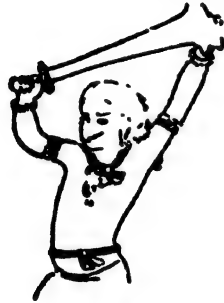

అమరావతి

అలంకారము

అమరావతి

అలంకారము

ఆంధ్ర చిత్రకళ

ముందిన నుండవచ్చును కాని 'ఆంధ్ర సంప్రదాయ' మున్నూరా అని కొందరు విమర్శకుల సంభయము; లే దనియే వారి కాత్పర్యము. కాని శిల్పచరిత్రలో పూర్వము 'అమరావతి', 'వల్లవ', 'చోళ', 'చోళాయి నల', 'విజయనగర' ఇత్యాది సంప్రదాయము లున్నట్లు ంతిహాసికు లుచాహరించు చున్నారు. వీని కన్నిటికిని విన్నపిహిత సంబంధ మధికము. అయినను వేర్వేరుగా వీనిని గుర్తించుట కనువగు కాల, స్థానిక సందర్భ రచనా ప్రభావములచే కల్గిన లక్షణ విశేషము లున్నవి. అమరావతి, శ్రీవర్యతము (నాగార్జునునికొండ) లందలి కళాకృషి 'ఆంధ్ర సంప్రదాయము'నకు సరియైన మచ్చు తువక యని గుర్తించ వచ్చును. ఈ పరమావధిని చేరుటకే పెక్కుండు ఆంధ్ర శిల్ప లున్నట్లులై యున్నా రనియు గ్రహించవచ్చును.

భారత దేశమున శౌద్ధ మనకరించుటయు, చిత్ర శిల్పన మారంభ మగుటయు నేకకాలమందు సంభవించె వనుట సరికాదు. కాని, ఆంధ్రము వల్ల ఇది సంభవమని యూహించుట కవకాళ మున్నది. సాతవాహనుల యాద రణ ఫలితముగ శౌద్ధము తెలుగుదేశమున వ్యాపించెను. అత్యుత్తమింది శౌద్ధమును, ఆంధ్ర శిల్పమును ఒండొంటితో పెళ్ళవేసికొని రోయినవి. ఇప్పటికిని ఆంధ్రాలేఖ్యములలో మృతుముగావో, ఛాయగావో శౌద్ధ సంప్రదాయము మృరించుచునే యున్నది.

మనకు తెలియజచ్చిన ప్రాచీన వర్ణ చిత్రములలో అజంటాలోని 9, 10 సంఖ్యల గుహలలోనివి మొట్టమొదట ప్రాసినవి. పదవ సంఖ్యగుహ క్రీ. పూ. రెండవ శతాబ్దము నాటిదని అందు కానవచ్చు రెండు బ్రాహ్మీ కాసనముల తిపి నాఛార పరచుకొని ఆచార్యుడు ల్యూడర్స్ అభి ప్రాయ పడుచున్నాడు. ఈ గుహలలోని యాలేఖ్యములను ప్రాసిన శిల్పాలు సిద్ధహస్తులు. ఆ యాలేఖ్యములందు కాన వచ్చు కళానైపుణ్య మప్పటి కళాభివృద్ధికి నిదర్శనము. కనుక భారతీయు లప్పటికి కొన్ని శతాబ్దములకు ముందు మందియు కళాకృషిని నెరపుచుండుట తాస్తవమే.

క్రీ. శ. 1808 ప్రాంతమున 'భారతీయ శౌద్ధ చరిత్ర'ను ప్రాసిన తారానాథుడు పూర్వకాలమున పారంపర్యముగ చిత్రశిల్పన క్రియ కొనసాగె ననియు, కళా సంప్రదాయము తక్కువర్ణ మున్నదాని కనుబంధముగ వచ్చుచుండె ననియు తెలిపియున్నాడు. కాని క్రీ. శ. 8 వ శతాబ్ద మున చిత్రకళ ఓండకలో ముండెనని మాచించియున్నాడు.

వేర్వేరు కాలములందు, వేర్వేరు ప్రదేశములందు వర్ణిత చిత్రకారులు ఒకరి కళాసూత్రములను, మరొ

ములను, మేలకువలను, రతనా వర్ణకులను, వర్ణములను ఇం కొక రమకరించుచుండిరి. కనుకనే విల్కిన్సన్ పండితు డన్నట్లు బాఫ్, అజంటా, సత్తన్నచాళో, సిగిరియా గుహలలోని చిత్రములలో పరస్పరము విన్నపిహిత బాంధ వ్యము గోచరించును. వానిలో నే రెండైనను కవలు కాకపోయినను ఏక సంప్రదాయ జనితముల ట్లగువడును.

మరి రెండు విశేషముల నిచట గమనించుట అవసరము. తారానాథుడు చెప్పినట్లు పూర్వమున ఒక్క శిల్పియే విగ్రహకారుడును, చిత్రకారుడును అయి యుండుట సర్వ సారారణమై యుండెను. తన్మూలమున ఈ కళలు రెండింటి మధ్యను పరస్పర సంపర్కమును, సామరవ్య మును ఏర్పడు చుండెడివి. కావున లభించిన శిల్ప, శిథిల ములనుబట్టి ఆనాటి వర్ణచిత్ర స్వరూపములను కొంతవరకు మాహించవచ్చును. మరియును విల్కిన్సన్ విమర్శకుడు నిరూపించినట్లు గోడలపై వ్రాసిన అప్పటి బొమ్మను ఫలక ముల మీదగాని, గ్రంథములలో గాని వ్రాసిన బొమ్మతో రోల్పి చూచిన యెడల నొకదాని ప్రభావము రెండవ దానిపై ముడినట్లు తెలియవచ్చు చున్నది. ఆంధ్రభిత్తి చిత్రములు విస్తారముగ లభించక రోవుట యొక తీరనికొర తయే యగును. అయినను పై మఛాహరించిన విశేషము లను గ్రహించిన యెడల చిత్రశిల్పన స్వరూపమునుగూర్చిన చరిత్రకారుని కృషి కొంతవరకు సఫలము కాగలదు.

అజంటా గుహల రాజబోషకులు సాతవాహనులు, వాకాటకులు, తాదామి చాళుక్యులును. వానిలో శౌద్ధ, వైదిక, తైనమక ప్రభావములు ప్రతిబింబించి యున్నవి. కనుక నిచటి శిల్పసంపదలో కొంత వైవిధ్య మును, విభిన్నతయు తప్పని సరియైనది. పై గా వీనిలోని వర్ణచిత్రముల కళానైపుణ్య మొకచే స్థాయికి చెందినది కాదు; భిన్నదశలు రొడకట్టుచున్నవి. కాని సుమారు తొమ్మిది వందల యెండ్ల కాలములో జరగిన ఈ కళా కృషిలో కొంత క్రమాభివృద్ధియును, ఆదిమంది వరుసగ అంతిమ చిత్రముల వరకు రచనా సాంకేతి కాత్మకమగు సంబంధమును సున్న ట్లగువడును. షడవ సంఖ్య గుహలోని 'బోధి వృక్షపూజ' చిత్రమును, మొదటి సంఖ్య గుహ లోని 'బోధివృక్ష పద్మపాణి' చిత్రమును జాగ్రతగ పరి శీలించిన నీ విషయము స్పష్టము కాగలదు. ఇందు మొద టిది భారతీయ చిత్రకళలో వేగుచుక్కవంటిదయిన యెడల రెండవది అసియాఖండపు చిత్రసముదాయ మంక టికిని మకుటప్రాయ మనవచ్చును.

పదవ సంఖ్య గుహ అత్యంత ప్రాచీనమైనది. ఇది ఆంధ్ర సాతవాహన కాలంలో నొకరిచేత నిర్మితమైన దగుట

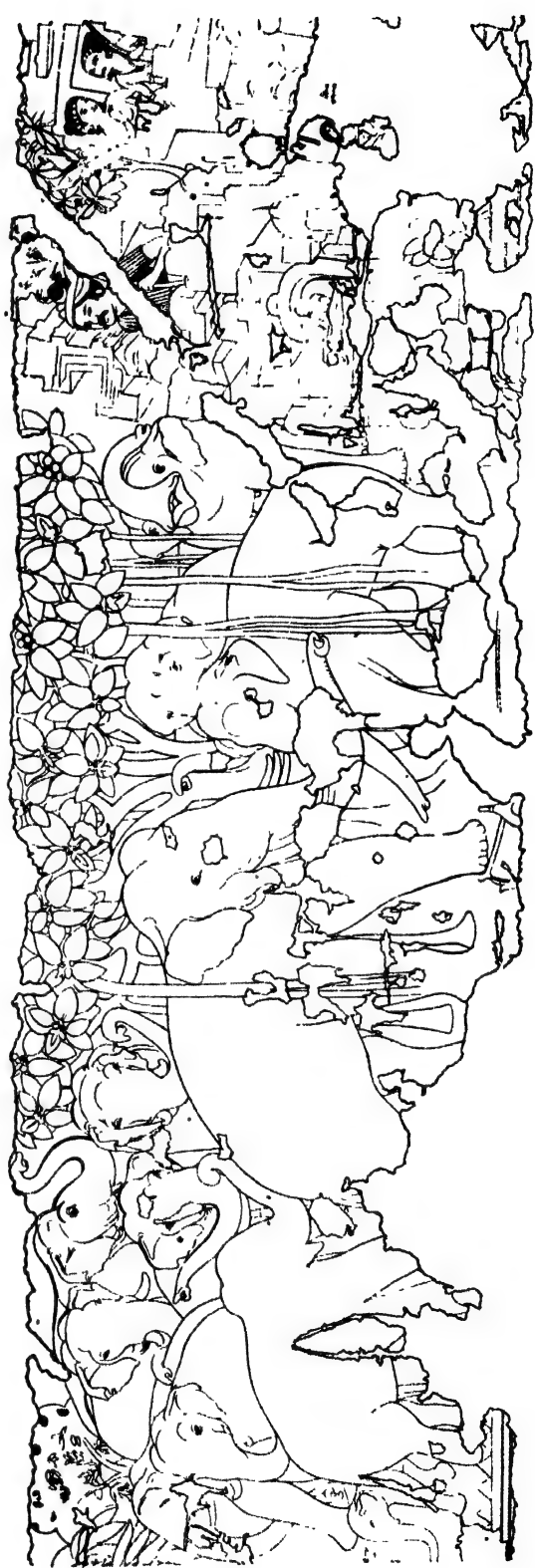
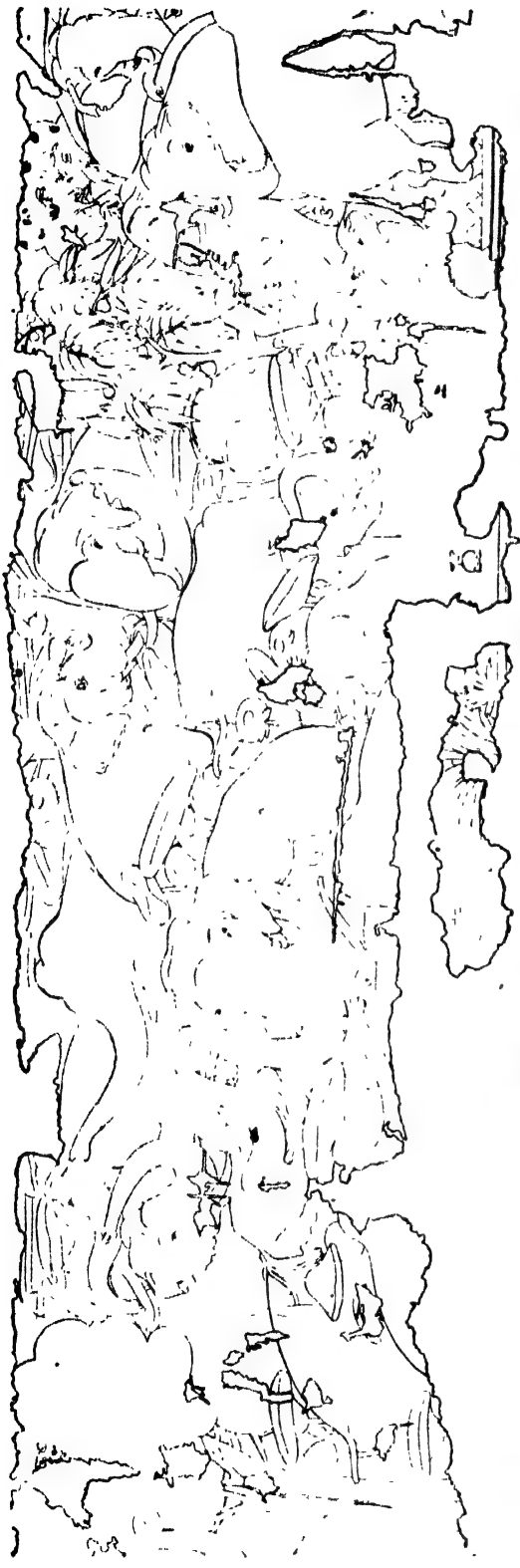

'శుద్ధత' జాతకము, అజంతా, పదక గుహ, మృగయులు 'శుద్ధత'ని (బోధివృక్షుని), అతని యూధమును పోలిచూచుట.

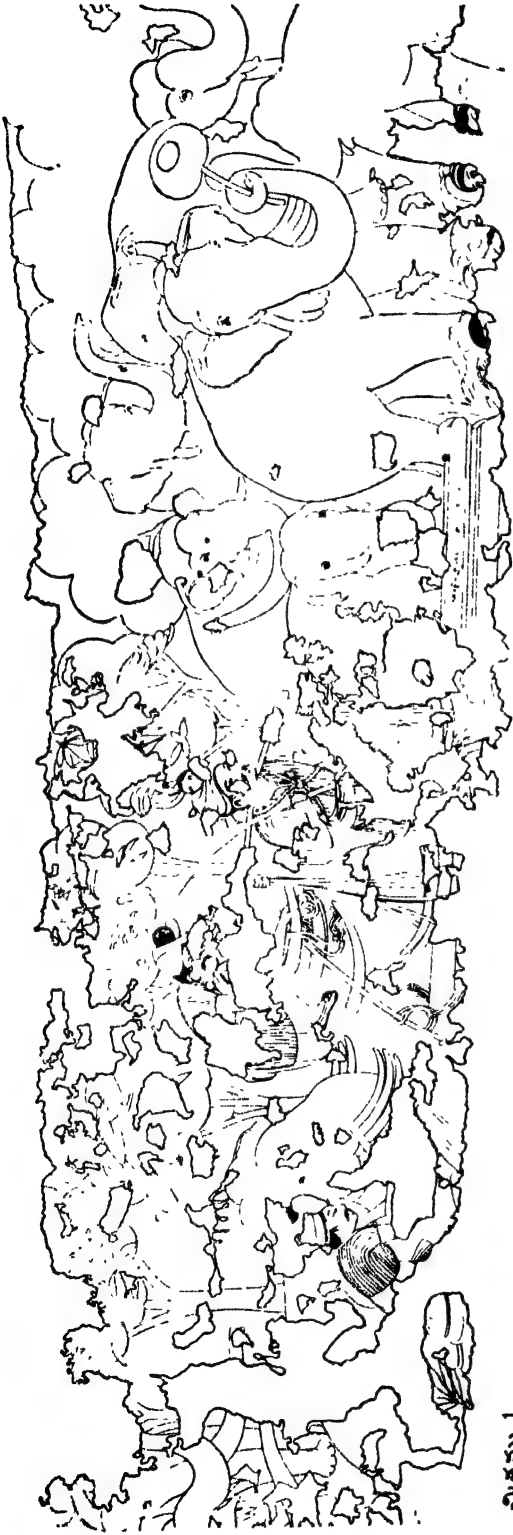

చిత్రము 1.



చిత్రము 2.

నిక్కయమీని ముకుళ చంద్రదేవుని యభిప్రాయము. దీనిని బలవరచు నొక యంశమును విమర్శకుడు వెంకటాచలము ప్రతిపాదించి యున్నాడు. క్రీస్తు పూర్వము మొదటి మూడు శతాబ్దములలో దక్షిణాపథముపై ఆంధ్రులు పాత్రాశ్యాధిపత్యమును వహించి యుండుటచేతను, అంతటా గుహలోని ఒకదానియందు గౌతమీపుత్ర చక్రవర్తి నామము చెక్కబడి యుండుటచేతను ఇచటి కుద్యవర్ణ చిత్రములను వ్రాయుటకు నియోగింప బడిన శిల్పులు ఆంధ్రులే యగుదురు.

కొమ్మిడి, పది సంఖ్యల గుహలోని ఎడమ ప్రక్క గోడలపై వ్రాయబడియున్న చిత్రములు క్రీ. పూ. చివరి రెండు శతాబ్దములకు చెందినవని చెప్పుదురు. భారతీయ వర్ణ చిత్రము లన్నిటిలోను ఇవి బహు పురాతనములైనను వీటిలో ప్రకటితమైన శిల్పము పరిణత స్థితిలో నుండుట ఆశ్చర్యకరము. పదవ గుహలోని చిత్రమునందలి వస్తు వొక బౌద్ధ గాథ: ఎడమ ప్రక్కన ఒకానొక రాజు సవరివారుడై బోధివృక్షమును పూజించుచున్నాడు; కుడి ప్రక్కన పదువైదుగురు జనముతోకూడిన ఒకనాట్య మేళ మున్నది. ఇవాపరములు రెండును ఇట ప్రదర్శితములైనవి. ఆవేశమును, సాధుత్వమును ఒకే సమయ మున వ్యక్తపరచుచు ఈ యాంధ్ర చిత్రకారు డద్భుతమగు వైపుణ్యమును చూపియున్నాడు.

ఈ గుహలోనే కుడివైపు గోడమీద వద్దంశ (చర్డంక) జాతకము చిత్రింపబడి యున్నది. ఇది క్రీ. శ. రెండవ శతాబ్దమునకు చెందినదని కళావిదుల యభిప్రాయము.

ఇదియును ఆంధ్ర శిల్పులు వ్రాసినదే యనుటకు బల మగు నిదర్శనము లున్నవి. ఒకటి - 'బోధివృక్షపూజ' లోను, 'వద్దంక జాతకము'లోను దర్శితమైనది హీనయాన బౌద్ధమే; రెండు - ఈ చిత్రములలోని వ్యక్తులు శక, ద్రావిడ ముఖాకృతులు, వైఖరులు కలవారు. మూడు ఆంధ్ర శిల్పులు క్రీస్తు పూర్వమునను, క్రీస్తుశకము రెండవ శతాబ్దములోను కూడ వాడిన వర్ణము లొకటే - హరి కాళము, మంజీష్ఠము, నీలిమ, హరిద్రము, సున్నపు తెలుపు, లక్కరంగు, దీపపు మసి.

ఈ నాలుగు వందల ఏండ్లలో ఆంధ్ర చిత్రకారులు కన బరచిన మానసిక సాంకేతికాభ్యుదయ మెట్టిది? పదవ సంఖ్య గుహలోని ఎడమ, కుడి గోడలమీది బొమ్మల కొండొంటితో పోల్చి చూచిన ప్రకృతి పరిశీలన మందును, పశుపజ్జాది చిత్ర రచన యందును, భావప్రకటనము వందును - ముఖ్యముగ శక్తి కరుణాది రసావిష్కరణము వందును, వాగరిక ముద్రగల భూషణములతో గై సేయుట

యందును క్రీస్తు శకము రెండవ శతాబ్దము నాటికి ఆంధ్ర చిత్రరచనా వైపుణ్యము మిమ్ముముట్టినని చెప్పక తప్పదు.

ఆంధ్ర చిత్రకారు డర్యాచీన దక్షిణ భారతీయ చిత్రకారు లందరకును మార్గదర్శి. వా రందరును అతడు పెట్టిన యొరవడినే యనుసరించి దేశ కాల పరిస్థితులవలన సంప్రాప్తమగు మార్పులను తమ వద్దతిలో నిముడ్చు కొనుచు పోయిరి. భారతీయ చిత్ర కళకు రేఖ ప్రాణము. వద్దంక జాతక చిత్రములో ఏనుగుల గుంపును వ్రాసిన శిల్పి యొక్క రేఖా రచనా వైపుణ్యము తేటతెల్లమే కదా!

భారతీయ శిల్పమునకు చైతన్యము ప్రధానము; స్తోత్ర జగత్తునకు దానిలో కాపు లేదు. పైని చెప్పిన జాతక చిత్రములో ఆరు దంశముల యేనుగును చూచి మూర్ఖపోయిన రాకుమారి దృశ్యము ఒక రూపకమే అనవచ్చును. ఉచ్చస్థితిలో నున్నప్పటి భారతీయ శిల్పములో సహజత్వము ప్రస్ఫుటముగ కానవచ్చు సుగుణ సంపద. ప్రాచీణాంధ్రు డెన్నడును అసహజములు, నిర్జీవములునగు చిత్రములను వ్రాయలేదు. సౌకుమార్యము శిల్ప ప్రాళవ మున కొక గుర్తు. అజంటాయందలి స్త్రీమూర్తులు పెక్కులు ఈ విషయమున మేలుబంతు లనవచ్చును. చైతన్యము, సహజత్వము, సౌకుమార్యము అను లక్షణ శ్రయ మధికముగ కానవచ్చుటచేతనే కాటోలు, పెద్దూపన్ అను కళా విమర్శకుడు అమరావతీ స్తూపమందలి చెక్కడ ములు భారతీయ శిల్పమునకు పరమావధి అని వచించెను.

వాస్తవముగ అజంటా శిల్పము — కవీనము రాది యందలి ప్రథమార్థ భాగము — ఆంధ్ర శిల్పమని యాజ్ఞాపి మవోశయని సిద్ధాంతము. వద్దంక జాతక చిత్రమందలి శిల్పమునకును, అమరావతీ శిల్పమునకును సాదృశ్యము అద్భుతముగ ఉన్నట్లు ఆయన నిరూపించినాడు. ఇవి రెండును ఒకటే కాలమునకు చెందినవి కదా! దీని సంతయు బట్టి చూడ మనకు ఒక సారాంశము తేలు చున్నది. క్రీ. పూ. మొదటి రెండు శతాబ్దములనాటి, కొంఠాన, కార్ల మున్నగు స్థలము లందలి చైత్రముల లోని వాస్తు, శిల్పము లెట్లు దిన దిన ప్రవర్ధమానములై మూడు నాలుగు వందల యేండ్లలో అమరావతీ స్తూప మున పరిపూర్ణతను పొందినవో అట్లే చిత్రలేఖనమును అభివృద్ధి చెంది యుండవలయును. కాని ఇది వట్టి యూహయే; సిద్ధాంతము కాదు.

అజంటా గుహలో బాదామి చాకుక్క, బాకాట కాది రాజుల ప్రోత్సాహము వల్లను, సితన్నవాళిలో గుహలో వల్లవ ప్రభువుల ఆదరణ మూలమునను, సింహ శములో సింహగిరి పైనను రచింపబడి యుండు కుద్యవర్ణ

చిత్రములలోని శిఖారచన, మూర్తుల భంగిమ, గుంపుల కూర్పు, ముఖ్యముగ ప్రకృతి చిత్రణమును ఆంధ్ర శిల్పముకు తప్పక క్షిప్తికే తెచ్చును. మొదటి సంఖ్య అజంటా గుహలోని 'పారసీక రాజ ఖుస్రా యొక్క రాయకారము' అను చిత్రముపై నను, ఒకటవ రెండవ సంఖ్యల గుహలలోని 'షర్మిష్ఠాణి', 'అవలోకితేశ్వరుడు' చిత్రములపై నను, సిత్తన్న వాకల్లోని 'పద్మముల కొలను' అను చిత్రముపై నను, సింహగిరి ముఖమండలి 'కళ్యాణ మహారాజ రాజుల' చిత్రములపై నను ఆంధ్ర చిత్రకళా ప్రభావముందిన ట్లనిపించును. ఇట్టి భావము కలుగు నవనామే. అనాటి విమర్శకుల రచనలు కాని, ఇతర చారిత్రకాధారములు గాని ఈ విషయమున నిర్ధాంకము చేయుటకు అర్హింపలేదు. అయినను పూర్వ మమూల్యముగ వచ్చు శిల్పారామలను, శిల్ప సూత్రములను కళా కుళలులు పొటించుచు వచ్చుట చేతను, నిర్లక్ష్యములగు శిల్పాలను దేశ దేశముల రాజులు రప్పించి గౌరవించుచు వచ్చుటచేతను పైని చేసిన యాచార్య శేషలము నిరాధారము కాదేమో.

అజంటా, అమరావతిలయందలి ఆంధ్ర శిల్పము యొక్క ప్రభావము నలు దిక్కుల కెట్లు ప్రసరించెనో అట్లే ఉత్తర భారతమునుండియు, విదేశములనుండియు శిల్ప సంప్రదాయ ప్రవంతులు ఆంధ్ర దేశము మీదను ప్రవహించి యుండవచ్చును. పూర్వ కాలమున భారతీయ శిల్ప, చిత్ర కళలపై పారసీక, యవన సంప్రదాయముల ప్రభావము కానవచ్చుచున్నదని విశ్వేంటు స్మిత్తు నిర్ధాంకము చేసియున్నాడు. సుగుణ మెచ్చట నుండినను గ్రహించి స్వీకరించుట పశీవమైన కళకు లక్షణము.

సుమారు క్రీ. శ. 2వ శతాబ్ది ఉత్తరార్ధములో సాతవాహనవంశ మస్తమించిన తరువాత తెలుగు దేశమును పరిపాలించిన రాజులు ఇత్యాకు, బృహత్పలాయన, కాలంకాయన, విష్ణుకుండి, పల్లవ వంశీయులు. ఈ రాజ వంశములలో మొదటి నాలుగు వంశములు అంత మొందునాటికి క్రీ. శ. 7 వ శతాబ్దిపు మొదటిపాద మయ్యెను. పల్లవులు ఏడవ శతాబ్ది ప్రారంభమున కొంకణాలము కృష్ణకు దక్షిణమున నున్న ప్రదేశమును పాలించిరి. ఏడవ తూర్పు చాళుక్యులు, పశ్చిమ చాళుక్యులు, కాకతీయులు తెలుగు దేశమును పాలించిరి. పశ్చిమ చాళుక్యులను ఆంధ్రేశరులని మినవాయించిన యెడల తక్కిన వంశములవారి రాజ్యకాలమున చిత్రకళా పరిస్థితి యెట్లుండెనో స్పష్టముగా వ్రాయుటకు వీలు కాకున్నది. ముఖ్యముగా కాకతీయ ప్రభువులు వికాల సామ్రాజ్యమును వైభవముతో పాలించుచు కళల నత్యాధరముతో పోషించిరి. వారి కాలపు దేవాలయ

వాస్తు విద్య యందలి అసాధారణ ప్రక్షిప్తము తెలుపు నిదర్శనము లనేక మున్నవి. అనా ఠాంధ్ర చిత్రకళ అనా దృశ్యమై యుండునా?

క్రీ. శ. 7 వ శతాబ్దిము నుండి 16 వ శతాబ్దిము వరకును దక్షిణావభమున చిత్రకళా చరిత్రలో అంధకార యుగమని ఒకవృద్ధమకొనుచుండిరి. కాని ఇటీవల సిత్తన్న వాకల్, కాంచీపురము, తిరువాంకుళము, తంజావూరు మొదలైన స్థలములలో కుడ్య వర్ణచిత్రములు వెలువడుట చేత పై అభిప్రాయము పొరపాటనియు, క్రీ. శ. 12 వ శతాబ్దిము వరకు అవిచ్ఛిన్నముగ చిత్రకళా రచన పొగుచునే యుండెననియు కళాచరిత్ర కాదులు స్థిరపరచి యున్నారు. క్రీ. శ. 12, 14 వ శతాబ్దిముల మధ్య ఈ కళ యెట్టి స్థితియందుండెనో తెలియరాకున్నది.

విజయనగర చిత్రకళ శేషలము దేశీయము, స్వచ్ఛము. అచటి కళలో ఉత్తరముననుండి వచ్చిన ముసల్మానుల యొక్కయు, విదేశములనుండి వచ్చిన పాశ్చాత్యుల యొక్కయు సంప్రదాయముల సంవర్కము లవలేక మైసఫు కానరాదు.

తినకంచీలోని వర్ణమానుని గుడియందలి వైవ చిత్రములు రెండవ హరిశారరాయణ కాలమునకును (క్రీ. శ. 1877 - క్రీ. శ. 1404), అనెగొంది ఉచ్చయవృ మకములందలి కొన్ని చిత్రములును, హంపీ వియాపాక్షస్వామి దేవాలయములోని చిత్రములును క్రీ. శ. 15 వ శతాబ్దిమునకును, కాంచీపుర వరదరాజస్వామి దేవకమునందలి క్రీ. శ. 1500 - క్రీ. శ. 1520 నడిమికాలమునకును, శేషాక్షి చిత్రములు సుమారు క్రీ. శ. 1585 నకును, సోంపల్లి లెన్న శివాలయ చిత్రములు క్రీస్తు కళము 16 వ శతాబ్ది మధ్య భాగమునకును చెందియున్నవి.

వీని యన్నింటిలోను అనెగొందిలోని చిత్రములును, వియాపాక్ష, వరదరాజ స్వాముల యాలయములలోని చిత్రములును అత్యుత్తమము లైనవి. ఆ కాలము చిత్ర శిఖనమునకు అభ్యుదయదశ. శేషాక్షి, సోంపల్లిలలోని చిత్రవమురాయము పై వానికీ ప్రావీణ్యమందును, శైలి యందును తీసిపోవుచున్నది. ఈ చిత్రములు చిత్రశిఖన పతనారంభ దశను సూచించును.

కృష్ణదేవరాయల కాలమున (క్రీ. శ. 1500 - క్రీ. శ. 1580) వచ్చియున్న డోమింగో పేయస్ అను పోర్చుగీసు యాత్రికుడు రాయలవారి యొక్కయు, వారి తండ్రి యొక్కయు పురుష పరిమాణము గల శిలావ్రతిమలను చూచియుంటినని వ్రాసియున్నాడు. వారి దేవార్చాయను తెలుపుకొర కనువగు వర్ణములను పై వ్రతిమలకు పూసి

వానికి తీవ్రకళ కల్పించినారట. రెండవ వెంకటపతి రాయల కాలమున (క్రి. శ. 1584 - క్రీ. శ. 1614) అష్టాన చిత్ర కారు లెందరో యుండి రనియు, కాని విదేశీయ తెమాయిట్ శిల్పులకన్న వారు కళా నైపుణ్యములేనివారనియు ఫాదరు హీరాస్ ప్రాయమన్నాడు. విజయనగర రాజుల కాలములో సామాన్యగృహములు పౌరాణిక చిత్రపటములతోను, వేళ్ళలయిండ్లు శృంగార చిత్రములతోను

అలంకరింపబడి యుండుట వర్ష సాధారణమని చరిత్రకారుడు యన్. వెంకట రమణయ్య యభిప్రాయము.

లేపాక్షిలోని బ్రహ్మాండమగు దేవాలయము విజయనగరాధీశుడవ్యుత్తరేవ రాయల సామంతులైన వెనుగొండ విరూపణ్ణ వాయకునిచే నిర్మింపబడినది. ఈ దేవాలయము ఇంచుమించుగా నంతయు చిత్రములతో నింపి వేయబడి యున్నది. కాని ఇవి మొత్తముమీద విమర్శకుడు లాంగ్ హార్ట్స్



చిత్రము 118.

శివుడు, పార్వతి-లేపాక్షి

చిత్రములలో హీనమైనవి, అకర్షణ శక్తిలేనివియును; అయినను అర్థమండవమందు ప్రాసినవి మాత్రము వేర్వరులైన శిల్పుల కృతులే; అందమైనవే. గర్భగుడి లోకప్పుపై వీరకద్రదేవుని ప్రక్కన అంజలి బద్ధుడై నిలిచియున్న విరూపణ్ణుడు కలిపి ప్రాసిన ఒక విశాలమగు వర్ణచిత్రమున్నది. ఇది ధూమ ధూళి ధూసరికమై యున్నది. దీనిని రసాయనముల ప్రక్రియతో కుద్ధముచేసి యుద్ధరించిన యెడల ఆంధ్ర చిత్రకళకు గొప్ప నేపథ్యము యగును.

అర్థ మండవములో చిత్రించిన కానిలో వాగ్గింటిని వర్ణించి తీరవలయును: 1. పరిణయమునకు పూర్వము పార్వతి అలంకరించుకొనుట; 2. శివ పార్వతులు చదరంగమాడుట; 3. రాక్షసునిపై శివుడు కాండవించుట; 4. గణ మొకడు పాత్ర వెత్తిపై నిదికొని రాగా భిక్షాటనమూర్తి భిక్షువై వెడలుట. ఇవి గాక, వతుల యాలేఖ్యములు ప్రత్యేకముగా ప్రశంసార్హములు.

లయ, లావణ్యములను ప్రదర్శించు చైతన్యమును, రసభరితములగు భంగిమములును, విన్యాసములును సుత్రాలములైన చిత్రములకు లక్షణములైన యెడల లేపాక్షి యర్థమండవమండలి చిత్రములు తమ ప్రేక్షిలో గణనీయములే. ఆంధ్ర శిల్పులనాదిమండలియు వన్నని, తిన్నని శేఖలను ప్రాయుట, మూర్తులను కూర్చుట, అకర్షణీయమగు వర్ణములను కలుపుట, ఆకారములను భంగిమములను అందముగా నమర్చుట మున్నగు

మత్తము శిల్ప విశేషములందు ప్రవీణులై యుండిరి. విజయనగర చిత్రకారులును ఈ విషయములందు వెనుకబడి యుండలేదనుటకు లేపాక్షి చిత్రములు నిదర్శనములు.

తంజావూరులో బృహదీశ్వరాలయములో క్రొత్తగా కవబడిన చిత్రములు క్రీ. శ. 1640 - 47 సంవత్సరమున విజయరాఘవ నాయకుని కాలమున ప్రాయబడినవి. దీని క్రింది పౌరలలో చోళయుగమునకు చెందిన చిత్రములును కొన్ని యున్నవి. నాయక రాజుల కాలమునాటి కళనై

ఆంధ్ర చిత్రకళ

విజయనగర చిత్రకళా ప్రభావము ప్రబలముగా నున్న దనుటలో నెట్టి సందియము లేదని చరిత్రకారుడు ఫాదర్ హీరాస్ నమ్మకము. క్రీ. శ. 15 వ శతాబ్దము నుండి పదునేడవ శతాబ్దము వరకు, అచట నచట అల్ప ప్రాచీణ్యముతో నైనను చిత్రలేఖన కర్మ సాగుచునే యుండెనని యూహింపవచ్చును. చోళ, విజయనగర యుగములకు మధ్యగల సంధ్యాసమయమునందు ఆలేఖ్యములు విరివిగా లభింపక పోవుటకు మువల్యానుల దండయాత్రలును, కృత్రిమముగా సంభవించిన వినాశనమును కారణములై యుండవచ్చును.

రెంగల్పట్టు జిల్లా తిరుప్పర్తికుష్టపు జైన దేవాలయములలోను, చిత్తూరు జిల్లా పోంపల్లిలోని చెన్నేశ్వరుని ఆలయములలోను, అనంతపురము జిల్లా రేపాక్షిలోని దేవాలయములలోను, కాంచీపురమండలి వరదరాజస్వామి యాలయములలోను, హంపి ఆనెగొండి దేవళములలోను వైవ, హిందూమత పురాణములయందలి ఘట్టములను నిరూపించు చిత్రము లన్నియు విజయనగర కళకు నిదర్శనములు. క్రీ. శ. 16, 17 శతాబ్దములలో ఆంధ్రుల చిత్రకళ మరల నొక కుక్కపక్ష చంద్రికవలె వృద్ధిచెంది యో ధా య మా న ము గా నుండెను.



చిత్రము 114. రాజసువిదైశివుని తాండవము—రేపాక్షి

క్రీ. శ. 17 వ శతాబ్దములో మరల ఆంధ్ర చిత్రలేఖనములో కృష్ణపక్ష మారంభ మగును. విజయనగర సామ్రాజ్యము ఖలమై పోయిన పిమ్మట చంద్రగిరి ఆస్థానములోని చిత్రకారులు తమిళనాడులోనికి, అహ్మదు నగరము, విజాపురము, గోల్కొండ రాజ్యములలోనికి చెదరి పోయిరి. సామంతులును, జమీన్ దారులును తెలుగు దేశమున చిత్రకళను కొంతవరకు పోషించుచుండిరి.

అప్పటి నుండియు ధానిలో ఒక్క గొప్ప మార్పు సంభవించెను. ఆధ్యాత్మిక చింతయు, మతోత్సాహమును అందుండి తొలగి పోయెను. అది శేవలము లహికమగు విలాసవస్తు వయ్యెను.

గోల్కొండ నవాబులది తెలుగు రాజ్యమే అని మన మొప్పుకొనిన యెడల అచట క్రీ. శ. 16, 17 వ శతాబ్దములలో వెలసిన చిత్రకళను పరిశీలించ వలసి యున్నది. పిమ్మట క్రీ. శ. 1724 నాటి హైదరాబాదు రాజ్యము చాలవరకు తెలుగుదేశము నాక్రమించుకొన్నది. కనుక అచట క్రీ. శ. 18 వ శతాబ్దమున జరిగిన చిత్రలేఖనము కూడ తెలియదగినదే. అహ్మదు నగరము, విజాపురము, గోల్కొండ, హైదరాబాదులు కళాకేంద్రములై వెలసెను. కాని యిచటి కళ యనయు పారశీక, మొగలాయి సంప్రదాయములకు తొత్తిగా తానినయై పోయినది. దక్కను చిత్రకారులలో మీర్ హాషిమ్ అగ్రగణ్యుడు. అతని శిష్యులకు మెచ్చి జహంగీరు, షాజహాను షాదుషాలు అతనిని ఆగ్రాయందలి తమ దర్బారునకు లొనిపోయిరట.

గోల్కొండ సుల్తానులగ అబ్దుల్లా కుత్బుషాయున (క్రీ. శ. 1698 - క్రీ. శ. 1672) అబుల్ హసన్ ధానాషాయును (క్రీ. శ. 1672 - క్రీ. శ. 1687) దేదీప్యమానమై దర్బారు సేర్పాటు చేయుచుండిరి. మీర్ హాషిమ్ శైలిలో అనేకములైన సుల్తానుల సామంతుల రూప పటముల వ్రాయబడెను. అర్థముభాకృతిలో మొగలాయి వాచనయు, రంగుల రేఖల సౌకుమార్యములో పారశీక ధాతును వీనిలో స్పష్టముగ వ్యక్తమగును. అబ్దుల్లా కుత్బుషాయునకు నడపించుచున్న యూరేగింపు ఒక బ్రహ్మాండమగు చిత్ర



కాంగ్రెస్

ముగా వ్రాయబడి యున్నది. దీనిలో చిత్రకారుడు చమత్కారముగ మీర్ జుమ్లా, అక్కన్న మాదన్నల యొక్క ముఖాకృతులను అమర్చి యున్నాడు. పెద్ద కూర్పులుగల యిట్టిచిత్రములలో వలుప్రక్కల దిద్దియున్న అంచువంటి చిహ్నములు అజంటా చిత్రములను జ్ఞప్తికి తెచ్చుచున్నవని కళాభిజ్ఞురాలు పైల్లా క్రామెరిష్ అభిప్రాయము.

క్రీస్తుశకము 18, 19 శతాబ్దములలో ఆంధ్ర చిత్రకళ అభోగతి పాలైనది. పరరాజ్య పాలనమే దీనికి ముఖ్య కారణము. విదేశీయాధిరవుల లలవడుటయు, పాశ్చాత్య సంప్రదాయములం దభిమానము పెరుగుటయు దేశీయ కళ లడుగంటుటకు ముఖ్య కారణము. చిత్రకళ లలిత కళగా నుండక జానపద కళగా, చేతివనిగా మారెను. బందరులోని కలంకారి వసులలోను, కాశీకావడి పటములలోను, దశావతారపు విశ్వలపై బొమ్మలలోను, తోలు బొమ్మల యలంకారములలోను, కొండపల్లి ఆట వస్తువులలోను అది తల దాచుకొనెను. అయినను చేతివసులు జానపదకళ కాశ్రయముగా నుండుటచేతనే చిత్రకళ తెలుగు గడ్డపై నతీవముగా మిగిలి యున్నదేమో! లక్క వసులపై ముచ్చీలు రంగులు పూయక యుండినచో దానికి తొత్తిగా నిలువ నీడయైన లేకుండెడిదేమో!

నవ్యాంధ్ర చిత్రకళ యిరువదవ శతాబ్దములో తెలుగు దేశమున సంభవించిన 'సాంస్కృతిక పునరుద్ధరణము' యొక్క వర ప్రసాదము. జాతీయ జ్ఞానోదయములోను, మాతన చైతన్యములోను, భావావేశపు పొంగులోను ఇది బయల్పడదలవది. దీనికి కొంతవరకు రాజమహేంద్రవరములో ఆస్పాల్ట్ వేమ్స్ కూర్చో దొరయును, మచిలీ పట్టణములోని ప్రమోద కుమార ఛట్టోపాధ్యాయులును ప్రబోధకులు. కడచిన 30, 40 వందలనుండి ఉత్తరమున బ్రహ్మపురినుండి దక్షిణమున చెన్నపురి వరకును, తూర్పున భీమవరమునుండి పడుమట పెనుగొండ వరకును చిత్రకారులనేకులు క్రొత్త మెరుగులు చిమ్ముచు పలుచోకడలతో, భిన్న రుచులతో చిత్రరచన సాగించుచున్నారు.

ఈ చిత్ర లేఖకులలో పేర్కొనదగిన ముఖ్యులు స్వర్ణీయులు దామెర్ల రామారావు, అడవి బాపిరాజు, సి. యస్. వెంకటరావు, బి. బి. భగీరథిగారలు. దామెర్ల రామారాయని జీవితము ముగియని మధుర స్వప్నము వలె తొత్తిగా 28 వందలలోనే అకస్మికముగా అంతరించిపోయినది. ఆయన రాజమహేంద్రవరములో స్థిరపడి స్వీయ చిత్రాగారమును నెలకొల్పి అపారమగు కృషిచేసి స్వతంత్రముగా ఒక చిత్రకళా సంప్రదాయమును సృష్టించ

నమకట్టెను. యవన, అజంటా ప్రభావములు ఈ శిల్పి చిత్రములలో నమ్మేకవము పొందినవి. పాశ్చాత్యుల వాస్తవికతను, ప్రాచ్యుల భావ ప్రాధాన్యమును మేళవించి పదు రస దృష్టితో సృష్టి చేయుటకై ఆయన కావించిన విశ్వ ప్రయత్నమును కూర్చో వండితు డెంతయో యుగ్గడించెను. రామారాయని చిత్రములలో పేర్కొనదగినవి 'కావి యొద్ద', 'పుష్పాలంకారము', 'వంది పూజ', 'విద్యార్థ రాగోదయము' అనునవి. వీనియన్నిటియందును తెలుగుతనముట్టిపడుచుండును. అడవి బాపిరాజు నర్మతోముఖ ప్రతిభాకారి; కవి; వక్త; నటుడు; చిత్రకారుడును; బందరులోని జాతీయ కళాశాలలో తయారయినవాడు; కంటికి కావరాని దృశ్యములను కలముతోను, మాటల కందని భావములను కుంచెతోను వర్ణించ గలిగిన నవ్యసాచి. ఈయన చిత్రములలో 'నముద్రగుప్పుడు', 'తిక్కన కవి' మొదలగునవి స్మరింపదగినవి. ఈయన రేఖలేఖ్యము లలంకార ప్రధానములు. బాపిరాజు చిత్ర రచనలో నిగూఢమగు భావములతోపాటు అజంటా, అమరావతి, నాగార్జునుని కొండల యందలి మూర్తులు, పొగసులుకూడ ప్రతిఫలించినవి. పెనుగొండ, లేపాక్షి, తాడిపత్రి శైత్రములలో మిగిలియున్న విజయనగర శిల్ప సంపదకును, ప్రకృతి రామణీయకత్వమునకును సి. యస్. వెంకటరావు వారసుడు. సుకుమారులును, సుందరులును అగు స్త్రీమూర్తుల నెన్నింటినో ఈయన చిత్రించియున్నాడు. 'సుగాలివడుచు', 'శ్రీరాముడు - ఉడుత', 'నాగకన్య' 'గౌతమి అవతరణము' మున్నగునవి ఈయన ముఖ్య చిత్రములు. మనోరంజకమగు రంగుల కూర్పును ప్రదర్శించుటలో వెంకటరావద్వితీయుడు. ఆంధ్రమున ప్రకృతి చిత్ర రచనలో ఏకైక స్థానము నలంకరించుటయే బి.బి. భగీరథియొక్క ప్రత్యేకత. గండశిలల వాస్తు శిల్ప వైచిత్ర్యము, దూగపు కొండల సుమపు, పొగ మంచుతెరల లీలు, తరుచ్చాయలు, నింగి నీలిమ, సంధ్యారుణిమ ఈయన చిత్రములలో పునః సృజింపబడినవి. ఈతని ఒక్కొక్క చిత్రము రంగులతో అల్లినవద్య మనదగును. గాఢమగు మానసికావస్థలు వీనిలో ప్రతిబింబించుచుండుట గొప్ప విశేషము.

రాజమహేంద్రవరములోని 'రామారాయ కళాశాల', హైదరాబాద్లోని 'గవర్నమెంట్ స్కూల్ ఆఫ్ ఆర్ట్స్ అండ్ క్రాఫ్ట్స్' పెనుగొండలోని 'రాయలసీమ ఆర్ట్స్ అకాడెమీ', చెన్నపురిలోని 'అభ్యుదయ చిత్రకార సంఘము', మొదలైన సంస్థలయొక్కయు, ప్రత్యేక చిత్రకళాచార్యుల యొక్కయు యాజమాన్య, ప్రోత్సాహముల వలన ప్రస్తుతము తెలుగు దేశమున చిత్రకళాకృషి ధారా

ఆంధ్ర చిత్రకళ

శముగా ఆరగుచున్నది. కాని ఇంతవరకు చిత్ర రచన తృప్తికరముగా లేదు. దీక్షతోను, ఉత్కృష్ట లక్ష్యములతోను, ప్రావీణ్యముతోను పని సాగించవలసి యున్నది. చిత్రకళలో బంగారు పంట పండవలసి యున్నది.

ప్రాచీనాంధ్ర చిత్రములు కలలు. ఆధునిక ఆంధ్ర చిత్రములు ఆకలు. క్రీ. శ. 5, 7, 18 శతాబ్దములలో చిత్ర రచనలో పంథవించిన స్వర్ణ యుగములు కాల చక్రము తిరుగుటతో మరల రానున్న వేమో! ఆంధ్ర ప్రదేశావతరణమయినది కనుక రాజకీయముగ శుభసమయ మానన్న మైనది. నేటి చిత్రకళా ప్రదర్శనములలో కాననగు ఉత్తమ చిత్రములు ప్రాత క్రొత్తల మేలు కలయిక లనదగును. కొన్నిటియందు ఆపూర్వపు, అలౌకికపు సందేశ మేదో

చూపట్టుచుండును. ననాతనములైనను, అఖ్యుదయ రచనలైనను, సంప్రదాయ బద్ధములైనను, వ్యక్తి గతములైనను, అ వన్నియు మనకు సమానముగ నాదరణీయములే.

విస్మరింపబడిన భిత్తి చిత్ర రచనను పునరుద్ధరింపవలయుననియు, పోయిన ప్రభువుల పోషణకు బదులుగా ప్రజల యాదరణ తిబ్బలకు కావలయు ననియు మన కోరికలు.

ఆంధ్రుడు స్వభావముచేత కళారాధకుడును, రసవిపాసి యును. తెలుగు గడ్డ అంతయు అంచాల 'పాలవెల్లి' కావలయు నని అతని సంకల్పము. తెలుగు తల్లికి అతని చిత్ర సంపుటి కంఠమాల అయితే అతని జన్మము సార్థకమే. సూ. ప్ర.



చిత్రము 115. వర్తకి, పిత్రన్న కాపర్ (నల్లవాలేఖ్యము)

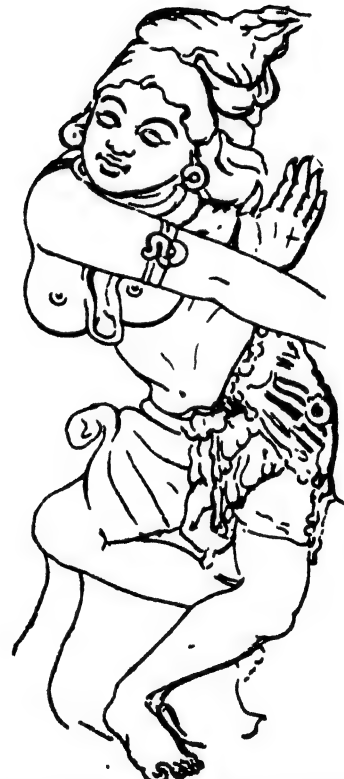

చిత్రము 116. వర్తకి, విజయవాడ (చాతుర్వ్య తిబ్బము)

సంగీతము

భారత దేశమందు సంగీతకళ పరమ ప్రాచీనమైన దానిలో నొకటి. పదుమూడవ క్రీస్తు శతాబ్దము మొదటిలో సుండిన విశ్వుక చార్లజేవుడు ప్రాచీన సంగీత మత ప్రవర్తకులని పాఠ్యశి పరమేశ్వరు లాదిగా ముప్పది తొమ్మిది మందిని పేర్కొని 'అన్యేచ బహవః పూర్వే' అని చెప్పినాడు¹. అతనికి తరువాతి సంగీత లాక్షణికులు లెక్క కందని వారు. ప్రాచీనులలో సచాళివుడు మొదలగు దివ్య వ్యక్తులు కొందరిని వదలినను అనేకు లికరులు గ్రంథ కర్తలుగానో, సంప్రదాయ ప్రవర్తకులుగానో ఉండిన వాస్తవ వ్యక్తులనుటకు సందేహించబనిలేదు. కాని వారి రచనలు — లక్ష్యలక్షణములు — బహుళముగా కాల గర్భమున గల్పి పోయినవి. ఉన్నవానిలో ప్రాచీనతమునని చెప్పదగినది భరతుని నాట్యశాస్త్రము. దీని కాలము క్రీ. పూ. రెండవ శతాబ్దికి మీరదని చెప్పుదురు. ప్రక్షేప విక్షేపములు, రూపాంతరములు, సాకాంతరములు ఎన్నో దీనికి కలవు. కాని భరతముని క్రీ. పూ. ప్రథమ శతకమందలివారైన కాళిదాసుని కాలమునకే నారద, కుంబురులవంటి దేవర్షిగా ప్రసిద్ధి తెక్కినాడు. కనుక ఇప్పటి నాట్యశాస్త్ర గ్రంథ మెప్పటిదైనా దాని మూలకారకుడైన భరతుడు అంత తెంతో పూర్వమం దుండినవా డనక తీరదు.

భరతాచార్యుడు చేసిన మహా ఘనకార్య మే మనగా కుద్దస్వర సప్తకమం దొక్కొక్కటిని ప్రత్యేకముగా గ్రహము చేసి నడపినప్పుడు శాస్త్రీయముగా ఏర్పడు పాడ్లి, ఆర్షణి మొదలైన యేడు కుద్ద జాతులకు తోడు, వీవి పరస్పర సంకరముచే ఏర్పడి దేశమందు వ్యాప్తిలో మన్న మరి పదునొకండు వికృత జాతులను కూడ గ్రహించి మన్నించుట. భారతీయ సంగీత పద్ధతి ప్రపంచమున కనుగ్రహించిన మహా ప్రసాదమగు రాగ సంప్రదాయమునకు వైజాతులే మూల రూపములు². ఆ వికృత

జాతుల పేరు లివి: 1. మజ్జోదీచ్యవతి, 2. మజ్జతైశి, 3. మజ్జ మధ్యమ, 4. రక్తగాంధారి, 5. గాంధారోదీచ్యవతి, 6. మధ్యమోదీచ్యవతి, 7. గాంధారవంచమి, 8. ఆంధ్రి, 9. నందయంతి, 10. కర్పూరవి, 11. తైశి. వీనిలో 1, 5, 6 సంఖ్యల జాతులు ఉదీచ్యము లను పేరుగలిగి ఉత్తర దేశీయములని చెప్పదగియున్నవి. తక్కిన నానిలో 'కర్పూరవి' గూడ దేశ విశేష సంబంధమును తెల్పన ట్లున్నది గాని యే దేశమో చెప్పలేము. మరి 'ఆంధ్రి' ఆంధ్రదేశము దనుట వివరింప బనిలేదు. తక్కిన వేదేశ భాగములనో తెలియదు.

భరతుని కాలమున దక్షిణాపథములో ఆంధ్రదేశమువారిచ్చిన ఒక రాగజాతి చాల ప్రబలముగా నున్నట్లు ఇందుచే మన మూహించవచ్చును. కాని దాని స్వరూపము నేమి మనకు సుగ్రహము కాదు. తక్కిన పదునేడు జాతుల నలె ఇదియును నిత్య మాతన విలాసములలో విహరించు భారతీయ రాగ నిర్వర ప్రవాహములో కలిసి మరుగుపడి పోయినది. గాంధారి-పాడ్లి జాతులు రెంటి సంకరముచే ఆంధ్రి యేర్పడినదని భరతుడు వచించగా మతంగుడు ఆర్షణి-గాంధారి వీని కలయికచే జనించిన దన్నాడు. మతంగుని కాలమునకే, అనగా సుమారు పదవ శతకము నకే దాని స్వరూపము మారిన దన్నమాట. అతడు దీనికి ని-రి-గ-వ లు అంశస్వరములని, రి-గ లకు ని-ధ లకు సంగతి ముఖ్యమని, మజ్జమును వదలుటచే పాడవము — ఆరు స్వరములు గలది — గూడ అగునని చెప్పి, కొంత విరివిగా స్వర సంచార మిచ్చినాడు. కాని అంతమాత్రమున దాని స్వరూపము మనము తెలిసికొనలేము. 'ఆంధాళి' అను నొక రాగ మున్నది. అది 'ఆంధ్రి'కి ప్రాకృత రూపము కావచ్చును. దాని పునఃసంస్కారమైన రూపమే 'అందోళి' కావచ్చును. నన్నిచోడని కుమార సంభవమున 'అందోళి' కలదు. 12-18 శతాబ్దాలకు చేరిన పార్వనాథుడు దీనిని 'ఆంధాళి' అనియే పేర్కొని లక్షించెను. ఆ కాలమునకే ఇంచుమించు చేరిన పాల్కురికి సోముని పండితారాధ్య చరిత్రలో రాగాల వట్టికలో 'అందోళి' కలదు. రామామాత్యుడు 'అందోళి'ని 'అధమ' రాగములలో చేర్చి లక్షించెను³. నిషాద, గాంధారములు రెండును లేని డౌడవ రాగము - ఇదు స్వరములు గలది — ఇదని అతని లక్షణము. పోలూరి

1. సంగీత రత్నాకరము 1-1.15-20.
 2. రాగ మను పేర వ్యవహారము భరతుని కాలమందు లేదని, అది మతంగుడు మొదలగు తరువాతి లాక్షణికుల కాలమందే వచ్చినదని కొందరు భావించినారు. కాని జాతికి గల పది లక్షణములలో రెండవది యగు 'అంశ' స్వరమును వివరించుచో 'యస్మిన్ వతి రాగస్థు యస్మాదేవ ప్రవర్తకే...నోఽంశః స్వాత్' (కాట్య య., 2.8-72) అని భరతుని చాక్రము కలదు. ఇక్కడ రాగ మనగా నేటి పారిశాపికమైన అర్థముగాక పట్టి 'రక్తి' అని మాత్రమే చెప్పవచ్చునా అనునది విమర్శించవలసిన విషయము.

3. స్వరమేల కలానిధి, 5-10; 5-85. ఎమ్. ఎన్. రామస్వామయ్యక ప్రకటించిన శ్రుతిలో సర్వత్ర 'అందోళి' అని రూప

గోవింధకవి ఈ మాటనే అనువదించెను. వెంకటమఖ మత మును ఇదే. శ్యాగరాజు 'అభిమానము లే దేమి' అను కృతిని ఆంధ్రాళిలో రచించెను. ఇప్పటికి వా దృష్టి కిదే ప్రాచీనతర లక్ష్యము. ముత్తుస్వామి దీక్షితులది 'బృహన్నాయకి' అనువది దీని తరువాతిది. అది 'ఆరోహేచాప రోహేచ ధవర్ణ్యా' అని 'ఆంధ్రాళికా' అను పేరుతో త్రిఫాయి సంచారిగా పాదవముగా లక్షింపబడినది. శ్యాగయ్యగారి యింకొక కృతి 'రాగసుధారస పానము' అను దానిని ఆంధ్రోళక యనుపేర కొందరును, 'మయూర ధ్వని' అను పెద్దపేర మరికొందరును నేడు పాడుచున్నారు. ఇరు తెగలవారి స్వరరచన ఒకటే, 'సరిమవని ననిధమరి' అని పాదవముగా గాంధార వర్ణితముగా నున్నది.

భరతుడు నిర్దేశించిన తక్కిన పదునేడు జాతుల పరిచామ క్రమమును ఇంతమాత్ర మైనను తెలిసికొన వీలు లేదు. మతంగుడు మొదలగు తరువాతి లాక్షణికుల కాలమునకు ఆ జాతు లెన్నో క్రమిక పరిచామమును పొంది వామ రూపాలను మార్చుకొన్నవి. భరతుని యేకీకరణ మహోద్ద్యమమును తరువాతివారు సర్వ విధముల కొనసాగించి ఆ జాతుల పరిణత రూప వైవిధ్యము సంతయు గ్రహించి, యేర్పరచి, గ్రామ రాగములు, ఉపరాగములు, కుద్ధరాగములు, భాషలు, విభాషలు, అంతర భాషలు, రాగాంగములు, ఉపాంగములు, భాషాంగములు, క్రియాంగములు - ఇట్లు పది తెగలుగా విభజించిరి. ఆ విభాగ శాస్త్రపు దృఢముష్టికిని సంగీతక అదిగియుండ లేదు. లక్షణముల కంచెలను రాటి లక్ష్యములు పరువెత్తుచునే యుండెను, ఉన్నవి, ఉండగలవు. కాని నియమమే లేని యే బ్రదుకును మనుష్యులు బ్రదుకలేరు. కనుక భూత - వర్తమానములందలి మార్పులను, కూర్పులను సమరస బుద్ధితో పర్చి, చేర్చి, భావికి కొంత మార్గదర్శకముగా కట్టుబాటులను ఏర్పరువవలసినది లోకకల్యాణ దృష్టిగల నియంతల భారము. సంగీత కళకు లాక్షణికు లందరును యథామతిగా క్రద్ధతో ఆ పని చేసినవారే. మరి ఈ

ముప్పాటి మద్రాసు ప్రాచ్య పుస్తక భంధారమందలి వ్రాత ప్రతిలో 'అంధ్రాళి' అనియే రూపము మూడుచోట్ల గలదు. అందలి శిష్యు పాదములను సంగ్రహించి వా కిచ్చి యుపకరించినది విశ్రులు శ్రీ తిమ్మావర్ణిల కోదండరామయ్యగారు.

4. రేర్ అండ్ అన్ పబ్లిష్డ్ క్రికాన్ అఫ్ శ్యాగరాజు, పు. 185-6; ఈ కృతి కాళ విశ్వాసము తప్పల తడకగా ఇందున్నది. 60 సంవత్సరములక్రింద దీనిని పలుమారు విన్నాను. హరి కాంధోజ మేళమొనరిదిగా 'సరిగమ వధనివ మరిగమరివ అమ ఏకస్థాయి పరిభ్రాత కంచారముతో సాగిన దిది. ఈ ముద్రణములో ఇది తే వేతము లేని పాదవము.

శాస్త్రము లక్ష్య ప్రధానము గనుక లక్ష్యమునకు విరుద్ధముగా లక్షణ మున్నచో లక్షణమునే తిద్దికొనవలసినదని కాసించువరకును వారి వికాల హృదయము వెలసినది. వారు చేయని ప్రధాన కార్యము సంగీతమునందలి వాదలయ భాషకు తగిన తిప్పిని కల్పించుటయే. ఆ లోపముచే లక్షణములు సుగ్రహము కాక మనకు మనకుగా నిలిచినవి. ఇక లక్ష్యము లన్నచో తొంబది పాళ్లు వశించినవి. వాని కాధారముగా మన్న వాగధముల పుణ్యాన ఆ పదిపాళ్ళు గూడ కుమ్మముగానే యైనను నిలిచియున్నవి. మనలో లక్షణ వాఙ్మయము లక్ష్య వాఙ్మయమున కన్న ఎంతో పెద్ద రాళిగా నిలిచి యుండుట కిదే హేతువు.

ఇట్లు భరతఖండమునం దెల్ల భరతముని మూల సిద్ధాంతములనే ఆక్రయించి యేక సంప్రదాయమును స్థాపించు ప్రయత్నమును అఖండముగా ఆసేతు హిమాచలముగా వండితులు చేసినను ఇక్కడ సంగీత కళ రెండుగా చీలి కర్ణాటకము, హిందూస్తాని అను పేళ్లతో నిలిచినది. ముస్లిములు మన దేశమును కొల్లగొనవచ్చి రాజ్యమును స్థాపించుకొన్నది మొదలు ఉత్తరాపథమున — సుమారు 12 - 18 శతాబ్దములయందు — ఆ సుల్తానులు ఈ దేశపు సంగీతకళా మాధుర్యమునకు పరపకులగుటయే కాక పార్సీ, అరబ్బు దేశములందలి జాతీయ రుచులను, పద్ధతులను ఇక్కడ ప్రవేశపెట్టి, పోషించి వ్యాప్తికి దెచ్చిరి. అలా ఉద్దీనుని ఆస్థానమందు కవి, గాయకుడు, యోధ, మంత్రీయునై యుండిన అమీరు ఖుస్రా అను మహా మహాడు ఈ పద్ధతికి మూలపురుషుడని ఔత్తరాపాల వమ్మిక. అతని కాలము 1296 - 1315 క్రీస్తు శతాబ్దములు.

తక్కిన అన్ని విషయముల వలెనే సంగీతకళను గూర్చి కూడ హిందువుల దృష్టి ప్రాయశముగా ఆధ్యాత్మిక మైనది. అందలి మరుగులను తోడి తోడి ఉత్తరోత్తరముగా పరతత్వరీతిలావిలాసకృతులను హోర్దముగా తెలిసికొని యమభవించుట మన పరాయణము. మన పాలి కిది 'ధర్మార్థకామమోక్షాణాం ఇదమే వైకసాధనం' అనిపించినది. కనుకనే స్వరములు, రాగములు, తాళములు మొదలగువానిని గూడ దేవతా బీజాకరమంత్ర పూర్వకముగా అప్రాకృతముగా ఉపాసించుట మన పద్ధతి. బహిరింద్రియ తృప్తికి భారతీయులు పరాజ్యులులు వారు కాని అంతటితోనే తృప్తిపడువారును గారు. ఈ దృష్టి చాలనివారు గనుక మహామృదీయ రాజులును, రాజ్యాధి కారులును ప్రాకృతదృష్టితోనే సంగీతకళను గొలిచిరి.

8. స్వరమేల కలాదిధి, స్వర ప్ర. 10-14.
9. సంగీత రత్నాకరము, 1-1-80

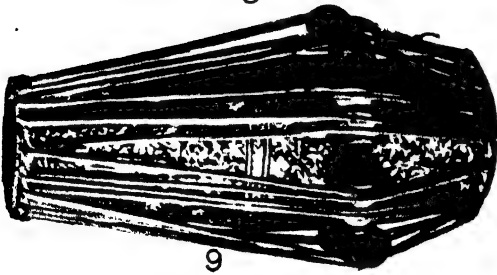
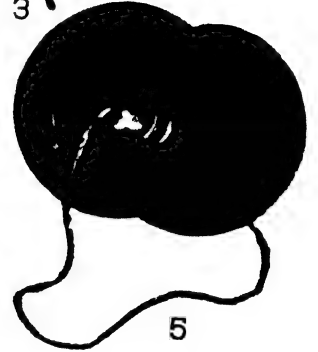
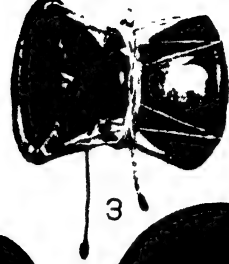
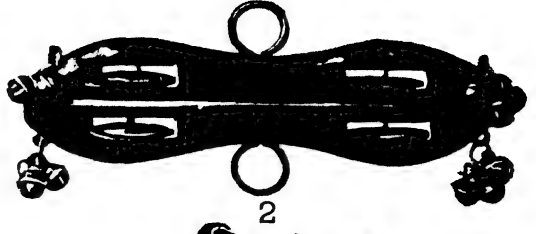

1. మార్గంగికురాలు, కోణార్కము, 2 చిటితాళములు, 3. దమరువు, 4-5. తాళములు, 6. దోలు, 7. డంకా, 8 ఖంజరి, 9. వృదంగము. 10. 'తాళకత్తె' కోణార్కము

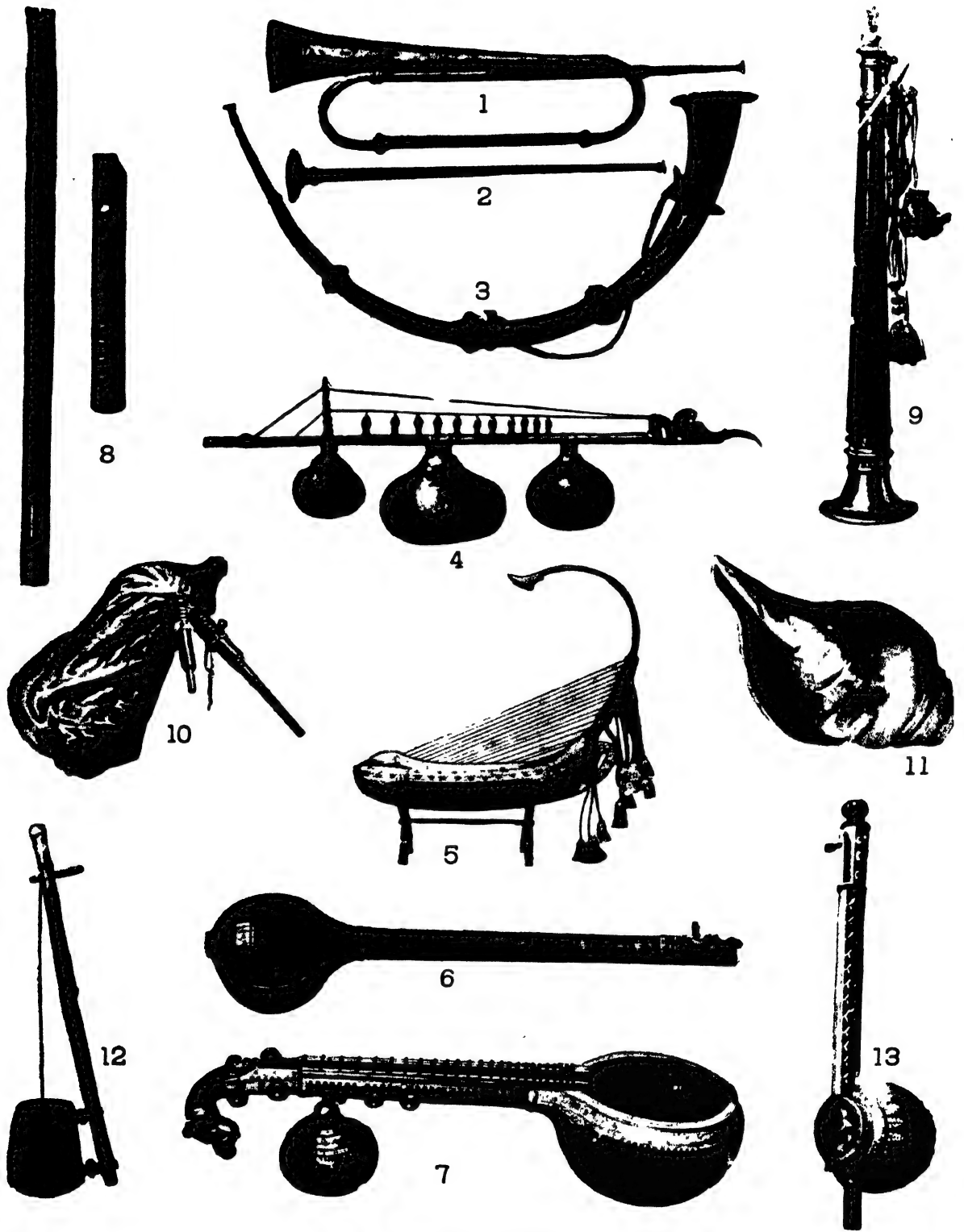

జంధ్ర నాద్యములు

1. పాపా, 2. బూర, 3. కొమ్ముపూర, 4. కన్నెర, 5. చివంచి, 6. తంబుర, 7. వీణ, 8. పిల్లనగ్రోవి,
9. నాగవరము, 10. తి తి, 11. శంఖము, 12. మంలిద, 13. ఒంటిపీక తంబుర

శ్రోతరంజనము వారికి చాలును. 'శ్రోతృచిత్తరంజనము' కావలెనని ప్రాచీన భారతీయులన్నారు. శుద్ధమైన శ్రుతిలయముగల నాదము శ్రోతము నాకర్షించును. అందలి సూక్ష్మతర సూక్ష్మతమ భేదములు, వాని పరస్పర సంవాదములును శ్రోతమూలముగానే చిత్తము నాకర్షించును. మొదటిది ఆపాత మధురము, రెండవది ఆలోచనామృతము. 'సంగీత మపి సాహిత్యం సరస్వత్యాః సైవద్యయమ్' - ఏక మాపాత మధురం అన్య చాలోచనామృతమ్' అన్న సంస్కృత సూక్తి సాహిత్యాభిమాన మెక్కువగాను సంగీతానుభవము తక్కువగాను గలవారెవరో అన్న మాట. మహమ్మదీయుల శ్రోత్రక్తి పిపాస ఉత్తరదేశమందు శుద్ధనాద ప్రధానమైన సంప్రదాయమును వ్యాపింపజేసినది. దక్షిణదేశమున సూక్ష్మానాదలయముల వ్యాప్తి గమకముల మూలముగా వేరు రూపములను కళ కిచ్చినది. నాదశుద్ధికంటె దాని సూక్ష్మత, దాని వలన స్ఫురించు భావ సూక్ష్మత, వీనితోడూగా కాలలయమందలి గంభీర సుకుమార భేదములును కర్ణాటక సంగీతమును రూపుగొల్పినవి. దీనికంటె దానికి మనదేశమందు వ్యాప్తి యొక్కువగా నుండుటకు కారణము గూడ దాని శ్రోత్ర రంజన శక్తి యే కాని చిత్తరంజన శక్తి అంతగా కా దనుట సూక్ష్మేతికతో గమనింపవచ్చును.

భరత సంప్రదాయమున శ్రుతి - లయములు రెండును మాతాపితల వలె సమాన గౌరవము గలవి కావున మొన్న మొన్నటిదాక లాక్షిణికు లెవ్వరును ఈ కర్ణాటక - హిందూస్తానల భేదమును గమనింపలేదు. వదుమాడవ శతకాదిలో అమీరు ఖుస్రా చేసిన యీ ప్రయత్నము ఒక నూరేండ్లలో రెంటికిని ఖిన్న స్వరూపమును స్పష్టముగా ఇయ్యగలుగుట అసాధ్య మేమియు కాదు. కాని తరువాతి లాక్షిణికు లెవ్వరు గాని ఆ రెండు పేళ్ళను పేర్కొనకపోవుట మాత్రము మనము గమనింపదగిన వింత. మరి దాక్షిణాత్య వద్దతి కర్ణాటక మను పేరు కర్ణాట సామ్రాజ్యము మూలముననే వచ్చిన దనవలెను. క్రీ. శ. 15-18 శతకములందే ఆ సామ్రాజ్యము నెలకొన్నది కనుక 14వ శతకాది భాగమందే ఆ పేరు ఏర్ప

డుట దురూహమైన విషయము. అభిమాన భేదము, అభిరుచి భేదమును కాస్త్రదృష్టికి అకించిత్యములు. గౌడ, కర్ణాట, బంగాళ, మరాఠ, గుర్జర ప్రముఖ నానా దేశములందలి వరుసల నన్నిటిని సంగ్రహించి ఎరుకలు, గొల్లలు, చెంచులు మొదలగు అటవికుల పద్ధతులను గూడ వదలక కలుపుకొన్న ప్రాచీన లాక్షణికులకు ఈ రెండు పద్ధతులను విభిన్నములుగా భావించు మనఃప్రవృత్తి యుండదు. ఎన్నో రాగముల, గీతముల పద్ధతులను దాక్షిణాత్యులు ఉత్తరదేశమునుండి స్వీకరించినారు. పాణ్డ్య, నహానా, అతాదా, తిల్లానా మొదలగువాని పేళ్లు గూడ మార్చలేదు. కాని అక్కడి సామాన్య స్వరూపములను గ్రహించి తమ గంభీర మార్గమున వానిని సంస్కరించి తమవి చేసికొన్నారు. క్రీ. శ. 17 వ శతకమున కల్యాణి, పంతువరాళి మొదలగు రాగములు గీత - ప్రబంధ - తాయములకు యోగ్యములు కానివని వెంకటమఱి అన్నాడు. కాని తరువాతి గాయకుల ప్రతిభా బలముచే అవి యెట్లు సంస్కరింపబడి యెంతటి గౌరవము నందుకొన గల్గినవో నేడు మన మెరుగుదుము. రాగములలో ఉత్తమ మధ్య మాధమములను విభాగములుకూడ ప్రాచీనము కాదు. మరి ఆ విభాగమునకుకూడ కారణము వాని స్వరముల సంవాద వివాదాది ధర్మములే కాని జాతి దేశాది భేదముల వలన నేర్పడిన అసూయ కాదని దృఢముగా చెప్పవచ్చును స్వచ్ఛంద ప్రవృత్తిగల నేటి సినిమా చాటులను గూర్చి విమర్శకులైన సంగీత రసికులకు గల అత్యవ్యయ అట్టిదే వాని అందచందములు వట్టి యొంద్రయికములు, తాత్కాలికములు; ఎందును లోతుకు దిగనివి.

నిజము చూడబోయినచో పూర్వకాలమున సంగీత కళను గూర్చి కాస్త్రీయ వ్యాసంగము మన దేశమున. తమిళులు కొంత క్రద్ధతో జరిపినా రనవలయును. అసలు సప్తస్వరములు మొదలగు వానికే వారు సొంతముగ పేళ్లు పెట్టుకొన్నారు. కాని రాగవ్యక్తి ప్రధానమైన వద్దతినే వారుగూడ పరికిరించి పెంపొందింప ప్రయత్నించుటచేత, స్వరముల సంవాద వివాదానువాద ధర్మములు ఈశ్వర నొకల్ప సిద్ధములై అందరకును నమానమే యగుటచేత

7. హరిహరేశుడు - క్రీ. శ. 14 వ శతకాదిలో సంగీత సుధాకరమున,

'తదపి ద్వివిధం ద్రోక్షం తక్షిణోక్షర భేదతః
కర్ణాటకం దక్షిణేస్యాద్విందుస్థాని (సిగ్) తథోక్షరే'

అని ప్రప్రథమముగా కర్ణాటక - హిందూస్తాని భేదమును పేర్కొన్నాడు. ఈ వద్యమును క్రీ. పి. హిందూస్తానిగాదు తమ 'హాఫ్ ఇండియన్ మ్యూజిక్, బుక్ 1' - అను పుస్తకములో ఉపాహరించెరి, పుట 7.

8. అసలు హరిహరుని కాలము విస్మందేహముగా ఏర్పడినదాి మరి నేను చూడగల్గిన సంగీత సుధాకరము వ్రాత ప్రతిలో - అది యింకను అముద్రితము - పై క్లోకము కానరాదు. క్రీ. వెంక ఈశ్వర ప్రాచ్య పరిశోధనకాల పుస్తక భాండాగారము ప్రతి, సం. 7515, 7516.

9. తమిళ వాఙ్మయమందలి ప్రాచీన గ్రంథములను, టీకలను పరికిరించి అందలి విచ్ఛిన్న విషయములను తీర్చి కూర్చి స్వామి చిరులావందులు 'యాక్ మాత్' అను అపాధారణ గ్రంథము

వర్ణంకపమైన భరత సంప్రదాయ సాగరములో ఆ ద్రావిడ వద్దతియు కలిసిపోయినది. ఇప్పటికి తమిళజాతిలో మిగిలి నది ఆ ప్రాచీనుల గానకళా శ్రద్ధ, అభిరుచి మాత్రమే.

సంగీత కళకు లక్ష్య లక్షణముల నిర్మించి వ్యాప్తికి దెచ్చుటయందు ఆంధ్రుల పాలు గొప్పది. 11 వ శతాబ్దికి వెనుక తొల్లిటి ఆంధ్రుల చరిత్రమును సూచించునట్టి అమరావతి, నాగార్జునునికొండ, గోలి మొదలగు స్థలము లందలి స్తూప, విగ్రహ శిల్పములలో వివిధ వీణలు, వేణువు, మృదంగము మొదలగు వాద్యములు గలవు. ఇవి క్రీ. పూ. రెండవ శతకము మొదలు క్రీ.త. మూడవ శతాబ్ది మధ్యము దాక నుండు కాలమునకు చేరినవని పరిశోధకుల యభి ప్రాయము. హాల మహారాజు సంగ్రహించిన 'సప్తకతి' లోని యీ ప్రాకృతగాథ ఆంధ్రసామ్రాజ్యమందు గాన నాదములకున్న యసాధారణ గౌరవమును వెల్లడించును.

" గావోదయ గేయాదయ
తంతీ సర్దాద పోధ మహిళాద
కాణం సోచ్చియ దండో
తే తాణ రసం సయాణంతి "

....
(" గాథలందు గేయ గతులందు వీణల
పలుకులందుఁ త్రోడ మెఱఁతలందుఁ
గలుగు మేలి రవము గనుఁ గొనలేనివా
రవని నున్న వారి కదియె శిక్ష "10—నా తెలిసివు).

క్రీ. శ. 11 వ శతకమునుండి తెలుగు సారస్వతమునందు ఆంధ్రుల సంగీత రసితకు సాక్ష్య మెంతో కలదు. కాని కవిచ్రయములో నన్నయ తిక్కన లిద్దరును ఎక్కువగా సంగీతమం దేమియు అభిరుచిని చూపలేదు. రాజరాజ నరేంద్రుని యాస్థాన సభలో తార్కిక, వైయా కరణాది పండితులు ఎంతెంతో పెద్దవారు నన్నయకంటె బిడిరి గాని సంగీతజ్ఞులు పడలేదు (ఆది. 1, 8). ఇందలి 'వైదిక గాయకులు నాదిగా' అను వాచిక్లవారిది ఆధిక సాతము. నే జూచిన వ్రాతప్రతులలో ఇతర ముద్రణ ములలో లేదు. ఆ యున్న 'వైదిక గాయకులు' గూడ తక్కిన పండితులవలెకాక నిర్విశేషణముగా సభలో వాక

తమిళభాషలో రచించినారు. అల్లే పి. కోదండరామస్వామి రచించిన 'తమిళ శైక్యకవిత్వం' అను గ్రంథముకూడ (అష్టామై యూనివర్సిటీవారి శ్రమరణము) పరిశీలనార్హము.

10. ఈ గాథ తెలుగుదేశపు సప్తకతి మూలసాకమందలిరట. గాథాసప్తకతి - వీణలు 1811 లో జర్మనీలో ముద్రించినది: ప. 815). పెదకోమటి వేమారెడ్డి సంగ్రహించి టింపిన 'సప్తకతి సారము'న ఇది గలదు. ఆంధ్ర యూనివర్సిటీవారి శ్రమరణము, పు. 8. ఈ మేలి గ్రంథముకు చక్కగా పఠించి మరల ముద్రించ వలసిన భార ముండుట కున్నది. ఇప్పటికి తక్కువ కడక.

మూల వొదిగినారు. నన్నయ రాజరాజును ఒకటేతూరి 'కావ్యగీతప్రియ' అని సంబోధించినారు. 'కావ్యగీత' అనునది ద్వంద్వమో, షష్ఠీ తత్పురుషమో తెలియదు. ద్రౌపది పెండ్లి కోలాహలమందు, యాదపుల రైవతకో త్వవమందును వాద్యగానగోష్ఠి స్పర్శ కలదు. ఇంద్ర, యమ, వరుణ, కుబేర, బ్రహ్మ సభలలోగూడ సంగీత గంధము ఎక్కడను గొట్టదు. అప్పరసలు గంధర్వులును ఒకచోట గలరుగాని వారెవ్వరును నోరెత్తరు. మరి వ్యాసమహర్షి ఆ సభలన్నిటిలోను ఆటపాటలకు తప్పక చోటు కల్పించి నను నన్నయ అక్కరలేదన్నాడు.

తిక్కన ఉత్తర రామాయణమున గాని, భారత సంపాత యందు గాని సంగీతవిషయమున సవతితల్లి ప్రేమనే చూపినారు. అర్జునుడు ఉత్తరకు 'సృత్య గీత వాద్య వైపుణ్యము' నేర్పినాడు గాని రానిని తిక్కన్న యొక్కడను వర్ణింప లేదు. ఇవ్వదేవతయగు హరిహరనాథుని ఎంతో విపులముగా, వునరుక్తముగా గూడ పొగడిన తిక్కన ఒక 'గానలోల' అను నంతటి విశేషణమైనను ఆ మూర్తికి వేయలేదు. ఎప్పు డును 'కావ్యరసమునే కొనియాడుచు' నున్న యతనికి ఇతర కళల రసానుభవమున కవకాళము కలుగలేదేమో!

ఎర్రాప్రెగ్గడ సంగీతరసికుడు; కనుకనే నన్నయపేరిటనే రచించిన ఆరణ్యపర్వశేషమున ఆయనచిత్తవృత్తివే యనుక రించినను స్వతంత్రమైన రచనలో ఆ కళయందు తనకుగల గొప్పరసికతనే కాదు, విజ్ఞానమునుకూడ విస్తరముగా చూపుకొనెను. దీనికితోడు ఎర్రన్న కాశ్రయమిచ్చినవ్రతువు ప్రోలయవేమారెడ్డి 'సృత్య గీత కళావల్లిలో'పేతోత్సవుడు. ఇట్లే నన్నిచోడదు, పాల్కురికి సోమనాథుడు, బమ్మెర పోతన, శ్రీనాథుడు మొదలగు సీమాపురుషుల రచనల యందు సంగీత రసికత ఆ కాలమం దెంత మహనీయ ముగా నుండినదో తెలియనగును. కాకతీయులు, రెడ్డి రాజులు, వద్దనాయక వ్రతువులు మొదలగు దొరలును, వారి యనుయాయులైన ఇతర రాజులును, అధికారులును ఈ కళయం దెంతో గౌరవాభినివేశములను చూపిరి. మరి విజయనగర సామ్రాజ్య కాలమందు వ్రతులు సంగీతానంద మున మునిగి తేలినవారవలయును. కృష్ణదేవరాయల నాటి అష్ట దిగ్గజముల రచనలలో స్థైర్య ఇది స్పష్టముగా నున్నది. తరువాతి తంజావూరు, పుదుక్కోట, మధుర మొదలగు సామంత - స్వతంత్ర - రాజుల కాలమందు ఈ కళ యక్షగానము, శృంగారపదము, కీర్తన, జాపది మొదలగు పలు త్రోవలలో వ్రతుల తీవితమును చూర గొన్నది. రామరాజుభూషణుడు 'సంగీత కళారహస్య నిధి'గా నున్నచాడు. అతని రచనలలో గానవచ్చు నయ

సంగీతము

గారపు శిల్పమునకు అతని సంగీత కళానుభవమే మూల మని నమ్మువచ్చును. ఇదిగాక 'ఈతడు రచించిన కృతులు కొన్ని యక్కడక్కడ వేటివరకును పాడబడుచున్నవి' అని శ్రీ కందుకూరి వీరేశలింగముగారన్నారు. కాని వానిని ఆయన సంగ్రహించి పెట్టిన పుణ్యాన బోలేడు. ఒకవేళ ప్రయత్నించి యుండినను వట్టి సాహిత్యమును మాత్రమే ఆయన సంగ్రహింపగలిగి యుండును. చతుర్విధ కవితలలో మధుర కవితను చేర్చి గౌరవించిరి కాని ప్రాచీనులు దాని మాధుర్యమునకు హేతువయిన గానశరీరమును సంరక్షించి పెట్టుకొను ప్రయత్నము చేసినట్లు తోవదు. పాల్కురికి సోమన పేర్కొన్న వివిధ గేయములు ఇట్లెనశించినవి. ఇట్టి వెన్నో. కాకతీయుల కాళపు కృష్ణమాచార్యుని సింహగిరి వచనాలు, వానివంటివగు శంకర వచనములు, శథకోవ విన్నవములు మొదలగు గేయములును, పదకవితా పితామహుడగు మహామహుడు తాళ్ళపాక అన్నమయ్యగారి, అతని పుత్ర పౌత్రుల కొన్నివేల పదములును ఇట్లు గాన శరీరమును పోగొట్టుకొని మనకు మిగిలిన కొన్ని శబ్దసంజరములు. అన్నమయ్యగారి మనుమడు, ప్రఖ్యాత ద్విపదకవి చిన్నన్న - చినతిరువెంగళవాడు - రచించిన కృతులలో రెండుమాత్రము మబ్బరామ దీక్షితులదయచే, పాంప్రచారముక మైన స్వర శరీరముతో మనకు లభించినవి. ఇట్లే వీరవెంకటవతిరాయని కంఠమైన 'గీతప్రబంధ' మొకటి మాత్రము సస్వరముగా పుస్తకములో నిలిచి యున్నది. పై దీక్షితులే రచించి మన కిచ్చినవి ఘనం సీనయామాత్యుని రచనలవంటి వొకటి రెండుమ లభించు చున్నవి. దక్షిణదేశమం దంతటను వ్యాపించిన శైత్రయ్య పదముల, తీర్థనారాయణస్వామి తరంగముల నేటి స్వర రాగమూర్తి కూడ అంతగా ప్రామాణికమైన మూల రచన యని వికరముగా చెప్పలేని వివిధ స్థితిలో నున్నది.

తెలుగుదేశ మందలి రవికులలో పండితులలో అగ్ర గణ్యుడైన జగన్నాథ పండితరాయలు గొప్ప కవిమాత్రమే కాక గొప్ప గాయకుడై, బయకారుడై యుండెనన్నమాట ఎందరికీ ఆశ్చర్యము గల్గింపవచ్చును. ధిల్లీ ముల్తాను మహజహాను ఆస్థానమండలివారతని గానమాధురీని చవి గొన్న పుష్కాంత్యులు. తానవేమనిగి తరువాత అతనిరచనలే గొప్పవట. అతడు కర్ణాటక షష్టాచార్యమున పాడగా వున్న అక్కడివారు తానయ్యడము తెలియకున్నను అతని గాత్ర - రాగముల రక్షింపగ్రహించిరట. అతని రచనలలో ఒకటైనమ మనకు నేటికి మిగులాలేకు. శ్రీ. శ. 18వ శతక మందలి శ్రీ త్యాగరాజస్వామి మొదలగువారిని, తారి ఉరువాతారాదియను వగు రచనలే చావనరకు ఆములు

చెడకుండ మనలో నిలువగలిగినవి. అందుకు స్వర బయ తిపి యేర్పడుట ముఖ్య హేతువని చెప్పవచ్చును.

మరి లక్షణవధమందు ఆంధ్రుల వైవాదము ఇతరుల కెందును తీసిపోనిది. కొంత వైచేయిగానే యున్నదన్నను చెల్లును. పదుమూడవ క్రీస్తు శతకమునకు ముందున్న లాక్షణికులలో ఎవ రాంధ్రులో, ఎవరు కారో నిర్ణయించు పాధవములు లేవు. ఇప్పటికి తెలిసిన తెలుగు లాక్షణికులలో కాకతీయ గణపతిదేవుని మరదియు, గణపాధవికుడును అగు జాయవసేనాని ప్రాచీనుడు (క్రీ. శ. 1250); గీత రత్నావళి, నృత్యరత్నావళి అను రెండు గ్రంథములు రచించెను. గీతరత్నావళి ఇంకను మనకు లభింపలేదు గాని నృత్య రత్నావళిలోనే అందలి పద్యము లుదాహరింప బడుటచే దాని పేరు మన మెరుగుదుము. నృత్య రత్నావళియం దితడు చూపిన పాండిత్యమును గమనించినపుడు ఇతని గీత రత్నావళి లభింపకపోవుట సంగీతకళ కెంత నష్టమో ఊహింపవచ్చును ¹¹. నృత్యరత్నావళిని ప్రమాణ గ్రంథముగా క్రీ. శ. 15వ శతాబ్ది మధ్యమువాడు కుంభకర్ణ మహారాజ తన 'సంగీతరాజ'మున ఉల్లేఖించినాడు.

ఈ కాలపు పాల్కురికి సోమని బసవ పురాణమునను. పండితారాధ్య చరిత్రమునను సంగీతమునకు సంబంధించిన వివిధవిషయములు గలవు. కాని అవన్నియు లక్షణము, లక్ష్యము రెండును లేని వట్టి వట్టిలు. అప్పటి వైవసంప్ర చాయమందు సంగీతకళ కుండిన విశిష్టవ్యాప్తిని అవి సూచించు నంతే.

క్రీ.శ. 14వ శతక మధ్యమందలి శ్రీ విద్యారణ్యస్వామి 'సంగీత సారము'ను రచించినాడని, దాని ననుసరించియే తాను రాగ లక్షణములను వివరించుచున్నాడనని గోవింద దీక్షితులు - క్రీ. శ. 17వ శతకమువాడు - వచించినాడు. ఆ గ్రంథము దుర్లభము ¹².

విద్యారణ్యస్వామి ఆంధ్రుడే యని పుష్టముగా చెప్ప లేము. కాని ఆంధ్ర కర్ణాటకుల కూడలియై ఆంధ్ర

11. నృత్య రత్నావళిని వైద్యగృహుకో సంస్కరించి ప్రకటించిన దాక్షుని. రాఘవన్ గారు ఉపోద్ఘాతమున దాని మహిమ వివరించి వారు. అదియు, 'తేటర్ సంగీత లిఖితేవర్' అను వారి ఆంగ్ల వ్యాసమును - ఆర్కైట్ ఆఫ్ ది మ్యూజిక్ ఆఫ్ ఆంధ్రులు, సం. 8, 4-వారి ప్రస్తావనమునం దెల్ల చాల ఉపకరించినవి.

12. మైసూరు రాజ్యమందలి మధుగిరి సంస్థానమునకు ప్రధువైన ముమ్మడి చిక్కభూషుడు శబించిన అభివృద్ధి భరత పార షాగ్ర తాము అను అముద్రిత గ్రంథమందు 'సంగీత సార'మునూడి కొన్ని శ్లోకము లుదాహరింపబడినవి. అవి విద్యారణ్య కృత ములే కావచ్చువని శ్రీ ఆర్. పత్యశాలాయణి బి. యస్. సి. ఆశ్చార్యులు. ఇది విమర్శనీయ విషయము.



చిత్రము 118. అంతవార్యములు : విజయనగర శిల్పము

సంగీతము

సాహిత్యమును వలువిధములుగా మొదటినుండి పోషించిన విజయనగర సామ్రాజ్యమును ప్రతిష్ఠ చేసిన ఆమహనీయునిని అంధ్రులు తమవారినిగా గౌరవించుట సహజము, అవశ్యకమును. ఇప్పటి వాడుకలో నిలిచిన మేళ - రాగ వద్దతిని ఈయనకంటె ముందు పేర్కొన్నవారు కావరారు. ఆయన మతము ప్రకారము 15 మేళములను, అందు జన్యములైన 50 రాగములను సంగీతనుధ తెల్పుచున్నది.

రాచకొండ నరసజ్ఞునింగమనాయని సంగీత రత్నాకర వ్యాఖ్య - సంగీత మధాకరము ఈ శతాబ్దములోని గొప్ప ఆంధ్ర రచనలలో వాకటి. మరి ఇప్పటి కదే రత్నాకరము వకు ప్రాచీనతమ వ్యాఖ్య. క్రీ. శ. 18 వ శతాబ్ది మొదటి భాగమందు దేవగిరి సింఘులు భూపాలుని యాస్థానమందు కరణికము వహించిన కాశ్మీర శ్రావ్యులు పండితుడు కాల్ కి దేవుడు రచించిన సంగీత రత్నాకరము అప్పటి ప్రాచీనాధునిక సంగీత వద్దతుల వివరణమున సీమాగ్రంథముగా వీర్చినది. సింగమనాయనికి తరువాత పదునైదవ శతాబ్దిలో విజయనగర సామ్రాజ్యమున ఇమ్మడి దేవరాయని యాస్థాన పండితుడు చతుర కల్పినాథుడు 'కలానిధి' యను పేర ఇంకొకవ్యాఖ్య రచించెను. ఇంకను రెండు మూడు టీకలు గలవట. ఇంతైనను నిత్య పరిణామినియైన సంగీతకళకు రత్నాకరము ఎక్కువ పనికిరాక పోయినది. కనుకనే విద్యార్థులు వేరు మార్గమును వట్టినట్లున్నది. రత్నాకర మందలి లక్షణములు లక్ష్యమునకు విరుద్ధములని, అందు చూపిన ప్రయోగములు అబోధకములై అత్యంతరములుగా నున్న వని, పేరుకొన్న రాగాల వ్యూహమును వివరింపలే దని, కనుకనే గాయకులును, వైదికులును ఆ గ్రంథమును వదిలిపెట్టి రని సంగీత మధాకరకర్త నిర్దాక్షిణ్యముగా వన్నాడు. కాని అతడు ఆ విషయములను తానేమో 'నిపుణ'ముగా ఒకతూరి విన్న మాత్రాన వచావలీ జ్ఞానము కల జనుల కందరికిని సంగీత రహస్యబోధము గల్గినట్లు వివరించినానని చెప్పుకొన్నాడు గాని అదంతయు వట్టి వాగాదంబరము మాత్రమే. ఎట్లును సింగభూపతి వ్యాఖ్య కల్పినాథుని వ్యాఖ్యకంటె కొంత వంగ్రహముగా నున్నను, వేడు సంగీతరత్నాకరము వర్ణముచేసికొనుట తెంతో సహాయముగా నున్నది¹³.

క్రీ. శ. 14 - 15 శతకముల సంధికాలములో కొండపిటి కుమారగిరి రెడ్డి 'వసంతరాజీయ' మను నాట్య

13. ఈ టీక ముద్రణమున కువయోగపదిన వానిలో ఒక వ్రాక ప్రతిలో, అదియు 1-2 అధ్యాయముల తుదలో మాత్రమే గంగా ధరుడమ వాకడు దీనిని రచించినట్లు గద్యము గలదట—సం. రత్నా. అదయారు ముద్రణము సం. 2. పీఠిక. 5. మన దేశ

లక్షణ గ్రంథమును రచించినాడు. ఇదికూడ మల్లినాథ, కుమారస్వామి ప్రభృతులగు కావ్య నాటక వ్యాఖ్యాతలు ప్రమాణ గ్రంథముగా ఉదాహరించుట మూలమున మనకు తెలియును గాని అసలు గ్రంథము లభింపలేదు. నాట్యము నకు సంగీత మొక ప్రధానాంగము కనుక ప్రస్తావనకమున నైనను వసంతరాజీయమందు దాని వివరణ ముండి యుండునని యూహింపవచ్చును.

కొమరగిరిభూపాలుని తర్వాత కొండపి డేలిన పెద కోమటివేమభూపతి-శ్రీనాథ, వామనభట్టుల కాశ్రయదాత - 'సంగీతచింతామణి' కి కర్త. అసంపూర్ణములైన దీని రెండు వ్రాతప్రతులు తిరువామ్మూరు పుస్తకభండారమున గలవు.

ఈ క్రీ.శ. 15 వ శతక మధ్యమందే విజయనగరపు ఇమ్మడి దేవరాయల సామంతుడైన సాకువ గోపేంద్ర తిప్పభూపాలుడు 'తాళదీపిక'ను రచించినాడు. తాళమునకే ప్రత్యేకముగా రచించిన గ్రంథములలో ఇదే మొదటి దేమో! ఇదిగాక తిప్పభూపతి శివస్తుతి పరముగా వేరు వేరు తాళములకు లక్ష్యములుగా కొన్ని 'ప్రబంధము' లనుగూడ రచించినాడని తోచుచున్నది. ఈ వంశము వాడేయైన నరసింగరాయలే తాళపాక అన్నమాచార్యుల కాశ్రయ మిచ్చి గౌరవించి ఆయన 82 వేల సంకీర్తనములు శ్రీవేంకటేశ్వరరాంకితముగా రచించునట్లు చేసినది. సంకీర్తన లక్షణము అను చిన్న లక్షణగ్రంథమునుగూడ అన్నమయ్య సంస్కృతమున రచించెను. కాని అది దుర్లభము. దానిని అతని మనుమడు చిన్నతిరుమలయ్య తెలిగించినాడు.

క్రీ. శ. 16 వ శతకమున విజయనగర శ్రీ కృష్ణదేవ రాయల యాస్థాన కరణికుడు బండారు లక్ష్మీనారాయణ కవి రాయల యంతఃపురమువారికి నాట్య సంగీతాచార్యుడై యుండి 'సంగీత సూర్యోదయము' రచించినాడు. ఇది యింకను అముద్రితముగా మద్రాసు సర్కారు తాళసత్ర గ్రంథాలయమందున్నది. ఇతనికి భానుకవి తెలిగించిన 'పంచతంత్రీ' అంకిత మీయబడినది.

క్రీ. శ. 1550 వ సంవత్సరమున అళియ రామరాయల యాశ్రమితుడును, కొండపిటి దుర్గాధిశ్వుడును అగు రామా మాత్యుడు 'స్వరమేల కలానిధి'ని రచించెను.¹⁴ ఇందు ప్రాచీనగ్రంథములకంటె స్పష్టముగా, సంగీతమున ప్రధాన

ములో రాజుల పేరి రచనలలో వెల్లె ఇట్టి సందేహమున కవతాళము అంతో ఇంతో ఉండకపోదు. కాని ఇంతమాత్రము సాక్ష్యముచే సింగమనాయని కర్తృత్వము ఇప్పుడు సందేహించుట అయుక్తము.

14. ఇదిగాక ఎన్నో గీత ప్రబంధము లితడు రచించెనట (వ్యర. శ. 1-20, 21); కాని యందొక్కటియు మనకు మిగుల లేదు.

వస్తువులైన స్వరముల, మేళముల స్వరూపము మాత్రము వివరింపబడినది. విద్యారణ్యుల 15 మేళములకు మరి యొకటి 20 మేళములు వివరించి యందలి జన్యరాగములుగా 78 రాగములను పేర్కొని, అందు 48 రాగములకు లక్షణము చెప్పినాడు. ఇతడు తన మాతామహుడు కల్లవదేశికుడు విద్యానిధి యని, గంధర్వశాస్త్రమందు దత్తీలునివంటి గొప్పవాడనియు చెప్పకొన్నాడు. సంగీత రత్నాకరమునకు 'కలానిధి'యను వ్యాఖ్య రచించిన గొప్ప మనీషి కల్లినాథుడతడు కావచ్చును. ఇరువురును రాయ బయకార, తోడరమల్ల, అభినవ భరతాచార్య విరుదాంకితులే; విజయనగరమందలివారే; క్రీ. శ. 1485 లో ఇమ్మడి దేవరాయల కాలమున నున్నవాడు క్రీ. శ. 1550 లో నున్నవానికి మాతామహుడు కాగలదా యని సందేహింప వచ్చును. కాని అతని వయస్సు అప్పు డెంతో ఇతని వయస్సు డెంతో తెలియనిది యీ సందేహము నివృత్తికాదు. ఐనను అసంభవ మని మాత్రము చెప్పలేము. సోభావ్యమే యైనప్పుడు కల్లినాథుడును ఆంధ్రసంగీత లాక్షణికుల పంక్తి కలంకారభూతుడు కాగల డనుకోవచ్చును. అది యెట్లయినను రామామాత్యుని స్వరమేల కలానిధి కల్లాటక సంగీత పరిణామములో ఒక ముఖ్య ఘట్టమును తెల్పుచున్నది. లక్షణమునుపేర వట్టి ప్రాచీన వాక్యములను అనువాదముచేయుట నిష్ఫలమని రామ మంత్రి యెదురు తిరిగినాడు. సంగీతము గాంధర్వము గానము అని రెండు తెగలని, అనాది సంప్రదాయముగా గంధర్వులు పాడునది గాంధర్వమని, అందు లక్షణమే ముఖ్యమని, గానము అట్టిదిగాక దేశి రాగ సంప్రదాయము ననుసరించి బయకారులు జనరంజకముగా రచించినది గనుక దానియందు లక్ష్యమే ప్రధానమని, లక్ష్యవిరుద్ధమైన శాస్త్రమును మార్చుకోవలెనని రామమంత్రి చైర్యముతో పలికినాడు. కనుకనే ఒక స్థాయిలో శుద్ధ స్వరములు ఏడును, వికృత స్వరములు వండ్రెండును గలిసి 19 స్వరములు కార్ణి దేవుడు నిర్ణయింపగా, వికృత స్వరములలో ఐదింటికి ప్రత్యేక స్వరూపము లేదని స్పష్టపరచి మొత్తము పదునాలుగే స్వరాలని రామమంత్రి నిర్ణయించినాడు. అందును రెండు వికృత స్వరములను వదలి మొత్తము వండ్రెండు మాత్రమే ప్రకృతి స్వరములను గోవింద దీక్షితుడు, వెంకటముఖ మొదలగు తరువాతివారు గ్రహించి ఆ ప్రకారమే వీణలో మెట్ల నమర్చిరి. ఆ పద్ధతియే నేటికిని అనువర్తించి వచ్చుచున్నది. ఆ రెండు స్వరములను వదలుటగూడ రామామాత్యునకు సమ్మతము కాక పోలేదు.

వీణ మెట్లమీది తంతులను మేళించు విషయమున రామమంత్రి కాలమున రెండు పద్ధతు లుండెడివి - శుద్ధ మేళము, మధ్యమేళము అని. వీణను మూపున కానించు కొని నిలుపున వాయించునప్పుడు ఎడమచేతివ్రక్క మొదటి తీగ అనుమండ్ర పద్ధముగా, రెండవది అనుమండ్ర పంచముగా, మూడవది మండ్రపద్ధముగా, నాల్గవది మండ్ర మధ్యమముగా శ్రుతిచేయుట శుద్ధమేళము. మొదటిది అనుమండ్ర పంచము, రెండవది మండ్రపద్ధము, మూడవది మండ్రపంచము, నాల్గవది మధ్యపద్ధముగా అమర్చుట మధ్యమేళము. శుద్ధ మేళమునకంటె మధ్యమేళమందు సంగీతమున రక్తి నెక్కువగా నిచ్చు మధ్య తార స్థాయి స్వరములకు స్ఫూర్తి యొక్కువ. వాయించు వేళ్ళకు సౌకర్యమును అధికమే. కనుకనే యిప్పటికి మధ్యమేళమే స్థిరముగా వైడికులలో నిలిచినది. రామామాత్యుడు, 1. అనుమండ్ర - స, 2. అను - ప, 3. మండ్ర - స, 4. మండ్ర - ప - ఇట్లు ఇంకొక మేళమును కల్పించి, దానికి అచ్యుతరాయ మేళమని పేరు పెట్టెను.¹⁵ ఇందును అనుమండ్ర, మండ్ర, స్థాయిల కున్నంత ప్రాధాన్యము మధ్య, తారములకు లేకపోవుటచే వాడుకలో ఇదియు నెలకొనలేదు. అచ్యుత దేవరాయల రాజ్యకాలమందే యితడు విజయనగరాస్థాన మందలి సంగీత విద్వాంసులలో నొక్కడుగా నుండిన వాడని మన మిందుచే నెరుగగలము.

ఇతడు నిర్వచించిన రాగ లక్షణములను తరువాతి గోవిందదీక్షితుడు, అతని కుమారుడు వెంకటేశ్వర దీక్షితుడును తీవ్రముగా ఖండించిరి. తండ్రి 'సంగీత సుధ'లో 'కొందరు నవీను' అని పేరు చెప్పక యితని మతమును ఖండింపగా కొడుకు స్పష్టముగా రామామాత్యుని పేర్కొని 'చతుర్దండి ప్రకాశిక'లో నిస్సంకోచముగా, అవిచేకముగా దూషించెను. వ్యక్తిగతముగానో, రాజకీయ కారణాల వల్లనో వారికి అతనిమీద కలిగిన ఆక్రోశము ఈ విమర్శకు హేతు వనుకొనవలసియున్నది. సంగీతకళ నిత్యపరిణామిని అనుతత్వమును గమనింపకున్నచో నేడు మనము ఆ తండ్రి, కొడుకులను అంతే తీవ్రముగా ఖండించి విమర్శింప వచ్చును. తత్వదృష్టికన్న స్వపాండిత్యసోపానమందే వారికిగల యథి విచేకము ఆ రెండు గ్రంథములందును స్పష్టముగా నున్నది. 'పద్మాపాచంద్రిక' మొదలగు అనేక గ్రంథములు రచించిన మహామనీషి చెరుకూరి లక్ష్మీధరుడు 'భరతశాస్త్ర

15. ప్యర. క., 3-18. ఇందలి 'మేళనిధి లక్షణ' అను ముద్రిత పాఠమునకు ప్రతిగా 'వీణా మయా కృత' అని ప్రాత ప్రతి పాఠము. మరి 3-78 లో 'మయోధిచా' అని ముద్రిత ముద్రితములు రెంటును ఒక పాఠమే కలదు.

గ్రంథము'ను రచించినట్లు గీతగోవిందమునకు అతడు రచించిన శ్రుతిరంజనియను టీక¹⁶ యందలి యుచాహారణముల వలన తెలియగలము. వాట్యము, సంగీతము దీని ప్రమేయము.

ఇదే సమయమందే రామరాజ భూషణుడు ఆ వరకును ఆ యా రాగములకు తగినట్లుగా వెనుక ముందులకు స్వరకొనవలసి యుండిన వీణ యెడమీది చలసారికలను ఆచలసారికలుగా మైన మతికింను వద్దలిని కనిపెట్టి ఆచరణలోనికి తెచ్చినట్లు ఆంధ్రదేశ సంప్రదాయపు మాట.¹⁷ అల్లసాని పెద్దన్న చలసారికలనే పేర్కొన్నాడు, 'నీవీణనిన్న 'వాట' రాగమునకు తగినట్లు స్వరముల సారికలను మేళముచేసి యుంచినావు. ఇప్పుడు 'దేశాక్షి' రాగమునకు మేళవింపుము' అని వరూధినిని చెలి తోధించినదట. ముక్కు తిమ్మన్న 'మేళవించినవి సుమ్మీ దీని మెట్లు' అని కృష్ణునికి హెచ్చరిక చెప్పు నారదుని మాటలో అజాగ్రత్తతో వీణను చేయాడినప్పుడు మేళము చెడునని సూచించి, ఆ వీణ మేళము చలమేళమే అని తోపజేసి వాడు. తెనాలి రామకృష్ణుని 'వీణాపాడింధమపాడి, ప్లవకన్య', 'కిన్నెరదీటె మోపి శ్రుతి గీల్కొన సారెలు చక్కవొత్తి' వాయించునది గనుక అదియు చలమేళమే. కాని రాయల ఆముక్తమాల్యదలో చూడికుడుత్తమ్మ వీణ కప్పుడే 'మయినపు మెట్లు' గలవు. అవి విరహపు వేడికి కరగును, అనగా అచల మేళము అప్పటికే కొందరి వాడుకలోనికి వచ్చిన దన్న మాట. ఈ మేళపు మార్పును తంజావూరి రఘునాథరాయలు తొలుదొల్ల చేసినవాడని ఇంకొక యభిప్రాయము కలదనిచిన్నాను. ఎట్లును వీణా వాద్యమున నాటినుండి నేటిదాక స్థిరముగా సర్వత్ర వ్యాపించిన యీ సంస్కరణము సుమారు క్రీ. శ. 16 వ శతాబ్దమున ఆంధ్రదేశమున జరగినదనిమాత్ర మూహించుట తప్పకగు.

క్రీ. శ. 17 వ శతకముందలి ఆంధ్రలక్షణ గ్రంథములలో అగ్రగణ్యమైనది సకలకల సోమనాథుని రాగవిభోధము. తన గ్రంథమునకు తానే విపులమైన టీకయు వ్రాసి గ్రంథము విలువ వెంతో హెచ్చించినాడు¹⁸. రామామాత్యునివలెనే ఇతడు కుద్ధ - వికృత స్వరాలు పడు నాలుగే అని యంగీకరించి, రాగమేళములు మాత్రము అతనివలె ఇరువది యనక ఇరువది మూడని వివరించెను ;

16. ఈ టీక కొన్ని వ్రాతప్రతులలో వెనుకొండ తిరుమల దేవరాయలు రచించిన ట్లున్నను మరికొన్నిట లక్ష్యధర కర్తృకముగానే వృద్ధమై యున్నది.

17. గురుబాడ శ్రీరామమూర్తిగారి 'కవి జీవితములు', పుటలు. 878 - 74.

రాగ స్వరముల సూక్ష్మ భేదములను వీణలో వాయించు పద్ధతులు ఇరువది రెండుగా వివరించి, వానికి వ్రాతలో సంక్షిల నేర్పరిచి, ఒక్కొక్క రాగమునకును స్వర సంచార వాదన పద్ధతులను లక్ష్యమార్గమున విపులముగా చూపి మహోపకృతి చేసినాడు. స్వర రాగముల స్వరూప మింత స్పష్టముగా వివరించు గ్రంథము ఇంకొకటి లేదన్నను చెల్లును. 1581 వ శాలివాహన శకవర్షమున ఈ గ్రంథము రచించినట్లు అతడే చెప్పినాడు.

గద్యపద్యమయముగా మొట్టమొదట తెలుగులో సంగీత లక్షణ గ్రంథము రచించిన కీర్తి పోలూరి గోవింద కవిది. 'రాగతాళ చింతామణి'లో

"సంగీత శాస్త్రంపు సర్వంకమ ప్రజ్ఞ గలిగియుఁ దొల్లిటి కవివరేణ్యు, లీఖాతి నాండ్రోక్తి శోభిత కావ్యంబు పచరింపరు "

అని అతడే చెప్పకొన్నాడు. ఇతడు రామామాత్యుని తరువాతివాడు. స్వర - మేళ - రాగ లక్షణములు అతనివే తెలిగించి చెప్పినాడు¹⁹ కాని ఎంత తరువాతివాడో తెలియదు ; క్రీ. శ. 16-17 శతకముల నడిమివాడని యూహింప నగును. ఇదిగాక తాళమునే ప్రత్యేకముగా వివరించు 'తాళదళప్రాణ దీపిక' అనునదియు ఇతడు రచించెను.

క్రీ. శ. 17 వ శతాబ్దాదియందలి తంజావూరి ప్రభువు రఘునాథ నాయకుడు రచించినట్లుగా నున్న 'సంగీత సుధ' నిజమునకు కర్ణాటకుడైన గోవింద దీక్షితులు రచించి అతని పేరు పెట్టినదే యైనను²⁰ ఆంధ్ర రచనగానే పరిగణింప వచ్చును. విషయమును ఎంతో మించిన విస్తరము గల అల్పరపు రచన యిది. రామామాత్యుడు కల్పించిన 'అచ్యుతరాయ మేళము' నకు ప్రతిగా 'అచ్యుతేంద్ర రఘునాథభూష మేళ' మొకటి వీణకు కల్పించినాడు

18. ఇతడు ఆంధ్రు డనుట వరప్రత్యయముచేత. నికరముగా అట్లు చెప్పు సాధనములు కానరావు. మీదుమిక్కిలి 'మేల' అను పదమునకు "భాట' ఇతి భాషాయా" అని (2. 1) హిందీ పదముతో తెలుగువాడు వివరణ మియ్యవలసిన పనియేమి? ఈ పద్య టీకయందే ఇట్టి శబ్దాలింకను గలవు. ఒకవేళ జాతితో ఆంధ్రుడై వృత్తితో ఉత్తర దేశమువాడై యుండెనా?

19. రాగ తా. 4 వ అశ్వాసమును, స్వర. క., మేళ - రాగ ప్రకరణములను చోల్చి చూడుడు. 'రాగ తాళ చింతామణి' ముద్రాను ప్రభుత్వము ప్రాచ్యగ్రంథమాలలో LXVIII సంఖ్యతో ముద్రితము. దానిని మరల ప్రామాణికముగా పరిశుద్ధముగా ముద్రించుకోవలసిన భారము తెలుగువారిది.

20. ఈ విషయము అతని కుమారుడు వెంకటమఖ వృద్ధముగా చెప్పినాడు - చతుర్వంది ప్ర.: 154.

తెలుగు విజ్ఞాన నర్తనము ' తెలుగు సంస్కృతి '



నాట్యశిల్పములు - చాళుక్యశిల్పము, విజయనాడ



చిత్రము 1.

సృత్యభంగిమ; శిల్పము, విజయవాడ



చిత్రము 2.

నాట్యభంగిమలు, చాళుక్యశిల్పము, విజయవాడ



చిత్రము 3.

నాట్యచిత్రములు, మల్లి శార్ఙ్గనస్వామి ఆలయము, శ్రీలైలము

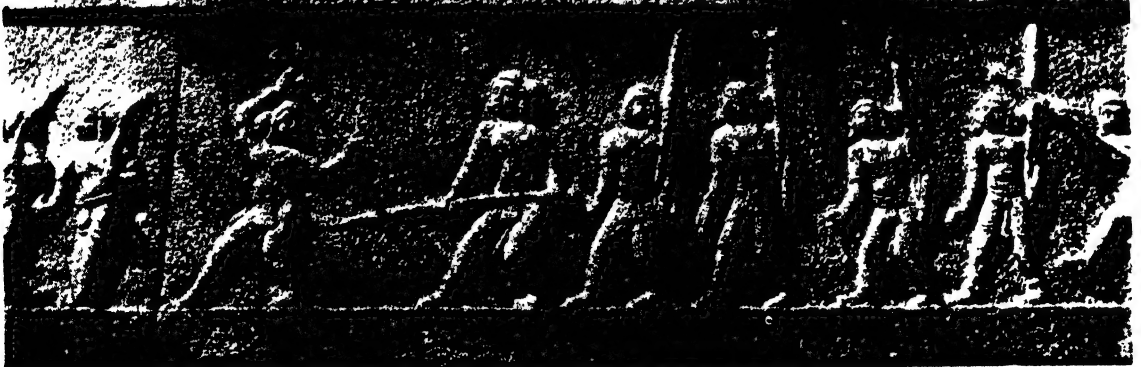

కాని అదియును వాడుకలోనికి రాలేదు. 'జయంత సేన' మొదలగు రాగములను రఘునాథరాయలు కల్పించినట్లు ఇందు గలదు. తక్కిన రాగము తల్లివో తెలియదు. జయంత సేన మాత్రము త్యాగయ్యగారి పుణ్యాన 'వినతా సుతచాహన శ్రీరమణ' అను నొక కీర్తనమూలముగా తీవించియున్నది. ఇతడు కల్పించినన్న రామానందాది తాళములును అంతరించినవి.

'సంగీత-పారిజాత' కర్త అహోబల కవి గూడ ఈ కాలమువాడే యని పండితుల యూహ; పేరునుబట్టి చూచితేమేని తెలుగువాడు గాబోలును. కాని యితని రాగ స్వరూపములు కర్ణాటకమునకు కంటే హిందూస్థానీ వద్దతికి ఎక్కువగా నుపకరించును.

ఇంకను కాలదేశములు తెలియనివారిలో నాట్యచూడా మణి, స్వర రాగ సుధారసము అను గ్రంథములు రచించిన అష్టావధాని సోమనార్యుడు, 'నాట్య సర్వస్వదీపిక'ను రచించిన కొటికలపూడి నారాయణచివయోగి మొదలగువారెందరో కలరు. వారి గ్రంథములు ఇంకను లైలుపడలేదు.

క్రీ. శ. 19 - 20 శతాబ్దములలో కర్ణాటక సంగీతమును గురించిన లక్షణ గ్రంథములు తెలుగులో పుట్టినన్ని తక్కిన యే భాషలోను పుట్టలేదు. ముఖ్యముగా తచ్చూరి శింగరాచార్య సోదరుల సంగీత పారిజాతాది గ్రంథములు, వీణ రామానుజయ్యది సంగీత సర్వార్థసార సంగ్రహము, శ్రీనివాసయ్యంగారి గానభాస్కరము మొదలగు రచనలు, తిరువత్తూరు త్యాగయ్యగారి పల్లవి, స్వరకల్పవల్లి మొదలగునవియు ఈ సందర్భమున స్మరింపదగును. ఈ యన్నిటికంటే ప్రధానము ఎట్టియాపురపు సుబ్బారామ దీక్షితుల 'సంగీతసంప్రదాయప్రదర్శిని'. గ్రంథకర్త అచ్చపు తమిళజాతివాడైనను తెలుగుభాషను చక్కగా నేర్చుకొని అందులో వివిధలక్ష్యలక్షణములను విరివిగా, విస్తృతముగా, గమక తాళాది చిహ్నములతోగూడ సంగ్రహించి, ప్రకటించి సంప్రదాయమును రక్షించుట కెంతో సహాయపడెను. అతనికి ముందుగాని, తరువాతగాని ఇంత గొప్ప ప్రామాణిక గ్రంథమును రచించినవారి వృత్తికి కానరారు.

కర్ణాటక సంగీతమునకు తెలుగువారి గొప్ప కానుక తెలుగు భాషయే. తెలుగు తక్కిన దాక్షిణాత్య భాషలన్నిటికంటే మొదలు అచ్చుల ప్రాధాన్యమును ఎక్కువగా సంపాదించుకొన్నది; సంయుక్తవర్ణములను వియుక్తము చేసికొన్నది. పదాంతమందు వచ్చు నకార లకారములు - ఎంతో మృదువైనవి కూడ - అజంతములుగా భాషా

పరిణామమున మారినవి. సంగీత నాదమును వెలువరచు శక్తి అచ్చులకే కలదు కాని హల్లులకు లేదు - అనునాసిక ములకు తప్ప. కనుక అచ్చుధానమైన తెలుగు భాష తక్కినే ద్రావిడ భాషలకన్న సంగీతమందు వ్యాప్తిని, వర్చస్సును సంపాదించుకొన్నందుకు వింతపడవలసిన పనిలేదు. మరి యే భాషవారైనను సంగీత రచనకు పూనుకొన్నప్పుడు తమ భాషయందలి హల్లుల ప్రాజాపత్యమును సాధ్యమైనంతవరకును తగ్గించుకొందురు. జయదేవుడు గీతగోవిందమునందలి అష్టపదులను రచించు నప్పుడు హల్లుధానమైన సంస్కృత భాష నట్లే సంస్కరించి లొంగదీసెను. మరాఠీ, హిందీ, ఉర్దూ మొదలగు భాషల గీతరచనలందును మన మీ ప్రయత్నమును కనుగొనవచ్చును. ఇప్పుడు ద్రావిడ భాషలందును కన్నడము, తమిళమును ప్రాచీన హలంత రూపములను అజంతములుగా ఎంతో మార్చుకొన్నవి కాని తెలుగున కాలిత్యము వానికన్న మొదలే యేర్పడినది. దీనికి తోడు మొదటినుండి సంగీత కళలో తెలుగువారి కెక్కువగా పరిశ్రమించుట, కళా కేంద్రములగు విజయనగరము, తంజావూరు, మధుర, పుదుక్కోట మొదలగు రాజాస్థానములలో తెలుగు వాగ్గేయకారులు చొరవతో ప్రవేశించి నెలకొని తమ రచనలు వ్యాప్తికి తెచ్చుట కర్ణాటక సంగీత కళలో తెలుగు భాష కొక సాంప్రదాయకమైన ప్రబల స్థానము నిచ్చినవి. ఇందుచేత తమిళ, కన్నడ, మలయాళ భాషలవారును తెలుగు ప్రయత్నపూర్వకముగా నేర్చుకొని దానిలోనే కీర్తన, వర్ణాది రచనను సాగించవలసిన యువనకు పాల్పడినారు. అట్టి రచనలలో ఎన్నో తెలుగువారి పరిహాసమునకు గురియైనవి. పట్టణం సుబ్రహ్మణ్యయ్య, రామనాడు శ్రీనివాసయ్యంగారు మొదలగు తెలుగు బయకారు లెందరో తెలుగువారి తమిళులే. కాలక్రమమున ఈ సంప్రదాయము తెలుగువారి కనావశ్యకమైన అహంకారమును, ఇతరులకు అనర్థకరమైన అసూయాభిమానములను గలిగించినది. తెలుగు పాటలు పాడరాదని మొండిపట్టు వట్టువరకును తమిళ, కర్ణాటకు లనేకులందు దాని ఫలము వ్యాపించినది. ఇంకను ఇతర భాషలనే వాడరాదని కూడ ఈ దృష్టి సుతి మించినది; కాని సంగీతము విశ్వజనీనమై భాషల యెల్లలను మీరి వ్యాపించు నాదకళ గనుక పై యల్ప భావములు ఎక్కువగా వ్యాపింపలేవు; త్వరలో నశించి విశ్వమంగళమును సాధింపగలవు.

రా. ఆ. కృ. శ.

నాట్య కళ

జమిలి కళలకు నృత గీతములకు తానకమైన నాట్య శాస్త్రమును వివిధ విజ్ఞాన శాఖలతోపాటు ఆంధ్ర రాజ్యముల పోషణమున నభివృద్ధి పొందినది. ప్రాచీన కాలము నుండియు నీ రెండు కళలును ఆంధ్ర దేశమున ప్రజాదరణ మునకు పాత్రములై విలసిల్లుచుండిన వనుటకు అమరావతి యందును, నాగార్జునుని కొండయందును కానవచ్చుచున్న శిల్ప చిత్రములే నిదర్శనము. గంధారపు కళ (ప్లాస్టిక్ ఆర్ట్)ను మాత్రమే నిదర్శనముగా గ్రహించినచో నాట్య కళయందు ప్రజలకు గల యభిరుచి విజయనగర రాజుల కాలమువరకు ననలు సాగుచుండిన దనవచ్చును. ప్రకృత విషయము నాట్యకళ. కావున నీ కళ ఆ కాలమున ప్రచారములో నుండెనని రుజువు గుటయే కాక భరతముని ప్రోక్తములయి అభినవ గుప్తాచార్యులచే విపులముగ వివరింపబడిన 'పిండి బంధము' లనుబృందనృత్యములును ప్రచారమున నుండినట్లు అమరావతి శిల్పములవలన స్పష్టమగుచున్నది. మూల గ్రంథములయందు వాగ్రూపమున వర్ణింపబడిన నృత్య విశేషము లచట నుండర శిలామయ శిల్ప రూపమున రూపమును చాల్చినవి. ఇట్టి శిల్ప చిత్ర మొకటి అమరావతియందు గలదు. అందు నలుగు రాట కత్తెలు కలిసి నృత్యము చేయుచున్నారు. అందలి రచన, తూగు, సౌకుమార్యము ప్రకస్తముగా నున్నవి. బ్రిటిష్ మ్యూజియమున భద్రపరుపబడిన అమరావతి శిల్పములలో కూడ ఒక నృత్య దృశ్యము కలదు. అం దొక యవతి వల్లకిని మీటుచుండగా నిం కొక యవతి వేణుగానము చేయుచుండును. తదనుగుణముగా నొక నర్తకి నృత్యము చేయుచుండును. గుంటూరు జిల్లా యందలి గోలి శిల్పము లలో నొక యవతి వివంచినీ మీటుచున్నట్లొక శిల్పమున్నది. నాగార్జునుని కొండయందు వివంచినీ మీటుచున్న యవతి శిల్ప మిట్టి దొకటి యుండుటయే కాక ముగ్గురు స్త్రీలు బృందనృత్యము చేయుచున్నట్లు నొక శిల్ప దృశ్యము కలదు. మీద పేర్కొనిన అమరావతి యందలి బృంద నృత్య శిల్పమున కంటె నది యంద చందములలో కొంచెము కొరతపడినను, అంత హృదయాకర్షకము కాక పోయినను చానితో సరిసమానముగా గ్రహింపదగినదియే.

నాట్యము సాతవాహనుల, ఇక్ష్వాకుల కాలమున మహారాజుల, సంపన్నుల ఆశ్రయమున వర్ధిల్లిన దనుటకు అమరావతి, నాగార్జునునికొండ శిల్పములలోని చిత్రములే

తార్కాణము. వారి కాలమునకు తరువాత ఆ కళ యెట్లుండెనో తెలిసికొనుటకు శిల్పములో నైనను ఆధారములు కానరావు. కాని యది పౌరాణికమత విజృంభణ కాలమున రాజాదరణమువలన కంటెను ఎక్కువగా దేవాయతనాశ్రయమున వర్ధిల్లిన దనుట కవకాశము కలదు. పూర్వచాళుక్య పరిపాలనమున శివాలయమున కగ్రహారము దాన మిచ్చుటకు గల ప్రయోజములలో తత ఘన సుషిర ఆనంద వాద్య వాదక గాయక నటకాచార్య విలాసినిజనమును పోషించుట ఒకటి (తత ఘన సుషిర ఆనందము లనునవి నాలుగు రకములైన వాద్యములు. వీణలోనగునవి తతములు; కంచుకాళములు లోనగునవి ఘనములు; మద్దెల లోనగు చర్మవాద్యములు ఆనందములు; పిల్లంగ్రోవి మున్నగునవి సుషిర వాద్యములు).

రెజవాడలో అక్కన్న మాదన్న గుహలకు కొద్ది దూరములో నున్న జమ్మిదొడ్డిలోని మండపస్తంభ చూళికల మీదను, దూలములమీదను క్రీ. శ. 8, 9 శతాబ్దములనాటి పూర్వ చాళుక్య శిల్పసంప్రదాయమునకు చెందిన నాట్య చిత్రములు కొన్ని యున్నవి. వానివలన పూర్వచాళుక్య యుగమున నాట్యకళకుగల జనాదరణము వ్యక్తమగుచున్నది. క్రమముగా శిల్ప, చిత్రలేఖనములకువలెనే సంగీత, నాట్య కళలకుకూడ పూర్వచాళుక్య పరిపాలనాంతిమ కాలమునాటికి ఈ యాశ్రయము మరింత బలపడినది. చాళుక్య చోళయుగమునందు అంతకు పూర్వమున కంటెను దేవాలయమునకు ప్రాధాన్యము హెచ్చి స్వామికి హవిర్పల్లవనాదులును, అంగరంగ భోగాదులును నిత్యవిధులైన కాలమున స్వామి సేవాపరిజనములో గాయక, మార్తంగిక, నర్తకిజనము ముఖ్యులై వారి జీవనభృతికి జీతములో, వృత్తి మాన్యములో ఏర్పడి నాట్యకళ కత్యంత ప్రాముఖ్యము కలిగినది. దేవాలయములో నాట్యమండపము ప్రముఖభాగమైనది. స్వామియొక్క అర్చనసేవా సమయములలో శివాలయములందు శివకథలను, విష్ణ్వా లయమున విష్ణుకథలను ఆడి పాడి అభినయించుట ఆచారమైనది. ఈ యాచారమువలననే పూర్వ మధ్యయుగమున తెలుగుదేశములో నర్తకులును, నాట్యమండపమును లేని దేవాలయ ముండెడిది కాదు.

కాలోచియుల కాలమున నాట్యకళ విపుల ప్రచారమున నుండెనని కానవచ్చుచున్నను, శిల్పరచనములవలనను,

సాహిత్యమువలనను విదిత మగుచున్నది. రేచెరువుల నామి రెడ్డి పిల్లలమర్రి శాసనములో దేవాలయ కైంకర్యము చేయు గాయక మార్దంగిక నర్తకి జనమునకు గృహదానములును చేసినట్లు కలదు. మైలాంబి పానుగల్లు శాసనములోను గాయకులకు, నర్తకులకు ఇట్టి దానములు చేసినట్లు చెప్పియున్నది. జలజకరండమున నపూర్వ వాద్య ప్రశంస గల ధర్మసాగర శాసనమున కొన్ని నివర్తనముల భూమిని గాయకులకు, పదుగురు నాట్యకత్తెలకు ఇచ్చినట్లు లిఖింపబడి యున్నది. కాకతీ గణపతి దేవ, జాయవల చేత్రోలు శాసనము పదునాల్గురు ఆటకత్తెలకు గృహముల నిచ్చినట్లు పేర్కొనుచున్నది. శకవర్షము 1188 లో తనకు కాకతీయ మహారాజ్ఞి రుద్రమదేవి దానముగా నిచ్చిన మందార (ఇప్పటి మందడ)మను గ్రామములో విశ్వేశ్వర శివార్చార్యుడు స్థాపించిన గోళకీమఠ విద్యాస్థానమునను, దేవాలయమునను పదిమంది నర్తకులకు, మర్దలవాదకు లెనమండ్రకు, కాశ్మీరదేశీయుడైన గాయకునికి, పదునాల్గురు గాయనులకు, కరదావాదనాదులలో చతురులైన ఆరుగురికి వృత్తిమాన్యము లిచ్చి నాట్య, సంగీతములకు పోషణ కల్పించెనని మల్కాపుర శాసనము తెలుపుచున్నది.

శాసనములతోపాటు కాకతీయ నరపతులు కట్టించిన దేవాలయములయందలి శిల్పముకూడ నాట్య సంప్రదాయములు, వానికి దేవాలయములతో గల సంబంధము అవిచ్చిన్నముగా సాగుచుండినట్లు నిరూపించుచున్నవి. కాకతీయుల కాలమునందలి నృత్య, శిల్పములలో రామప్ప దేవాలయములోనివి ప్రశస్తములు. జాయపచే నృత్యరత్నావళిని రచింపజేసిన కాకతీ గణపతిదేవుని కాలమున చెక్కబడిన శిల్పములగుట వీనికి గల మరియొక విశేష గుణము. ఆంధ్రదేశ మందలి నృత్య, సంగీత కళల చరిత్రను రచించిన ఆంధ్రరచయితలు కొందరు ఈ కాకతీయ నృత్య శిల్పములు జాయప నృత్యరత్నావళి యందలి నృత్యవర్ణనల కుదాహరణములుగ చెక్కబడినవని భావించిరి. కాని ఇది నిరూపింప వలను పడదు. లభించిన శిల్పములు చాల కొలదిగ నున్నవి. అవియు చిదంబరములోని, తంజావూరులోని శిల్పములవలె నాట్య భంగిమముల కుదాహరణములుగా చెక్కబడినవి కావు. కొంత పోలికలు కానవచ్చుచున్నను శాస్త్రీయములగు భంగిమముల విషయమున నవియు, నివియు నొక్క రూపువే అని చెప్పటకు సాధ్యము కాదు. పాలంపేట యందలి పెద్ద దేవళము యొక్క ద్వారబంధములమీదను, స్తంభములమీదను నృత్యశిల్పము లున్నవి. పాలంపేటలోని రామప్ప చెరువు కట్ట తూర్పు చివర నున్న దేవాలయము యొక్క లోపలి

భాగమున, స్త్రీలు మద్యం వాయింపుచుండ వివిధ భంగిమములతో నృత్యము చేయుచున్న ఆటకత్తెల శిల్పము లున్నవి. పదుమటివైపు ద్వారబంధములమీదను అట్టివే మార్దంగికురాండ్రుగల నృత్య శిల్పములు గలవు. వరంగల్లు కోట ద్వారబంధముపై రాతి గొడుగువలకమీదను ఇట్టి నృత్య శిల్పచిత్రములు చెక్కబడి యున్నవి. ఆ వరంగల్లు కోటయందలి స్వయంభూ లింగేశ్వర దేవాలయమున ఓక చిన్న శివతాండవ శిల్ప మున్నది.

కాకతీయ యుగమున నాట్యకళ బహుళ ప్రచారమున నుండెనని అప్పటి సంస్కృతాండ్ర గ్రంథములును తెలుపుచున్నవి. సంస్కృత గ్రంథముగు నృత్యరత్నావళి కాకతీయుల కాలమునందలిదే. కాకతీయ మహివతియగు గణపతిదేవునికడ గజసేనాధ్యక్షుడుగ నుండిన జాయప 'నృత్యరత్నావళి' యను నాట్యశాస్త్ర గ్రంథమును రచించెను. తెలుగునాట వెలసిన నాట్యగ్రంథములలో నిది యుత్తమ మనదగియున్నది. దక్షిణమున తన 'సంగీత చింతామణి'యందు వేమ భూపాలుడే కాక తన 'సంగీత రాజము'న కుంభకర్ణుడును ఈ నృత్యరత్నావళిని విరివిగ నుపయోగించుకొనిరి. జాయప ఈ గ్రంథమును తాను కలియుగము 485వ సంవత్సరమున, అనగా క్రీ. శ. 1258-54 లో రచించినని తన గ్రంథములో చెప్పికొనెను. ఖరత ప్రోక్షమై తద్వ్యాఖ్యాతలచే వివరింప బడిన నాట్య శాస్త్రమునకు ఇది చక్కని సంగ్రహరచన మగుటయేకాక జాయపకాలమున ప్రచారమం దుండిన దేశినృత్యము లెల్ల ఇందు చక్కగా వివరింపబడియుండుటచేత ఇది చాల అమూల్యమైనది. ఎనిమిది అధ్యాయములుగల ఈ గ్రంథమున కడపటి మూడధ్యాయములు దేశినృత్య సంప్రదాయములను గూర్చి వివరించుచున్నవి. మార్గనృత్యములను వివరించు పట్టన మూలమగు ఖరతనాట్య శాస్త్రమున జాయపకు గల అపార పాండిత్యమేకాక అభినవగుప్త విరచితమగు తద్వ్యాఖ్యానమునందుగల నిరాఘాట ప్రజ్ఞయు ప్రకటిత మగుచున్నది. ఇంతే కాదు; కీర్తిధర, భట్టతండు విరచితములగు ఖరతనాట్యశాస్త్ర వ్యాఖ్యా ప్రకారములుకూడ ఇందు తరచు సుదాహృతము లైనవి. ఇది యంతయు పరిశీలింప ఈ ప్రసిద్ధరచయితల యపూర్వ గ్రంథముల మాతృకలు దక్షిణ దేశమున లభ్యములగు చుండెడి వనియు, అవి నిత్యోపయోగమున నుండెడి వనియు స్పష్టమగు చున్నది. దేశినృత్యాధ్యాయములలో జాయప పేరణి, ప్రేక్షణము, రాసకము, చర్మరి, నాట్యరాసకము, దండరాసకము, శివప్రియము, చిందు, కందుకము, భాండికము, ఘంటసరి, చరణము, బహురూపము, కోలాటము

నాట్యకళ

అను జానపదములు, ప్రాంతీయములు వైన నృత్యములను వివరించెను. ఆనాటి సాటి యాదవరాజుల యొక్క యాస్థానమున పుట్టువు గాంచిన సంగీతరత్నాకరమున కూడ గానరానివి వానిలో కొన్ని గలవు.

జాయప దీనితోపాటు గీతరత్నావళియను సంగీత గ్రంథమునుకూడ రచించెను. అందు తన నృత్యరత్నావళి యందలి నృత్యములకు సంగీత ముపాంగ మగునట్లు వర్ణించి యుండవలెను. ఈ గీతరత్నావళి ఖలమైపోయినది. నృత్యరత్నావళియం దుదాహృత మగుటవలన దీని యునికి తెలియవచ్చినది.

ఆనాటి తెలుగు రచనములలో కేవలము సూచనలే కాక నృత్య కళకు సంబంధించిన విశేష విషయము లధిక ముగ వర్ణితములైనవి. సోమనాథ కృతమగు పండితా రాధ్య చరిత్రయందలి పర్వత ప్రకరణములో నృత్య కళకు సంబంధించిన శాస్త్రీయ సాంకేతిక పదజాలమేకాక నృత్యరత్నావళిలో వర్ణింపబడిన జానపద నృత్యముల దృశ్యపథము ననుసరించి మిక్కిలి యమూల్య మనదగిన జానపద నృత్యవర్ణనము కూడ కావింపబడినది. ఈ గ్రంథము నృత్యములను శ్రీశైలము నందలి శివరాత్రి మహోత్సవ ములలో నేక దేశముగ వర్ణించి నృత్యకళకు, శైవమునకు పరస్పరసంబంధము గలదని రూఢిపరచుచున్నది. పండితా రాధ్యచరిత్రయం దాకాలమున ప్రజారంజకములుగా నుండిన దేశీనృత్యము లీ క్రింద పేర్కొనబడినవి కొన్ని వర్ణింపబడి యున్నవి: వెడయాట (ఇది యే వికట నర్తనము), చిందు (దీనిని జాయపయు పేర్కొనెను), కోడ(ణ)గి ఆట (ఇది హాస్యకాని నృత్యము, జాయప వర్ణించిన ఖండిక నృత్యమువంటిది కావచ్చును), పేరణి (ఇదియు జాయప రచనమున కలదు), ప్రమథ గణముల చేష్టితములను వర్ణించు బహునాటకములు, బహురూపులు (ఇదియు జాయప వర్ణితమే), వెద్దంగము (ఇది కరణములతో నెరసి వివిధ గతుల నొప్పుచుండును కాని, ఇది యవిజ్ఞాతము), అమర గంధర్వాంగనల నృత్యానుకరణములు, పశుల ఆటలు, గచాటలు (దొమ్మరాలలు), భారతాది కథల ఛాయాచిత్ర ప్రదర్శనములు, బొమ్మలాటలు, పగటివేషములు.

సోమనాథ ప్రోక్తము నాట్య విషయము కావున చర్చింపదగినది. పేరణిని పంచాంగి అని సోమనాథుడు పేర్కొనెను. నాట్యశాస్త్రములందు దీనికి పంచాంగములు (అయిదు భాగములు - పంచాంగములు) కలవని చెప్పబడి నది. ఆ యంగములు నృత్యము, నైవారము (కవిచరము), ఘర్షరము, వికటము, గీతము - అని జాయప చెప్పెను. దేశాలయమునెదుట ప్రవర్తిల్ల ఇతర నృత్యములను

సోమనాథుడు తరువాత వర్ణించెను. అతడు నర్తకజనుల నగలతోను, వేషములతోను మొదలిడెను. నాట్యము చేయునపుడు నట్టువకతై లర్పించుముల (చల్లడముల) నాకాలమున ధరించువారు. తెర లోపలి భాగమున రంగముమీదికి నర్తకులు ప్రవేశించిన వెంటనే నర్తన గాన ములు ప్రవర్తిల్లెడివి. దీనికి పూర్వరంగమని పేరు. తదనంత రము నర్తకులు తెరబయటికి వత్తురు. తరువాత కన్నులు, కనుబొమ్మలు మొదలగు నర్తకుల అంగ ప్రత్యంగ ఉపాంగ ముల చలనములు అభివర్ణితములు. ఆ వెంట జంత్ర సంగీ తము, గమకముల యొక్కయు, వివిధవాద్యముల యొక్కయు దేశీనామములు వర్ణింపబడినవి. కొంతమేర పదఘట్టనము, ఉద్ఘట్టనము, ఉత్పల్లితి మొదలగు పదగతు లను సంగ్రహముగా పేర్కొని తరువాత సోమనాథుడు వివిధవిధ నర్తకుల నర్తనముల తీరులను అత్యుత్సాహ ముతో కావ్యధోరణిని వర్ణించినాడు. ఈ వర్ణనములో మరగాళ్ళపై వడక, ఒంటికాలి నడక, మోకాటి నడక, కూర్చుండియే ముందుకు చనుట, రొమ్ముతో ప్రాకుట, గిరగిర తిరుగుచు పోవుట మున్నగునవి కలవు. సోమ నాథుడు బొంగరమువలె గిరగిర తిరుగుచు చేయు నృత్య మును పేర్కొని యున్నాడు. దీనికి శ్రమరి నృత్యమని పేరు. ఇట్టి నృత్య మీనాడు అంతరింప కున్నను చాల అరుదు. మరియు నీ గ్రంథమున నెమళ్ళు చిలుకలు హంసలు కోయిలలు మొదలగు పశులవలెను, కోతులు జింకలు ఎద్దులు ఏనుగులు పెద్దపులులు మొదలగు జంతు వులవలెను, తుమ్మెద చేప పాము మొదలగువాని వలెను నడచుచు ఆర్చుచు నృత్యము చేసినట్లు వర్ణింపబడెను.

వీనితోపాటు బహువిధములయిన ఇతర నృత్యభేదము లును, వేర్వేరు కథలను వివరించు నాటకప్రదర్శనము లును వర్ణింప బడినవి.

దేశీలాస్యమునకు అంగములు వివిధ గ్రంథములలో పేర్కొనబడినవి. జాయప తన నృత్యరత్నావళిలో ఆరవ యధ్యాయమున వానిలో నలువది యూరింటిని నిర్వచించి నాడు. సోమనాథుడు ఈ యంగములను పెక్కింటిని వర్ణించియున్నాడు. వీనిలో చాల భాగము గుర్తింప దగినవే. కొన్ని జాయపరచనమునగాని, కార్ణాజ్ఞదేవ, పార్శ్వదేవ, వేమఘోషాలర గ్రంథములలోగాని కాన రావు. కావున ఆ కాలమున వాడుకలో నుండిన నాట్య కళయొక్క చరిత్రను గ్రహించు విషయమున ఈ సోమ నాథుని వర్ణనలు అమూల్య సాధనము లగుచున్నవి.

దేశీలాస్యాంగములను వివరించిన వెనుక సోమనాథుడు వివిధాంగములయొక్క ఆభినయముల పట్టిక నిచ్చెను.



చిత్రము 1.

నాట్యభంగిమలు, విజయనగర శిల్పము, హంపి



చిత్రము 2.

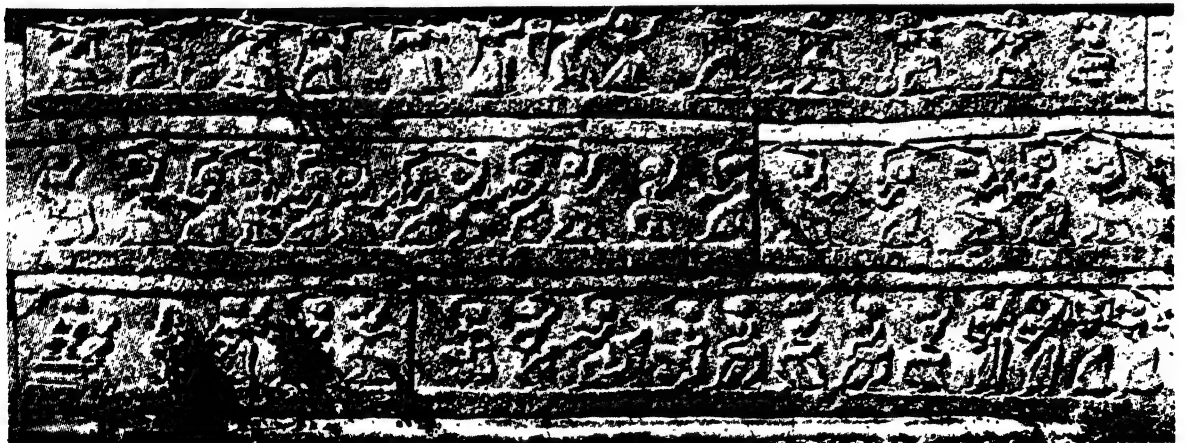

చిత్రము 8.

(2-8) కోలాటపు భంగిమలు, విజయనగరశిల్పము, హంపి



ద్వారకహస్త నటరాజమూర్తి, ముఖలింగము

అందు ముఖమువి 4, కనుకొమ్మలవి 7, కన్నులవి 20, నాసాపుటములవి 8, చెవులవి 10, కుత్తుకవి 9, రొమ్మువి 8, పాదములవి 5, తొడలవి 5 అభినయములు పేర్కొనబడినవి. తరువాత 22 కావ్యములు (స్థానకములు), 24 దృష్టులు, 24 వాస్తవములు, 22 చారులు, 7 క్రమములు, 108 కరణములు, 100 అలంకారములు, 18 శిరోభినయములు, 22 దండనములు చెప్పబడినవి. ఈ పట్టికయందలి అభినయాదులు వాట్లగ్రంథములలోనే యొకచానియందు పేర్కొనబడిన వానితోగాని పూర్తిగా సరిపోవు. వీనిలో కొన్నిటి సంఖ్యలు చిత్రముగా నున్నవి. వేదాభినయములు రెండు మారులు రెండు విధములుగా చెప్పబడినవి. అలంకారములు 100, దండనములు 22 అజ్ఞాతములు. కట్టకడపట సోమనాథుడు హంస, వెనుతి, పాము, ఏనుగు, ఎద్దు, కోతి, మేక మొదలగు వివిధములగు పక్షులయను, మృగములయను గతుల వనుకరించి చేయునృత్యముల పట్టిక విచ్చినాడు.

కళాసంపదమ, అందలి విభేదములను, దాని సంప్రదాయములను చక్కగా వివరించి పేర్కొనుటకు సారస్వతాధారముల వెక్కువగా సేకరించి వాని నొండొంటితో పోల్చి పరిశీలించవలసిన ఆవశ్యకము కలదని సోమనాథుడు తెలుపుచున్నాడు.

సోమనాథుని రచనాంతరముగు బసవపురాణమున నృత్యవర్ణన మొదలెడల కొందిగా గలదు. బసవవి వివాహపుట్టమున సోమనాథుడు కోలాటము, అనగా దండరాపకము, పాత్ర (ఇది యొకతీరు నృత్యము; దీని ప్రస్తావ మించేకాని మరెందును లేదు), గొండ్లి, పేరణి అను వానిని పేర్కొనెను. కొంత తరువాత, అనంద గీతములు, శంకర గీతములు, మనకు ముఖ్యముగ ప్రసక్తమయిన జాతిగీతములు ప్రస్తావించెను. బసవని కల్యాణపురప్రవేశ వమయమున పేరణి ప్రస్తావ మున్నది. ఆ పేరణి సారాస్వత్యనర్తనాచార్యుల సంప్రదాయాను సారము వర్ణించబడినట్లున్నది. ఇందువలన కైవసంప్రదాయము ననుసరించిన పేరణి యొక్క చరిత్ర, దాని యానుభూతి స్వప్రమగుచున్నది. పూర్వ్యాంగ సంగీతము, తెరతీయుట, దేశీలాస్యాంగములు, ముఖరసము, నొప్పవము, లలి, భావము, ధూకళి, రుంకళి, తేక, చిత్రమము, రేఖి అనువాని ప్రస్తావము నున్నది. ఆ తెంబడినే మరియొకచోట జాతిగీతముల ప్రస్తావము కలదు. మరికొంత యావల దేశీ సంగీత సంబంధములయిన పాంశేతిక పదముల పట్టిక యున్నది. ధూకళి తప్ప తక్కిన దేశీలాస్యాంగము లన్నియు జాయవ వృత్తరక్తావళియందు గలవు. సార్వభృత్యులు ఆ ధూకళినే ధూకళి అనుపేరుతో పేర్కొనెను.

మాచలదేవి యను పేరు గల వేళ్య యొకతె ప్రకావరుద్రుని నేవ్తకత్తె యుండె వనియు, ఆమె సుప్రసిద్ధ నర్తకి యనియు, ఆమె తీవితము వాటకముగా రచించబడి ప్రదర్శించబడె వనియు శ్రీచాళిరామమునందు కలదు.

కొండవీటి రెడ్డి రాజులలో పలువురు వాట్లకళాస్మరచయిత లుండిరి. వారిలో మొదటివాడు కుమారగిరి రెడ్డి (క్రి. శ. 1380 - క్రీ. శ. 1408). ఇతనికి వసంతరాజని చామాంతరము. ఇతడు తన పేర వసంతరాజీయ మను వాట్లకళాస్మ గ్రంథమును వ్రాసెను. ఆ గ్రంథ మీనాటికిని కావరాదు. కాని ఇతర రచయితలు - అనగా కుమారగిరికి ప్రధానియు, తోబుట్టువు కర్తయు, కాళిదాస వాటక వ్యాఖ్యాతయునగు కాటయ వేమారెడ్డి, మామచ్యూత్యూత మల్లినాథుడు, అతని కుమారుడును ప్రకావరుద్రీయ వ్యాఖ్యాతయు నగు కుజ్జీరస్వామి, ప్రబోధ చంద్రోదయ రూపక వ్యాఖ్యాతయుగు వారెండ్ర గోప ప్రధాని మొదలగు వారు వసంతరాజీయములోని భాగములను తమ తననములలో నుదాహరించి యున్నారు. కుమారగిరిరెడ్డి తరువాత రాజ్యమునకు వచ్చిన వీరనారాయణుడను చామాంతరముగల పెదకోమటివేమ భూపతి సంగీత చింతామణిని రచియించిన విషయము పూర్వోక్తము.

ఆ కాలపు ఆంధ్ర కవిసార్వభౌముడు శ్రీనాథుడు రచియించిన కాళింకమునను నృత్యముల ప్రవక్తి గలదు. కర్పూరతిలక యనువేళ్య కాళికావగరమున రత్నేశ్వరుని సమ్ముఖమున నృత్యము చేసినట్లు అతడు వర్ణించి యున్నాడు. కుండలినృత్యమును - కోహలుడు మొదలగు వాట్లచార్యుల మతోభేదములతో, -దేశీ మార్గ నృత్యములను, చారిక కరణ అంగవారేచక శ్రమరికా నృత్యములను కావించి యామె లాస్య కాండవ జననీ జనకులగు పార్వతి పరమేశ్వరులను మెప్పించెనట.

రేచెర్ల వంశ్యులలో సర్వజ్ఞ తిరుదాంచితకుడగు సింగ భూపాలుడు రస వాట్ల్య విషయముల నభివర్ణించు రసార్థవనుధాకరమునే కాక, కడవటి యధ్యాయమున వాట్ల్య విషయము నభివర్ణించు సంగీతరక్తాకరమునకు సంగీత మధార్థవ మను నొకవ్యాఖ్యానమును రచించెను. ఈ కాలముననే యకగావమను నృత్య వాటక ముప్పత్తిల్లినది.

విజయనగర రాజుల కాలమునను వాట్ల్య సంగీత కళలు వర్ధిల్లినవి. విద్యానగరరాజ్య ప్రతిష్ఠాపకుల యాచార్యులు విద్యారణ్యుల సంగీతసార మను గ్రంథము తంజావూరు రఘునాథవాయక విరచిత మనబడు సంగీత సుధయం దుదాహృతమైనది. రెండవ దేవరాయల కాలములో అట్లర్ రజాఫ్ అను పార్సీ యాత్రికుడు విజయనగరమును

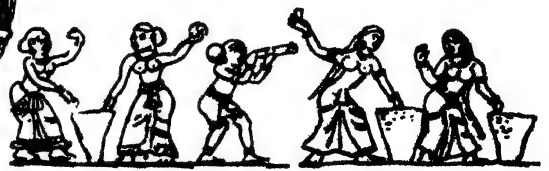

దర్శింప వచ్చి యుండెను. విజయనగర రాజు భవనమున దళరా దినములలో మహానవమి మహోత్సవ మత్యంత వైభవముతో జరగినట్లు అతడు వర్ణించి యున్నాడు. అందు వైదేశికు డగు నతడు ఆ మహోత్సవ సమయమున నద్భుతావహము లగు నాట్య ప్రదర్శనములు జరగినట్లు పేర్కొని యున్నాడు. 'ఈ స్థలమునకును, మంటవముల కును నడుమ చక్కగా తీర్చిన కాళీ స్థలము కలదు. అందు గాయకులు గానము చేసిరి; కథకులు కథలు చెప్పిరి. గాయకురాండ్రలో నధికాంశము లేత్రాయపు కన్యలే. వారి బుగ్గలు చంద్రునివలెను, వారి మొగవలు వసంతము నతిశయించిన శోభతోను ఒప్పుచుండినవి. వారు ధరించిన వస్త్రములు సొగసయినవి. క్రొత్తగా విచ్చిన గులాబి పూవులవలె వారి రూపములు మనసున కమితానందము కలిగించినవి. వారు రాయల కఠిముఖముగ నున్న తెరకు మరుగున కూర్చుండి యుండిరి. అకస్మాత్తుగా రెండు వైపులనుండి తెర తొలగింపబడినది. అంత నా శాలికలు చూపర వివేకము చూరపోవునట్లును, ఆత్మ లానంద పరవశము లగునట్లును లలిత పద విన్యాసములతో నృత్యము చేయవారంభించిరి' అని యతడు వ్రాసెను.

క్రీ.శ. 1488 - 84లో మదమను గ్రామములోని అగ్నికవ్వర దేవాలయ దేవదాసి - అరంవళ త్త నాచ్చియార్ అను అరవ దేవదాసి - రెండవ దేవరాయలను సందర్శించి, అతనివలన నొక దేవాలయముకొరకు దానము పడసెను. సాళువ తిరుమలరాయల సోదరుడును, రెండవ దేవరాయల కాలమున దుర్గపాలకుడునైన గోపేంద్ర తిప్పరాజు తాళ దీపిక యను ప్రత్యేక తాళ లక్షణ గ్రంథమును రచించెను. అతడు వామనుని కావ్యాలంకార సూత్ర వృత్తులకు తాను రచించిన లఘు టీక యొక్క ప్రస్తావన శ్లోకములం దొక దానివలన తాను శివాంకితముగ నొక తాళ ప్రబంధ మును రచించినట్లే కాక నాట్యమునకు సంబంధించిన యొక గ్రంథమును ('శివా క్లుప్తాకారా నటన కరణా నామపి ఖిదాః') వ్రాసినట్లును తెలియుచున్నది.

ఇమ్మడి ప్రాధ దేవరాయ లనబడు మల్లికార్జున దేవ రాయల కాలము (క్రీ. శ. 1448 - క్రీ. శ. 1485) లో చతుర కల్లి నాథుడు రచించిన కలానిధి నామకముగు సంగీతరత్నా కరవ్యాఖ్యానము విజయనగర యుగమున వెలువడిన ఉత్తమ సుప్రసిద్ధ గ్రంథము. సింగభూపాలుని వ్యాఖ్యానము కన్న ఈ కల్లి నాథుని వ్యాఖ్యానము ప్రకృత తరము. సంగీతరత్నాకరమునందలి కడపటి యధ్యాయమునకు చేసిన వ్యాఖ్యానమువలన కల్లి నాథుని నాట్యకలా పాండి త్యము బృహత్తుగుచున్నది. క్రీశృష్ట దేవరాయల కాలమున

(క్రీ. శ. 1509 - క్రీ. శ. 1580) అంతఃపుర స్త్రీ జనమునకు నాట్యార్యత్యమును వహించి యుండిన బండారు లక్ష్మీ నారాయణ పండితుడు సంగీత సూర్యోదయ మను నొక గ్రంథమును రచించెను. అందు నృత్యమును గురించిన అధ్యాయ మొకటి కలదు. అం దతడు కాక్లదేవ, కోలా హల విరచిత గ్రంథముల ననేకపర్యాయములు చాహరించి నాడు. ఓడ్రరాజగు వీరరుద్ర గజపతియొక్కయు, విజయ నగర ప్రభువగు కృష్ణదేవరాయలయొక్కయు పోషణమున వెలసిన లొల్లి లక్ష్మీధరుడు తన సొందర్యలహారీ వ్యాఖ్యా నాంతమున తాను రచించిన పెక్కు విషయములను వివ రించు సుదీర్ఘ గద్యయందు తన పూర్వులలో తన కైదవ తరమువాడగు విరించిమిశ్రుడు భరతార్జునపోత మనునాట్య గ్రంథము నొక దానిని రచించినట్లు చెప్పి యున్నాడు.

సాహిత్యమునకంటె నధికముగ హంపి శిల్పములును, విదేశ యాత్రికులగు బర్మోసా, పేయస్ మొదలగువారు రాయల యాస్థానమునుగురించి, రాజుదాని యందలి ప్రజా జీవిత విధానమును గురించి వ్రాసిన వృత్తాంత ములును విజయనగర రాజుల కాలమున నృత్యకళ పొందు చుండిన గౌరవాదరములను తెలుపుచున్నవి. ఈ విదేశ యాత్రిక వృత్తాంతములలో అప్పటి వేశ్యాంగనలయొక్క సంవత్సమృద్ధికిని, వారికి ఆస్థానికులతోడను, ఇతర ప్రము ఖులతోడను గల సంబంధానుబంధములకును ప్రస్తావము కలదు. కుద్ధాంత కాంతాజనముకూడ నాట్యకళ నభ్య సించుచుండెను. పేయస్ రచించిన వృత్తాంతములో నర్రకీ జనము నాట్యము నభ్యసించునట్టిదియు, ప్రదర్శించు నట్టిదియు నగు నర్రనకాల వర్ణనము మిక్కిలి ముఖ్య మయినది. 'నర్రనకాల సుదీర్ఘమయినది, కాని అంత వెడల్పు గలది కాదు. దానియందు గోడనుండి సరిగా రెండు మూరల దూరమున శిల్ప రమణీయము లగు శిలా వ్రంథ ములు గలవు. ఆ వ్రంథ ఫలకములపై నాట్యాంతమున నుండవలసిన సరియైనతీరులతో నొప్పు నాట్యకత్తెల రూప ములు చెక్కబడి యున్నవి. నృత్యము నభ్యసించువారు నృత్యాంతమున తా ముండవలసిన వైఖరిని మరచి పోయిన యెడల, అట్టివారు ఈ శిల్పచిత్రములను చూచి తా ముండవలసిన తీరును జ్ఞాపకము తెచ్చుకొందురు. ఈ నర్రన కాల తుదను ఎడమతేలివైపున చిత్రలేఖనములు గల యొక యేకాంతస్థలము కలదు. అచట నాట్యకత్తెలు తమ శరీరములను, కాళ్ళను చక్కగా జాపి పడలతేసి కొనుటకై వ్రేలాడుదురు. వారి నృత్యము సుందర తరముగ నుండునట్లు చేయుటకుగాను శరీరము తేలికగా వంగునట్లు చేయుట కచ్చట నేర్చుకొందురు. వర్రనకాల

నాట్యకళ

యొక్క మరియొక తుదను కుడివైపున నాట్య ప్రదర్శన మును గాంచుటకై రాజు కూర్చుండు ప్రదేశమున వేలమీదను, గోడలమీదను బంగారు రేకులు కావబడి యుండును. గోడ నడిమి భాగమున పండ్రెండేండ్ల కాలిక ప్రమాణమున నుండు సువర్ణ విగ్రహము కలదు. ఆ విగ్రహముయొక్క చేతులు నాట్యాంశమున మండ వలసిన తీరున నుండును. ఈ నాట్య మందిరము నాళముకాక యుండిన యెడల నాట్యకళా సంప్రదాయ పునర్నిర్మాణమున కీనా దంతకన్న వహాయకారి మరియొకటి యుండెడిది కాదు; తంజావూరు, చిదంబరములతోపాటు విజయనగరముకూడ భరతనాట్య శాస్త్రమునకు మూడవ శిలా శిల్పమయ భాష్యమై యుండెడిది. విజయనగర శిథిలములలో నేడు మిగిలి యుండునది నలువైపుల ప్రక్కల యందు నృత్య శిల్పచిత్రములు గల సింహాసన వేదిక మాత్రమే. ఆ కాలముకాటిదే యగు కాడిపత్రి దేవాలయమునను నృత్య శిల్పశలకములు గలవని తెలియుచున్నది.

కృష్ణదేవరాయల యుద్యోగులలో నొక్కడైన వాండెడ్ల గోపన్న మంత్రి ప్రబోధచంద్రోదయ మను నాధ్యాత్మిక రూపకమునకు వ్యాఖ్య రచించెను. అతడు నాట్య శాస్త్ర గ్రంథ కర్తలలో శృంగనాచార్యుని నామమును రెండు మూడు మూడు లుదాహరించెను. ఈ శృంగనాచార్యుడు పెదకోమటి వేమారెడ్డికాలమున మంది, సంగీత రత్నాకరమునకు తెలుగు వ్యాఖ్యానము రచించినట్లు తెలియవచ్చిన సింగవఠట్టు కావచ్చును.

సంగీత దర్పణమును రచించిన చతుర రామోదరుడును ఆంధ్రరచయితగా తోచుచున్నాడు. అందు ప్రబంధాధ్యాయమున నితడు నృత్య విషయమును ప్రస్తావించుటయే కాక కడవటిదగు ఆరవయధ్యాయమున కేవలము నృత్య విషయమును వివరించినాడు. ఈ నృత్యాధ్యాయమున నాతడు రాక్షిదాత్య నృత్య ప్రబంధములను వివరించెను.

మీద పేర్కొనిన గ్రంథములకంటె ముఖ్యమయినది దేవన (దేవేంద్ర)కృతముగు సంగీతముక్తావళి. ఇది మరియొక రాక్షిదాత్య నాట్యశాస్త్ర గ్రంథము; బహుళ; ఆంధ్రకర్తృకమే కావచ్చును. నృత్యాభినయ విషయములు రెండింటిని బట్టిచూడ ఇది యక్షుర్యాగ్రంథమని చెప్పదగియున్నది.

తరువాత రాక్షిదాత్య సంగీత, నాట్య కళలు తంజావూరు నాయకరాజుల, విశేషించి రెండవ శూూడవ ప్రభువులైన రఘునాథ, విజయరాఘవ నాయకుల యుచార పోషణమున శాంధ్రులచే పునరుద్ధితములైనవి. కాలక్రమమున సంస్కృత సంగీత, నాట్య శాస్త్రములను గూర్చిన గొప్ప గ్రంథములకు మూడుగా ఆయా కళలయందు పేరు

గన్న సంప్రదాయ వేత్తలను, ప్రయోగ నిపుణులును నేగు నాట్యచార్యులు రచించిన సంగ్రహరచనములు, ఖండ రచనములు, ప్రకీర్ణకములువైన గ్రంథములు బయలుదేరినవి. ఆ కాలములోనివారు గొప్ప గ్రంథములు ప్రాయగల పాండిత్యాత్మికయము గలవారు కారు. అయినను అటుతరువాతి కాలమున బయలుదేరిన వానిలో ముడుంబ నరసింహాచార్యులవారి భరతనర్వార్థసంగ్రహము, సోమనార్యుని నాట్యచూడామణి, కుద్దసత్త్వి వెంకటాచార్యులవారి అర్జునాదిమతసారము అను మూడు గ్రంథములు పేర్కొనదగినవి. ప్రాతప్రతులలో తెలుగు వ్యాఖ్యానములేని ప్రామాణికామూల్య నృత్య, సంగీత గ్రంథములేవియు కానరావు. వాస్తవమునకు నాట్య, సంగీత కళలపై తెలుగునకు మంచి ప్రాభవ ముండెను. నిన్న మొన్నటివరకును కర్ణాటక సంగీతము పాడువానికి తెలుగుభాషాజ్ఞాన మావశ్యకమై యుండెను.

ఆంధ్రదేశము నందలి బ్రాహ్మణ పండితులు భాగవత ధర్మములో నొక యంగముగా భగవద్దేహిమాప్రకాశకములగు కథలను గేయ సంకీర్తనములుగను, నృత్యరూపకములుగను రచించి ప్రదర్శించు సంప్రదాయమును ప్రచారమునకు దెచ్చిరి. అయదేవుని గీతగోవిందరచన కాలమున నారంభమైన యీ సంప్రదాయమును కూచిపూడిలోని ఆంధ్రబ్రాహ్మణ భక్తబృంద మవలంబించి యభివృద్ధి కావించెను. తంజావూరి సమీపమునందలి గ్రామములలో ఉద్భవించి తరువాత ప్రాముఖ్యమునకు వచ్చిన తెలుగు భాగవతనాట్య రూపక సంప్రదాయము కూచిపూడి సంప్రదాయమునకు శాఖారూపమే. దక్షిణదేశమందలి నాట్యకళయొక్క చరిత్రలో పై భాగవత రూపకములతో వమానముగ ప్రధానములైనవి, తెనుగువారు ఆ కళకు కానుకగా నిచ్చినవి క్షేత్రజ్ఞ (క్షేత్రయ) విరచితములై అభినయమున కుద్దిష్టములైన పదములు. పద మనగా రస మంజరి మొదలగు గ్రంథములలో పేర్కొనబడిన వివిధజాతి శృంగారనాయికా, నాయకులలో ఒకజాతి నాయికా నాయకుల శృంగార రసావస్థావిశేషము వభివర్ధించు గేయము. అమరుకతకము మున్నగు సంస్కృత రచనముల యందలి శృంగార ముక్తకములైనైతము క్షేత్రజ్ఞ పదముల యుత్పత్తికి కారణములై యుండవచ్చును. రాగమాధుర్యముచేతను, తెలుగుశయ్యాసౌఖ్యముచేతను, రస భావ సంపదచేతను ప్రసిద్ధిగాంచిన క్షేత్రజ్ఞ పదములం దభినయ కల్పనకు మంచి అవకాశము కలిగినది. గీతగోవింద, మేఘ దూతలవలె క్షేత్రజ్ఞ పదములను పలువురు పదకవుల నరస రచనలకు కారణమైనవి, ఇవియు నభివేయములే. వి. రా.

సూచి

అంకచక్రము 237
 అంధకులు 586
 అంద్ర 1
 అంబదేవుడు 281, 288
 అకాలవర్షుడు 187
 అక్కర్ ప్రాదరీ వనాబ్జంగ్ బహద్దరు
 పర్ 510
 అగస్త్యుడు 284
 అగ్రహారము 501
 అమృత(దేవ) రాయలు 394, 671
 అమృతానందరామ 279
 అజంటా (గుహలు) 489, 678, 676, 678
 అడకాలిగచ్చము 549
 అత్తివర్ష 118
 శ్రిధివనల్లారు 10
 అధర్వణాచార్యులు 1141
 అధిరాశేంద్రుడు 170
 అనంగభీమ(దేవుడు) 250, 258
 అనంతపాల దండనాథుడు 201, 207
 అనంతవర్ష (పూర్వగాంగ) 177
 అనంతవర్ష (దేవపుర) 108, 104
 అనంతవర్ష చోడగాంగ దేవ 241
 అనంతక క్షివర్ష (మాకరకుల) 104, 105
 అనంతామాత్యుడు 605
 అనపోతనాయకుడు, రేవర్ల 294
 అనవేమారెడ్డి 315
 అనవోత, మారానాయకులు 298
 అనవోతారెడ్డి (కొండవీడు) 311
 అనవోతారెడ్డి, దువ్వూరి 884
 అనికల్లి 827, 880, 884
 అనియంక భీమదేవ 250, 253
 అన్నమదేవుడు, కాకతి 226
 .. (మత్స్య) 262
 అన్నమయ్య (అన్నమారాధ్యుడు), కాళ్ల
 పాక 646, 690
 అన్నయ్యడిన్ 448
 అప్పకవి, కాకుమూరి 1142
 అప్పయారాధ్యుడు 551
 అప్పయారాధ్యుడు, బొమ్మకంటి 298
 అబుల్ హసన్ కాకాదా 481, 690
 అబ్దుల్ రహ్మాన్ 66, 275
 అబ్దుల్ రహ్మాన్ లారీ 481
 అబ్దుల్లా కుత్బుషా 429, 690

అభినవగుప్తారాధ్యుడు 694
 అమరావతి 69, 78, 814, 641, 647,
 649, 651, 661, 682, 667, 677,
 687, 694
 అమరావతిస్తూపము 587
 అమీర్ ఖుస్రూ 68, 684, 685
 అమోఘవర్షుడు 189
 అమృతా విజయాదిత్యుడు 157
 అయ్యలారాధ్యుడు 805, 599
 అరికేసరి 548
 అరువత్తుమూవర్ 557
 అద్దన దేవరాజు 818
 అర్యాచీన గాంగవంశము 234
 అలాఉద్దీన్ 356
 .. ఖల్జీ 228
 .. హసన్ గంగూ 338
 .. హసన్ షా 811
 అలీ అదిల్ కావూ 401, 402, 406, 408
 410
 అలీముబారక్ 287
 అల్లాడరెడ్డి, దువ్వూరి 828, 880, 884
 అహ్మదు కావూ 351
 అళియరామరాయలు 898

ఆ

ఆంద్ర-తెలుగు 1
 ఆండ్రోద్వమము 467
 .. (తెలంగాణ) 473
 ఆంబూరుయ్యర్షము 448
 ఆజీమ్ ఖాను 868
 ఆదివంశుడు 548
 ఆదిల్ ఖానుడు 868, 898
 ఆదిల్ షా (కావూ) 899, 404
 ఆనందకవి, మంగళగిరి 572
 ఆనందగోత్రులు 113
 ఆనుర్ధకము 554
 ఆముక్తమాల్యద 495, 612, 692
 ఆరవీటివంశము 499
 ఆర్థికచరిత్ర 519
 ఆర్యదేవుడు 589
 ఆర్యసమాజము 576
 ఆల్ఫుఖాన్ 884
 ఆసఫ్ షా 488
 ఆసఫ్ షాహీ విజయారాధ్యుము 432
 అహవముల్ల (చోమేశ్వర) 164, 169, 186

ఇ

ఇంద్రభట్టారక 115-118, 148
 ఇంద్రవర్ష 115, 174-182
 ఇంద్రాధిరాజు 118
 ఇక్బాకు(లు) 105
 ఇనువయుగము 83
 ఇబ్రాహీం అదిల్ షా (కావూ) 896, 897
 898, 401, 402, 412, 416
 ఇబ్రాహీం కుత్బుషా (కావూ) 402, 408,
 412, 428
 ఇరుగ(వ) దండనాథ 297, 874, 559
 ఇస్లాము 566

ఈ

ఈశ్వరనాయకుడు, తుకువ 882, 888

ఉ

ఉండవల్లి గుహాలయములు 119, 655,
 664
 ఉత్తరసర్కారులు 506, 514
 ఉద్యోగకేసరి 248, 245
 ఉపేంద్రదేవ 262, 818
 ఉమవర్ష 108, 105
 ఉమామహేశ్వర రావు, శిష్టా 626
 ఉలుఘఖాన్ 288, 286, 280, 281

ఎ

ఎర్రమండవపున 202
 ఎర్రాప్రెగ్గడ 810, 590, 687
 ఎల్లమరాజు, మల్లి 414, 415
 ఎనువుల రాంకమూల 106, 108

ఏ

ఏదులఖాను 889, 892, 898
 ఏనాదులు 10

ఐ

ఐక్యేత్తుగండ 209

ఊ

ఊద్రగజవతులు 273

ఋ

ఋరంగతెలు 426, 480, 488

ఋ

'కంటకసేల' 72, 520
 కంఠక విజయాదిత్య 156, 157, 211
 కంఠకాడయరు 809

కంపరాయలు 369
 కంపిరాయ 234
 కడపటి వల్లభులు 130
 కడంబగువా 554
 కన్నడదేవనోళి 212
 కన్నకదేవరాజు (నాగవంశి) 244
 కపిలేశ్వర (గణపతి) 273, 274, 275, 306, 304, 362, 368, 375, 377, 379, 381
 కరకమవర్ణవర్ణ 137, 147
 కరికాల 123, 124
 కర్ణుడు (వేదిరాజు) 186
 కఠినిష్ఠువర్ణ 147
 కర్ణాట రాజుకర్ణులు 182
 కర్ణి కాకుడు 690, 691
 కళక్రందంబయాత్ర 126
 కళింగపురరాజు 197, 198
 కళింగదేశము 98, 142, 144, 158, 530
 కళింగము : నివాళము 246, 255
 కరిత్రయయుగము 530
 కాంబెల్ 572, 641, 642
 కాకతీయులు 188, 224
 కాటమనాయకుడు, కొంపి 209, 210, 214
 కాటయవేమారెడ్డి 310, 320, 322, 323-330, 332
 కావయభాయకుడు, ముసునూరి 281, 284, 298, 295, 306, 308
 కామోదేవనోళి 209
 కామరాజు, హైహయ 212, 218, 312
 కామార్జునుడు 179, 180, 246, 247
 కారోనాణము 554
 కావలయ్య దండనాయకుడు 219
 కమిడిదేశము 241
 కుడిచేతి కులములు - ఎడమచేతి కులములు 16
 కుడిమియామరై 127
 కుతువనలంక 389, 391-393
 కుక్కీ ఉద్దిక్ ఐకే 252
 కుక్కీకాహి వంశము 427
 కుక్కీపా (కాహు) 404, 405, 410, 411
 కుంబిష్ఠువర్ణ 134, 142, 569, 667
 కుమార అవంతరాజు, మల్లి 424
 కుమార కంపరాయ 372
 కుమారగిరి(రెడ్డి) 215, 220, 228, 229, 232, 236, 237, 690

కుమారమారానాయకుడు 381
 కుమార రాముడు (కంపిరి) 284, 285
 కుమారచిట్టపు 124
 కుమారవేదగిరి 381
 కుమారవంశభూపాల 270, 296
 కుమారావనోళి 270, 298, 300
 కులీకుక్కీపా (కాహు) 395, 412, 427, 428
 కులోత్తుంగ చోడచక్రవర్తి 191, 206, 550
 కులోత్తుంగ చోడగొంక 200, 209, 248
 కులోత్తుంగ రాశేంద్రచోడ 200, 212, 217, 221, 249
 కుమమాయుధుడు, ముదిగొండ 140, 154, 155
 కూవయనాయకుడు 268
 కృష్ణకంఠారుడు 142
 కృష్ణరాజు (రాష్ట్రకూట) 158, 548
 కృష్ణదేవరాయలు 28, 61, 66, 187, 277, 278, 340, 342, 364, 368, 399, 408, 609, 611, 614, 617, 618, 632, 646, 659, 678
 కృష్ణప్ప, చెంతి 409, 418, 423
 కృష్ణప్పనాయకుడు, తుపాళి 420
 కృష్ణప్పనాయకుడు, మధుర 409
 కృష్ణప్రసాద్ మహారాజు 509
 కృష్ణమరాజు, నందేరి 414
 కృష్ణరాజు (రాష్ట్రకూట), 149, 151, 157, 182
 కృష్ణరావు, ముట్నూరి 462, 469
 కైంపగోడు, బెంగుళూరు 420
 కేశవమంత్రి 250
 కేశవ, మూలముటిక 589, 637
 కేశరాజు, కోట 220, 548
 కేశవదేవరాజు 210
 కేశవవంశము 245
 కొండవడుమటి మండలికులు 199, 220
 కొండవల్లి నర్కారు 448
 కొండపిటికారాజ్యము 329
 కొండపిడునర్కారు 444
 కొంజాపురము (హైదరాబాదు) 77, 572
 కొండూరు 434, 448
 కొక్కెరి (విక్రమాదిత్య) 144, 145, 179
 కొప్పం 165, 166, 227
 కొమరగిరి అవనోళిరెడ్డు 336
 కొమరగిరిరెడ్డి 270, 271, 229, 221, 223, 234, 235, 437

కొమ్మనామాత్య 218, 215, 216, 248, 250
 కొమ్మయ, శివలెంక 325
 కోటరాజ్యము 220
 కోటసామంతులు 199
 కోణార్కము 278, 669
 కోనరాశేంద్రలోక వల్లభుడు 210
 కోనసాహాయులు 201
 కోమటి వేమారెడ్డి 323, 328
 కోయవారు 10
 కోరంగి 580-588
 కౌరాళము 102
 క్రైస్తవము 570
 క్రొచ్చెర్వులపురము 215, 216
 ఖ
 ఖారవేరి 91, 98, 99, 546
 ఖుస్రాఖాన్ 283
 ఖ్యాతా-ఇ-అహ్మ్ 358, 362
 ఖ్యాతా మహమ్మద్ గావాన్ 381
 గ
 గంగయసాహితి 231
 గంగాధరకవి, అద్దంకి 615
 గంటసాల 525, 527
 గణపతిదేవుడు, కాకతి 222, 280, 257, 527, 558
 గణపతినాయకుడు, మంచికొండ 282
 గడబలు 10
 గన్నకూపాలుడు 381
 గన్నయరెడ్డి, గోన 231
 గరీబులు 358
 గాంధీ-ఇర్విన్ సంధి 465
 గాణదేవుడు 274
 గామకాంబ 155, 156
 గార్లుడు 554
 గుంటువల్లి 73, 647
 గుంటూరునర్కారు 449
 గుండదండనాధుడు 297, 344
 గుచారికటకము 272
 గుడిమల్లము 668
 గుడివాడ 73
 గుణకవిజయాదిత్య 148, 179, 657, 659, 668
 గుచాధ్యుడు 98, 578, 638
 గుచార్జునుడు 174, 175, 177
 గుమ్మడిమరై 75
 గురుకర్ణులకొండ 75
 గురుమూర్తికావ్య, రావిపాటి 638, 635

గొంకయ, వెలపాటి 198, 200, 220
గొంకరాజు, వెలపాటి 245, 250, 560
గొండులు 10

గోదావరి పంగరము 207, 245
గోపన్నమంత్రి 372
గోపరాజు, కొడవి 592, 608
గోపాలకృష్ణయ్య, దుగ్గిరాల 488
గోపేంద్ర తిప్పభూపాల, పాకువ 690
గోవింద దండాధిక 205, 207
గోవిందమంత్రి, చోలూరి 692
గోవిందరాజు 187-142, 146, 147
గోవిందవిద్యార్థక 278
గోళశీమలము 558, 695
గౌడదిండిమథలు 888
గౌతమీపుత్ర చక్రవర్తి 677
గౌతమీపుత్రయజ్ఞ శ్రీకాళకర్ణి 97, 651
గౌతమీపుత్ర కాళకర్ణి 95, 97
గౌరవ 805, 806, 617
గ్రామథలు 500
గ్రామతేదములు 501

ఘ

ఘయాబద్దీన్ ఖాన్ 254, 265
ఘయాబద్దీన్ కుష్లకు 288, 281, 282

చ

చందా పాపాలు 448, 444
చందూలాల్ రాజు 487, 508, 507
చంద్రకీర్త్యార్యుడు 540
చంద్రవల్లి 77
చక్రకూటము 151, 169-172, 187,
188, 227, 257
చక్రపాణి రంగవ 586
చాంతమాల 106, 519
చామి కెట్టి, అవచి 287
చారుదేవి 560, 561
చాకుక్కచంద్రుడు 162
చాకుక్కచోళుడు 291
చాకుక్కభీమ 84, 141, 152, 155, 159
చాకుక్కలు, పూర్వ 142
చిక్రావళాను 277, 278, 291
చిత్రకూయవల్లక 180-182
చిఱుక పముద్రము 524
చెంచువారు 10
చెంకు ర్తి 447
చేదివంశము 91, 100
చైత్యక కాకము 586
చోడగంగదేవ 294
చోడకర్ణిరాజు 616

చోడలతిక్కరాజు 228, 290
చౌదవమూవతి, మల్లాల 222

జ

జంషీద్ కుత్బుషా 428
జగదేకమల్ల జయసింహ 185
జగన్నాథపండికరాయలు 688
జగ్గయ్యపేట 73, 661
జగ్గరాజు, గొప్పూరి 417, 418
జటాచోడభీమ 158, 161, 179, 180
జలేశ్వరుడు 244
జయవర్మ, పృథ్వీకలాయన 109, 110
జయసింహ, శ్యామలీరాకుక్క 182, 184,
188, 185, 187, 188, 190
జయసింహవల్లభుడు 148, 144, 518
జయసేనార్య (వైవ) 549
జలాలద్దీన్ హావీషా 279, 287
జాగేశ్వరుడు (జవతి) 278
జాజల్లదేవుడు 248
జాఫర్ అలీఖానుడు 445
జాఫర్ ఖాను 288, 288
జననందిముని 549
జాటూరు 898
జెమాయిట్ ఫాదరులు 570
జేమ్సుగ్రాంటు 582
జైత్రపాలుడు 286
జైనమతము 544
జోగివంతులు, కాంధ్రగుం 484
జొగడ 58

ట

టాకెమి 91, 97, 107, 110, 426
టీపు (మల్తాను) 485, 442, 450

డ

డల్ నవాబ్ 487
డూన్లే 488, 448, 444
డోమింగో సేయిన్ 66, 678, 699
డాక్టర్ బరోసా 28, 529

త

తమ్మయ్య, సారంగు 616
తత్త్వబోధానందస్వామి 571
తనాయి 529
తామన్రం బోల్లు 485
తామన్ తారి 582
తాళవరాజు 156-158
తాక్కన 585, 587-591, 631
తాక్కరాజు, తెలుగుచోళ 296
తప్పయ్యకెట్టి, అవచి 287

తిమ్మకవి, కూచిమంచి 620
తిమ్మకక్క, కాళ్ళపాక 617
తిమ్మన్న, వంది 609-611
తిమ్మప్ప, హందే 410, 411
తిమ్మరాజు, గొప్పూరి 411
తిరుమలరాజు, నలకరాజు 297
తిమ్మరమ, పాళ్ళ 277, 289, 290, 298
తిరుజ్జానపంపందర్ 556, 568
తిరుత్తోండర్ 556
తిరునావుక్కరమ 128
తిరువతి వేంకటకవులు 624, 625
తిరుమంగై అవ్వారు 568
తిరుమలకాంతరాయలు 277
తిరుమలదేవరాయలు, అరవిటి 489, 419
తిరుమలనాయకుడు, శుధుర్ 422, 423,
426, 672
తిరుమలరాజు, నలకము 298, 407
తిరుమలరామోత్తరాయుడు 290
తిరుమలాంబ (కృష్ణ రాయల కూతురు)
294
తిర్థనారాయణస్వామి 688
తీవరదేవ 118
తుంఘాణ వృద్ధీవతి 254
తుంకిచ్చినాయకుడు, తిరువతి 295
తునూన్ ఖాను 258
తుకువ వంశము 287
తెరంబి 554
తెలగప్ప (చార్లెడు) 429, 616, 617
తెలింగభీమ 196
తెలుగుచోళులు 222
తెలుగుదేశములో ప్రెంచివారి వరిపాల
నము 444
తెలుగుదేశములో బ్రిటిషువారి వరిపాల
నము 451
తైలంగులు 26
తేవప్పెరుమాళ్ళయ్య, విశ్వింత 685
తైలవ 142, 161, 184, 189, 190, 227,
229
త్యాగరాజస్వామి (రాజు) 684
త్రికాలయోగి సిద్ధాంతదేవుడు 162
త్రిపురాంతకుడు, రావిపాటి 594
త్రిభువన మల్లచోడదేవ 212
త్రిభువనమల్ల చిత్రనూడికర్ణ 196, 204,
218
త్రిలోచనవల్లభుడు 122
ద
దండి 127, 180
దంకిదుర్గ 162, 186, 187, 145, 186

దంతవర్ష 132, 133
 దళింబము 499
 దాదానేడు (తేనెద్ర), 298, 294, 323
 దాదార్లవ 157, 158, 160
 దామోదరవర్ష 118, 114
 దివ్యక్షాస వమాణము 576, 577
 దివ్యములు 491
 దీవిదుర్గము 222, 312, 316
 దుగ్గన, దగ్గువల్లి 120, 279
 దుర్గయులు, కొండవడుమటి 208
 దుర్గయులు, వెలనాటి 202
 దేవనప్రెగ్గడ 214
 దేవనాయకుడు, మునుమూరి 281, 282
 దేవప్పనాయకుడు, హందె 414
 దేవరాయలు 328-330, 335, 336,
 346, 348, 378, 374, 377, 379
 529, 690
 దేవేంద్రవర్ష 177, 178, 182, 191,
 196, 198, 239, 241, 242
 దొడ్డభీమరాజు, కోట 206, 219
 దొమ్మరాజు 229
 దోనయామాత్యుడు 598
 ద
 ధనదుప్రోలు 217, 309
 ధర్మానాయకుడు, రెన్నెల్ల 296, 300
 దావ్యకటకయుద్ధము 118
 ధాకకమిటి 472
 ధారావర్ష (నాగనా) 170, 194, 227
 ధూర్జటి 609, 611
 ద్రువరాజు (రాష్ట్రమాట), 187, 146
 న
 నందప్రణవనవర్ష 108
 నందికంఠ పోతరాజు, కటూరి 331, 337
 నందిగచ్చము 549
 నందివర్ష, వల్లవ 126, 127, 130-132
 నందివర్ష, (కాలంకాయవ) 561
 నకోబుల్లా 449
 నడుంబి వనతి 145, 549
 నన్నయభట్టు 166, 186, 579, 581,
 582, 588, 591, 629, 630
 నన్ని (తెన్) చోడ 228, 585, 594
 నమ్మాళ్వార్ 563
 నయసేనలేఖుడు 545
 నరనారసింగవృషతి 261
 నరసానాయకుడు 276, 277, 303,
 385, 387, 407
 నరసింగభూషతి, భేల్లా 346, 347

నరసింహదేవ (గాంగ) 258, 261, 262,
 265, 268, 269
 నరసింహరాయ, సాళువ 275, 276
 304, 365, 378, 382, 383, 384,
 395, 387
 నరసింహవర్ష (వల్లవ) 128-130, 569,
 689
 నరహరిపిర్, 259, 260, 283, 278
 నరేంద్రమ్మగ రాజు విజయాదిత్య 146,
 680
 నరేంద్రసేనముని 545
 నహపానుడు 97
 నాగనాథుడు, చతువతి 594
 నాగార్జునకొండ 76, 77, 106, 107,
 109, 390, 411, 527, 649, 651,
 688, 694
 నాగార్జునాచార్య 527, 529, 540,
 662
 నాటిక జంగు 422, 442, 444
 నాథముని 568
 నామయనాయకుడు 288
 నాయంకర, అమర నాయంకరము 498
 నారాయణకవి, దూరిగుంట 279
 నాసిక్ తీర్థ కాలా 437, 507
 నిజాం అలిఖాన్ 426, 427, 446, 448,
 449
 నిజాం తీర్థ ముల్కు 275, 276, 302,
 303, 351, 362, 365, 368, 423,
 440, 448
 నిజాంకాసు 274, 362, 364, 402,
 404, 405, 410
 నిత్యవర్ష ఇంద్రవర్ష 548
 నివర్షము 498
 నీల్ వర్షాగ్రహము 464
 నూతనశిలాయుగము 31
 నృపతుంగవర్ష 138
 నృసింహకవి, వంతుపాం 612
 నోరిలి ది రాజు 571
 నోములు 19
 న్యాయపరిపాలన 515
 న్యాయశాఖ 563
 న్యూనిక్ 22, 66, 377, 392, 408
 ప్ర
 ప్రవక్తరాసులు 469
 ప్రచాయతి పథ 301
 ప్రండరంగుడు 149-151, 153, 157, 579
 ప్రండరాజు 197, 198
 ప్రంధువా 267, 325
 ప్రవకవి 548

వద్దకవి 686
 వద్దనాథశిష్యులు 280
 వద్దనాథ యుద్ధము 452
 వరదేశికావ్యము 166
 వరమానంద పీఠయతి 622
 వరమేక్షరవర్ష 129, 132, 135, 145
 వరాంతక 200, 201, 208
 వరాంతక (చోళ) 142
 వరాంతక (పాండ్య) 198
 వరాహమహాద్వయ 242
 వర్ణమణిప్రకాశము 547
 వర్ణవర్ణము 536
 వర్ణవర్ణము (వల్లవ) 130, 131
 వర్ణపుట 121
 వశిష్టమహాగనులు 178
 పాండురంగుడు 140
 పానారదేశము 317
 పాపరాజు, కంకంటి 619
 పామక్ కంకంటి 507
 పాపాపురి 544
 పినపీఠకర్తవది 608, 604
 పిన్నమరాజు, పంకెట 299
 పిన్నుండిరాజు 322
 పిళ్ళయార్ విష్ణు వర్ణముడు 165
 పిళ్ళయార్ కార్యుడు 564
 పీఠేడ ప్రియ 563
 పుణ్యమహారుడు 578
 పుణ్యదోత్రమగవతి 268, 273, 276,
 304, 305, 365, 380, 386
 పుణ్యదేవదనాయక 136
 పుణ్యమాచి 60, 91, 95
 పుణ్యబారు 127
 పుష్పసేనాచార్య 552
 పుష్పకోడులు 629
 పుష్పగంగా 80, 118, 123
 పుష్పరాజుకుటుంబము 142, 179
 పుష్పకై అగాథలు 540
 పుష్పకాయపూరు 557
 పృథివీదేవ 243, 244
 పృథివీమహాదేవ 229, 246
 పృథివీమహారాజు 117, 142
 పృథివీమూల 118
 పృథ్వీవ్యాఘ్రు 131, 145, 149
 పృథ్వీవర్ష 218, 220, 221, 229, 230,
 250, 253
 పుండకోమటిదేవము 271, 302, 310, 320,
 322, 329, 337, 346, 348, 350,
 375, 645, 687, 690

పెడకావయ్య, దేశరాజు 575
 పెడకెంకటవతిరాయలు 419, 421
 పెడకేదాగి 849, 850
 పెద్దన, అల్లసాని 585, 609-612, 615, 617, 627, 629, 632
 పెద్దన, విన్నకోట 598
 పెద్దముడియము 205, 606
 పెరిప్లస్ ఆఫ్ ది ఎరిత్రియన్ సీ 525
 పెరియ పురాణము 557
 పెరువంగారు 154
 పేరరాజు, కృత్తివెంటి 480
 ప్రాకాసు 77, 97, 408
 పొడిచేటికోట 804
 పొన్నంబలనాథ కొండమాను 892
 పొన్నమయ్య 158
 పోతన్న, ఎమ్మెర 805, 600, 601, 608, 687
 పొడవపురము 548
 ప్రకాశం, టంగుటూరి 464, 628
 ప్రజ్ఞాపారమితి 588
 ప్రకాశ అద్భుతచేపుడు 262
 ప్రకాశచేవరాయలు 377, 379
 ప్రకాశరుద్ర (కాకతి) 226, 231, 238, 232, 236, 238, 294, 307, 369, 551, 559, 596, 598
 ప్రకాశరుద్రగణపతి 267, 278, 276, 279, 366, 390, 391
 ప్రతిపాలపురము 546
 ప్రతిష్ఠావస్తుతము 98, 525, 674
 ప్రభంజనవర్మ (కళింగ) 108, 104
 ప్రకాశరకాస్త్రి, వేటూరి 588, 629
 ప్రభాకరాళి 556
 ప్రసాదిత్యనాయకుడు 298
 ప్రాశ్నిన్నయ యుగము 578
 ప్రాచీన కళింగదేశ చరిత్ర 198
 ప్రెగ్గడయ్య, మామిడి 597
 ప్రోలయనాయక, కొప్పల 282
 ప్రోలయనాయక, మనుమారి 266, 281, 298, 284, 306, 310, 312, 398,
 ప్రోలయవేమారెడ్డి 286, 528, 590
 ప్రోలరాజు, కాకతి 189, 224, 226, 227
 ప్రాదేశికరాయలు 375, 378, 379, 388, 395
 ప్లాసీయుద్ధము 446

ప

పాపాయాను 65

పీరుజ్ పా ముఘల్ 287, 269, 290, 399
 పీరుజ్ పా ఐన్సాబీ 300, 328, 380, 345, 374, 375
 పెర్లువన్ 71, 661, 677
 పెర్లువీ 856
 పోర్టు, కర్నల్ 434, 447
 పొలాన్ ఖాన్ 857
 ప్రయర్ ఓడోరిక్ 20
 ప్రయర్ ఖోర్డావన్ 20
 బ
 బంగాళారాష్ట్ర) విభజనము 468
 బందికనుమ 297, 349
 బట్టమూర్తి 409
 బంజిగలు 524
 బంజలి 172, 194, 240, 241, 244
 బద్దెన 492, 590
 బయలునంది 161, 162
 బల్లాళ 286, 287, 369, 370, 372
 బనవడందపాగుడు 215
 బనవన, సిరువర్తి 637
 బనవఘోషాలుడు, పూవపాటి 279
 బసాలింగ్ 485, 448, 449
 బహ్మోల్ ఖాన్ 424
 బహదూర్ ఖాన్ 290
 బహదూర్ గిలాని 368, 427
 బహరాంఖాన్ మాజిందరాని 341
 బహుద్దీన్ గుప్తాస్ 284
 బహ్మనీరాజ్యము 338, 502
 బహ్మనీరాజ్య పరిపాలనవిధానము 502
 బాదవ (బాళుక్య) 157, 158
 బారాదిబాళుక్యులు 133
 బాచిరాజు, అదివి 626, 681, 942
 బారహదొంతి 325, 326
 బారాబరు కొండలు 647, 662
 బారాలిలవంతులు 500
 బారావపాక్ 587
 బార్ల నృత్యర్యాదకవత్సరమాసము 104
 బార్లూక్ 649, 681
 బిజ్జిలదేవ 189, 215, 584
 బిడరు ఒడంబడిక 369
 బుక్కరాజు, ఆరెవీటి 394
 బుక్కరాజు, పోలేవర్తి 804
 బుక్కరాయలు 278, 286, 289, 298, 298, 309, 314, 315, 318, 328, 339, 341, 345, 352, 369, 370, 372, 374, 375, 552, 591
 బుద్ధవర్మ, కొండవడుపుటి 217

బుద్ధవర్మ (పల్లవ) 124
 బుర్హారెడ్డి 587
 బుర్హాన్ నిజాంకాను 65, 397, 402
 బుప్పి 428, 434, 444, 445, 447, 506, 536
 బృహత్కథ 578, 688
 బృహత్పలాయనులు 167
 పెడదకోట 855
 శేకరాజు, కాకతి 224-226, 227, 558
 శేకరాజు, కోన 214
 శేకరాజు, రాగి 204
 శేకరాజు, పాగి 218
 బొజ్జన్నకొండ 76
 బోయకొట్టము(లు) 181, 145, 148, 150, 151
 బోరోబదురు 664
 బ్రహ్మయ్యకాస్త్రి, చర్ల 620
 బ్రాహ్మవమాణము 469, 577
 బ్రిటిష్ ఆంధ్రము 467
 బ్రిటిష్ పరిపాలన ఫలితములు 453
 బ్రిటిష్ రాజ్యాధికార ప్రారంభములు 448
 భ
 భండనాదిత్య 156
 భండారగ్రామము 501
 భక్తిరాజు 312, 329
 భట్టభాలుడు 887
 భద్రకానుముని 545
 భరుకచ్యము 95, 528, 674
 కానుకేన 259, 260, 268, 268
 కాస్కరుడు 592
 భీమ, బాళుక్య 140, 150, 157, 179
 భీమ, అటాచోడ 184
 భీమకవి, వేములవాడ 588, 584
 భీమరాజు, కోట 199, 219, 220
 భీమరాజు, బాళుక్య 658
 భీమలింగచోడ 310, 316
 భువన త్రినేత్ర 159
 భూపేంద్రవర్మ 174, 178, 181
 భూలోకమల్ల పోషేకర్ 25, 204, 219
 బైరవుని కొండ 129, 686, 689
 బైరీ నిజాంకాను 402
 భోగనాగుడు 371
 భోజులు 499
 మ
 మంగళేశ్వరుడు 134
 మంగివర్మ 144
 మంగు, సాళువ 371, 378

మంచెల్ల కట్టారక 115, 116
 మంచన చండితుడు 585
 మంచెన 589
 మంచెన ప్రెగ్గడ, అమృతలూరి 214
 మంజుశ్రీమూలకల్పము 587, 589
 మండభూవతి, కొండవడుమటి 199, 202
 మంత్రిమండలి 489
 మంత్రిమహాసాటివారు 18
 మత్రిమండలము (పరిషత్తు) 489
 మణిమేళం 489
 మత్తవిలాస వ్రహ్మననము 128, 556
 మనుకామార్గవ 188, 174, 175
 మధురవాణి 618
 మధురాంతక కేవి 188
 మధురాంతక బ్రహ్మమారాయరు 197
 మధురావిజయము 372
 మమమగండగోపాల 288
 మమమసిద్ధి 81, 280, 281, 308
 మన్వంతకృతూచతి 214
 మన్రో 507, 518
 మయూరకళక 128, 125
 మలకప్ప వాండే 411
 మలిక్ ఇబ్నద్దీన్ కుప్రీట్-ఇ-తుమూస్
 ఖాన్ 255
 మలిక్ కాఫర్ 284
 మలిక్ కుప్రీట్ ఖాన్ - ఇ - యూజ్ బిన్
 257, 280
 మలిక్ నాయక్ 286, 381
 మలిక్ నిజాముల్ ముల్క్ బహ్రా 804
 మలిక్ నేరీ 285
 మలిక్ పబ్రద్దీన్ ఖానా 284
 మలిక్ బుర్హానుద్దీన్ 280
 మలిక్ మఖ్సూత్ 287
 మలిక్ యూజ్ బిన్ 280, 281
 మలిక్ సైఫుద్దీన్ 391
 మల్లమరేవరూ 209, 218
 మల్లన, నంది 279, 604
 మల్లన, పావులూరి 588, 686
 మల్లన, మారయగారి 609, 618
 మల్లవరేవ (రామకృష్ణ), 211, 220, 258,
 282
 మల్లప్ప ఒడయలు 348
 మల్లయ, చదలవాడ 618
 మల్లారెడ్డి 306, 308, 311, 337, 528
 మల్లికార్జున చండితుడు 14, 912
 మల్లికార్జునశాస్త్రి 598
 మల్లికార్జునరాయలు 274, 356, 359,
 377, 378, 380

మల్లికేవుడు, ఏదవ 281
 మల్లికేవుడు, కోన 214
 మల్లివార్జున (నాభుడు) 644, 646,
 690
 మల్లు అడిల్ కాను 396
 మహామూర్ఖాను 801, 802
 మహామృతేంద్ర శుక్లుక్ 280, 288
 మహామృతేంద్ర 448, 444
 మహామూర్ఖునివాసు 367
 మహాదేవరాజు, కాకతి 222, 230
 మహాదేవస్థవి 585, 586
 మహాసాటివారు 18
 మహావద్భవంతుడు 99
 మహావ్రతీవారి 489
 మహాలిపురము 128, 180, 651, 656,
 658, 666
 మహామాత్రులు 489
 మహామేఘవాహన వంశము 101
 మహాయానము 588
 మహావంశము 246
 మహానాదసేనావతి 255
 మహావిభావలు 588
 మహానంగి 585
 మహానంది ఏగ్రహి 490
 మహాసాంఘికులు 585, 588
 మహాసామంతవర్ష 176
 మహాపమండలము 586
 మహేంద్రవర్ష 127, 556, 651, 666,
 మహేశ్వర దండనాయక 201
 మహామూర్ఖానివాన్ 274, 308, 341,
 361, 362, 364, 365, 377, 386,
 427, 508
 మహామూర్ఖానివాసు 387-389, 389, 427
 మారారెడ్డి 302, 306, 307, 320, 381
 మారకలం 104, 105
 మారకీపుత్ర శ్రీవీరపురుషదత్తుడు 107
 మారీయములు 280
 మారన్నమంత్రి 481, 504
 మారలసాంతి 244, 245, 278
 మారానాయక 292, 294, 295, 300,
 301, 305, 312, 319, 365
 మారవమంత్రి 344, 374
 మారవవర్ష 115, 120
 మారాణాయనిసా 580
 మారాణ్యమిక్ వంశవరాయము 540
 మారాణ్యోల్లాసము 189
 మారాణ్యవద్భవము 386
 మారాణ్యుడు 128

మారమల్లపురము 681
 మారయ 371
 మారన 284, 589
 మారయవంద 207
 మారవర్ష రాజసింహ 181, 182
 మారో-దో-లో 528
 మార్షిన్ అపోస్టోఫ మాజా 399
 మారధ్యత పూర్ణానైత్యము 589
 మారిక్ కాఫర్ 586
 మార్యవంతము 218
 మాస్కీ 58, 684
 మావూరు 301, 347, 354, 368, 508
 మిస్సాబద్దీన్ 252, 254, 356, 357,
 381
 మిహార-లో 140, 150
 మీర్ అలం 487
 మీర్ ఉస్మాన్ అలీఖాన్ 488, 509
 మీర్ జాఫర్ 446
 మీర్ జహ్లా 428, 424, 425, 426, 480,
 504
 మీర్ మహాలాద్ అలీఖాన్ 488
 ముంకాతిం ఉద్దోలా 507
 ముఅజము 481
 ముక్కంటి వల్లవ 128
 ముక్తికాంతలిఖాన్ పుత్రిరాయలు 452
 ముఖ్తూమా ఇ అహ్ 384
 ముఖఫర్ అంగ్ 438, 448, 444
 ముజాహిదు కాను 341
 ముక్తూస్యామిద్దితులు 684
 ముదిగొండ రామకృష్ణులు 188
 ముదుగల్లు 385, 340, 357, 359, 399
 ముద్దవరసి 611, 618
 ముద్దోలు 348
 ముప్పిడివాయకుడు 288, 291
 ముకారిక్ ఖాన్ 482
 ముమ్మడంబ (మ్మ) 226, 231, 586
 ముమ్మడివాయకుడు 281, 288
 మురవారిరావు 411
 ముళక (ము) 97, 106, 586
 ముసంగి 185, 187
 ముస్తఫా అలీమ్ 405
 ముస్తఫాఖాన్ 422, 428
 ముహమ్మద్ అమీరుల్ ముల్క్ 429
 ముహమ్మద్ అలీ 449
 ముహమ్మద్ అడిల్ సా 480
 ముహమ్మద్-ఇ-బ్రాహ్మీన్ ఖల్జీ 252
 ముహమ్మద్ కులీకుల్ సా 412, 429,
 432, 504

మహమ్మద్ ఖాన్ 861, 868, 866
 మహమ్మద్ ప్రవక్త 508
 మహమ్మద్ బిన్ కుఝుఫ్ 68, 64, 267,
 284-298, 288, 869, 870, 866
 మహమ్మద్ బిన్ ఇబ్రాహీమ్ ఖాన్ 262
 మహమ్మద్ కావల 290, 291, 339,
 348, 864
 మహమ్మద్ కావల లక్కరి 427
 మూలగంధకుటినివారము 77
 మూషికవగరము 98
 మృగేశవర్య 125, 126
 మెకంజీ, కల్నల్. కాలిస్ 68, 69
 మెగ స్టెన్ 89, 680
 మెట్కాఫ్ 507
 మేకలవర్యకము 811, 815
 మేరుతుంగారార్య 182, 186
 మేల్వారము 494
 మైత్రేయనాథుడు 540
 మైత్రేయుడు 554
 మైలగి దేవుడు 229
 మొగల్రాజపురము 119, 128, 655, 664,
 666, 668
 మొహర్రమ్ 567
 మోటువల్లి 808, 812, 818, 827, 880,
 886, 444, 449, 520, 524, 527,
 529, 580
 మోతేఫుల్ 982
 మోహరి 452
 మౌర్య చంద్రగుప్త 86, 89, 545
 యు
 యజ్ఞశ్రీ కాకర్తి 87, 98, 664
 యయాతికేసి 252
 యశఃకర్ణదేవ 172, 188
 యాకూల్ ఖాన్ 405
 యాచమనాయక, వెలుగోటి 418, 415,
 417, 418
 యూబనీయ సంఘము 549
 యామునాపూర్వ 495, 568
 యుద్ధమల్ల 141, 148, 158, 157, 208,
 225
 యువాన్ ద్యాంగ్ 65, 67, 71, 176,
 177, 541-548, 555
 యూనస్ అదిల్ ఖాన్ 276, 867, 866,
 యోగాచార సంప్రదాయములు 540
 ర
 రంగప్ప, కస్తూరి 412, 414
 రంగప్ప, వెలుగోటి 411

రంగప్పరాజు, రామరాజు 408
 రంగస్వామి వరప్రతి 76
 రంప 487
 రంజోల్, వర్ విలియం 487, 507
 512
 రఘునీకంగడి 78, 406 - 409, 418
 427, 429, 648
 రఘునాథ నాయక, తంజావూరు 418,
 414, 418, 817, 818, 648, 692
 రణదుర్జయ 117, 142
 రత్న దేవి 248
 రన్ దౌలాఖాన్ 420-422.
 రన్నడు 180, 548
 రషీద్దీన్ షిరాజ్ 848
 రమణమహర్షి 577
 రమన్నా 887, 529
 రవివర్మ (కేరళరాజు) 288
 రప్పల్ 507
 రాజసిగుళ్లు 88
 రాగి, కంచు యుగములు 83
 రామనాచార్యులు, శాడివల్లి (జిల్లా) 627
 రామపుడు 248, 248, 249
 రాచకొండ, దేవకొండ రాజ్యములు
 293
 రాచవీటి (దు) కోట 888, 849
 రాచవేమారెడ్డి 331, 886
 రాజకాలనిర్ణయము 286, 872
 రాజనాయకుడు 258, 281, 282, 288
 రాజవశేడు, కోన 210
 రాజరాజబ్రహ్మసూనారాయుడు 164,
 198
 రాజరాజచోడగంగు 191, 192, 194
 రాజరాజచోళ (డ) 188, 179, 188,
 184, 191, 192, 198, 211, 222,
 241, 250, 805, 869
 రాజరాజదేవ 198, 222, 227, 284,
 289, 241, 248, 249, 250, 251,
 252, 258
 రాజరాజనరేంద్ర 60, 180, 185, 186,
 191, 526, 584, 687
 రాజరాజు 180, 181, 183, 186, 246,
 262, 588
 రాజశేఖర రాయలు 877, 880
 రాజశేఖరకావధాని, దుర్భాక 627
 రాజసుందరి 178, 191, 289, 240, 241
 రాజాచలము 266, 292, 801, 802
 రాజాధిరాజ (చోళ) 164, 166, 186,
 217, 228, 227

రాజేంద్ర చోళ 181, 186, 184, 186,
 199, 201, 205, 206, 209, 281,
 289, 240, 250, 544, 584, 669
 రాజేంద్ర (చోళ) 188, 166, 170-172,
 178, 174, 177, 188
 రాజేంద్రలోక, కోన 211, 214
 రాజ్యాధికారమునకు ప్రాంచివారితో
 పోటీ 442
 రాధాసుందరిము 181, 256, 257
 రాణక శ్రీరామార్జునదేవ 181
 రామకృష్ణకవి, తెనాలి 812, 816, 689,
 692
 రామకృష్ణవరమహంస 577
 రామకృష్ణమాచార్యులు, ధర్మవరము
 624
 రామగిరి 288, 301, 825, 854, 856,
 860
 రామచంద్రకడయలు 845
 రామచంద్రదేవ, యాదవ 288, 810
 రామచంద్రనాయకుడు, కేవర్ల 297
 రామచంద్రనాయక (కేవర్ల) 849
 రామచంద్రరాయలు (విజయనగర)
 828, 876
 రామశిర్డి కన్నడకావనము 550
 రామదాసు, వేమనరపు 469
 రామదాసు (నమర్ల) 689
 రామదేవరాయ (విజయనగర) 417,
 418
 రామభద్రాంబ, 62, 618
 రామభద్రుడు, అయ్యలరాజు 809, 611
 రామమోహన రాయలు 574
 రామయమాకృష్ణుడు 409
 రామయ్య, అయింకి 77, 590, 680
 రామరాజభూషణుడు 810, 611, 618,
 615, 687, 692
 రామరాజు (అరెటి) 887, 898, 895-
 897, 899, 401-408, 408, 409,
 416, 419, 428, 690
 రామలింగారెడ్డి, కట్టమంచి 587, 628
 రామస్వామిచౌదరి, త్రిపుర సేవి 625
 రామానందరాయలు 279
 రామానుజాచార్యులు 189, 588, 644,
 645
 రామానుజారామ్యులు, నైయాకరణము
 688, 684
 రామారాయణం, పానుగంటి 470
 రామారావు, రామెర్ల 681
 రామిరెడ్డి, దుర్భాక 628

రామేశ్వరదీక్షితుడు 227
 రాయచూరు 285, 286, 241, 244,
 247, 252, 271, 284, 285, 289,
 292, 298, 295, 296
 రాయరావు 412
 రాయలసీమ 4, 514
 రాష్ట్రకూటులు 138
 రివ్యక్త్రభువు 498, 509
 రుద్రదత్తుడు 108, 105
 రుద్రచాముడు 97
 రుద్రదేవ, కాళతి 212, 215, 219, 222,
 226, 229
 రుద్రదేవ, కొంది 221
 రుద్రపురుషదత్త 108
 రుద్రమదేవి, కాళతి (రుద్రాంబ) 65,
 226, 231, 261, 298, 627, 695
 రుద్రయ, కందుకూరి 618, 616
 రుద్రరాజు, వకనాది 220
 రుద్రరెడ్డి, శేషరెడ్డి 258
 రుద్యుంబ, కాళతి 226
 రాండ్ శేరిలింగంపల్లి కావ్యరత్నము 485,
 471

ల

లంకాదీవులు 9
 లకుమాదేవి 227
 లకులిక శివారాధ్యుడు 558
 లకులిక పశువశ్యాధ్యుడు 558
 లక్ష్మణుని, సింధిద్రోలు 620
 లక్ష్మణునిసేనుడు 252
 లక్ష్మీకాంతం, లలితేంద్రులు 628, 624
 లక్ష్మీధరుడు, చెరుకూరి 691
 లక్ష్మీధరుడు, లొల్ల 279
 లక్ష్మీధరసింహం, చిలకమర్తి 462, 621,
 624, 626
 లక్ష్మీధరసింహారావు, పానుగంటి 624,
 625
 లక్ష్మీనారాయణ, ఉన్నవ 462, 468,
 528
 లక్ష్మీనారాయణ, సింగళి 462
 లక్ష్మీనారాయణ, బందారు 61, 690
 లక్ష్మీసీత (లక్ష్మీదానతి) 252, 255, 256,
 260, 261, 265, 280
 లాంగూలగణపతి 272
 లింగమనాయుడు(నేడు) 274, 801-808,
 805, 822, 881, 885, 897, 898,
 861, 862, 415
 శివార 286
 శివరాత్రి 661, 671, 678, 680

లోక రాజు, కోల 248
 లోమకముడి గుహాలయం 78

వ

వండేమాతరం ఉద్యమం 481
 వజ్రకూటుము 225
 వజ్రనాస్త (కళింగ గంగరాజు) 178,
 180, 224, 235, 287-289
 వడ్డాది 262, 225, 226
 వననాసి 108, 109, 185, 188, 189,
 244, 269
 వరంగల్లు 227, 291, 427, 439, 508,
 558, 658, 695
 వరగుణమహారాజు 188
 వరరాచార్యులు (వైవరాచార్యులు)
 565
 వరదాదేవి 298
 వర్ణమానవురము 108, 105
 వర్ణమానమహాపీఠుడు 544
 వర్ణమహాపీఠం, కోన 214
 వసంతకూపాలుడు, శేషరెడ్డి 800
 వస్వాన్ 279
 వాకాటవంశ 118
 వాక్పతిముంబ (రాజు) 182
 వాకాపి 129, 128
 వాకాపిరాజుకర్ణ సామ్రాజ్యము 182
 వామనభట్ట 155
 వామనభట్టకాణ 281, 287, 690
 వారన్ శాస్త్రింగు 485, 449
 వాసిష్ఠిపుత్రునిరాంజనమాంబ 108
 వాసుదేవవరప్రహ్లాదాస్త్రి, వక్ర్యం 682,
 687
 వాసుదేవపార్వతౌమ భట్టాచార్య 279
 వాసుధాన్య (శిర్డంకర) 106, 546
 విక్రమచోడ 191, 197-200, 202, 208,
 207, 208, 584
 విక్రమచోటియవరయన్ 180
 విక్ర మశేంధ్రుడు 651, 686
 విక్రమాంకదేవ 201
 విక్రమాదిత్య (కళ్యాణి రాజుకర్ణ) 1,
 167-169, 171, 184, 185, 186,
 188-190, 201, 208, 227, 657
 విక్రమాదిత్య (పూర్వరాజుకర్ణ) 140,
 141, 147, 155
 విక్రమాదిత్య (వాదామిరాజుకర్ణ) 129-
 122, 126
 విక్ర మేంద్రవర్మ 115, 118, 555
 విజయపురము 104, 105, 106, 520

విజయకాశువు 248, 255
 విజయమహాదేవి 145, 289
 విజయరంగ చోక్కనాథ 624
 విజయరాఘవనాయక 422, 425, 679
 విజయరామగణపతి 447
 విజయసేన (సేనరాజు) 248, 249, 251
 విజయస్కందవర్మ 122
 విజయాదిత్య 187, 189, 140, 145,
 162-167, 178, 180, 188, 185-187
 288, 289, 547, 549
 విజయాలయచోళుడు 150
 విజ్ఞానేశ్వరుడు 189, 190
 విట్టలనాధుడు, గోన 228
 విట్టలరాజు, ఆరెపేటి 299, 401, 587
 విదియాద్రి 405
 విద్యానగరము 269, 272, 402, 629
 విద్యానాథుడు 284
 విద్యారణ్య 266, 288, 269, 271, 278,
 644, 645, 688, 691
 వినయాదిత్య (పూర్వగంగా) 178, 179,
 224
 వినయాదిత్య (పూర్వరాజుకర్ణ) 144
 వినయాదిత్య (వాదామిరాజుకర్ణ) 129,
 186, 547
 వినాయకదేవ (మునుమాంబ) 289, 290
 వినవచంద్రపాలు 578
 వినూరిదిత్య (పూర్వరాజుకర్ణ) 160, 162,
 179, 180, 188, 185, 550
 వినూపాక్షరాయలు 265, 270, 278,
 377, 278, 280, 281, 288
 వినూపాక్ష జిల్లాకరాయలు 270
 వినయం పామర్ 427
 వినయంగ్ల ప్రభువు 464, 506
 వినేశానందస్వామి 577
 విశ్వనాథకవిరాజు 627
 విశ్వనాథనాయకుడు 622
 విశ్వేశ్వర (కవి) 298, 205, 648
 విశ్వేశ్వరకూపతి (రాజుకర్ణ) 270, 598
 విశ్వేశ్వర శివారాధ్యుడు 558, 695
 విష్ణుకుండివంశజులు 115
 విష్ణుగోపురు 128, 561
 విష్ణువర్ధన 181, 187, 189, 148-145,
 146, 162, 179, 185, 200, 210,
 220, 221, 495, 549
 వినోకవాక్ 255
 వినూకర్మవర్మ 121, 122
 వినోక (కు)డు 191, 192, 193, 194,
 244

వీరవరసింహదేవ 262, 265, 267, 269, 270
 వీరవరసింహరాయ, కుటుంబ 277, 288, 289, 298, 407
 వీరవరసింహ-శిష్యుడి, సాళువ 287
 వీరపురివరత్త 108, 107
 వీరవెర్నాది దేవుడు 199
 వీరప్ప, మధుర 418, 419
 వీరభద్రగణపతి 277, 279, 390
 వీరభద్రారెడ్డి 22, 271, 272, 328, 325, 327, 388, 384, 335, 386, 387, 375
 వీరకానుదేవుడు 261, 269, 271, 278, 385, 386
 వీరముప్పవారు 520
 వీరరాజేంద్రచోళ 166-169, 171, 187, 188, 288
 వీరరుద్రగణపతి 278, 275, 278
 వీరవెంకటవతిరాయ 66, 686
 వీరసోమదేవ 219
 వీరబాధ్యుడు 588
 వీరబాధువదేవుడు 818, 826
 వీరేశలింగం పంతులు, కందుకూరి 56, 575, 588, 620, 621, 628, 629, 626, 684, 685, 642, 688
 వెంకట అప్పారావు గురుబాద 54
 వెంకటకవి వెలిదండ్ర 811
 వెంకట కృష్ణప్పనాయకుడు, నముఖము 618, 634
 వెంకట తిరుమలయ్య, కాళ్ళపాక 681
 వెంకట నరసయ్య, ఏటుకూరి 627
 వెంకటవతి, గణపవరము 590
 వెంకటవతి(కవి) దేవుకూర 617, 618
 వెంకటవతి రామెర్ల 411-414, 419, 421, 424, 425, 572
 వెంకటవతిదేవ (మహా)రాయలు 396, 410, 412, 416-417, 419, 420, 570, 629, 679
 వెంకటవతిరాజు, భూవతిరాజు 462
 వెంకటపార్వతీశ్వరకవులు 625, 688
 వెంకటప్పయ్య, కొండా 462, 468, 468-471, 628
 వెంకటశ్రీయ్య, కావలి 68
 వెంకటమఘ, 684, 685, 691
 వెంకట రంగారావు, నాయని 429, 557
 వెంకటరత్నం, కొక్కొండ 684
 వెంకటరత్నం, గంజాం 460

వెంకటరత్నం నాయుడు రఘువతి 574 576
 వెంకటరామమూర్తి, గిడుగు 80, 88, 55, 624, 680, 681
 వెంకటరామయ్య, ఉన్నవ 481
 వెంకటరామిరెడ్డి, పింగళి 489, 510
 వెంకటరాయశాస్త్రి, వేదం 54, 617 628, 624
 వెంకటరావు, సి. ఎన్. 681
 వెంకటలక్ష్మణరావు, కొమర్రాజు 115, 439, 475, 621, 628, 648
 వెంకటమక్కారావు, వండూరి 628
 వెంకటాచలకవి, కుందుర్తి 684
 వెంకటాద్రి, అరవీటి 408-405, 414
 వెంకటాద్రినాయుడు, వాసిరెడ్డి 69
 వెంకయ్య, అందుగుల 62, 285
 వెన్నమనాయుడు, వెలుగోటి 288, 298
 వెలంపట్టిమము 290
 వెలకాటి దుర్జయులు 1, 217
 వేంగునాథుని, వేంగి 812
 వేదగిరివేద 297, 802, 822
 వేదాంత దేశికులు 564, 565
 వేమన 807
 వేమారెడ్డి 266, 271, 272, 282, 285, 286, 288, 806, 307, 808-812, 815, 820, 828, 825, 828, 888, 885, 886, 888, 875, 487
 వేములవాడ రాజుకృష్ణులు 133
 వైజయంతి 227
 వైజయంతి 108
 వోకన్ నగరము 526
 వ్యాఘ్రరాజు 102
 శ
 శంకరకవి 616, 617
 శంకరగణుడు (చేదిరాజు) 149, 150
 శంకరస్వామి 811
 శక్కర్ ఫేర్ 482
 శక్తివర్మ (పూర్వచాళుక్య) 160, 161, 166, 167, 172, 179, 180, 184, 187, 286, 526
 శక్తివర్మ (మాళక) 104, 105, 159
 శకానందుడు 246
 శబరాదిత్యుడు 175
 శర్వవర్మ 645
 శాంతినాథుడు (పంధివిగ్రహ) 202
 శాంతమూలుడు 107
 శాంతివర్మ 125
 శార్ఙ్గదేవ 682, 690, 691, 696

శాలంకాయన(మలు) 45, 58, 60, 88 110, 118, 114, 120
 శా(సా)తిపంపండుము 67, 75, 525, 541
 శాహాజీ 420, 425
 శిలాయుగము 80
 శివదేవయ్య 590
 శివనాథశాస్త్రి 574, 575
 శివమారుడు (ప. గాంగరాజు) 182
 శివలింగారెడ్డి 887
 శివశంక మంచన పండితుడు 14
 శివస్కంద 87, 112, 128, 125
 శివాజీ 640
 శిలావారులు, కొంకణ 188, 184
 శిమనోదేవి 187, 189, 146
 శుద్ధిదర్శనము 577
 శూన్యవాదము 589
 శేషాద్రివర్మ, అనమంచి 622
 శోభనభ 260
 శ్రేణిక 180, 181
 శ్రీగిరికవి 594
 శ్రీగిరిరెడ్డి 886, 887
 శ్రీనాథ 279, 305, 325, 381, 388, 375, 552, 582, 584, 585, 590, 607, 610, 611, 681, 687, 689, 690, 698
 శ్రీపతి పండితుడు 14, 558, 585
 శ్రీపర్వతీయాంధ్రులు 105
 శ్రీపరుష ముత్తరస 182, 188, 187
 శ్రీరంగవిక్రమరాయలు 412, 414, 417, 427
 శ్రీరంగ-దేవ-రాయలు 62, 398, 410, 411, 412, 414, 426, 419, 420, 421, 422-426
 శ్రీరాములు, పాటి 478
 శ్రీవత్సరాజు దండనాయకుడు 207
 శ్రీవార్ష 184
 ష
 షంకుడిన్ షా 297
 షమ్సుద్దీన్-ఇల్-కుత్బుద్ 254
 షమ్సుద్దీన్ ముహమ్మద్ 262, 264
 షా అలం 484
 షియా 567
 ష
 షంకమదేవుడు 219
 షంకారము 67, 75, 102, 664
 షంకరియ 140, 149, 150, 151
 షంబువరాయలు 370-372, 378

సత్యవాతాయది, గణపేశు 622
 సత్యాక్రయపు పులికేశివల్లభ 184, 142
 సత్యాక్రయదు (వ. చాతుర్వ్య) 184, 190
 సచాశివ(దేవ)రాయలు 898, 899, 288,
 899, 401, 409, 427
 సప్తకళింగము 189, 197
 సప్తమాదియములు 825
 సప్తర్ణాన్ పీఠాని 291
 సప్తి-వేయిమండలము 227
 సమర్థ రామరామ 639, 640
 సముద్రగుప్త 102, 104, 110, 112, 128,
 666
 సయ్యద్ మహమ్మద్ గీజా దరాక్ 351
 సర్ దేశముఖ్ 506
 సర్కారులు 441
 సర్వజ్ఞకుమారయాశేంద్ర భూపాల 882
 సర్వజ్ఞనింగ, రేచెల్ల 888, 848, 850,
 665, 602, 690
 సర్వశేషుడు 686
 సర్వాప్తిపాదము 586, 588
 సలాల్ బాగ్ 488, 484, 444-448
 సాతవాహనులు 86, 525
 సామంతవత్స (గాంగ) 180, 181
 సాయనారార్య 371
 సాలార్ బాగ్ 487-489, 507-509
 సా(శా)నినుండం 67, 75, 525, 541
 సావర్ణకవయలు 372
 సాళువ వరసింగరాయలు 895
 సాళువకుంగ వృత్తి 372
 సాహితీమూల 592
 సింగవ, మది 288
 సింగభూపాల, రేచెల్ల 299, 266, 270,
 281, 291, 293, 303, 305, 317,
 352, 358
 సింగయ మారాసేకు 822
 సింగయ, భుంట్ 279, 604, 961

సింఘుణి భూపాలుడు 690
 సింహవంది 547
 సింహవర్షదము 556
 సింహవర్ష 124, 125
 సింహవిష్ణువు 125
 సికందర్ బా 427
 సికందర్ హా 267, 268
 సీతావతి (చిత్రావతి) 405
 సీతారామరాజు, అల్లూరి 628
 సీతారామకామ్రు, బొమ్మగంటి 946
 సీతయామాత్యుడు, భువం 688
 సుందరపాంత్వ 281
 సుందరమూర్తివయవారు 556
 సుందరమృ, వడింపల్లి 479
 సున్నీ 587
 సుఖ్యరావు, న్యాపతి 460, 462, 469
 సుబ్రహ్మణ్యకామ్రు, శ్రీపాద 627
 సూరకవి, అడిదము 620
 సూరవ, పింగళి 590, 610-612, 617
 సూరవ, వెన్నంకంటి 914
 సైమన్ కమిషన్ 464, 471
 సోంపల్లి 678, 678, 680
 సోమగిరినాథ 119
 సోమదేవరాజు, అరవీటి 285, 286, 307
 సోమవ, విడువర్తి 586, 627
 సోమవ, పాల్కురికి 544, 551, 579,
 585, 596, 595, 596, 617, 626,
 657, 696
 సోమనాథ, చాచవ 373, 591, 594,
 607, 608, 627
 సోమవ్రధాని, ఇంఘుణి 257
 సోమిదేవ, కళయరి 215, 216
 సోమేశ్వర (వశిష్టమరాకుళ్ళ) 167, 168
 170, 185, 186, 188, 189, 190,
 201, 227
 సోత్రాంతిక సంవ్రరాయ 540

వృందవర్ష 125, 560, 561
 వృందేశ్వర్ 122
 వైదికవాదులు 588
 వృషేశ్వర 250, 251
 స్వాతంత్ర్యోత్సవము 480
 స్వామిదత్త 102

 హ
 హంపి-విజయనగరము 77
 హంపీరగజవతి 278
 హనుమంకరావు, కోవల్లి 461
 హరిపాండేవ 685
 హరిసీమకృష్ణుడు 220
 హరిహరరాయ 286, 288, 296, 297,
 322, 328, 329, 336, 338, 339,
 342, 347, 350, 359, 369, 371,
 373, 374, 380, 552, 678,
 హస్తవర్ష (గాంగ) 176, 561
 హస్తవర్ష (కాలంకాయన) 110, 112,
 562
 హర్షిణి ప్రభువు 468
 హరి 87, 97, 98, -554, 590, 627,
 628
 హమాయత్ బాగ్ 747
 హరణ్యక 107, 109
 హినయానము 589
 హుమాయూన్ 302, 308, 361, 364-
 369
 హుసేన్ విజాంకాను 402, 408, 406,
 406
 హేమచంద్రవర్షారు 575, 576, 588
 హైదరాబి 441, 442, 448-450
 హైదర్ కురి 428
 హోవదుర్లము 284, 286
 హోయూత్ 462



ACKNOWLEDGEMENTS

We are indebted to the following institutions and individuals for the permission they gave us to reproduce illustrations noted against each. Reproduction from this volume in each case is prohibited without the permission of the authority concerned.

1. ANDHRA JATEEYA KALASALA, MASULIPATAM : PLATE 37(3).
2. CURATOR, BRITISH MUSEUM, LONDON : PLATES 31, 55, 56(1, 3-5).
3. DEPARTMENT OF ARCHAEOLOGY, GOVERNMENT OF ANDHRA PRADESH, HYDERABAD : Figures in Text : 29, 30, 36-39, 46-51. Figures in Plates : 1, 13, 14, 35, 42, 43(1) 45, 46
4. DEPARTMENT OF ARCHAEOLOGY, GOVERNMENT OF INDIA, NEW DELHI :
Figures in text : 5-14, 19, 24, 26-28, 32-35, 40-45, 52-54, 57-63, 65, 66, 68, 69, 72, 75, 78, 79, 81, 82, 86, 87, 90, 98, 99, 111, 115.
Figures in Plates : 2, 3(1 & 3); 4-12, 16-20, 23, 24, 25(2), 29, 30, 32, 33, 34(1), 36, 38(4), 39(4), 40, 41, 43(2 & 4), 44, 49.
5. KOTRAYYA, C. T. M. : 56.
6. NARASIMHAN, SRI V. M. : 31, 47.
7. M/S RAJA DEEN DAYAL & SONS, SECUNDERABAD : 56, 70, 71.
Plates : 25(1), 26 and 27.
8. SECRETARY & CURATOR, VICTORIA MEMORIAL HALL, CALCUTTA : Plate 30
9. SIVARAMAMURTY, SRI C. : 96, 97, 102-106, 107-(2), 108-(3), 109(4-8), 110-(9), 113, 114.
10. SOMASEKHARA SARMA, SRI MALLAMPALLI : Figures in text : 25, 73, 91, 93.
Figures in Plate : 3(2 & 5)
11. SUBBARAO, Dr. B. : 15-18 and Map on page 82.
12. SUPERINTENDENT, GOVERNMENT MUSEUM, MADRAS : 1-4, 20-22, 83-85, 88, 89, 92, 94, 95, 112, 117.
Plates : 3(4), 34(2-8), 37(1, 2, 4 & 5), 38(1-3), 39(1-3), 43(3), 48(5), 56(2).

Our grateful thanks to those who helped us in securing and supplying photographs for publication in biographical sketches.

Our grateful thanks to the Secretary, Damerla Art Gallery, Rajahmundry, for giving us the permission for reproducing 'Siddharthuni Ragodayam' painting of Late Damerla Rama Rao for reproduction.

Note : In regard to figures in plates, unless and otherwise mentioned, the number of the plate denotes all the illustrations it contains.

Telugu Bhasha Samiti

BIBLIOGRAPHY

WORKS

- Adam, Leonard : *Primitive Art, Penguin, London.*
Aiyappan, A. : *Manley Collection of Stone Age Tools in the Madras Museum (Memoirs of the Archaeological Survey of India), Manager of Publications, Delhi.*
- Altekar, A. S. : *The Rashtrakutas and their times, Poona.*
Ananda Coomaraswamy : *Essays in Nationalism.*
Ananthakrishna Iyer, L. K. and Nanjundayya, H. V. : *Mysore Tribes and Castes, Mysore University, Mysore.*
Banerji, R. D. : *History of Orissa.*
Barbosa, Durate : *A book (An account of the countries bordering the Indian Ocean).*
- Barette, Douglas : *Sculptures from Amaravati in the British Museum, Oriental Antiquities Department, British Museum, London.*
- Bernier : *Travels in the Mogal Empire.*
Bhandarkar, R. G. : *Early History of the Deccan.*
Bilgrami : *Historical and Descriptive Sketches of the Hyderabad State.*
- Bowrey, Thomas : *A Geographical Account of the countries around the Bay of Bengal.*
- Brindevan Bhattacharya : *Indian Images.*
Burgess, James : *Amaravati and Jaggayyapeta Stupas.*
Butterworth, Alan & Venugopala Chetty, V. : *Inscriptions on copper plates and stones in the Nellore District.*
Cousins, James H. : *Work and Worship.*
Dodwell, H. H. : *The Cambridge History of the British India, Vol. IV.*
Dubreuil, G. Jouveau : *The Pallavas, Eng. Tr. by V. S. Swaminatha Dikshitar, Pondicherry.*
Ancient History of the Deccan, Eng. Tr. by V. S. Swaminatha Dikshitar, Pondicherry.
- Elliot & Dowson : *History of India as told by its own Historians.*
Fergusson & Burgess : *Cave Temples of India.*
Ferishta : *History of the Rise of the Muhammadan Power in India, till the year 1612 Eng. Tr. by John Briggs, Calcutta.*
- Fry, Roger : *Vision and Design.*
Gangoly, O. C. : *Indian Architecture.*
Ganguly, D. C. : *Eastern Chalukyas.*
Gopalachari, K. : *Early History of the Andhra Country (The Satavahana Empire), University of Madras, Madras.*
- Gopalan, R. : *History of the Pallavas of Kanchi, University of Madras.*
- Grierson : *Linguistic Survey of India.*
Haig, W. : *Cambridge History of India (Vol. I), Cambridge.*

- Haimendorf, V. F. : *The Aboriginal Tribes of Hyderabad, Vol. 1*
Haval, E. B. : *Artistic Revival in India.*
Indian Sculpture and Painting.
The Ideals of Indian Art.
- Heras, Fr. Henri : *The Aravidu Dynasty of Vijayanagar, Madras.*
Indrajit Singh : *Gonds and Gondwana.*
Khan, Kafi : *Muntakaabul Hubab.*
Keith, A. B. : *Tr. Rig Veda Brahmanas: The Aitareya and Kaushitaki Brahmanas of the Rig Veda.*
- Krishnamacharyulu, Dr. M. : *History of Sanskrit Literature.*
Krishnarao, M. V. : *The Gangas of Talakad.*
Longhurst, A. H. : *Excavations at Nagarjunakonda, Memoirs of the Archaeological Survey of India.*
- Luders, H. : *List of Brahmi Inscriptions, Appendix to Epigraphia Indica, Volume X.*
- Maclean, C. D. : *Standing Information regarding the Official Administration of the Madras Presidency.*
- Majumdar, Rayachaudhari and Datta : *An Advanced History of India.*
- Majumdar, D. N. : *Races and Cultures of India.*
Majumdar, R. C. and Pusalker, A. D. : *Ed. The History & Culture of Indian People :*
Vol. 1. The Vedic Age.
Vol. 2. The Age of Imperial Unity ;
Vol. 3. The Classical Age ;
Vol. 4. The Age of Imperial Kanauj.
- Mallesan, C. B. : *History of the French in India.*
Mc. Crindle, J. W. : *Ancient India as described by Megasthenes.*
Mehta, N. C. : *Studies in Indian Painting.*
- Neelakanta Sastri, K. A. : *Ed. Age of the Nandas and Mauryas, Bharatiya Itihasa Parishad ;*
Ed. A new history of the Indian People, Vol. VI The Vakataka-Gupta Age ;
A Comprehensive History of India ;
The Cholas ;
The Pandyan Kingdom ;
History of South India ;
Foreign Notices of South India.
- Neelakanta Sastri, K. A. & Venkataramanayya, Dr. N. : *Further sources of Vijayanagar (3 Vols.)*
Pargiter, F. E. : *The Puranic Text of the Dynasties of the Kali Age.*
Ramachandran, T. N. : *Memoirs of the Archaeological Survey of India, No. 71, Nagarjunakonda.*
- Ramakrishnayya, K. : *Telugu Literature outside the Telugu Country.*
Ramarao, Dr M. : *Kakatiyas of Warangal.*
Rangacharya, v. : *A Topographical list of Inscriptions of the Madras Presidency, 3 Vols.*

- Rangaswami Saraswati, A. : *Sources of the Vijayanagar History (Ed. Dr. S. Krishnaswamy Ayyangar), University of Madras.*
- Rapson, E. J. : *Catalogue of Indian Coins—Andhra and Western Kshatrapas, British Museum, London.*
- Raverty, H. G. : *Tabakat-I-Nasiri (Eng. Tr).*
- Rawlinson, H. G. : *Intercourse Between India & the Western World from the earliest times to the fall of Rome ; The British Achievements in India.*
- Raya Chaudhari, H. : *Political History of Ancient India, Calcutta University.*
- Risely : *Peoples of India.*
- Sadi : *Nizamuddin-Hadiquis Salateen.*
- Sarkar, D. C. : *Successors of the Satavahanas in the Lower Deccan, Calcutta University, Calcutta.*
- Sarkar, Jadunath : *History of Aurangazib (4 Vols.) ; Sivaji & His Times, Calcutta University.*
- Satyanatha Aiyar, R. : *History of the Nayaks of Madura.*
- Schoff, W. H. : *The Periplus of the Erythrean Sea - Travel and Trade in the Indian Ocean.*
- Sewell, Robert : *A Forgotten Empire (Vijayanagar) ; The Historical Inscriptions of Southern India (Ed. S. Krishnaswamy Iyengar), University of Madras.*
- Sherwani, H. K. : *The Bahmanis of the Deccan.*
- Siddiqui, Abdul Majid : *History of Golconda.*
- Sircar, D. C. : *Select Inscriptions (Vol. 1).*
- Smith Vincent, A. : *A History of the Fine Art In India & Ceylon, Oxford University Press, London ; The Early History of India, Oxford ; The Oxford History of India, From the earliest times to the end of 1911.*
- Somasekhara Sarma, M. : *The History of the Reddi Kingdoms, Andhra University. A Forgotten Chapter of Andhra History, Andhra University.*
- Sreenivasa Iyengar, P. T. : *History of the Tamils.*
- Subbarao, Dr. B. : *Stone Age Cultures of Bellary, Deccan College Dissertation Series.*
- Subrahmanya Aiyar, K. V. : *Historical Sketches of the Ancient Dekhan.*
- Subrahmanyam, Dr. R. : *The Gajapatis of Orissa, Andhra University.*
- Subramanyan, K. R. : *Buddhist Remains in the Andhra Country and the Early History of the Andhra Country.*
- Tavernier, J. B. : *Travels in India.*
- Thompson, Edward and Garratt, G. T. : *Rise and Fulfilment of British Rule in India,*
- Thurston, E. : *Castes and Tribes of Southern India, Govt. of Madras.*

Venkataramanayya, Dr. N : *Studies in the History of the third Dynasty of Vijayanagar, University of Madras ;*
The Chalukyas of Vengi ;
Vijayanagara - Origin of the City & the Empire, University of Madras.
The Early Muslim Expansion in South India, University of Madras ;
Velugotivari Vamsavali, University of Madras ;
The History of the Early Dynasties of Andhra Desa (c. 200-1625).
Venkata Krishnarao, Bhavaraju :
Vridhaghairisan, V. : *The Nayakas of Tanjore, Annamalai University.*

అనంతకృష్ణశర్మ, రాళ్ళవల్లి :	శాలివాహన సప్తశతి, మహాహరణము.
అప్పారావు, వడ్డాది :	రెడ్డి నంచిక.
గోపాలకృష్ణయ్య, వావిలాల :	విశాలాంధ్ర.
నాగేశ్వరరావు, కాళినాథుని (సం.) :	ఆంధ్ర విజ్ఞాన నర్వన్యము, రెండు సంపుటములు (1932).
నారాయణరావు, ఆ.	విశాలాంధ్రము.
పెదకావయ్య, దేశిరాజు :	జీవితస్మృతి.
బావినీడ, మాగంటి (సం.) :	ఆంధ్ర నర్వన్యము (1942).
రాజు, బి. పి. :	వెంకటరత్నమునాయుడు జీవిత చరిత్ర.
రామకృష్ణరావు, డాక్టరు, వేమూరి :	వెంకటరత్నసందేశ ధర్మప్రసంగములు.
రామయ్యామాత్యుడు .	న్వరమేలకలానిధి (సంస్కృతము)
రామారావు, తలినెట్టి :	భారతీయ చిత్రకళ.
రామారావు, డా॥ మారేమండ (సం.) :	కాకతీయ నంచిక.
లక్ష్మీనరసింహం, చిలకమర్తి :	మహాపురుషుల జీవితములు ;
	స్వీయచరిత్ర.
లక్ష్మీరంజనము, ఖండవల్లి :	ఆంధ్రసాహిత్య చరిత్ర సంగ్రహము ;
	ఆంధ్రుల చరిత్ర, సంస్కృతి.
వీరభద్రరావు, చిలుకూరి :	ఆంధ్రుల చరిత్ర.
వీరేశలింగంపంతులు, కందుకూరి :	ఆంధ్రకవుల చరిత్రము (పూర్వకవులు);
	స్వీయచరిత్ర.
వెంకట కృష్ణరావు, భావరాజు :	రాజరాజనరేంద్ర నంచిక.
వెంకటప్పయ్య, కొండా :	స్వీయచరిత్ర—2 భాగములు.
వెంకట లక్ష్మణరావు, కొమ్మర్రాజు (సం.)	ఆంధ్ర విజ్ఞాన నర్వన్యము, మూడు సంపుటములు (1916).
వెంకటసుబ్బారావు, పాలెపు :	ఆంధ్ర మహాపురుషుల జీవితములు.
శివనాథకాశ్రి :	బ్రహ్మసమాజ చరిత్ర.
శేషయ్య, కాగంటి :	ఆంధ్ర కవిత్వరంగిణి సంపుటములు.
శ్రీరామమూర్తి, గురుజాడ :	కవి జీవితములు.
సత్యనారాయణ, కప్పగంతుల ;	ప్రపంచదర్శిని.
సత్యనారాయణ, మధునాపంతుల :	ఆంధ్రరచయితలు.
సుబ్బారావు, రాళ్ళకండి :	కళింగ నంచిక.
సూర్యనారాయణ, కోటిపల్లి :	బ్రహ్మశ్రీ వెంకటరత్నమునాయుడు - జీవితము, సందేశము.
సూర్యనారాయణకాశ్రి, కుల్లాది :	సంస్కృత కవి జీవితములు.

సోమశేఖరశర్మ, మల్లంపల్లి :

అంద్రదేశ చరిత్రక సంగ్రహము ;
చారిత్రక వ్యాసములు.

ARTICLES

- Abu Turab Hadiqua : *Koilocunda Inscription, Report 7, Hyderabad Archaeology,*
- Aiyappan, A : *Report of the Socio-Economic conditions of Aboriginal Tribes in the Province of Madras.*
- Banerji, R. D. : *Nahapana and the Saka Era—Jr. of the Royal Asiatic Society, 1917 and 1925.*
- Bakhale, V. S. : *Satavahanas and the Contemporary Kshatrapas, Jr. Bombay Branch R. A. S. (New Series). Vols. III and IV.*
- Bhandarkar, Dr. R. : *Dekkan of the Satavahana period, Indian Antiquary, vpls. XLVII (1918), & XLVIII.*
- Fleet, J. F. : *Dynasties of the Kanarese Districts - The Bombay Gazetteer, Volume I, Part II.*
- Girindrasekhar Bose : *Reconstruction of Andhra Chronology—Jr. Royal Asiatic Society of Bengal (Letters).*
- Govind Pai, M. : *Later Satavahanas—New Indian Antiquary, Vol. VIII.*
- Haricharan Ghosh : *Chronology of the Western Kshatrapas and Andhras—Ind. Hist. Quart., VI & VII.*
- Jayaswal, K. P. : *Problems of Saka—Satavahana History—Jr. Bihar & Orissa Res. Soc., XVI.*
- Jogalekar, S. A. : *Satavahana and Satakarni—Annals of Bhandarkar Oriental Research Institute, Vol. XXVII.*
- Krishnaswami V. D. : *Megalithic Types of South India, Ancient India, Vol. 5.*
- Mirashi, V. V. : *A New Hoard of Satavahana Coins from Tarhala, Jr. Num. Soc., of India, Vol. II*
- Nilakantha Sastri, K. A. : *Later Satavahanas and the Sakas. Jr. R. A. S. 1926.*
- Raghavan, Dr. V. : *Music in Palkurki Somanatha's works, Journal of the Madras Music Akademy ;
Later Sangitha Literature, Journal of the Madras Music Akademy ;
Bhagavata Mela Nataka, Journal of the Indian Society of Oriental Art, Calcutta, June, December 1937 ;
Srīngaramanjari, Published by the Hyderabad Archaeological Department.*
- Ramarao, Dr. M. : *The Satavahanas, Jr. of the Andhra History and Culture, Vol. V (1950).*
- Scott. N. R. : *The Nasik (Joghaltembhi) Hoard of Nahapana's Coins—Jr. Bombay branch of the Royal Asiatic Society, Vol. XXII (1908).*

- Smith, V. A. : *Andhra Coinage, Z. D. M. G., 1903.*
- Srikhantha Sastri, S. : *Development of Sanskrit Literature under Vijayanagara—Vijayanagara Sexcentenary Commemoration Volume.*
- Srinivasa Iyengar, P. T. : *Misconceptions about Andhras, Indian Antiquary Vol. XLIII (1913),*
- Subbarao, R. : *The Eastern Gangas, J. A. H. R. S. Volumes.*
- Sukthankar, V. S. : *On the home of the So-called Andhra Kings—Annals of the Bhandarkar Oriental Research Institute, Vol. I.*
- Venkatarao, N. : *Krishnadevaraya and his Literary Circle—Vijayanagara Sexcentenary Commemoration Volume.*
- Venket Rao, Gurty : *Identification of Vasisthiputra Sri Satakarni of Kanheri Inscription—Proceedings of the Indian History Congress, XI Session.*
Identification of Sri Satakarni of the Hathigumpha Inscription—Ibid—XII Session.
The date of the foundation of Andhra Dynasty by Simuka—Jr. of the Indian History, XXVII
Vindication of the Matsya Purana-list of the Andhra Kings—Proc. of the Ind. Hist. Congress, XIII th Session.
Tribal affiliation and the home of the Satavahanas—Jr. of Indian History—XXIX (1951).
- రామారావు, డా॥ మారేమండ : నాట్యము - నృత్యరత్నావళి - సాహితీ నమితి రజతోత్సవ సంచిక.
- వెంకట వీర రాఘవాచార్యులు,
 ఈయుణ్ణి : సాహిత్య రత్నాకరము - నౌకా మందరములు, అంద్ర సాహిత్య పరిషత్పత్రిక, సం. 17 (1929).
- సోమేశ్వరశాస్త్రి, శ్రీరంగము : సాహిత్య రత్నాకరము - దర్మసూరి—అంద్రపత్రిక, ఉగాది సంచిక, కయ నంపత్సరము (1926).

GENERAL REFERENCE BOOKS

- Annual Report of Bharateeya Adimajati Sevak Sangam. New Delhi.*
- Census Reports, India, 1901, 1921, 1931, 1941 and 1951.*
- Census Reports, 1921, 1931, 1941 and 1951 Madras, Hyderabad and Mysore States.*
- District Gazetteers and manuals of the Madras Presidency.*
- Epigraphia Carnatica Volumes.*
- Epigraphia Indica Volumes.*
- Everyman's Encyclopaedia.*
- Indian Antiquary Volumes.*
- Indian Culture Volumes.*
- Indian Historical Quarterly Volumes.*
- Journals of the Royal Asiatic Society, Bengal.*
- Journals of the Bihar and Orissa Research Society, Patna,*

Journals of the Andhra Historical Research Society, Rajahmundry.
Journals of Indian History.
Journals of Oriental Research, Madras.
New Indian Antiquary Volumes.
Memoirs of the Archaeological Survey of India.

అంధ్రపత్రిక (నంపత్తురాది సంపికలు).

అంధ్ర సాహిత్య పరిషత్పత్రిక—నంపుటములు.

కాకినాడ బ్రాహ్మనమాజ పష్టిపూర్ణ్యత్వ కానుక.

కాశీయాత్రా చరిత్ర.

చాటుపద్యమణిమంజరి (1, 2 భాగములు).

జయంతి—నంపుటములు.

కాళపత్రగ్రంథ వివరణ పట్టిక (నంస్కృతము, అంధ్రము) - నంపుటము 16, నరన్వతి మహల్ గ్రంథాలయము, తంజావూరు.

కాళపత్రగ్రంథ వివరణ పట్టిక, ప్రాచ్యలిఖిత పుస్తక భాండాగారము, మద్రాసు.

నవ్య సాహిత్య పరిషత్పత్రిక నంపుటములు.

భరతనాట్య శాస్త్రము.

భారతి నంపుటములు.

మచిలీపట్టణ బ్రాహ్మనమాజ అర్ధశతాబ్ది వృత్తాంత నివేదిక.

ముద్రితాముద్రిత అంధ్ర గ్రంథనూచి, అంధ్ర గ్రంథమాల.

రాజమహేంద్రవర ప్రార్థన నమాజ పష్టిపూర్తి ఉత్సవ నివేదిక.

తెలుగు కావ్యములు, శతకములు.

నంగీత రత్నాకరము (నంస్కృతము).

నంగీత కళాబోధిని.

ఇంకను ఎన్నో ఇతర గ్రంథములు, పత్రికలు.

